



**Πανεπιστήμιο Κρήτης, Σχολή Κοινωνικών Επιστημών –Τμήμα
Ψυχολογίας**

**ΔΙΠΛΩΜΑΤΙΚΗ ΕΡΓΑΣΙΑ ΤΗΣ ΙΩΑΝΝΑΣ ΚΑΛΛΙΟΠΗΣ
ΓΕΩΡΓΟΥΔΗ,Α.Μ.2346**

ΘΕΜΑ ΔΙΠΛΩΜΑΤΙΚΗΣ ΕΡΓΑΣΙΑΣ:

**«Σχεδιασμός παρεμβατικού πλάνου για την αντιμετώπιση του
φαινομένου του ηλεκτρονικού εκφοβισμού / παρενόχλησης (cyber
bullying) με βάση τη συστημική προσέγγιση»**

**ΕΠΟΠΤΗΣ ΚΑΘΗΓΗΤΗΣ: κ. Δημήτρης Νικολόπουλος, επίκουρος
καθηγητής Σχολικής Ψυχολογίας του τμήματος Ψυχολογίας της
Σχολής Κοινωνικών επιστημών Πανεπιστημίου Κρήτης**

Ρέθυμνο,2013

Περιεχόμενα

ΠΕΡΙΛΗΨΗ	5
ΚΕΦΑΛΑΙΟ 1 : ΘΕΩΡΗΤΙΚΟ ΠΛΑΙΣΙΟ ΠΑΡΕΜΒΑΤΙΚΟΥ ΠΛΑΝΟΥ ΣΤΟ ΣΧΟΛΙΚΟ ΠΛΑΙΣΙΟ«ΕΚΦΟΒΙΣΜΟΣ ΚΑΙ ΔΙΑΔΙΚΤΥΑΚΟΣ ΕΚΦΟΒΙΣΜΟΣ- ΈΝΝΟΙΕΣ ΚΑΙ ΧΑΡΑΚΤΗΡΙΣΤΙΚΑ»	6
1.1.Εκφοβισμός και παρενόχληση στο Διαδίκτυο	6
1.2 Σύγκριση ηλεκτρονικού με παραδοσιακό εκφοβισμό	9
1.3.Φύλο στη βίωση και πράξη του εκφοβισμού	10
1.4Μέσα & τρόποι διεξαγωγής του ηλεκτρονικού εκφοβισμού	11
1.5Στατιστικά δεδομένα που αφορούν την εκδήλωση του φαινομένου	12
1.6Στατιστικά δεδομένα από την Ελλάδα	13
1.7Προφίλ του δράστη της διαδικτυακής παρενόχλησης (cyberbully)	13
1.8Προφίλ του θύματος διαδικτυακού εκφοβισμού (cybervictim)	14
1.9.Ατία εμπλοκής ατόμων στον διαδικτυακό εκφοβισμό	15
1.10Ψυχολογικές επιπτώσεις στα θύματα του εκφοβισμού	16
ΚΕΦΑΛΑΙΟ 2 :ΣΧΕΔΙΑΣΜΟΣ ΠΑΡΕΜΒΑΣΗΣ ΓΙΑ ΤΗΝ ΠΡΟΛΗΨΗ ΤΟΥ CYBER BULLYING ΜΕΣΑ ΣΤΗ ΣΧΟΛΙΚΗ ΜΟΝΑΔΑ «ΠΡΟΓΡΑΜΜΑΤΑ ΑΝΑ ΤΟΝ ΚΟΣΜΟ – ΠΑΡΟΥΣΙΑΣΗ ΤΟΥ ΠΡΟΣΑΡΜΟΣΜΕΝΟΥ ΜΟΝΤΕΛΟΥ ΓΙΑ ΤΟ ΕΛΛΗΝΙΚΟ ΣΧΟΛΕΙΟ»	18
2.1 Παρουσίαση διάφορων προγραμμάτων παρέμβασης	
2.1.1Διαδικτυακό ενημερωτικό πρόγραμμα <i>Protectkids- Protect Children in Cyberspace</i>	18
2.1.2 Διαδικτυακό ενημερωτικό πρόγραμμα <i>Stop cyberbullying: Join the don't stand by- stand up campaign</i>	20
2.1.3Διαδικτυακό ενημερωτικό πρόγραμμα <i>Cyberbullying</i>	23
2.1.4 Διαδικτυακό ενημερωτικό πρόγραμμα <i>Cyberkids: Ναι στο διαδίκτυο</i>	25
2.1.5 Διαδικτυακό ενημερωτικό πρόγραμμα <i>Saferinternet: Για ένα ασφαλέστερο διαδίκτυο</i>	27

2.2 Παρουσίαση του προγράμματος Cybersmart και η προσαρμογή του στην ελληνική πραγματικότητα	29
2.2.1 Παρουσίαση της ενότητας 1 «Ασφάλεια στο Διαδίκτυο»	35
2.2.2 Παρουσίαση της ενότητας 2 «Συμπεριφορά στο διαδίκτυο»	47
2.2.3 Παρουσίαση της ενότητας 3 « Εκφοβισμός και Διαδίκτυο»	55
2.2.4 Παρουσίαση της ενότητας 4» Ασφάλεια διαδικτυακά»	71
2.2.5 Παρουσίαση της ενότητας 5 «Το διαδίκτυο ως μέσο έκφρασης»	75
2.2.6 Παρουσίαση της ενότητας 6 Διαδίκτυο και πληροφορίες»	77
2.2.7 Παρουσίαση της ενότητας 7 «Διαδίκτυο κι επικοινωνία»	90
2.2.8 Ενημερωτικό υλικό για γονείς	97
2.29. Τέλος του προγράμματος- Παράθεση πιστοποιητικών επιτυχούς ολοκλήρωσης για τους μαθητές	106
2.2.11 Εξωσχολικό υλικό- Αφίσες για την ευαισθητοποίηση των μαθητών	107
ΣΥΖΗΤΗΣΗ	117
ΒΙΒΛΙΟΓΡΑΦΙΑ	120

ΠΑΡΑΡΤΗΜΑ ΠΑΡΑΘΕΣΗΣ ΔΡΑΣΤΗΡΙΟΤΗΤΩΝ ΤΟΥ ΠΑΡΕΜΒΑΤΙΚΟΥ ΠΡΟΓΡΑΜΜΑΤΟΣ CYBERSMART	123
Παράρτημα 1 Παρουσίαση ενότητας 1	123
1.1 Παρουσίαση ενότητας 1 Τομέας εστίασης Ασφάλεια στο Διαδίκτυο»	123
1.2 Παρουσίαση ενότητας 1 Τομέας εστίασης 2 «Πληροφορίες προσωπικής ταυτότητας»	140
1.3 Παρουσίαση ενότητας 1 Τομέας εστίασης 3 «Προστασία της ιδιωτικής ζωής διαδικτυακά»	148
1.4 Παρουσίαση ενότητας 1 Τομέας εστίασης 4 «Κοινωνική δικτύωση»	154
1.5 Παρουσίαση ενότητας 1 Τομέας εστίασης 5 «Διαδικτυακές επαφές»	170
Παράρτημα 2 Παρουσίαση ενότητας 2	183
2.1 Παρουσίαση ενότητας 2 Τομέας εστίασης 1 «Ηθικοί κανόνες και πνευματική ιδιοκτησία»	183
2.2 Παρουσίαση ενότητας 2 Τομέας εστίασης 2 «Τρόποι συμπεριφοράς στο διαδίκτυο	196
2.3 Παρουσίαση ενότητας 2 Τομέας εστίασης 3 «Ψηφιακός πολίτης»	204

Παράρτημα 3 Παρουσίαση ενότητας 3 « Εκφοβισμός και διαδίκτυο»	214
Παράρτημα 4 Παρουσίαση ενότητας 4	236
<i>4.1 Παρουσίαση ενότητας 4 Τομέας εστίασης 1 «Ασφάλεια στο Διαδίκτυο»</i>	<i>236</i>
<i>4.2 Παρουσίαση ενότητας 4 Τομέας εστίασης 2 «Διαδικτυακές επαφές»</i>	<i>256</i>
Παράρτημα 5 Παρουσίαση ενότητας 5 «Διαδίκτυο ως μέσο έκφρασης»	267
Παράρτημα 6 Παρουσίαση ενότητας 6	274
<i>6.1 Παρουσίαση ενότητας 6 Τομέας εστίασης 1 «Αξιολόγηση ιστοσελίδων»</i>	<i>274</i>
<i>6.2 Παρουσίαση ενότητας 6 Τομέας εστίασης 2 «Μηχανές Αναζήτησης»</i>	<i>288</i>
<i>6.3 Παρουσίαση ενότητας 6 Τομέας εστίασης 3 « Λέξεις-κλειδιά»</i>	<i>294</i>
<i>6.4 Παρουσίαση ενότητας 6 Τομέας εστίασης 4 «Διαδίκτυο και βιβλιοθήκη»</i>	<i>301</i>
<i>6.5 Παρουσίαση ενότητας 6 Τομέας εστίασης 6 « Διαδίκτυο κι εργασίες»</i>	<i>307</i>
<i>6.6 Παρουσίαση ενότητας 6 Τομέας εστίασης 6 « Διαδίκτυο και διαφημίσεις»</i>	<i>311</i>
Παράρτημα 7 Παρουσίαση ενότητας 7	317
<i>7.1 Παρουσίαση ενότητας 7 Τομέας εστίασης 1 «Τα βασικά στοιχεία του Διαδικτύου»</i>	<i>317</i>
<i>7.2 Παρουσίαση ενότητας 7 Τομέας εστίασης 2 «Ο κυβερνοχώρος»</i>	<i>322</i>
<i>7.3 Παρουσίαση ενότητας 7 Τομέας εστίασης 4 « Επικοινωνία κι εφευρέσεις»</i>	<i>329</i>
<i>7.4 Παρουσίαση ενότητας 7 Τομέας εστίασης 4 «Σχετικά με το μέλλον»</i>	<i>336</i>
ΤΕΛΟΣ ΠΑΡΑΡΤΗΜΑΤΟΣ	340

ΠΕΡΙΛΗΨΗ

Η παρούσα πτυχιακή εργασία αναφέρεται στο φαινόμενο του **διαδικτυακού εκφοβισμού cyber bullying**) και τον **συστηματικό τρόπο αντιμετώπισής του στα πλαίσια μιας σχολικής μονάδας.**

Ύστερα από μια **σύντομη παρουσίαση βασικών παραμέτρων** του σύγχρονου αυτού φαινομένου (π.χ. προσδιορισμό φαινομένου, αίτια, επιπολασμός, κλπ) επιχειρείται μία σύντομη παρουσίαση των υπάρχοντων προγραμμάτων αντιμετώπισης - πρόληψης του φαινομένου, ώστε μετέπειτα να επιχειρηθεί η πιο διεξοδική παρουσίαση ενός συγκεκριμένου προγράμματος παρέμβασης (Cybersmart), που υιοθετείται από την Αμερικανική Ένωση Επαγγελματιών Σχολικών Ψυχολόγων (National association of School Psychologists) στη βάση ενός συγκεκριμένου και συστηματικού πλάνου δράσης από την μεριά των σχολικών μονάδων. Ύστερα από μία σύντομη ανάλυση των βασικών στόχων του προγράμματος και των διαδικασιών επιχειρείται **και ενδεικτική παρουσίαση ορισμένων από τις βασικότερες δραστηριότητες** οι οποίες χρησιμοποιούνται στα πλαίσια της σχολικής ομάδας ανά θεματική, ώστε ο αναγνώστης της εργασίας να έχει μια πιο ρεαλιστική εικόνα του πως εφαρμόζεται το πρόγραμμα στα πλαίσια μιας σχολικής μονάδας. Η εργασία αυτή θα κλείσει με μία σύντομη κριτική αποτίμηση των μειονεκτημάτων (αλλά και πλεονεκτημάτων) του συγκεκριμένου αναλυτικού προγράμματος πρόληψης/αντιμετώπισης του φαινομένου αλλά και των πιθανών τροποποιήσεων οι οποίες θα πρέπει να γίνουν ώστε αυτό να είναι πιο κοντά στην ελληνική πραγματικότητα.

ΚΕΦΑΛΑΙΟ 1 : ΘΕΩΡΗΤΙΚΟ ΠΛΑΙΣΙΟ ΠΑΡΕΜΒΑΤΙΚΟΥ ΠΛΑΝΟΥ ΣΤΟ ΣΧΟΛΙΚΟ ΠΛΑΙΣΙΟ«ΕΚΦΟΒΙΣΜΟΣ ΚΑΙ ΔΙΑΔΙΚΤΥΑΚΟΣ ΕΚΦΟΒΙΣΜΟΣ- ΈΝΝΟΙΕΣ ΚΑΙ ΧΑΡΑΚΤΗΡΙΣΤΙΚΑ»

1.1. Εκφοβισμός και παρενόχληση στο Διαδίκτυο

« Ο εκφοβισμός είναι ένα συνεχές , το οποίο χαρακτηρίζεται από την προσπάθεια κάποιου να αποκτήσει δύναμη και κυριαρχία επί ενός άλλου»

(Askew,1989 , το συγκεκριμένο κομμάτι παρατίθεται στο βιβλίο του Ken Rigby Σχολικός Εκφοβισμός :Σύγχρονες απόψεις, 2008 , εκδόσεις Τόπος, κεφάλαιο 2 σελ.54)

Τι είναι ο εκφοβισμός;

Οι ερευνητές έχουν καταλήξει, μετά τον ορισμό της Askew, ότι **δεν είναι ξεκάθαρο θέμα**. Πολλοί την περιγράφουν ως μια πράξη με κακόβουλη φύση που υποβάλλει τα θύματα και τους δράστες σε μια συγκεκριμένη νοητική κατάσταση, αυτή της επίθεσης και της άμυνας. Η Besag, από την άλλη την περιγράφει περισσότερο ως στάση παρά ως πράξη (Rigby, 2008). Ωστόσο, μάλλον αυτή η πεποίθηση δεν ισχύει , καθώς μέσα από σχετική έρευνα του Rigby προέκυψε ότι το 73 % των αγοριών και το 60% των κοριτσιών επιθυμούν να βλάψουν κάποιο άλλο άτομο, χωρίς όμως να σημαίνει απαραίτητα ότι προέβησαν σε εκφοβισμό. Με λίγα λόγια, *ο εκφοβισμός δεν βασίζεται μόνο στην επιθυμία , αλλά διαθέτει κι άλλα χαρακτηριστικά που τον διαχωρίζουν από την δικαιολογημένη επιθετικότητα που εκδηλώνει κάποιος όταν υπερασπίζεται τον εαυτό του ή την επιθετικότητα που εκδηλώνεται στο ζωικό βασίλειο για την επικράτηση*. Κατά τον Olweus , αυτά τα χαρακτηριστικά αφορούν :α) **επιθετική συμπεριφορά** προς ένα πρόσωπο χωρίς να υπάρχει συγκεκριμένος λόγος , β) αρνητική πράξη με χρονική διάρκεια και **συχνότητα** και γ) **ασυμμετρία δύναμης** (Rigby,2008).Ο Berkowitz ανέπτυξε περαιτέρω την έννοια της άνισης κατανομής δύναμης, προσθέτοντας την χρήση της ως μέσο εκβιασμού κι εξαναγκασμού του θύματος να δράσει με ένα συγκεκριμένο τρόπο, αυτόν που προτείνει ο δράστης (βλ. παρακάτω σχήμα).

Ασυμμετρία δύναμης στον εκφοβισμό κατά τον Berkowitz

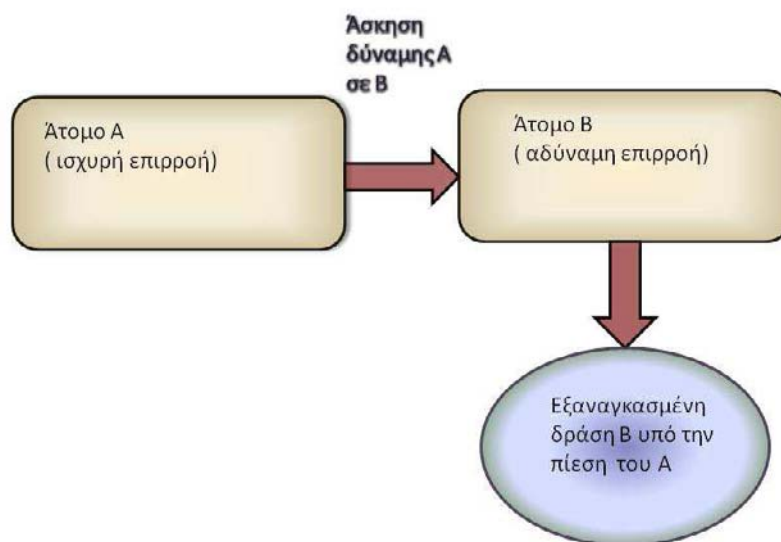

Σχήμα 1. Α: Η θεωρία του Berkowitz για την ασυμμετρία δύναμης κατά την εκδήλωση εκφοβιστικής συμπεριφοράς βασίζεται στην άσκηση πίεσης από το άτομο A με την μεγαλύτερη δύναμη στο υποτελές άτομο B. Το άτομο B με την σειρά του εκδηλώνει την επιθυμητή για το άτομο A συμπεριφορά ακόμη κι αν δεν θέλει (Rigby,2008).

Θα πρέπει να τονιστεί ότι **η πίεση και η επιθετικότητα που ασκούνται είναι αδικαιολόγητες**, δεν βασίζονται σε κάποιον προγενέστερο λόγο, εξ' ου κι η διάκριση του εκφοβισμού από άλλες πράξεις επιθετικότητας.

Ο εκφοβισμός εκδηλώνεται ποικιλοτρόπως. Μπορεί να είναι άμεσος, με τη μορφή σωματικής επίθεσης, έμμεσος, μέσω σχόλιων, παραγκώνισης συγκεκριμένων ατόμων ή ομάδων ή μέσω της στάσης του σώματος απέναντι σε ένα άτομο ή μια ομάδα (Rigby,2008). **Πρόσφατα προστέθηκε κι η παρενόχληση στο διαδίκτυο (cyber bullying)**, καθώς κι οι κίνδυνοι που ελλοχεύουν λόγω της κακής χρήσης ιστότοπων ως μορφή εκφοβισμού.

Τι είναι η παρενόχληση στο διαδίκτυο ή σε άλλα ηλεκτρονικά μέσα;

Τα τελευταία χρόνια εμφανίστηκε και μια άλλη μορφή εκφοβισμού , πέρα από τις παραδοσιακές που ήδη υπήρχαν. Η μαζική χρήση ηλεκτρονικών υπολογιστών κατά τα τέλη της προηγούμενης δεκαετίας εισήγαγε τον όρο « cyber bullying», καθώς η χρήση του διαδικτύου δεν καθορίστηκε από συγκεκριμένους κανόνες για την ορθή αναζήτηση και την περιήγηση (Νικολόπουλος,2009). Με τον όρο cyber bullying εννοούμε την άσκηση εκφοβισμού μέσω των νέων τεχνολογιών , όπως τα κινητά τηλέφωνα , οι ηλεκτρονικές διευθύνσεις ταχυδρομείου και ο διαμοιρασμός αρχείων στο διαδίκτυο (Bhat,2008.Νικολόπουλος,2009.Slonje & Smith,2008). Το φαινόμενο αυτό δεν είχε μελετηθεί ουσιαστικά ή αν είχε γίνει αντικείμενο μελέτης, οι ερευνητές εστίαζαν την προσοχή τους σε μια μόνο πτυχή του φαινομένου (Slonje &Smith,2008). Γίνεται όλο και πιο επιτακτική η ανάγκη να ληφθούν υπόψη :1) οι διαφορές του εκφοβισμού στο διαδίκτυο με τις παραδοσιακές μορφές εκφοβισμού, 2) ο ρόλος του φύλου και της ηλικίας στην βίωση και πράξη του εκφοβισμού, 3) τα μέσα και οι τρόποι διεξαγωγής του ηλεκτρονικού εκφοβισμού, 4) στατιστικά στοιχεία που αφορούν στην εκδήλωση του φαινομένου και ερευνητικά δεδομένα,5) το προφίλ των δραστών και των θυμάτων,6)τα αίτια του διαδικτυακού εκφοβισμού,7)οι ψυχολογικές επιπτώσεις στα θύματα του εκφοβισμού,8)ο ρόλος των γονέων , των εκπαιδευτικών και των σχολικών ψυχολόγων στην αντιμετώπιση του φαινομένου αυτού.

1.2 Σύγκριση ηλεκτρονικού με παραδοσιακό εκφοβισμό

Όπως ορίστηκε από πολλούς ερευνητές , ο εκφοβισμός χαρακτηρίζεται από συχνότητα στο χρόνο, άνιση κατανομή δύναμης μεταξύ του δράστη ή της ομάδας των δραστών και του θύματος, παραίτηση από την υπεράσπιση των δικαιωμάτων που έχει το θύμα, την προσπάθεια κυριαρχίας από το μέρος των δραστών (Rigby,2008). Τις περισσότερες φορές, οι δράστες έχουν επίγνωση του κακού που κάνουν χωρίς να υπάρχει συγκεκριμένος λόγος για να εκφοβίζουν το θύμα, το οποίο ίσως να έχει κάποιο ιδιαίτερο σωματικό γνώρισμα ή ευαίσθητη προσωπικότητα. (Slonje & Smith,2008). **Στον ηλεκτρονικό εκφοβισμό δεν ισχύει πάντα κάτι τέτοιο.** Σε σύγκριση με τον άμεσο-σωματικό εκφοβισμό, διαφέρει ως προς την έλλειψη άμεσης επίθεσης εναντίον του θύματος και χαρακτηρίζεται περισσότερο από την **έμμεση στοχοθέτηση** του ατόμου , μέσα από κοινωνικούς ιστότοπους, μηνύματα ηλεκτρονικού ταχυδρομείου , προγράμματα ανταλλαγής άμεσων μηνυμάτων καθώς και από βιντεοκλήσεις (Νικολόπουλος,2009.Slonje&Smith,2008,).Κάποια χαρακτηριστικά, όπως η **επιθυμία για κυριαρχία στο θύμα, η αδυναμία υπεράσπισης της ακεραιότητας του θύματος και η ασυμμετρία δύναμης διατηρούνται.** Ωστόσο, ο ηλεκτρονικός εκφοβισμός διαθέτει *τρία επιπλέον χαρακτηριστικά* , τα οποία καθιστούν και την αντιμετώπισή του αναγκαία. Πρώτον, **το θύμα δεν μπορεί να ξεφύγει από την παρενόχληση** , καθώς σε αντίθεση με τον παραδοσιακό εκφοβισμό που τελειώνει μετά την λήξη της σχολικής μέρας, **ο εκφοβισμός με την χρήση ηλεκτρονικών μέσων είναι συνεχής ακόμη κι όταν το άτομο γυρίσει σπίτι του** (Diamanduros,Downs,Jenkins,2008). Άλλο χαρακτηριστικό είναι η **διεύρυνση του «κοινού»** (Bhat,2008.Holladay,20101. Στον παραδοσιακό εκφοβισμό το οι δρώντες είναι συνήθως ο δράστης , το θύμα και το κοινό οι παρατηρητές κι οι ενήλικοι που βρίσκονται στον ίδιο χώρο . Σε αυτήν την περίπτωση όμως, **ο δράστης μπορεί να είναι και απών εκτός από « αόρατος», οι παρατηρητές μπορούν να επεκταθούν από τους γνωστούς του θύματος σε μερικούς εκατοντάδες** αλλά και χιλιάδες, εξαιτίας του διαμοιρασμού αρχείων (sharing and uploading) , αλλά και την ταυτόχρονη προώθηση μηνυμάτων ηλεκτρονικού ταχυδρομείου (Li,2007. Slonje & Smith, 2008). Το κυριότερο χαρακτηριστικό , όμως, είναι ότι **ο δράστης δεν την πληρώνει** εφόσον η πράξη του εκφοβισμού δεν εκδηλώνεται πρόσωπο με πρόσωπο, ο δράστης έχει πολύ **λιγότερες πιθανότητες να μετανιώσει** για τον εκφοβισμό και είναι **λιγότερο ενήμερος για τις συνέπειες που έχει η παρενόχληση στο θύμα.**

Αυτό το φαινόμενο ενισχύεται από την έλλειψη –άμεσης- παρέμβασης από τους παρατηρητές και από τους ενήλικους, καθώς και από το γεγονός ότι ο δράστης μπορεί και να μην είναι γνωστός στο θύμα (Bhat,2008.Νικολόπουλος,2009).

1.3 Φύλο στη βίωση και πράξη του εκφοβισμού

Όπως έχει τονιστεί από τους ειδικούς, **υπάρχει αξιοσημείωτες διαφορές μεταξύ των φύλων στη συχνότητα του εκφοβισμού**. Τα αγόρια εμπλέκονται συχνότερα σε σωματικό εκφοβισμό και τα κορίτσια σε λεκτικό. Αυτό , εν μέρει , αποτυπώνεται και ψηφιακά. Τα αγόρια είναι πιθανότερο να εκφοβίσουν κάποιον στο διαδίκτυο από ότι τα κορίτσια, τα οποία στην πλειοψηφία πέφτουν θύματα ηλεκτρονικού εκφοβισμού κυρίως από αγόρια- αν και αυτό δεν αποκλείει να είναι οι πιο σκληροί δράστες εκφοβισμού στο διαδίκτυο (Beale& Hall,2007.Slonje &Smith,2008). Αυτή η παρατήρηση επιβεβαιώνεται και από τα δεδομένα των Sourander, Klomek και Ikonen ,καθώς βρήκαν ότι μόλις το 5% των αγοριών εκφοβίζεται στο διαδίκτυο από το αντίθετο φύλο, ενώ το ποσοστό εκφοβισμού των κοριτσιών από αγόρια είναι 16%, παραπάνω από το τριπλάσιο.

Σχετικά με την ηλικία των εμπλεκομένων στον διαδικτυακό εκφοβισμό, δεν υπάρχει περιορισμός στα ηλικιακά όρια των χρηστών: **ο δράστης ή το θύμα μπορεί να είναι οποιοσδήποτε, οποιασδήποτε ηλικίας** (Tokunaga,2010).Αν και κατά την συντριπτική πλειοψηφία(**93%**) των χρηστών **H/Y είναι νέοι** ηλικίας 14-17 ετών (Chung,2010. Holladay, 2011. Kite, Gable & Filippelli, 2010. Smith, Madhavi, Carvalho, Fisher, Russel & Tippett, 2008). Ωστόσο παρατηρείται αύξηση και στη χρήση του διαδικτύου από παιδιά ηλικίας 10 με 11 έτη κατά 91% στη χρήση του H/Y και κατά το ήμισυ στη χρήση του διαδικτύου (Schoffstall & Cohen,2011). **Το πιο ανησυχητικό , ωστόσο εύρημα , είναι ότι το 81% των περιστατικών σεξουαλικής παρενόχλησης δεν γίνεται κατεξοχήν από άγνωστους ενήλικες, αλλά από γνωστούς ή λιγότερο γνωστούς στο θύμα μετέφηβους και έφηβους άνω των 17 ετών** (Chung,2010).

1.4 Τα μέσα και οι τρόποι διεξαγωγής του ηλεκτρονικού εκφοβισμού

Τα μέσα που χρησιμοποιούνται συνήθως είναι ηλεκτρονικές συσκευές- κινητά, υπολογιστές, ταμπλέτες- και ψηφιακά μέσα- ηλεκτρονικά μηνύματα, προγράμματα κοινωνικής δικτύωσης, παιχνίδια,, μεταφορτώσεις και ανέβασμα αρχείων, κακόβουλα προγράμματα. Υπάρχουν διαφοροποιήσεις ως προς τους τύπους του διαδικτυακού εκφοβισμού, ωστόσο οι σημαντικότεροι είναι οι εξής:

- ❖ Θερμή διαδικτυακή επικοινωνία- ανταλλαγή καυστικών κι επιθετικών κειμένων ανάμεσα σε πολλούς χρήστες ταυτόχρονα, χωρίς να υπάρχει συγκεκριμένος στόχος, επίθεση σε ομάδες.
- ❖ Παρενόχληση (αλληπάλληλη χρήση μηνυμάτων) – προσωπική επίθεση από το δράστη στο θύμα μέσω μηνυμάτων που δεν γνωστοποιούνται σε ευρύ κοινό.
- ❖ Δυσφήμιση (ανάρτηση ψευδών πληροφοριών, προσβλητικών σχολίων)- επίθεση ατόμου ή ομάδας προσώπων με το διαμοιρασμό λανθασμένων και ψευδών στοιχείων σε ιστότοπους- κυρίως μεταξύ χρηστών που γνωρίζονται και προσβλητικών σχολίων. Στόχος της δυσφήμισης είναι η κοροϊδία σε βάρος τρίτου- ο οποίος μπορεί να γνωρίζει τι γίνεται.
- ❖ Μίμηση ταυτότητας του θύματος- δημιουργία ενός ψεύτικου λογαριασμού σε ιστότοπο κοινωνικής δικτύωσης με στόχο να δημιουργεί σε τρίτους κακές εντυπώσεις για το θύμα
- ❖ Εξαπάτηση- χρήση ιστοσελίδων και μηνυμάτων με στόχο την απόσπαση χρηματικού ποσού ή προσωπικών στοιχείων για κακόβουλη χρήση
- ❖ Αποκλεισμός-περιθωριοποίηση ενός χρήστη από τους υπόλοιπους σε σελίδες με παιχνίδια και social commenting
- ❖ Stalking –επίμονη παρακολούθηση ενός χρήστη σε παραπάνω από ένα ψηφιακά μέσα- προφίλ σε social communities, ηλεκτρονικό ταχυδρομείο, αγορές στο διαδίκτυο , καθώς και συνεχιζόμενες απειλές περί ασφάλειας και σωματικής ακεραιότητας
- ❖ Βίαιο υλικό – ανάρτηση βίντεο, τραγουδιών και εικόνων με αποτρόπαιο περιεχόμενο- βιασμοί, ξυλοδαρμοί, βία κατά των ζώων. (Beale & Hall,2007. Νικολόπουλος,2009)

Ωστόσο, με την συνεχιζόμενη εξέλιξη του διαδικτύου, οι χρήστες ανακαλύπτουν ακόμη περισσότερους τρόπους για να παρενοχλούν ανυποψίαστα θύματα, **σπάζοντας κάθε είδους ασφαλιστικές δικλείδες σε ιστοσελίδες**. Ακόμη , οι χάκερ μπορούν να χρησιμοποιήσουν κακόβουλο υλικό για πολιτικούς λόγους- όπως αποδείχτηκε με τη

χρήση του ιού Flame και την καταστροφή διάφορων κυβερνητικών υπολογιστών ανά τον κόσμο

1.5 Στατιστικά στοιχεία που αφορούν στην εκδήλωση του φαινομένου και ερευνητικά δεδομένα

Το 11- 20% των μαθητών που εμπλέκονται στον σχολικό εκφοβισμό είναι δράστες **cyberbullying**. Ο πιο διαδεδομένος τρόπος παρενόχλησης είναι η αποστολή μηνυμάτων (18%) και έπειτα η online συνομιλία σε ποσοστό 13,8% (Smith et al., 2008. Sourander, Klomek & Ikonen, 2010).

Το 39 % των θυμάτων δηλώνει απόγνωση, καθώς θεωρεί αδύνατο να ξεφύγει από την πίεση του εκφοβισμού (Junonnen & Gross, 2008). Στην Αμερική, υπολογίζεται ότι το 5-20% επί του συνόλου των μαθητών δέχεται παρενόχληση στο Διαδίκτυο. Από αυτό το ποσοστό, **το 72% των θυμάτων του σχολικού εκφοβισμού βιώνουν και cyberbullying**, ενώ το 21% των δραστών σχολικού εκφοβισμού εμπλέκεται και στο cyberbullying. Συγκριτικά, λοιπόν, τα θύματα εκφοβισμού φαίνεται να είναι η πιο επιρρεπής ομάδα στον διαδικτυακό εκφοβισμό. Ο συσχετισμός του φαινομένου δεν σταματά μόνο εδώ. Το 85% των νέων που ανέφερε τουλάχιστον ένα περιστατικό διαδικτυακού εκφοβισμού ανέφερε επίσης τουλάχιστον 1 σχολικού εκφοβισμού μέσα στο χρόνο- δεδομένο που δείχνει ότι τα δύο φαινόμενα συνδέονται άρρηκτα (Junonnen & Gross, 2008). Σε περιπτώσεις μάλιστα που γνωρίζουν το δράστη, το 57% δήλωσε ότι φοιτούσαν στο ίδιο σχολείο και μόλις το 10% σε άλλο (Slonje & Smith, 2008).

Τα πιο ανησυχητικά δεδομένα όμως σχετίζονται με την παροχή βοήθειας και υποστήριξης από τον κοινωνικό περίγυρο. Περίπου **το 28% με 50% των θυμάτων cyberbullying δεν αναφέρει σε κανέναν ότι δέχεται πίεση στο διαδίκτυο, παρόλο που γνωρίζουν στην συντριπτική πλειοψηφία (περίπου το 67%) γνωρίζει το δράστη** (Slonje & Smith, 2008). Αυτό συμβαίνει διότι υπάρχει το λεγόμενο χάσμα γενεών σχετικά με τη χρήση της τεχνολογίας, τόσο από τους γονείς όσο και από τα παιδιά (Beale & Hall, 2007). Οι γονείς ίσως να αισθάνονται εντελώς ανίκανοι όσον αφορά στους κινδύνους του διαδικτύου, κάτι το οποίο τους τρομάζει περισσότερο (Junonnen & Gross, 2008). Αυτό το αίσθημα πανικού, σε συνδυασμό με την πλημμελή ενημέρωση για το διαδίκτυο και των ψηφιακών δραστηριοτήτων των παιδιών και την μυστικοπάθεια των νέων, είναι οι αιτίες για την αδυναμία εντοπισμού συμπτωμάτων της παρενόχλησης. **Εξίσου ανησυχητικό είναι και το γεγονός ότι το**

63% των μαθητών του Γυμνασίου δεν κατανοούν ότι το Διαδίκτυο κρύβει και κινδύνους (Kite,Gable & Filippelli,2010).

1.6 Στατιστικά δεδομένα από την Ελλάδα

Σύμφωνα με την Μονάδα Εφηβικής Υγείας της Β' Παιδιατρικής Κλινικής του Πανεπιστημίου Αθηνών, **το 19,47% των ελληνόπουλων έχει επισκεφθεί ιστοσελίδα με ακατάλληλο υλικό-** σε μια ομάδα χρηστών της τάξης του 93% . Από τα τηλεφωνήματα που έγιναν δεκτά στη γραμμή ΥποστηρίζΩ , το 41,28% αφορούσε την ασφαλή χρήση του διαδικτύου, το 33,69% τον εθισμό στα ψηφιακά μέσα και μόλις το 4,1% την παρενόχληση. Το 85% των τηλεφωνημάτων έγιναν από τους γονείς, το 11,26% από εκπαιδευτικούς και **μόλις το 3,74% από ανήλικους-** δεδομένο που συμφωνεί με τα στοιχεία από την διεθνή κοινότητα (<http://techblog.gr/internet/saferinternet-2-years-5586/>). **Τα ποσοστά της κατάχρησης του διαδικτύου τείνουν να αυξάνονται στην Ελλάδα, με τις επαρχιακές πόλεις να παρουσιάζουν υψηλότερα ποσοστά από τις περιοχές της Αττικής.** Η αντιπροσώπευση των φύλων στην κατάχρηση του διαδικτύου είναι η ίδια. Εξίσου ανησυχητικό είναι και το γεγονός ότι το 63,7% των νέων που χρησιμοποιούν το διαδίκτυο εντός των φυσιολογικών ορίων είναι πρόθυμο να δώσει πολύ προσωπικά του δεδομένα σε αγνώστους, με το ποσοστό αυτό να ανεβαίνει στο 100% σε νέους με εθισμό στο διαδίκτυο (<http://youth-health.gr/gr/index.php?I=5&J=2&K=7>).

1.7 Προφίλ του Δράστη διαδικτυακής παρενόχλησης (cyberbully)

Ο δράστης του διαδικτυακού εκφοβισμού είναι ένα άτομο με μειωμένες κοινωνικές δεξιότητες, που τείνει να βρίσκει εχθρικότητα και απαξίωση προς το μέρος του από τρίτους, χωρίς ωστόσο αυτό να υφίσταται. Λόγω του παρορμητικού χαρακτήρα που διακρίνει τους cyberbullies , καταφεύγουν πιο εύκολα στη χρήση βίας στο διαδίκτυο, ώστε να διατηρήσουν την εικόνα του δυνατού που έχουν επιβάλλει και να αντλούν όλο και περισσότερη δύναμη μέσω από τον εκφοβισμό των θυμάτων τους. Επίσης, διακρίνονται για τα άκαμπτα στερεότυπα που διαθέτουν, την έλλειψη ενσυναίσθησης για το θύμα και την απόδοση ευθυνών για το φαινόμενο του διαδικτυακού εκφοβισμού στο θύμα (Bhat,2008).Πολλές φορές, ωστόσο, οι δράστες είναι εξίσου καταπονημένοι ψυχικά και συναισθηματικά συγκριτικά με τα θύματα: είναι περιθωριοποιημένα άτομα, με υπερπροστατευτικούς ή αυταρχικούς γονείς που δεν

τους αφήνουν καμιά πρωτοβουλία για δράση, με κακή ακαδημαϊκή πορεία που συχνά οδηγεί στην εγκατάλειψη του σχολείου

(Bhat,2008. Diamanduros, Downs, &Jenkins, 2008).

Τα προειδοποιητικά σημάδια που υποδηλώνουν ότι ένα άτομο ηλικίας 14-17 ετών παρενοχλεί τρίτους στο διαδίκτυο ποικίλουν με τα ακόλουθα να είναι τα πιο εμφανή:

1. Απότομο κλείσιμο παραθύρων του υπολογιστή , απόκρυψη δραστηριοτήτων στον υπολογιστή σε περίπτωση που κάποιος εισέλθει στον χώρο χρήσης Η/Υ
2. Χρήση του Η/Υ και του Διαδικτύου μέχρι αργά τη νύχτα
3. Ευερέθιστη διάθεση όταν ο χρήστης βρίσκεται μακριά από τον Η/Υ
4. Γελάει ύποπτα μπροστά από την οθόνη του υπολογιστή
5. Αποφυγή αναφοράς σε οτιδήποτε συμβαίνει στο διαδίκτυο
6. Χρήση παραπάνω από έναν λογαριασμό σε συγκεκριμένη σελίδα κοινωνική δικτύωσης (Diamanduros,Downs,&Jenkins,2008)

1.8 Προφίλ του Θύματος Διαδικτυακού εκφοβισμού (cybervictim)

Τα θύματα του διαδικτυακού εκφοβισμού συνήθως παρουσιάζουν παρόμοια προσωπικότητα και χαρακτηριστικά με τα θύματα του παραδοσιακού εκφοβισμού. Είναι άτομα κοινωνικά απομονωμένα στο σχολείο ή φαινομενικά κοινωνικά στο σχολείο και απομονωμένα στο διαδίκτυο, έχουν κάποιο ιδιαίτερο χαρακτηριστικό, είναι ευαίσθητα και δεν έχουν καλή ακαδημαϊκή πορεία. Κάποια προειδοποιητικά σήματα ότι ένα παιδιά εκφοβίζεται και στο Διαδίκτυο είναι 1) να κλείνεται στο δωμάτιό του και να μην μιλά σε κανέναν- ούτε φίλο ούτε συγγενικό πρόσωπο,2) σταματά να χρησιμοποιεί τον υπολογιστή,3)δεν θέλει να πάει στο σχολείο ή έχει περίεργα σωματικά συμπτώματα πριν και μετά το σχολείο και 4) έχει ξεσπάσματα θυμού και έντονης θλίψης (Diamanduros,Downs,&Jenkins,2008).

Ωστόσο, αυτή η αδρή περιγραφή των εμπλεκόμενων δεν διαθέτει διακριτά όρια, καθώς είναι πολύ εύκολο θύματα της διαδικτυακής παρενόχλησης θα απαντήσουν επιθετικά και να παρενοχλήσουν τους δράστες-καθιστώντας τον εαυτό τους δράστη εν προκειμένω-ο δράστης μπορεί να υπάρξει θύμα από κάποιον άλλο δράστη, κι οι απλοί παρατηρητές μπορούν να γίνουν ενεργοί δράστες για να υπερασπιστούν το θύμα (Law , Shapka,Hymel,Olson,&Waterhouse,2011).

1.9 Τα αίτια εμπλοκής ατόμων στον διαδικτυακό εκφοβισμό

Υπάρχουν δύο κύριες θεωρίες για τα αίτια που προκαλούν τους δράστες να εμπλέκονται σε εκφοβιστικά περιστατικά στο διαδίκτυο: α) η θεωρία της αναστολής των ηθικών φραγμών(disinhibiton effect) και η β) θεωρία της απόατομίκευσης. Η πρώτη θεωρία εξηγεί με περιγραφικό τρόπο τα αίτια εμπλοκής και συνέχισης του cyberbullying, την άρση των ηθικών αναστολών σε ατομικές επιθέσεις προς το θύμα. Λόγω του ότι το διαδίκτυο παρέχει σχεδόν σε όλες τις περιπτώσεις **ανωνυμία και δυσκολία επιβολή κυρώσεων δράστης αναστέλλει ό,τι ηθικούς φραγμούς έχει, βλέποντας ότι κανείς δεν τον τιμωρεί για αυτό που κάνει**. Λόγω της ατιμωρησίας και της ισχυρής επιθυμίας για εξουσία πάνω στο θύμα, ο δράστης συνεχίζει την παρενόχληση ακάθεκτος, απολαμβάνοντας τα ηθικά προνόμια μιας ψεύτικης διαδικτυακής ταυτότητας(Bhat,2008. Νικολόπουλος,2009 Κεφάλαιο « Ηλεκτρονική Παρενόχληση(Cyberbullying-Μια σύγχρονη απειλή» στο Σοφός,επιμέλεια).

Η δεύτερη προσέγγιση των αιτίων εμπλοκής αφορά στην παρενόχληση του θύματος ή των θυμάτων από μια μεγαλύτερη ομάδα δραστών. Και πάλι, λόγω της ανωνυμίας και της απρόσωπης παρουσίας των χρηστών στο διαδίκτυο, είναι πιο εύκολο άτομα που διαθέτουν το προφίλ του δράστη να αναπτύξουν στερεότυπα. Η επίσκεψη σε σελίδες με εκφοβιστικό περιεχόμενο κι η συμμετοχή σε αυτό, μπορεί να εμψυχήσουν στο δράστη την **ύπαρξη μια ομαδικής ταυτότητας με τα άλλα μέλη της σελίδας**. Με το αίσθημα, λοιπόν, της ομαδικότητας και την επιθυμία για την διατήρηση αυτού του κλίματος, η παρενόχληση των θυμάτων γίνεται ευκολότερη και συχνότερη.

Μια τρίτη εκδοχή των αιτίων εμπλοκής στην διαδικτυακή παρενόχληση είναι η χρήση του διαδικτύου ως μέσο διαφυγής. Πολλοί δράστες έχουν **δυσλειτουργική σχέση με τους γονείς** του-είτε είναι απείθαρχα και παρορμητικά άτομα που δύσκολα ακολουθούν όρια, είτε οι γονείς αδιαφορούν ή ελέγχουν πλήρως τη ζωή τους (Νικολόπουλος,2009 Κεφάλαιο « Ηλεκτρονική Παρενόχληση(Cyberbullying-Μια σύγχρονη απειλή» στο Σοφός,επιμέλεια).

1.10 Ψυχολογικές επιπτώσεις στα θύματα του εκφοβισμού

Όπως και τα θύματα του σχολικού εκφοβισμού, έτσι και θύματα του διαδικτυακού βιώνουν εξίσου – αν όχι και περισσότερο- έντονες αλλαγές στην ψυχική τους υγεία λόγω του φαινομένου αυτού. Παρατηρείται **μείωση της αυτοεκτίμησης, αύξηση του αισθήματος αβοηθησίας, καταθλιπτικά συμπτώματα και κοινωνική αποξένωση, άγχος, οξυθυμία και θλίψη, χαμηλή ακαδημαϊκή εμπλοκή, συχνά συμπτώματα ασθένειας, αυτοκτονική συμπεριφορά δύο φορές πιθανότερη από ότι στο γενικό μαθητικό πληθυσμό**(Bhat,2008.Holladay,2011). Πολλές φορές παρουσιάζεται και ντροπή, η οποία φαίνεται να οφείλεται περισσότερο στην ανάρτηση αρχείων προσβλητικού για το θύμα περιεχομένου παρά στον παραδοσιακό εκφοβισμό. Το πιο τρομακτικό γεγονός για τα θύματα του διαδικτυακού εκφοβισμού, συγκριτικά με τον παραδοσιακό, είναι **η πανταχού παρουσία του δράστη στο διαδίκτυο**. Ο σχολικός εκφοβισμός φαίνεται ότι παραμένει στα « σύνορα» του σχολείου, ενώ ο διαδικτυακός **μπορεί να «χτυπήσει» παντού και ανά πάσα στιγμή: συμβαίνει στο σχολείο, στο σπίτι, στο κινητό τηλέφωνο οποιαδήποτε ώρα κι οπουδήποτε**. Μέσα στο ίδιο χρονικό διάστημα, το θύμα μπορεί να βιώσει αλληπάλληλες επιθέσεις από τρίτους που δεν σχετίζονται. Το αίσθημα ότι ακόμη και στο σπίτι, το φαινομενικά καταφύγιο των θυμάτων του εκφοβισμού, δεν είναι πια ένα ασφαλές μέρος αλλά ο χειρότερος εφιάλτης εντείνει στο έπακρο το άγχος και την αβοηθησία του θύματος. Σε αυτό προστίθενται η αδιαφορία ή η άγνοια του περίγυρου: **όταν οι φίλοι του θύματος θεωρήσουν ότι υπερβάλλει ή παραείναι ευαίσθητο σε θέματα εκφοβισμού, τότε το θύμα μπορεί να παραιτηθεί ολότελα από την αναζήτηση βοήθειας και να απομονωθεί περαιτέρω** (Slonje& Smith,2008. Νικολόπουλος, 2009). Όλα τα παραπάνω δεδομένα οδηγούν στο συμπέρασμα ότι ο διαδικτυακός εκφοβισμός είναι ένα από τα σημαντικότερα προβλήματα που αντιμετωπίζουν σήμερα οι μαθητές. Εντούτοις, παρόλο που στην Ελλάδα υπάρχει νομοθεσία περί παρενόχλησης ανηλίκων στο διαδίκτυο όπως και στις άλλες χώρες (για περισσότερες πληροφορίες <http://www.safeline.gr/nomothesia/parenoxlisi-anilikoy>, <http://www.stopcyberbullying.org>), **τα προγράμματα που λειτουργούν έχουν κυρίως ενημερωτικό χαρακτήρα**. Οι εκπαιδευτικοί, τις περισσότερες φορές, βρίσκονται με δεμένα χέρια, λόγω του ελληνικού παιδαγωγικού συστήματος που είναι τεχνοκρατικό- επομένως λίγη σημασία δίνεται στα συναισθηματικά και κοινωνικά προβλήματα των εφήβων ως θέματα προς επίλυση στα σχολεία. Επιπλέον, τα Ελληνόπουλα, αν και αποτελούν τους εξυπνότερους και πιο εξοικειωμένους

χρήστες του διαδικτύου, ουσιαστικά λαμβάνουν ελλιπή ή και μηδαμινή ενημέρωση σχετικά με τους κινδύνους της τεχνολογίας. Με τη δημιουργία ενός παρεμβατικού προγράμματος όχι μόνο θα δοθεί ώθηση προς την αντιμετώπιση του εκφοβισμού στο διαδίκτυο, αλλά θα επέλθει κι η βελτίωση συνθηκών διαβίωσης και αντιμετώπισης προβλημάτων τόσο στο σχολείο όσο και στον κυβερνοχώρο.

Μέσω της γνώσης των θετικών και αρνητικών χαρακτηριστικών του Διαδικτύου, την κατανόηση των κινδύνων και της απόκρυψής τους και της συνεργασίας οικογένειας-σχολείου-σχολικών ψυχολόγων η αντιμετώπιση του φαινομένου είναι αποτελεσματικότερη και προωθεί στους νέους το μήνυμα ότι δεν είναι μόνοι απέναντι στους κινδύνους του Διαδικτύου και της τεχνολογίας γενικότερα.

Ο απρόσωπος χαρακτήρας του διαδικτυακού εκφοβισμού και η άγνοια των γονέων και των εκπαιδευτικών για την επίδρασή του στους νέους καθιστά επιτακτική ανάγκη την δημιουργία προγραμμάτων, καταρτισμένων από σχολικούς ψυχολόγους και ειδικούς της εκπαίδευσης, για την ενημέρωση των γονέων και την επιμόρφωση των μαθητών (Bhat,2008.Law,Shapka,Hymel,Olson & Waterhouse,2011.Li,2007).

Στο επόμενο κεφάλαιο παρουσιάζονται διάφορα προγράμματα ενημέρωσης/παρέμβασης- πρόληψης τα οποία είναι μεν αποτελεσματικά, αλλά χρειάζονται αρκετές προσθήκες. Σε αντιπαράθεση , θα γίνει αναλυτική περιγραφή του παρεμβατικού προγράμματος προς προσαρμογή για τα ελληνικά σχολεία, ανάλυση της βασικής δομής των ενοτήτων, των δραστηριοτήτων και παραδείγματα εφαρμογής τους στην τάξη.

ΚΕΦΑΛΑΙΟ 2 :ΣΧΕΔΙΑΣΜΟΣ ΠΑΡΕΜΒΑΣΗΣ ΓΙΑ ΤΗΝ ΠΡΟΛΗΨΗ ΤΟΥ CYBER BULLYING ΜΕΣΑ ΣΤΗ ΣΧΟΛΙΚΗ ΜΟΝΑΔΑ «ΠΡΟΓΡΑΜΜΑΤΑ ΑΝΑ ΤΟΝ ΚΟΣΜΟ – ΠΑΡΟΥΣΙΑΣΗ ΤΟΥ ΠΡΟΣΑΡΜΟΣΜΕΝΟΥ ΜΟΝΤΕΛΟΥ ΓΙΑ ΤΟ ΕΛΛΗΝΙΚΟ ΣΧΟΛΕΙΟ»

2.1 Παρουσίαση διάφορων προγραμμάτων παρέμβασης- Πλεονεκτήματα & Μειονεκτήματα

Ξένα διαδραστικά προγράμματα

2.1.1 Διαδικτυακό ενημερωτικό πρόγραμμα Protectkids- Protect Children in Cyberspace (Hughes,2001)



Το πρόγραμμα αυτό έχει δημιουργηθεί από έναν οργανισμό που ασχολείται με την προστασία της οικογένειας στο διαδίκτυο (βλ. www.enough.org). Στόχος αυτού του ενημερωτικού διαδικτυακού προγράμματος είναι να ευαισθητοποιήσει γονείς και παιδιά για τους κινδύνους και την σεξουαλική εκμετάλλευση παιδιών στο διαδίκτυο, τις επιπτώσεις και να δώσει ορισμένες συμβουλές προσέγγισης για τους γονείς προς τα παιδιά. Οι γονείς έχουν την δυνατότητα να μάθουν για διάφορα φλέγοντα ζητήματα , όπως ο εκφοβισμός στο διαδίκτυο, η σεξουαλική παρενόχληση και πώς μπορούν να προφυλάξουν τα παιδιά τους από την έκθεση σε πορνογραφικό υλικό, μέσω διάφορων ενοτήτων που προσφέρονται υπό τους ίδιους τίτλους. Για παράδειγμα, (όπως φαίνεται στην επόμενη σελίδα), μπορούν να επιλέξουν την ενότητα « Κίνδυνοι στο Διαδίκτυο» και να δουν μια σειρά από θέματα που τους απασχολούν. Επιλέγουν κάποιο από αυτά και τους δίνονται ορισμοί γεγονότα και συμβουλές για το τι μπορούν να κάνουν.

Παράδειγμα παρουσίασης ενοτήτων του Protectkids

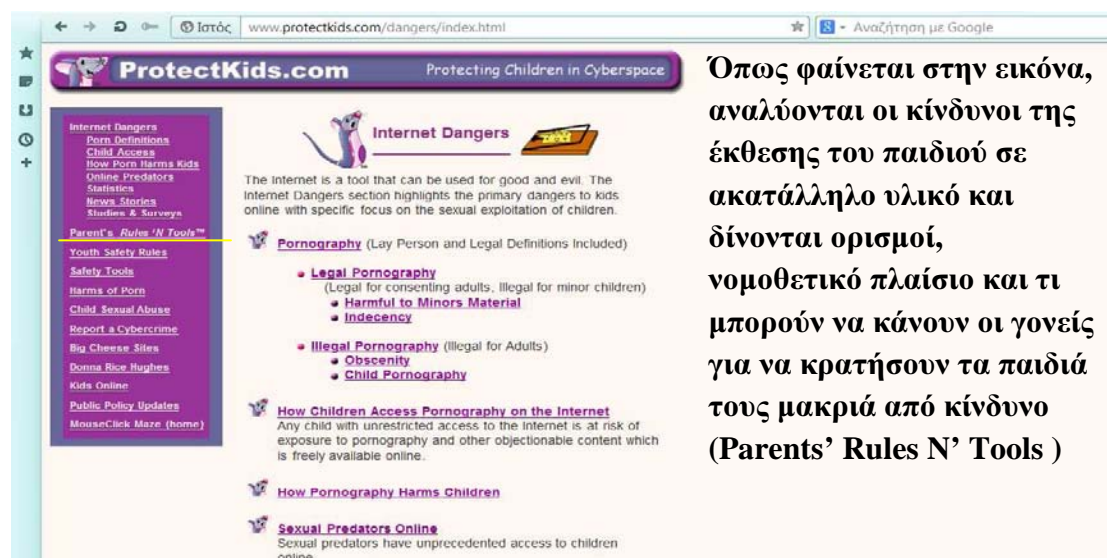

Όπως φαίνεται στην εικόνα, αναλύονται οι κίνδυνοι της έκθεσης του παιδιού σε ακατάλληλο υλικό και δίνονται ορισμοί, νομοθετικό πλαίσιο και τι μπορούν να κάνουν οι γονείς για να κρατήσουν τα παιδιά τους μακριά από κίνδυνο (Parents' Rules N' Tools)

Με τον παραπάνω τρόπο γίνεται κι η παρουσίαση των επόμενων ενοτήτων.

Τα παιδιά κι οι έφηβοι μαθαίνουν για τα ίδια ακριβώς πράγματα , μόνο που τους δίνονται οι συμβουλές μέσω διάφορων παιχνιδιών και βιωματικών δραστηριοτήτων. Περιλαμβάνει επίσης συνδέσμους σχετικά με την παροχή υπηρεσιών ασφάλεια στο διαδίκτυο, επιστημονικές έρευνες και δεδομένα, καθώς και νομοθετικό πλαίσιο γύρω από το φαινόμενο του διαδικτυακού εκφοβισμού (βλ. παρακάτω εικόνα)



[Public Policy / Studies & Surveys / News Stories / Statistics](#)
[Healing & Recovery Resources & Assistance](#)
[Every Woman in Pornography is "Somebody's Daughter" Click here](#)
[Teen Testimonials on Internet Porn and Recovery](#)

Τα πλεονεκτήματα της ιστοσελίδας αυτής είναι η απλή γλώσσα, η χρήση επιστημονικών δεδομένων και τα παραδείγματα που καθιστούν σαφέστερα τα μηνύματα προσοχής στη χρήση του διαδικτύου. Ωστόσο , αυτό το πρόγραμμα έχει αρκετά μειονεκτήματα, καθώς δεν γίνεται καμιά αναφορά στους δασκάλους και στην επαφή με το σχολείο ως κοινότητα. **Ο χαρακτήρας είναι απλώς ενημερωτικός , χωρίς να έχει κάποιες δραστηριότητες που πιθανόν θα βοηθούσαν τα παιδιά και τους γονείς να κατανοήσουν ακόμη καλύτερα το διαδίκτυο.(για περισσότερες πληροφορίες, βλ στην ιστοσελίδα. www.protectkids.com)**

2.1.2 Διαδικτυακό ενημερωτικό πρόγραμμα Stop cyberbullying: Join the don't stand by- stand up campaign (Aftab & Wired Society Group, n.d.)



Το δεύτερο ενημερωτικό πρόγραμμα προς παρουσίαση απευθύνεται σε γονείς, εκπαιδευτικούς, ειδικούς φροντιστές και παιδιά. Περιλαμβάνει **τέσσερις ενότητες σχετικά με τη φύση, τα αίτια και την πρόληψη του διαδικτυακού εκφοβισμού, καθώς και τη διεθνή νομοθεσία**- πλην της ελληνικής. Λειτουργεί ως οδηγός για τους γονείς σχετικά με την παρενόχληση στο διαδίκτυο και χρησιμοποιεί παιχνίδια για να βοηθήσει τα παιδιά να ανιχνεύουν τους κινδύνους που ελλοχεύει το διαδίκτυο. Κάθε ενότητα, για παράδειγμα τι είναι ο διαδικτυακός εκφοβισμός, παρουσιάζεται με τρόπο που κάνει την εμπέδωσή του κατανοητή από όλους τους ενδιαφερόμενους: τα παιδιά μέσω βιοματικής μάθησης μαθαίνουν τι πρέπει να κάνουν και τι όχι στο διαδίκτυο, οι γονείς ενημερώνονται για τους κινδύνους και πώς μπορούν να προσεγγίσουν τα παιδιά τους για να τα βοηθήσουν και στους εκπαιδευτικούς δίνονται κατευθύνσεις για το τι μπορούν να πράξουν σε επίπεδο τάξης. Παρακάτω δίνονται ορισμένες εικόνες για την καλύτερη κατανόηση της δομής αυτού του προγράμματος ανά ηλικίες. Για τα **μικρά παιδιά δίνονται λίγες αλλά βασικές κατευθυντήριες γραμμές σχετικά με τον εκφοβισμό στο διαδίκτυο**. Στους **εφήβους**, η δομή του προγράμματος απευθύνεται περισσότερο στον **ρόλο του κάθε εμπλεκόμενου** (κυρίως του δράστη) μέσα από ένα κουίζ που τους δίνεται και ορισμένες συμβουλές. Στους **γονείς**, δίνονται ορισμένα θέματα με **υλικό που τους ενθαρρύνει να αναλάβουν δράση για την προστασία των παιδιών τους**. Τέλος, για τους **εκπαιδευτικούς**, δίνεται **εξειδικευμένο υλικό** για την σχολική μονάδα όπου δουλεύουν.

Εικόνα παρουσίασης των δομών του προγράμματος stopcyberbullying.org για παιδιά

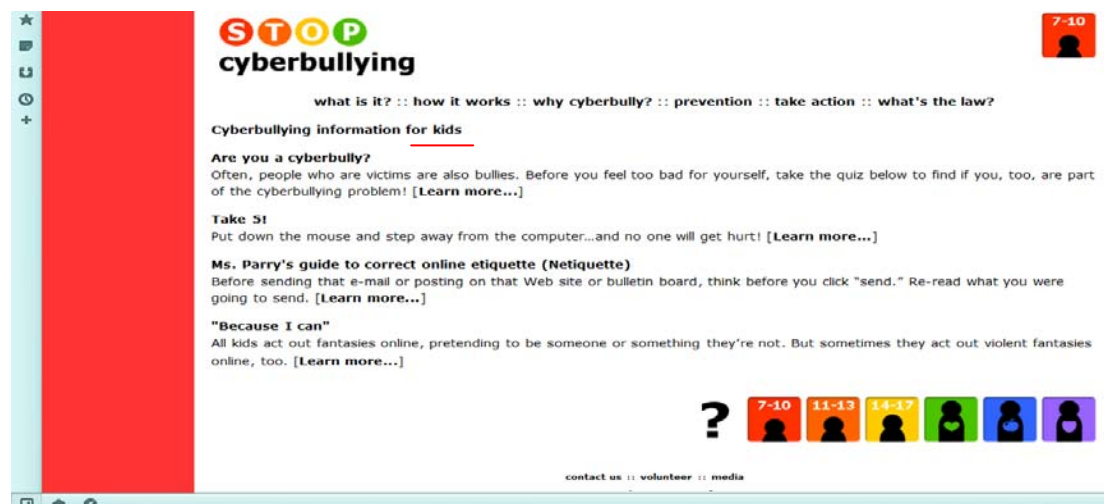

Στη σελίδα για τα παιδιά χρησιμοποιούνται πολλά παραδείγματα για την καλύτερη κατανόηση του φαινομένου. Στους εφήβους (βλ. παρακάτω εικόνα), δίνονται ερωτήματα του στυλ «Είσαι δράστης;» ώστε να του κινήσουν την περιέργεια και τη σκέψη.

Εικόνα παρουσίασης δομής του προγράμματος stopcyberbullying.org για εφήβους

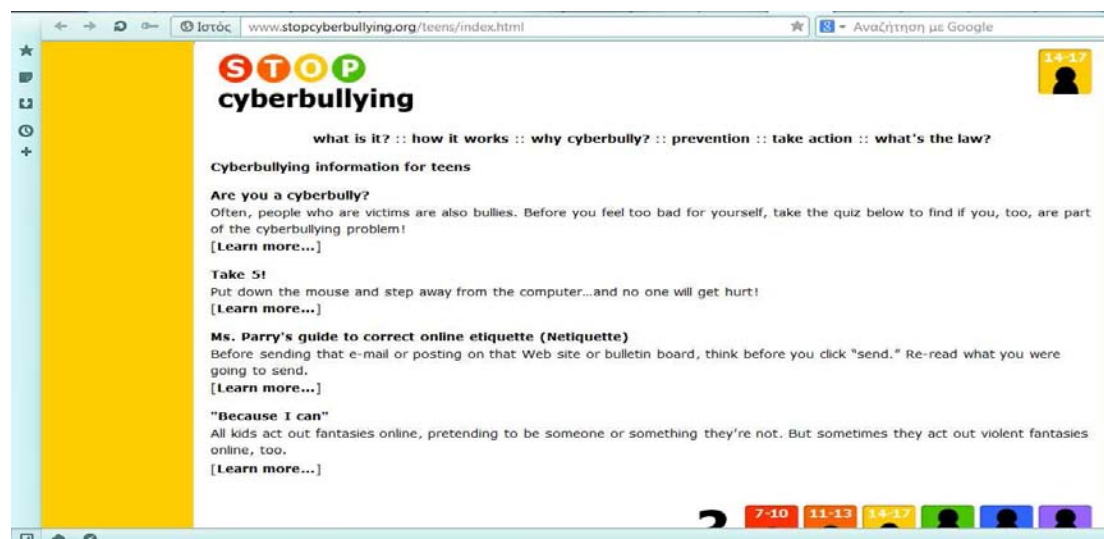

Μετά από αυτήν την εικόνα ακολουθούν οι εικόνες που παρουσιάζουν τα θέματα-συμβουλές για τους γονείς και το ειδικό υλικό για τους εκπαιδευτικούς.(βλ. επόμενη σελίδα)

Εικόνα παρουσίασης της δομής του stopcyberbullying.org για γονείς/φροντιστές

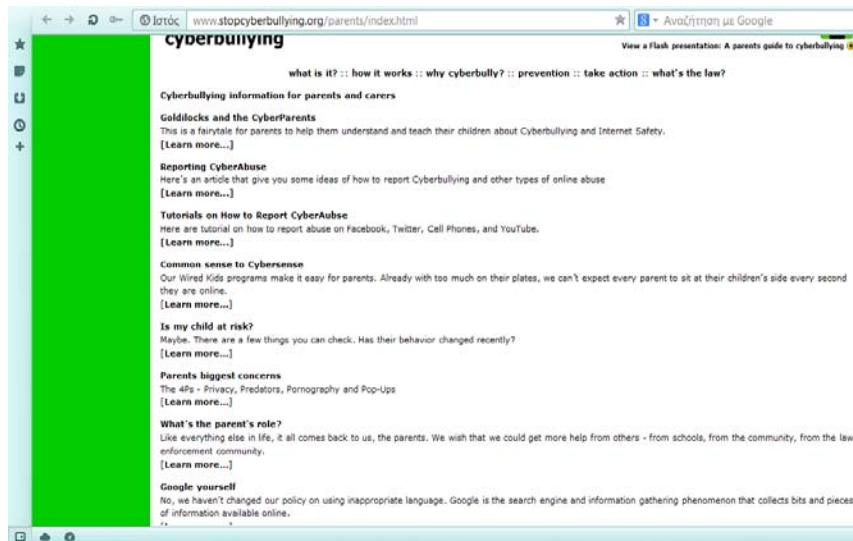

Για τους γονείς δίνεται υλικό όπως ένα παραμύθι στην αρχή της ενότητας που μπορούν να το χρησιμοποιήσουν ως δίδαγμα για την ασφάλεια στο διαδίκτυο για παιδιά μικρής ηλικίας.

Εικόνα παρουσίασης της δομής του stopcyberbullying.org για τους εκπαιδευτικούς



Για τους εκπαιδευτικούς δίνεται ειδικό υλικό όπως κάποιες δραστηριότητες για το σχολείο και προτείνονται διάφορα προγράμματα ενημέρωσης

Τα πλεονεκτήματα αυτού του ιστότοπου είναι ότι περιλαμβάνει νομοθεσία περί της παρενόχλησης και του εκφοβισμού στο διαδίκτυο και η προσέγγιση του φαινομένου αυτού είναι ολιστική, αφού απευθύνεται σε ευρεία συστήματα (οικογένεια, σχολείο, κοινότητα και παροχές ψυχικής υγείας). Το μειονέκτημα αυτού του μοντέλου, ωστόσο είναι η έλλειψη ενός προγράμματος παρέμβασης, πέραν από

την ενημέρωση και την προφύλαξη. (η νομοθεσία δίνεται σε ξεχωριστή ενότητα, για περισσότερα βλ. www.stopcyberbullying.org)

2.1.3 Διαδικτυακό ενημερωτικό πρόγραμμα Cyberbullying-Always on? Always Aware (Bill Belsey,n.d.)



Αυτός το **διαδικτυακό ενημερωτικό πρόγραμμα** στοχεύει στην παρουσίαση του φαινομένου του εκφοβισμού στο διαδίκτυο μέσω της χρήσης παραδειγμάτων, στατιστικών στοιχείων σχετικά με τη συχνότητα εκδήλωσης και χρήσιμων συνδέσμων. Αναφέρεται σε ένα πιο ευρύ κοινό, αλλά παράλληλα χρησιμοποιεί δεδομένα και συμβουλές από τους ειδικούς για να προσεγγίσει και πιο καταρτισμένους ενδιαφερόμενους. Χρησιμοποιεί ενότητες σχετικά με το φαινόμενο του εκφοβισμού, στατιστικά στοιχεία και δεδομένα σχετικά με το διαδίκτυο και τι μπορεί να γίνει. Παράλληλα, προτείνει κυρίως στους γονείς- λόγω της απλής γλώσσας- και τους εκπαιδευτικούς να μπουν στην **ενότητα με Resources** ώστε να βρουν ακόμη περισσότερες πληροφορίες σχετικά με το φαινόμενο(π.χ. www.bullyingcourse.com, www.cybercrimes.net από το Πανεπιστήμιο Dayton)

Τα πλεονεκτήματα της σελίδας αυτής είναι η **απλή γλώσσα**, τα **παραδείγματα** και η **παράθεση συνδέσμων επίσημων φορέων**. Τα μειονεκτήματα , από την άλλη πλευρά, είναι ότι περιορίζεται μόνο στην ενημέρωση , παραθέτει στοιχεία από χώρες και πολιτισμούς που μπορεί να μην ισχύουν για άλλες χώρες- οπότε δεν είναι γενικεύσιμο και δεν γίνεται κανένας διαχωρισμός ανάλογα με τις ηλικιακές ομάδες των μαθητών- ώστε να είναι γνωστικά προσαρμοσμένο στον κάθε νέο. Παρακάτω δίνεται εικόνες από την ενότητα με υλικό της ιστοσελίδας και με τους φορείς που μπορεί να επισκεφτεί κανείς.

Εικόνα παρουσίασης του προγράμματος cyberbullying.org. (υλικό του προγράμματος)

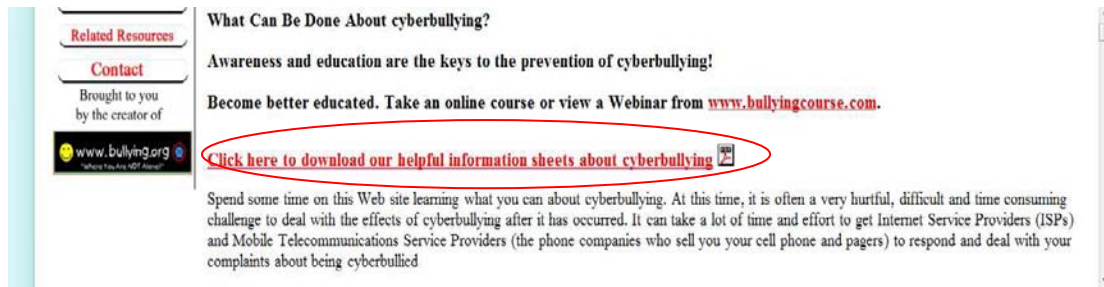

Εικόνα Παρουσίασης του προγράμματος cyberbullying.org (φορείς που μπορεί να απευθυνθεί κανείς, λόγω της δομής της σελίδα φαίνονται μόνο οι πρώτοι)

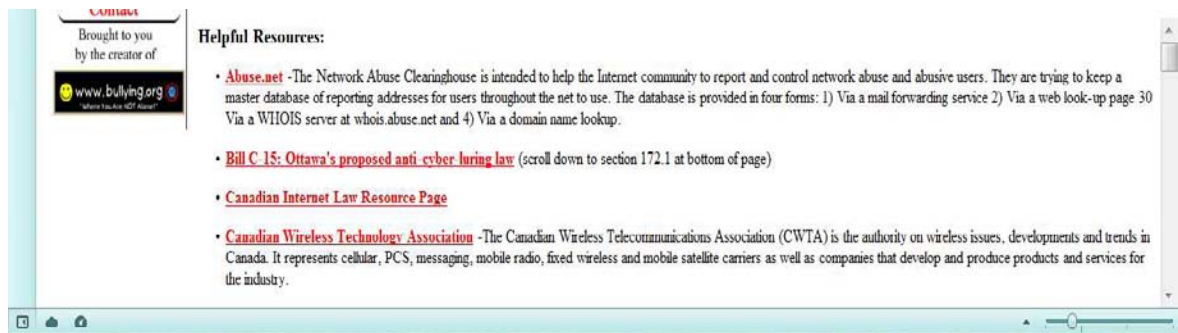

(για περισσότερες πληροφορίες , βλ. www.cyberbullying.org)

Ελληνικά διαδραστικά προγράμματα

2.1.4 Διαδικτυακό ενημερωτικό πρόγραμμα Cyberkids: Ναι στο διαδίκτυο (Υπουργείο Δημόσιας τάξης & Προστασίας του Πολίτη)



Αυτή η σελίδα δημιουργήθηκε από το **Τμήμα Δίωξης Ηλεκτρονικού Εγκλήματος, της ΕΛ.ΑΣ.** Αναφέρεται σε παιδιά- με διαφορετικές δραστηριότητες ανά ηλικιακή ομάδα- και στους γονείς. Δίνει πρακτικά **βήματα αποφυγής κινδύνων** , αναγνώρισης παγίδων, παιχνίδια παρατηρητικότητας, καθώς και συμβουλές – ενδείξεις ότι το παιδί παρενοχλείται στο διαδίκτυο. Δραστηριότητες δίνονται **ανάλογα με την ηλικία του παιδιού**, κάνοντας την όλη διαδικασία πιο διασκεδαστική για τα μικρότερα παιδιά , εμβαθύνοντας σε ζητήματα που απασχολούν τα πιο μεγάλα παιδιά. Για τους γονείς, δίνονται ορισμένα στοιχεία για την παρενόχληση στο διαδίκτυο και την ασφαλή περιήγηση και κάποια «σημάδια» τα οποία θα πρέπει να ανησυχήσουν τους γονείς σχετικά με την κατάχρηση του διαδικτύου.

Παρακάτω δίνονται μερικές εικόνες ως παραδείγματα της δομής του προγράμματος με στόχο την καλύτερη κατανόηση της δόμησής του από τον επισκέπτη.

Εικόνα παρουσίασης της δομής του προγράμματος Cyberkids



Αυτή είναι η ενότητα για τους γονείς που τους παρέχει πληροφορίες σχετικά με το τι μπορούν να προσέξουν στην συμπεριφορά των παιδιών τους ώστε να τα βοηθήσουν να εξερευνούν με ασφάλεια το διαδίκτυο.

Τα πλεονεκτήματα της ιστοσελίδας αυτής είναι ότι **έχει ευχάριστη δομή, παρέχει επαρκή κάλυψη των βασικών ενοτήτων και είναι δομημένη σε απλή γλώσσα.** Τα μειονεκτήματα, ωστόσο, είναι η πολύ γενική ενημέρωση και ο περιορισμός στις ηλικίες των 13-18 ετών – ενώ η παρενόχληση ανηλίκων κάτω από αυτές τις ηλικίες γνωρίζει ραγδαία αύξηση σήμερα. Γενικά, είναι μια καλή προσπάθεια, καθώς στο γενικό σύνολό της καλύπτει βασικά ζητήματα περί ασφάλειας στο διαδίκτυο. (για περισσότερες πληροφορίες, βλ. www.cyberkids.gov.gr)

2.1.5 Διαδικτυακό ενημερωτικό πρόγραμμα Saferinternet: Για ένα ασφαλέστερο διαδίκτυο (Insafe &Ελληνικό Κέντρο Ασφαλούς διαδικτύου)



Το διαδραστικό αυτό πρόγραμμα περιλαμβάνει **παιχνίδια αναγνώρισης κινδύνων στο διαδίκτυο, τρόπους καλής συμπεριφοράς, παροχή γραμμής άμεσης βοήθειας και συμβουλές προσέγγισης για τους γονείς**. Ωστόσο, δεν περιορίζεται μόνο στην ενημέρωση των γονέων , αλλά παρουσιάζει τις ίδιες πληροφορίες διατυπωμένες διαφορετικά **ανάλογα με την ηλικία του περιηγητή**- περιλαμβάνει πιο απλοϊκή γλώσσα για παιδιά του δημοτικού και προσθέτει λεπτομέρειες σχετικά με την λήψη αρχείων στο διαδίκτυο για τους έφηβους χρήστες. Το ενημερωτικό αυτό πρόγραμμα περιλαμβάνει και **διαφημιστικά σποτ** στην τηλεόραση που επιχειρούν να ευαισθητοποιήσουν τους τηλεθεατές για τον διαδικτυακό εκφοβισμό και την ασφαλή περιήγηση στο διαδίκτυο. Παρακάτω δίνεται μια εικόνα ως πρότυπο παρουσίασης της δομής του προγράμματος. Στην εικόνα αυτή, παρουσιάζεται η ενότητα για τους «Μεγάλους» (γονείς, εκπαιδευτικοί- αν και θα μπορούσε να διευκρινίσει για ποιους), όπου υπάρχουν θέματα από την ασφάλεια στο διαδίκτυο μέχρι τεχνικά θέματα προς επίλυση.

Εικόνα παρουσίασης της δομής του προγράμματος Saferinternet



Στα πλεονεκτήματα αυτής της σελίδας περιλαμβάνονται η παρακολούθηση νέων εξελίξεων στο χώρο, η παροχή υλικού και για εκπαιδευτικούς και η παροχή άμεσης επικοινωνίας. Στα μειονεκτήματα περιλαμβάνονται τα ασαφή ηλικιακά όρια και η έλλειψη πρακτικού, παρεμβατικού μέρους-όπως κι η αργή φόρτωση της σελίδας και του υλικού. (για περισσότερες πληροφορίες, βλ. www.saferinternet.gr)

2.1.6 Σύγκριση παραπάνω ενημερωτικών προγραμμάτων

Συγκρίνοντας τα παραπάνω ενημερωτικά προγράμματα βρίσκει κανείς αρκετές ομοιότητες , όπως: α) τον ενημερωτικό χαρακτήρα με έγκυρα στοιχεία από επιστημονικά δεδομένα και νέες εξελίξεις, β) την απλή γλώσσα που δομούνται οι δραστηριότητες για γονείς και παιδιά, γ) οι χρήσιμες συμβουλές κι οι κανόνες, δ) τα παραδείγματα και η ε) παροχή επιπλέον υλικού. Ωστόσο, υπάρχουν και διαφορές που φαίνονται κυρίως στον βαθμό εστίασης σε νομοθετικά πλαίσια και εμπλοκή των φροντιστών και των εκπαιδευτικών και στην αντιστοιχία στατιστικών δεδομένων της ελληνικής με την ξένη πραγματικότητα.

Στην προσαρμογή παρεμβατικών προγραμμάτων στην ελληνική πραγματικότητα, έρχεται ένα νέο πρόγραμμα να καλύψει τα κενά των παραπάνω πολλά υποσχόμενων προσπαθειών, αλλά με δομικές ελλείψεις. Το πρόγραμμα Cybersmart τις καλύπτει ουσιαστικά, καθώς δεν περιορίζεται μόνο στην ενημέρωση των γονέων, αλλά μέσα από δραστηριότητες επιχειρεί να μάθει μακροπρόθεσμα σε παιδιά πώς να εξερευνούν με ασφάλεια και αποτελεσματικότητα το διαδίκτυο.

2.2 Παρουσίαση του προγράμματος Cybersmart (Common Sense Media Cybersmart! Program) και η προσαρμογή του στην ελληνική πραγματικότητα

Γιατί ένα πρόγραμμα παρέμβασης είναι αναγκαίο για την Ελληνική πραγματικότητα;

Η Ελληνική πραγματικότητα στην εκπαίδευση και τη δράση εκπαιδευτικών, γονέων και ψυχολόγων αποτελεί ουσιαστικά ένα περίπλοκο πρόβλημα. **Οι Σχολικοί Ψυχολόγοι δεν έχουν μια συστηματική και οργανωμένη παρουσία** στο χώρο της παιδείας και κυρίως στα δημόσια σχολεία. Οι ελάχιστοι που βρίσκονται σε αυτά πιθανόν έχουν πρόβλημα δικτύωσης με άλλους συναδέλφους του χώρου, επομένως δρουν μεμονωμένα και είναι ατομική υπόθεση η περαιτέρω αναζήτηση τρόπων βελτίωσης του σχολικού κλίματος και της διαβίωσης των μαθητών (Νικολόπουλος, 2009 Κεφάλαιο « Ηλεκτρονική Παρενόχληση (Cyberbullying-Μια σύγχρονη απειλή» στο Σοφός, επιμέλεια).

Από την άλλη, οι μαθητές – ιδίως των 16-20 ετών- κάνουν χρήση των νέων ψηφιακών μέσων στο 93%, αύξηση κατά 20% από το 2005 (Παρατηρητήριο για την Κοινωνία της Πληροφορίας, 2010). Αυτό το ποσοστό, σε συνδυασμό με την μείωση της χρήσης της τεχνολογίας ήδη από τα 35 έτη – σε ποσοστό που αναφέρθηκε σε παραπάνω παράγραφο- δηλώνει με απτό τρόπο το εξής: **οι εκπαιδευτικοί κι οι γονείς, ήδη από τα 35 τους έτη, δεν μπορούν να συμβαδίσουν με τις νέες τεχνολογίες τόσο λειτουργικά όσο οι νέοι.** Αυτό το γεγονός τους καθιστά ανήμπορους κι ίσως λιγότερο ενημερωμένους σχετικά με τους νέους κινδύνους του διαδικτύου. Αντίθετα, οι μαθητές στην Ελλάδα συμβαδίζουν πια με τους νέους στην Ευρώπη στην εξοικείωση με τα νέα μέσα. Με τη διαφορά ότι στην Ευρώπη υπάρχουν εξειδικευμένα προγράμματα που απευθύνονται σε όλους τους ενδιαφερόμενους (παιδιά- γονείς-σχολείο), καταρτισμένα από ειδικούς ψυχικής υγείας των νέων και των μαθητών, καθώς κι οι δάσκαλοι είναι υποχρεωτικό να γνωρίζουν αρκετά καλά τη χρήση πολυμέσων στο επάγγελμά τους.

Δυστυχώς, οι Έλληνες εκπαιδευτικοί- κυρίως της προηγούμενης γενιάς- δεν είναι εξοικειωμένοι με τη χρήση της τεχνολογίας με βάση τον επικοινωνιακό και ψυχαγωγικό χαρακτήρα της- παρά μόνο με τον πληροφοριακό. Επομένως, δεν έχουν άμεση πρόσβαση σε σελίδες που είναι αρκετά δημοφιλείς σε νέους (ιστοσελίδες για μεταφόρτωση αρχείων, ηλεκτρονικό ταχυδρομείο, δίκτυα κοινωνικής δικτύωσης), ώστε να μπορούν να αναγνωρίζουν τότε κάποιο παιδί παρενοχλείται στο διαδίκτυο και να κατανοούν τυχόν αλλαγές στην ακαδημαϊκή του πορεία.

Το Υπουργείο Παιδείας διαπίστωσε πριν από λίγα χρόνια ότι τα νέα ψηφιακά μέσα μπορούν να αποδειχτούν ιδιαίτερα χρήσιμα κι αποτελεσματικά στην διαδραστική μάθηση, εντούτοις **δεν υπήρξε μια οργανωμένη προσπάθεια** κατανόησης της χρήσης της τεχνολογίας από τους νέους και την επίλυση ζητημάτων σχετικά με αυτή.

Επομένως, τι μπορεί να προσφέρει το παρακάτω πρόγραμμα παρέμβασης και πρόληψης Cybersmart στην ελληνική εκπαίδευση και τους νέους χρήστες των ψηφιακών μέσων ; Το πρόγραμμα Cybersmart έχει καταρτιστεί και οργανωθεί από τον **Εθνικό Σύλλογο Σχολικών Ψυχολόγων της Αμερικής(NASP)** με στόχο να βοηθήσει τους εκπαιδευτικούς , τους μαθητές και τους γονείς να αντιμετωπίσουν το πρόβλημα του διαδικτυακού εκφοβισμού μαζί (για περισσότερες πληροφορίες σχετικά με το πρόγραμμα βλ. <http://www.cybersmart.org>)

Το πρόγραμμα αυτό καλείται να καλύψει τα προαναφερθέντα κενά της ψηφιακής εκπαίδευσης στην Ελλάδα, δίνοντας « χέρι βοήθειας» τόσο στους ειδικούς(σχολικοί ψυχολόγοι, ειδικοί ψυχικής υγείας σχετικά με τη χρήση του διαδικτύου) , στους εκπαιδευτικούς, στους γονείς, στα παιδιά , αλλά και στους ιθύνοντες σχετικά με την προστασία από τους κινδύνους στο διαδίκτυο. Είναι ένα εύχρηστο πρόγραμμα που μπορούν να το εφαρμόσουν και εκπαιδευτικοί μετά από την κατάλληλη εξοικείωση με κάποιες έννοιες από τους σχολικούς ψυχολόγους. Βασικές στρατηγικές προσέγγισης των μαθητών και του περίγυρού τους είναι :α) η ηλικία, β) η τάξη, γ) η εξοικείωση με τις νέες τεχνολογίες και δ) η χρήση εκφράσεων των νέων. Λαμβάνοντας υπόψη τα παραπάνω, η κινητοποίηση των μαθητών γίνεται ευκολότερη κι αποτελεσματικότερη. Παρακάτω, δίνεται ο πίνακας με την διαγραμματική παρουσίαση των ενοτήτων(βλ. επόμενη σελίδα).

Πίνακας 1 : Συνοπτική Παρουσίαση της Δομής του Προγράμματος

Ενότητα	Τάξη	Στόχος
1.Ασφάλεια στο Διαδίκτυο	Α΄ Δημοτικού Γ΄ Λυκείου	- Προφύλαξη προσωπικών δεδομένων
2.Συμπεριφορά στο Διαδίκτυο	Α΄ Δημοτικού Γ΄ Λυκείου	- Ορθή χρήση Διαδικτύου
3.Εκφοβισμός στο Διαδίκτυο	Α΄ Δημοτικού Γ΄ Λυκείου	- Προστασία από ηλεκτρονικούς κινδύνους
4.Ασφάλεια στο Διαδίκτυο-Ψηφιακός Πολίτης	Α΄ Δημοτικού Γ΄ Λυκείου	- Γνώση δικαιωμάτων και προστασίας δεδομένων στο Διαδίκτυο
5.Το Διαδίκτυο ως μέσο έκφρασης και γραφής	Α΄ Δημοτικού Γ΄ Λυκείου	- Χρήση του Διαδικτύου ως παιδαγωγικό μέσο, μάθηση μέσω διάδρασης
6.Αναζήτηση κι αξιολόγηση πληροφοριών	Α΄ Δημοτικού Γ΄ Λυκείου	ως Χρήση του Διαδικτύου ως πηγή πληροφοριών -Κριτική αντιμετώπιση γνώσης
7.Προκλήσεις του 21 ^{ου} αιώνα- Διαδίκτυο & επικοινωνία	Α΄ Δημοτικού Γ΄ Λυκείου	ως Χρήση του Διαδικτύου ως μέσο επικοινωνίας

Η δομή του προγράμματος αποτελείται από **επτά κύριες ενότητες** (για αναλυτική παρουσίαση βλ πίνακας 1).Κάθε ενότητα χωρίζεται σε τομείς εστίασης (υποενότητες) που αναφέρονται στη γενική θεματολογία της ενότητας. Για παράδειγμα, η πρώτη ενότητα που σχετίζεται με την Ασφάλεια στο Διαδίκτυο χωρίζεται σε πέντε τομείς εστίασης (υποενότητες) που δίνουν έμφαση σε ασφάλεια των προσωπικών δεδομένων και ιδιωτικών πληροφοριών σε κοινωνικά κι άλλα Δίκτυα(βλ πίνακας 2). **Ο κάθε τομέας εστίασης συμπεριλαμβάνει δραστηριότητες στην τάξη για τους μαθητές, ενημερωτικά φυλλάδια για τους γονείς και ορισμένες φορές από δραστηριότητες εντός κι εκτός του σχολείου (για παράδειγμα ενημέρωση άλλων τάξεων, της κοινότητας, βιντεοκλίπ).**Στο τέλος του προγράμματος δίνονται κι οι ανάλογοι έπαινοι προς τους μαθητές (άριστα, πολύ καλά, μέτρια, βλ Παράρτημα-Έπαινοι).

Πίνακας 2: Τομείς Εστίασης των Ενοτήτων του προγράμματος

<i>ΕΝΟΤΗΤΕΣ</i>						
<i>Ενότητα 1</i>	<i>Ενότητα 2</i>	<i>Ενότητα 3</i>	<i>Ενότητα 4</i>	<i>Ενότητα 5</i>	<i>Ενότητα 6</i>	<i>Ενότητα 7</i>
<i>Πληροφορίες Προσωπικής ταυτότητας</i>	<i>Ψηφιακός Πολίτης</i>	<i>Εκφοβισμός στο Διαδίκτυο</i>	<i>Ασφάλεια στο Διαδίκτυο</i>	<i>Χρήση του Διαδικτύου δημιουργικά</i>	<i>Αξιολόγηση Σελίδων</i>	<i>Βασικά στοιχεία του διαδικτύου</i>
<i>Διαδικτυακές Επαφές</i>	<i>Ιδιοκτησία και Πνευματικά Δικαιώματα</i>		<i>Ψηφιακά Δικαιώματα & Ευθύνες</i>		<i>Μηχανές Αναζήτησης</i>	<i>Κυβερνοχώρος</i>
<i>Ασφάλεια</i>	<i>Καλή συμπεριφορά στο Διαδίκτυο</i>				<i>Λέξεις-Κλειδιά</i>	<i>Επικοινωνία & εφευρέσεις</i>
<i>Προστασία ιδιωτικής ζωής διαδικτυακά</i>					<i>Διαδίκτυο Και Βιβλιοθήκη</i>	<i>Σχετικά με το μέλλον</i>
<i>Κοινωνική δικτύωση</i>					<i>Διαδίκτυο και εργασίες</i>	
					<i>Διαδικτυακές διαφημίσεις</i>	

Δομή των δραστηριοτήτων της κάθε ενότητας

Η βασική δομή των δραστηριοτήτων είναι κοινή: Ξεκινούν με την **ανάλυση του προβλήματος προς αντιμετώπιση**, την παράθεση παραδειγμάτων για την καλύτερη κατανόηση και τον διαχωρισμό περιπτώσεων που δεν σχετίζονται με το πρόβλημα. Για παράδειγμα στην δραστηριότητα « Κλοπή Προσωπικών Δεδομένων στο Διαδίκτυο» για την Γ΄ Γυμνασίου και το Λύκειο τα παιδιά καλούνται να βρουν παραδείγματα κλοπής δεδομένων στο διαδίκτυο και τις πιθανές επιπτώσεις τους για το χρήστη που τα έδωσε. Με αυτόν τον τρόπο μπορούν να ανακαλέσουν πιο εύκολα τρόπους δράσης, σε περίπτωση που συναντήσουν παρόμοιες καταστάσεις. Έτσι , μπορούν να προχωρήσουν στην **μελέτη** των φύλλων δραστηριότητας και να συζητήσουν , είτε με τον εκπαιδευτικό είτε σε ομάδες. Αυτό το στάδιο είναι βασικό, διότι **τα παιδιά όχι μόνο ανταλλάσσουν απόψεις αλλά μπορούν να ενδυναμώσουν και τις μεταξύ τους σχέσεις μέσα από τις δραστηριότητες**. Στη συνέχεια, αφού γίνει η επεξήγηση των φυλλαδίων, τα παιδιά καλούνται να βρουν εναλλακτικές στρατηγικές και λύσεις για το πρόβλημα .Με αυτόν τον τρόπο οι μαθητές καλούνται να δράσουν για την πρόληψη, ενημέρωση και προστασία τόσο των ίδιων και της οικογένειάς τους όσο και άλλων παιδιών σε μικρότερες τάξεις.

Αλληλουχία Δραστηριοτήτων

Οι δραστηριότητες των ενοτήτων ακολουθούν μια συγκεκριμένη ηλικιακή αλληλουχία, έτσι ώστε οι μαθητές να εμπλουτίζουν την γνώση τους καθώς μεταβαίνουν σε μεγαλύτερες τάξεις. Για παράδειγμα, στην ενότητα 7 στον τομέα εστίασης « Ο Κυβερνοχώρος» τα παιδιά της Α΄ Δημοτικού θα κατανοήσουν πρώτα τη δράση του κυβερνοχώρου(cyberspace)στο σχολείο τους και μετέπειτα σε μεγαλύτερες τάξεις θα εμπλουτίσουν τις γνώσεις τους για την χρήση του Διαδικτύου στην κοινότητά τους, στη χώρα τους και μετέπειτα στον παγκόσμιο χάρτη(για τις δραστηριότητες βλ. Παράρτημα Ενότητα 7- Τομέας Εστίασης2,σελ.322-328).

Με αυτόν τον τρόπο υπάρχει συνέχεια στην γνώση των παιδιών σχετικά με το Διαδίκτυο και τις νέες τεχνολογίες.

Είδη δραστηριοτήτων

Υπάρχουν διάφορα είδη δραστηριοτήτων: α) **ατομικές**, κατά τις οποίες ο μαθητής απαντά σε σειρά ερωτήσεων ή απαντιμεί επιχειρήματα και β) **συλλογικές** που έχουν περισσότερο την μορφή συζητήσεων ή και παιχνιδιού ρόλων .Για παράδειγμα, στην δραστηριότητα « Οδοί κυκλοφορίας πληροφοριών» της ενότητας 7 (τομέας εστίασης Βασικά Στοιχεία του Διαδικτύου, βλ παράρτημα ενότητα 7-Τομέας Εστίασης Βασικά

Στοιχεία του Διαδικτύου, δραστηριότητα για την ΣΤ΄ Δημοτικού- Β΄ Γυμνασίου) τα παιδιά μέσα από το παιχνίδι στοιχειώδεις γνώσεις για το πώς δομείται ένα δίκτυο .

Επίσης, οι δραστηριότητες μπορούν να χωριστούν σε **δραστηριότητες ενημέρωσης** και σε **δραστηριότητες κινητοποίησης**. Στην πρώτη κατηγορία μπορούν να συμπεριληφθούν και τα διάφορα φυλλάδια ενημέρωσης για τους γονείς, όπου πρωταρχική μέριμνα είναι η πληροφόρηση σχετικά με το διαδίκτυο και τη τεχνολογία. Στη δεύτερη κατηγορία, οι μαθητές μέσα από ενδοσχολικές αλλά κι εξωσχολικές δραστηριότητες, μπορούν να κινητοποιήσουν κι άλλα μέλη εκτός της σχολικής κοινότητας(τοπικοί φορείς, γνωστοί, παιδιά άλλων περιοχών) και να μεταφέρουν γνώσεις. Για παράδειγμα, στην δραστηριότητα « Έξυπνοι κι Ασφαλείς» για τα παιδιά της Στ΄ Δημοτικού- Β΄ Γυμνασίου (βλ. παράρτημα ενότητα 1 – Τομέας Εστίασης Ασφάλεια Έξυπνοι κι Ασφαλείς για την Στ΄ Δημοτικού – Β΄ Γυμνασίου,σελ.123-139) , καλούνται στο τέλος να φτιάξουν ένα κόμικ σχετικά με τα ανεπιθύμητα μηνύματα στο διαδίκτυο και να το μοιράσουν σε γονείς κι άλλους μαθητές.

Ομάδες που εμπλέκονται στο πρόγραμμα παρέμβασης

Μαθητές

Είναι η άμεσα ενδιαφερόμενη ομάδα, καθώς οι νέοι χρησιμοποιούν σχεδόν στη 100% τα νέα μέσα στην καθημερινότητά τους- από το άκουσμα της αγαπημένης τους μουσικής, την επικοινωνία με φίλους μέχρι και την διεκπεραίωση των σχολικών μαθημάτων. Καθώς η τεχνολογία διεισδύει με ταχύτατους ρυθμούς στην εκπαίδευση, και στο ελληνικό σύστημα, είναι σημαντικό οι μαθητές να μπορούν να γνωρίζουν τα πλεονεκτήματα και τα μειονεκτήματα της τεχνολογίας προς όφελός τους. Οι μαθητές παίζουν δύο ρόλους: α) είναι μαθητευόμενοι χρήστες του διαδικτύου και μέσα από το πρόγραμμα αυτό θα μπορούν να προφυλακτούν σε μεγάλο βαθμό από τις παγίδες και β) είναι πιθανοί «ειδικοί» που μπορούν να δράσουν στην κοινότητά τους, να ενημερώσουν παιδιά που δεν έχουν ενημέρωση σχετικά με τις νέες τεχνολογίες και να ευαισθητοποιήσουν φορείς κι άλλους διαδικτυακούς χρήστες.Οι δραστηριότητες είναι δομημένες έτσι ώστε να λαμβάνεται υπόψη ο τρόπος έκφρασης των νέων και η καθημερινότητά τους στο σχολείο και το σπίτι.

Γονείς

Η δεύτερη, επίσης άμεσα, εμπλεκόμενη ομάδα, είναι οι γονείς. Καθώς παρατηρείται μεγάλη απόκλιση στη χρήση νέων μέσων ανάμεσα στις ηλικίες των γονέων και των παιδιών τους (της τάξης του 10-40%), οι γονείς δεν είναι σε θέση πάντα να

κατανοήσουν τους κινδύνους του κυβερνοχώρου και να βοηθήσουν τα παιδιά τους. Μέσα από ενημερωτικές ομιλίες, δραστηριότητες που μπορούν να γίνουν μαζί με τα παιδιά και τα ενημερωτικά φυλλάδια, γίνεται μια πρώτη προσπάθεια έγκυρης ενημέρωσης των γονέων και επιμόρφωσης. Με αυτόν τον τρόπο, θα μπορούν να έχουν βασική γνώση για μέσα προστασίας των παιδιών τους ψηφιακά.

Εκπαιδευτικοί

Αν και δεν υπάρχουν άμεσες δραστηριότητες για τους εκπαιδευτικούς, η εκπαίδευση στην εφαρμογή αυτού του προγράμματος, η δημιουργία κανόνων για τη χρήση των Η/Υ στα σχολεία και η συχνότερη διάδραση με τους μαθητές μπορεί να συμβάλλει στην αποτελεσματικότερη πρόληψη κι αντιμετώπιση περιστατικών cyberbullying.

Παράρτημα αναλυτικής περιγραφής παρεμβατικού προγράμματος

Οι ενότητες του προγράμματος παρέμβασης, έχοντας ευρεία θεματολογία, χωρίζονται σε διάφορες υποενότητες, τους λεγόμενους τομείς εστίασης, στους οποίους έγινε σύντομη αναφορά στην συνοπτική παρουσίαση (βλ. πίνακας 1). Ανάλογα με τον τομέα εστίασης στον οποίο δίνεται έμφαση, υπάρχουν κι οι ανάλογες δραστηριότητες για την επιμόρφωση των μαθητών. ΠΡΟΣΟΧΗ! *Αρκετές δραστηριότητες μπορούν να χρησιμοποιηθούν σε παραπάνω από έναν τομέα εστίασης, ειδικά αν είναι γενικό περιεχόμενο.*

2.2.1 Παρουσίαση της ενότητας 1 « Ασφάλεια στο Διαδίκτυο »

Η πρώτη ενότητα έχει ως γενική θεματολογία **την ασφάλεια και την διαχείριση προσωπικών δεδομένων**. Για την καλύτερη, ωστόσο, κατανόηση της ενότητας από τους μαθητές έχει χωριστεί σε 5 τομείς εστίασης: α) ασφάλεια, β) πληροφορίες προσωπικής ταυτότητας, γ) προστασία της ιδιωτικής ζωής διαδικτυακά, δ) κοινωνική δικτύωση και ε) διαδικτυακές επαφές (βλ. πίνακα 3). Γενικός στόχος της ενότητας αυτής **είναι η εμφύσηση στους μαθητές κανόνων ασφαλούς περιήγησης στο διαδίκτυο κι αποφυγή κινδύνων**, όπως είναι η υποκλοπή δεδομένων ή η πίεση από συνομιλητές στο διαδίκτυο να δώσουν προσωπικά στοιχεία και να εμπλακούν σε δυσάρεστες καταστάσεις. Αυτός είναι κι ο βασικός στόχος όλων των τομέων εστίασης αυτής της ενότητας, συμπεριλαμβανομένων και των δραστηριοτήτων.

Οι δραστηριότητες της υποενότητας αυτής χωρίζονται σε μαθήματα ειδικά σχεδιασμένα για την ενημέρωση των παιδιών και δραστηριότητες ενημέρωσης της σχολικής κοινότητας και των γονέων από τα παιδιά, αφού έχουν διδαχθεί ορισμένα πράγματα για την ασφάλεια στο Διαδίκτυο.

(για τον πίνακα 3 με την παρουσίαση των τομέων εστίασης της ενότητας 1, βλ. επόμενη σελίδα)

Πίνακας 3 :Παρουσίαση των τομέων εστίασης της ενότητας 1 και των δραστηριοτήτων τους.

Τομέας Εστίασης (Στόχος)	Α΄ Δημοτικού	Β΄-Γ΄ Δημοτικού	Δ΄-Ε΄ Δημοτικού	ΣΤ΄-Β΄ Γυμνασίου	Γ΄ Γυμνασίου- Λύκειο
Ασφάλεια – <u>μεγιστοποίηση</u> <u>ασφάλειας</u> <u>κωδικών</u>			Ισχυροί Κωδικοί, Διαχείριση ηλεκτρονικών μηνυμάτων	Δυνατοί Κωδικοί, Έξυπνοι και Ασφαλείς	Διαχείριση κωδικών, Προστατεύοντας τα δικά σου , τα δικά μου , τα δικά μας πράγματα
Πληροφορίες προσωπικής ταυτότητας- ασφαλής διαχείριση προσωπικών δεδομένων	Πηγαίνω σε ασφαλή μέρη	Τι είναι ιδιωτικό;	Προσωπικές πληροφορίες	Ιδιωτικές- προσωπικές πληροφορίες	Κλοπή προσωπικών στοιχείων στο διαδίκτυο
Προστασία της ιδιωτικής ζωής διαδικτυακά- αποφυγή κινδύνων σχετικά _____ με προσωπικά δεδομένα		Συμπλήρω- ση φόρμας	Ζήτω η ιδιωτικότητα	Ιδιωτικότητα :γιατί τόση σημασία; & Ιστότοποι και Κανόνες	
Κοινωνική δικτύωση- ασφαλής _____ χρήση κοινωνικών δικτύων			Συζητώντας με ασφάλεια σε σελίδες ομιλίας	Ιδιωτικές και προσωπικές πληροφορίες, Συζητώντας στο Διαδίκτυο με επιφυλακτικότητα και υπευθυνότητα	Η δική σου εικόνα στο διαδίκτυο, Παίρνουν ας σωστές αποφάσεις

Διαδικτυακές επαφές- διαχείριση διαδικτυακών συνομιλιών			Συζητώντας με ασφάλεια σε σελίδες ομιλίας	Συζητώντας σε σελίδες ομιλίας με επιφυλακτικότητα κι υπευθυνότητα	Η δική σου εικόνα στο διαδίκτυο, Παίρνοντας σωστές αποφάσεις
--	--	--	--	--	---

Τομέας Εστίασης 1 για την Ενότητα 1 –Ασφάλεια στο Διαδίκτυο

Πίνακας 4.1.1: Παρουσίαση δραστηριοτήτων του τομέα 1 της ενότητας 1

Δ΄-Ε΄ Δημοτικού	ΣΤ΄ Γυμνασίου	Δημοτικού-Β΄ Γ΄ Γυμνασίου-Λύκειο
Ισχυροί Κωδικοί	Δυνατοί Κωδικοί	Διαχείριση κωδικών
Διαχείριση ηλεκτρονικών μηνυμάτων	Έξυπνοι και Ασφαλείς	Προστατεύοντας τα δικά σου , τα δικά μου , τα δικά μας πράγματα

Η πρώτη συστοιχία δραστηριοτήτων αυτού του τομέα εστίασης είναι η διαχείριση κωδικών, ξεκινώντας από την Δ΄ Δημοτικού και τελειώνοντας στο Λύκειο. Στόχος των δραστηριοτήτων «**Ισχυροί κωδικοί**» (Δ΄-Ε΄ Δημοτικού), «**Δυνατοί κωδικοί**» (Δ΄-Ε΄ Δημοτικού), και «**Διαχείριση κωδικών**» (Γ΄ Γυμνασίου- Λύκειο) , είναι η εκμάθηση δημιουργίας δυνατών κωδικών και η αποτελεσματική κι ασφαλής διαχείρισή τους. Μέσα από τις ασκήσεις στην τάξη, οι μαθητές κατανοούν αρχικά την ανάγκη της χρήσης ισχυρών κωδικών στην διεύθυνση του ηλεκτρονικού ταχυδρομείου και στη συνέχεια την ανάγκη προστασίας των κωδικών τους από κακόβουλο υλικό αλλά και επιτήδειους χρήστες.

Προαπαιτούμενα μέσα για την εφαρμογή της δραστηριότητας: α) ασκήσεις στην τάξη, β) διάλογος με ερωτήσεις από τον ειδικό/εκπαιδευτικό και απαντήσεις από όλους τους μαθητές και γ) ομαδικές εργασίες στην τάξη, ατομική εξάσκηση δημιουργίας κωδικών σε Η/Υ.

Αφού τα παιδιά εξοικειωθούν αρκετά με την διαχείριση κωδικών, μπορούν στη συνέχεια μέσα από τις ασκήσεις στην τάξη να φτιάξουν μια λίστα συμβουλών για τους κωδικούς σε δύο αντίτυπα, ένα για δική τους υπενθύμιση και ένα για τους γονείς τους. Μπορούν επιπλέον-ιδίως στο Γυμνάσιο και το Λύκειο-να φτιάξουν επιπλέον δραστηριότητες ενημέρωσης της τοπικής κοινωνίας και των μικρότερων τάξεων του σχολείου(σλόγκαν, βίντεο κλιπ, αφίσες) για να διαδώσουν τις γνώσεις που αποκόμισαν από τις δραστηριότητες αυτές.

Η δεύτερη συστοιχία δραστηριοτήτων αναφέρεται και στοχεύει στην διαχείριση ανεπιθύμητων μηνυμάτων με πιθανό σκοπό την υποκλοπή δεδομένων (προσωπικά στοιχεία, κωδικοί), ξεκινώντας πάλι από την Δ΄ Δημοτικού μέχρι και το Λύκειο («Διαχείριση ηλεκτρονικών μηνυμάτων», Δ΄-Ε΄ Δημοτικού, «Έξυπνοι και Ασφαλείς» ΣΤ΄ Δημοτικού- Β΄ Γυμνασίου, «Προστατεύοντας τα δικά σου, τα δικά μου, τα δικά μας πράγματα», Γ΄ Γυμνασίου- Λύκειο)

Μέσω των δραστηριοτήτων αυτών, τα παιδιά μαθαίνουν να ξεχωρίζουν τα μηνύματα σε επιθυμητά και ανεπιθύμητα μηνύματα (Έχουν θέμα; Έχουν αποστολέα; Υπάρχει κάτι που είναι περίεργο στα λεγόμενα του μηνύματος αυτού;). Έπειτα, τα παιδιά, μέσα από συζήτηση, αρχίζουν να μαθαίνουν ότι πρέπει να αποφεύγουν τα ανεπιθύμητα μηνύματα και κάθε είδους μηνύματα που τους ζητούν προσωπικά στοιχεία, είναι άγνωστου αποστολέα και που πιθανόν φέρουν κακόβουλο υλικό.

Αφού ολοκληρωθούν οι δραστηριότητες, μπορεί επίσης να φτιαχτεί μια λίστα-στο πρότυπο της λίστας της προηγούμενης συστοιχίας ασκήσεων-και να δοθεί στους γονείς, αλλά και σε συμμαθητές άλλων τάξεων για την οικιακή χρήση του Η/Υ και την περιήγηση στο διαδίκτυο στο μάθημα της πληροφορικής στο σχολείο. Παρακάτω δίνονται ορισμένα παραδείγματα για το πώς δραστηριότητες αυτού του τομέα εστίασης μπορούν να παρουσιαστούν στην τάξη.

Πρότυπα παρουσίασης δραστηριοτήτων του τομέα εστίασης 1 « Ασφάλεια στο διαδίκτυο» της ενότητας 1

Εικόνα 1.1.1: δραστηριότητα για την Δ΄ -Ε΄ Δημοτικού «Ισχυροί Κωδικοί»

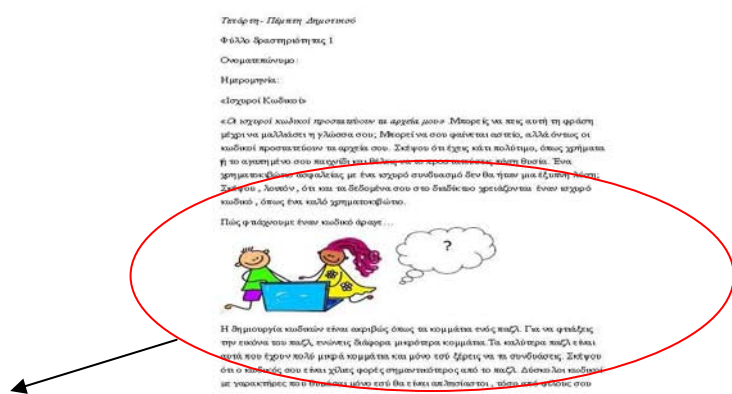

«Η δημιουργία κωδικών είναι ακριβώς όπως τα κομμάτια ενός πάζλ.....Τα καλύτερα πάζλ είναι αυτά που έχουν πολύ μικρά κομμάτια και μόνο εσύ ξέρεις να τα συνδύσεις». Με

αυτήν την πρόταση γίνεται μια πρώτη εισαγωγή στα παιδιά για την ανάγκη ενός μεγάλου κωδικού με πολλά γράμματα, αριθμούς και σύμβολα μαζί, έτσι ώστε να προστατεύονται τα αρχεία τους. Μετά από αυτόν τον παραλληλισμό έρχεται το δεύτερο στοιχείο που είναι η μυστική ύπαρξη του κωδικού.

με χαρακτηριστικές που θυμάσαι μόνο εσύ θα είναι απελευθερωτικό, τόσο από φίλους σου που δεν θέλουν να τον ξέρουν, όσο και από εγκληματίες. Υπάρχουν κάποια πολύ χρήσιμα βήματα για να κάνεις τους κωδικούς σου ... πραγματικούς γρίφους! Μπορείς να

φανταστείς τι κάνει έναν κωδικό ισχυρό;



Ποτέ να μην κοιτάς μαζί σου χαρτάκια με κωδικούς ούτε να τους αποθηκεύεις στον υπολογιστή σου. Φύλαξέ τα σε ένα μέρος που μόνο οι γονείς σου κι εσύ ξέρετε.

Εικόνα 2 :
Απόσπασμα από
την ίδια
δραστηριότητα

Στο Γυμνάσιο και στο Λύκειο δίνονται λίστες με συμβουλές και τι είναι καλό να κάνουμε σχετικά με την ασφάλεια και την αξιοπιστία των κωδικών μας (Βλ. παράρτημα 1.1, σελ. 123-139)

Τομέας Εστίασης 2 για την Ενότητα 1-Πληροφορίες προσωπικής ταυτότητας

Πίνακας 5.1.2: Παρουσίαση δραστηριοτήτων του τομέα 2 της ενότητας 1

Α΄ Δημοτικού	Β΄-Γ΄ Δημοτικού	Δ΄ Δημοτικού	-Ε΄ Δημοτικού- Β΄ Γυμνασίου	Γ΄ Γυμνασίου- Λύκειο
Πηγαίνω σε ασφαλή μέρη	Τι είναι ιδιωτικό;	Προσωπικές πληροφορίες	Ιδιωτικές- προσωπικές πληροφορίες	Κλοπή προσωπικών στοιχείων στο διαδίκτυο

Στόχος του τομέα «Πληροφορίες προσωπικής ταυτότητας» είναι ο εμπλουτισμός των γνώσεων των μαθητών σχετικά με τις πληροφορίες που μπορούμε ή όχι να δώσουμε στο διαδίκτυο. Η κάθε μια από τις δραστηριότητες, με διαφορετικό τρόπο, περνά το μήνυμα ότι ποτέ δεν δίνουμε πληροφορίες στο διαδίκτυο, όπως στοιχεία ταυτότητας, διευθύνσεις, σε αγνώστους και σε αναξιόπιστες σελίδες. Ξεκινώντας από την δραστηριότητα «Πηγαίνω σε ασφαλή μέρη» τίθεται για πρώτη φορά το ζήτημα

της επίβλεψης του παιδιού από ενήλικους(γονείς, εκπαιδευτικούς) κατά την περιήγησή τους στο Διαδίκτυο (βλ . Παράρτημα 1.2) Στη συνέχεια, με τη δραστηριότητα «**Τι είναι ιδιωτικό;**» οι μαθητές μαθαίνουν ποιες είναι οι ιδιωτικές πληροφορίες (όνομα, επώνυμο, διεύθυνση κλπ.) που δεν πρέπει να δίνουν σε αγνώστους στο διαδίκτυο. Στο ίδιο κλίμα κινείται και η άσκηση «**Ιδιωτικές & προσωπικές πληροφορίες**» , η οποία επεκτείνεται στην τελευταία άσκηση «**Κλοπή προσωπικών στοιχείων στο διαδίκτυο**». Οι μαθητές μαθαίνουν ότι εκτός του ότι δεν πρέπει οι ίδιοι να ανεβάζουν προσωπικά στοιχεία στο διαδίκτυο , θα πρέπει να τα προφυλάσσουν κι από άλλους-όπως για παράδειγμα να μην δίνουν κωδικούς σε άλλους, εκτός από τους γονείς τους .

Προαπαιτούμενα μέσα για την εφαρμογή των δραστηριοτήτων:α) φύλλα δραστηριότητας, β) ομαδικός διάλογος με τους μαθητές, γ) οπτικοακουστικό υλικό για επιπρόσθετες δραστηριότητες. Ακολουθούν τα πρότυπα παρουσίασης των δραστηριοτήτων αυτού του τομέα.

Πρότυπα παραδείγματα παρουσίασης δραστηριοτήτων του Τομέα Εστίασης 2«Πληροφορίες προσωπικής ταυτότητας» της ενότητας 1

Εικόνα 3.1.2: δραστηριότητα για την Α΄ Δημοτικού « Πηγαίνω σε ασφαλή μέρη»

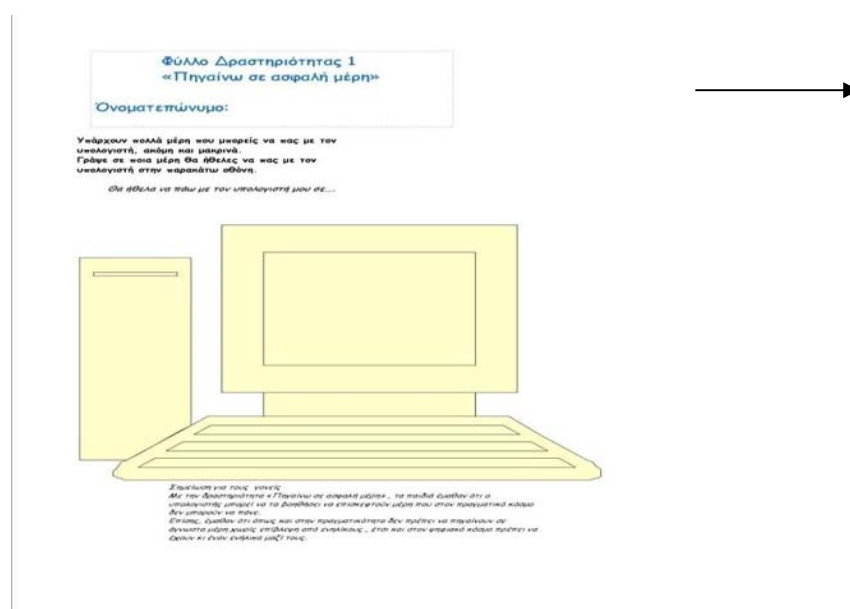

Φύλλο Δραστηριότητας 1
«Πηγαίνω σε ασφαλή μέρη»

Όνοματεπώνυμο:

Υπάρχουν πολλά μέρη που μπορείς να πας με τον υπολογιστή, ακόμη και μακρινά. Γράψε σε ποια μέρη θα ήθελες να πας με τον υπολογιστή στην παρακάτω σελίδα.

Θα ήθελα να πάω με τον υπολογιστή μου σε...

Σε αυτήν την σελίδα οι μαθητές καλούνται να απαριθμήσουν τις σελίδες που θέλουν να επισκεφτούν στο διαδίκτυο. Στην επόμενη σελίδα τους δίνεται η συμβουλή να περιηγούνται στο διαδίκτυο πάντα με την επιτήρηση κάποιου μεγαλύτερου(βλ. Παράρτημα 1.3 άσκηση για την Α΄ Δημοτικού)

Στις επόμενες δραστηριότητες, οι μαθητές εμπλουτίζουν την συμβουλή «Ποτέ μόνος/η στο Διαδίκτυο»(βλ.Παράρτημα 1.2)

Τομέας Εστίασης 3 για την Ενότητα 1-«Προστασία της ιδιωτικής ζωής διαδικτυακά»

Πίνακας 6.1.3: Παρουσίαση δραστηριοτήτων του τομέα 3 της ενότητας 1

Β'-Γ' Δημοτικού	Δ'-Ε' Δημοτικού	ΣΤ' Δημοτικού	-Β' Γυμνασίου
Συμπλήρωση φόρμας	Ζήτω η ιδιωτικότητα	Ιδιωτικότητα: γιατί τόση σημασία;	Ιστότοποι και Κανόνες

Στόχος αυτού του τομέα εστίασης είναι η αποτελεσματική διαχείριση πολύ προσωπικών δεδομένων κατά την περιήγηση στο διαδίκτυο και η αναγνώριση πιθανών παγίδων σε αυτό. Οι δραστηριότητες ξεκινούν από την Β' Δημοτικού και τελειώνουν στο Γυμνάσιο. Η πρώτη δραστηριότητα, η «**Συμπλήρωση φόρμας**», απευθύνεται στα παιδιά της Β' και Γ' Δημοτικού. Γίνεται η εισαγωγή στην αναγνώριση των παγίδων του διαδικτύου σχετικά με τη συλλογή προσωπικών στοιχείων. Μέσα από το παράδειγμα μιας ψηφιακής καρτέλας για την διοργάνωση πάρτι (βλ . Παράρτημα 1.3) , τα παιδιά βλέπουν ότι ακόμη και μια αθώα – φαινομενικά-συλλογή δεδομένων μπορεί να εγκυμονεί κινδύνους.

Στη συνέχεια οι μαθητές της Δ'-Ε' Δημοτικού έρχονται αντιμέτωποι με την άσκηση «**Ζήτω η ιδιωτικότητα**». Σε αυτήν την άσκηση , οι μαθητές επεκτείνουν τις γνώσεις τους σχετικά με τις παγίδες στο διαδίκτυο. Δίνονται ερωτήσεις προς απάντηση με ναι ή όχι σχετικά με την αξιοπιστία της σελίδας καθώς κι ο χρυσός κανόνας , «σελίδα χωρίς κανόνες είναι σελίδα χωρίς ασφάλεια για τα δεδομένα σου». Στην δραστηριότητα με τίτλο «**Ιδιωτικότητα –Γιατί τόση σημασία;**» οι μαθητές έχουν την πρώτη τους γνωριμία με έννοιες της πληροφορικής και του διαδικτύου, όπως είναι ο όρος cookies, και τον ρόλο που διαδραματίζουν κατά την περιηγήσή τους στο διαδίκτυο-εν προκειμένω, τα cookies είναι προσωρινά αρχεία που αποθηκεύουν τις προτιμήσεις του χρήστη κατά την διαδικτυακή περιήγηση και κωδικούς (για περισσότερες πληροφορίες βλ. Παράρτημα 1.3,σελ.148-154). Η τελευταία άσκηση είναι η «**Ιστότοποι και κανόνες**». Σε αυτήν την δραστηριότητα, τα παιδιά καλούνται να απαντήσουν με ένα ναι ή όχι-όπως και στην άσκηση «**Ζήτω η ιδιωτικότητα**»-

σχετικά με την ασφάλεια και την αξιοπιστία των σελίδων που επισκέπτονται στο διαδίκτυο.

Λόγω της ηλικίας των παιδιών-προεφηβεία κι αρχή της εφηβείας-είναι καλό να γίνουν εκτενείς συζητήσεις πριν και μετά την άσκηση μεταξύ των μαθητών και να δοθούν αρκετά παραδείγματα, πληροφορίες στα παιδιά σχετικά με τις παγίδες των αναξιόπιστων σελίδων. Στη συνέχεια, παρατίθενται ορισμένα παραδείγματα εφαρμογής των δραστηριοτήτων αυτών.

Πρότυπα παρουσίασης δραστηριοτήτων του τομέα εστίασης 3« Προστασία της ιδιωτικής ζωής διαδικτυακά» της ενότητας 1

Εικόνα 4.1.3: δραστηριότητα για την Β' - Γ' Δημοτικού «Συμπλήρωση φόρμας»

Θέλεις να κάνεις το καλύτερο πάρτυ γενεθλίων; Ο γιορτινούλης θα σου στείλει τα καλύτερα υλικά!!!!



Για να μπορέσουμε να σου τα στείλουμε, θα πρέπει να μας δώσεις κάποια στοιχεία για σένα.

Όνομα:

Για παιδιά κάτω των 13, διεύθυνση mail της μαμάς/μπαμπά:

Για παιδιά από 13 και άνω, προσωπική διεύθυνση mail:

Διεύθυνση κατοικίας:

Οδός: Αριθμός: Τ.Κ.:

Πόλη:

Ηλικία του εορταζόμενου: Ημερομηνία γενεθλίων:

Θα ήθελα να μου αποσταλεί δείγμα των προϊόντων πριν την αγορά.

Μπορεί αυτή η προσφορά να σου φαίνεται ελκυστική, αλλά να θυμάσαι: πολλές σελίδες μπορεί να σου ζητήσουν πληροφορίες πολύ σημαντικές και που δεν πρέπει να δίνεις χωρίς τη μαμά ή τον μπαμπά. Ακόμη κι αν είναι ένα πολύ διασκεδαστικό παιχνίδι, ποτέ δεν δίνεις πληροφορίες χωρίς να ρωτήσεις αν μπορείς να το κάνεις.

Αν ακόμη θέλεις να πηγαίνεις σε σελίδες που σου ζητούν προσωπικές πληροφορίες, δείξε στη μαμά σου ή το μπαμπά σου τι ζητάνε. Θα ξέρουν να σου πουν τι να γράψεις και τι όχι.

Μέσω της χρήσης εικόνων και παραδειγμάτων από φόρμες συμπλήρωσης στοιχείων στο διαδίκτυο, τα παιδιά καταλαβαίνουν καλύτερα το μήνυμα που θέλει να αποδώσει η

δραστηριότητα (για όλες τις δραστηριότητες του τομέα αυτού_ βλ. Παράρτημα 1.3,σελ.148-154)

Τομέας εστίασης 4 « Κοινωνική δικτύωση» της ενότητας 1

Πίνακας 7.1.4 : Παρουσίαση δραστηριοτήτων του τομέα 4 της ενότητας 1

Δ´-Ε´ Δημοτικού	ΣΤ Γυμνασίου	´Δημοτικού-Β´ Γ´ Γυμνασίου - Λύκειο
Συζητώντας με ασφάλεια σε σελίδες ομιλίας	Ιδιωτικές και προσωπικές πληροφορίες Συζητώντας στο Διαδίκτυο με επιφυλακτικότητα και υπευθυνότητα	Η δική σου εικόνα στο διαδίκτυο Παίρνοντας σωστές αποφάσεις

Στόχος αυτού του τομέα εστίασης είναι η εκμάθηση ικανοτήτων ασφαλούς περιήγησης σε μέσα κοινωνικής δικτύωσης του κυβερνοχώρου, χωρίς όμως να διακυβεύεται η ασφάλεια των πολύ προσωπικών δεδομένων των μαθητών.

Δ´-Ε´ Δημοτικού

Η δραστηριότητα για αυτές τις τάξεις έχει τον τίτλο «**Συζητώντας με ασφάλεια σε ιστοσελίδες συνομιλίας**».Στην συγκεκριμένη άσκηση, τα παιδιά μαθαίνουν ότι δεν πρέπει ποτέ να δίνουν πολύ προσωπικές πληροφορίες σε αγνώστους που γνωρίζουν στο διαδίκτυο, χωρίς να ρωτήσουν έναν ενήλικο που εμπιστεύονται.

ΣΤ´ Δημοτικού-Β´Γυμνασίου

Η πρώτη άσκηση για τα παιδιά της Έκτης Δημοτικού μέχρι και της Δευτέρας Γυμνασίου έχει τον τίτλο «**Ιδιωτικές και Προσωπικές πληροφορίες**» και στοχεύει στο να μάθει τα παιδιά να σκέφτονται κριτικά σχετικά με τον διαμοιρασμό ιδεών και πληροφοριών σε ιστοσελίδες καθώς και να προστατεύουν την οικογένειά τους μέσω της ορθής διαχείρισης των προσωπικών πληροφοριών τους. Στη συνέχεια, ακολουθεί η άσκηση «**Συζητώντας στο Διαδίκτυο με επιφύλαξη και υπευθυνότητα**», κατά την οποία τα παιδιά κατανοούν ότι υπάρχουν θετικά στοιχεία στην επικοινωνία στο Διαδίκτυο , αλλά εστιάζουν ταυτόχρονα και σε σενάριο κινδύνου(άγνωστοι τους παρενοχλούν με σχόλια ή τους ζητούν προσωπικά στοιχεία) και στην εφαρμογή ορισμένων κανόνων ασφαλούς κι υπεύθυνης συνομιλίας σε ιστοσελίδες.

Γ´ Γυμνασίου-Λύκειο

Στην δραστηριότητα «**Η δική σου εικόνα στο Διαδίκτυο**», οι μαθητές κατανοούν ότι ακόμη και εντελώς άσχετοι μπορούν να δουν το προφίλ τους σε διαδίκτυα κοινωνικής

αλληλεπίδρασης. Καλούνται να βρουν τέσσερα δομικά χαρακτηριστικά των ιστότοπων κοινωνικής δικτύωσης και πώς μπορεί να επηρεάσει την ταυτότητα των εφήβων και τη συμπεριφορά τους στο διαδίκτυο. Στο τέλος της άσκησης αυτής, θα συνεργαστούν για τη συγγραφή ενός γράμματος προς τους γονείς.

Έπειτα, ακολουθεί η άσκηση με τίτλο «**Παίρνοντας σωστές αποφάσεις**». Σε αυτή την άσκηση, οι μαθητές απαντούν σε κουίζ σχετικά με την σεξουαλική παρενόχληση των εφήβων στο διαδίκτυο. Μετά, ακολουθεί η ανάλυση των αποτελεσμάτων του κουίζ που είναι η βάση της συζήτησης στην τάξη για το πώς μπορούν να αποφύγουν την παρενόχληση. Στη συνέχεια, παρατίθενται πρότυπα εφαρμογής των δραστηριοτήτων αυτών.

Πρότυπα παρουσίασης δραστηριοτήτων του τομέα εστίασης 4 « Κοινωνική δικτύωση» της ενότητας 1

Εικόνα 5.1.4 : δραστηριότητα για την Γ Γυμνασίου- Λύκειο « Η δική σου εικόνα στο διαδίκτυο»

Η δική σου εικόνα στο διαδίκτυο

Παράδειγμα 1

Είσαι ιδιοκτήτης καλοκαιρινής καφετέριας σε μια πολυσύχναστη παραλία και νόχνεις για υπαλλήλους μερικής απασχόλησης. Βγάζεις ανακοίνωση στην οποία ζητάς άτομα 14-17 ετών για μερική απασχόληση τα απογεύματα και τουλάχιστον μια συστατική επιστολή από προηγούμενο εργοδότη. Αφού αφισκολλήσεις την ανακοίνωση, ξαπνικά σου περνά από το μυαλό : « Θα ήταν ιδιαίτερα έξυπνο να βάλω και μια ανακοίνωση στο διαδίκτυο, μπορεί να βρω περισσότερα στοιχεία για τους υποψηφίους».

Πού νομίζεις ότι θα ήταν καλό να ψάξεις; Υπάρχουν κάποια στοιχεία που θα σε έπειθαν να μην προσλάβεις κάποιον;

Παράδειγμα 2

Έχεις φτάσει στην ηλικία που μπορείς να δημιουργήσεις προφίλ σε σελίδες κοινωνικής δικτύωσης. Προσπαθείς να φτιάξεις όσο το δυνατόν το πιο «κούλι» προφίλ, με αποτέλεσμα να σου κάνουν πολλά άτομα αιτήματα φιλίας. Μια μέρα βλέπεις ότι σου έχει κάνει αίτημα φιλίας κι η ... μαμά σου αφού έφτιαξε δικό της προφίλ! Πώς νιώθεις; Νομίζεις ότι πρέπει να την αποδεχτείς ως φίλη στο κοινωνικό δίκτυό σου; Αιτιολόγησε την σκέψη σου.

Παράδειγμα 3

Έχεις προφίλ σε κοινωνικό δίκτυο και γνωρίζεις αρκετά καλά πώς να αλλάξεις τις ρυθμίσεις απορρήτου. Έχεις ρυθμίσει τα άλμπουμ έτσι ώστε μόνο οι φίλοι να μπορούν να δουν τις φωτος σου. Μια μέρα όμως ανακαλύπτεις ότι κάποιος από την παρέα σου έχει αντηγράψει μια «υπέροχη» φωτογραφία σου- στην οποία κοιμάσαι και σου έχουν βάλει σφρό γύρω από το στόμα- και την έχει κοινοποιήσει στο προφίλ του.

Τι αισθάνεσαι μετά από την κοινοποίηση αυτή; Νομίζεις ότι θα έχει επιπτώσεις στην δική σου δικτύωση κι αν ναι τι ακριβώς;

Παράδειγμα 4

Είσαι υπάλληλος σε ένα Πανεπιστήμιο. Κάθε χρόνο, πριν από τις Πανελλαδικές και την υποβολή των μηχανογραφικών, το ίδρυμα στο οποίο δουλεύεις παραφέρει κάποιες θέσεις υποδοχής μαθητών, ώστε να δουν αν το Πανεπιστήμιο αυτό τους αρέσει ως δομή για τις σπουδές τους. Έχεις κληθεί να επιλέξεις κάποιους μαθητές για αυτές τις θέσεις.

Τι θα ήθελες να ξέρεις για αυτούς; Τι θα μπορούσες να μάθεις για αυτούς από το διαδίκτυο;

Μέσω των παραδειγμάτων του πραγματικού κόσμου, οι μαθητές καλούνται να βρουν αντίστοιχες δράσεις σε επίπεδο ψηφιακού κόσμου.

Σταδιακά, οι μαθητές εισάγονται σε καταστάσεις ιδιαίτερα δυσάρεστες κατά την περιήγηση στο διαδίκτυο.

Αφού κατανοήσουν πλήρως τα παραδείγματα, μέσα από ομαδική συζήτηση και συμβουλές δίνεται στους εφήβους μαθητές μια σαφέστερη εικόνα των αιτιών που πέφτουν θύματα διαδικτυακού εκφοβισμού και τι μπορούν να κάνουν.

Τομέας εστίασης 5 « Διαδικτυακές επαφές» της ενότητας 1

Πίνακας 8.1.5: Παρουσίαση δραστηριοτήτων του τομέα 5 της ενότητας 1

Δ' -Ε' Δημοτικού	ΣΤ' Δημοτικού Γυμνασίου	-Β' Γ' Γυμνασίου- Λύκειο
Συζητώντας με ασφάλεια σε σελίδες ομιλίας	Συζητώντας σε ομιλίας επιφυλακτικότητα υπευθυνότητα	σε σελίδες με διαδίκτυο κι Παίρνοντας σωστές αποφάσεις

Ο τομέας αυτός επαναλαμβάνει τις παραπάνω δραστηριότητες του τομέα εστίασης « Κοινωνική δικτύωση» της ενότητας (βλ. Τομέας 1.4). Στόχος κι αυτού του τομέα είναι να επιστήσει την προσοχή των μαθητών στον τρόπο και την ασφάλεια των συνομιλιών τους στο διαδίκτυο.

Δ' -Ε' Δημοτικού

Η δραστηριότητα έχει τον τίτλο **«Συζητώντας με ασφάλεια σε ιστοσελίδες συνομιλίας»**. Στην συγκεκριμένη άσκηση, τα παιδιά μαθαίνουν ότι δεν πρέπει ποτέ να δίνουν πολύ προσωπικές πληροφορίες σε αγνώστους που γνωρίζουν στο διαδίκτυο, χωρίς να ρωτήσουν έναν ενήλικο που εμπιστεύονται.

ΣΤ' Δημοτικού-Β' Γυμνασίου

Η άσκηση **«Συζητώντας στο Διαδίκτυο με επιφύλαξη και υπευθυνότητα»** διδάσκει στα παιδιά να κατανοούν ότι υπάρχουν θετικά στοιχεία στην επικοινωνία στο Διαδίκτυο , αλλά να εστιάζουν ταυτόχρονα και σε σενάριο κινδύνου(άγνωστοι τους παρενοχλούν με σχόλια ή τους ζητούν προσωπικά στοιχεία) και στην εφαρμογή ορισμένων κανόνων ασφαλούς κι υπεύθυνης συνομιλίας σε ιστοσελίδες.

Γ' Γυμνασίου –Λύκειο

Στην άσκηση με τίτλο **«Παίρνοντας σωστές αποφάσεις»**, οι μαθητές απαντούν σε κουίζ σχετικά με την σεξουαλική παρενόχληση των εφήβων στο διαδίκτυο. Μετά , ακολουθεί η ανάλυση των αποτελεσμάτων του κουίζ που είναι η βάση της συζήτησης στην τάξη για το πώς μπορούν να αποφύγουν την παρενόχληση.

Στην δραστηριότητα «Η δική σου εικόνα στο Διαδίκτυο», οι μαθητές κατανοούν ότι ακόμη και εντελώς άσχετοι μπορούν να δουν το προφίλ τους σε διαδικτυα κοινωνικής

αλληλεπίδρασης. Καλούνται να βρουν τέσσερα δομικά χαρακτηριστικά των ιστότοπων κοινωνικής δικτύωσης και πώς μπορεί να επηρεάσει την ταυτότητα των εφήβων και τη συμπεριφορά τους στο διαδίκτυο. Στο τέλος της άσκησης αυτής, θα συνεργαστούν για τη συγγραφή ενός γράμματος προς τους γονείς. **Τα παραδείγματα παρουσίασης δραστηριοτήτων είναι τα ίδια με του προηγούμενου τομέα (βλ. πρότυπα παρουσίασης του τομέα 4 « Κοινωνική δικτύωση»).**

2.2.2 Παρουσίαση της ενότητας 2 « Συμπεριφορά στο διαδίκτυο»

Στόχος της ενότητας 2 είναι η εκμάθηση βασικών κανόνων συμπεριφοράς των «καλών» ψηφιακών χρηστών, με απότερο σκοπό την δημιουργία ενός τείχους ψηφιακής προστασίας και μηδενικής ανοχής σε φαινόμενα εκφοβισμού. Διαθέτει τρεις τομείς εστίασης: 1) Ηθικοί κανόνες & ιδιοκτησία,2) Τρόποι συμπεριφοράς στο διαδίκτυο και 3) Ψηφιακός πολίτης.

Πίνακας 9:Παρουσίαση των τομέων εστίασης της ενότητας 2 και των δραστηριοτήτων

Τομέας Εστίασης- Στόχος	Α΄ Δημοτικού	Β΄- Γ΄ Δημοτικού	Δ΄- Ε΄ Δημοτικού	ΣΤ΄ Δημοτικού - Β΄ Γυμνασίου
Ηθικοί κανόνες & ιδιοκτησία- Σεβασμός στα πνευματικά δικαιώματα και τη χρήση αρχείων	Είναι δικό σου;	Ποιανού ιδιοκτησία είναι;	Ποιανού είναι τελικά;	Μπορείς να το κατεβάσεις;
			Πράττοντας το σωστό	Σχετικά με την αντιγραφή
Τρόποι συμπεριφοράς στο διαδίκτυο- Διαμόρφωση κατάλληλης συμπεριφοράς για την επικοινωνία με άλλους χρήστες στο διαδίκτυο		Καλοί τρόποι παντού	Καλοί τρόποι στην αποστολή ηλεκτρονικών μηνυμάτων	Καλοί τρόποι στην αποστολή μηνυμάτων
Ψηφιακός πολίτης- Κατανόηση του σημαντικού ρόλου του διαδικτύου ως μέσου έκφρασης			Κατανοώντας την πολιτική αποδεκτής χρήσης, Μίλα ανοιχτά & Πολίτες του κυβερνοκόσμου	Δύναμη κι ευθύνη

(Για την αναλυτική παράθεση των δραστηριοτήτων βλ. Παράρτημα 2.1-2.3,σελ.183-214)

Τομέας εστίασης 1 «Ηθικοί κανόνες & ιδιοκτησία» της ενότητας 2

Στόχος αυτού του τομέα εστίασης είναι να συνειδητοποιήσουν οι μαθητές ότι έχουν δικαιώματα αλλά και υποχρεώσεις όσον αφορά στη χρήση αρχείων στο διαδίκτυο. Μέσω των δραστηριοτήτων αυτού του τομέα, τα παιδιά μαθαίνουν ότι πρέπει να σέβονται την πνευματική δουλειά των άλλων και να την χρησιμοποιούν εφόσον τους επιτρέπεται η πρόσβαση. Οι ασκήσεις ξεκινούν από την Α΄ Δημοτικού και τελειώνουν στην Β΄ Γυμνασίου, καθώς στις μετέπειτα τάξεις οι μαθητές έχουν ήδη εξοικειωθεί με την διαχείριση αρχείων, παράνομη ή μη.

Πίνακας 10.2.1 : Παρουσίαση δραστηριοτήτων του τομέα 1 της ενότητας 2

Α΄ Δημοτικού	Β΄-Γ΄ Δημοτικού	Δ΄-Ε΄ Δημοτικού	ΣΤ΄ Δημοτικού –Β΄ Γυμνασίου
Είναι δικό σου;	Ποιανού ιδιοκτησία είναι;	Ποιανού τελικά; Πράττοντας σωστό	είναι Μπορείς να το κατεβάσεις; Σχετικά με την αντιγραφή

Α΄ Δημοτικού- Β΄ Γυμνασίου

Για την Α΄ Δημοτικού η άσκηση «**Είναι δικό σου;**» στοχεύει στο να διδάξει στα παιδιά ότι όπως πολλά αντικείμενα της καθημερινότητας πρέπει να χρησιμοποιούνται με προσοχή, έτσι λοιπόν θα πρέπει να σέβονται και τους υπολογιστές στα σχολεία τους καθώς είναι κι αυτά περιουσία που πρέπει να χρησιμοποιείται υπεύθυνα. Δίνονται, λοιπόν τα **θεμέλια για τον σεβασμό της πνευματικής ιδιοκτησίας** των άλλων.

Για τις Β΄ -Γ΄ Δημοτικού, η δραστηριότητα «**Ποιανού ιδιοκτησία είναι;**» βοηθά τους μαθητές να αναπτύξουν σεβασμό απέναντι στη δουλειά των άλλων που βρίσκεται σε διαδικτυακούς τόπους , καθώς και να χειρίζονται αυτές τις πληροφορίες και τους υπολογιστές με υπευθυνότητα. Εισάγονται λεπτομέρειες σχετικά με τη χρήση ψηφιακών αρχείων.

Η δραστηριότητα για τις Δ΄- Ε΄ Δημοτικού με τίτλο «**Ποιανού είναι τελικά;**» στοχεύει στο να κατανοήσουν τα παιδιά ότι η αντιγραφή της δουλειάς των άλλων πρέπει να γίνεται με βάση ορισμένα κριτήρια Έπειτα, με τη δραστηριότητα «**Πράττοντας το σωστό**» οι μαθητές εφαρμόζουν τις ίδιες βασικές αρχές ηθικής που χρησιμοποιούν στον κανονικό κόσμο σχετικά με την αντιγραφή. Η χρήση κανόνων

και ορθών τρόπων συμπεριφοράς στον πραγματικό κόσμο κι η αναγωγή τους στον ψηφιακό κόσμο είναι μια αποτελεσματική στρατηγική για την καλύτερη εμπέδωση των δραστηριοτήτων.

Ακολουθεί η άσκηση για τις ΣΤ΄ Δημοτικού- Β΄ Γυμνασίου «**Σχετικά με την αντιγραφή**», η οποία αναφέρεται στην αντιγραφή εργασιών και αν είναι αντιδεοντολογική ή όχι και *συμπληρώνεται* από την άσκηση «**Μπορείς να το κατεβάσεις;**», η οποία δείχνει στους μαθητές ότι τα αρχεία στους υπολογιστές έχουν κι αυτά πνευματικά δικαιώματα καθώς και του ότι ο παράνομος διαμοιρασμός αρχείων από έφηβους έχει κι ορισμένες νομικές και δεοντολογικές συνέπειες. Αυτές οι δραστηριότητες είναι σημαντικές και, αν χρειαστεί, μπορούν να εφαρμοστούν και στις τάξεις του Λυκείου- καθώς οι έφηβοι είναι η μεγαλύτερη ομάδα χρηστών που κατεβάζει αρχεία από το διαδίκτυο. Στη συνέχεια, ακολουθούν παραδείγματα εφαρμογής των δραστηριοτήτων.

Πρότυπη παρουσίαση δραστηριοτήτων του Τομέα εστίασης 1 « Ηθικοί κανόνες & ιδιοκτησία» της ενότητας 2

Εικόνα 6.2.1 : δραστηριότητα για την Β΄-Γ΄ Δημοτικού « Ποιανού ιδιοκτησία είναι;»

Ποιανού ιδιοκτησία είναι ;

Σκέψου για ποια από τα παρακάτω αντικείμενα/ ενέργειες χρειάζεσαι άδεια .



Ανοίγεις τον υπολογιστή



Βλέπεις τους φακέλους άλλων παιδιών



Επισκευάζεις τον υπολογιστή



Χρησιμοποιείς τον εκτυπωτή

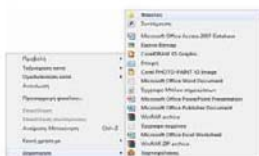

Φτιάχνεις δικό σου φάκελο

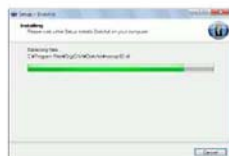

Εγκαθιστάς λογισμικό

Σε αυτήν την δραστηριότητα δίνεται στα παιδιά η δυνατότητα διαχωρισμού μεταξύ καταστάσεων που μπορούν να κάνουν κάτι στον Η/Υ με ή χωρίς άδεια . Καλό θα είναι να τονιστούν και λεπτές γραμμές: για παράδειγμα για την εγκατάσταση λογισμικού δεν χρειαζόμαστε άδεια αν πρόκειται για τον δικό μας Η/Υ κι είμαστε αρκετά μεγάλοι. Σε κοινόχρηστους Η/Υ όμως δεν επιτρέπεται.

(βλ. επόμενη σελίδα, δεύτερο & τρίτο παράδειγμα για τον τομέα εστίασης « Ηθικοί κανόνες κι ιδιοκτησία της ενότητας 2)

Εικόνα 7.2.1 : δραστηριότητα για την Δ' - Ε' Δημοτικού « Πράττοντας το σωστό»

Πράττοντας το σωστό

1. Δεν είναι ωραίο και σωστό να χτυπάς άλλα παιδιά και να τους μιλάς άσχημα όταν παίζετε στην παιδική χαρά και στο σχολείο. Τότε, τι γίνεται αν συναντήσεις παιδιά στο διαδίκτυο και αρχίσεις να τους μιλάς άσχημα;
2. Το να μπεις στο σπίτι κάποιου άλλου και να πειράξεις την δουλειά του και τα πράγματά του είναι αδίκημα. Τότε γιατί μερικά παιδιά μπαίνουν στους φακέλους άλλων παιδιών που έχουν στον υπολογιστή τους;
3. Δεν είναι ωραίο να γράφεις άσχημα λόγια σε γκράφιτι στους τοίχους της γειτονιάς σου. Τι γίνεται με την χρήση άσχημων λέξεων στο διαδίκτυο;
4. Δεν είναι σωστό να ανοίξεις την τσάντα των συμμαθητών σου για να χαζέψεις. Τι γίνεται όταν βρίσκεις τον κωδικό για τον υπολογιστή ενός συμμαθητή σου και τον ανοίξεις για να χαζέψεις;
5. Όταν παίρνεις ένα βιβλίο από κάποια βιβλιοθήκη, απαγορεύεται να το ζωγραφίσει και να σχίσεις σελίδες. Τι γίνεται με την διαγραφή σελίδων ή και εργασιών από τον υπολογιστή κάποιου άλλου;

Η αναγωγή κανόνων από τον πραγματικό στον ψηφιακό κόσμο κάνουν το μήνυμα της δραστηριότητας πιο σαφές και εύκολα εφαρμόσιμο για τους μαθητές.

Εικόνα 8.2.1: δραστηριότητα για την ΣΤ' Δημοτικού- Β' Γυμνασίου « Σχετικά με την αντιγραφή»

Σχετικά με την αντιγραφή

Το δικαίωμα του να λες ότι κάτι είναι δικό σου

Κάποιοι άνθρωποι χρησιμοποιούν το διαδίκτυο για να εργάζονται και να φέρουν εις πέρας τις υποχρεώσεις τους. Επαγγέλματα που απαιτούν την εργασία στο διαδίκτυο είναι πάρα πολλά, από τους κομμογράφους και τους φωτογράφους μέχρι τους δημόσιους υπαλλήλους. Σκέψου, αν ήσουν στην θέση τους, ότι θα ήθελες να σέβονται οι άλλοι τη δουλειά σου. Σε περίπτωση που κάποιος θέλει να μοιραστεί την δουλειά του με άλλους, παρέχει το δικαίωμα για αυτό. Δεν είσαι σε θέση να αντιγράψεις κάτι ή να χρησιμοποιήσεις την δουλειά των άλλων χωρίς να ζητήσεις την άδειά τους. Αλλιώς, αν δεν ζητήσεις την άδειά τους, ουσιαστικά, «κλέβεις» την δουλειά τους.

Τι γίνεται με τις σχολικές εργασίες;

Μπορείς να χρησιμοποιείς την δουλειά άλλων για τις σχολικές εργασίες σου, χωρίς να ζητάς άμεσα την άδειά τους. Αρκεί να θυμάσαι έναν πολύ βασικό κανόνα: πάντα αναφέρουμε την πηγή της πληροφορίας που πήραμε. Αν έχεις πάρει τα ίδια τα λόγια του συγγραφέα ή του ερευνητή, τα βάζεις μέσα σε εισαγωγικά («...») και γράφεις το όνομά του σε παρένθεση.

Σε περίπτωση που δεν ακολουθήσεις αυτόν τον κανόνα, διαπράττεις λογοκλοπή. Δηλαδή, οικειοποιείσαι τα λόγια κάποιου άλλου χωρίς να αναφέρεις το όνομά του. Ακόμη κι αν το ίδιο το πρόσωπο δεν το καταλάβει, σίγουρα θα το καταλάβουν οι καθηγητές σου.

Για να μην κάνεις αυτό το λάθος και ζημιωθείς, να θυμάσαι ότι αναφέρεις την πηγή, το όνομα του κατόχου για τα παρακάτω:

1. Λόγια που έχει πει το ίδιο το πρόσωπο. Αν αναφέρεσαι, για παράδειγμα, στα λόγια του Άϊνσταϊν για την σχετικότητα, και τα μεταφέρεις ακριβώς όπως είναι, τότε αναφέρεις και το όνομα του Άϊνσταϊν
2. Γραφήματα, πίνακες και ζωγραφιές που δεν είναι δικά σου και ξέρεις την πηγή
3. Στατιστικά δεδομένα από έρευνες
4. Ακόμη κι αν αναφέρεσαι σε άποψη κάποιου άλλου με δικά σου λόγια, καλό είναι να αναφερθείς και στο άτομο με την πρωτότυπη ιδέα.

Σε μεγαλύτερες τάξεις καλό είναι να παρατίθενται και συμβουλές για τον τρόπο διαχείρισης αρχείων και πνευματικής δουλειάς τρίτων προσώπων. (Για τις δραστηριότητες βλ. Παράρτημα 2.1)

Τομέας εστίασης 2 «Τρόποι Συμπεριφοράς στο Διαδίκτυο» της ενότητας 2

Στον τομέα αυτό, η έμφαση δίνεται στην εκμάθηση λειτουργικής και αποδεκτής συμπεριφοράς στο διαδίκτυο. Η φύση της συμπεριφοράς στον ψηφιακό κόσμο είναι εξίσου σημαντική με αυτήν στον πραγματικό. Σε κάθε δραστηριότητα για τις ηλικιακές ομάδες των μαθητών δίνονται και παραπάνω στοιχεία κάθε φορά.

Πίνακας 11.2.2: Παρουσίαση δραστηριοτήτων του τομέα 2 της ενότητας 2

Β'-Γ' Δημοτικού	Δ' -Ε' Δημοτικού	ΣΤ' Δημοτικού-Γυμνασίου
Καλοί τρόποι παντού	Καλοί τρόποι στην αποστολή ηλεκτρονικών μηνυμάτων	Καλοί τρόποι στην αποστολή μηνυμάτων

Β' - Γ' Δημοτικού

Η άσκηση με τίτλο «**Καλοί τρόποι παντού**» στοχεύει στην εφαρμογή κανόνων καλής συμπεριφοράς που ακολουθούνται στον πραγματικό κόσμο και στον διαδικτυακό. Με την σύνδεση της ψηφιακής με την καθημερινή πραγματικότητα, οι πιθανότητες εφαρμογής καλών τρόπων συμπεριφοράς από τους μαθητές αυξάνονται.

Δ' - Ε' Δημοτικού

Με την άσκηση «**Καλοί τρόποι στην αποστολή ηλεκτρονικών μηνυμάτων**», οι μαθητές μαθαίνουν να εφαρμόζουν τις ίδιες βασικές αρχές ηθικής που χρησιμοποιούν στον κανονικό κόσμο και να αναγνωρίζουν τα πλεονεκτήματα και μειονεκτήματα της αποστολής μηνυμάτων αντίστοιχα. Σε αυτήν την δραστηριότητα οι μαθητές εφαρμόζουν πρακτικά ό,τι έμαθαν σε προηγούμενες δραστηριότητες- μπορεί να γίνει εξάσκηση και σε υπολογιστές(για την δραστηριότητα βλ. Παράρτημα 2.2, σελ.196-204)

ΣΤ' Δημοτικού- Β' Γυμνασίου

Με την άσκηση «**Καλοί τρόποι κι αποστολή μηνυμάτων**» δίνονται οδηγίες στους μαθητές για ασφαλή και ορθή χρήση υπηρεσιών, όπως το ηλεκτρονικό ταχυδρομείο, οι σελίδες συνομιλίας καθώς και ιστοσελίδες με δυνατότητες σχολιασμού- εν συντομία γίνεται επέκταση της εφαρμογής καλών τρόπων συμπεριφοράς και σε άλλες επεκτάσεις του διαδικτύου. Μπορεί επίσης να εφαρμοστεί και ψηφιακά σε υπολογιστές για περαιτέρω εξάσκηση. *Στην επόμενη σελίδα, ακολουθεί ένα παράδειγμα εφαρμογής των δραστηριοτήτων του τομέα αυτού.*

Πρότυπη παρουσίαση δραστηριοτήτων του τομέα εστίασης 2«Τρόποι συμπεριφοράς στο διαδίκτυο» της ενότητας 2

Εικόνα 9.2.2: δραστηριότητα για την Β'- Γ' Δημοτικού « Καλοί τρόποι παντού» (για τις δραστηριότητες βλ. Παράρτημα 2.2,σελ 196-204)

Προσπάθησε να ξαναγράψεις το παρακάτω μήνυμα , ακολουθώντας τους κανόνες Έτοιμος/η; Πάμε!!!

ΠΡΟΣ:paradopoulosdim@altecnet.gr
ΘΕΜΑ: μάντεψε ποιος!!!
ΚΥΡΙΩΣ ΚΕΙΜΕΝΟ:
Θείε!!!
ΓΙΑΤΙ ΔΕΝ ΜΟΥ ΓΡΑΦΕΙΣ ΠΙΑ; ΜΕ ΞΕΧΑΣΕΣ;
Θέλω να μου στείλεις ένα παιχνίδι για τα γενέθλιά μου.
Από
Μάντεψε!!!!

Προσοχή! Δεν ξέρουν όλοι καλούς τρόπους στο διαδίκτυο! Αν όμως τους χρησιμοποιείς , τότε και οι άλλοι θα αρχίσουν να τους χρησιμοποιούν επίσης!

Με τη χρήση παραδειγμάτων προς αποφυγή , οι μαθητές α) βλέπουν τα λάθη που κάνουν οι ίδιοι κατά την περιήγησή τους στο διαδίκτυο και β) μαθαίνουν τρόπους διόρθωσης της λανθασμένης συμπεριφοράς.

Τομέας εστίασης 3 «Ψηφιακός πολίτης» της ενότητας 2

Σε αυτόν τον τομέα προστίθεται και η έννοια του ψηφιακού πολίτη : δικαιώματα κι υποχρεώσεις που έχουν οι μαθητές τόσο ως χρήστες του διαδικτύου αλλά και ως πολίτες.

Πίνακας 12.2.3: Παρουσίαση δραστηριοτήτων του τομέα 3 της ενότητας 2

Δ΄ -Ε΄ Δημοτικού	ΣΤ΄ Δημοτικού –Β΄ Γυμνασίου
Κατανοώντας την πολιτική αποδεκτής χρήσης	
Μίλα ανοιχτά	
Πολίτες του κυβερνοκόσμου	Δύναμη κι ευθύνη

Δ΄ - Ε΄ Δημοτικού

Μέσα από τη δραστηριότητα «**Κατανοώντας την πολιτικής αποδεκτής χρήσης**», τα παιδιά και το εκπαιδευτικό προσωπικό εφαρμόζουν κανόνες αποδεκτής χρήσης των υπολογιστών , διευκολύνοντας έτσι και το έργο των διευθυντών των σχολείων για την ομαλή δράση στο σχολείο. Η πολιτική της αποδεκτής χρήσης είναι ο ακρογωνιαίος λίθος για την καταπολέμηση του διαδικτυακού εκφοβισμού στο σχολείο, καθώς θέτει συγκεκριμένους κανόνες και κυρώσεις που αφορούν όλους τους χρήστες Η/Υ στο σχολείο.

Η επόμενη δραστηριότητα με τίτλο «**Μίλα ανοιχτά**» επικεντρώνεται στο να κατανοήσουν τα παιδιά ότι σαν πολίτες του κυβερνοχώρου έχουν δικαίωμα να αναφέρουν την άποψή τους σε ζητήματα .Με αυτόν τον τρόπο, οι μαθητές κατανοούν ότι μπορούν να εκφράζουν την άποψή τους για σημαντικά θέματα και να συμβάλλουν στην δημοκρατική επίλυση προβλημάτων.

Η τελευταία δραστηριότητα για τις τάξεις αυτές λέγεται «**Πολίτες του Κυβερνοκόσμου**».Σε αυτή τη δραστηριότητα τα παιδιά μαθαίνουν ότι όπως είναι πολίτες στον πραγματικό κόσμο , έτσι και στον ψηφιακό διατηρούν το δικαίωμά τους να εκφράζονται με δημοκρατικό και δημιουργικό τρόπο και να επικοινωνούν με ανθρώπους από όλες τις χώρες της γης.

ΣΤ΄ Δημοτικού – Β΄ Γυμνασίου

Με την δραστηριότητα «**Δύναμη και ευθύνη**» οι μαθητές κατανοούν ότι στο διαδίκτυο μπορούν να βρουν πληροφορίες που επαινούν ή θίγουν ένα άτομο ή μια ομάδα και προσπαθούν να ακολουθήσουν τους κανόνες της αποδεκτής χρήσης του σχολείου τους για την καλύτερη κι υπεύθυνη έκφραση των απόψεων τους. Μπορεί, έτσι, να συνδυαστεί τόσο η πολιτική αποδεκτής χρήσης Η/Υ στο σχολείο με τα

ψηφιακά δικαιώματα των πολιτών. Στη συνέχεια, ακολουθούν τα παραδείγματα εφαρμογής των δραστηριοτήτων αυτού του τομέα.

Πρότυπη παρουσίαση δραστηριοτήτων του τομέα 3 « Ψηφιακός Πολίτης» της ενότητας 2

Εικόνα 10.2.3:δραστηριότητα για την Δ'- Ε' Δημοτικού « Κατανοώντας την πολιτική αποδεκτής χρήσης»

Κατανοώντας την πολιτική αποδεκτής χρήσης ηλεκτρονικών μέσων

Όταν ανοίγεις τον υπολογιστή και μπαίνεις στο διαδίκτυο, μπορείς να κάνεις πάρα πολλά ενδιαφέροντα πράγματα. Μπορείς να μιλάς με τους φίλους σου ή να βρεις πληροφορίες για τις εργασίες σου στο σχολείο. Να θυμάσαι όμως: όταν μπαίνεις στο διαδίκτυο θα πρέπει να ακολουθείς κάποιους κανόνες, όπως κάνεις κι όταν περνάς το δρόμο απέναντι.

Ο δάσκαλός σου έχει φτιάξει κάποιους κανόνες της τάξης που σε βοηθούν να καταλάβεις μπορείς και τι απαγορεύεται να κάνεις. Το ίδιο ισχύει και για τη χρήση των ηλεκτρονικών μέσων, όπως είναι ο υπολογιστής και το κινητό στα σχολεία.

Το σχολείο σου και η τάξη σου έχουν φτιάξει κανόνες για την χρήση υπολογιστών ή άλλων ψηφιακών συσκευών;

Τι κανόνες πιστεύεις ότι πρέπει να περιλαμβάνονται στην πολιτική/κώδικα αποδεκτής χρήσης ψηφιακών μέσων και γιατί;

Αφού τα παιδιά συζητήσουν σε μικρές ομάδες τις ιδέες τους, μπορεί να γίνει πρόταση προς το διευθυντικό προσωπικό του σχολείου για την δημιουργία ενός πρωτοκόλλου αποδεκτής χρήσης για όλες τις τάξεις του σχολείου. Με αυτόν τον τρόπο θα επεκταθεί σε μεγαλύτερο αριθμό μαθητών η εφαρμογή αυτού του σχολικού μηχανισμού αποφυγής διαδικτυακού εκφοβισμού.

Εικόνα 11.2.3 : δραστηριότητα για την ΣΤ' Δημοτικού- Β' Γυμνασίου «Δύναμη κι ευθύνη»

Δικαιώματα, αλλά με ευθύνη

Όταν βρίσκεσαι στο διαδίκτυο είσαι ψηφιακός πολίτης. Οι υποχρεώσεις μοιάζουν πάρα πολύ με το πώς συμπεριφέρεσαι ως πολίτης στη χώρα σου. Στον πραγματικό κόσμο έχεις δικαιώματα να εκφράζεσαι ελεύθερα, αλλά πρέπει να τα εφαρμόζεις με τη βοήθεια κανόνων. Κανένα δικαίωμα δεν είναι απαλλαγμένο από τις υποχρεώσεις. Για παράδειγμα, έχεις το δικαίωμα να λες την άποψή σου, αλλά η υποχρέωσή σου είναι να σέβεσαι και την άποψη του άλλου- ακόμη κι όταν δεν συμφωνείς.

Το ίδιο συμβαίνει και στο διαδίκτυο. Ως ψηφιακός πολίτης, προσέχεις πάντα αν τα σχόλιά σου εκφράζουν την άποψή σου χωρίς να προσβάλλουν κάποιον και χωρίς να χάνεις το δίκιο. Σημαντικό είναι να αιτιολογείς την άποψή σου με επιχειρήματα λογικά και διατυπωμένα ευγενικά.

Για να δούμε.... Τι καταλάβαμε από αυτά τα λίγα.

Παρακάτω σου δίνονται κάποια παραδείγματα από συνομηλίκους σου. Πιστεύεις ότι τα παιδιά αυτά έχουν ξεχάσει τις υποχρεώσεις τους ως ψηφιακοί πολίτες; Βρες τα σημεία που αιτιολογούν την άποψή σου και διατύπωσε την απάντησή σου.

Παράδειγμα 1

Η Μαρία στέλνει σε μια φίλη της, από έναν υπολογιστή του σχολείου, της ένα ανέκδοτο με άσχημο περιεχόμενο σχετικά με μια κοινή γνωστή τους. Αυτό το ανέκδοτο, εκτός από άσχημα λόγια, είναι και ακατάλληλου περιεχομένου.

Τι πιστεύεις ότι πρέπει να γίνει στην περίπτωση της Μαρίας;

Και σε αυτήν την δραστηριότητα, όπως σε άλλες του προγράμματος, η χρήση κανόνων από τον πραγματικό κόσμο είναι πολύ σημαντική για την κατανόηση ότι ναι μεν ο κόσμος του διαδικτύου είναι ψηφιακός, αλλά οι χρήστες τους είναι πραγματικοί κι έχουν πραγματική ζωή, συναισθήματα- για αυτό θα πρέπει να είναι πολύ προσεκτικοί

στις αλληλεπιδράσεις μεταξύ τους.(Για τις δραστηριότητες του τομέα αυτού βλ. Παράρτημα 2.,σελ. 204-2143)

2.2.3.Παρουσίαση της ενότητας 3 «Εκφοβισμός στο διαδίκτυο»

Στόχος της ενότητας 3 είναι να δείξει στους μαθητές τι είναι ο διαδικτυακός εκφοβισμός και , μέσω απλών ασκήσεων , να εκπαιδευτούν σε τρόπους διαχείρισης, αντιμετώπισης περιστατικών που οι ίδιοι ή κάποιος φίλος τους πέφτουν θύματα διαδικτυακού εκφοβισμού. Οι ασκήσεις μέχρι την Γ΄ Δημοτικού στοχεύουν στο να δώσουν στους μαθητές την **βασική ηθική** γιατί ο διαδικτυακός εκφοβισμός πρέπει να είναι κατακριτέος ως συμπεριφορά. Από την Δ΄ ως την Ε΄ Δημοτικού υπάρχει εστίαση ως προς την **δύναμη που μπορεί να έχει η λεκτική βία και τι σκέψεις μπορούν να γίνουν σχετικά με την αντιμετώπιση του φαινομένου.**

Στο **Γυμνάσιο** υπάρχει μια πιο επικεντρωμένη στην **ατομική δράση** κατά του εκφοβισμού: οι ασκήσεις γίνονται με στόχο την ανάδειξη του φαινομένου του εκφοβισμού στο διαδίκτυο όχι μόνο ως μια κατακριτέα ατομική συμπεριφορά , αλλά κι ως **ατομική υπόθεση κι ευθύνη αποπομπής**- ακόμη κι αν ο ίδιος ο μαθητής δεν είναι δράστης ή θύμα του. Στο **Λύκειο** δίνεται πιο ολιστικά και η **κοινωνική διάσταση** του διαδικτυακού εκφοβισμού , αφού γίνεται λόγος για την κοινωνική δικτύωση .

Για την καλύτερη εμπέδωση του φαινομένου από τους μαθητές και για την αποτελεσματική εκμάθηση στρατηγικών διαχείρισης , είναι σημαντικό να δοθεί έμφαση, μέσα από την διεκπεραίωση των δραστηριοτήτων στα εξής:

- 1. Την δημιουργία της ατομικής γνώσης στα παιδιά , ώστε να μπορέσουν να οικειοποιηθούν το ζήτημα του εκφοβισμού στο διαδίκτυο*
- 2. Την αύξηση της αυτοπεποίθησης σε τυχόν θύματα ώστε να αναφέρουν περιστατικά παρενόχλησης*
- 3. Την έμφαση του ρόλου και της δράσης των παρατηρητών και*
- 4. Την έμφαση σε αξίες , όπως η εντιμότητα , η δικαιοσύνη , η υπευθυνότητα και ο σεβασμός*

Πίνακας13.3:Παρουσίαση των δραστηριοτήτων της ενότητας 3(βλ. Παράρτημα 3, σελ.214-236)

Β'-Γ' Δημοτικού	Δ'-Ε' Δημοτικού	ΣΤ' Δημοτικού	Γυμνασίου	-Β' Γ' Λύκειο	Γυμνασίου-Λύκειο
Όλοι θέλουν φίλους	Η δύναμη των λέξεων	Μια όχι και τόσο χαριτωμένη εικόνα	Cyberbullying: Ποιος ;Εγώ; ενδιαφερθώ;	Κοινωνική αποδεκτή ή όχι;	Κοινωνική δικτύωση
Είναι δίκαιο;	Ομαδικές σκέψεις	Ποιος ;Εγώ; Γιατί να ενδιαφερθώ;	Επερνώντας τα όρια	24-7	
	Ανετοι	Αντιμέτωποι με το Cyberbullying			

B' - Γ' Δημοτικού

Σε αυτές τις τάξεις, όπως προαναφέρθηκε δίνεται έμφαση στην εμφύσηση της βασικής ηθικής που πρέπει να έχουν οι μαθητές σχετικά με τον διαδικτυακό εκφοβισμό. Στην πρώτη δραστηριότητα με τίτλο «**Όλοι θέλουν φίλους**» δίνονται στα παιδιά περιπτώσεις άλλων παιδιών που πέφτουν θύματα εκφοβισμού στον πραγματικό κόσμο και να σκεφτούν τι προβλήματα μπορεί να δημιουργήσουν αυτές οι συμπεριφορές- μέσω αυτής της στρατηγικής τεχνικής, τα παιδιά ήδη μπαίνουν στις πρώτες σκέψεις **γιατί είναι κακό** να εκφοβίζουμε κάποιον και στη συνέχεια μπορούν να προτείνουν και κάποιους κανόνες βοηθητικούς ως προς την διαχείριση κι αναχαίτιση του φαινομένου. Στην επόμενη δραστηριότητα με τίτλο «**Είναι δίκαιο;**» οι μαθητές μαθαίνουν μέσα από παραδείγματα ότι συμπεριφορές εκφοβισμού κι ανάρμοστης ψηφιακά συμπεριφοράς μπορούν να συναντήσουν και σε διαδικτυακούς τόπους, ακόμη κι από παιδιά της ηλικίας τους- δίνοντας **τη διάσταση της αδικίας** , όπως φαίνεται από το παράδειγμα αυτής της άσκησης που δίνεται παρακάτω (για την δραστηριότητα βλ. Παράρτημα 3,σελ 214-236) .Τέλος, καλούνται να δημιουργήσουν ορισμένες έξυπνες και εύκολα ενθουμούμενες ατάκες για να υπενθυμίζουν στους άλλους και στον εαυτό τους ότι μπορούν να στηριχτούν σε έναν έμπιστο ενήλικο για βοήθεια.

Δ' - Ε' Δημοτικού

Για την παρουσίαση της δύναμης που έχει η λεκτική βία και τι θα μπορούσε να γίνει σχετικά με αυτή, οι δραστηριότητες για αυτές τις τάξεις δίνουν αρκετά παραδείγματα που έχουν συμβεί ή είναι γνώριμα στους μαθητές.

Η πρώτη δραστηριότητα, η «**Δύναμη των Λέξεων**», μαθαίνει στα παιδιά να αντιμετωπίσουν με **έξυπνες στρατηγικές** τα αρνητικά συναισθήματα που τους δημιουργούνται όταν διαβάσουν προσβλητικά μηνύματα- οι στρατηγικές αυτές μπορούν αν εστιάζουν και στη διαχείριση των αρνητικών σχολίων προς όφελος του μαθητή. Για παράδειγμα, μπορεί ένα παιδί να χαρακτηρίσει κάποιο άλλο « χοντρό σαν τον ιπποπόταμο» σε μια σελίδα με παιδικά παιχνίδια. Το παιδί μπορεί είτε να μάθει να ελέγχει το θυμό του ή τη θλίψη του , είτε να απαντήσει πολύ έξυπνα « να ξέρεις ότι οι ιπποπόταμοι είναι από τα εξυπνότερα ζώα στον πλανήτη κι εγώ είμαι χοντρά. Η εμφάνιση δεν μετράει πάντα». Σίγουρα τέτοιου είδους μηνύματα ξαφνιάζουν τα παιδιά-δράστες.

Ακολουθεί η άσκηση «**Ομαδικές σκέψεις**» που σκοπός της είναι να τονίσει τη σημασία που έχει ο ρόλος των παρατηρητών στην εκδήλωση του εκφοβισμού καθώς και να δημιουργήσει έναν κώδικα δράσης. Το σημαντικότερο , όμως, είναι να καταλάβουν τα παιδιά ότι κι αυτοί που απλώς παρατηρούν έχουν τη δύναμη να σταματήσουν περιστατικά εκφοβισμού, και μάλιστα είναι αυτοί με την μεγαλύτερη δύναμη στα χέρια τους.

Τέλος , η δραστηριότητα «**Άνετοι**», παρουσιάζει ορισμένα σενάρια στα παιδιά για να διαπιστωθεί το επίπεδο άνεσης που έχουν σε μια αμήχανη, δυσάρεστη κατάσταση που λαμβάνει χώρα στο διαδίκτυο . Στη συνέχεια, τα παιδιά αναγνωρίζουν τα συναισθήματα που έχουν και προσπαθούν να διαχειριστούν με υπευθυνότητα τις πράξεις τους στο Δίκτυο.

ΣΤ' Δημοτικού- Β' Γυμνασίου

Σε αυτές τις τάξεις δίνεται έμφαση αρκετά και στην δράση του ατόμου για την αντιμετώπιση του φαινομένου. Και πάλι, όπως και στις προηγούμενες τάξεις, δίνονται αρκετά παραδείγματα.

Αρχίζοντας με την δραστηριότητα «**Cyberbullying: Μια όχι και τόσο χαριτωμένη εικόνα**», τα παιδιά βιώνουν ένα σενάριο κατά το οποίο μια φιλική σχέση που έχουν διαδικτυακά μετατρέπεται σε κατάσταση εκφοβισμού μέσω της κινητής τηλεφωνίας και των υπολογιστών. Αργότερα, δίνονται στα παιδιά κάποιες σύντομες φράσεις που

μπορούν να τους δείξουν ότι το άλλο άτομο τους εκφοβίζει. Με αυτόν τον τρόπο, γίνεται η **εισαγωγή στην ατομική δράση αναγνώρισης του φαινομένου**- ο λεγόμενος εντοπισμός των σημείων εκφοβισμού.

Η επόμενη δραστηριότητα , **«Cyberbullying: Ποιος; Εγώ; Γιατί να ενδιαφερθώ?»**, εστιάζει στο να εξερευνήσουν τα παιδιά το ρόλο και την ευθύνη που έχουν οι παρατηρητές για τη συνέχιση ή όχι του εκφοβισμού. Στη συνέχεια αναπτύσσεται ένα δίκτυο επίβλεψης από συνομηλίκους για την πρόληψη περιστατικών εκφοβισμού- γίνεται η είσοδος στην **ατομική δράση αντιμετώπισης του φαινομένου**.

Μετά, ακολουθεί η δραστηριότητα **«Cyberbullying: Ξεπερνώντας τα όρια»**, τα παιδιά ενημερώνονται ότι σε περιπτώσεις απειλών στο διαδίκτυο πρέπει να συμβουλευόμαστε έμπιστους ενήλικες και καλούνται να φτιάξουν ένα πλάνο ώστε οι μαθητές να μπορούν να αναφέρουν περιστατικά εκφοβισμού στους εκπαιδευτικούς και το διοικητικό προσωπικό ανώνυμα, **δίνοντας την διάσταση της ενημέρωσης της κοινότητας για βοήθεια**. Τέλος, με την άσκηση **«Αντιμέτωποι με το cyberbullying»**, τα παιδιά διαπιστώνουν μεν τα οφέλη από την χρήση του υπολογιστή και του κυβερνοχώρου, αλλά μαθαίνουν πώς θα πρέπει να συμπεριφέρονται κατάλληλα ώστε να αντιμετωπίζουν και να προλαμβάνουν περιστατικά εκφοβισμού με επιτυχία.

Γ' Γυμνασίου – Λύκειο

Η εστίαση των δραστηριοτήτων για αυτές τις τάξεις είναι κυρίως στην κοινωνική διάσταση του διαδικτυακού εκφοβισμού: στην επίδραση του εκφοβισμού στο διαδίκτυο στην δόμηση της κοινωνικής ζωής του ατόμου τόσο στον πραγματικό όσο και στον ψηφιακό κόσμο (φίλοι, συναντήσεις, δραστηριότητες, συνήθειες κλπ.), στις ψυχικές, συναισθηματικές, συμπεριφορικές κι ακαδημαϊκές επιπτώσεις του ψηφιακού εκφοβισμού στο άτομο και τις απότομες αλλαγές που βιώνει αυτό , καθώς κι τρόπος που βιώνονται κι εκδηλώνονται. Για αυτό το λόγο, οι δραστηριότητες για τις τάξεις αυτές αναφέρονται στην κοινωνική δικτύωση.

Στην πρώτη δραστηριότητα με τίτλο **«Κοινωνική δικτύωση : Αποδεκτή ή όχι?»**, οι έφηβοι εξετάζουν σενάρια στα οποία μαθητές που βιώνουν πολύ έντονο θυμό δημιουργούν μια ψεύτικη ταυτότητα σε σελίδες κοινωνικής δικτύωσης για να πάρουν εκδίκηση- χαρακτηριστική περίπτωση ψηφιακού εκφοβισμού με κίνητρο .Μέσα από αυτή τη βιωματική προσέγγιση, πρέπει οι μαθητές να αναπτύξουν ένα σχέδιο επίλυσης, καθώς και μια λίστα με συμβουλές για άλλους μαθητές σχετικά με την αποφυγή τέτοιων καταστάσεων- δίνοντας έτσι την ευκαιρία στους μαθητές να

αναπτύξουν ένα δίγτυ κοινωνικής και ψηφιακής προστασίας για τους συμμαθητές του και για μαθητές σε άλλες τάξεις και σχολεία. Στη δεύτερη δραστηριότητα, «Συνδεδεμένοι 24 ώρες το 24ωρο, 7 μέρες την εβδομάδα», οι έφηβοι εξετάζουν τις συνέπειες που έχει ο εκφοβισμός στους έφηβους, τόσο σε επίπεδο συμπεριφοράς όσο και σε ψυχολογικό-συναισθηματικό επίπεδο. Έπειτα, αφού αναγνωρίζουν τις θετικές επιδράσεις των παρατηρητών στην πρόληψη του φαινομένου, γράφουν γράμμα στο συντάκτη της σχολικής ή τοπικής εφημερίδας, συζητώντας τα θετικά και αρνητικά γνωρίσματα των σελίδων κοινωνικής δικτύωσης, των μηνυμάτων καθώς και της κινητής τηλεφωνίας. Με αυτή την άσκηση μαθητές μαθαίνουν να εμπλέκουν ενεργά όχι μόνο την τοπική κοινότητα αλλά και τις αρχές (αστυνομία, οργανώσεις κατά της διαδικτυακής παρενόχλησης, δομές υγείας κτλ.). Στη συνέχεια, ακολουθούν παραδείγματα για το πώς μπορούν να εφαρμοστούν οι δραστηριότητες της ενότητας 3 και να παρουσιαστούν με τέτοιο τρόπο ώστε να διευκολυνθεί η βιωματική μάθηση στους μαθητές.

Παραδείγματα παρουσίασης των δραστηριοτήτων της ενότητας 3 «Εκφοβισμός στο διαδίκτυο»

Εικόνα 12.3: δραστηριότητα για την Β'- Γ' Δημοτικού « Όλοι θέλουν φίλους»

Φύλλο δραστηριότητας 1

Όνοματεπώνυμο:

Ημερομηνία:

Όλοι θέλουν φίλους

Η Δανάη είναι Γ' Δημοτικού και της αρέσει πολύ να παίζει με τους συμμαθητές της στο διάλειμμα. Μια μέρα, λέει σε όλους « Παιδιά, έχω μια ιδέα για να γελάσουμε! Όταν θα παίζουμε ποδόσφαιρο στο διάλειμμα να μην δώσουμε πάσα στον Μάριο, να γελάσουμε!».

Έτσι κι έγινε. Καθώς έπαιζαν ποδόσφαιρο, ο Μάριος είπε στην Δανάη «Ε, Δανάη, δώσε μου την μπάλα σε παρακαλώ», αλλά η Δανάη τον αγνόησε και έκανε πάσα σε μια φίλη της. Μετά από λίγο, ο Μάριος φώναξε στο συμμαθητή του, τον Χρήστο «ε, Χρήστο, κάνε μου πάσα δεν είναι κανείς εδώ, μπορώ να βάλω γκολ!», αλλά τον αγνόησε και δεν του έκανε πάσα.

Κυλημένος, ο Μάριος έφυγε από το παιχνίδι, χωρίς κανείς να το πάρει χαμπάρι-εκτός από την Σταματίνα, που είδε όλο το παιχνίδι και την απογοήτευση του Μάριου.

Ασκήσεις

1. Πώς πιστεύεις ότι ένιωθε ο Μάριος κάθε φορά που ζητούσε την μπάλα και τον αγνοούσαν;

2. Τι πιστεύεις ότι ένιωθε η Σταματίνα βλέποντας το παιχνίδι;

Σε αυτό το σημείο της δραστηριότητας, δηλώνεται – μέσω της περιγραφής της έκβασης του παραδείγματος και των συναισθημάτων του Μάριου- γιατί είναι

κατακριτέος ο αποκλεισμός ατόμων στον πραγματικό κόσμο. Με την αναγωγή αυτού του παραδείγματος στον αποκλεισμό στον ψηφιακό κόσμο, δίνεται μια πρώτη ηθική διάσταση του φαινομένου του εκφοβισμού, στον πραγματικό και τον ψηφιακό κόσμο. Σημαντική είναι κι η ερώτηση για το πώς ένιωσε η Σταματίνα- δίνοντας έτσι μια πρώτη ματιά στον ρόλο των παρατηρητών στην εξάπλωση ή μη του φαινομένου.

(συνέχεια παραδειγμάτων για την ενότητα 3)

Εικόνα 13.1(3): δραστηριότητα για την Β' - Γ' Δημοτικού «Είναι δίκαιο;»

Φύλλο δραστηριότητας 1

Όνοματεπώνυμο:

Ημερομηνία:

Είναι δίκαιο;

Οι γονείς της Δημητρούλας της πήραν έναν υπολογιστή πρόσφατα. Η Δημητρούλα λατρεύει τις γάτες και γράφτηκε σε μια σελίδα με κατοικίδια καρτούν. Προσέχει μια λευκή, περσική γάτα που της έχει και ένα πολύ όμορφο σπιτάκι. Μια μέρα, η Δημητρούλα μπαίνει από τον υπολογιστή του σχολείου της να δει τι κάνει η γάτα. Ένας συμμαθητής της, ο Διονύσης, βλέπει το όνομά της και τον κωδικό της όταν τα πληκτρολογεί.

Το Σάββατο της ίδιας εβδομάδας, η Δημητρούλα μπαίνει να ταΐσει τη γάτα της, αφού τέλειωσε το διάβασμα. Όμως, όταν μπήκε διαπίστωσε ότι η γάτα της ήταν βρώμικη, της έλειπαν πράγματα και είχε χάσει τους βαθμούς από τα επίπεδα που κέρδισε.

Τι πιστεύεις ότι φταίει για αυτό το χαμό με τη γάτα της Δημητρούλας;

Πώς θα ένιωθες αν ήσουν η Δημητρούλα; Γιατί;

Με αυτό το απτό παράδειγμα, το οποίο είναι αρκετά πιθανόν να συμβεί σε παιδιά και μεγάλους, δίνεται μια διάσταση υποκλοπής προσωπικών δεδομένων – έστω κι αν ο Διονύσης(το δεύτερο πρόσωπο της ιστορίας) το έκανε για πλάκα, είναι μια αξιοποιήσιμη πράξη. Με ερωτήσεις τύπου « Πώς θα ένιωθες αν ήσουν/ τι θα έκανες στη θέση του/της.....;» τα παιδιά μαθαίνουν να μπαίνουν στη θέση του άλλου και να κατανοούν γιατί ορισμένοι άνθρωποι οδηγούνται σε τέτοιες πράξεις ή γιατί θύματα του εκφοβισμού συμπεριφέρονται με συγκεκριμένο τρόπο. Στην συνέχεια ακολουθεί το φυλλάδιο 2 (βλ. *επόμενη σελίδα*)

Σκέψου..

Πολλά παιδιά στην ηλικία σου παίζουν παιχνίδια στο διαδίκτυο. Πιστεύεις ότι είναι δίκαιο και σωστό κάποιος άλλος να μπαίνει στον λογαριασμό τους και να κάνει το παιχνίδι τους άνω κάτω;

Τι θα πρέπει να κάνει η Δημητρούλα με το σπίτι της γάτας της που είναι άνω κάτω και με τους χαμένους βαθμούς;

Τι θα μπορούσε να πει η Δημητρούλα στον Διονύση;

Ποτέ μην μπαίνεις σε σελίδες χωρίς τους γονείς σου ή κάποιον μεγαλύτερο.

Μην δείξεις σε κανέναν άλλον το όνομα και τον κωδικό του λογαριασμού σου , εκτός από τους γονείς σου.

Αν έχεις κάποιο πρόβλημα στο διαδίκτυο, κλείσε την σύνδεσή σου /την σελίδα και πες το στους γονείς σου ή σε κάποιον μεγαλύτερο.

Εικόνα 13.2(3): δραστηριότητα Β' - Γ'

Δημοτικού «Είναι δίκαιο;»

Με την ερώτηση σχετικά με το τι θα μπορούσε να κάνει η Δημητρούλα σχετικά με το φέρσιμο του Διονύση απέναντί της , τα παιδιά αρχίζουν να μπαίνουν στη διαδικασία να σκέφτονται τρόπους διαχείρισης/αντιμετώπισης.Σημαντικό είναι να δίνονται και συμβουλές παράλληλα, ώστε σε περίπτωση που οι μαθητές δεν ξέρουν τι να κάνουν να έχουν ασφαλιστικές δικλίδες κι υποστήριξη.

Στη συνέχεια, ακολουθούν δραστηριότητες για την Δ' και την Ε' Δημοτικού της ενότητας 3 (*βλ. επόμενες σελίδες*)

Εικόνα 14.3 : δραστηριότητα για την Δ' - Ε' Δημοτικού « Η δύναμη των λέξεων »



Κάθε μεσημέρι, εδώ και δύο μήνες, η Ηλιάνα κι η αδελφή της η Αντιγόνη παίζουν παιχνίδια στο διαδίκτυο μετά από το φαγητό. Η σελίδα που επισκέπτονται είναι για παιδιά κι έχει παιχνίδια, εικόνες για χρωμάτισμα και σελίδα επικοινωνίας μεταξύ των επισκεπτών. Οι γονείς τους γνωρίζουν ότι οι δύο αδελφές μπαίνουν στην σελίδα και τις αφήνουν, αφού είναι κατάλληλη για την ηλικία τους. Αυτό όμως που δεν γνωρίζουν είναι ότι εδώ και 2 εβδομάδες πολλά παιδιά που μπαίνουν στην σελίδα στέλνουν στην Ηλιάνα και την Αντιγόνη επιθετικά μηνύματα, όπως:

«Σε μισώ»

«Αφού δεν ξέρεις πώς ανοίγει ο υπολογιστής, περιμένεις να κερδίσεις και το παιχνίδι;»

«Χαζή, χοντρή!»

Ερωτήσεις

Ποιο είναι το πρόβλημα: Πώς νομίζεις ότι νιώθουν τα δύο κορίτσια όταν διαβάζουν αυτά τα μηνύματα;

Πώς θα ένιωθες, αν κάθε φορά που έμπαινες να παίξεις το αγαπημένο σου παιχνίδι, διάβαζες τέτοιου είδους μηνύματα;

Και σε αυτήν την άσκηση, βλέπουμε την προσπάθεια να μπου οι μαθητές στη θέση των θυμάτων έτσι ώστε να μπορούν κι ως θύματα να τα διαχειριστούν, αλλά και να τα αποφεύγουν, ώστε να μην γίνουν οι ίδιοι δράστες.

Εικόνα 15.3: δραστηριότητα για την Δ'-Ε' Δημοτικού « Ομαδικές σκέψεις»

Κάτσε και σκέψου...

Πολλές φορές τα παιδιά σε ομάδες κάνουν πράγματα που δεν θα σκέφτονταν καν μόνο τους. Όταν ο Αντώνης κάλεσε τους φίλους του στο σπίτι του, ο Νίκος έκανε κάτι που έφερε αργότερα το φίλο του σε δύσκολη θέση : αυτή η συμπεριφορά είναι μορφή παρενόχλησης στο διαδίκτυο.

Όμως και τα υπόλοιπα παιδιά της παρέας έχουν ευθύνη για το συμβάν. Πολλοί φίλοι του Αντώνη ίσως σκέφτηκαν ότι η πλάκα του Νίκου είναι λάθος, αλλά δεν μίλησε κανείς. Με αυτόν τον τρόπο είναι σαν να συμφωνούν σιωπηρά με αυτή την πράξη.

Τα παιδιά που είναι μάρτυρες παρενόχλησης τέτοιου είδους λέγονται παρατηρητές. Όσο πιο πολλοί είναι οι παρατηρητές, τόσο λιγότερες είναι οι πιθανότητες να σταματήσουν την παρενόχληση. Γιατί νομίζεις ότι συμβαίνει αυτό;

Υπάρχουν λύσεις!

Τι θα μπορούσαν οι παρατηρητές να κάνουν στην περίπτωση του Αντώνη; Τι θα έκανε τα πράγματα χειρότερα; Συζήτησέ το με τους συμμαθητές σου και μετά συμπλήρωσε τις δύο στήλες.

Πράξεις των Παρατηρητών που μπορεί να χειροτερεύσουν την κατάσταση	Πράξεις των παρατηρητών που μπορεί να καλυτερεύσουν την κατάσταση

Σε αυτήν την άσκηση δίνεται ιδιαίτερο βάρος στο ρόλο των παρατηρητών στην αντιμετώπιση του διαδικτυακού εκφοβισμού. Οι μαθητές καλούνται να καταδείξουν γιατί οι πολλοί παρατηρητές δεν μπορούν να σταματήσουν ένα περιστατικό και ποιες συμπεριφορές του χειροτερεύουν ή όχι την κατάσταση. Αυτό που πρέπει οπωσδήποτε να ειπωθεί είναι ότι ακόμη κι ένας παρατηρητής να διαφοροποιηθεί από τους υπόλοιπους, η κατάσταση θα αλλάξει αναπόφευκτα. Για αυτό, καλό είναι να εστιάσουν οι μαθητές σε θετικές αλλαγές όπως η μηδενική ανοχή τέτοιων περιπτώσεων.

Στη συνέχεια ακολουθεί η δραστηριότητα «Άνετοι».(βλ. επόμενη σελίδα)

Εικόνα 16.3: δραστηριότητα για την Δ' - Ε' Δημοτικού «Άνετοι»

Τι πιστεύεις ότι θα έπρεπε να κάνει η Μαργαρίτα και γιατί;

Δεν φταις εσύ.

Είναι διασκεδαστικό να ψάχνεις στο διαδίκτυο να βρεις σελίδες που σε ενδιαφέρουν. Ωστόσο, μερικές φορές θα βρεις κατά λάθος κάποιες σελίδες ή πληροφορίες που θα σε κάνουν να ντραπείς. Πολλοί δημιουργοί «πονηρών» σελίδων χρησιμοποιούν διευθύνσεις πολύ παραπλανητικές. Οπότε θα μπορούσες να πεις στην Ιωάννα «δεν φταις εσύ».

Στη δράση!

Αν μπεις σε μια σελίδα που σε σοκάρει ή σε φέρνει σε αμηχανία, απλά κλείσε τη σελίδα. Αν έχεις πολλές σελίδες στον περιηγητή σου, μπορείς απλά να πατήσεις το κουμπί «Πίσω» και να βγεις από τη σελίδα. Αν ενοχλήθηκες πάρα πολύ, μπορείς να το πεις στους γονείς σου ή στο/η δάσκαλό/α σου.

Οι άνθρωποι αλλάζουν...

Στην περίπτωση του συμμαθητή της Μαργαρίτας, δεν υπήρχε κάποιο προηγούμενο μεταξύ τους για να αιτιολογεί την επιθετικότητα των μηνυμάτων. Πολλές φορές, οι άνθρωποι λένε στο διαδίκτυο ό,τι δεν τολμούν να πουν πρόσωπο με πρόσωπο. Γιατί; Ίσως γιατί θεωρούν ότι δεν θα τιμωρηθούν, δεν ξέρουν τι κακό κάνουν στον άλλο και νομίζουν ότι έτσι γίνονται πιο «κουλ».

Και μετά τι;

Να θυμάσαι ότι κανόνες για τον πραγματικό κόσμο ισχύουν και για τον ψηφιακό. Όταν δεις κάποιον περιέργο κύριο στο δρόμο, κάνεις κινήσεις για να τον αποφύγεις ή να βρεθείς σε ασφαλές μέρος. Αυτό ισχύει και για το διαδίκτυο. Αγνόησε τους ενοχλητικούς, απέκλεισέ τους από παράθυρα συνομιλίας και αποσυνδέσου από την σελίδα.

Αφού τα παιδιά σκεφτούν τα παραδείγματα που αναφέρονται παραπάνω στην δραστηριότητα αυτή (βλ Παράρτημα 3), τους δίνονται ορισμένες συμβουλές για δράση που τα προφυλάσσει από επιτήδειους στο διαδίκτυο. Στη συνέχεια, ακολουθεί η παρουσίαση των δραστηριοτήτων για την ΣΤ' Δημοτικού και τις δύο πρώτες τάξεις του Γυμνασίου.

Εικόνα 17.3: δραστηριότητα για την ΣΤ' Δημοτικού- Β' Γυμνασίου «Cyberbullying: Μια όχι και τόσο χαριτωμένη εικόνα»

Η Κατερίνα και η Στεφανία είναι πολύ καλές φίλες, σχεδόν κολλητές. Πηγαίνουν στο ίδιο σχολείο και παίζουν μαζί στα διαλείμματα. Μια μέρα η Στεφανία λέει στην Κατερίνα ότι δεν θέλει να είναι πια φίλες και να μην της ξαναμλήσει. Η Κατερίνα θυμώνει πάρα πολύ. Το απόγευμα, μπαίνει στο διαδίκτυο κι ανεβάζει μια γελοία φωτογραφία της Στεφανίας από την τριήμερη εκδρομή, που κοιμόταν και είχε ανοιχτό το στόμα της. Η Κατερίνα έγραψε : «θαυμάστε το μοσχαράκι!». Την προώθησε σε μήνυμα, μαζί με το κείμενο, σε όλους τους συμμαθητές της Στεφανίας.

Τι πιστεύεις ότι ένωσε η Στεφανία όταν έμαθε για τη φωτογραφία;

Τι πιστεύεις ότι σκέφτηκαν ή έκαναν τα παιδιά που έλαβαν το μήνυμα;

Χμ, για να δούμε τι οδήγησε την Κατερίνα...

Όλοι έχουμε περάσει φάσεις που κάνουμε παρέα με άτομα που μας αρέσουν. Κάποια χρονική στιγμή παύουν να μας αρέσουν και δεν κάνουμε παρέα πια μαζί τους. Η Κατερίνα, όπως κι άλλα παιδιά ή κι εσύ, μέσα στο θυμό της αποφάσισε να «εκδικηθεί» τη φίλη της για την απόρριψη που ένωσε. Το διαδίκτυο είναι ο γρηγορότερος τόπος για να διαδώσει κανείς πληροφορίες και σε πολλά άτομα ταυτόχρονα. Επομένως, όλοι γνωρίζουν τι έγραψε η Κατερίνα ή εσύ, αφού διαδόθηκε γρήγορα σε όλους. Νομίζεις όμως ότι η εκδίκηση αυτή και η κακία που κρύβει το μήνυμα σταματά εκεί; Κάνεις λάθος! Καθώς το διαβάζουν πολλοί, αρκετοί μπορεί να το προωθήσουν σε φίλους τους. Έτσι, όχι μόνο ο αριθμός των ατόμων που το γνωρίζει μεγαλώνει, αλλά και η κακία πολλαπλασιάζεται.

Όταν τα παιδιά στέλνουν τέτοια εξευτελιστικά μηνύματα με σκοπό να πληγώσουν κάποιον τότε λέγονται **cyberbullies**-κι η πράξη **cyberbullying**. Κάποια παιδιά-θύματα αυτών των ψηφιακών «νταήδων» μπορεί να είναι αρκετά δυναμικά και να μην δίνουν σημασία. Άλλα παιδιά όμως μπορεί να θυμώσουν, να κλειστούν στον εαυτό τους και να φοβούνται για τη ασφάλειά τους.

Σε αυτή τη δραστηριότητα γίνεται η πρώτη επίσημη παρουσίαση του φαινομένου αυτού ως cyberbullying για τις τάξεις του Γυμνασίου. Δίνονται βασικά στοιχεία για το πώς μπορεί να ξεκινήσει (μέσω της παράθεσης του παραδείγματος), πώς εξαπλώνεται και πώς το αντιμετωπίζουν τα θύματα. Σημαντικό βήμα για την καλύτερη κατανόηση των συναισθημάτων του θύματος, του δράστη και ίσως και των παρατηρητών είναι το βιωματικό παιχνίδι ρόλων που προτείνεται ως άσκηση στο τέλος της δραστηριότητας(για την ανάγνωση όλης της δραστηριότητας βλ Παράρτημα 3).

(συνέχεια παραδειγμάτων ενότητας 3)

Εικόνα 18.3: δραστηριότητα για την ΣΤ' Δημοτικού- Β' Γυμνασίου «Ποιος; Εγώ; Γιατί να ενδιαφερθώ;»

Ο Μάριος είναι παθιασμένος με τα remake διάσημων σκηνών από ταινίες ή κινούμενα σχέδια. Ένα απόγευμα φτιάχνει ένα βίντεο από την πιο ξεκαρδιστική σκηνή που έχει δει μέχρι στιγμής. Όταν ολοκληρώνει το βίντεο, το στέλνει σε έναν φίλο του να του πει αν είναι καλό ή όχι. Ο φίλος του, ο Δημήτρης, ξεσπά σε γέλια και δείχνει το βίντεο σε κάποιους φίλους του. Αρχίζουν κι αυτοί να γελάνε και του γράφουν προσβλητικά σχόλια, όπως «φρικιό», «άντε να κάνεις νανάκια και να ξεχάσεις τις ταινίες». Κάθε μέρα, ο Μάριος έρχεται αντιμέτωπος με πάρα πολύ ενοχλητικά μηνύματα στο προφίλ με τα βίντεό του. Αλλά δεν έμειναν μέχρι εκεί οι «φίλοι» του. Το διέδωσαν και στο σχολείο, με αποτέλεσμα να τον κοροϊδεύουν και οι συμμαθητές του.

Σκέψου ότι βρίσκεσαι εσύ στη θέση του Μάριου και κάποια παιδιά δημοσιεύουν στο διαδίκτυο ένα μυστικό σου. Πώς θα ένιωθες;

Σκέψου όμως ότι το μυστικό αυτό, σε άλλη περίπτωση, γίνεται γνωστό μόνο σε συμμαθητές σου. Ποια η διαφορά με τη δημοσίευσή του στο διαδίκτυο;

Για σκέψου..

Όταν άλλα παιδιά σκόπιμα γράφουν τέτοια μηνύματα, όπως αυτά που έπαιρνε ο Μάριος, τότε είναι απλώς γεμάτα χαίρεκακία. Η γελοιοποίηση ενός άλλου ατόμου είναι κι αυτό Cyberbullying.

Αυτό ακριβώς έκανε ο Δημήτρης κι οι φίλοι του. Με αυτήν την πράξη τους, θέλησαν να ρεζιλέψουν το Μάριο όχι μόνο μεταξύ τους αλλά και μεταξύ των χρηστών του διαδικτύου και των άλλων μαθητών του σχολείου τους.

Σε αυτήν την περίπτωση υπήρχαν πολλά παιδιά που κοροϊδεύουν το Μάριο. Υπάρχουν, όμως και πολλά παιδιά που βλέπουν το όλο συμβάν και δεν κάνουν τίποτα. Άτομα που δεν παρενοχλούνται, αλλά βλέπουν κάποιον άλλο να παρενοχλείται, λέγονται παρατηρητές. Τι θα έκανες αν ήσουν παρατηρητής παρενόχλησης στο διαδίκτυο;

Σε αυτήν την άσκηση, η εσυναίσθηση προς τον άλλον είναι η βασική και κύρια τεχνική που χρησιμοποιείται στην δραστηριότητα αυτή, καθώς είναι επικεντρωμένη στο ρόλο των παρατηρητών. Στο τέλος της δραστηριότητας οι μαθητές καλούνται να αντιμετωπίσουν τόσο το θύμα όσο και το θύτη, ώστε να μπορέσουν να βοηθήσουν και τους δύο για να σταματήσει ο εκφοβισμός.

Στη συνέχεια, ακολουθούν τα δύο τελευταία παραδείγματα για αυτές τις τάξεις, παρουσιάζοντας τις δραστηριότητες και τις συμβουλές που δίνονται στο τέλος των δύο αυτών δραστηριοτήτων.

Εικόνα 19.3: δραστηριότητα για την ΣΤ΄ Δημοτικού- Β΄ Γυμνασίου«Ξεπερνώντας τα όρια»

Ώρα για δράση :Σημείο αναφοράς

Πολλά παιδιά που γνωρίζουν για το cyberbullying δεν κάνουν τίποτα γιατί φοβούνται μην γίνουν «καρφιά». Όμως αρκετά ίσως να ένιωθαν πιο άνετα αν μπορούσαν να αναφέρουν περιστατικά εκφοβισμού στο διαδίκτυο , αρκεί να μην γινόταν αναφορά στο όνομά τους. Πρότεινε ή ζωγράφισε κάποιες ιδέες για το πώς μπορεί ένα τέτοιο σύστημα να πετύχει στο σχολείο σου. Παρουσιάσέ το και στην τάξη σου.

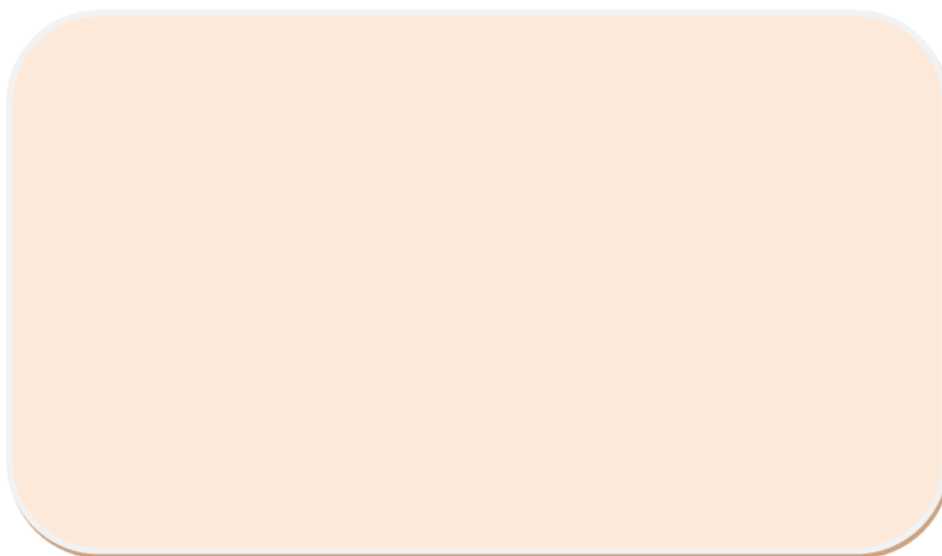

Αυτή είναι η προτεινόμενη άσκηση δράσης της δραστηριότητας αυτής (για την επισκόπηση όλης της δραστηριότητας βλ. Παράρτημα 3,σελ.214-236). Οι μαθητές παροτρύνονται να σκεφτούν τρόπους που μπορούν να βοηθήσουν τους παρατηρητές να αναφέρουν περιστατικά διαδικτυακού εκφοβισμού.

Εικόνα 20.3: δραστηριότητα για την ΣΤ΄ Δημοτικού- Β΄ Γυμνασίου « Αντιμέτωποι με το cyberbullying»

Νιώθοντας άβολα

Τις περισσότερες φορές χρησιμοποιείς το διαδίκτυο για να διασκεδάσεις ή να χαλαρώσεις από την πίεση της καθημερινότητας. Όμως υπάρχουν φορές που μπορεί να διαβάσεις κάτι δυσάρεστο, τρομακτικό ή προσβλητικό για σένα. Αυτό μπορεί να συμβεί οπουδήποτε-σε μια βιβλιοθήκη, στην καφετέρια, ακόμη και στο σπίτι σου όταν χαζεύεις στον υπολογιστή σου. Όταν σου συμβεί κάτι τέτοιο, το καλύτερο που έχεις να κάνεις είναι να δράσεις.

Αναγνωρίζοντας το πρόβλημα

Και η Σάντρα κι ο Ανδρέας έπεσαν θύματα νταήδων του διαδικτύου. Άτομα που συνήθως φέρνουν παιδιά σε αμηχανία ή φόβο θεωρούν ότι είναι πιο εύκολο να τα πειράξουν χωρίς να τιμωρηθούν. Πολλές φορές είναι άτομα που γνωρίζεις. Μέσω του διαδικτύου, εκφράζουν ό,τι αρνητικό συναίσθημα έχουν για σένα χωρίς να χρειάζεται να απολογηθούν για αυτό. Το μόνο σίγουρο είναι ότι σε κάνουν να νιώθεις άσχημα.

Αναλαμβάνοντας δράση

Δεν θα πρέπει να αφήνεις τον εκφοβισμό στο διαδίκτυο να εξαπλώνεται. Σημαντικό είναι να μάθεις να υπερασπίζεσαι τον εαυτό σου, αλλά και θύματα που ξέρεις, ενάντια στους νταήδες.

- ⬇ Πιο κάτω σου δίνονται κάποιες χρήσιμες συμβουλές:
- ⬇ Κλείσε τον υπολογιστή σου
- ⬇ Βγες από τη σελίδα που συμβαίνει η παρενόχληση
- ⬇ Απέκλεισε το νταή από τα παράθυρα συνομιλίας
- ⬇ Αποθήκευσε και εκτύπωσε τα μηνύματα του νταή (έτσι θα έχεις αποδεικτικά στοιχεία)
- ⬇ Μην απαντάς σε ενοχλητικά μηνύματα
- ⬇ Ζήτησε συμβουλές από έναν φίλο σου
- ⬇ Ανέφερε το περιστατικό στους γονείς σου ή έναν ενήλικο που εμπιστεύεσαι.
- ⬇ Αν είσαι μάρτυρας παρενόχληση, βοήθησε συναισθηματικά το στόχο και δείξε στον νταή γιατί αυτή πράξη του δεν είναι ηθική και για τον ίδιο.

Σημαντικό είναι να δίνονται στα παιδιά στοιχεία σχετικά με τα συναισθήματα που βιώνουν θύματα του διαδικτυακού εκφοβισμού, αλλά και πληροφορίες για τον τρόπο και την βάση της συμπεριφοράς του δράστη. Λίστες με συμβουλές είναι σημαντικό να υπάρχουν για όλες τις δραστηριότητες, για όλες τις ηλικιακές ομάδες.

Στη συνέχεια, παρατίθενται οι τελευταίες δραστηριότητες της ενότητας 3 προς παρουσίαση κι αφορούν την τελευταία τάξη του Γυμνασίου και το Λύκειο.(βλ.επόμενη σελίδα)

Εικόνα 21.3: δραστηριότητα για την Γ' Γυμνασίου- Λύκειο «Κοινωνική δικτύωση: αποδεκτή ή όχι;»

Ώρα για περισυλλογή

Είναι πολύ εύκολο να σφετεριστείς την ταυτότητα κάποιου άλλου, να τη χρησιμοποιήσεις σε σελίδα κοινωνικής δικτύωσης για να κάνεις πλάκα. Αυτή η πράξη όμως σε βάρος ενός άλλου ατόμου είναι απλά απαράδεκτη. Πόσο λεπτή πιστεύεις ότι είναι η γραμμή ανάμεσα σε μια πλάκα μεταξύ φίλων και σε μια κακεντρεχή πράξη, όπως αυτή του Σωκράτη;

Στην περίπτωση του Σωκράτη, η πράξη του αυτή χαρακτηρίζεται ως ηλεκτρονική παρενόχληση. Παρόμοιες περιπτώσεις με τον ίδιο χαρακτηρισμό είναι και τα απειλητικά μηνύματα ή τα αρνητικά σχόλια με στόχο την απαξίωση του άλλου.

Λύσεις για δυνατά μυαλά

Τι συμβουλές θα έδινες στο Σωκράτη σχετικά με τον αυτοέλεγχο και το σεβασμό;

Τι συμβουλές θα έδινες στο Μιχάλη;

Ας θυμηθούμε πάλι τους συμμαθητές του Σωκράτη που ήξεραν για την φάρσα. Ως παρατηρητές τι θα μπορούσαν να κάνουν;

Το δέκα το καλό...

Μηνύμα εκρηκτικού περιεχομένου, λογομαχίες στο διαδίκτυο, απειλητικά μηνύματα και «σκευωρίες».. τι πιστεύεις ότι θα έπρεπε να γνωρίζει ένας έφηβος της ηλικίας σου για να προστατευτεί; Σκέψου διάφορες συμβουλές που θα έδινες και αναζήτησε παρόμοιες σε ψηφιακές πηγές και βιβλία. Έπειτα, παρουσίασε το δικό σου φυλλάδιο με τις 10 καλύτερες.

Πολύ έξυπνη στρατηγική είναι να σκεφτούν οι ίδιοι οι έφηβοι μαθητές τι θα ενδιέφερε τους συνομήλικούς τους να γνωρίζουν σχετικά με την διαχείριση, αντιμετώπιση και προφύλαξη από τον εκφοβισμό στον ψηφιακό κόσμο. Έτσι, η προσέγγιση άλλων εφήβων γίνεται ευκολότερη και πιο αποτελεσματική.

(συνέχεια παραδειγμάτων της ενότητας 3)

Εικόνα 22.3: δραστηριότητα για την Γ' Γυμνασίου- Λύκειο «24-7»

Σχέδιο άμεσης δράσης

Οι έφηβοι είναι αυτό που λένε οι ειδικοί «οι άμεσοι ανταποκριτές», καθώς είναι αυτή ακριβώς η ηλικία που τα άτομα μαθαίνουν πιο εύκολα την διαχείριση της τεχνολογίας και συνεχώς εμπλουτίζουν τους τρόπους χρήσης της. Γράψε ένα γράμμα στην τοπική εφημερίδα σχετικά με τα πλεονεκτήματα και μειονεκτήματα των σελίδων κοινωνικής δικτύωσης, της ανταλλαγής ηλεκτρονικών μηνυμάτων και των εφαρμογών κινητής τηλεφωνίας. Ανέφερε τις επιπτώσεις που έχουν τα παραπάνω-θετικές κι αρνητικές- στους έφηβους, χρησιμοποιώντας κι αληθινά παραδείγματα από την κοινότητά σου ή την τάξη σου (προσοχή!!! Μην αναφέρεις ονόματα που μπορεί να θίξουν κάποιον).

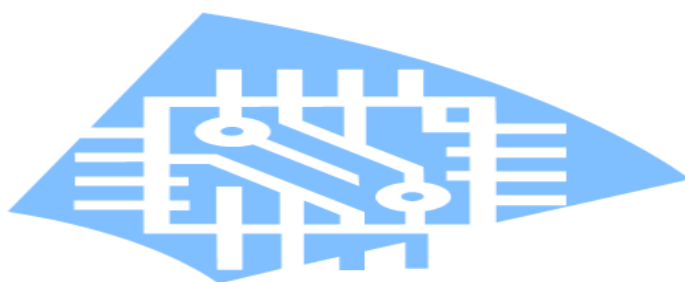

Σε αυτό το σημείο της δραστηριότητας αυτής τονίζεται η σημασία της εμπλοκής όχι μόνο της τοπικής κοινότητας(γονείς, σχολείο, γειτονιά), αλλά κι επίσημων φορέων κι αρχών που μπορούν να αναλάβουν πιο συντονισμένη δράση για την καταπολέμηση του εκφοβισμού στο διαδίκτυο.

(Για την λεπτομερή επισκόπηση των δραστηριοτήτων της ενότητας 3 , βλ. Παράρτημα 3)

2.2.4 Παρουσίαση ενότητας 4 « Ασφάλης περιήγηση στο διαδίκτυο»

Η ενότητα 4 είναι επαναληπτική ενότητα, που περιλαμβάνει επιλεγμένες δραστηριότητες από την ενότητα 1 (για περισσότερες λεπτομέρειες σχετικά με την ενότητα 1 βλ. Παρουσίαση της ενότητας 1, Παράρτημα 1.1-1.5&4.1-4.2). Αποτελείται από δύο τομείς εστίασης : α) ασφάλεια διαδικτυακά, β) Διαδικτυακές επαφές.

Πίνακας 14.4: Παρουσίαση δραστηριοτήτων της ενότητας 4

Τομέας	<i>A'</i>	<i>B'-Γ'</i>	<i>Δ'-Ε'</i>	<i>ΣΤ'-Β'</i>	<i>Γ' Γυμνασίου-</i>
Εστίασης-	<i>Δημοτικού</i>	<i>Δημοτικού</i>	<i>Δημοτικού</i>	<i>Γυμνασίου</i>	<i>Λύκειο</i>
Στόχος					
<i>Ασφάλεια διαδικτυακά-ασφαλής περιήγηση στο διαδίκτυο</i>	<i>Πηγαίνω σε ασφαλή μέρη</i>	<i>Τι είναι ιδιωτικό;</i>	<i>Ισχυροί Κωδικοί & Προσωπικές πληροφορίες</i>	<i>Δυνατοί Κωδικοί & Εξυπνοι Ασφαλείς</i>	<i>Διαχείριση κωδικών και</i>
<i>Διαδικτυακές επαφές-ασφαλής διαχείριση συνομιλιών στο διαδίκτυο</i>			<i>Συζητώντας με ασφάλεια σε σελίδες ομιλίας</i>	<i>Συζητώντας Διαδίκτυο με επιφυλακτικότητα και υπευθυνότητα</i>	<i>στο Η δική σου εικόνα στο διαδίκτυο</i>

Τομέας εστίασης 1 «Ασφάλεια διαδικτυακά της ενότητας» 4

Ο τομέας εστίασης «Ασφάλεια διαδικτυακά» αποτελείται από τις δραστηριότητες σχετικά με τις πληροφορίες προσωπικής ταυτότητας(τομέας εστίασης 1.2 της ενότητας 1) και με την ασφαλή περιήγηση στο διαδίκτυο(τομέας εστίασης 1.1 της ενότητας 1)/Ξεκινώντας από την δραστηριότητα «**Πηγαίνω σε ασφαλή μέρη**»(*A' Δημοτικού*) τίθεται για πρώτη φορά το ζήτημα της επίβλεψης του παιδιού από ενήλικους(γονείς, εκπαιδευτικούς) κατά την περιήγησή τους στο Διαδίκτυο (βλ . Παράρτημα 1.2) Στη συνέχεια, με τη δραστηριότητα «**Τι είναι ιδιωτικό;**»(*B'-Γ' Δημοτικού*) οι μαθητές μαθαίνουν ποιες είναι οι ιδιωτικές πληροφορίες (όνομα, επώνυμο, διεύθυνση κλπ.) που δεν πρέπει να δίνουν σε αγνώστους στο διαδίκτυο. Ακολουθεί , με την ίδια λογική η δραστηριότητα με τίτλο « **Προσωπικές**

πληροφορίες»(Δ'- Ε' Δημοτικού) , κατά την οποία τα παιδιά μαθαίνουν ποιες πληροφορίες δεν πρέπει να δίνουν στο διαδίκτυο χωρίς την άδεια από τους γονείς τους.

Στόχος των δραστηριοτήτων «**Ισχυροί κωδικοί**» (Δ'-Ε' Δημοτικού), «**Έξυπνοι κι ασφαλείς**» (Δ'- Ε' Δημοτικού) , «**Δυνατοί κωδικοί**» (ΣΤ' Δημοτικού- Β' Γυμνασίου) και «**Διαχείριση κωδικών**» (Γ' Γυμνασίου- Λύκειο) είναι η εκμάθηση δημιουργίας δυνατών κωδικών και η αποτελεσματική κι ασφαλής διαχείρισή τους. Μέσα από τις ασκήσεις στην τάξη, οι μαθητές κατανοούν αρχικά την ανάγκη της χρήσης ισχυρών κωδικών στην διεύθυνση του ηλεκτρονικού ταχυδρομείου και στη συνέχεια την ανάγκη προστασίας των κωδικών τους από κακόβουλο υλικό αλλά και επιτήδειους χρήστες. **Στη συνέχεια, δίνονται ορισμένα παραδείγματα εφαρμογής των δραστηριοτήτων, ώστε να γίνει κατανοητός ο πιθανός τρόπος εφαρμογής τους.**

Πρότυπα παρουσίαση δραστηριότητας του τομέα εστίασης 1 « Ασφάλεια διαδικτυακά» της ενότητας 4

Εικόνα 23.4.1: δραστηριότητα για την Α' Δημοτικού « Πηγαίνω σε ασφαλή μέρη»

Φύλλο Δραστηριότητας 1
«Πηγαίνω σε ασφαλή μέρη»

Όνοματεπώνυμο:

Υπάρχουν πολλά μέρη που μπορείς να πας με τον υπολογιστή, ακόμη και μακριά.
Γράψε σε ποια μέρη θα ήθελες να πας με τον υπολογιστή στην παρακάτω σελίδα.

Θα ήθελα να πάω με τον υπολογιστή μου σε...

Σημείωση για τους γονείς:
Με την δραστηριότητα «Πηγαίνω σε ασφαλή μέρη», τα παιδιά μαθαίνουν ότι η υπολογιστική μηχανή με τη βοήθεια των επισκεφτών μέρη που είναι πραγματικά κίνδυνο δεν μπορεί να πάει.
Επίσης, λυθούν ότι όπως και στην πραγματικότητα δεν πρέπει να παρτούν σε άγνωστα μέρη χωρίς επιβλέπον από ενήλικους, έτσι και στον ψηφιακό κόσμο πρέπει να άρκεται οι γονείς εντάξει μαζί τους.

Σε αυτήν την σελίδα οι μαθητές καλούνται να απαριθμήσουν τις σελίδες που θέλουν να επισκεφτούν στο διαδίκτυο. Στην επόμενη σελίδα τους δίνεται η συμβουλή να περιηγούνται στο διαδίκτυο πάντα με την επιτήρηση κάποιου μεγαλύτερου(βλ. Παράρτημα 4.1 άσκηση για την Α' Δημοτικού)

(για το επόμενο παράδειγμα, βλ. επόμενη σελίδα)

Εικόνα 24.4.1: δραστηριότητα για την Δ'- Ε' Δημοτικού «Ισχυροί κωδικοί»

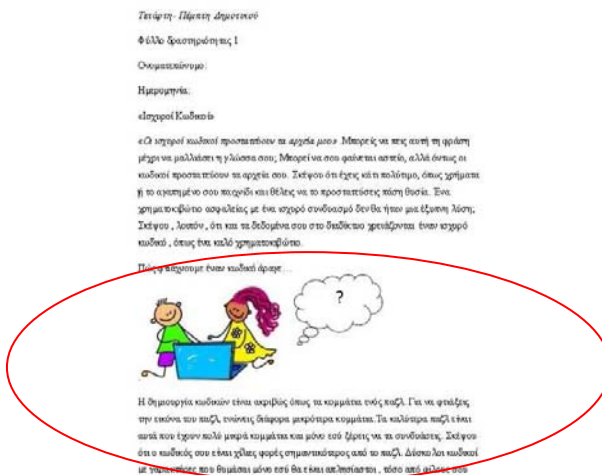

«Η δημιουργία κωδικών είναι ακριβώς όπως τα κομμάτια ενός πάζλ.....Τα καλύτερα πάζλ είναι αυτά που έχουν πολύ μικρά κομμάτια και μόνο εσύ ξέρεις να τα συνδυάσεις». Με αυτήν την πρόταση γίνεται μια πρώτη εισαγωγή στα παιδιά για την ανάγκη ενός μεγάλου κωδικού με πολλά γράμματα, αριθμούς και σύμβολα μαζί, έτσι ώστε να προστατεύονται τα αρχεία τους. Μετά από αυτόν τον παραλληλισμό έρχεται το δεύτερο στοιχείο που είναι η μυστική ύπαρξη του κωδικού.

Τομέας εστίασης 2 « Διαδικτυακές επαφές» της ενότητας 4

Σε αυτόν τον τομέα εστίασης χρησιμοποιούνται ορισμένες από τις δραστηριότητες του τομέα εστίασης « Κοινωνική δικτύωση» (τομέας 1.4) και του τομέα εστίασης « Διαδικτυακές επαφές» (τομέας 1.5).

Δ'-Ε' Δημοτικού

Η δραστηριότητα έχει τον τίτλο «**Συζητώντας με ασφάλεια σε ιστοσελίδες ομιλίας**».Στην συγκεκριμένη άσκηση, τα παιδιά μαθαίνουν ότι δεν πρέπει ποτέ να δίνουν πολύ προσωπικές πληροφορίες σε αγνώστους που γνωρίζουν στο διαδίκτυο, χωρίς να ρωτήσουν έναν ενήλικο που εμπιστεύονται.

ΣΤ' Δημοτικού- Β' Γυμνασίου

Η δραστηριότητα με τίτλο «**Συζητώντας στο Διαδίκτυο με επιφύλαξη και υπευθυνότητα**», ωθεί- μέσω παραδειγμάτων-τα παιδιά να συνειδητοποιήσουν τα θετικά στοιχεία στην επικοινωνία στο Διαδίκτυο , αλλά και να εστιάζουν ταυτόχρονα

και σε σενάριο κινδύνου(άγνωστοι τους παρενοχλούν με σχόλια ή τους ζητούν προσωπικά στοιχεία) και στην εφαρμογή ορισμένων κανόνων ασφαλούς κι υπεύθυνης συνομιλίας σε ιστοσελίδες.

Γ' Γυμνασίου-Λύκειο

Στην δραστηριότητα «**Η δική σου εικόνα στο Διαδίκτυο**», οι μαθητές κατανοούν ότι ακόμη και εντελώς άσχετοι μπορούν να δουν το προφίλ τους σε διαδικτυα κοινωνικής αλληλεπίδρασης. Καλούνται να βρουν τέσσερα δομικά χαρακτηριστικά των ιστότοπων κοινωνικής δικτύωσης και πώς μπορεί να επηρεάσει την ταυτότητα των εφήβων και τη συμπεριφορά τους στο διαδίκτυο. Στο τέλος της άσκησης αυτής, θα συνεργαστούν για τη συγγραφή ενός γράμματος προς τους γονείς.

Σε αυτή την ενότητα μπορούν να συμπεριληφθούν κι επιπλέον ασκήσεις ευαισθητοποίησης- κυρίως – της κοινότητας μέσω διαλέξεων κι ενημερωτικού υλικού (για τα ενημερωτικά φυλλάδια των γονέων υποκεφάλαιο 2.2.8,σελ.97). Παρακάτω, δίνεται ένα παράδειγμα παρουσίασης δραστηριοτήτων της ενότητας 4 στην τάξη για την καλύτερη κατανόηση της πιθανής εφαρμογής της στο σχολικό πλαίσιο.

Πρότυπα παρουσίασης δραστηριοτήτων του τομέα εστίασης 2« Διαδικτυακές επαφές» της ενότητας 4

Εικόνα 25.4.2: δραστηριότητα για την Γ ΄Γυμνασίου- Λύκειο « Η δική σου εικόνα στο διαδίκτυο»



Μέσω των παραδειγμάτων του πραγματικού κόσμου, οι μαθητές καλούνται να βρουν αντίστοιχες δράσεις σε επίπεδο ψηφιακού κόσμου.

Σταδιακά, οι μαθητές εισάγονται σε καταστάσεις ιδιαίτερα δυσάρεστες κατά την περιήγηση στο διαδίκτυο.

Αφού κατανοήσουν πλήρως τα παραδείγματα, μέσα από ομαδική συζήτηση και συμβουλές δίνεται στους εφήβους μαθητές μια σαφέστερη εικόνα των αιτιών που πέφτουν θύματα διαδικτυακού εκφοβισμού και τι μπορούν να κάνουν. (για τις

δραστηριότητες βλ. Παράρτημα 4.2)

2.2.5 Παρουσίαση της ενότητας 5» Διαδίκτυο ως μέσο έκφρασης»

Στόχος της ενότητας αυτής είναι να διδάξει στους μαθητές τη δύναμη του διαδικτύου ως μέσου έκφρασης και πηγής δεδομένων. Αποτελείται από 4 δραστηριότητες, μια για κάθε ηλικιακή ομάδα, από την Β΄ Δημοτικού μέχρι το Λύκειο.

Επίσης, ασχολείται με την ουσιαστική μάθηση και τη δημιουργικότητα, καθώς και με την όσο το δυνατόν μεγαλύτερη προσέγγιση του διαδικτύου χρησιμοποιώντας στρατηγικές και κανόνες που χρησιμεύουν στον πραγματικό κόσμο. Μέσα από αυτή την υποενότητα, οι μαθητές:

1. **Εξερευνούν προβλήματα και αναζητούν λύσεις**
2. **Μπαίνουν σε διαδικασίες λήψης αποφάσεων μέσω της κριτικής σκέψης**
3. **Μαθαίνουν να χρησιμοποιούν τα δεδομένα ,καθώς και τα ψηφιακά εργαλεία για την διεκπεραίωση των σχολικών εργασιών τους.**
- 4.

Πίνακας 15.5 :Παρουσίαση των δραστηριοτήτων της ενότητας 5

Β΄-Γ΄ Δημοτικού	Δ΄ -Ε΄ Δημοτικού	ΣΤ΄ Δημοτικού – Β΄ Γυμνασίου	Γ΄ Γυμνασίου- Γ΄ Λυκείου
Η Δύναμη της γραφής	Αποκτώντας δύναμη	Χρησιμοποιώντας δεδομένα πραγματικού χρόνου	Διαχείριση ομαδικών εργασιών

(Οι παραπάνω δραστηριότητες παρουσιάζονται στο Παράρτημα 5)

Β΄-Γ΄ Δημοτικού

Κατά την δραστηριότητα με τίτλο « **Η Δύναμη της γραφής**», τα παιδιά αναγνωρίζουν κι εξερευνούν ένα πρόβλημα του πραγματικού κόσμου , για το οποίο γράφουν ένα γραπτό μήνυμα που θα παρουσιάσουν σε άλλους μαθητές ή ανθρώπους που ανήκουν στην γειτονιά και την κοινότητά τους. Μέσα από αυτήν την δραστηριότητα, οι μαθητές εξοικειώνονται με τη χρήση του διαδικτύου και γενικότερα του Η/Υ ως μέσου επικοινωνίας με την ευρύτερη κοινότητα.

Δ'-Ε' Δημοτικού

Στην άσκηση «**Αποκτώντας δύναμη**», τα παιδιά μαθαίνουν ότι όταν θέλουν να κάνουν αγορές στο διαδίκτυο , θα πρέπει να παίρνουν αποφάσεις αγοράς όπως κάνουν και για τον πραγματικό κόσμο , κυρίως μέσα από την κριτική σκέψη και τη χρήση πληροφοριών .Ουσιαστικά, οι μαθητές καλούνται να συνειδητοποιήσουν ότι το διαδίκτυο εκτός από μέσο επικοινωνίας και γραφής, είναι και μέσο αγορών με θετικά αλλά και αρνητικά στοιχεία.

ΣΤ' Δημοτικού- Β' Γυμνασίου

Στην δραστηριότητα με τίτλο «**Χρησιμοποιώντας δεδομένα πραγματικού χρόνου**», τα παιδιά μαθαίνουν να χρησιμοποιούν με αποτελεσματικό κι αξιόπιστο τρόπο ποσοτικά και ποιοτικά δεδομένα που υπάρχει σε βάσεις του διαδικτύου. Με αυτόν τον τρόπο, δίνονται οι βάσεις για τη χρήση του Η/Υ και του διαδικτύου ως πηγή πληροφοριών.

Γ' Γυμνασίου- Λύκειο

Η δραστηριότητα «**Διαχείριση εργασιών**» για αυτές τις τάξεις αφορά στην εκπόνηση ομαδικών εργασιών και τη χρήση του δικτύου . Οι έφηβοι εξερευνούν το δίκτυο με στόχο τους αποτελεσματικότερους τρόπους και ψηφιακά εργαλεία για την καλύτερη ομαδική συνεργασία και μάθηση. Παρακάτω, δίνεται ένα παράδειγμα παρουσίασης δραστηριοτήτων αυτής της ενότητας με στόχο την καλύτερη κατανόηση της εφαρμογής του προγράμματος.

Πρότυπη παρουσίαση των δραστηριοτήτων της ενότητας 5

Εικόνα 26.5: δραστηριότητα για την Δ' - Ε' Δημοτικού « Αποκτώντας δύναμη»

Αποκτώντας δύναμη



Όταν πηγαίνεις για ψώνια, πολλές φορές ρωτάς τον εαυτό σου: Ποιος μου λέει ότι αυτό που αγοράζω τελικά έχει την καλύτερη προσφορά; Γιατί ακόμη κι αν είναι μήλα, παπούτσια , ή μολύβια ποτέ δεν ξέρεις αν σε κάποιο άλλο μαγαζί υπήρχαν σε καλύτερη τιμή. Γι' αυτό είναι σημαντικό να κάνεις μια έρευνα αγοράς.

Σχεδιάζω

1. Φτιάξε μια ομάδα για την Απόκτηση Δύναμης.
2. Πώς πιστεύεις ότι μπορείς να βρεις την καλύτερη τιμή;

Μαθαίνω

Από πού βρήκε η ομάδα σου τις τιμές για το κάθε προϊόν που θέλετε να αγοράσετε; Ανέφερε τις πηγές για την έρευνα αγοράς.

Σε αυτήν την δραστηριότητα καλούνται οι μαθητές να συνεργαστούν σε ομάδες και να βρουν, έπειτα από αναζήτηση και κριτική σκέψη, τις καλύτερες προσφορές στο διαδίκτυο. Καλό είναι να τους δοθεί και μια θεματολογία π.χ. να βρουν τις καλύτερες

προσφορές σε βιβλία, ταινίες, ηλεκτρονικά κλπ.(για τις δραστηριότητες της ενότητας 5 βλ. Παράρτημα 5,267-273)

2.2.6 Παρουσίαση της ενότητας 6 «Διαδίκτυο και πληροφορίες»

Σε αυτήν την υποενότητα τα παιδιά μαθαίνουν να χρησιμοποιούν έξυπνες επιλογές αναζήτησης σε σελίδες, αξιολογούν την ποιότητα και την αξιοπιστία διάφορων σελίδων, καθώς και τη χρήση της ηλεκτρονικής βιβλιοθήκης για την χρήση πληροφοριών σε σχολικές εργασίες.

Γενικός στόχος, επομένως, είναι η **αποτελεσματική χρήση της δυνατότητας αναζήτησης και του διαδικτύου ως μέσου εκπαίδευσης κι εργαλείου για την εκπαίδευση.**

Διακρίνεται από 6 τομείς εστίασης: α) αξιολόγηση ιστοσελίδων, β) μηχανές αναζήτησης, γ) λέξεις-κλειδιά,δ) διαδίκτυο και βιβλιοθήκη, ε) διαδίκτυο και εργασίες και στ) διαδικτυακές διαφημίσεις. Η ενότητα αυτή είναι ίσως η δεύτερη πιο σημαντική, μετά την ενότητα 3, του προγράμματος, καθώς εστιάζει στην καθωπή περιήγηση στο διαδίκτυο. **Για αυτό το λόγο , η εφαρμογή των δραστηριοτήτων αυτών θα είναι κατά ένα μεγάλο μέρος – αν όχι εξολοκλήρου- πρακτική, με τη χρήση Η/Υ μέσα στην τάξη, ώστε οι μαθητές να εξασκηθούν βιωματικά πάνω στα ζητήματα « Αναζήτηση πληροφοριών-διαδίκτυο και σχολικές εργασίες-διαδίκτυο και διαφημίσεις».**

(για περισσότερα, βλ. πίνακα 16 στην επόμενη σελίδα)

Πίνακας 16: Παρουσίαση τομέων εστίασης της ενότητας 6 και των δραστηριοτήτων (βλ Παράρτημα 6.1-6.6),

Τομέας Εστίασης- Στόχος	Α΄ Δημοτικού	Β΄ - Γ΄ Δημοτικού	Δ΄ - Δημοτικού	Ε΄	ΣΤ΄ Δημοτικού - Β΄ Γυμνασίου	Γ΄ Γυμνασίου - Λύκειο
Αξιολόγηση ιστοσελίδων- Χρήση πληροφοριών με αξιοπιστία	Καλές ιστοσελίδες	Βρίσκοντας καλές σελίδες	Βαθμολόγηση σελίδων		Εντοπίζοντας σελίδες υψηλής ποιότητας	Αξιολόγηση διαδικτυακών πηγών
Μηχανές Αναζήτησης-Εύκολη αναζήτηση πληροφοριών	ΑΒΓ Αναζήτηση		Επιλογή μηχανής αναζήτησης		Εξερευνώντας μηχανές αναζήτησης	
Λέξεις Κλειδιά- Αποτελεσματική αναζήτηση	Αναζήτηση με βάση κατηγορίες αντικειμένων	Χρησιμοποιώντας λέξεις-κλειδιά			Αποφάσεις Αναζήτησης, Παίρνοντας αποφάσεις αναζήτησης & Αναζήτηση με έξυπνες λέξεις-κλειδιά	
Διαδίκτυο και βιβλιοθήκη- χρήση της βιβλιοθήκης ως πηγή πληροφοριών	Η βιβλιοθήκη	Ρώτα τον βιβλιοθηκάριο	Τι είναι στη βιβλιοθήκη		Στη διαδικτυακή βιβλιοθήκη	
Διαδίκτυο και εργασίες -Χρήση του διαδικτύου ως σχολικό βοήθημα			Βοήθεια για σχολικές εργασίες στα γρήγορα & Ηλεκτρονικά μηνύματα και εργασίες		Πώς γράφω παραπομπές σε εργασίες μου	
Διαδικτυακές διαφημίσεις(διαχείριση διαφημιστικών μηνυμάτων)	Βρίσκοντας τη διαφήμιση	Πράγματα προς πώληση	Ένα μέρος για διαφημίσεις		Κολλώδεις σελίδες	

Τομέας εστίασης 1 «Αξιολόγηση ιστοσελίδων» της ενότητας 6

Σε αυτόν τον τομέα, κύριος στόχος είναι οι μαθητές να μπορούν να αξιολογούν την ποιότητα των διάφορων σελίδων στο διαδίκτυο, ώστε να μπορούν να προφυλάσσονται από παγίδες.

Πίνακας 17.6.1: Παρουσίαση δραστηριοτήτων του τομέα 1 της ενότητας 6

A'	B'-Γ'	Δ'	-E' ΣΤ'	Γ' Γυμνασίου
Δημοτικού	Δημοτικού	Δημοτικού	Δημοτικού- B' Γυμνασίου	-Λύκειο
Καλές ιστοσελίδες	Βρίσκοντας καλές σελίδες	Βαθμολόγηση σελίδων	Εντοπίζοντας σελίδες υψηλής ποιότητας	Αξιολόγηση διαδικτυακών πηγών

A' Δημοτικού

Η δραστηριότητα αυτής της τάξης λέγεται «**Καλές ιστοσελίδες**» και δείχνει στα παιδιά πώς να εξερευνούν και να αξιολογούν ιστοσελίδες, κατανοώντας ότι η ποιότητα κάθε ιστοσελίδας είναι διαφορετική.

B' -Γ' Δημοτικού

Στην άσκηση «**Βρίσκοντας καλές σελίδες**», τα παιδιά βρίσκουν ιστότοπους που αναφέρονται σε κοινό της ηλικίας τους, τα οποία εξερευνούν, αξιολογούν και συγκρίνουν μεταξύ τους.

Δ' -E' Δημοτικού

Στη δραστηριότητα «**Βαθμολόγηση ιστοσελίδων**», τα παιδιά κατανοούν ότι υπάρχουν ορισμένα κριτήρια αξιολόγησης της ποιότητας των ιστοσελίδων και καλούνται να αξιολογήσουν τέσσερις παιδικές ιστοσελίδες και κατόπιν να δημιουργήσουν μια λίστα με χαρακτηριστικά που πρέπει να προσέξουν τα παιδιά κατά την περιήγησή τους.

ΣΤ' Δημοτικού –B' Γυμνασίου

Η δραστηριότητα «**Εντοπίζοντας σελίδες υψηλής ποιότητας**» στοχεύει στο να διδάξει στα παιδιά να χρησιμοποιούν κριτήρια για την ποιότητα των σελίδων που επισκέπτονται και ίσως χρησιμοποιούν σε αυτές τα προσωπικά τους δεδομένα.

Γ' Γυμνασίου-Λύκειο

Η άσκηση « **Αξιολόγηση διαδικτυακών πηγών**» αφορά στην αξιολόγηση των διαδικτυακών πηγών που πρόκειται να χρησιμοποιήσουν σε εργασίες τους. (*για τα παραδείγματα εφαρμογής των δραστηριοτήτων, βλ. επόμενη σελίδα*)

Τα παρακάτω παραδείγματα παρατίθενται με στόχο την καλύτερη κατανόηση των πιθανών εφαρμογών των δραστηριοτήτων στα πλαίσια της σχολικής τάξης.

Πρότυπα παρουσίασης δραστηριοτήτων του τομέα εστίασης 1 « Αξιολόγηση ιστοσελίδων» της ενότητας 6

Εικόνα 28.6.1: δραστηριότητα για την Α Δημοτικού « Καλές ιστοσελίδες»

Φύλλο δραστηριότητας 1

Όνοματεπώνυμο:

Ημερομηνία:

Καλές ιστοσελίδες

Σου αρέσουν οι λέξεις της σελίδας;



Σου αρέσουν οι εικόνες της σελίδας;



Σου αρέσουν τα χρώματα της σελίδας;



Οι σύνδεσμοι δουλεύουν;



Θα επισκεπτείς τη σελίδα αυτή ξανά;



Στη δραστηριότητα αυτή , οι μαθητές θα πρέπει να μπουν στο διαδίκτυο σε μια σελίδα που επισκέπτονται συχνά ή τους αρέσει. Μέσω των ερωτήσεων και των εικόνων, γίνεται πιο ευχάριστη η εμπλοκή (για την δραστηριότητα βλ. Παράρτημα 6.1)

Εικόνα 29.6.1: δραστηριότητα για την Δ'-Ε' Δημοτικού « Βαθμολόγηση ιστοσελίδων»

Βαθμολόγηση ιστοσελίδων

Η σελίδα που επισκέφθηκα είναι η :

Διεύθυνση σελίδας

Ημερομηνία που την επισκέφθηκα

Παρακάτω σου δίνονται κάποιες ερωτήσεις με διάφορες επιλογές. Επέλεξε την απάντηση που περιγράφει καλύτερα τα χαρακτηριστικά της σελίδας.

Είναι έγκυρη η σελίδα αυτή;

Βρήκες εύκολα το όνομα του διαχειριστή της σελίδας;	1. δεν υπάρχει το όνομα του διαχειριστή	2. είναι δύσκολο να βρει κανείς το όνομα του διαχειριστή	3. είναι εύκολο να βρει κανείς το όνομα του διαχειριστή
Είναι ο διαχειριστής κάποιος ειδικός στο θέμα που μελετάς;	1. δεν υπάρχουν πληροφορίες	2. υπάρχουν πληροφορίες για το επάγγελμα	3. υπάρχουν πληροφορίες για το επάγγελμα και την υπηρεσία εργασίας
Η σελίδα έχει καλή δομή;	1. έχει πολλά γραμματικά λάθη	2. έχει λίγα γραμματικά λάθη	3. δεν έχει καθόλου γραμματικά λάθη
Υπάρχουν ορθογραφικά λάθη;	1. έχει πολλά ορθογραφικά λάθη	2. έχει λίγα ορθογραφικά λάθη	3. δεν έχει καθόλου ορθογραφικά λάθη
Υπάρχουν στοιχεία επικοινωνίας με το διαχειριστή της σελίδας;	1. δεν υπάρχουν στοιχεία επικοινωνίας	2. υπάρχουν λίγα στοιχεία επικοινωνίας (mail)	3. υπάρχουν πολλά στοιχεία επικοινωνίας (τηλέφωνο διεύθυνση κτλ.)

Έχει αυτή η σελίδα πληροφορίες που μπορεί να χρειαστώ;

Η πληροφορία φαίνεται να είναι χρήσιμη;	1. καθόλου χρήσιμη	2. ίσως χρήσιμη	3. πολύ χρήσιμη
Θα έβαζες την σελίδα αυτά στα αγαπημένα σου ;	1. όχι	2. ίσως	3. ναι

Σε αυτήν την δραστηριότητα τα παιδιά μαθαίνουν ότι πρέπει να αξιολογούν κάθε σελίδα που επισκέπτονται με βάση ορισμένα κριτήρια. Αν η σελίδα πληροί τα κριτήρια αυτά τότε είναι ασφαλής κι αξιόπιστη

Καθώς οι δραστηριότητες προχωρούν ανά τάξη , είναι σημαντικό να δίνονται σε παιδιά τα βασικά στοιχεία μιας σελίδας, με βάση τα οποία πρέπει να την αξιολογήσουν

Τομέας εστίασης 2 «Μηχανές αναζήτησης» της ενότητας 6

Στον τομέα αυτόν, οι μαθητές καλούνται να χρησιμοποιούν έξυπνα και αποτελεσματικά τη δυνατότητα της αναζήτησης πληροφοριών στο διαδίκτυο. Στις ασκήσεις του συγκεκριμένου τομέα, μαθαίνουν πρώτα να αξιολογούν τη δομή και τη λειτουργικότητα των μηχανών αναζήτησης.

Πίνακας 18.6.2: Παρουσίαση δραστηριοτήτων του τομέα 2 της ενότητας 6

Α΄ Δημοτικού	Δ΄ -Ε΄ Δημοτικού	ΣΤ΄ Δημοτικού	–Β΄ Γυμνασίου
ΑΒΓ Αναζήτηση	Επιλογή μηχανής αναζήτησης	Εξερευνώντας μηχανές αναζήτησης	

Α΄ Δημοτικού

Η δραστηριότητα «**Α-Β-Γ Αναζήτηση**», μαθαίνει στα παιδιά πώς να ψάχνουν πληροφορίες γενικά, αρχίζοντας από την αναζήτηση εικόνων με ζώα , τις οποίες θα εκτυπώσουν , θα χρωματίσουν και παρουσιάσουν. Αν κριθεί απαραίτητο, αυτή η δραστηριότητα μπορεί να εφαρμοστεί προαιρετικά και για τις Β΄- Γ΄ τάξεις του Δημοτικού.

Δ΄ - Ε΄ Δημοτικού

Η δραστηριότητα «**Επιλογή μηχανής αναζήτησης**» δείχνει στα παιδιά ότι υπάρχουν ορισμένα κριτήρια αξιολόγησης των μηχανών αναζήτησης και καλούνται να ερευνήσουν τα κριτήρια που θα χρησιμοποιήσουν σε μελλοντικές αναζητήσεις τους στο διαδίκτυο. (για την συνέχει της περιγραφής των δραστηριοτήτων και το παράδειγμα παρουσίασης , βλ. επόμενη σελίδα)

ΣΤ' Δημοτικού –Β' Γυμνασίου

Η δραστηριότητα «Εξερευνώντας μηχανές αναζήτησης» στοχεύει στην εκμάθηση κριτηρίων για τη χρήση μηχανών αναζήτησης, την εξερεύνηση των δυνατοτήτων κι υπηρεσιών μιας μηχανής αναζήτησης, καθώς και έξυπνες στρατηγικές αναζήτησης, χρήση αποτελεσματικών λέξεων –κλειδιών και της ρύθμισης «προχωρημένη αναζήτηση». Στη συνέχεια, παρατίθεται ένα παράδειγμα που δείχνει πώς μπορεί μια δραστηριότητα αυτού του τομέα να εφαρμοστεί στην τάξη(βλ. επόμενη σελίδα).

Πρότυπα παρουσίασης δραστηριοτήτων του τομέα εστίασης 2 « Μηχανή αναζήτησης» της ενότητας 6

Εικόνα 30.6.2: δραστηριότητα για την Δ'-Ε' Δημοτικού «Επιλογή μηχανής αναζήτησης»(για την δραστηριότητα βλ. Παράρτημα 6.2,σελ.288-293)

Φύλλο δραστηριότητας 1
Όνοματεπώνυμο: _____
Ημερομηνία: _____
Επιλογή μηχανής αναζήτησης!
Μηχανή αναζήτησης.....
Πώς αναζητάς πληροφορίες σε αυτή τη μηχανή:
1. Αναζήτηση με λέξεις-κλειδιά 2. Προχωρημένη αναζήτηση
3. Αναζήτηση με βάση κατηγορίες(εικόνα βίντεο). 4. Απάντηση σε ερωτήσεις
Κάνε μια αναζήτηση για τις αναεγκλωμάτες πηγές ενέργειας. Εκτύπωσε τη σελίδα με τα αποτελέσματα που σου εμφανίζει. Τι είδους είναι αυτά:
1. Άρθρα 2. Εικόνες
3. Ερωτήσεις 4. Βιβλία, αναφορές
Τι άλλο μπορείς να κάνεις σε αυτή τη μηχανή αναζήτησης:
1. Να βρεις έγγραφα ή ψηφιακά μαθήματα
2. Να διαβάσεις μηνύματα ή άρθρα
3. Να βρεις πηγές για τις σχολικές εργασίες σου
4. Να πάρεις και να δώσεις συμβουλές για διάφορα ζητήματα
5. Να παίξεις παιχνίδια
6. Να βρεις πληροφορίες για καινούριες ταινίες
7. Να διαβάσεις περιοδικά
8. Να ανταλλάξεις μηνύματα με άλλα άτομα
9. Άλλο (γράψε τι ακριβώς είναι αυτό).....
Τι σου αρέσει περισσότερο σε αυτή τη μηχανή αναζήτησης:

Μέσω των ερωτήσεων κλειστού τύπου, είναι ευκολότερο για τους μαθητές να έχουν σαφέστερη εικόνα σχετική με την αναζήτηση στο διαδίκτυο, καθώς τους δίνονται αυτόματα επιλογές αναζήτησης.(για επισκόπηση όλων των δραστηριοτήτων βλ. Παράρτημα 6.2,σελ. 288-293)

Τομέας εστίασης 3 «Λέξεις – κλειδιά» της ενότητας 6

Στον τομέα αυτό , επεκτείνεται η χρήση κι εξοικείωση των μαθητών με τις μηχανές αναζήτησης. Στις δραστηριότητες, οι μαθητές καλούνται να εντοπίσουν κι εφαρμόσουν τους πιο αποτελεσματικούς τρόπους αναζήτησης πληροφοριών με την χρήση λέξεων-κλειδιών.

Πίνακας 19.6.3: Παρουσίαση δραστηριοτήτων του τομέα 3 της ενότητας 6

Α΄ Δημοτικού	Β΄ -Γ΄ Δημοτικού	ΣΤ΄ Δημοτικού	-Β΄ Γυμνασίου
Αναζήτηση με βάση τις κατηγορίες αντικειμένων	Χρησιμοποιώντας λέξεις-κλειδιά	Αποφάσεις Αναζήτησης	Παίρνοντας αποφάσεις αναζήτησης
		Αναζήτηση με λέξεις-κλειδιά	έξυπνες

Α΄ Δημοτικού- Γ΄ Δημοτικού

Οι δραστηριότητες «Αναζήτηση με βάση τις κατηγορίες»(Α΄ Δημοτικού) και «Χρησιμοποιώντας λέξεις-κλειδιά»(Β΄-Γ΄ Δημοτικού), εκπαιδεύουν τα παιδιά στην *έξυπνη , γρήγορη κι αξιόπιστη αναζήτηση πληροφοριών που όχι μόνο θα τους συντομεύει την διάρκεια αναζήτησης αλλά θα τους δίνει και τα καλύτερα αποτελέσματα για το θέμα που ψάχνουν.*

ΣΤ΄ Δημοτικού-Β΄ Γυμνασίου

Οι δραστηριότητες για αυτές τις τάξεις («Αποφάσεις Αναζήτησης», «Παίρνοντας αποφάσεις αναζήτησης», «Αναζήτηση με έξυπνες λέξεις-κλειδιά»), στοχεύουν στην κριτική αναζήτηση πληροφοριών και δίνουν έμφαση στην αποτελεσματική , αξιόπιστη και γρήγορη αναζήτηση πληροφοριών.

(Για παραδείγματα των δραστηριοτήτων αυτών , βλ. επόμενη σελίδα)

Πρότυπα παρουσίασης δραστηριοτήτων του τομέα εστίασης 3 « Λέξεις-κλειδιά» της ενότητας 6

Η παράθεση των παραδειγμάτων αυτών στοχεύει στο να δείξει πώς μπορεί ένας εκπαιδευτικός ή επαγγελματίας να εφαρμόσει τις δραστηριότητες του προγράμματος με απλό αλλά αποτελεσματικό τρόπο.

Εικόνα 31.6.3: δραστηριότητα για την Β'- Γ' Δημοτικού «Χρησιμοποιώντας λέξεις-κλειδιά»

Χρησιμοποιώντας λέξεις κλειδιά

Θέλεις να σου πάρουν οι γονείς για κατοικίδιο χαμστερ. Οι γονείς σου σε ρωτούν, «Πως πρέπει να φέρεσαι στα χαμστερ;». Εσύ, για να το μάθεις, θα ψάξεις στο διαδίκτυο να βρεις ό,τι υπάρχει για αυτό. Για να βρεις πληροφορίες, χρησιμοποιείς λέξεις-κλειδιά.

Πώς γράφουμε λέξεις-κλειδιά

Πρώτα σκέψου τι θα ήθελες να ρωτήσεις για τα χαμστερ και γράψε το παρακάτω.

Τώρα διάβασε τι έγγραφα και βρες τις σημαντικές λέξεις. Γράψε τις λέξεις κάτω ή συνδυάσέ τις για να βρεις τη λέξη-κλειδί.

Κοίταξε τις λέξεις κλειδιά για ορθογραφικά λάθη.

Με τα απλά βήματα αυτής της δραστηριότητας υποστηρίζεται η ενδυνάμωση γνωστικών ικανοτήτων όπως η αφαιρετική σκέψη κι η έρεση στρατηγικών σχετικά με την αποτελεσματικής αναζήτησης

Εικόνα 32.6.3: δραστηριότητα για την ΣΤ' Δημοτικού- Β' Γυμνασίου « Παίρνοντας αποφάσεις αναζήτησης»

Φύλλο δραστηριότητας 1

Ονοματεπώνυμο:

Ημερομηνία:

Παίρνοντας αποφάσεις αναζήτησης

Αν....	Τότε...
Το θέμα σου είναι γενικό. Για παράδειγμα το θέμα ανακύκλωση είναι γενικό, ενώ η ανακύκλωση είναι ειδικό.	Πήγαινε σε μια μηχανή αναζήτησης (google, yahoo, Bing). Βάλε μια λέξη-κλειδί ή βρες μια κατηγορία που ταιριάζει σε αυτό που ψάχνεις.
Ξέρεις τι θέλεις να ψάξεις, αλλά δεν ξέρεις πώς να το ψάξεις. Για παράδειγμα ψάχνεις να βρεις φωτογραφίες από το Καρναβάλι της Πάτρας.	Δοκίμασε να βάλεις λέξεις-κλειδιά που να ταυριάζουν. Για παράδειγμα μπορείς να βάλεις την λέξη «Καρναβάλι Πάτρας».
Το θέμα που σου έδωσε ο καθηγητής σου είναι ελεύθερο και δεν ξέρεις τι να διαλέξεις.	Ψάξε σε μηχανές αναζήτησης ή σελίδες εκπαιδευτικού χαρακτήρα τα πιο δημοφιλή θέματα.
Το θέμα σου είναι πολύ ειδικό. Για παράδειγμα, τα κινέζικα ιδεογράμματα στην Ιαπωνία είναι ένα ειδικό θέμα, ενώ η γλώσσα είναι ένα γενικό θέμα.	Προσπάθησε να βρεις σελίδες ειδικές για το θέμα σου ή σε μηχανές μετα-αναζήτησης (<i>pearlstraw.com</i>) για να βρεις ό,τι υπάρχει για το θέμα σου από τις περισσότερες βάσεις άμεσα.
Το θέμα σου είναι ειδικό και περιέχει ουσιαστικά, π.χ. Θεόδωρος Κολοκοτρώνης.	Γράφεις το όνομα /φράση-κλειδί μέσα σε εισαγωγικά
Το θέμα σου είναι ειδικό και περιορίζεται σε μια φράση μόνο, π.χ. ηχορύπανση	Γράφεις την λέξη/φράση-κλειδί μέσα σε εισαγωγικά, ώστε να σου βγάλει αποτελέσματα ακριβή
Θέλεις να ψάξεις λέξεις-κλειδιά που έχουν κοινό συνθετικό. Για παράδειγμα, το άστρο είναι το κοινό α' συνθετικό για τις λέξεις αστρονομία, αστρολογία, αστροναύτης, αστροφυσική	Γράφεις το συνθετικό-κλειδί και μετά βάζεις αστερίσκο. Δηλαδή, στο συγκεκριμένο παράδειγμα γράφεις <i>άστρο*</i>

Η στρατηγική της παρουσίασης μιας υποθετικής κατάστασης και η απόδοση μιας πιθανής λύσης(«αν γίνει αυτό ...τότε..»), βοηθά τα παιδιά να οργανώσουν κατάλληλα την συμπεριφορά τους και τα βήματα που θα ακολουθήσουν κατά την αναζήτηση πληροφοριών(για την δραστηριότητα βλ. Παράρτημα 6.3, σελ. 294-301)

Τομέας εστίασης 4 « Διαδίκτυο και βιβλιοθήκη» της ενότητας 6

Στον τομέα αυτό, δίνεται έμφαση στον ρόλο της βιβλιοθήκης ως πηγή πληροφοριών και αξιοποίησης του χρηστικού και παιδαγωγικού χαρακτήρα του διαδικτύου.

Πίνακας 20.6.4: Παρουσίαση δραστηριοτήτων του τομέα 4 της ενότητας 6

Α΄ Δημοτικού	Β΄-Γ΄ Δημοτικού	Δ΄-Ε΄ Δημοτικού	ΣΤ΄ Δημοτικού-Β΄ Γυμνασίου
Η βιβλιοθήκη	Ρώτα τον Τι είναι στη	βιβλιοθηκάριο βιβλιοθήκη	Στη διαδικτυακή βιβλιοθήκη

Α΄ Δημοτικού

Η δραστηριότητα για την εκμάθηση αναζήτησης στην βιβλιοθήκη είναι «**Η Βιβλιοθήκη**». Κατά την διάρκειά της, τα παιδιά εξερευνούν την βιβλιοθήκη ως μέρος που μπορεί να τους παρέχει πληροφορίες και υλικό για εργασίες ή ενδιαφέροντά τους, καθώς και ότι πολύ χρήσιμος για την περιήγησή τους είναι ο βιβλιοθηκάριος.

Β΄ -Γ΄ Δημοτικού

Η δραστηριότητα αυτών των τάξεων , «**Ρώτα το βιβλιοθηκάριο**», στοχεύει στο να δείξει στα παιδιά ότι το καλύτερο μέρος για αναζήτηση πληροφοριών κι έρευνα είναι η βιβλιοθήκη , καθώς διαθέτουν έναν πολύ ισχυρό σύμμαχο και οδηγό: τον βιβλιοθηκάριο.

Δ΄-Ε΄ Δημοτικού

Η δραστηριότητα «Τι είναι στη βιβλιοθήκη;» σχετίζεται με την περιήγηση στην βιβλιοθήκη και την εκπόνηση εργασιών, δείχνοντας στα παιδιά ότι η βιβλιοθήκη είναι το ιδανικό μέρος για αναζήτηση πληροφοριών για μια σχολική εργασία.

ΣΤ΄ Δημοτικού –Β΄ Γυμνασίου

Η άσκηση λέγεται « **Στη διαδικτυακή βιβλιοθήκη**». Τα παιδιά μαθαίνουν τα πλεονεκτήματα του δικτύου της βιβλιοθήκης τους κι εξερευνούν υπηρεσίες που τους παρέχονται για την αναζήτηση πληροφοριών.

Στην επόμενη σελίδα, ακολουθεί ένα παράδειγμα για το πώς μπορούν οι εκπαιδευτικοί/σχολικοί ψυχολόγοι να δείξουν στα παιδιά τις δυνατότητες που τους προσφέρουν το διαδίκτυο και η βιβλιοθήκη στην αναζήτηση πληροφοριών.

Πρότυπα παρουσίασης δραστηριοτήτων του τομέα εστίασης 4 « Διαδίκτυο και βιβλιοθήκη» της ενότητας 6(για τις δραστηριότητες βλ. Παράρτημα 6.4, σελ.301-306)

Το παρακάτω παράδειγμα για τη ΣΤ' Δημοτικού και τις 2 τάξεις του Γυμνασίου, αφορά στην παρουσίαση της βιβλιοθήκης ως μέρος που επεκτείνονται οι δυνατότητες ακαδημαϊκής αναζήτησης άρθρων και πληροφοριών στο διαδίκτυο. *Εικόνα 33.6.4: δραστηριότητα για την ΣΤ' Δημοτικού- Β' Γυμνασίου « Στη διαδικτυακή βιβλιοθήκη»*

Στην διαδικτυακή βιβλιοθήκη

Γιατί η βιβλιοθήκη είναι χρήσιμη;

Πρώτα από όλα γιατί μπορείς να δανείζεσαι βιβλία που δεν έχεις στο σπίτι σου. Δεύτερον, μπορείς να μπαίνεις σε σελίδες με επιστημονικό περιεχόμενο (άρθρα , έρευνες, μελέτες, ινστιτούτων κτλ.) , που δεν σου δίνεται πρόσβαση από το σπίτι σου. Τρίτον , έχεις πάντα κάποιον ειδικό να σε βοηθά στην αναζήτησή σου. Και τέταρτον, έχεις πολλά βιβλία στην διάθεσή σου!

Πλεονεκτήματα της βιβλιοθήκης σε σχέση με το διαδίκτυο

Στη βιβλιοθήκη μπορείς να βρεις πρόσφατα βιβλία, λογοτεχνικά και μη, που μπορεί να σου κεντρίσουν το ενδιαφέρον. Μπορείς να ρωτήσεις, και τον βιβλιοθηκάριο –αν υπάρχει– αλλά και αυτόν που έχει τη βιβλιοθήκη, τα εξής:

1. Ποιος έχει πρόσβαση στο διαδίκτυο της βιβλιοθήκης;
2. Ο χρήστης πρέπει να αφήσει κάποια στοιχεία του στη βιβλιοθήκη;
3. Τι σελίδες προσφέρονται στο δίκτυο της βιβλιοθήκης που δεν προσφέρονται στο ευρύ κοινό;
4. Μπορεί κάποιος, μέσω της βιβλιοθήκης, να αποκτήσει πρόσβαση σε αυτές τις σελίδες;
5. Υπάρχει όριο στη χρήση των Η/Υ ανά άτομο;
6. Μπορώ να μπαίνω σε σελίδες, όπως η διεύθυνση ηλεκτρονικού ταχυδρομείου, στη βιβλιοθήκη;

Να θυμάσαι ότι πρέπει να προστατεύεις τα προσωπικά σου δεδομένα όταν μπαίνεις στο διαδίκτυο από κοινόχρηστους υπολογιστές.



Χρήσιμο θα ήταν , μετά την παρουσίαση της δραστηριότητας, να γίνει επίσκεψη σε μια πραγματική βιβλιοθήκη για να εξοικειωθούν οι μαθητές με τη χρήση της. Αν δεν είναι εφικτό , μπορούν να επισκεφτούν διαδικτυακούς τόπους βιβλιοθηκών ανά την Ελλάδα.

Τομέας εστίασης 5 «Διαδίκτυο κι εργασίες» της ενότητας 6

Με τις δραστηριότητες αυτού του τομέα , οι μαθητές καλούνται να συνειδητοποιήσουν την αξία του διαδικτύου ως εργαλείου για την αναζήτηση πληροφοριών και την εκπόνηση εργασιών για το σχολείο τους.

Πίνακας 21.6.5: Παρουσίαση δραστηριοτήτων του τομέα 5 της ενότητας 6

Δ' -Ε' Δημοτικού	ΣΤ' Δημοτικού-Β' Γυμνασίου
Βοήθεια για σχολικές εργασίες στα γρήγορα	Πώς γράφω παραπομπές σε εργασίες μου
Ηλεκτρονικά μηνύματα και εργασίες	

Δ' -Ε' Δημοτικού

Οι δύο δραστηριότητες, **«Βοήθεια για τις σχολικές εργασίες στα γρήγορα»** και **«Ηλεκτρονικό μήνυμα και εργασίες»**, αφορούν τη χρήση διαδικτυακών μέσων για την εκπόνηση σχολικών εργασιών. Στην πρώτη, τα παιδιά εκπαιδεύονται στην γρήγορη κι άμεση αναζήτηση πληροφοριών για τις σχολικές εργασίες τους με την παρουσία ενός ενηλίκου , και στη δεύτερη μαθαίνουν ότι η ερώτηση σε μια βάση διαδικτυακής συνομιλίας ίσως δεν είναι κι ο πιο αποτελεσματικός τρόπος να λάβουν άμεση βοήθεια.

ΣΤ' Δημοτικού –Β' Γυμνασίου

Η άσκηση αυτή αποτελεί ουσιαστικά μια παρουσίαση διάφορων τρόπων συγγραφής βιβλιογραφίας στις εργασίες, έτσι ώστε να υπάρχει επιστημονική εγκυρότητα των λεγομένων αλλά και για να αποτραπεί η λογοκλοπή. Η δραστηριότητα αυτή διατίθεται σε μορφή παρουσίασης μέσα στην τάξη (για περισσότερες λεπτομέρειες βλ. Παράρτημα 6.5, σελ. 307-311). Το παράδειγμα που ακολουθεί έρχεται για να τονίσει τη σημασία που έχει για τους μαθητές η χρήση του διαδικτύου ως βοηθητικού εργαλείου για το σχολείο.

Πρότυπα παρουσίασης δραστηριοτήτων του τομέα εστίασης 5 « Διαδίκτυο κι εργασίες» της ενότητας 6

Εικόνα 34.6.5: δραστηριότητα για την Δ' - Ε' Δημοτικού « Ηλεκτρονικό μήνυμα κι εργασίες»

Ηλεκτρονικά μηνύματα και εργασίες

Τι κάνεις όταν «κολλάς» σε μια ερώτηση σχετικά με την εργασία σου σε κάποιο μάθημα;

Μήπως η αναζήτησή σου, τόσο σε βιβλία όσο και σε ιστοσελίδες, δεν σε βοήθησε καθόλου;

Μην ανησυχείς! Υπάρχει ένας ακόμη τρόπος για να ζητήσεις βοήθεια.

Μπορείς να βρεις μια σελίδα (όπως έχει για παράδειγμα η γαθο) και να γράψεις σε μήνυμα την ερώτησή σου για το θέμα της εργασίας σου.

Πρώτα επισκέπτεσαι τη σελίδα που είναι σχετική με την εργασία σου και την απορία σου σε αυτή. Μετά ψάχνεις να δεις αν μπορείς να γράψεις την ερώτησή σου κάπου ή αν κάποιος άλλος έχει κάνει την ίδια ερώτηση.

ΠΡΟΣΟΧΗ!!!! Πάντα ζητάς την άδεια των γονιών σου και του δασκάλου σου πριν ρωτήσεις κάτι στο διαδίκτυο.

Στην δραστηριότητα αυτή . γίνεται η εισαγωγή για την χρήση του ηλεκτρονικού μηνύματος ως επιπρόσθετη βοήθεια και πηγή πληροφοριών για σχολικές εργασίες. Ο ρόλος της επίβλεψης από ενήλικο τονίζεται πάντα και είναι πολύ σημαντικός.

Τομέας εστίασης 6 «Διαδικτυακές διαφημίσεις» της ενότητας 6

Στον τελευταίο τομέα εστίασης της ενότητας 6, δίνεται στους μαθητές και μια νέα διάσταση του διαδικτύου, η οποία επεκτείνεται συνεχώς: η εμπορική. Με τη χρήση διαφημίσεων , εταιρείες προωθούν προϊόντα κι υπηρεσίες. Ωστόσο, ορισμένες είναι παραπλανητικές και μπορούν να αποβούν και επιβλαβείς για την προστασία του Η/Υ και των δεδομένων των χρηστών.

Πίνακας 22.6.6: Παρουσίαση δραστηριοτήτων του τομέα 6 της ενότητας 6

Α' Δημοτικού	Β'-Γ' Δημοτικού	Δ' -Ε' Δημοτικού	ΣΤ' Δημοτικού –Β' Γυμνασίου
Βρίσκοντας τη διαφήμιση	Πράγματα προς πώληση	Ένα μέρος διαφημίσεις	για Κολλώδεις σελίδες

Α' Δημοτικού

Στην δραστηριότητα «**Βρίσκοντας τη διαφήμιση**», τα παιδιά βρίσκουν τις διαφημίσεις στις ιστοσελίδες, κατανοούν ότι με αυτόν τον τρόπο προωθούν προϊόντα προς πώληση και καλούνται να βρουν τις διαφορές που έχει μια διαφήμιση από τις θεματικές ενότητες μιας σελίδας.

Β' -Γ' Δημοτικού

Με την άσκηση «**Πράγματα προς πώληση**», τα παιδιά διδάσκονται ότι μερικές σελίδες λειτουργούν ως μέρη παρουσίασης προϊόντων μέσω των διαφημίσεων , ώστε αυτά να πωληθούν.

αναφέρονται παραπάνω(περιεχόμενο, εξατομίκευση και δημιουργία ψηφιακής κοινότητας), οι μαθητές καλούνται να σκεφτούν τη συμπεριφορά τους σε εμπορικού τύπου σελίδες. Μπορούν οι ερωτήσεις να χρησιμοποιηθούν και μελλοντικά ως οδηγός περιήγηση σε τέτοιου τύπου ιστοσελίδες, αλλά και σε άλλους ιστότοπους γενικότερα.(για τις δραστηριότητες βλ.Παράρτημα 6.6)

2.2.7Παρουσίαση της ενότητας 7 «Διαδίκτυο και επικοινωνία»(τελευταία ενότητα του προγράμματος)

Η ενότητα αυτή προσφέρει γνώσεις στους μαθητές για την **χρήση του διαδικτύου ως μέσου επικοινωνίας και μετάδοσης πληροφοριών.**

Έχει 4 τομείς εστίασης : α) τα βασικά στοιχεία του διαδικτύου, β) ο κυβερνοχώρος, γ) επικοινωνία και εφευρέσεις και δ) σχετικά με το μέλλον.

Γενικός στόχος κατά την ενότητα αυτή είναι να μάθουν τα παιδιά τις δυνατότητες που έχει το διαδίκτυο να χρησιμοποιηθεί ως ένα μέσο επικοινωνίας, αλλά και ως ο οδηγός για την τεχνολογία του μέλλοντος.

Πίνακας 23:Παρουσίαση τομέων εστίασης της ενότητας 7 και των δραστηριοτήτων

Τομέας Εστίασης	Α' Δημοτικού	Β'- Δημοτικού	Γ' Δημοτικού	Δ'- Δημοτικού	Ε' Δημοτικού- Β' Γυμνασίου
Τα βασικά στοιχεία του διαδικτύου				Τι είναι δίκτυο;	Οδοί κυκλοφορίας των πληροφοριών
Ο κυβερνοχώρος	Κυβερνοχώρος στο σχολείο	Η κυβερνογειτονιά μου		Η κυβερνοχώρα μου	Ο κυβερνοκόσμος
Επικοινωνία και εφευρέσεις	Διέδωσε τα νέα	Ποια είναι η μεγάλη ιδέα;		Σημαντικοί άνθρωποι-εφευρέτες στην τηλεπικοινωνία	Σημαντικές στιγμές στην τηλεπικοινωνία
Σχετικά με το μέλλον				Σκέψεις για το μέλλον	Επιχειρήματα για το μέλλον

Τομέας εστίασης 1 « Τα βασικά στοιχεία του διαδικτύου» της ενότητας 7

Πίνακας 23.7.1: Παρουσίαση δραστηριοτήτων του τομέα 1 της ενότητας 7

Δ'-Ε' Δημοτικού

ΣΤ' Δημοτικού –Β' Γυμνασίου

Τι είναι δίκτυο;

Οδοί κυκλοφορίας των πληροφοριών

Δ' - Ε' Δημοτικού

Με την δραστηριότητα «**Τι είναι δίκτυο;**» οι μαθητές μαθαίνουν βιωματικά πώς φτιάχνονται τα δίκτυα των υπολογιστών και πώς δομούνται. Αυτή δραστηριότητα είναι πολύ βασική , διότι αφενός οι μαθητές εξοικειώνονται περισσότερο με τη δομή του διαδικτύου, αφετέρου αρχίζουν να καταλαβαίνουν ότι συνομιλητές τους σε διάφορες ιστοσελίδες κατοικούν σε διάφορα μέρη της γης.

ΣΤ' Δημοτικού- Β' Γυμνασίου

Με την δραστηριότητα «**Οδοί κυκλοφορίας των πληροφοριών**», τα παιδιά εξερευνούν πώς οι πληροφορίες κυκλοφορούν στο Διαδίκτυο και πώς το ίδιο το σχέδιο του κυβερνοχώρου επιτρέπει στην μαζική συγκέντρωση πληροφοριών χωρίς αυτό να καταρρέει. Στο στυλ της προηγούμενης δραστηριότητας, δίνεται έμφαση στην κατανόηση της δομής και λειτουργίας του διαδικτύου, μέσω της βιωματικής μάθησης, όπως φαίνεται και στο παράδειγμα παρακάτω:

Πρότυπα παρουσίασης δραστηριοτήτων του τομέα εστίασης 1 « Τα βασικά στοιχεία του Διαδικτύου» της ενότητας 7

Εικόνα 37.7.1: δραστηριότητα για την Δ' - Ε' Δημοτικού « Τι είναι ένα δίκτυο;»

Τι είναι ένα δίκτυο;

Έχει αναρωτηθεί ποτέ σου τι είναι ακριβώς ένα δίκτυο σύνδεσης μεταξύ υπολογιστών; Για πάμε να δούμε...

Φτιάχνοντας ένα μοντέλο σύνδεσης

Ας φτιάξουμε ένα μοντέλο σύνδεσης υπολογιστών μέσα στην τάξη. Ο κάθε μαθητής θα είναι ένας υπολογιστής του σχολείου κι ο/η δάσκαλος/α θα είναι ο δημιουργός του δικτύου. Θα επιλέξει ένα μαθητή να είναι ο κόμβος. Ο υπολογιστής-κόμβος είναι αυτός που συνδέει όλους τους άλλους υπολογιστές στο δίκτυο. Ας πάρουμε σχοινάκι και ας αρχίσουμε:

1. Αν είσαι απλώς υπολογιστής πάρε τη μια άκρη από το σχοινάκι και δώσε το υπόλοιπο στους συμμαθητές σου μέχρι το τέλος του κύκλου
2. Αν είσαι ο κόμβος, κάθισε στο κέντρο του κύκλου
3. Αν είσαι ο τελευταίος υπολογιστής, δώσε την άκρη του σχοινιού στον κόμβο
4. Η δασκάλα μετά θα δώσει στον τελευταίο μαθητή-υπολογιστή ένα νέο σχοινάκι που θα το κρατά κι εκείνη , σχηματίζοντας έτσι την σύνδεση δικτύου.

Μετά από τον κύκλο, προσπάθησε να θυμηθείς πώς ήταν οι θέσεις και ζωγράφισε το μοντέλο σύνδεσης.

Πώς συνδέονται πραγματικά οι υπολογιστές;

Σκέψου το μοντέλο που φτιάξατε στην τάξη και τους υπολογιστές που υπάρχουν στο σχολείο . Αυτοί οι υπολογιστές είναι ένα δίκτυο και επικοινωνούν μεταξύ τους. Πολλά σχολεία έχουν υπολογιστές. Το ίδιο και πανεπιστήμια, επιχειρήσεις και κυβερνήσεις. Όλα αυτά τα δίκτυα υπολογιστών, από όλον τον κόσμο, είναι συνδεδεμένα σε ένα τεράστιο δίκτυο το Διαδίκτυο.

Μέσω του παιχνιδιού ρόλων, οι μαθητές μαθαίνουν βιωματικά τα βασικά στοιχεία του διαδικτύου.

Με αυτόν τον τρόπο , όταν τους ζητηθεί ο τρόπος σύνδεσης δικτύων , μπορούν ευκολότερα να καταλάβουν πώς δημιουργούνται και συναποτελούν το διαδίκτυο(για τη δραστηριότητα βλ. Παράρτημα 7.1)

Τομέας εστίασης 2 «Ο κυβερνοχώρος» της ενότητας 7

Αφού προηγηθεί ο τομέας εστίασης «Τα βασικά στοιχεία του διαδικτύου» κι οι μαθητές κατανοήσουν την βασική ιδέα της δομής και διάδοσης πληροφοριών, καλούνται σε αυτόν τον τομέα να δουν αναλυτικότερα την *οργάνωση του Κυβερνοκόσμου*. Όλες οι δραστηριότητες ξεκινούν με τον ρόλο του κυβερνοχώρου σε μικρές περιοχές γεωγραφικά (σχολείο, γειτονιά) και έπειτα προχωρούν σε μεγαλύτερες (χώρες, παγκόσμιος ιστός).

Πίνακας 24.7.2: Παρουσίαση δραστηριοτήτων του τομέα 2 της ενότητας 7

<i>A´ Δημοτικού</i>	<i>B´-Γ´ Δημοτικού</i>	<i>Δ´-Ε´ Δημοτικού</i>	<i>ΣΤ´ Δημοτικού-B´ Γυμνασίου</i>
Κυβερνοχώρος στο σχολείο	Η κυβερνογειτονιά μου	Η κυβερνοχώρα μου	Ο κυβερνοκόσμος

A´ Δημοτικού

Στην δραστηριότητα «**Κυβερνοχώρος στο σχολείο**» τα παιδιά μαθαίνουν ότι το Διαδίκτυο μπορεί να λειτουργήσει ως μέσο επικοινωνίας μεταξύ ατόμων που βρίσκονται στο ίδιο σχολείο. Δίνεται σε αυτήν την τάξη το στενότερο χωροχρονικό όριο λειτουργίας του κυβερνοχώρου.

B´-Γ´ Δημοτικού

Έπειτα, η δραστηριότητα με τίτλο «**Η κυβερνογειτονιά μου**», βοηθά τα παιδιά να προεκτείνουν την αίσθηση που έχουν για το διαδίκτυο ως μέσο επικοινωνίας στο επίπεδο της γειτονιάς. Αυτή η άσκηση προχωρά στο τοπικό, κοινοτικό πεδία εφαρμογής του διαδικτύου.

Δ´-Ε´ Δημοτικού

Η δραστηριότητα «**Η κυβερνοχώρα μου**» δείχνει στους μαθητές ότι το Διαδίκτυο είναι μια ψηφιακή δομή που συνδέει πολλούς ανθρώπους μαζί , τόσο μέσα από πραγματικά μέρη όσο κι από φανταστικά, περίπου όπως κάνει και μια χώρα- δίνοντας έμφαση στο εθνικό πεδίο εφαρμογής.

ΣΤ´ Δημοτικού-B´ Γυμνασίου

Η άσκηση «**Ο Κυβερνοκόσμος**», βοηθά τους μαθητές να κατανοήσουν ότι όλοι οι άνθρωποι που επικοινωνούν στο διαδίκτυο προέρχονται από διαφορετικούς πολιτισμούς και χώρες ανά τον κόσμο. Σε αυτήν την δραστηριότητα, που είναι η τελευταία αυτού του τομέα, δίνεται η διάσταση της παγκόσμιας εφαρμογής του

διαδικτύου , εμπιριέχοντας και τις προηγούμενες μορφές (τοπική, κοινοτική, εθνική).Μπορεί να γίνει σύγκριση μεταξύ όλων των πεδίων εφαρμογής του κυβερνοχώρου σε αυτές τις τάξεις. *Δίνεται ένα παράδειγμα εφαρμογής της δραστηριότητας για την Α' Δημοτικού, ώστε να γίνει πιο κατανοητή η δομή των δραστηριοτήτων αυτών.*

Πρότυπα παρουσίασης δραστηριοτήτων του τομέα εστίασης 2 « Ο κυβερνοχώρος» της ενότητας 7

Εικόνα 38.7.2: δραστηριότητα για την Α' Δημοτικού «Κυβερνοχώρος στο σχολείο»

Ο κυβερνοχώρος στο σχολείο



Παρακάτω σχεδίασε σε εικόνα το πώς πιστεύεις ότι είναι η επικοινωνία στο σχολείο σου από το Διαδίκτυο.



Στις πρώτες δραστηριότητες του τομέα αυτού τα παιδιά καλούνται να σχεδιάσουν το πώς φαντάζονται τα δίκτυα επικοινωνίας σε τοπικό, κοινοτικό , εθνικό επίπεδο. Στην τελευταία δραστηριότητα , αλλάζει η διαρρύθμιση και δίνονται παραπάνω γραπτά στοιχεία για τον παγκόσμιο χαρακτήρα του διαδικτύου(για περισσότερες λεπτομέρειες σχετικά με τις δραστηριότητές αυτού του τομέα βλ. Παράρτημα 7.2,σελ. 322-328).

Τομέας εστίασης 3 « Επικοινωνία κι εφευρέσεις» της ενότητας 7

Στον τομέα αυτό δίνεται έμφαση στην **δεύτερη διάσταση του διαδικτύου και την σημαντικότερη: την επικοινωνία.** Στις δραστηριότητες αυτού του τομέα, οι μαθητές καλούνται να συζητήσουν για τις εφευρέσεις που άλλαξαν τον τρόπο επικοινωνίας μεταξύ των ανθρώπων ανά τους αιώνες, να συγκρίνουν τις παλιότερες μορφές επικοινωνίας με το διαδίκτυο και να αναλογιστούν θετικά κι αρνητικά χαρακτηριστικά.

Πίνακας 25.7.3: Παρουσίαση δραστηριοτήτων του τομέα 3 της ενότητας 7

Α΄ Δημοτικού	Β΄-Γ΄ Δημοτικού	Δ΄ -Ε΄ Δημοτικού	ΣΤ΄ Δημοτικού - Β΄ Γυμνασίου
Διέδωσε τα νέα	Ποια είναι η μεγάλη ιδέα;	Σημαντικοί άνθρωποι-εφευρέτες στην τηλεπικοινωνία	Σημαντικές στιγμές στην τηλεπικοινωνία

Α΄ Δημοτικού

Η δραστηριότητα σχετικά με την ιστορία της επικοινωνίας είναι η **«Διέδωσε τα νέα»**. Σε αυτή, τα παιδιά μαθαίνουν τι είναι η επικοινωνία, ότι ο υπολογιστής είναι μέσο επικοινωνίας με τον έξω κόσμο και σχεδιάζουν το δικό τους τρόπο επικοινωνίας.

Β΄ -Γ΄ Δημοτικού

Στην δραστηριότητα **«Ποια είναι η μεγάλη ιδέα;»**, οι μαθητές καλούνται να περιγράψουν τις ανάγκες και τις επιθυμίες των ανθρώπων σχετικά με την επικοινωνία μέσα από την ιστορική αναδρομή και κατηγοριοποίηση παλαιών και νέων συσκευών επικοινωνίας.

Δ΄-Ε΄ Δημοτικού

Στην δραστηριότητα **«Σημαντικοί άνθρωποι της τηλεπικοινωνίας»**, οι μαθητές μιλούν για τα πλεονεκτήματα και τα μειονεκτήματα παλαιών και νέων μέσων επικοινωνίας, συμπεριλαμβανομένου και του Διαδικτύου, μέσα από τη μελέτη σημαντικών εφευρέσεων στην τεχνολογία της επικοινωνίας.

ΣΤ΄ Δημοτικού-Β΄ Γυμνασίου

Στην άσκηση **«Σημαντικές στιγμές στην επικοινωνία»**, οι μαθητές φτιάχνουν ένα χρονοδιάγραμμα για να έχουν την πλήρη εικόνα της εξέλιξης στην επικοινωνία από την πρώτη συσκευή μέχρι το Διαδίκτυο, και αν συσχετίσουν την ύπαρξη του κυβερνοχώρου με παλαιότερες συσκευές και με είδη επικοινωνίας, όπως καλούνται να κάνουν και στο παρακάτω παράδειγμα:

Πρότυπα παρουσίασης δραστηριοτήτων του τομέα εστίασης 3« Επικοινωνία κι εφευρέσεις» της ενότητας 7

Εικόνα 39.7.3: δραστηριότητα για την Β΄- Γ΄ Δημοτικού « Ποια είναι η μεγάλη ιδέα;»

Φύλλο δραστηριότητας 1

Όνοματεπώνυμο:

Ημερομηνία:

Ποια είναι η μεγάλη ιδέα;



Η εικόνα αυτή δείχνει ομημαντικές εφευρέσεις του ανθρώπου σχετικά με την επικοινωνία. Εσύ, σε ποιες ομάδες θα τις χώριζες;

Η εικόνα αυτή υπάρχει σε δραστηριότητα της σελίδας <http://cybercurriculum.org>

Σε αυτό το φυλλάδιο δραστηριότητας, τα παιδιά καλούνται να ομαδοποιήσουν τους τρόπους επικοινωνίας σε προφορικό, γραπτό, λεκτικό, μη λεκτικό, ψηφιακό και μη ψηφιακό. Μέσω αυτής της κατηγοριοποίησης, τα παιδιά μπορούν να καταλάβουν καλύτερα ποια είναι τα δυνατά κι αδύναμα σημεία κάθε μορφής επικοινωνίας. (βλ. Παράρτημα 7.3, σελ. 329- 328)

Τομέας εστίασης 4 «Σχετικά με το μέλλον» της ενότητας 7

Ο τελευταίος τομέας της ενότητας 7, γίνεται επέκταση των γνώσεων που απέκτησαν οι μαθητές από τον προηγούμενο τομέα (βλ. πίνακα 11 και τις παραπάνω παραγράφους). Προστίθεται η μελλοντικές σκέψεις περί επικοινωνίας: τεχνολογικά επιτεύγματα, αλλαγές του ψηφιακού κόσμου, νέες μορφές επικοινωνίας.

Πίνακας 26.7.4: Παρουσίαση δραστηριοτήτων του τομέα 4 της ενότητας 7

Δ΄ -Ε΄ Δημοτικού

ΣΤ΄ Δημοτικού –Β΄ Γυμνασίου

Σκέψεις για το μέλλον

Επιχειρήματα για το μέλλον

Δ' - Ε' Δημοτικού

Στην δραστηριότητα με τίτλο «**Σκέψεις για το μέλλον**», οι μαθητές καλούνται να αναγνωρίσουν και να απαριθμήσουν τυχόν που θα έχουν οι τεχνολογικές εξελίξεις στη ζωή των παιδιών στο μέλλον. Με αυτήν την δραστηριότητα, οι μαθητές μαθαίνουν να σκέφτονται κριτικά σχετικά με τη χρήση και το ρόλο του διαδικτύου στην ζωή τους.

ΣΤ' Δημοτικού-Β' Γυμνασίου

Στη δραστηριότητα με τίτλο «**Επιχειρήματα για το μέλλον**», οι μαθητές καλούνται να σκεφτούν τις συνέπειες της χρήσης ψηφιακών μέσων σε πολλά κοινωνικά θέματα και να επιχειρηματολογήσουν υπέρ ή κατά μιας συγκεκριμένης άποψης.

Οι δραστηριότητες αυτές έχουν ως στόχο να βοηθήσουν την κριτική σκέψη των μαθητών σχετικά με τη χρήση του διαδικτύου και να τους παροτρύνουν να εκφράζονται και να μελετούν ολιστικά τα ζητήματα που αφορούν τον ψηφιακό κόσμο, όπως φαίνεται και στο παράδειγμα:

Πρότυπα παρουσίασης δραστηριοτήτων του τομέα εστίασης 4 « Σχετικά με το μέλλον» της ενότητας 7

Εικόνα 40.7.4: δραστηριότητα για την ΣΤ' Δημοτικού- Β' Γυμνασίου «Επιχειρήματα για το μέλλον»(απόσπασμα από το φυλλάδιο δραστηριότητας)

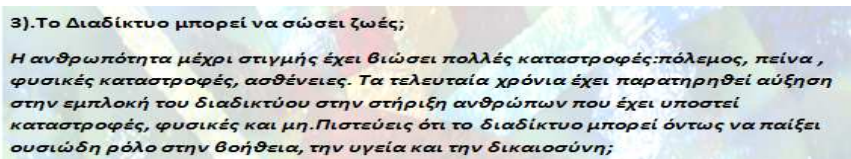

Σε αυτή τη δραστηριότητα δίνονται στους μαθητές συγκεκριμένα ερωτήματα για την μελλοντική πορεία της επικοινωνίας και του διαδικτύου. Αφού οι μαθητές μελετήσουν ομαδικά όλες τις ερωτήσεις, καλούνται να δημιουργήσουν ομάδες για συμμετοχή σε debate μέσα στην τάξη(για τις ακριβείς οδηγίες βλ. Παράρτημα 7.4,σελ. 336-340).

2.2.8 Ενημερωτικό υλικό για γονείς

Στους γονείς δίνεται- είτε μέσω των παιδιών είτε του σχολικού περιβάλλοντος- μια σειρά από ενημερωτικά φυλλάδια σχετικά με τη χρήση του διαδικτύου. Απαραίτητη προϋπόθεση , όμως, για την επιτυχία του προγράμματος είναι η στοιχειώδης εξοικείωση των γονέων με το διαδίκτυο- αν δε υπάρχει μπορούν να γίνουν ημερίδες από ειδικούς επαγγελματίες(καθηγητές πληροφορικής, ψυχολόγοι) σχετικά με τη χρήση του διαδικτύου και την αναγνώριση παγίδων σε αυτό.

Τα ενημερωτικά φυλλάδια που τους δίνονται επικεντρώνεται στους βασικούς άξονες του παρεμβατικού προγράμματος: αναζήτηση πληροφοριών στο διαδίκτυο(2 φυλλάδια), ασφάλεια στο διαδίκτυο, διαδικτυακός εκφοβισμός, προκλήσεις στην τεχνολογία του 21^{ου} αιώνα, προσωπικά δεδομένα και διαδίκτυο και τρόποι συμπεριφοράς στο διαδίκτυο.

Αρχικά δίνονται κάποια βασικά στοιχεία σχετικά με τον τίτλο του κάθε φυλλαδίου και έπειτα δίνονται μερικά πρακτικά βήματα/στρατηγικές που μπορούν να ακολουθήσουν οι γονείς για να βοηθήσουν τα παιδιά τους. Στόχος των φυλλαδίων είναι πρώτα η ενημέρωση και η ευαισθητοποίηση των γονέων και, κατ' επέκταση, και της κοινότητας. Παρακάτω παρατίθεται ένα κομμάτι από το ενημερωτικό φυλλάδιο « Διαδίκτυο και προκλήσεις του 21^{ου} αιώνα».

Πρότυπα παρουσίασης ενημερωτικών φυλλαδίων για γονείς

Αφού δοθούν βασικές απαντήσεις σε ερωτήματα που απασχολούν τους γονείς, η απαρίθμηση βασικών στρατηγικών είναι χρήσιμη στο να δώσει στον κάθε γονέα και έναν οδηγό αντιμετώπισης εκφοβισμού στο διαδίκτυο. Μερικά φυλλάδια αναφέρονται στα παιδιά (για τα ενημερωτικά φυλλάδια βλ.επόμενες σελίδες). **Τα φυλλάδια αυτά αφορούν προβληματισμούς που πιθανόν έχουν οι γονείς σχετικά με την ασφάλεια των παιδιών τους στο διαδίκτυο. Χωρίζονται στα εξής φυλλάδια: « Διαδίκτυο και προκλήσεις του 21^{ου} αιώνα»,Παρενόχληση στο Διαδίκτυο», «Ασφάλεια των παιδιών στο διαδίκτυο», «Προσωπικά δεδομένα στο διαδίκτυο», « Αναζήτηση πληροφοριών στο διαδίκτυο 1» , Αναζήτηση πληροφοριών στο διαδίκτυο 2» και «Τρόποι συμπεριφοράς στο διαδίκτυο».**

Το πρώτο ενημερωτικό φυλλάδιο « Διαδίκτυο και προκλήσεις του 21^{ου} αιώνα» αναφέρεται στα βασικά στοιχεία του διαδικτύου και τις πιθανές μελλοντικές εφαρμογές του στην ζωή του ανθρώπου. Στη συνέχεια δίνει μερικές συμβουλές/παροτρύνσεις προσέγγισης των παιδιών που χρησιμοποιούν το διαδίκτυο εντατικότερα από τους γονείς τους , ώστε να μπορούν οι γονείς- αφού συζητήσουν μαζί τους- να τα προσεγγίσουν πιο εύκολα και σε άλλα ζητήματα, όπως η ασφάλεια στο διαδίκτυο(για το φυλλάδιο , βλ. επόμενη σελίδα)

Ενημερωτικό φυλλάδιο για τους γονείς Νο.1 « Διαδίκτυο και προκλήσεις του 21^{ου} αιώνα»

Χρήσιμες Ιστοσελίδες

WWW.SAFERINTERNET.GR
WWW.CYBERKIDS.GR
WWW.CYBERBULLYING.ORG
WWW.STOPCYBERBULLYING.ORG
WWW.PROTECTKIDS.COM

ΓΕΝΙΚΑ ΣΤΟΙΧΕΙΑ ΓΙΑ ΤΟΝ ΕΘΙΣΜΟ ΣΤΟ ΔΙΑΔΙΚΤΥΟ
WWW.PARENTS.GR
WWW.YOUTH-HEALTH.GR

Διαδίκτυο και προκλήσεις του 21ου αιώνα



Επικοινωνία στον 21ο αιώνα

1. Πώς σχετίζεται το διαδίκτυο με την προο-
πορικές απεικονίσεις ζώων σε σπηλιές;
2. Ποια είναι η πιο σημαντική εφεύρεση στην
ιστορία του ανθρώπου;
3. Πώς το διαδίκτυο μπορεί να συμβάλλει
στην πορεία του μέλλοντος;

Αυτές είναι λίγες από τις ερωτήσεις που τα παιδι-
ά καλούνται να απαντήσουν στην τάξη.

Η τεχνολογία στην επικοινωνία συνεχώς αλλάζει,
εξελίσσεται με ραγδαίους ρυθμούς . Για αυτό,
είναι σημαντικό για τα παιδιά να γνωρίζουν τα
βασικά ιστορικά σημεία στην πορεία της επικοι-
νωσίας καθώς μπορούν έτσι:

- A. Να κατανοήσουν την εξέλιξη της ανθρώπινης
επικοινωνίας και της τεχνολογίας
- B. Να υποδείξουν τη σημασία του διαδικτύου
στην καθημερινότητα και
- Γ. να προτείνουν μελλοντικές ιδέες/χρήσεις του
διαδικτύου για τομείς όπως η οικονομία, εκπαίδε-
υση, η πολιτική κτλ.

Γιατί το διαδίκτυο ονομάζεται και «δίκτυο των δικ-
τύων»;

Πολλές φορές οργανισμοί , όπως τα σχολεία κι οι επι-
χειρήσεις, δημιουργούν ένα δίκτυο επικοινωνίας μεταξύ
των υπολογιστών τους , έτσι ώστε να ανταλλάσσουν
δεδομένα και να συνομιλούν οι χρήστες μεταξύ τους.
Αυτό είναι ένα τυπικό δίκτυο υπολογιστών. Αν βάλουμε
όλα τα δίκτυα υπολογιστών στον κόσμο μαζί και τα
ενώσουμε, τότε σχηματίζεται το μεγαλύτερο δίκτυο των
εποχών: το διαδίκτυο.

Τι θα πρέπει να έχουν στα μυαλά τους οι μαθητές σχε-
τικά με το διαδίκτυο;

1. Το διαδίκτυο είναι ψηφιακός κόσμος που απαι-
τείται από χρήστες από κάθε γωνιά της Γης.
2. Το διαδίκτυο λειτουργεί όπως τα μικρότερα δικ-
τυα (κατανόηση του τρόπου επικοινωνίας μετα-
ξύ δικτύων)
3. Πώς μπορεί το διαδίκτυο να αλλάξει τις ζωές
των ανθρώπων σήμερα και τι θα φέρει στο μέλ-
λον

Τι μπορώ να κάνω ως γονέας;

Για να προσεγγίσετε τα παιδιά σας που πιθανόν χρη-
σιμοποιούν το διαδίκτυο εντατικότερα, μπορείτε:

1. Να ζητήσετε μια περιγραφή των ομοιοτήτων και
διαφορών του ψηφιακού κόσμου του διαδικτύου
με τον πραγματικό
2. Μπορείτε να κάνετε το ίδιο και για τον ψηφιακό
με τον φανταστικό κόσμο
3. Φτιάξτε ένα παιχνίδι σχετικά με την πορεία της
τεχνολογίας. Για παράδειγμα μπορείτε να το
ρωτάτε για μια συσκευή, το κινητό τηλέφωνο
και να του ζητάτε να σας πει πώς επικοινωνού-
σαν παλιότερα οι άνθρωποι χωρίς αυτό.Μια
παράλλαξη αυτού του παιχνιδιού θα μπορούσε
να είναι η περιγραφή μιας συσκευής επικοι-
νωσίας (λειτουργία, χρηστική αξία) από την πλευ-
ρά σας κι η αναγνώριση της από το παιδί. Με
αυτόν τον τρόπο θα γίνει βιωματική η μάθηση
σχετικά με σημαντικές εφευρέσεις στον τομέα
της επικοινωνίας.

Στη συνέχεια, δίνεται το ενημερωτικό φυλλάδιο « Παρενόχληση στο Διαδίκτυο». Το συγκεκριμένο φυλλάδιο αναφέρεται και σε παιδιά, αλλά και σε γονείς. Αποτελεί το σημαντικότερο ενημερωτικό φυλλάδιο, καθώς τονίζει τους κινδύνους που υπάρχουν στο διαδίκτυο, γιατί κάποιοι χρήστες προσβάλλουν κάποιους άλλους και ποιος είναι ο ρόλος των παρατηρητών. Στο πίσω μέρος του φυλλαδίου (βλ. 2^η εικόνα τις επόμενης σελίδας) δίνονται και χρήσιμες συμβουλές για την αποφυγή δυσάρεστων καταστάσεων (παρενόχληση στο διαδίκτυο, εκφοβισμός).

Ενημερωτικό φυλλάδιο για γονείς και παιδιά Νο.2 « Παρενόχληση στο διαδίκτυο»

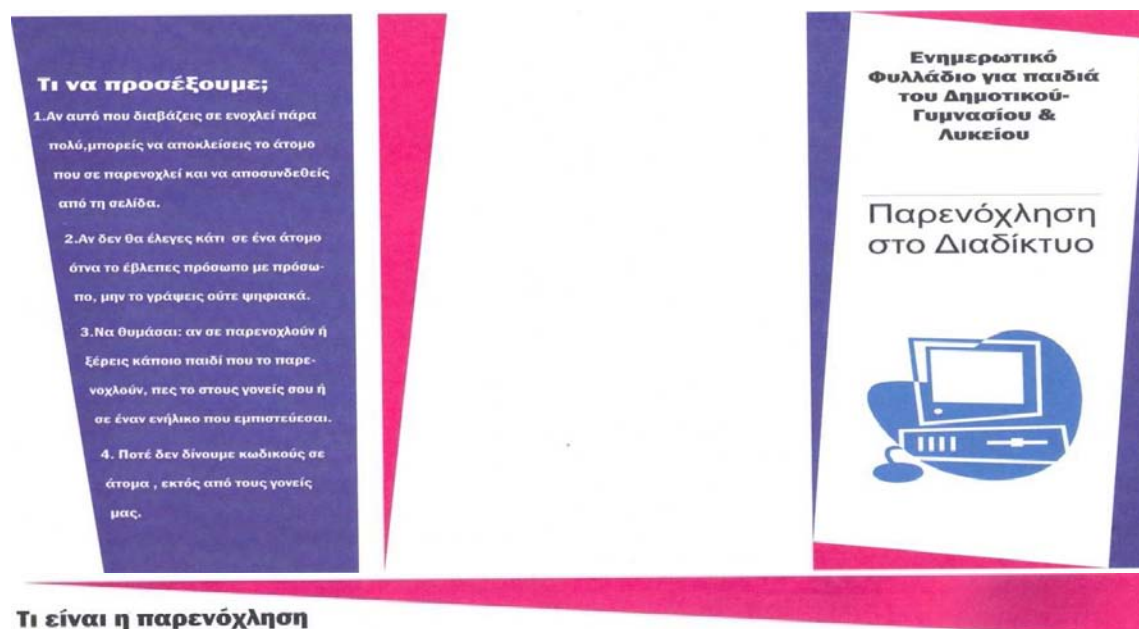

Τι να προσέξουμε;

1. Αν αυτό που διαβάζεις σε ενοχλεί πάρα πολύ, μπορείς να αποκλείσεις το άτομο που σε παρενοχλεί και να αποσυνδεθείς από τη σελίδα.
2. Αν δεν θα έλεγες κάτι σε ένα άτομο όταν το έβλεπες πρόσωπο με πρόσωπο, μην το γράφεις ούτε ψηφιακά.
3. Να θυμάσαι: αν σε παρενοχλούν ή ξέρεις κάποιο παιδί που το παρενοχλούν, πες το στους γονείς σου ή σε έναν ενήλικο που εμπιστεύεσαι.
4. Ποτέ δεν δίνουμε κωδικούς σε άτομα, εκτός από τους γονείς μας.

**Ενημερωτικό
Φυλλάδιο για παιδιά
του Δημοτικού-
Γυμνασίου &
Λυκείου**

**Παρενόχληση
στο Διαδίκτυο**



Τι είναι η παρενόχληση στο διαδίκτυο;

Παρενόχληση στο διαδίκτυο ονομάζεται η συχνή χρήση επιθετικών εκφράσεων σε μηνύματα με στόχο την ενόχληση και τον εξευτελισμό ενός ατόμου.

Είδη παρενόχλησης στο διαδίκτυο:

Απειλητικά μηνύματα

Ακατάλληλο υλικό για παιδιά (σελίδες που προβάλλουν το υλικό αυτό έχουν συνήθως «αθώες» διευθύνσεις)

Εξαπάτηση από μηνύματα «εταιρειών»

Επίμονη παρακολούθηση

Υποκλοπή προσωπικών δεδομένων και δυσφήμιση

Δράστες: Ποιοι είναι;

Μπορεί να είναι ο οποιοσδήποτε. Στόχος τους είναι να πληγώσουν το θύμα τους ή να το πιέσουν να κάνει κάτι για αυτούς.

Παρατηρητές: Ποιοι είναι;

Οι παρατηρητές είναι τα άτομα που δεν συμμετέχουν ενεργά στην παρενόχληση, αλλά είτε γνωρίζουν είτε είναι μάρτυρες του φαινομένου.

Οι παρατηρητές φέρουν μεγάλη ευθύνη, γιατί μπορούν να κάνουν την κατάσταση καλύτερη ή χειρότερη. Όσο πιο πολλοί είναι οι παρατηρητές, τόσο πιο δύσκολα θα δράσουν για να βοηθήσουν το θύμα- αυτό συμβαίνει γιατί περιμένουν να δράσει πρώτα ο άλλος παρατηρητής και μετά οι ίδιοι.

Θύματα:Τι μπορούν να κάνουν; Εγώ τι μπορώ να κάνω για να προστατευτώ;

Έχεις κάθε δικαίωμα να γράφεις και να εκφράζεσαι ελεύθερα στο διαδίκτυο. Άρα δεν

φταις εσύ.

Αποθήκευσε όλα τα απειλητικά μηνύματα που δέχεσαι ως αποδεικτικά στοιχεία

Μην ανεβάζεις ή δίνεις φωτογραφίες που μπορεί να σε φέρουν σε δύσκολη θέση

Αν νιώσεις πάρα πολύ άβολα, πες το στους γονείς σου ή σε κάποιον μεγαλύτερο που εμπιστεύεσαι.

Τι μπορώ να κάνω ώστε να μην γίνω εγώ νταής στο διαδίκτυο;

Σκέφτομαι πριν δημοσιεύσω κάποιο σχόλιο. Μήπως αυτό το σχόλιο πληγώσει κάποιον;

Αφού δοθεί και το παραπάνω φυλλάδιο, δίνεται στους γονείς το ενημερωτικό φυλλάδιο με τίτλο « Ασφάλεια στο διαδίκτυο». Αυτό το φυλλάδιο επιχειρεί να ευαισθητοποιήσει τους γονείς σχετικά με την ασφαλή περιήγηση στο διαδίκτυο και την επικοινωνία με αγνώστους. Μέσα από ερωτήσεις – κι απαντήσεις, δίνονται οι συμβουλές στους γονείς για το πώς μπορούν να βοηθήσουν τα παιδιά τους να αντιμετωπίσουν δυσάρεστες καταστάσεις κατά την συνομιλία τους με άγνωστα άτομα.

Ενημερωτικό Φυλλάδιο Νο.3 για τους γονείς « Ασφάλεια στο Διαδίκτυο»

Χρήσιμες ιστοσελίδες

www.saferinternet.gr
www.cyberkids.gr
www.cyberbullying.org
www.stopcyberbullying.org
www.protectkids.com

Γενικά στοιχεία για τον εθισμό στο Διαδίκτυο
www.parents.gr
www.youth-health.gr

Ασφάλεια των παιδιών στο Διαδίκτυο



Τι αντιμετωπίζουν τα παιδιά της νέας γενιάς σχετικά με την ασφάλεια στο διαδίκτυο;

Νέες Τεχνολογίες

Καθώς οι τεχνολογία των Η/Υ εξελίσσεται σημαντικά, εξίσου έχουν δημιουργεί πολύ αποτελεσματικά προγράμματα αντιμετώπισης κακόβουλου λογισμικού, φίλτρα ιστοσελίδων για την προστασία των χρηστών του διαδικτύου. Όμως αυτό δεν είναι αρκετό.

Γιατί:

Πρώτα από όλα, διότι οι αποφάσεις που παίρνει το παιδί ή ο έφηβος επηρεάζουν την ασφάλεια. Κάποιοι παιδί, για παράδειγμα, που δίνει χωρίς την απαραίτητη κρίση τα προσωπικά του δεδομένα σε αγνώστους, θα αντιμετωπίσει προβλήματα ασφάλειας.

Η λύση σε αυτή την δυσκολία των παιδιών είναι η ανάπτυξη κριτικής σκέψης



Cartoon description picture of graphic.

ΠΡΙΝ ΤΗΝ ΚΡΙΣΗ , ΠΟΙΟΣ ΕΙΝΑΙ ΣΥΝΗΘΩΣ Ο ΣΤΟΧΟΣ ΣΤΟ ΔΙΑΔΙΚΤΥΟ;

Συνήθως, είναι αποδεκτό ότι τα παιδιά είναι ο πιο ευάλωτος στόχος των επιθέσεων του διαδικτύου. Η απάντηση είναι... Λάθος. Οι πιο ευάλωτοι στόχοι είναι συνήθως έφηβοι και πετυούν θύματα σεξουαλικής παρενόχλησης. Οι «δράστες» συνήθως προσημούν να παρενοχλούν εφήβους, διότι είναι στην φάση έναρξης της σεξουαλικής δραστηριότητας και είναι πιο πρόθυμοι να μιλήσουν για σεξ διαδικτυακά.

ΠΡΟΣΟΧΗ! Αυτό δεν σημαίνει ότι οι έφηβοι μπαίνουν σε αυτή την διαδικασία με την θέλησή τους. Δίνονται συναισθηματικά με τον άλλον και νιώθουν άβολα αν στενοχωρήσουν το άλλο άτομο-κάτι που τους δημιουργεί ενόχες και πιθανώς συνεχίσουν την δυσάρεστη για αυτούς κατάσταση.

Τι μπορεί να γίνει;

Σημαντικό βήμα είναι να προσεγγίσετε το παιδί σας και να μιλήσετε για την περιήγηση στο διαδίκτυο.

Όταν παρατηρείτε μεταβολές στη συμπεριφορά του εφήβου(παραπάνω άγχος, δυσαφορία, απομάκρυνση/προσκόλληση στον υπολογιστή, κοινωνική απομόνωση), καλό είναι να επιμένετε να μιλήσετε μαζί του.

Βοηθήστε το παιδί σας!

Οι έφηβοι συνήθως δεν μπορούν να δράσουν με βάση τη λογική, μένοντας έτσι επιρρεπείς των συναισθημάτων τους. Όταν η κατάσταση δεν βελτιώνεται, καθίστε μαζί του και μπειτε στο διαδικτυακό μαζί: δείξτε του τρόπους που μπορεί να αποφεύγει την παρενόχληση από αγνώστους, την διαρροή προσωπικών τους δεδομένων και την... δυσαφορία. Αν πιστεύετε ότι δε είστε χρήσιμοι κάνετε λάθος: **Πολλοί έφηβοι δεν έχουν σκεφτεί ποτέ να μπλοκάρουν άτομα που τους ενοχλεί. Αν τους το ενθυμήσετε σίγουρα θα γίνουν πιο χαρούμενοι!**

Το αμέσως επόμενο ενημερωτικό φυλλάδιο έχει τον τίτλο « Προσωπικά δεδομένα στο Διαδίκτυο» . Ενημερώνει τους γονείς για το ποια δεδομένα πρέπει να μάθουν τα παιδιά να προστατεύουν από επίδοξους χάκερ και τι μπορούν να κάνουν για να αποφύγουν τις ερωτήσεις παγίδα.

Ενημερωτικό Φυλλάδιο για γονείς Νο.4 « Προσωπικά δεδομένα στο διαδίκτυο»

ΣΗΜΑΝΤΙΚΕΣ ΙΣΤΟΣΕΛΙΔΕΣ
WWW.SAFERINTERNET.GR
WWW.CYBERKIDS.GR
WWW.CYBERBULLYING.ORG
WWW.STOPCYBERBULLYING.ORG
WWW.PROTECTKIDS.COM

ΓΕΝΙΚΑ ΣΤΟΙΧΕΙΑ ΓΙΑ ΤΟΝ Ε-ΘΙΣΜΟ ΣΤΟ ΔΙΑΔΙΚΤΥΟ
WWW.PARENTS.GR
WWW.YOUTH-HEALTH.GR



Προσωπικά
Δεδομένα στο
Διαδίκτυο



Προσωπικά Δεδομένα στο Διαδίκτυο-Διαχείριση και Υποκλοπές

Διαδίκτυο:Δεδομένα & Διαφημίσεις

Πολλές φορές , διάφορες ιστοσελίδες δεν έχουν μια συγκεκριμένη δομή.Ο χρήστης μπορεί να μπερδευτεί από τις πολλές διαφημίσεις και να μην ξέρει αν του ζητούν προσωπικά δεδομένα ή όχι.

Ακόμη και σελίδες εκπαιδευτικούς περιεχομένου ζητούν πολλές φορές προσωπικά δεδομένα ή έχουν διαφημίσεις.

Σημαντική στρατηγική , λοιπόν, είναι να μπορεί το παιδί να ξεχωρίσει τις αιτήσεις για προσωπικά δεδομένα από τις διαφημίσεις.Με αυτό το «όπλο»στα χέρια τους, οι μαθητές θα μπορούν να ξέρουν πού και αν πρέπει να δίνουν πληροφορίες για την ταυτότητά τους .

Τι είναι τα ιδιωτικά δεδομένα;

Πολλοί χρήστες του διαδικτύου θέλουν να είναι σίγουροι ότι τα προσωπικά τους δεδομένα προστατεύονται καλά.

Όμως , ξεχνούν μια βασική αρχή διακίνησης πληροφοριών στο διαδίκτυο:σε περίπτωση που ανεβάσουν κάποιες πληροφορίες, αυτά τα δεδομένα γίνονται εύκολα προσβάσιμα. Συγκεκριμένα, πολλές εταιρίες χρησιμοποιούν δεδομένα που τους δίνονται

από τις διευθύνσεις ηλεκτρονικού ταχυδρομείου. Πολλές σελίδες με προϊόντα «διατηρούν» τις προτιμήσεις των χρηστών και στέλνουν διάφορα ηλεκτρονικά μηνύματα για αγορές.

Τα παιδιά , μπαίνοντας σε σελίδες αγορών, μπορεί να πατήσουν κατά λάθος αιτήματα για προσωπικά δεδομένα και να μπλεκτούν σε διάφορες περιπέτειες, ακόμη και στην υποκλοπή των προσωπικών τους δεδομένων.

Τι είναι η υποκλοπή δεδομένων;

Είναι είδος ηλεκτρονικού εγκλήματος , κατά το οποίο επίδοξοι «κλέφτες»καταφέρνουν να πάρουν προσωπικά δεδομένα από διάφορους χρήστες και να τα χρησιμοποιήσουν για δικούς τους σκοπούς (ανάληψη χρημάτων,αγορές στο διαδίκτυο,απόκτηση σημαντικών πιστοποιητικών).

Παραδείγματα υποκλοπής είναι τα λεγόμενα μηνύματα phishing, στα οποία οι κλέφτες δηλώνουν ότι είναι υπάλληλοι μιας μεγάλης εταιρείας-συνήθως τράπεζας-και θέλουν δήθεν να επιβεβαιώσουν κάποια στοιχεία του χρήστη για ενημέρωση στα δεδομένα τους.

Τι πρέπει να ξέρουν οι μαθητές;

1. Υπάρχουν διάφορες σελίδες που σκοπός τους είναι να διαφημίσουν προϊόντα και να προσελκύσουν πελάτες.
2. Ιστοσελίδες με διαφημίσεις πολλές φορές ζητούν τα δεδομένα των χρηστών
3. Σελίδες κατάλληλες για παιδιά πρέπει να έχουν πάντα μια ρύθμιση πολιτικής χρήση δεδομένων(πώς και γιατί συλλέγουν δεδομένα για παιδιά κάτω των 13 ετών)

Τι μπορούν να μάθουν οι γονείς στα παιδιά τους;

Μπορείτε να διαπαιδαγωγήσετε το παιδί σας στο να ξεχωρίζει τις διαφημίσεις και τα αιτήματα για προσωπικά δεδομένα με απλά παιχνίδια, όπως «Βρες τη διαφήμιση».

Βρείτε μαζί με το παιδί σας αν στις αγαπημένες του σελίδες υπάρχουν διαφημίσεις. Συζητήστε μαζί του πώς και γιατί υπάρχουν εκεί.

Ψάξτε να βρείτε αν οι αγαπημένες σελίδες του παιδιού σας έχουν ρυθμίσεις πολιτικής χρήσης των δεδομένων .Προσέξτε ιδιαίτερα λεπτά σημεία ή λεπτομέρειες πριν πείτε «ναι» στη έκθεση δεδομένων στο παιδί σας

Στη συνέχεια ακολουθούν δύο ενημερωτικά φυλλάδια σχετικά με την αναζήτηση πληροφοριών στο Διαδίκτυο, καθώς θεωρείται ένα αρκετά ουσιώδες ζήτημα τόσο για την ορθή εύρεση πληροφοριών όσο και για την ασφάλεια των παιδιών στο διαδίκτυο. Μπορεί από μια απλή αναζήτηση πληροφοριών, για παράδειγμα, το παιδί να οδηγηθεί κατά λάθος σε σελίδες με ακατάλληλο υλικό.

Το πρώτο ενημερωτικό φυλλάδιο εισάγει τους Γονείς στην έννοια της αναζήτησης πληροφοριών, τις μηχανές αναζήτησης και τη χρήση της βιβλιοθήκης ως μέσου αναζήτησης πληροφοριών και χρήσης του διαδικτύου. Δίνοντας ορισμένες βασικές συμβουλές για τη χρήση των μηχανών αναζήτησης, δίνει τα θεμέλια για το υλικό του δεύτερου ενημερωτικού φυλλαδίου.

Στο δεύτερο ενημερωτικό φυλλάδιο, γίνεται πιο συγκεκριμένη αναφορά στον τρόπο αναζήτησης και παράθεσης πληροφοριών από το διαδίκτυο. Σε ορισμένα σημεία οι συμβουλές μεταξύ του πρώτου και του δεύτερου ενημερωτικού φυλλαδίου αλληλοκαλύπτονται, αλλά είναι πολύ βασικό να τονιστεί ξανά στους γονείς ότι μπορούν να βοηθούν τα παιδιά τους και παράλληλα να διασκεδάζουν μαζί τους. (Για τα ενημερωτικά φυλλάδια, βλ. επόμενες σελίδες)

Γι μπορείτε να κάνετε εσείς;

1. Βοηθήστε το παιδί σας να αξιολογήσει μηχανές αναζήτησης με βάση τα ερωτήματα που έχετε στο μυαλό σας.
2. Μαζί με το παιδί σας, μπειτε σε μηχανές αναζήτησης και «παιξτε» με τις ρυθμίσεις.
3. Διοργανώστε εκπαιδευτικές εκδρομές σε βιβλιοθήκες με σκοπό τα παιδιά σας να εξοικειωθούν με τα βιβλία καθώς και με τις δυνατότητες που μπορούν να προσφέρει η βιβλιοθήκη στις γνώσεις τους.

Σημαντικές ιστοσελίδες
www.saferinternet.gr
www.cyberkids.gr
www.cyberbullying.org
www.stopcyberbullying.org
www.protectkids.com

Γενικά στοιχεία για τον εθισμό στο Διαδίκτυο
www.parents.gr
www.youth-health.gr



Αναζήτηση πληροφοριών στο διαδίκτυο



Πληροφορίες στο διαδίκτυο

Το διαδίκτυο γίνεται όλο και πιο δυναμική πηγή πληροφοριών. Πολλοί χρήστες αναζητούν καθημερινά χιλιάδες και ποικίλες πληροφορίες, από συνταγές φαγητών μέχρι και εικόνες από τον πλανήτη Άρη!

Για να γίνει πιο εύκολη η αναζήτηση πληροφοριών, δημιουργήθηκαν ειδικές σελίδες, οι λεγόμενες μηχανές αναζήτησης. Εξυπηρετούν καθημερινά πολλούς χρήστες και μπορούν να βρουν πληροφορίες από όλον τον κόσμο.

Αυτό, όμως δεν σημαίνει ότι θα είναι κι ακριβείς ή σχετικές οι πληροφορίες με το θέμα υπό αναζήτηση. Για αυτό, είναι σημαντικό οι μαθητές να εξοικειωθούν με τα εργαλεία αυτών των μηχανών, καθώς και να χρησιμοποιούν έξυπνες λέξεις-κλειδιά για την διεκκώλυση της αναζήτησης.

Τι κάνει μια σελίδα κατάλληλη για αναζήτηση πληροφοριών;

Μερικές ερωτήσεις που πρέπει να έχετε στο μυαλό σας πριν αφήσετε το παιδί σας να ψάξει πληροφορίες στο διαδίκτυο:

1. Μπορεί να διαβάσει εύκολα το κείμενο;
2. Μπορεί το παιδί μου να βρει με ευκολία πληροφορίες σε αυτή τη μηχανή αναζήτησης;
3. Δουλεύουν όλοι οι σύνδεσμοι;
4. Είναι ο συγγραφέας του κειμένου με τις πληροφορίες αξιόπιστος;
5. Είναι χρήσιμες και σχετικές οι πληροφορίες;
6. Έχει ενημερωθεί πρόσφατα η σελίδα;



Βιβλιοθήκη και αναζήτηση πληροφοριών;

Η Βιβλιοθήκη είναι το πιο κατάλληλο μέρος για αναζήτηση πληροφοριών. Ο βιβλιοθηκάριος μπορεί να βοηθήσει τους μαθητές να βρουν βιβλία ή περιοδικά μη ευρείας κυκλοφορίας με χρήσιμες πληροφορίες, χρήσιμες ιστοσελίδες ακαδημαϊκού περιεχομένου με τις τελευταίες εξελίξεις στον χώρο της εκπαίδευσης και της επιστήμης-κανονικά αυτές οι σελίδες χρειάζονται ποσό συνδρομής σε ιδιώτες χρήστες.

Τι πρέπει να γνωρίσουν οι μαθητές για την αναζήτηση στο διαδίκτυο;

Διαφορετικές μηχανές αναζήτησης έχουν και διαφορετικές ρυθμίσεις πολλές φορές.

Είναι πολύ σημαντικό να αξιολογήσουν πρώτα μια μηχανή αναζήτησης πριν την χρησιμοποιήσουν

Για την αποτελεσματικότερη και γρηγορότερη αναζήτηση, είναι χρήσιμες αρκετές στρατηγικές (έξυπνες λέξεις-κλειδιά, προχωρημένη αναζήτηση)

Πέραν του διαδικτύου, οι βιβλιοθήκες είναι εξίσου σημαντική πηγή εύρεσης πληροφοριών.

Σημαντικές Ιστοσελίδες
www.saferinternet.gr
www.cyberkids.gr
www.cyberbullying.org
www.stopcyberbullying.org
www.protectkids.com

Γενικά στοιχεία για τον εθισμό στο Διαδίκτυο
www.parents.gr
www.youth-health.gr



Για ασφαλείς αναζητήσεις στο διαδίκτυο....

Μπορείτε να κάνετε κι εσείς μικρά, αλλά σημαντικά βήματα.

Μαζί με το παιδί σας!

Αναζήτηση πληροφοριών στο διαδίκτυο



Πριν γίνει η αναζήτηση...

Πριν αφήσετε το παιδί σας να αναζητήσει πληροφορίες στο διαδίκτυο, καλό είναι να έχετε στο μυαλό σας τα παρακάτω ερωτήματα:

1. Η μηχανή αναζήτησης είναι εύχρηστη ;
2. Μπορεί το παιδί μου να βρει τις πληροφορίες τις οποίες ψάχνει; Πόσο χρήσιμες είναι;
3. Η πηγή των πληροφοριών είναι αξιόπιστη;
4. Η πληροφορία των αποτελεσμάτων ανανεώνονται; Αν ναι, πόσο συχνά;

Διαδίκτυο και βιβλιοθήκη: άσπονδοι εχθροί;

Φυσικά και όχι. Θα πρέπει να δοθούν κίνητρα στους μαθητές να επισκέπτονται βιβλιοθήκες-αν είναι εύκολη η πρόσβασή τους-ώστε να βρίσκουν τόσο σπάνιο υλικό σε βιβλία, όσο

και επιστημονικά άρθρα από εκπαιδευτικές σελίδες.

Στη βιβλιοθήκη η συλλογή πληροφοριών μπορεί να φαντάζει παιχνιδάκι. Για να... παίζει όμως τη αναζήτηση στα δάκτυλα, το παιδί σας μπορεί να μάθει κανόνες και τον τρόπο λειτουργίας της βιβλιοθήκης με απλές, βιομηματικού τύπου ασκήσεις.

Τι μπορεί να μάθει το παιδί μου;

1. Διαφορετικές μηχανές αναζήτησης ίσως έχουν διαφορετικά αποτελέσματα αναζήτησης
2. Η βιβλιοθήκη είναι μια εξίσου καλή πηγή πληροφοριών όπως και το διαδίκτυο
3. Για να έχουμε γρήγορα κι αξιόπιστα αποτελέσματα, θα πρέπει να ακολουθούμε διάφορες έξυπνες στρατηγικές
4. Είναι σημαντική η αξιολόγηση της χρησιμότητας και αξιοπιστίας της πηγής μιας πληροφορίας
5. Σημαντικό είναι να γράφουμε από πού πήραμε μια πληροφορία σε

εργασίες μας.

Τι μπορώ να κάνω εγώ ως γονέας;

1. Μπορείτε να αφήσετε τα παιδιά σας να εξασκηθούν –με μικρή καθοδήγηση –στην αναζήτηση πληροφοριών στο διαδίκτυο
2. Μέσα από παιχνίδια μάθησης κανόνων αξιολόγησης σελίδων, τα παιδιά σας μπορούν εκτιμήσουν αν μια μηχανή αναζήτησης είναι αξιόπιστη ή όχι.
3. Επισκεφτείτε βιβλιοθήκες μαζί με την οικογένειά σας. Με αυτόν τον τρόπο τα παιδιά θα εξοικειωθούν πιο γρήγορα στην αναζήτηση πληροφοριών με αυτόν τον τρόπο



Στο τέλος των ενημερωτικών φυλλαδίων για τους γονείς, παρατίθεται το φυλλάδιο με τίτλο «Τρόποι συμπεριφοράς στο διαδίκτυο». Οι γονείς ενημερώνονται για την ύπαρξη της πολιτικής αποδεκτής χρήσης των ηλεκτρονικών μέσων, τι είδους συμπεριφορά θα πρέπει να επιδείξουν τα παιδιά τους διαδικτυακά και πώς μπορούν με απλές κινήσεις να τα μάθουν να είναι ευγενικά αλλά και προσεκτικά κατά την περιήγησή τους στο διαδίκτυο.

Ενημερωτικό φυλλάδιο για τους γονείς Νο. 7» Τρόποι Συμπεριφοράς στο Διαδίκτυο»

και να εφαρμόσει κανόνες καλής συμπεριφοράς στο διαδίκτυο και στρατηγικές αποφυγής κινδύνων.

2. Διηγείστε πολλές ιστορίες στο παιδί σας για τους κινδύνους του διαδικτύου-χωρίς όμως να το τρομοκρατήσετε.

3. Ρωτήστε τον διευθυντή του σχολείου ή τον υπεύθυνο εκπαιδευτικό για τους υπάρχοντες κανόνες χρήσης Η/Υ.

4. Μοιραστείτε τις εμπειρίες σας από τη χρήση του διαδικτύου και ζητήστε από το παιδί σας να κάνει το ίδιο. Με αυτόν τον τρόπο κερδίζετε την εμπιστοσύνη του !

Σημαντικές Ιστοσελίδες

www.saferinternet.gr
www.cyberkids.gr
www.cyberbullying.org
www.stopcyberbullying.org
www.protectkids.com

Γενικά στοιχεία για τον εθισμό

στο Διαδίκτυο
www.parents.gr
www.youth-health.gr



Τρόποι συμπεριφοράς στα
διαδίκτυο

— Τρόποι Συμπεριφοράς στο Διαδίκτυο-Πολιτική χρήσης

Τις τελευταίες δεκαετίες, όλο και περισσότεροι έφηβοι αποκτούν πρόσβαση στο διαδίκτυο. Μέσω του ψηφιακού κόσμου, μπορούν να μάθουν πράγματα για τον κόσμο, να δημιουργήσουν και να επικοινωνήσουν με χιλιάδες χρήστες από όλον τον κόσμο, με τις ανάλογες συνέπειες και ευθύνες.

Πολλές φορές, οι έφηβοι αντιμετωπίζουν πολλούς κινδύνους. Για αυτό, είναι σημαντικό τα παιδιά κι οι έφηβοι να μάθουν βασικούς κανόνες στο διαδίκτυο.

Τι είναι η πολιτική αποδεκτής χρήσης;

Η πολιτική αποδεκτής χρήσης είναι οι κανόνες που φτιάχνει το σχολείο, σε συνεννόηση με τους μαθητές και τους γονείς, για την αποδεκτή χρήση Η/Υ και διαδικτύου.

Τι μαθαίνουν τα παιδιά με τις δραστηριότητες αυτού του προγράμματος;

1. Την αναγνώριση των ευθυνών και των συνεπειών της απρόσεκτης κι ανεξέλεγκτης χρήσης του διαδικτύου
2. Σεβασμό για τα δικαιώματα πνευματικής ιδιοκτησίας των άλλων

3. Σεβασμό στην χρήση των κοινόχρηστων Η/Υ

4. Τρόποι συμπεριφοράς και επικοινωνίας με χρήστες του διαδικτύου

Τι μπορούν να κάνουν οι γονείς;

Οι γονείς έχουν τον πρωταρχικό και πολύ σημαντικό ρόλο να διδάξουν στα παιδιά τους τι είναι σωστό και τι όχι. Πόσο μάλλον όταν έχει να κάνει με κινδύνους του διαδικτύου.

Αυτά που μπορούν να γίνουν είναι τα εξής :

1. Δείχνετε στο παιδί σας την ίδια αντιμετώπιση που θα είχε και στον πραγματικό κόσμο σχετικά με τη συμπεριφορά του στα διαδίκτυο. Με αυτόν τον τρόπο, είναι πιο εύκολο να κατανοήσει

2.2.9 Τέλος προγράμματος- Παράθεση πιστοποιητικών επιτυχούς ολοκλήρωσης για τους μαθητές

Κατά το τέλος του προγράμματος δίνονται στους μαθητές- εφόσον έδειξαν ειλικρινές ενδιαφέρον και ενεργή συμμετοχή κατά την διεξαγωγή του προγράμματος- πιστοποιητικά επιτυχούς ολοκλήρωσης της παρέμβασης. Τα πιστοποιητικά αυτά ουδεμία σχέση έχουν με την επίδοση των παιδιών ή την ορθότητα των απαντήσεών τους, αλλά με το πνεύμα συνεργασίας και δραστηριοποίησης που επέδειξαν καθόλη την διάρκεια των δραστηριοτήτων. Παρόλα αυτά, δίνονται ως σύμβολο κατανόησης και κατάκτησης ουσιώδους γνώσης σχετικά με την προφύλαξη από τους κινδύνους του διαδικτύου, την μη ανοχή στην παρενόχληση στο διαδίκτυο και τη δημιουργία μια κοινοτικής πολιτικής για την προστασία από τον διαδικτυακό εκφοβισμό.

Μόλις τελειώσει το πρόγραμμα, δίνεται σε όλους τους μαθητές το « Πιστοποιητικό Επιτυχούς Ολοκλήρωσης» που δηλώνει ότι παρακολούθησαν με επιτυχία και συνέπεια όλο το πρόγραμμα . Για τους εξέχοντες μαθητές – δηλαδή τους ιδιαίτερα δραστήριους, πρόθυμους να ασχοληθούν με εξωσχολικές δραστηριότητες – δίνεται το « Πιστοποιητικό Αριστείας». Και τα δύο πιστοποιητικά δίνονται παρακάτω.



Αυτό είναι το Πιστοποιητικό Επιτυχούς ολοκλήρωσης για όλους τους μαθητές που παρακολούθησαν το πρόγραμμα. Ακολουθεί το Πιστοποιητικό Αριστείας για τους ιδιαίτερα δραστήριους μαθητές.(βλ. επόμενη σελίδα).



Ακολουθεί η παράθεση ορισμένων πόστερ που μπορούν οι μαθητές να κρατήσουν ή και να αφισκοκολλήσουν στην γειτονιά τους , σε πνευματικά κέντρα, σχολεία κτλ. (Προσοχή! Καλό θα ήταν να δοθεί σχετική άδεια προηγουμένως)

2.10. Εξωσχολικό υλικό- Αφίσες για την ευαισθητοποίηση των μαθητών

Πέρα από τις εξωσχολικές δραστηριότητες που προτείνονται σε κάθε ενότητα, οι μαθητές μπορούν να οργανώσουν εθελοντικά εκδηλώσεις (ημερίδες, διαλέξεις σε άλλες τάξεις/σχολεία) για την ενημέρωση της κοινότητας.

Επιπλέον δραστηριότητες, όπως οι αφίσες, τα βίντεο κλιπ, ταινίες μικρού μήκους, μηνύματα σε σελίδες κοινωνικής δικτύωσης μπορούν να χρησιμοποιηθούν για την άμεση ενημέρωση συνομηλίκων σε διάφορες περιοχές της χώρας, αλλά και του κόσμου.

Η ενημέρωση μικρότερων τάξεων είναι πολύ σημαντική. Μέσα από διαλέξεις , παιχνίδια και σποτ μπορούν παιδιά μεγαλύτερων τάξεων να βοηθήσουν παιδιά μικρότερων τάξεων να εντοπίσουν περιστατικά εκφοβισμού που έχουν βιώσει ή υπάρξει μάρτυρες.

Μπορούν επίσης να παροτρύνουν τους εκπαιδευτικούς τους να φτιάξουν κανόνες σχετικά με την πολιτική χρήσης ψηφιακών μέσων(κινητά, Η/Υ, ηλεκτρονικές

ταμπλέτες) στο χώρο του σχολείου , τόσο από τους μαθητές όσο κι από τους εκπαιδευτικούς. Παράδειγμα για τον τύπο των εξωσχολικών δραστηριοτήτων που θα μπορούσαν να κάνουν οι μαθητές, είναι η αφισοκόλληση-μέσα σε λογικά πλαίσια- πόστερ με μηνύματα που να δείχνουν τους κινδύνους του διαδικτύου και να περνούν ένα μήνυμα.

Υπάρχουν παρακάτω ορισμένες αφίσες που ενημερώνουν τα παιδιά για τους κινδύνους συνομιλίας με αγνώστους στο διαδίκτυο, την ανάγκη για προστασία των κωδικών και των προσωπικών δεδομένων και την φύλαξή τους σε ασφαλέστερα μέρη. **Οι αφίσες αυτές είναι ιδιαίτερα σημαντικές για την ευαισθητοποίηση των μαθητών αλλά και της κοινότητας, αφού μέσω της απλής γλώσσας και των εικόνων που χρησιμοποιούν μπορούν να κάνουν το μήνυμα του προγράμματος πιο απτό και κατανοητό για όλους, ανεξαρτήτως ηλικίας. Παρακάτω γίνεται η παράθεση των πόστερ προς ενημέρωση κι ευαισθητοποίηση των μαθητών, των παιδιών μικρής ηλικίας και των ενηλίκων.**

Παράθεση αφίσας Νο.1 (ενημέρωση για τους ιούς των Η/Υ)



Μα κύριε δεν φταίω εγώ!!!! Ο ιός στον υπολογιστή μου έφαγε την εργασία μου στην Ιστορία...

Οι ιοί δεν αστειεύονται!!!!!!

Αυτή η εικόνα είναι προϊόν πνευματικής ιδιοκτησίας του προγράμματος εκπαίδευσης <http://cybersmartcurriculum.org>

Με αυτήν την αφίσα τα παιδιά αλλά και οι μεγάλοι ενημερώνονται για την φύση του κακόβουλου λογισμικού , που είναι η διείσδυση σε Η/Υ κι η καταστροφή σημαντικών εγγράφων.

Παράθεση αφίσας Νο.2 (ενημέρωση για τις ασφαλείς ιστοσελίδες)

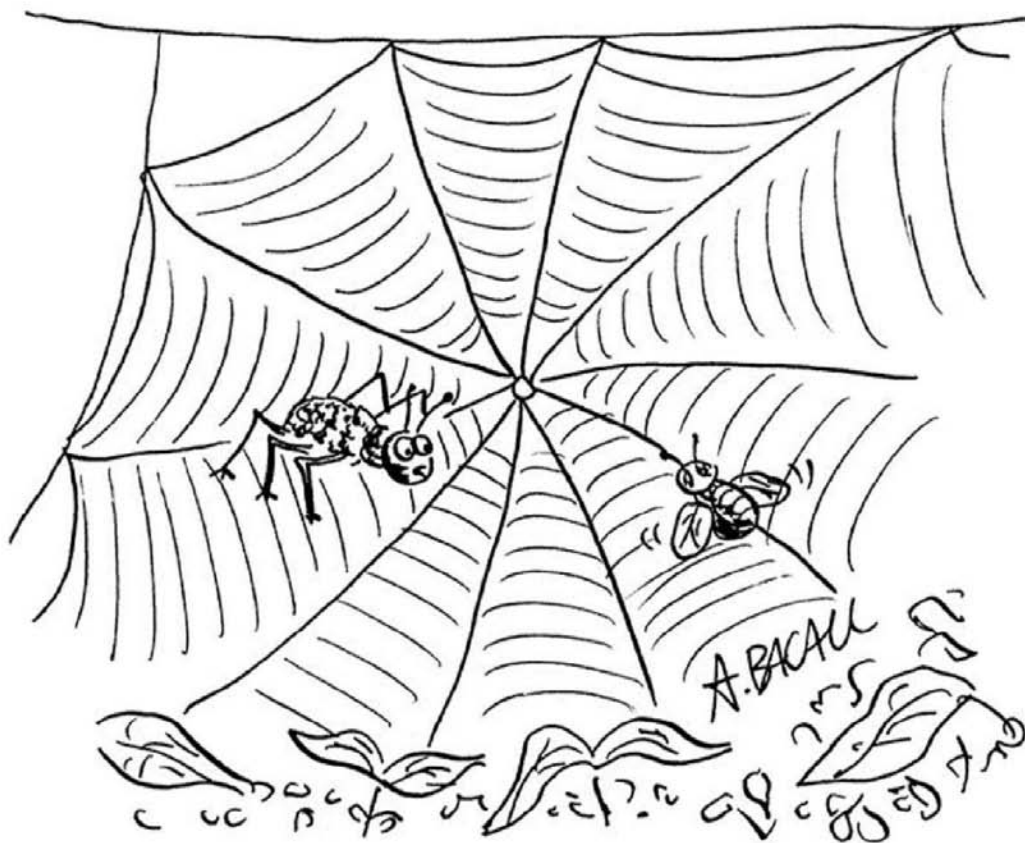

Καλώς ορίσατε στον «αστό» μου!!!!

Να «κολλάς» μόνο σε σελίδες που
εμπιστεύεσαι.

Αυτή η εικόνα είναι προϊόν πνευματικής ιδιοκτησίας του προγράμματος εκπαίδευσης <http://cybersmartcurriculum.org>

Σε αυτή την αφίσα τονίζεται ιδιαίτερα η σημασία της ασφαλούς περιήγησης και μάλιστα μόνο για αξιόπιστες σελίδες.

Παράθεση αφίσας Νο.3 (ενημέρωση για τους κινδύνους συνομιλίας με αγνώστους)



“On the Internet, nobody knows you’re a dog.”

Χα!!!Σιγά μην ξέρει ο άλλος στο διαδίκτυο ότι εσύ είσαι σκύλος.
Ο οποιοσδήποτε μπορεί να σου πει ψέματα για την ταυτότητά
του.Για αυτό...

Διάλεξε προσεκτικά τους φίλους σου.

*Αυτή η εικόνα είναι προϊόν πνευματικής ιδιοκτησίας του προγράμματος
εκπαίδευσης <http://cybersmartcurriculum.org>*

Με αυτό το πόστερ παρουσιάζεται, κυρίως στα μικρά παιδιά, η σημασία της επιφυλακτικότητας που πρέπει να έχουν οι χρήστες κατά την συνομιλία τους με αγνώστους- καθώς δεν γνωρίζουν τι βλέψεις έχουν μέσα από αυτή την επικοινωνία.

Παράθεση αφίσας Ον 4 (ενημέρωση για τη λειτουργία του κακόβουλου λογισμικού)

Αυτή η εικόνα είναι προϊόν πνευματικής ιδιοκτησίας του προγράμματος εκπαίδευσης <http://cybersmartcurriculum.org>

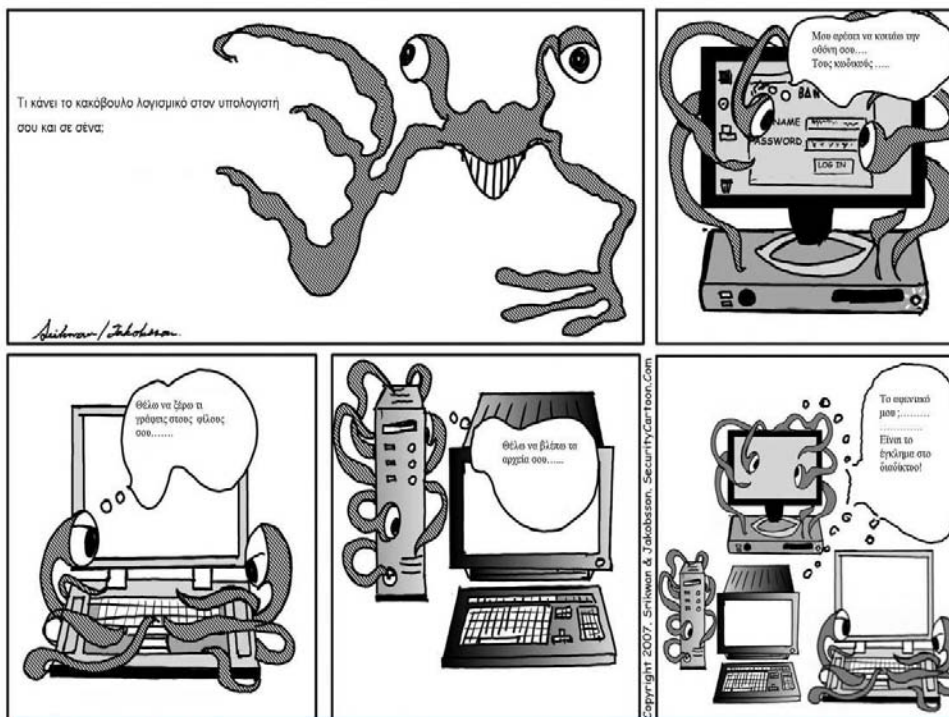

Το κακόβουλο λογισμικό μπορεί να χρησιμοποιηθεί για την υποκλοπή προσωπικών δεδομένων, χωρίς καν να το καταλάβεις!

Σε αυτό πόστερ δίνονται ορισμένα χαρακτηριστικά δράσης του κακόβουλου λογισμικού με στόχο την εισβολή σε Η/Υ και την καταστροφή αρχείων. Αυτή η αφίσα είναι ιδιαίτερα σημαντική, ιδίως για τους χρήστες που χρησιμοποιούν το διαδίκτυο για να κατεβάζουν ή να μεταφορτώνουν αρχεία, καθώς ενημερώνει το κοινό για τους κινδύνους που κρύβουν « ύποπτα» έγγραφα στο διαδίκτυο.

Παράθεση αφίσας Νο.5 (ενημέρωση για τη λειτουργία του κακόβουλο λογισμικού Νο.2)

Όι και τι πρέπει να γνωρίζουμε γενικά...

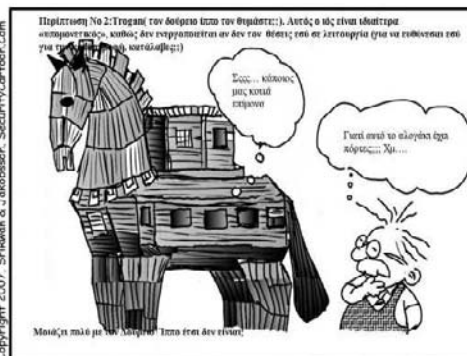
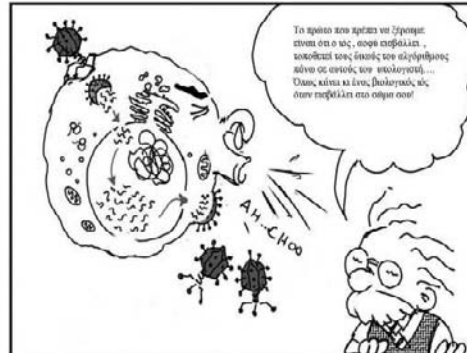

Αυτή η εικόνα είναι προϊόν πνευματικής ιδιοκτησίας του προγράμματος εκπαίδευσης <http://cybersmartcurriculum.org>

Σε αυτήν την αφίσα, γίνεται λόγος για τα διάφορα είδη ιών που κυκλοφορούν στο διαδίκτυο. Παρουσιάζοντας το κάθε κακόβουλο λογισμικό μόνο του, επιτρέπει στο κοινό να κάνει τη σύγκριση, αλλά και να αναζητήσει πληροφορίες και στρατηγικές προφύλαξης του Η/Υ τους από αυτά.

Οι δύο επόμενες αφίσες που ακολουθούν αφορούν την ασφάλεια και την αξιοπιστία των κωδικών του κάθε χρήστη. Με την προβολή του ποιος είναι ασφαλής κωδικός και ποιος όχι, την ανάγκη να χρησιμοποιούμε ισχυρούς κωδικούς για την προστασία των δεδομένων μας, τα παιδιά- ανεξαρτήτως ηλικίας- μπαίνουν στο πλαίσιο της ευαισθητοποίησης και της αλλαγής- πιθανότατα- επισφαλών συνηθειών περιήγησης στο διαδίκτυο.

Παράθεση αφίσας Νο.6 (ενημέρωση για την ασφάλεια κωδικών 1)

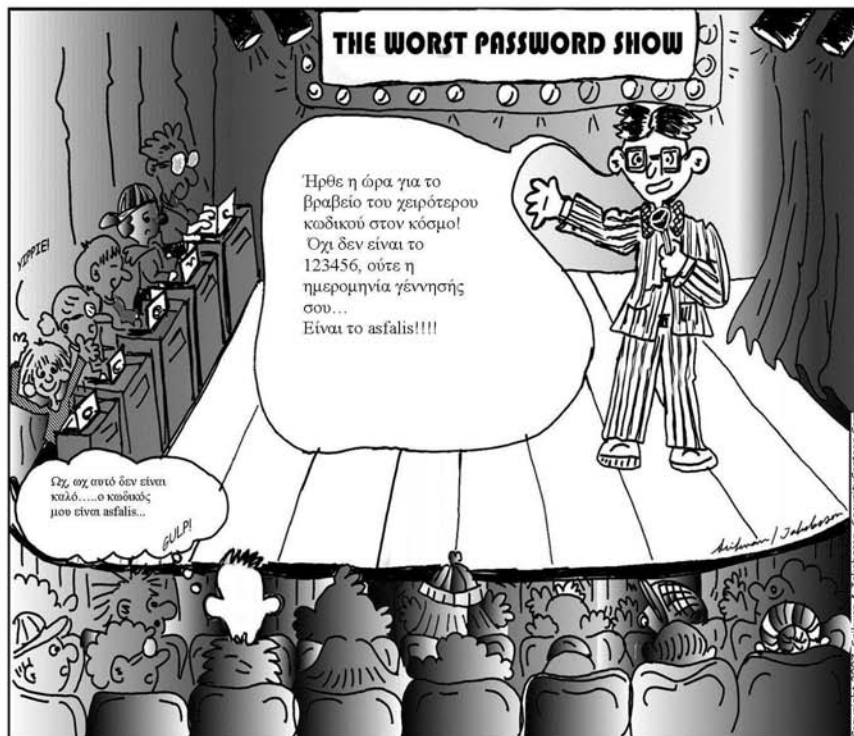

Αν δεν θέλεις να βρεθείς στην ίδια θέση με τον φίλο παραπάνω, τότε θυμήσου:

Ένας ισχυρός κωδικός την ημέρα, τον ιό τον κάνει πέρα!!

Αυτή η εικόνα είναι προϊόν πνευματικής ιδιοκτησίας του προγράμματος εκπαίδευσης <http://cybersmartcurriculum.org>

Παράθεση αφίσας No.7 ενημέρωση για την ασφάλεια κωδικών 2)

Αυτή η εικόνα είναι προϊόν πνευματικής ιδιοκτησίας του προγράμματος εκπαίδευσης <http://cybersmartcurriculum.org>



Οι δυνατοί κωδικοί κάνουν τα ασφαλή δίκτυα.

Παράθεση αφίσας Νο.8 (ενημέρωση για την προστασία των Η/Υ από κακόβουλο λογισμικό)



Εσύ πόσο καλά προστατεύεις τον υπολογιστή σου;
Τον προστατεύεις;

Αυτή η εικόνα είναι προϊόν πνευματικής ιδιοκτησίας του προγράμματος εκπαίδευσης <http://cybermartcurriculum.org>

Με αυτήν την αφίσα κλείνει το κεφάλαιο με τα ενημερωτικά πόστερ σχετικά με την ασφάλεια στο διαδίκτυο. Στη συγκεκριμένη αφίσα τίθεται το ερώτημα των στρατηγικών προστασίας του Η/Υ αλλά και των δεδομένων που υπάρχουν σε αυτό. Στόχος είναι η αφύπνιση του κοινού- μαθητών και μη-όσον αφορά τα μέσα προστασίας των προσωπικών δεδομένων και των ηλεκτρονικών μέσα που χρησιμοποιούνται καθημερινά.

ΣΥΖΗΤΗΣΗ

Ο διαδικτυακός εκφοβισμός γνωρίζει ραγδαία αύξηση στην σύγχρονη εποχή, λόγω της συνεχούς εξελισσόμενης τεχνολογίας και της υψηλής εξοικείωσης των νέων με αυτήν. Αρχικά θεωρείτο μια ιδιαίζουσα μορφή εκφοβισμού που δεν σχετιζόταν άμεσα με άλλες μορφές παρενόχλησης. **Ωστόσο, μέσα από τα ευρήματα πρόσφατων ερευνών, οι ειδικοί τείνουν να τον κατατάσσουν πια ως βασική μορφή του παραδοσιακού εκφοβισμού.** Ο διαδικτυακός και ο σχολικός εκφοβισμός φαίνεται πια να μην είναι άσχετοι μεταξύ τους, αλλά ο πρώτος αποτελεί μάλλον τη μεταφορά του δεύτερου στον ψηφιακό κόσμο: πολλοί από τους δράστες του εκφοβισμού και της βίας στα σχολεία συνεχίζουν να «βασανίζουν» τα θύματά τους στο διαδίκτυο κάθε στιγμή, από οποιοδήποτε μέρος και με πολλαπλασιαστικό τρόπο. **Οι δράστες στην πλειοψηφία τους είναι της ίδιας ηλικίας με το θύμα, πολλές φορές και γνωστοί προς το ίδιο.**

Η **μαζικότητα** κι η **αδυναμία ελέγχου** της παρενόχλησης στο διαδίκτυο δημιουργεί σοβαρές ψυχολογικές επιβαρύνσεις στα θύματα. Από θυμό, άγχος, ευερεθιστότητα μέχρι κατάθλιψη και απόπειρες αυτοκτονίας ή ανθρωποκτονίας, τα θύματα βιώνουν τα επεισόδια εκφοβισμού πολύ πιο έντονα από στις παραδοσιακές μορφές του φαινομένου. Ωστόσο, το ίδιο συμβαίνει και με τους δράστες, καθώς η **ατιμωρησία** δημιουργεί την αίσθηση της υπεροχής και της επιβράβευσης, ωθώντας έναν μαθητή να γίνει **πιθανόν κι ένας ενήλικος με εγκληματική , παράνομη δράση.**

Πέραν, λοιπόν, της πλημμελούς νομοθεσίας και της στοιχειώδους ενημέρωσης των γονέων **είναι αναγκαίο ένα εξειδικευμένο παρεμβατικό πλάνο για τα ελληνικά σχολεία** ούτως ώστε οι μαθητές , οι εκπαιδευτικοί κι οι γονείς να είναι πλήρως καταρτισμένοι σχετικά με τον τρόπο χρήσης του διαδικτύου και διαχείρισης των κινδύνων που παραμονεύουν σε αυτό. Το μοντέλο που χρησιμοποιήθηκε για την παρέμβαση και το σχεδιασμό των δραστηριοτήτων είναι ένα πλήρως δομημένο πρόγραμμα της κοινότητας των σχολικών ψυχολόγων της Αμερικής. Κατά τη μεταφορά των δραστηριοτήτων στην ελληνική πραγματικότητα υπήρξαν αρκετές τροποποιήσεις, λόγω διαφορών στην διαχείριση και την εξοικείωση με νομοθετικά πλαίσια για τη χρήση πολυμέσων. Παρόλα αυτά, παρέχει μια **βασική κατευθυντήρια γραμμή πρόληψης και αντιμετώπισης** του διαδικτυακού εκφοβισμού μέσα στα πλαίσια της μαθησιακής διαδικασίας.

Γιατί το συγκεκριμένο πρόγραμμα παρέμβασης υπερτερεί των προαναφερθέντων ενημερωτικών προγραμμάτων(βλ. Κεφάλαιο 2 πρώτο μέρος);

Τα προαναφερθέντα ενημερωτικά προγράμματα (www.protectkids.com, www.cyberbullying.org, www.stopcyberbullying.org, www.cyberkid.gov.gr , www.saferinternet.gr) εστιάζουν σχεδόν μονομερώς στην ενημέρωση και ευαισθητοποίηση του κοινού, μέσω δραστηριοτήτων και υλικού, **χωρίς όμως να εμβαθύνουν στην εξουκείωση** των μαθητών, εκπαιδευτικών, γονέων με τους κινδύνους του διαδικτύου **σε καθημερινή βάση και συγκεκριμένες στρατηγικές.**

Το συγκεκριμένο πρόγραμμα αποτελεί **δουλειά επαγγελματιών** , ειδικών στο χώρο του σχολείου και της εκπαίδευσης. **Εστιάζει στο σχολικό περιβάλλον**, καθώς έχει αποδειχθεί ότι οι παραδοσιακές μορφές του σχολικού εκφοβισμού επεκτείνονται και στο διαδίκτυο(Li,2007) και αυτή η μονάδα αποτελεί το σημείο αλληλεπίδρασης μεταξύ τριών συστημάτων- της οικογένειας, του σχολείου και των νέων. Οι σχολικοί ψυχολόγοι, ως ειδικοί, μέσα σε αυτό το πρόγραμμα έχουν εντάξει **τρεις βασικούς πυλώνες** που καθιστούν την εφαρμογή του πολύ αποτελεσματική. Πρώτον, κυρίαρχο μέλημα είναι η προαγωγή **της ενημέρωσης και επαγρύπνησης** για τους κινδύνους του εκφοβισμού στο διαδίκτυο. Δεύτερον, παρέχει μια αδρή **εκτίμηση των γνώσεων** των μαθητών για την **ορθή χρήση της τεχνολογίας** και των κινδύνων που ελλοχεύουν. Τρίτον, οι μαθητές **δεν θα ενημερωθούν απλά** ώστε να μην πέσουν θύματα διαδικτυακού εκφοβισμού(προληπτικός χαρακτήρας),αλλά **θα μάθουν να χειρίζονται τέτοιες καταστάσεις χωρίς να καταπονούνται συναισθηματικά** αν είναι ήδη θύματα(παρεμβατικός χαρακτήρας).Τέλος, δίνεται η δυνατότητα το πρόγραμμα αυτό να αξιοποιηθεί σε πιο ευρεία κλίμακα, εμπλέκοντας **γονείς αλλά κι ολόκληρη την κοινότητα των ανθρώπων εκτός της σχολικής μονάδας**- μέσω εκδηλώσεων και επιπρόσθετης ενημέρωσης(Diamanduros,Downs,Jenkins,2008).

Περιορισμοί στην χρήση του παρεμβατικού μοντέλου- Προσθήκες

Πρώτον, η απλή εφαρμογή του παρεμβατικού μοντέλου θα είναι ελάχιστα αποτελεσματική αν δεν προηγηθεί η **διερεύνηση** του φαινομένου του εκφοβισμού, παραδοσιακού και διαδικτυακού, η συχνότητά του και οι εμπλεκόμενες ομάδες. Αφού υπάρξουν βασικά στοιχεία για τα παραπάνω ζητήματα, θα δοθεί και η εναρκτήρια γραμμή για **την ιεράρχηση των αναγκών των σχολείων** κι η κατανόησή τους, καθώς κι η προσέγγιση των μαθητών θα γίνει ευκολότερη- καθιστώντας και το πρόγραμμα αποτελεσματικότερο.

Εντούτοις, πιθανόν να χρειαστεί **εμπλουτισμός** ως προς τις δραστηριότητες στο μέλλον, ώστε να μπορεί ο ειδικός ή ο εκπαιδευτικός να το προσαρμόζει στις ανάγκες του σχολείου. Ακόμη, **θα ήταν ενδιαφέρον να προστεθεί και μια δομή επικοινωνίας με άλλες σχολικές κοινότητες για την ανταλλαγή δεδομένων και ίσως εμπειριών που θα βοηθήσουν στην απρόσκοπτη λειτουργία του σχολείου και την εκπαίδευση των μαθητών σχετικά με την διαδικτυακή ασφάλεια.**

Το πιο ουσιώδες μήνυμα, βέβαια, είναι **η επιτακτική ανάγκη να μπορέσουν τα σχολεία να γίνουν μερικώς πιο ανεξάρτητα από την κεντρική ηγεσία στο θέμα των ενδοσχολικών κανόνων**, τόσο στο θέμα του σχολικού εκφοβισμού όσο και στην παρενόχληση στο διαδίκτυο, με σαφείς κυρώσεις στους δράστες που σχετίζονται με τη σχολική μονάδα, ανήλικων και μη.

Η παρούσα διπλωματική εργασία αποτέλεσε το πρωταρχικό στάδιο για τη παρουσίαση του παραπάνω παρεμβατικού σχεδιασμού κι αποτελεί εγχείρημα και κίνητρο για περαιτέρω ενασχόληση με προγράμματα ψυχικής υγείας και χρήσης τεχνολογίας εντός κι εκτός της σχολικής μονάδας. Με την παρουσίαση των δραστηριοτήτων στα πλαίσια της σχολικής μονάδας έγινε το πρώτο εγχείρημα και ίσως το έναυσμα για την ένταξη προγραμμάτων εκπαίδευσης των στις νέες τεχνολογίες, -έστω και με αρκετές ελλείψεις- στα ελληνικά σχολεία που, παρόλη την τεχνολογική και ψηφιακή πρόοδο, έχουν καθυστερήσει στην ουσιαστική και βαθμιαία εισαγωγή των πολυμέσων στην εκπαίδευση.

ΒΙΒΛΙΟΓΡΑΦΙΑ

Aftab P., & Wired Safety Group (n.d.).Stop cyberbullying: Join the don't stand by-stand up campaign.Ανακτήθηκε Ιανουάριο 21, 2012 από ιστοσελίδα: <http://www.stopcyberbullying.org>

Belsey B.,(n.d.).Cyberbullying.org - Always on? Always aware.Ανακτήθηκε Ιανουάριο 21, 2012 από την ιστοσελίδα <http://www.cyberbullying.org>

Bhat S.C., (2008).Cyber bullying: Overview and Strategies for School Counsellors, Guidance Officers and All School Personnel. *Australian Journal of Guidance & Counselling*,18(1),53-56

Beale A., & Hall K.R., (2007).Cyberbullying: What School Administrators (and parents) can do. *The Clearing House*,81,8-12

Chung C., (2010).Internet safety survey: Who will protect the children?*Berkeley Technology Law Journal*,25,501-527

Common Sense media (2005).Cybersmart! 21st century skills to education curriculum. Ανακτήθηκε Δεκέμβριο 7, 2011 από την ιστοσελίδα <http://www.cybersmartcurriculum.org>

Diamanduros T., Downs E., Jenkins S.J.,(2008).The role of School Psychologists in the assessment, prevention, and intervention of cyberbullying. *Psychology in the Schools*,45(8),693-704

Ελληνικό Κέντρο Ασφαλούς Διαδικτύου, (n.d.).Στατιστικά στοιχεία των 2 πρώτων ετών. Ανακτήθηκε Αύγουστο 8, 2012 από την ιστοσελίδα : <http://techblog.gr/internet/saferinternet-2-years-5586/>

Holladay J., (2011).Cyberbullying: The stakes have never been higher for students-or schools. *Teaching Tolerance*,38,42-45

Hughes D.R.,(2001).Protectkids.com- Protecting Children in Cyberspace.Ανακτήθηκε Δεκέμβριο 7,2011 από την ιστοσελίδα : <http://www.protectkids.com>

Juvonnen J., & Gross E.F., (2008).Extending the School Grounds? – Bullying Experiences in cyberspace. *Journal of School Health*,78,496-505

Insafe, European Committee, & Ελληνικό Κέντρο Ασφαλούς διαδικτύου (n.d.). Saferinternet- Για ένα ασφαλέστερο διαδίκτυο. Ανακτήθηκε Δεκέμβριο 11 2011, από την ιστοσελίδα : <http://www.saferinternet.gr>

Kite S., Gable R., & Filippelli L., (2010). Assessing Middle School Students' knowledge of conduct and consequences and their behaviors regarding the use of social networking sites. *The Clearing House*, 83, 158-163

Law D.M., Shapka J.D., Hymel S., Olson B.F., & Waterhouse T., (2011). The changing face of bullying: An empirical comparison between traditional and internet bullying and victimization. *Computers in Human Behavior*, doi:10.1016/j.chb.2011.09.004

Li Q., (2007). New bottle but old wine: A research of cyberbullying in schools. *Computers in Human Behavior*, 23, 1777-1791

Mesch G.S., (2009). Parental Mediation, online activities and cyberbullying. *Cyberpsychology & behavior*, 12, 4, 387-393

Μονάδα Εφηβικής Υγείας, (2010). Χρήση & Κατάχρηση του Διαδικτύου (Ίντερνετ) : Συσχέτιση με ψυχοκοινωνικούς παράγοντες που αφορούν τους χρήστες. Ανακτήθηκε Αύγουστο 8 , 2012 από την ιστοσελίδα <http://youth-health.gr/gr/index.php?I=5&J=2&k=7>

Rigby K., (2008). Σχολικός Εκφοβισμός: Σύγχρονες Απόψεις. Τόπος, Αθήνα

Tokunaga R., (2010). Following you home from school: a critical review and synthesis of research. *Computers in Human Behavior*, 26, 277-287

Schoffstall C.L., Cohen R., (2011). Cyber Aggression: The relation between offenders and online social competence. *Social Development*, 20, 3, 587-604

Smith P.K., Madhavi J., Carvalho M., Fisher S., Russell S., & Tippett N., (2008). Cyberbullying: its nature and impact in secondary school pupils. *The Journal of Child Psychology and Psychiatry*, 49(4), 376-385

Slonje R., & Smith P.K., (2008). Cyberbullying: Another main type of bullying? *Scandinavian Journal of Psychology*, 49, 147-154.

Νικολόπουλος, Δ.(2009).Ηλεκτρονική Παρενόχληση (Cyberbullying): Μια σύγχρονη απειλή. Στο Σοφός Α.,(επιμέλεια).*Παιδαγωγικές διαστάσεις των νέων μέσων: Ενίσχυση μιντιακού γραμματισμού και ικανότητας για ένα ασφαλές διαδίκτυο* (σελ.87-125). Γρηγόρης,Αθήνα

Safenet & Ινστιτούτο Πληροφορικής, Ίδρυμα Τεχνολογίας και Έρευνας, (n.d.) Safeline-Ελληνική νομοθεσία περί παρενόχλησης ανηλίκου. Ανακτήθηκε Αύγουστο 8, 2012 από την ιστοσελίδα: <http://safeline.gr/nomothesia/parenoxlisi-anilikoy>

Sourander A., Klomek A.B., Ikonen M., et al, (2010).Psychosocial risk factors associated with cyberbullying among adolescents: A population based study. *Archives of General Psychiatry*,67,7,720-728

Υπουργείο Δημόσιας Τάξης & Προστασίας του Πολίτη, (n.d.).Cyberkids: Ναι στο διαδίκτυο!. Ανακτήθηκε Δεκέμβριο 12, 2011 από την ιστοσελίδα : <http://www.cyberkid.gov.gr>

Ε.ΠΑΡΑΡΤΗΜΑ ΠΑΡΑΘΕΣΗΣ ΔΡΑΣΤΗΡΙΟΤΗΤΩΝ ΤΟΥ ΠΑΡΕΜΒΑΤΙΚΟΥ ΠΡΟΓΡΑΜΜΑΤΟΣ CYBERSMART

Στο παράρτημα αυτό, θα γίνει η παράθεση των φύλλων δραστηριότητας της κάθε άσκησης για την κάθε ενότητα, η παράθεση των ενημερωτικών φυλλαδίων για τους γονείς, η παράθεση των πιστοποιητικών επιτυχούς ολοκλήρωσης του προγράμματος και η παράθεση ορισμένων πόστερ για αφισοκόλληση στα όρια της σχολικής τάξης και μονάδας.

Στην αρχή του παραρτήματος θα δοθούν οι δραστηριότητες για όλες τις ενότητες, αρχίζοντας από την ενότητα 1 και φτάνοντας μέχρι την τελευταία ενότητα 7.

Για κάθε ενότητα θα γίνεται ο διαχωρισμός ανάλογα με τον τομέα εστίασης (δηλαδή στη θεματολογία των ενοτήτων και τον στόχο που καλούνται να καλύψουν), την ηλικιακή ομάδα (σχολική τάξη) και τη συστάδα των δραστηριοτήτων. Για παράδειγμα, στην ενότητα 7 οι δραστηριότητες που προορίζονται για την κατανόηση του παγκόσμιου χαρακτήρα του διαδικτύου, οι δραστηριότητες χωρίζονται στον τομέα εστίασης «Ο κυβερνοχώρος», και προχωρούν ηλικιακά από την μικρότερη αναγωγή σε τοποθεσία (βλ. «Ο Κυβερνοχώρος στο σχολείο») μέχρι την μεγαλύτερη (βλ. «Ο κυβερνοκόσμος»).

Παράρτημα 1 Παρουσίαση ενότητας 1

1.1 Παρουσίαση Ενότητας 1 Τομέας Εστίασης 1 «Ασφάλεια στο Διαδίκτυο»

Συγκεκριμένα, το παράρτημα ξεκινά με την παράθεση των δραστηριοτήτων της ενότητας 1 «Ασφάλεια στο διαδίκτυο». Ο πρώτος τομέας εστίασης, «Ασφάλεια στο διαδίκτυο», στοχεύει στο να καταδείξει στους μαθητές τους κινδύνους που κρύβει το διαδίκτυο και πώς μπορούν, μέσω της διαχείρισης των κωδικών τους αρχικά, να προφυλάξουν στοιχειωδώς τον Η/Υ τους αλλά και ορισμένα προσωπικά τους δεδομένα, όπως θα φανεί σε επόμενες δραστηριότητες.

Η πρώτη δραστηριότητα είναι η «Ισχυροί κωδικοί» για την Δ' - Ε' Δημοτικού. Αυτή είναι η πρώτη δραστηριότητα της συστοιχίας «Κωδικοί» που αναφέρεται στην αποτελεσματική διαχείριση κωδικών από παιδιά ηλικίας 9-10 ετών. Για τις επόμενες τρεις τάξεις (ΣΤ' Δημοτικού- Β' Γυμνασίου), υπάρχουν οι δραστηριότητες «Δυνατοί Κωδικοί», κατά την οποία τα παιδιά εμπλουτίζουν όσα έμαθαν στην προηγούμενη δραστηριότητα με συμβουλές για την προστασία των κωδικών τους. Για τις τελευταίες τάξεις του σχολείου (Γ' Γυμνασίου- Λύκειο), οι έφηβοι καλούνται να δοκιμάσουν την ισχύ των κωδικών τους και να δοκιμάσουν να φτιάξουν πιο ισχυρούς κωδικούς.

Φύλλο δραστηριότητας 1

Ονοματεπώνυμο:

Ημερομηνία:

«Ισχυροί Κωδικοί»

«Οι ισχυροί κωδικοί προστατεύουν τα αρχεία μου» .Μπορείς να πεις αυτή τη φράση μέχρι να μαλλιάσει η γλώσσα σου; Μπορεί να σου φαίνεται αστείο, αλλά όντως οι κωδικοί προστατεύουν τα αρχεία σου. Σκέψου ότι έχεις κάτι πολύτιμο, όπως χρήματα ή το αγαπημένο σου παιχνίδι και θέλεις να το προστατεύσεις πάση θυσία. Ένα χρηματοκιβώτιο ασφαλείας με ένα ισχυρό συνδυασμό δεν θα ήταν μια έξυπνη λύση; Σκέψου , λοιπόν , ότι και τα δεδομένα σου στο διαδίκτυο χρειάζονται έναν ισχυρό κωδικό , όπως ένα καλό χρηματοκιβώτιο.

Πώς φτιάχνουμε έναν κωδικό άραγε...

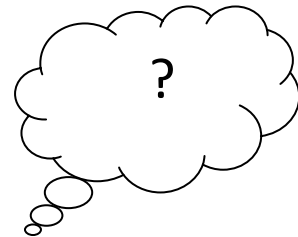

Η δημιουργία κωδικών είναι ακριβώς όπως τα κομμάτια ενός πάζλ. Για να φτιάξεις την εικόνα του πάζλ, ενώνεις διάφορα μικρότερα κομμάτια. Τα καλύτερα πάζλ είναι αυτά που έχουν πολύ μικρά κομμάτια και μόνο εσύ ξέρεις να τα συνδυάσεις. Σκέψου ότι ο κωδικός σου είναι χίλιες φορές σημαντικότερος από το πάζλ. Δύσκολοι κωδικοί με χαρακτήρες που θυμάσαι μόνο εσύ θα είναι απλησίαστοι , τόσο από φίλους σου που δεν θες να τον ξέρουν, όσο και από εγκληματίες. Υπάρχουν κάποια πολύ χρήσιμα βήματα για να κάνεις τους κωδικούς σου ... πραγματικούς γρίφους! Μπορείς να φανταστείς τι κάνει έναν κωδικό ισχυρό;



Ποτέ να μην κουβαλās μαζί σου χαρτάκια με κωδικούς ούτε να τους αποθηκεύεις στον υπολογιστή σου. Φύλαξέ τα σε ένα μέρος που μόνο οι γονείς σου κι εσύ ξέρετε.

Μετά από αυτήν την δραστηριότητα ακολουθεί η δραστηριότητα « Δυνατοί κωδικοί» για τις δύο επόμενες τάξεις (ΣΤ΄ Δημοτικού- Β΄ Γυμνασίου)

Δραστηριότητα Νο.2 «Δυνατοί κωδικοί» , Ενότητα 1, Τομέας εστίασης **1 «Ασφάλεια στο Διαδίκτυο»**, , Συστοιγία « κωδικοί», Ηλικία μαθητών – **11 με 14 έτη** (τάξεις **ΣΤ΄ Δημοτικού- Β΄ Γυμνασίου**)

Φύλλο Δραστηριότητας 1

Όνοματεπώνυμο:

Ημερομηνία:

« Δυνατοί Κωδικοί»

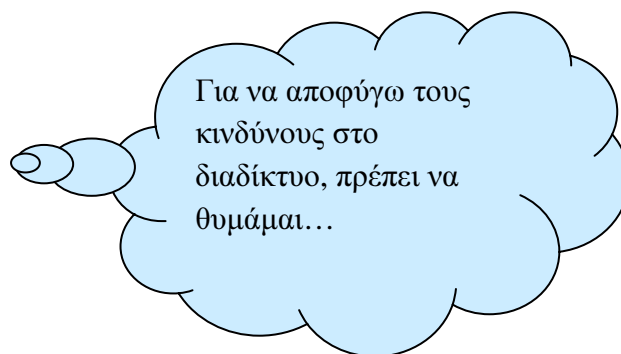

Για να αποφύγω τους κινδύνους στο διαδίκτυο, πρέπει να θυμάμαι...

- Μόνο οι γονείς πρέπει να ξέρουν τον κωδικό μου , εκτός από μένα. Κανείς άλλος
- Δεν χρησιμοποιώ κωδικούς που είναι πολύ εύκολοι , όπως το ψευδώνυμό μου ή 123456 στην σειρά.
- Δεν χρησιμοποιώ ποτέ πολύ προσωπικά δεδομένα για να φτιάξω κωδικό
- Δεν χρησιμοποιώ ποτέ λέξεις στον κωδικό μου μόνο.
- Ο κωδικός μου πρέπει να είναι τουλάχιστον οχτώ χαρακτήρες.
- Χρησιμοποιώ γράμματα, αριθμούς και σύμβολα στον κωδικό μου. Έτσι δεν μπορούν χάκερ να τον βρουν εύκολα
- Αλλάζω συχνά τους κωδικούς μου- τουλάχιστον κάθε έξι μήνες

Για να θυμηθούμε , ποιες πληροφορίες δεν θα πρέπει να δίνουμε ποτέ;;:

-Όνοματεπώνυμο

- Διεύθυνση κατοικίας

-Διεύθυνση ηλεκτρονικού ταχυδρομείου

-Τηλέφωνα

-Κωδικούς

-Αριθμούς πιστωτικών καρτών, λογαριασμού τράπεζας

- Διεύθυνση της δουλειάς μαμάς και μπαμπά

Φύλλο Δραστηριότητας 2

Τι καταλάβαμε από το μάθημα με τους κωδικούς....

- 1) Η Γεωργία ζει στη Θεσσαλονίκη και είναι φίλαθλος του ΠΑΟΚ. Στην διεύθυνση ηλεκτρονικού ταχυδρομείου της έχει βάλει την εξής κωδικό: «thessalonikiiraok». Πιστεύεις ότι ο κωδικός που χρησιμοποίησε η Γεωργία είναι ισχυρός; Αιτιολόγησε την άποψή σου , με βάση αυτά που θυμάσαι από τους παραπάνω κανόνες.
- 2) Ο Αντώνης ζει στη Νάξο και του αρέσει πολύ το κολύμπι. Τα γενέθλιά του είναι στις 6 Ιουλίου. Στην διεύθυνση του mail του έχει βάλει τον εξής κωδικό: «6julswimnax». Πιστεύεις ότι ο κωδικός αυτός είναι ισχυρός; Αιτιολόγησε την άποψή σου, με βάση τους παραπάνω κανόνες.



Η ώρα για τα παιδιά –experts!!!!

Άσκηση:

Με βάση τα δύο παραπάνω παραδείγματα και τους κανόνες που σου δόθηκαν, σκέψου τι νέους κωδικούς θα έφτιαχνες για την Γεωργία και τον Αντώνη. Προσπάθησε οι κωδικοί που θα φτιάξεις να είναι από γράμματα , σύμβολα και κωδικούς. Μια μικρή βοήθεια : Σκέψου μια πρόταση για κάθε παράδειγμα και προσπάθησε από αυτή να βγάλεις τον κωδικό που θα φτιάξεις. Μετά αφού τον φτιάξεις, περιέγραψε τι θα μπορούσαν να κάνουν η Γεωργία κι ο Αντώνης για να θυμούνται τον νέο κωδικό.

Γεωργία (νέος κωδικός)

Αντώνης (νέος κωδικός)

Στη συνέχεια ακολουθεί η δραστηριότητα « διαχείριση κωδικών» για τις τελευταίες τάξεις του σχολείου (Γ' Γυμνασίου- Λύκειο)

Δραστηριότητα Νο.3 «Διαχείριση κωδικού» , Ενότητα 1, Τομέας εστίασης 1 «Ασφάλεια στο Διαδίκτυο», , Συστοιγία « κωδικού»,Ηλικία μαθητών – 15 με 18 έτη (τάξεις Γ΄ Γυμνασίου- Λύκειο)

Φύλλο δραστηριότητας 1

Όνοματεπώνυμο:

Ημερομηνία:

« Διαχείριση Κωδικών»

Πόσο « δυνατός» είναι ο κωδικός σου; Παίξε αυτό κουίζ. Σου δίνονται 10 πόντοι για αρχή.

Για να δούμε... πόσο καλός είναι ο κωδικός σου;

Πρόταση	Ναι (+2 πόντοι)	Όχι (0 πόντοι)	Πόντοι (10 από την αρχή)
1.Ο κωδικός σου είναι από 8 χαρακτήρες και πάνω.			
2.Ο κωδικός σου έχει γράμματα, αριθμούς και σύμβολα.			
3.Ο κωδικός σου έχει και κεφαλαία και μικρά γράμματα.			
4.Έχεις αλλάξει κωδικό τους τελευταίους έξι μήνες.			
5.Ο κωδικός σου περιέχει λέξη από άλλη γλώσσα ή από λεξικό.			
6.Η σειρά των γραμμάτων και των αριθμών στον κωδικό σου είναι προβλέψιμος, πχ.123456			
7. Στον κωδικό σου δεν περιλαμβάνεις γράμματα από μια σειρά μόνο του πληκτρολογίου.			
8.Ο κωδικός σου έχει επαναλαμβανόμενους χαρακτήρες πχ.33333333			
9.Ο κωδικός σου περιλαμβάνει δεδομένα όπως το όνομά σου, τη διεύθυνσή σου , την ημερομηνία γέννησής σου.			
10.Χρησιμοποιείς τον ίδιο κωδικό για πολλές σελίδες.			

Αποτελέσματα

18 πόντοι + : Εξαιρετικά !!!!! Συνέχισε έτσι.

13-17 πόντοι: Καθόλου άσχημα. Μπορείς να τα πας καλύτερα την επόμενη φορά

5-12 πόντοι : Θα μπορούσε να είναι και χειρότερα...

Φύλλο δραστηριότητας 2

Διαχείριση Κωδικών...τι μπορείς να κάνεις

Τι κάνουν οι κωδικοί;Γιατί τους χρειαζόμαστε;

Οι κωδικοί υπάρχουν για να προστατεύουν τα αρχεία μας. Σκέψου ότι μπορούν α) να ελέγξουν ποιος βλέπει ή παίρνει πληροφορίες για σένα, β) ποιος μπορεί να αλλάξει αυτές τις πληροφορίες και γ) επιβεβαιώνουν ότι εσύ είσαι αυτός που δηλώνεις ότι είσαι –γιατί μόνο εσύ ξέρεις τον κωδικό σου σωστά.

Ποιος μπορεί να θέλει τον κωδικό σου;

Θα εκπλαγείς από το εύρος των ενδιαφερόμενων... από τον μικρό σου αδελφό/ή που θέλει να ανοίγει τον υπολογιστή σου για να παίξει, τον έφηβο/η στην τάξη σου που θέλει να σου κάνει πλάκα μέχρι επαγγελματίες χάκερ που πουλάνε πληροφορίες σε μεγαλύτερους εγκληματίες για την δική τους προσωπική χρήση.

Πώς μπορεί κάποιος να σπάσει τον κωδικό σου;

Υπάρχουν ειδικά προγράμματα στο διαδίκτυο για να σπάνε κωδικούς οι απλοί χρήστες. Οι χάκερ είναι αρκετά έξυπνοι ώστε να φτιάχνουν δικά τους προγράμματα που σπάνε κωδικούς , ψάχνοντας κάθε συνδυασμό λέξεων , αριθμών και συμβόλων.

Πώς οι χάκερ κι οι απλοί χρήστες κλέβουν κωδικούς ;

Ακόμη και «πυρηνικού τύπου» κωδικό να έχεις, μπορεί κάποιος να καταφέρει να τον σπάσει. Μπορεί να σε κοιτάξει κάποιος την ώρα που πληκτρολογείς των κωδικό σου και να καταγράψει τι πλήκτρα χρησιμοποίησες. Επίσης, υπάρχουν προγράμματα καταγραφής της πληκτρολόγησης των κωδικών σε δημόσια μέρη , όπως είναι η βιβλιοθήκη. Επίσης, μέσω των μηνυμάτων phishing, στα οποία υποτιθέμενες υπηρεσίες ζητούν ανανέωση στοιχείων με σκοπό την κλοπή τους, μπορούν να ευθύνονται για το σπάσιμο των κωδικών σου.

Πώς μπορείς να φτιάξεις έναν ισχυρό κωδικό;

Δύο πράγματα αρκεί να θυμάσαι : εύκολος να τον θυμάσαι , δύσκολος να τον σπάσουν. Ξεκίνα με μια πρόταση που την ξέρεις ΜΟΝΟ εσύ και προσπάθησε να την εντάξεις στον κωδικό σου , παρεμβάλλοντας κάποια άσχετα νούμερα και σύμβολα ανάμεσα στα γράμματα. (δεξ και το κουίζ της προηγούμενης σελίδας).

Φύλλο δραστηριότητας 3

Ωρα για ειδικούς....

Σου δίνονται παρακάτω τρεις προτάσεις-φράσεις. Δημιούργησε έναν κωδικό για καθεμία από αυτές και μετά αξιολόγησέ τον με τα κριτήρια της σελίδας

Άσπρη πέτρα ξέξασπρη κι από τον ήλιο ξεξασπρότερη.

Κωδικός:

Πόντοι:

Λαγοί με πετραχείλια

Κωδικός :

Πόντοι:

Θα πάω στους παππούδες για την Πρωτοχρονιά

Κωδικός:

Πόντοι

*Τι άλλο μπορώ να κάνω για να προστατεύσω τον κωδικό μου;
-Δεν αφήνω ποτέ σημειωματάκια με τους κωδικούς μου κοντά στον υπολογιστή μου
-Δεν δίνω κωδικούς σε άλλους
-Δεν χρησιμοποιώ ιδιωτικά δεδομένα στους κωδικούς μου
-Δεν χρησιμοποιώ τον ίδιο κωδικό για όλες τις σελίδες που επισκέπτομαι
-Βάζω και κωδικό στο κινητό μου για να μην το ανοίγει ο καθένας*

Στη συνέχεια, ακολουθεί η συστοιχία δραστηριοτήτων « Διαχείριση ανεπιθύμητων καταστάσεων» (δεύτερη συστοιχία του τομέα εστίασης 1 της ενότητας 1 « Ασφάλεια στο διαδίκτυο»), με την πρώτη δραστηριότητα «**Διαχείριση μηνυμάτων ηλεκτρονικού ταχυδρομείου**» της ίδιας ηλικίας (9-10 ετών) να παρουσιάζει τον τρόπο διαχείρισης ανεπιθύμητων μηνυμάτων. Στη συνέχεια, ακολουθεί η δραστηριότητα « Έξυπνοι κι ασφαλείς» για την ΣΤ΄ Δημοτικού ως και την Βλ Γυμνασίου. Στην δραστηριότητα αυτή τα παιδιά εμπλουτίζουν τις γνώσεις τους για ανεπιθύμητες καταστάσεις όπως τα spam και στην τελευταία δραστηριότητα « Προστατεύοντας τα δικά σου , τα δικά μου, τα δικά μας πράγματα» (Γ΄ Γυμνασίου- Λύκειο) οι έφηβοι καλούνται να δουν παραδείγματα ανεπιθύμητων καταστάσεων και πιθανών τρόπων λύσης/αποφυγής.

Δραστηριότητα Νο.1 **Διαχείριση μηνυμάτων ηλεκτρονικού ταχυδρομείου** , Ενότητα 1, Τομέας εστίασης **1 «Ασφάλεια στο Διαδίκτυο», , Συστοιχία «διαχείριση ανεπιθύμητων καταστάσεων», Ηλικία μαθητών –9 με 10 έτη (τάξεις Δ΄-Ε΄ Δημοτικού)**

Φύλλο δραστηριότητας 1

Όνοματεπώνυμο:

Ημερομηνία:

«Διαχείριση μηνυμάτων ηλεκτρονικού ταχυδρομείου»

Ο Χρήστος είναι 11 ετών και ... «ειδικός» στην αποστολή μηνυμάτων ηλεκτρονικού ταχυδρομείου. Στέλνει μηνύματα στους συγγενείς τους που είναι σε άλλη περιοχή για να μάθει νέα τους. Όταν θέλει να ρωτήσει κάτι τη δασκάλα του για τα μαθήματα , της στέλνει τις απορίες του σε mail. Μια μέρα , όμως, καθώς διάβαζε τα μηνύματά του, βρήκε ένα μήνυμα από άγνωστο αποστολέα και με θέμα : «Υπέροχα νέα»

« Επιτέλους σήμερα είναι η τυχερή σου μέρα!!! Πάτησε εδώ και η ζωή σου θα αλλάξει!». Ο Χρήστος δεν βρήκε κανένα στοιχείο . Χωρίς να το σκεφτεί πολύ, πατά στο σύνδεσμο και κατεβάζει το φάκελο . Μόλις το ανοίγει , βλέπει κάποιες φωτογραφίες που τον έκαναν να νιώσει πολύ άβολα. Έσβησε τον φάκελο, αλλά δεν είπε τίποτα στους γονείς του.

Γιατί ο Χρήστος άνοιξε το μήνυμα αυτό;

Ήταν καλή κίνηση που ο Χρήστος κατέβασε αυτό το φάκελο;

Μήπως θα έπρεπε να ενημερώσει τους γονείς του για το μήνυμα αυτό;

Φύλλο δραστηριότητας 2

Ανεπιθύμητα μηνύματα

Ο Χρήστος άνοιξε ένα ανεπιθύμητο μήνυμα από κάποιον άγνωστο και δεν ήξερε τι έπρεπε να κάνει. Τέτοια μηνύματα στέλνονται ανά χιλιάδες σε άτομα που έχουν διευθύνσεις ηλεκτρονικού ταχυδρομείου , κυρίως για να α) διαφημίσουν προϊόντα και β) για να βάλουν ιούς στον υπολογιστή .

Αυτά τα μηνύματα λέγονται spam. Πολλές φορές υπάρχει το όνομα του αποστολέα, αλλά μην το ανοίξεις είναι απλώς ένα όνομα που μπορεί να το έχει αντιγράψει κάποιος χρήστης και να το χρησιμοποιεί για να βρίσκει «θύματα».

Κάποιες φορές τα μηνύματα μπορούν να τα στέλνουν κι άτομα που ξέρεις. Πολλά παιδιά στην ηλικία μπορεί να το βρουν αστείο να στέλνουν μηνύματα με άσχημο περιεχόμενο, απλά για να σε πειράζουν.



Τι μπορείς να κάνεις ;;; Φυσικά και μπορείς να προστατευτείς.. πολλά μπορείς να κάνεις .
Αρκεί:

1. Μην ανοίγεις μηνύματα από αγνώστους.
2. Αν ανοίξεις κάποιο spam κατά λάθος, μην πατήσεις σε συνδέσμους που μπορεί να έχει. Σκέψου την ασφάλεια του υπολογιστή σου από ιούς αυτού του συνδέσμου.
3. Ποτέ μην απαντάς σε μηνύματα από αγνώστους, ακόμη και για να τους πεις να μην σε ξαναενοχλήσουν.
4. Προσοχή σε μηνύματα που ζητάνε δεδομένα: μην δώσεις ποτέ στοιχεία , όπως το όνομά σου , τη διεύθυνσή σου ή το λογαριασμό των γονιών σου στην τράπεζα .
5. Πάντα να παίρνεις την άδεια των γονιών σου για να μοιραστείς προσωπικά σου αρχεία
6. Αν δεχτείς περίεργα μηνύματα, πες το στους γονείς σου. Δεν είναι ντροπή να αναφέρεις ότι σε πειράζουν αυτά τα μηνύματα, ακόμη κι αν ξέρεις τα άτομα που τα στέλνουν.
7. Να θυμάσαι : αυτά τα βήματα δεν ισχύουν μόνο για τον υπολογιστή σου, αλλά και για τα μηνύματα στο κινητό.

Δραστηριότητα Νο.2 «**Εξυπνοι και Ασφαλείς**», Ενότητα 1, Τομέας εστίασης **1**
«Ασφάλεια στο Διαδίκτυο», , Συστοιχία «διαχείριση ανεπιθύμητων καταστάσεων». Ηλικία μαθητών **-11 με 14 έτη (ΣΤ' Δημοτικού- Β' Γυμνασίου)**

Φύλλο δραστηριότητας 1

Όνοματεπώνυμο:

Ημερομηνία:

«Εξυπνοι και Ασφαλείς»

Μια μέρα ο Βαγγέλης λαμβάνει ένα μήνυμα στο ηλεκτρονικό ταχυδρομείο του από τον/την nonreply@hotmailaddress.com

To: vaggelis90@windowslive.com

From: nonreply@hotmailaddress.com

Theme: Party

Θέλεις να διασκεδάσεις μαζί μας; Πάτησε [εδώ](#)

Ο Βαγγέλης πατά το σύνδεσμο που του δίνεται στο μήνυμα, νομίζοντας ότι είναι από κάποιον φίλο του. Όμως, τελικά ο σύνδεσμος τον πηγαίνει σε μια σελίδα που περιέχει ακατάλληλο υλικό για την ηλικία του. Αμήχανος, προσπαθεί να βγει από τη σελίδα, αλλά μάταια: νέα παράθυρα εμφανίζονται συνέχεια. Τελικά μετά από πολλή προσπάθεια, κλείνει το πρόγραμμα περιήγησης και διαγράφει αυτό το μήνυμα.

Τι θα μπορούσε να κάνει ο Βαγγέλης ώστε να αποφύγει αυτή την δυσάρεστη εμπειρία;

Πιστεύεις ότι θα έπρεπε να δει αν αυτός που του στέλνει το μήνυμα είναι όντως φίλος του;

Ο Βαγγέλης, μετά από αυτό το συμβάν, αναρωτιέται πώς βρήκαν την διεύθυνση ηλεκτρονικού ταχυδρομείου του και του έστειλαν αυτό το μήνυμα. Εσύ, τι πιστεύεις ότι φταίει για αυτό;

Πώς φαντάζεσαι ότι θα πρέπει να διαχειριστεί τα μηνύματα που λαμβάνει ο Βαγγέλης από αγνώστους από εδώ και στο εξής;

Φύλλο Δραστηριότητας 2

Μου σπάνε τα νεύρα αυτά τα spam...

Νομίζοντας ότι είναι από κάποιον φίλο του , ο Βαγγέλης άνοιξε το μήνυμα χωρίς να ελέγξει αν όντως είναι από κάποιον που γνωρίζει. Αν το είχε κάνει αυτό , ίσως να μην χρειαζόταν να νιώσει αμήχανα με το που κοίταζε το περιεχόμενο της ιστοσελίδας.

Πολλές φορές τέτοια μηνύματα στέλνονται από εταιρείες ή σελίδες που θέλουν να προωθήσουν τα προϊόντα τους σε πιθανούς αγοραστές. Αυτά τα ανεπιθύμητα μηνύματα λέγονται spam.

Πολλές φορές τα μηνύματα αυτά προσπαθούν να σε κάνουν να πιστέψεις ότι αν τα διαβάσεις θα αλλάξει η τύχη σου , όπως « Πώς να κερδίσετε 10,000€ την ημέρα χωρίς να κάνετε τίποτα» ή « Προώθησε αυτό το μήνυμα σε 15 φίλους σου και η τύχη σου θα αλλάξει».Άλλα , όπως το μήνυμα που έλαβε ο Βαγγέλης, μπορεί να οδηγούν σε σελίδες με ακατάλληλο περιεχόμενο.

Οι ανώνυμες εταιρείες-αποστολείς, ή αλλιώς spammers, δεν γνωρίζουν αν είσαι παιδί,, έφηβος ή ενήλικος. Το μόνο που τους ενδιαφέρει είναι η προώθηση των προϊόντων τους. Θα αναρωτιέσαι πώς μπορούν να βρίσκουν διευθύνσεις mail από τόσους πολλούς χρήστες: έχουν πολλαπλές πηγές εντοπισμού, όπως είναι τα κοινωνικά δίκτυα, τα ιστολόγια και σελίδες αγοράς προϊόντων .

Τι κάνω όταν δω το spam; Δεν σε γνωρίζω δεν σου απαντώ

Μόλις δεις ένα άγνωστο μήνυμα , μην το ανοίξεις. Μπορεί να περιέχει στην καλύτερη περίπτωση ακατάλληλο υλικό και στην χειρότερη έναν θανάσιμο ιό για τον υπολογιστή σου. Το καλύτερο μέτρο : διέγραψέ το.

Τι κάνω με τα μηνύματα που έχουν συνδέσμους με αρχεία;

Ό,τι κάνεις και με τα spam : δεν το ανοίγεις. Αυτά τα μηνύματα είναι 99,9% σίγουρο ότι περιέχουν κακόβουλο λογισμικό, όπως ιοί και Trojan.Αυτά τα αρχεία έχουν την «κακή συνήθεια» να προσκολλώνται σε αρχεία του υπολογιστή , να τα καταστρέφουν και ακόμη και να κλέβουν δεδομένα όπως κωδικοί στοιχεία ταυτότητας, διεύθυνση και πολλά άλλα. Ακόμη κι όταν επισκέπτεσαι μια σελίδα για να κατεβάσεις αρχεία χωρίς πληρωμή, σκέψου ότι μπορεί να βλάψει σοβαρά τον υπολογιστή σου.



Βιντεάκι θέλεις να κατεβάσεις από μήνυμα;;; Τώρα θα σου δείξω εγώ!!!

Γίνε εσύ ο κρίκος που θα σπάσει την αλυσίδα..

Σίγουρα έχεις δει μηνύματα με αρχεία , ιστορίες, ανέκδοτα ή και εκκλήσεις βοήθειας προς οικογένειες που στο τέλος σου ζητούν να τα προωθήσεις σε άλλα άτομα , είτε για να έχεις καλή τύχη είτε γιατί η δράση σου είναι σημαντική. Πρόσεξε : κι αυτά τα μηνύματα έχουν κακό σκοπό,

καθώς μπορούν να στείλουν ιούς σε πολλούς υπολογιστές ταυτόχρονα και να κλέψουν πολλά δεδομένα. Οπότε , μην τα πιστεύεις αυτά τα μηνύματα και μην τα προωθείς. Άλλωστε η τύχη είναι αυτό που είναι : κάτι τυχαίο. Και όσο για τη βοήθεια προς τους άλλους, την δίνεις και χωρίς να στείλεις τέτοιου είδους μηνύματα σε πολλούς άλλους.

Όταν τα spam εξελίσσονται...

Μερικές φορές τα spam , εκτός από την προώθηση προϊόντων , στοχεύουν και στην κλοπή προσωπικών δεδομένων , τότε τα ονομάζουμε phishing. Αυτά τα μηνύματα είναι ουσιαστικά «δολώματα» , για να μπορέσει ο επιτήδειος χάκερ να «ψαρέψει» πληροφορίες, όπως κωδικοί, λογαριασμοί τράπεζας κι άλλα ελκυστικά νούμερα για αυτούς. Συνήθως χρησιμοποιούν το όνομα μιας τράπεζας ή μιας υπηρεσίας και σου ζητάνε να ανανεώσεις τα στοιχεία σου στον σύνδεσμο που σου δίνουν. Ο σύνδεσμος είναι ακριβώς ο ίδιος με αυτό της τράπεζας , μόνο που

είναι ψεύτικος. Για αυτό, ποτέ δεν ανοίγετε τέτοιου είδους μηνύματα χωρίς να έχετε ζητήσει εσείς κάτι από τον αποστολέα. **Πώς να το πολεμήσω;**

Όλο και κάτι καλό θα τιμπήσει...



Συμβουλές και για την οικογένειά σου

- Πάντα να αποθηκεύεις τα σημαντικά αρχεία σου σε εξωτερικά αποθηκευτικά μέσα (δίσκοι, στικάκια)
- Να αναβαθμίζεις συχνά το λογισμικό του υπολογιστή σου
- Να έχεις πάντα ένα πρόγραμμα καταπολέμησης των ιών
- Να γνωρίζεις τι κάνει το λογισμικό που κατέβασες πριν το βάλεις
- Να αναφέρεις τα ανεπιθύμητα μηνύματα στο διαχειριστή της σελίδας που βρίσκεσαι

Φύλλο δραστηριότητας 3



Άσκηση

- Δημιούργησε ένα κόμικ κωμικού ή όχι περιεχομένου σχετικά με τα ανεπιθύμητα μηνύματα .
- Αφού είναι έτοιμο και περνά το μήνυμα του σημερινού μαθήματος, παρουσίασέ το στην οικογένειά σου.
- Μπορείς να γράψεις και να σχεδιάσεις τις ιδέες σου για το κόμικ σε αυτή την σελίδα

Στη συνέχεια , ακολουθεί η τελευταία δραστηριότητα της συστοιχίας» διαχείριση ανεπιθύμητων καταστάσεων» του τομέα εστίασης 1 της ενότητας 1 για τους μαθητές ηλικίας 15 με 18 έτη (Γ΄Γυμνασίου- Λύκειο, βλ επόμενη σελίδα)

Δραστηριότητα Νο.3 «Προστατεύοντας τα δικά σου ,τα δικά μου, τα δικά μας πράγματα...»

Ενότητα 1, Τομέας εστίασης **1 «Ασφάλεια στο Διαδίκτυο», , Συστοιχία «διαχείριση ανεπιθύμητων καταστάσεων», Ηλικία μαθητών –11 με 14 έτη (ΣΤ΄ Δημοτικού- Β΄ Γυμνασίου)**

Φύλλο δραστηριότητας 1

Όνοματεπώνυμο:

Ημερομηνία:

«Προστατεύοντας τα δικά σου ,τα δικά μου, τα δικά μας πράγματα...»

Υπόθεση 1

Ένας 18χρονος φοιτητής του Πανεπιστημίου εισέρχεται στην βιβλιοθήκη παράνομα ένα απόγευμα μετά τις ώρες λειτουργίας. Αφού καταφέρνει και σπάει τους κωδικούς του συστήματος για την είσοδο καθηγητών και την βαθμολόγηση των φοιτητών , αλλάζει τους βαθμούς του και κάποιων φίλων του. Έπειτα, εγκαθιστά ένα πρόγραμμα ανταλλαγής πληροφοριών μεταξύ υπολογιστών , έτσι ώστε να μπορεί να αλλάζει ό,τι δεν βαθμό δεν του αρέσει από το σπίτι του και να μην κουράζεται να πηγαίνει στο πανεπιστήμιο να δίνει μαθήματα. Δυστυχώς για αυτόν, η αστυνομία τον ανακάλυψε.

Τώρα αντί να παρακολουθεί τις διαλέξεις του όπως όλοι οι υπόλοιποι, προσπαθεί να διαπραγματευτεί την ποινή που θα του υποβληθεί- που αν η συμφωνία του δικηγόρου του δεν γίνει δεκτή μπορεί να κριθεί προφυλακιστέος με 38 χρόνια κάθειρξης.

Ποιες πράξεις του 18χρονου είναι ηθικά και νομικά αποκλίνουσες;

Ποιους επηρέασε με τις κινήσεις του;

Φαντάσου ότι ήσουν ένας από τους φοιτητές που του έσπασε των κωδικό. Πώς θα ένιωθες και πώς θα επηρέαζε αυτό ;

Τώρα φαντάσου ότι ήσουν ένας από τους φίλους του και ήξερες για την δράση του , αλλά δεν είπες τίποτα. Πιστεύεις ότι θα ήταν σωστό να το αναφέρεις , ακόμη κι αν ο φίλος σου δεν σου ξαναμιλούσε; Θα προτιμούσες να θεωρηθείς συνένοχος;

Φύλλο δραστηριότητας 2

Υπόθεση 2

Ένας 19χρονος χάκερ δημιουργεί ένα κακόβουλο λογισμικό, το οποίο προωθείται μέσω των άμεσων μηνυμάτων. Ο χάκερ δελεάζει τους στόχους του να ανοίξουν ένα σύνδεσμο με φωτογραφίες, ο οποίος ουσιαστικά είναι η σελίδα ενεργοποίησης κακόβουλου λογισμικού στον υπολογιστή του θύματος. Με αυτό τον τρόπο, ο χάκερ μπορεί να βρει ό,τι πληροφορίες έχει αποθηκευμένο το θύμα στον υπολογιστή του, από αριθμούς πιστωτικών μέχρι αριθμούς αστυνομικού δελτίου.

Ποιες θα μπορούσαν να είναι οι συνέπειες μιας τέτοιας πράξης για το θύμα;

Υπόθεση 3

Ένας εργαζόμενος σε μια εταιρείας πώλησης ηλεκτρικών συσκευών έχει βρει μια πολύ προσοδοφόρα κομπίνα : χρησιμοποιώντας το δίκτυο της εταιρείας, αποστέλλει διαφημίσεις σε αγνώστους, οι οποίες ουσιαστικά είναι κακόβουλο λογισμικό και κλέβει δεδομένα. Μια εταιρεία πρόσφατα συνεργάζεται με την διαφημιστική που εργάζεται ο ίδιος και της στέλνει το λογισμικό αυτό με τις διαφημίσεις. Ευτυχώς, η εταιρεία ανακάλυψε την απάτη και τώρα ο υπάλληλος κινδυνεύει με πέντε χρόνια φυλάκιση.

Πώς επηρέασε αυτή την απάτη του εργαζομένου την εταιρεία του και το κύρος της;

Για σκέψου

Κάθε μέρα, χιλιάδες χρήστες του διαδικτύου ψάχνουν για δεδομένα στο κυβερνοχώρο. Άλλοι για να κάνουν πιο γρήγορη τη σύνδεσή τους, άλλοι για να προωθήσουν την δουλειά τους κι άλλοι για να κλέψουν αρχεία.

Οι χάκερ μπορεί να είναι ο οποιοσδήποτε: από έναν μοναχικό συμμαθητή σου που είναι συνέχεια στο ίντερνετ, από οργανωμένη σπείρα χάκερ κι από εταιρείες για να βρουν πιθανούς πελάτες. Οι στόχοι είναι πολλοί: αγορά προϊόντων, κλοπή προσωπικών δεδομένων, υποκλοπή χρηματικών ποσών, χειραγώγηση.

Το διαδίκτυο είναι όπως η εθνική οδός: έχει μια άνοδο και μια κάθοδο. Όταν συνδέσαι στο διαδίκτυο δίνεις αρχεία-έστω κι αν είναι απλά νούμερα ως bit-με τον διακομιστή των σελίδων που επισκέπτεσαι. Παράλληλα, δέχεσαι κι αρχεία από αυτόν. Επομένως, καταλαβαίνεις τι συμβαίνει όταν δέχεσαι κάποιο άγνωστο σε σένα λογισμικό κι ανεπιθύμητα μηνύματα-μπορεί να μολύνεις και άλλους υπολογιστές χωρίς να το θέλεις. Να θυμάσαι ότι οι χάκερ συνέχεια αναβαθμίζουν το λογισμικό τους. Για αυτό, φρόντιζε πάντα να προστατεύεις τους υπολογιστές που χρησιμοποιείς, είτε είναι στο σπίτι σου, στη δουλειά σου ή σε δημόσιο χώρο.

Φύλλο Δραστηριότητας 3

Ας βρούμε λύσεις..

Είναι δυνατόν να προστατεύσω κάθε υπολογιστή που χρησιμοποιώ; Η απάντηση είναι... ναι. Μπορείς να προστατεύσεις τον υπολογιστή σου, αρκεί να διαθέτεις δύο εφόδια: ενημέρωση και κριτική σκέψη. Όσο πιο καλά ενημερωμένος είσαι για την προστασία κατά του κακόβουλου λογισμικού και χρησιμοποιείς καινούρια εργαλεία, θα μπορείς να προστατεύσεις επαρκώς τον υπολογιστή σου. Από την άλλη, αν αξιολογείς προσεκτικά τις σελίδες και τα μηνύματα που λαμβάνεις, τότε έχεις κερδίσει άλλη μια μάχη κατά του «εχθρού».

Επίσης, σημαντικό ρόλο στην προστασία του υπολογιστή σου παίζει και το είδος της σύνδεσης που έχεις. Αν είναι ενσύρματη, τότε χρησιμοποιείς το λεγόμενο μόντεμ. Το μόντεμ συνδέεται απευθείας με τον υπολογιστή σου και θα πρέπει να έχεις πάντα ανοιχτό το τείχος προστασίας του υπολογιστή σου, ώστε να διώχνει τους «κακούς».

Αν έχεις ασύρματη σύνδεση, τότε χρησιμοποιείς το λεγόμενο ρούτερ. Το ρούτερ εμποδίζει τους περισσότερους χρήστες να μπουν στο δίκτυό σου... εκτός κι αν κάνεις το λάθος να δώσεις στοιχεία σου στο διαδίκτυο σχετικά με κωδικούς που χρησιμοποιείς.

Ακόμη κάθεσαι;;; Ώρα για δράση

Ας είμαστε ειλικρινείς : οι έφηβοι γνωρίζουν πολύ περισσότερα για το ίντερνετ και από τους γονείς τους και από τα μικρότερα παιδιά. Φρόντισε να ενημερώσεις τόσο τους μικρότερους μαθητές, όσο και τους γονείς σου. Μπορείς να κάτσεις μια μέρα να μιλήσεις σοβαρά μαζί τους για τους κινδύνους του διαδικτύου και να τους δείξεις τα βασικά. Επειδή όταν ήταν εκείνοι στην ηλικία σου δεν είχαν μάλλον ακόμη υπολογιστή και τον χρησιμοποίησαν για πρώτη φορά όταν εργάζονταν, χρειάζεται να ξέρουν κάποια βασικά. Άλλωστε στόχος είναι να προστατεύσουμε τα δικά σου τα δικά μου, τα δικά μας πράγματα.



Μην περιμένεις να συμβεί κάτι κακό στον υπολογιστή σου μέχρι να βάλεις μυαλό... στο λέω από προσωπική εμπειρία, όταν έχασα σημαντικές εργασίες επειδή οι έφαγαν το λογισμικό μου...φτιάξε το οχυρό του Η/Υ σου και τήρησέ το!!!

Φύλλο δραστηριότητας 4

Και για να έχουμε κι έναν οδηγό μαζί μας...

Για να θυμάσαι πώς να κάνεις τον υπολογιστή σου... «απόρθητο φρούριο» , έλεγξε την παρακάτω λίστα:

Προσωπικός Η/Υ

Εγκατέστησε λογισμικό προστασίας από ιούς κι αναβάθμιζε το τακτικά

Μην ανοίγεις ποτέ αρχεία από μηνύματα που δεν ξέρεις τι είναι. Να τα ανοίγεις μόνο όταν ξέρεις τι περιέχουν

Εγκατέστησε τείχος προστασίας στον υπολογιστή σου ή στο ρούτερ

Αν έχεις ασύρματη σύνδεση, βάλε κωδικό κι αρκετά ισχυρό

Πρόσεχε τι ρυθμίσεις βάζεις σε σελίδες διαμοιρασμού αρχείων . Μπορεί , χωρίς να το θέλεις, να καταλήξεις να δώσεις προσωπικά σου αρχεία στη φόρα.

Να αποσυνδέσαι από το διαδίκτυο όταν δεν βρίσκεσαι στον υπολογιστή σου

Αποθήκευσε τα σημαντικά αρχεία σου σε πολλαπλά εξωτερικά μέσα (δίσκοι, στικάκια κλπ.)

Να κάνεις συχνές ενημερώσεις στο λειτουργικό σύστημα του υπολογιστή σου

Μην χρησιμοποιείτε όλοι στην οικογένεια τον ίδιο λογαριασμό: φρόντισε ο καθένας να έχει τον δικό του.

Να χρησιμοποιείς πάντα τα βήματα για τους ισχυρούς κωδικούς και να φροντίζεις να τους αλλάζεις ανά εξάμηνο.

Δημόσιοι Η/Υ

Να ελέγχεις πάντα ότι τα προγράμματα περιήγησης κι οι σελίδες που σου ζητούν κωδικούς δεν απομνημονεύουν τον κωδικό σου.

Ποτέ μην αφήνεις έναν δημόσιο υπολογιστή ενώ έχεις κάποια σελίδα ενεργοποιημένη (διεύθυνση ηλεκτρονικού ταχυδρομείου, που έχει και τον κωδικό σου)

Να προσέχεις ποιος σε κοιτάει πίσω από την πλάτη σου. Μπορεί να θαυμάζει την ομορφιά σου, μπορεί να αντιγράφει τον κωδικό σου.

Ποτέ μην κλείνεις το πρόγραμμα περιήγησης αν δεν έχεις σιγουρευτεί ότι έχεις κλείσει οποιαδήποτε σελίδα με κωδικό

Μην κάνεις αγορές από το διαδίκτυο ούτε να ανταλλάσσεις αριθμούς λογαριασμού τράπεζας ή πιστωτικής

Να ρωτάς πάντα την πολιτική ασφαλείας του καταστήματος ή του ιδρύματος που έχει τους δημόσιους υπολογιστές. Αν δεν δίνουν σαφείς απαντήσεις, μην βάλεις κωδικούς και μην ανοίξεις προσωπικούς λογαριασμούς.

1.2 Παρουσίαση ενότητας 1 Τομέας εστίασης 2» Πληροφορίες προσωπικής ταυτότητας»

Έπειτα, ακολουθεί ο τομέας εστίασης 2 της ενότητας 1. Ο τομέας αυτό αφορά τις πληροφορίες που αφορούν την προσωπική ταυτότητα του χρήστη(ονοματεπώνυμο, διεύθυνση κλπ.). Σε αυτόν τομέα , γίνεται μια εισαγωγή στο τι είναι τα ιδιωτικά δεδομένα και γιατί είναι τόσο σημαντικά. Αρχίζει με την δραστηριότητα « Πηγαίνω σε ασφαλή μέρη» της Α΄ Δημοτικού κι έπειτα ακολουθούν οι δραστηριότητες, « Τι είναι ιδιωτικό;» (Β΄- Γ΄ Δημοτικού), « Προσωπικές πληροφορίες» (Δ΄- Ε΄ Δημοτικού), « Ιδιωτικές και προσωπικές πληροφορίες» (ΣΤ΄ Δημοτικού- Β΄ Γυμνασίου) και «Κλοπή στοιχείων στο Διαδίκτυο» (Γ΄ Γυμνασίου- Λύκειο).

Στόχος όλων αυτών των δραστηριοτήτων είναι η παρουσίαση του τι είναι ιδιωτικές και προσωπικές πληροφορίες, γιατί είναι σημαντικές και πώς μπορούν οι μαθητές να τις προφυλάξουν.

Δραστηριότητα Νο.1 « Πηγαίνω σε ασφαλή μέρη» , Ενότητα 1. Τομέας Εστίασης 2
«Πληροφορίες Προσωπικής Ταυτότητας», ηλικία μαθητών 5-6 έτη (Α΄ Δημοτικού)

Φύλλο Δραστηριότητας 1

Όνοματεπώνυμο:

Ημερομηνία:

Υπάρχουν πολλά μέρη που μπορείς να πας με τον υπολογιστή, ακόμη και μακρινά.

Γράψε σε ποια μέρη θα ήθελες να πας με τον υπολογιστή στην παρακάτω οθόνη.

Θα ήθελα να πάω με τον υπολογιστή μου σε....

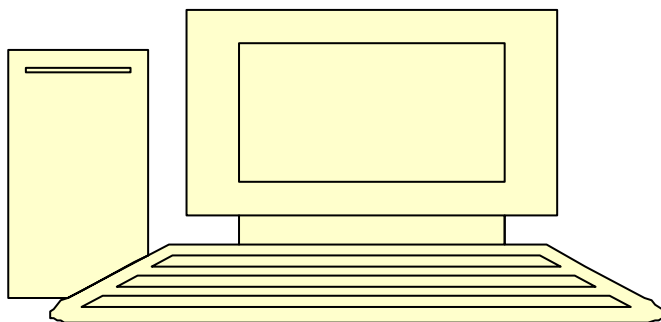

Σημείωση για τους γονείς

Με την δραστηριότητα «Πηγαίνω σε ασφαλή μέρη» , τα παιδιά έμαθαν ότι ο υπολογιστής μπορεί να τα βοηθήσει να επισκεφτούν μέρη που στον πραγματικό κόσμο δεν μπορούν να πάνε.

Επίσης, έμαθαν ότι όπως και στην πραγματικότητα δεν πρέπει να πηγαίνουν σε άγνωστα μέρη χωρίς επίβλεψη από ενήλικους , έτσι και στον ψηφιακό κόσμο πρέπει να έχουν κι έναν ενήλικα μαζί τους.

Φύλλο Δραστηριότητας 2



ΤΙ ΘΑ ΠΡΕΠΕΙ ΝΑ ΘΥΜΟΜΑΣΤΕ;

**ΠΟΤΕ ΜΟΝΟΙ ΣΤΟ ΔΙΑΔΙΚΤΥΟ, ΠΑΝΤΑ ΠΑΡΕΑ ΜΕ ΤΗ
ΜΑΜΑ, ΤΟ ΜΠΑΜΠΑ ΤΟ ΔΑΣΚΑΛΟ Η ΤΗ ΔΑΣΚΑΛΑ.**



Ακολουθεί η δραστηριότητα για την Β΄- Γ΄ Δημοτικού

Δραστηριότητα Νο.2 «Τι είναι Ιδιωτικό», Ενότητα 1. Τομέας Εστίασης 2 «Πληροφορίες Προσωπικής Ταυτότητας», ηλικία μαθητών 7-8 έτη (Β' - Γ' Δημοτικού)

Φύλλο Δραστηριότητας 1

Όνοματεπώνυμο:

Ημερομηνία:



1. Διασκεδάζοντας στο Διαδίκτυο

Το Διαδίκτυο είναι πολύ διασκεδαστικό. Μπορείς να βρεις ιστοριούλες πολύ ωραίες, παιχνίδια φανταστικά και χίλια δυο πράγματα να κάνεις με τους φίλους σου.

Όμως μην ξεχνάς να τα δείξεις και στη μαμά και στον μπαμπά , τη δασκάλα ή το δάσκαλό σου επίσης

2. Κάποιες σελίδες μπορεί να σου ζητήσουν να βάλεις κι εσύ πράγματα. Μπορείς να γράψεις ιστοριούλες ή να βάλεις ζωγραφιές σου .Κάποιες άλλες, επίσης σε ρωτάνε το όνομά σου και πού μένεις.

Εκεί ξέρεις τι πρέπει να κάνεις;

3. Οπότε , τι πρέπει να κάνεις;

Σύμφωνα με τους κανόνες για έξυπνα παιδιά στο διαδίκτυο από τον φίλο μας τον Λαμπάκια,

Πάντα ρωτάμε τη μαμά ή το μπαμπά , τον δάσκαλο ή την δασκάλα μας πριν δώσουμε σε κάποιον προσωπικά στοιχεία μας, όπως το όνομά μας , η ηλικία μας ή πού μένουμε.

Ποιες είναι πληροφορίες που δεν πρέπει να δίνουμε χωρίς την άδεια της μαμάς, του μπαμπά ή των δασκάλων μας:

Το όνομά μας,την διεύθυνση του σπιτιού μας,το όνομα του σχολείου μας,τη διεύθυνση του σχολείου μας,τη διεύθυνση ηλεκτρονικού ταχυδρομείου,τηλέφωνα,κωδικούς ,τη διεύθυνση της δουλειάς της μαμάς και του μπαμπά και φυσικά, **Όχι** δικές μας φωτογραφίες.

Φύλλο δραστηριότητας 2

Πες τι έκανες

Πήγες σε μια σελίδα που σου άρεσε.

Πού ακριβώς πήγες για να ανοίξεις αυτή τη σελίδα;

.....
.....
.....

Τι έκανες εκεί;

.....
.....
.....

Χρησιμοποίησες τον κανόνα για τις προσωπικές πληροφορίες; Αν ναι, πώς;

.....
.....
.....



Και για να είστε πιο σίγουροι για τις πληροφορίες που δίνετε σε σελίδες,

Να ρωτάτε πάντα τη μαμά ή το μπαμπά και το δάσκαλό σας για τις πληροφορίες που δίνετε. Έτσι θα ξέρετε τι να γράψετε και τι όχι. Εντάξει;

Έπειτα ακολουθεί η δραστηριότητα για την Δ' - Ε' Δημοτικού για τον τομέα εστίασης 2 της ενότητας 1

Δραστηριότητα Νο.3 «Προσωπικές πληροφορίες»

Ενότητα 1. Τομέας Εστίασης 2 «Πληροφορίες Προσωπικής Ταυτότητας», ηλικία μαθητών 9-10έτη (Δ'-Ε' Δημοτικού)

Φύλλο Δραστηριότητας 1

Ονοματεπώνυμο:

Ημερομηνία:



Γεια σου!!! Πώς σε λένε; Πού μένεις;

Θα μου δώσεις το τηλέφωνό σου;

Ίσως να ήταν εντάξει να απαντήσετε αυτές τις ερωτήσεις αν πρόκειται για κάποιο μακρινό συγγενή ή για γιά που έχει να σας δει πολλά χρόνια .

Τι γίνεται όμως στο Διαδίκτυο; Όπως πάντα μου έλεγαν , η καλύτερη και πιο ασφαλής απάντηση είναι « όχι». Δεν δίνουμε ποτέ τα προσωπικά μας στοιχεία , ακόμη κι αν μας το ζητάνε σε μια σελίδα που μας αρέσει ή όταν κάνουμε ερωτήσεις στο Διαδίκτυο. Για αυτό λοιπόν, ακολουθούμε τον κανόνα: **Ζητάω πάντα την άδεια των γονιών μου ή του δασκάλου αν μπορώ να δώσω προσωπικά στοιχεία στο διαδίκτυο. Ακόμη και αν μπω σε περιέργες σελίδες , έχω δίπλα μου κάποιον να με προστατεύει.**

ΠΟΙΕΣ ΕΙΝΑΙ ΠΡΟΣΩΠΙΚΕΣ ΠΛΗΡΟΦΟΡΙΕΣ;

Το όνομα και το επίθετο μου ,η διεύθυνση του σπιτιού μου, το όνομα του σχολείου μου, η διεύθυνση του σχολείου μου, η διεύθυνση ηλεκτρονικού ταχυδρομείου (e-mail), αριθμοί τηλεφώνων (σπίτι και δουλειά γονιών μου), ονόματα και διευθύνσεις συγγενών, διεύθυνση της δουλειάς των γονιών μου και κυρίως ποτέ δικές μου φωτογραφίες.

Δραστηριότητα Νο.4 «Ιδιωτικές και προσωπικές πληροφορίες»

Ενότητα 1. Τομέας Εστίασης 2 «Πληροφορίες Προσωπικής Ταυτότητας», ηλικία μαθητών 11-14 έτη

(ΣΤ' Δημοτικού- Β' Γυμνασίου)

Φύλλο Δραστηριότητας 1

Όνοματεπώνυμο:

Ημερομηνία:

Το Διαδίκτυο είναι ένα εξαιρετικά καλό μέσο για να πάρεις γνώσεις, να διασκεδάσεις και να μοιραστείς ιδέες. Για να μοιραστεί κανείς πράγματα, αρκεί να επισκεφτείς κοινωνικά δίκτυα, παιχνίδια και ιστούς με βίντεο . Ακόμη και σελίδες με προϊόντα χρησιμοποιούν την δυνατότητα έκφρασης απόψεων των καταναλωτών , οι οποίοι μπορεί να είναι άτομα από τη γειτονιά σου ή εντελώς άγνωστοι άνθρωποι από την άλλη άκρη του κόσμου.

ΤΙ ΠΡΟΣΕΧΟΥΜΕ ΣΤΗΝ ΠΕΡΙΗΓΗΣΗ ΜΑΣ ;

Κάθε φορά που δίνεις πληροφορίες για τις ιδέες σου ή τον εαυτό σου, να σκέφτεσαι « Μήπως δίνω πληροφορίες που δεν θα έπρεπε; Μήπως είναι πολύ προσωπικές για να τις ανεβάσω;» Δεν θα πρέπει να δίνεις πολύ προσωπικά δεδομένα γιατί υπάρχει ο κίνδυνος να τα χρησιμοποιήσει κάποιος άλλος με κακό τρόπο και να σε βλάψει.

ΔΗΛΑΔΗ;

Υπάρχουν κάποιοι κακόβουλοι χρήστες στο Διαδίκτυο , οι οποίοι υποκλέπτουν πληροφορίες από παιδιά , έφηβους και ενήλικους. Αυτοί οι χρήστες, αφού κλέψουν προσωπικά στοιχεία που μπορεί να είναι και τα δικά ΣΟΥ, τα χρησιμοποιούν για να βγάλουν πλαστά έγγραφα, όπως δίπλωμα οδήγησης, αλλά μπορεί να χρησιμοποιήσει και τα στοιχεία σου για να κάνει αγορές- για παράδειγμα να κλέψει τον κωδικό της κάρτας και να αγοράζει από το διαδίκτυο ή να κλέψει τον αριθμό του τηλεφώνου σου και να στέλνει ενοχλητικά μηνύματα στους φίλους σου.

Μπορεί να περάσει μεγάλο χρονικό διάστημα για να καταλάβεις τι έγινε : μέχρι τότε όμως μπορεί να έχει γίνει πολύ μεγάλη ζημιά.

ΓΙΑ ΑΥΤΟπροστάτευσε την οικογένειά σου και τους φίλους σου. Μην δημοσιεύεις πολύ ιδιωτικά και προσωπικά δεδομένα.

Φύλλο Δραστηριότητας 2

Ιδιωτικές Πληροφορίες
Όνοματεπώνυμο
Διεύθυνση κατοικίας
Διεύθυνση e-mail
Τηλέφωνα
Κωδικούς
Αριθμός Αστυνομικής
Ταυτότητας

Για αυτό παιδιά , πάντα προσέχουμε να μην δίνουμε πληροφορίες πολύ δικές μας . Δεν γίνεται ΠΑΝΤΑ οι προθέσεις των άλλων στο Διαδίκτυο να είναι καλές



Εκτός , όμως , από τις ιδιωτικές πληροφορίες υπάρχουν και οι προσωπικές . Οι προσωπικές πληροφορίες μπορούν να ανεβαστούν στο Διαδίκτυο, καθώς δεν σε θέτουν σε κίνδυνο όπως είναι η κλοπή ιδιωτικών δεδομένων. Μπορείς να δώσεις κάποια παραδείγματα;

.....
.....
.....

Να θυμάστε πάντα παιδιά!!!!

Δεν αρκεί μόνο εσείς να ξέρετε τι πρέπει να κάνετε για να προστατεύσετε τον εαυτό σας!

Αν οι γονείς σας δεν έχουν ιδέα από υπολογιστή, ενημερώστε τους σχετικά με τους κινδύνους και να τους συμβουλευέστε πάντα πριν δώσετε πληροφορίες.

Μετά από αυτήν την δραστηριότητα, ακολουθεί η τελευταία δραστηριότητα του τομέα εστίασης « Πληροφορίες προσωπικής ταυτότητας» της ενότητα 1 για την Γ' Γυμνασίου και το Λύκειο

Δραστηριότητα Νο.5 «Κλοπή Προσωπικών Στοιχείων στο Διαδίκτυο»

Ενότητα 1. Τομέας Εστίασης 2 «Πληροφορίες Προσωπικής Ταυτότητας», ηλικία μαθητών 15-18 έτη(Γ' Γυμνασίου- Λύκειο)

Φύλλο Δραστηριότητας 1

Όνοματεπώνυμο:

Ηλικία:

Ας τα πάρουμε με τη σειρά

Τι είναι η κλοπή ταυτότητας στο Διαδίκτυο;

Η κλοπή ταυτότητας στο Διαδίκτυο προκύπτει όταν ένα άτομο ή μια ομάδα υποκλέπτουν τα προσωπικά σου στοιχεία με πρόθεση να τα χρησιμοποιήσουν για α κακόβουλους σκοπούς, όπως να έχουν πρόσβαση σε κωδικούς πιστωτικών καρτών ή κινητών τηλεφώνων , ώστε να απολαμβάνουν αγορές ή υπηρεσίες. Πολλοί χρησιμοποιούν τα ιδιωτικά αυτά στοιχεία για να κάνουν ανάληψη χρημάτων ή και την έγκριση δανείων από την τράπεζα, χρησιμοποιώντας τα δικά σου στοιχεία.

Σε τι πληροφορίες στοχεύουν οι κλέφτες προσωπικών στοιχείων (ή αλλιώς χάκερς);

Όνοματεπώνυμο, διεύθυνση κατοικίας, ημερομηνία γέννησης, αριθμός αστυνομικού δελτίου ταυτότητας, δεδομένα του Δημοσίου, κωδικοί , αριθμοί πιστωτικής κάρτας, κινητού τηλεφώνου .

Γιατί θα πρέπει να με νοιάζει;

Ακόμη κι αν δεν έχεις πιστωτικές κάρτες ή κάνει αγορές στο διαδίκτυο, να θυμάσαι ότι στόχος των επιτήδειων αυτών κλεφτών είναι κυρίως παιδιά και έφηβοι. Φαντάσου ότι ένας χάκερ μπορεί να αρκестεί μόνο στο όνομά σου και να το χρησιμοποιήσει για να βγάλει πιστωτικές κάρτες, να πάρει δάνεια ή να υποκλέψει κι άλλα οικογενειακά στοιχεία. Τρομακτικό δεν ακούγεται;

Πώς μπορεί ο χάκερ να βρει τις ιδιωτικές μου πληροφορίες;

Πολύ απλά: εκτός σύνδεσης κι εντός. Εκτός, με το να καταφέρει να σπάσει κωδικούς ή και να υποκλέψει ηλεκτρονικές διευθύνσεις και να τα χρησιμοποιήσει για να ανοίξει λογαριασμούς σε τράπεζες ή να κάνει αλληπάλληλες αγορές. Εντός σύνδεσης, μέσω των κακόβουλων μηνυμάτων . Τα μηνύματα αυτά συνήθως είναι από μια άγνωστη διεύθυνση ηλεκτρονικού ταχυδρομείου που ψευδώς αναφέρει το όνομα μιας τράπεζας. Η υποτιθέμενη τράπεζα ζητά προσωπικά στοιχεία και ίσως και πρόσβαση στο λογαριασμό , γιατί θεωρείται «επείγουσα η ενημέρωση των στοιχείων».

Φύλλο Δραστηριότητας 2

Άλλος τρόπος είναι με το διαμοιρασμό αρχείων. Υπάρχουν αρχεία, τα οποία είναι στην ουσία ιοί ή αρχεία που προσκολλώνται σε κωδικούς, τους σπάνε και τότε όλα τα δεδομένα του υπολογιστή σου κινδυνεύουν.

Πώς καταλαβαίνω ότι μου έχουν κλέψει ιδιωτικά δεδομένα;

Συνήθως εκ των υστέρων. Σε περίπτωση που θέλεις να πάρεις δίπλωμα οδήγησης ή να ανοίξεις τραπεζικό λογαριασμό, τα αιτήματά σου απορρίπτονται. Επίσης, περίεργα μηνύματα, όπως συγχαρητήρια μηνύματα σε διαγωνισμούς που δεν έχεις πάρει και μηνύματα για κάρτες που ποτέ δεν έχεις βγάλει, θα πρέπει να σε ανησυχούν.

Τι γίνεται με τις αγορές στο Διαδίκτυο;

Οι αγορές στο Διαδίκτυο είναι όντως αρκετά δελεαστικές και σε αρκετά καλές τιμές. Όμως, πρόσεχε:

Καλύτερα να πηγαίνεις στην επίσημη ιστοσελίδα του φορέα ή του καταστήματος από το οποίο θέλεις να κάνεις την αγορά.

Πάντα να αναζητάς στοιχεία επικοινωνίας με τον υπεύθυνο της ιστοσελίδας, και δοκίμασε να πάρεις τηλέφωνο για να διαπιστώσεις αν πρόκειται για απάτη ή όχι.

Πριν κάνεις οτιδήποτε έλεγξε δύο παραμέτρους: υπάρχει αναφορά στην πολιτική εξυπηρέτησης πελατών; στο σύνδεσμο υπάρχει λουκέτο δίπλα και η αναφορά «https://» (αν υπάρχουν αυτά τα δύο, τότε οι παροχή στοιχείων γίνεται σε κλειστό κύκλωμα και οι πιθανότητες υποκλοπής δεδομένων είναι ελάχιστες).

1.3 Παρουσίαση ενότητας 1 τομέα εστίασης 3 «Προστασία της ιδιωτικής ζωής διαδικτυακά»

Μετά τον τομέα εστίασης «Πληροφορίες προσωπικής ταυτότητας», ακολουθεί ο τομέας εστίασης 3 της ενότητας 1 με τίτλο «Προστασία της ιδιωτικής ζωής διαδικτυακά». Σε αυτόν περιλαμβάνονται οι δραστηριότητες: Συμπλήρωση Φόρμας (Β΄- Γ΄Δημοτικού), «Ζήτω η ιδιωτική ζωή» (Δ΄- Ε΄Δημοτικού), «Ιδιωτικότητα: γιατί τόση σημασία;» (ΣΤ΄Δημοτικού- Β΄Γυμνασίου) και «Ιστότοποι και κανόνες» (ΣΤ΄Δημοτικού- Β΄Γυμνασίου). Στόχος των δραστηριοτήτων αυτών είναι να καταδείξουν στους μαθητές, πιο εξονυχιστικά σε σχέση με τον προηγούμενο τομέα της ενότητας 1, την σημασία της προφύλαξης πολύ προσωπικών δεδομένων από την δημόσια διαρροή τους στο διαδίκτυο.

Δραστηριότητα Νο.1 «Συμπλήρωση Φόρμας» , Ενότητα 1. Τομέας Εστίασης 3
«Προστασία της ιδιωτικής ζωής διαδικτυακά», ηλικία μαθητών 7-8έτη(Β' - Γ' Δημοτικού)

Φύλλο δραστηριότητας

Όνοματεπώνυμο:

Ημερομηνία:

Θέλεις να κάνεις το καλύτερο πάρτι γενεθλίων; Ο γιορτινούλης θα σου στείλει τα καλύτερα υλικά!!!!



Για να μπορέσουμε να σου τα στείλουμε , θα πρέπει να μας δώσεις κάποια στοιχεία για σένα.

Όνομα:

Για παιδιά κάτω των 13, διεύθυνση mail της μαμάς/παπιά:

Για παιδιά από 13 και άνω, προσωπική διεύθυνση mail:

Διεύθυνση κατοικίας:

Οδός:

Αριθμός:

T.K.:

Πόλη:

Ηλικία :

Ημερομηνία γενεθλίων:

Θα ήθελα να μου αποσταλεί δείγμα των προϊόντων πριν την αγορά.

Υποβολή αίτησης Μπορεί αυτή η προσφορά να φαίνεται ελκυστική, αλλά να θυμάσαι: πολλές σελίδες μπορεί να ζητούν πληροφορίες πολύ σημαντικές που δεν πρέπει να δώσεις χωρίς άδεια. Ποτέ δεν δίνεις πληροφορίες χωρίς να ρωτήσεις

Στη συνέχεια ακολουθεί η δραστηριότητα « Ζήτω η ιδιωτική ζωή» για τις τάξεις Δ' - Ε' Δημοτικού

Δραστηριότητα Νο.2«Ζήτω η ιδιωτική ζωή», Ενότητα 1. Τομέας Εστίασης 3 «Προστασία της ιδιωτικής ζωής διαδικτυακά», ηλικία μαθητών 9-10έτη(Δ΄ - Ε΄ Δημοτικού)

Φύλλο δραστηριότητας

Όνοματεπώνυμο:

Ημερομηνία:

Σελίδα που επισκέφθηκα

Διεύθυνση (URL) της σελίδας

Χρειάζεται αυτή η σελίδα κανόνες προστασίας ιδιωτικών δεδομένων;

Ναι

Όχι

1.Η σελίδα περιέχει υλικό για παιδιά κάτω των 13 ετών; Αν ναι απάντησε το 2.

2.Σου ζητά προσωπικές πληροφορίες; Πήγαινε στο 3

3. Σου ζητά πληροφορίες για να μπορείς να παίζεις δραστηριότητες; απάντησε 4-8

4. Δημιουργώντας κανόνες Έχει η σελίδα σύνδεσμο που οδηγεί σε κανόνες για την προστασία πληροφοριών;

5.Οι σελίδες που ζητούν πληροφορίες έχουν πάντα κανόνες προστασίας τους;

6.Είναι οι σύνδεσμοι ξεκάθαροι;

7.Η σελίδα αυτή σου δίνει στοιχεία αυτού που την δημιούργησε

8 Σφραγίδες ιδιωτικότητας. Η σελίδα έχει σφραγίδα προστασίας για τα παιδιά χρήστες;

Εάν η σελίδα που επισκέπτεσαι δεν σου δίνει κανόνες για το πώς θα χρησιμοποιήσει και θα προστατεύσει τις πληροφορίες που του δίνεις, κλείσε την αμέσως

Δραστηριότητα Νο.3 «**Ιδιωτικότητα- γιατί τόση σημασία;**»

Ενότητα 1. Τομέας Εστίασης 3 **«Προστασία της ιδιωτικής ζωής διαδικτυακά», ηλικία μαθητών 11-14 έτη (ΣΤ' Δημοτικού- Β' Γυμνασίου)**

Φύλλο δραστηριότητας 1

Όνοματεπώνυμο:

Ημερομηνία:

Είναι καλό πριν επισκεφτείς μια ιστοσελίδα να γνωρίζεις περί τίνος πρόκειται και πως οι διαχειριστές του ιστότοπου θα χρησιμοποιήσουν τις πληροφορίες σου. Υπάρχουν συγκεκριμένοι όροι που μπορεί να είναι αρκετά βοηθητικοί στην προσπάθειά σου να περιηγηθείς σε σελίδες.

Cookies-> είναι αρχεία στον υπολογιστή που αναφέρονται στις σελίδες που επισκέπτεσαι και στην συχνότητα που βάζεις κωδικούς σε μερικές από αυτές. Αυτά τα αρχεία κρατάνε τα ίχνη σου από διάφορες ιστοσελίδες και κάθε φορά που της επισκέπτεσαι ανανεώνουν τα δεδομένα σου και τους κωδικούς που βάζεις. Με αυτόν τον τρόπο, ανανεώνει συνεχώς πιθανά αρχεία και σελίδες που μπορεί να σε ενδιαφέρουν στο διαδίκτυο.

Συγκεντρωτικά στοιχεία (aggregate data)-> είναι τα δεδομένα που συλλέγονται από τα αρχεία cookies που διαθέτεις στον υπολογιστή σου. Αυτά τα στοιχεία συγκεντρώνονται από τους διαχειριστές των σελίδων ως στατιστικά δεδομένα επισκεψιμότητας, ως πιθανές βελτιώσεις στην παροχή υπηρεσιών και προώθηση προϊόντων. Τα δεδομένα αυτά δεν μπορείς να τα εντοπίσεις προσωπικά.

Εμπλοκή τρίτων-> το τρίτο πρόσωπο συνήθως αναφέρεται σε εταιρείες. Όταν επισκέπτεσαι μια σελίδα, γίνεται αυτομάτως το πρώτο πρόσωπο (ο άμεσα ενδιαφερόμενος). Ο διαχειριστής της σελίδας είναι το δεύτερο πρόσωπο (συνδιαλέγεται απευθείας μαζί σου). Εταιρείες που μπορεί να χρησιμοποιούν τα δεδομένα από σελίδες είναι το τρίτο πρόσωπο, καθώς δεν δρουν άμεσα με τον ενδιαφερόμενο, δηλαδή εσένα. Φυσικά, δεν θέλουν όλοι οι χρήστες να λαμβάνουν τα δεδομένα τους εταιρείες χωρίς την δική του άδεια. Για αυτό, λοιπόν, οι διαχειριστές των σελίδων πρέπει να διευκρινίζουν στους κανόνες για τα προσωπικά δεδομένα αν χρησιμοποιούνται από τρίτα μέρη.

Φύλλο Δραστηριότητας 2



Παιδιά, ώρα για δράση!! Σκέψου τι κάνουν οι συνομήλικοί σου σχετικά με την προστασία τους στο διαδίκτυο και συζήτησε με τους γονείς τους, ακούγοντας τις ανησυχίες τους κι ενημερώνοντάς του για εξελίξεις.

Ανωνυμία στο Διαδίκτυο

Οι περισσότεροι άνθρωποι πιστεύουν ότι κανείς δεν μπορεί να ανακαλύψει την ταυτότητά τους στο διαδίκτυο. Για αυτό, πολλοί από αυτούς οδηγούνται σε πράξεις που δεν θα έκαναν στον πραγματικό κόσμο. Όμως δεν είναι δυνατόν να διατηρήσει κανείς πλήρως την ανωνυμία του....

Στη συνέχεια ακολουθεί η τελευταία δραστηριότητα αυτού του τομέα εστίασης, για τις ΣΤ' Δημοτικού- Β' Γυμνασίου « Ιστότοποι και κανόνες»

Δραστηριότητα Νο.4 «**Ιστότοποι και κανόνες**»

Ενότητα 1. Τομέας Εστίασης 3 **«Προστασία της ιδιωτικής ζωής διαδικτυακά»**, ηλικία **μαθητών 11-14 έτη (ΣΤ' Δημοτικού- Β' Γυμνασίου)**

(Σε αυτήν την δραστηριότητα οι μαθητές , μέσω ερωτήσεων κλειστού τύπου καλούνται να αξιολογήσουν τις ιστοσελίδες σχετικά με την ασφάλειά τους)

Φύλλο δραστηριότητας

Όνοματεπώνυμο:

Ημερομηνία:

Ιστοσελίδα που επισκέφθηκα πρόσφατα

Διεύθυνση (URL) ιστοσελίδας

Πρέπει η σελίδα αυτή να έχει κανόνες διαχείρισης δεδομένων;	Ναι	Όχι	Λεπτομέρειες
1.Η σελίδα αυτή περιέχει υλικό για παιδιά κάτω των 13 ετών; Αν ναι , πήγαινε στο 2			
2.Ζητά ιδιωτικές πληροφορίες (μη υποχρεωτικές για την παρακολούθηση);αν ναι πήγαινε στο 3			
3. Ζητά πληροφορίες για τη συμμετοχή σου σε δραστηριότητες; Αν ναι απάντησε 4-17			
4. Δημιουργία κανόνων Η σελίδα διαθέτει σύνδεσμο για τους κανόνες διαχείρισης δεδομένων;			
5.Σου παρουσιάζονται οι κανόνες διαχείρισης πληροφοριών κάθε φορά που σου ζητούν δεδομένα;			
6.Οι σύνδεσμοι είναι σαφείς κι εύκολοι να τους βρεις;			
7.Η σελίδα δίνει προσωπικά στοιχεία του διαχειριστή της (όνομα, τηλέφωνο, διεύθυνση);			
8. Συλλογή και χρήση πληροφοριών Οι κανόνες σου διευκρινίζουν τι είδους πληροφορίες ζητούνται από τη σελίδα;			
9.Διευκρινίζει τον τρόπο συλλογής			

(συνέχεια πίνακα ερωτήσεων κλειστού τύπου σχετικά με τις ιστοσελίδες και τους κανόνες ασφαλείας)

πληροφοριών;			
10. Διευκρινίζει τον τρόπο χρήσης των πληροφοριών;			
11. Σου επεξηγεί πότε μπορεί να δει και κάποιος τρίτος τις πληροφορίες σου;			
12. Με την άδεια των γονέων Η σελίδα σου ζητά γονεϊκή άδεια για την συλλογή προσωπικών δεδομένων;			
13. Η σελίδα ζητά γονεϊκή άδεια πριν σου δώσει την δυνατότητα δημοσίευσης σχολίων και μηνυμάτων;			
14. Ζητά γονεϊκή άδεια για την δημοσιοποίηση δεδομένων σε τρίτους;			
15. Η σελίδα δίνει την δυνατότητα στους γονείς να δουν και να διαγράψουν πληροφορίες;			
16. Σε περίπτωση αλλαγής της συλλογής και της χρήσης των πληροφοριών, η σελίδα ενημερώνει τους γονείς;			
17. Σφραγίδες ιδιωτικότητας Η σελίδα παρουσιάζει επικύρωση από κάποιον φορέα προστασίας δεδομένων;			

Αν η σελίδα σου ζητά πληροφορίες που δεν θέλεις να μοιραστείς , απλά κλείσε την.

1.4 Παρουσίαση ενότητας 1 Τομέα εστίασης 4 «Κοινωνική δικτύωση»

Τελειώνοντας αυτόν τον τομέα εστίασης, ακολουθεί ο 4^{ος} τομέας εστίασης της ενότητας 1 με τίτλο « Κοινωνική Δικτύωση». Στόχος των δραστηριοτήτων αυτού του τομέα είναι η εισήγηση των μαθητών στην κατανόηση των κινδύνων που κρύβουν οι συνομιλίες με αγνώστους κι η εφύμηση τρόπων αντιμετώπισης κι αποφυγής δυσάρεστων καταστάσεων στο διαδίκτυο. Οι δραστηριότητες που περιλαμβάνει αυτός ο τομέας είναι : «Συζητώντας με ασφάλεια σε σελίδες ομιλίας»(Δ΄-Ε΄ Δημοτικού), « Ιδιωτικές και προσωπικές πληροφορίες»(ΣΤ΄ Δημοτικού- Β΄ Γυμνασίου), «Συζητώντας στο διαδίκτυο με επιφυλακτικότητα κι υπευθυνότητα» (Στ΄ Δημοτικού- Β΄ Γυμνασίου), «Η δική σου εικόνα στο διαδίκτυο»(Γ΄ Γυμνασίου- Λύκειο), και « Παίρνοντας σωστές αποφάσεις» (Γ΄ Γυμνασίου- Λύκειο), .

Δραστηριότητα Νο.1 «Συζητώντας με ασφάλεια σε σελίδες ομιλίας», Ενότητα 1. Τομέας Εστίασης 4 «Κοινωνική δικτύωση», ηλικία μαθητών 9-10 ετών (Δ' - Ε' Δημοτικού)

Φύλλο δραστηριότητας 1

Όνοματεπώνυμο:

Ημερομηνία:

Η Μαρία είναι μαθήτρια της Δ' Δημοτικού και της αρέσει να επισκέπτεται σελίδες για παιδιά της ηλικίας της σχετικά με τα αγαπημένα τους παιδικά, το σχολείο και τις δραστηριότητές τους.

Στην Μαρία αρέσει πολύ να μιλά στον araxnoGR90, γιατί πάντα την βοηθά όταν έχει προβλήματα στο σχολείο. Μια μέρα, η Μαρία λέει στον araxnoGR90 για την μέρα της και συγκρίνουν τα σχολεία τους.

- Μαρία : Ο διευθυντής του σχολείου μας είναι πολύ αυστηρός! Για να μπούμε και να βγούμε από την τάξη πρέπει να στοιχηθούμε σε δυάδες!
- araxnoGR90 : Ευτυχώς, στο σχολείο μου είναι καλύτερα τα πράγματα... Σε ποιο σχολείο πηγαίνεις;
- Μαρία : Εμμ... είναι πολύ μεγάλο το όνομα του σχολείου και δεν το θυμάμαι απέξω .
- araxnoGR90: Τότε πού είναι το σχολείο σου;

Τι θα πρέπει να απαντήσει η Μαρία στην ερώτηση του araxnoGR90;

Γιατί αυτή η απάντηση είναι καλή κατά τη γνώμη σου;



Παιδιά ΠΡΟΣΟΧΗ!!!
Είναι οκ να έχετε φίλους
στο διαδίκτυο, αρκεί να
είστε προσεκτικοί

Φύλλο Δραστηριότητας 2

Τι θα πρέπει να προσέξει η Μαρία;

Η Μαρία κι ο αγαπνοGR90 είναι φίλοι στο διαδίκτυο, αλλά δεν γνωρίζουν ο ένας τον άλλον , γνωρίζεις εσύ τον κολλητό/την κολλητή σου από το σχολείο ή τη γειτονιά σου. Είναι ωραίο να έχεις φίλους στο διαδίκτυο. Μπορείς να μιλάς για πράγματα που σου αρέσουν μαζί τους και δεν μπορείς να τα μοιραστείς με τους φίλους σου. Μπορείς ακόμη να μιλάς και για τα προβλήματά σου που δεν θέλεις να τα πεις σε κανέναν άλλο. **Όμως..... πόσο καλά γνωρίζεις τους φίλους σου στο διαδίκτυο; Ξέρεις αν είναι αγόρι ή κορίτσι; Ξέρεις αν είναι της ίδιας ηλικίας με σένα;**

Η απάντηση είναι ΟΧΙ, δεν ξέρεις τίποτα σίγουρο για τους φίλους σου στο διαδίκτυο.

Αυτό κάνει τους φίλους σου στο διαδίκτυο να διαφέρουν από τους κολλητούς σου καθημερινά. Τους κολλητούς σου τους βλέπεις κάθε μέρα, ξέρεις πολλά για αυτούς και μπορεί να τους εμπιστευτείς. Οι φίλοι στο διαδίκτυο όμως είναι άτομα που δεν ξέρεις, για αυτό είναι καλό να τους μιλάς όπως κάνεις με αγνώστους καθημερινά: μην δίνεις προσωπικές πληροφορίες, χωρίς να ρωτάς κάποιον ενήλικο.

Σελίδες Ομιλίας μόνο για παιδιά : Αν θέλεις να κάνεις φίλους στο διαδίκτυο, μια πολύ καλή κίνηση είναι να προσπαθήσεις να τους βρεις σε σελίδες για την ηλικία σου. Σε σελίδες για παιδιά υπάρχουν οι λεγόμενοι επόπτες. Οι επόπτες συνήθως είναι ενήλικα άτομα που βοηθούν τα παιδιά να συζητάνε μεταξύ τους και να σταματούν άσχημα σχόλια , τσακωμούς και ... επικίνδυνους τύπους. Επίσης, οι επόπτες υπάρχουν για να τηρούνται κι οι κανόνες καλής συμπεριφοράς μεταξύ των παιδιών –μελών.

Ας θυμηθούμε ποιες είναι οι πληροφορίες που ΔΕΝ πρέπει να δίνουμε:

Το ονοματεπώνυμο

Τη διεύθυνση του σπιτιού

Το όνομα του σχολείου και τη διεύθυνσή του

Τηλέφωνα, διεύθυνση ηλεκτρονικού ταχυδρομείου, κωδικοί

Διεύθυνση εργασίας μαμάς ή μπαμπά και ..

Φωτογραφίες , φυσικά!

Φύλλο δραστηριότητας 3

Πότε είσαι έτοιμος/έτοιμη να δώσεις πληροφορίες στο Διαδίκτυο; Έλεγε την παρακάτω λίστα:

- Οι γονείς μου μού επιτρέπουν να μπεις στο διαδίκτυο και να στείλεις μηνύματα σε σελίδες ομιλίας.
- Μπαίνω μόνο σε σελίδες για την ηλικία σου που έχουν επόπτες
- Ποτέ δεν απαντώ σε μηνύματα κάποιου που δεν τον γνωρίζω και στην καθημερινή μου ζωή.
- Επιλέγω ψευδώνυμα που δεν δίνουν προσωπικές πληροφορίες σε άγνωστα άτομα.
- Ξέρω ποιες είναι ιδιωτικές πληροφορίες και ποιες όχι.
- Δεν δίνω ιδιωτικές πληροφορίες όταν είμαι στο Διαδίκτυο.
- Δεν απαντώ σε ερωτήσεις που με κάνουν να νιώθω άβολα.
- Αν με ενοχλήσει κάποιος, βγαίνω από την σελίδα και το λέω αμέσως στη μαμά και στο μπαμπά μου.
- Ποτέ δεν συναντώ κάποιο άτομο από το Διαδίκτυο χωρίς να είναι η μαμά ή ο μπαμπάς μαζί μου.

Υπογραφή

Ημερομηνία

Έπειτα ακολουθεί η δραστηριότητα « Ιδιωτικές και προσωπικές πληροφορίες» (ΣΤ' Δημοτικού – Β' Γυμνασίου)

Φύλλο Δραστηριότητας 1

Όνοματεπώνυμο:

Ημερομηνία:

Το Διαδίκτυο είναι ένα εξαιρετικά καλό μέσο για να πάρεις γνώσεις, να διασκεδάσεις και να μοιραστείς ιδέες. Για να μοιραστεί κανείς πράγματα, αρκεί να επισκεφτείς κοινωνικά δίκτυα, παιχνίδια και ιστούς με βίντεο . Ακόμη και σελίδες με προϊόντα χρησιμοποιούν την δυνατότητα έκφρασης απόψεων των καταναλωτών , οι οποίοι μπορεί να είναι άτομα από τη γειτονιά σου ή εντελώς άγνωστοι άνθρωποι από την άλλη άκρη του κόσμου.

ΤΙ ΠΡΟΣΕΧΟΥΜΕ ΣΤΗΝ ΠΕΡΙΗΓΗΣΗ ΜΑΣ ;

Κάθε φορά που δίνεις πληροφορίες για τις ιδέες σου ή τον εαυτό σου, να σκέφτεσαι « Μήπως δίνω πληροφορίες που δεν θα έπρεπε; Μήπως είναι πολύ προσωπικές για να τις ανεβάσω;» Δεν θα πρέπει να δίνεις πολύ προσωπικά δεδομένα γιατί υπάρχει ο κίνδυνος να τα χρησιμοποιήσει κάποιος άλλος με κακό τρόπο και να σε βλάψει.

ΔΗΛΑΔΗ;

Υπάρχουν κάποιοι κακόβουλοι χρήστες στο Διαδίκτυο , οι οποίοι υποκλέπτουν πληροφορίες από παιδιά , έφηβους και ενήλικους. Αυτοί οι χρήστες, αφού κλέψουν προσωπικά στοιχεία που μπορεί να είναι και τα δικά ΣΟΥ, τα χρησιμοποιούν για να βγάλουν πλαστά έγγραφα, όπως δίπλωμα οδήγησης, αλλά μπορεί να χρησιμοποιήσει και τα στοιχεία σου για να κάνει αγορές- για παράδειγμα να κλέψει τον κωδικό της κάρτας και να αγοράζει από το διαδίκτυο ή να κλέψει τον αριθμό του τηλεφώνου σου και να στέλνει ενοχλητικά μηνύματα στους φίλους σου.

Μπορεί να περάσει μεγάλο χρονικό διάστημα για να καταλάβεις τι έγινε : μέχρι τότε όμως μπορεί να έχει γίνει πολύ μεγάλη ζημιά.

ΓΙΑ ΑΥΤΟ ...προστάτευσε την οικογένειά σου και τους φίλους σου. Μην δημοσιεύεις πολύ ιδιωτικά και προσωπικά δεδομένα.

Φύλλο δραστηριότητας 2

Ιδιωτικές Πληροφορίες
Όνοματεπώνυμο
Διεύθυνση κατοικίας
Διεύθυνση e-mail
Τηλέφωνα
Κωδικούς
Αριθμός Αστυνομικής Ταυτότητας

Για αυτό παιδιά , πάντα προσέχουμε να μην δίνουμε πληροφορίες πολύ δικές μας . Δεν γίνεται ΠΑΝΤΑ οι προθέσεις των άλλων στο Διαδίκτυο να είναι καλές

Εκτός , όμως , από τις ιδιωτικές πληροφορίες υπάρχουν και οι προσωπικές . Οι προσωπικές πληροφορίες μπορούν να ανεβαστούν στο Διαδίκτυο, καθώς δεν σε θέτουν σε κίνδυνο όπως είναι η κλοπή ιδιωτικών δεδομένων. Μπορείς να δώσεις κάποια παραδείγματα;

.....
.....
.....

Προσωπικές Πληροφορίες

Η ηλικία σου

Το φύλο σου

Πόσα αδέρφια έχεις

Το αγαπημένο σου είδος μουσικής

Το αγαπημένο σου φαγητό

Το όνομα του κατοικιδίου σου

Και

Η άποψή σου σε ένα σοβαρό ζήτημα

Να θυμάστε πάντα παιδιά!!!!

Δεν αρκεί μόνο εσείς να ξέρετε τι πρέπει να κάνετε για να προστατεύσετε τον εαυτό σας!

Αν οι γονείς σας δεν έχουν ιδέα από υπολογιστή, ενημερώστε τους σχετικά με τους κινδύνους και να τους συμβουλευέστε πάντα πριν δώσετε πληροφορίες.

Μετά την δραστηριότητα αυτή ακολουθεί η δραστηριότητα «Συζητώντας στο Διαδίκτυο με επιφυλακτικότητα κι υπευθυνότητα» για τις ίδιες τάξεις.

Δραστηριότητα Νο.3, «Συζητώντας στο Διαδίκτυο με επιφυλακτικότητα κι υπευθυνότητα ,
Ενότητα 1. Τομέας Εστίασης 4 «Κοινωνική δικτύωση», ηλικία μαθητών 11-14 έτη
(ΣΤ' Δημοτικού- Β' Γυμνασίου)

Φύλλο δραστηριότητας 1

Όνοματεπώνυμο:

Ημερομηνία:

Η Κατερίνα είναι 12 χρονών και της αρέσει να επισκέπτεται σελίδες σχετικά με το αγαπημένο της είδος μουσικής, τη χιπ χοπ. Κάποια μέρα, όταν ήταν σε μια από αυτές τις σελίδες, άρχισε να μιλά με τον 2pac@hiphop για την χιπ χοπ. Μετά από λίγη ώρα, όμως, η συζήτηση άλλαξε θέμα· από την χιπ χοπ ο 2pac@hiphop άρχισε να φλερτάρει την Κατερίνα.

2pac@hiphop: Για πες, πώς είσαι εμφανισιακά;

Κατερίνα: Ε... είμαι αρκετά γλυκιά και χαριτωμένη...

2pac@hiphop: Δηλαδή, για πες μου, τι χρώμα είναι τα μαλλιά σου;

Κατερίνα: Καστανά. Μου αρέσει να τα πιάνω πλεξούδες με χρωματιστά λαστιχάκια.

2pac@hiphop: Θέλεις να «καλωδιοθούμε»; Αντε, άνοιξε την κάμερά σου να σε δω.

Η Κατερίνα αρχίζει να νιώθει άβολα. Με το «καλωδίωμα» και την κάμερα ξέρει ότι πολλοί χρήστες εννοούν την ανταλλαγή μηνυμάτων με σεξουαλικό περιεχόμενο μέσω του διαδικτύου.

2pac@hiphop: Λυπάμαι, αλλά θα πρέπει να κλείσω το chat. Ήρθε ένας παλιός συμμαθητής μου από το Λύκειο. Τα λέμε.

Η Κατερίνα άρχισε να νιώθε ένα έντονο σφίξιμο στο στομάχι..

Ποιο γεγονός έκανε την Κατερίνα να νιώθει άβολα κατά τη διάρκεια της συζήτησης με τον 2pac@hiphop;

Ο Αλέξανδρος είναι 13 ετών και θα έλεγε κανείς ότι είναι «εξπέρ» στα διαδικτυακά παιχνίδια. Του αρέσουν ιδιαίτερα τα παιχνίδια ρόλων, στα οποία χρησιμοποιούνται στρατηγικές και οι παίκτες συνομιλούν μεταξύ τους. Κάθε φορά που μπαίνει, συναντά συνέχεια τον ίδιο παίκτη, καθώς ξέρει πολύ καλά τον ήρωά του· μια μέρα αυτός ο παίκτης του ζητά την διεύθυνσή του για να του στείλει ένα βιβλίο με συμβουλές για το παιχνίδι. Ο Αλέξανδρος δεν ξέρει τι πρέπει να κάνει.

Πρέπει ο Αλέξανδρος να δώσει την διεύθυνσή του σε κάποιον τελείως άγνωστο;

Πότε ο Αλέξανδρος θα πρέπει να αρχίσει να ανησυχεί;

Πώς θα μπορούσε να απαντήσει ο Αλέξανδρος ώστε να μην διατρέχει κανένα κίνδυνο;

Φύλλο δραστηριότητας 2



Σκέψου Καλά!!!!

Το να μιλάς με κάποιον στο διαδίκτυο, είτε σε σελίδες συζήτησης είτε με άμεσα μηνύματα, είναι ένας ωραίος τρόπος ανταλλαγής απόψεων σχετικά με θέματα που σου αρέσουν, ακόμη και να κρατάς επαφή με συγγενείς που δεν βλέπεις κάθε μέρα. **Όμως επειδή τα άτομα μιλάς στο διαδίκτυο και δεν έχεις δει ποτέ στη ζωή σου είναι άγνωστα, πάντα να κρατάς μια επιφυλακτική στάση.**

Ακόμη και το φλερτ είναι φυσιολογικό, όταν γίνεται μεταξύ ατόμων που γνωρίζονται στην καθημερινότητα. Αλλά τι γίνεται με τους χρήστες του διαδικτύου; Ακόμη και με γνωστούς σου μπορεί να νιώσεις άβολα μιλώντας μέσα από μια κάμερα- πόσο μάλλον με αγνώστους. Αυτό συμβαίνει γιατί, μέσω του διαδικτύου, **ο καθένας μπορεί να πει πράγματα που δεν θα έλεγε στον πραγματικό κόσμο**. Αν ποτέ νιώσεις άβολα ή ότι ο συνομιλητής σου σε προσβάλλει με την στάση του, τότε προτίμησε να αποχωρήσεις από τη συζήτηση από το να κάνεις κάτι άβολο για σένα.

Επίσης, το φλερτ στο διαδίκτυο μπορεί να γίνει επικίνδυνο και για έναν άλλο λόγο: ο συνομιλητής σου μπορεί να σου λέει ψέματα. Αφού δεν έχετε συναντηθεί πρόσωπο με πρόσωπο, **δεν είσαι σίγουρος αν είναι όντως συνομιλητός ή συνομιληκή σου· υπάρχουν πολλοί ενήλικοι που μιλούν με παιδιά, χωρίς αυτά να γνωρίζουν ότι τους λένε ψέματα.** Αν κάποιο άγνωστο άτομο με το οποίο μιλάς στο διαδίκτυο σου ζητήσει τη διεύθυνσή σου, να κρατήσεις επιφυλακτική στάση. Μπορεί σε άλλες περιπτώσεις να είναι εντάξει να δώσεις κάτι τόσο προσωπικό, σε αυτήν την περίπτωση ποτέ μην δώσεις στοιχεία χωρίς να ζητήσεις την άδεια των γονέων σου

- ✓ Να επισκέπτεσαι σελίδες για την ηλικία σου που ξέρεις ότι υπάρχει επιτήρηση.
- ✓ Χρησιμοποίησε την υπηρεσία άμεσων μηνυμάτων (hotmail, skype) μόνο για την οικογένειά σου και τους/τις κολητούς/ές σου.
- ✓ Μην φλερτάρεις με άτομα που δεν έχεις συναντήσει.
- ✓ Μην απαντάς ερωτήσεις που σε κάνουν να νιώθεις άβολα.
- ✓ Αν κάποιος σε ενοχλεί, μίλησε με τους γονείς σου ή το δάσκαλό σου.
- ✓ Αν θες να συναντήσεις έναν διαδικτυακό φίλο πρόσωπο με πρόσωπο, μην πας ποτέ χωρίς κάποιον ενήλικο που εμπιστεύεσαι.

Φύλλο δραστηριότητας 1

Όνοματεπώνυμο:

Ημερομηνία:

Παράδειγμα 1

Είσαι ιδιοκτήτης καλοκαιρινής καφετέριας σε μια πολυσύχναστη παραλία και ψάχνεις για υπαλλήλους μερικής απασχόλησης. Βγάζεις ανακοίνωση στην οποία ζητάς άτομα 14-17 ετών για μερική απασχόληση τα απογεύματα και τουλάχιστον μια συστατική επιστολή από προηγούμενο εργοδότη. Αφού αφισκοκολλήσεις την ανακοίνωση, ξαφνικά σου περνά από το μυαλό : « Θα ήταν ιδιαίτερα έξυπνο να βάλω και μια ανακοίνωση στο διαδίκτυο, μπορεί να βρω περισσότερα στοιχεία για τους υποψηφίους».

Πού νομίζεις ότι θα ήταν καλό να ψάξεις; Υπάρχουν κάποια στοιχεία που θα σε έπειθαν να μην προσλάβεις κάποιον;

Παράδειγμα 2

Έχεις φτιάξει στην ηλικία που μπορείς να δημιουργήσεις προφίλ σε σελίδες κοινωνικής δικτύωσης. Προσπαθείς να φτιάξεις όσο το δυνατόν το πιο «κουλ» προφίλ, με αποτέλεσμα να σου κάνουν πολλά άτομα αιτήματα φιλίας. Μια μέρα βλέπεις ότι σου έχει κάνει αίτημα φιλίας κι η .. μαμά σου αφού έφτιαξε δικό της προφίλ! Πώς νιώθεις; Νομίζεις ότι πρέπει να την αποδεχτείς ως φίλη στο κοινωνικό δίκτυό σου; Αιτιολόγησε την σκέψη σου

Παράδειγμα 3

Έχεις προφίλ σε κοινωνικό δίκτυο και γνωρίζεις αρκετά καλά πώς να αλλάξεις τις ρυθμίσεις απορρήτου. Έχεις ρυθμίσει τα άλμπουμ έτσι ώστε μόνο οι φίλοι να μπορούν να δουν τις φωτο σου. Μια μέρα όμως ανακαλύπτεις ότι κάποιος από την παρέα σου έχει αντιγράψει μια «υπέροχη» φωτογραφία σου- στην οποία κοιμάσαι και σου έχουν βάλει αφρό γύρω από το στόμα- και την έχει κοινοποιήσει στο προφίλ του.

Τι αισθάνεσαι μετά από την κοινοποίηση αυτή; Νομίζεις ότι θα έχει επιπτώσεις στην δική σου δικτύωση κι αν ναι τι ακριβώς;

Παράδειγμα 4

Είσαι υπάλληλος σε ένα Πανεπιστήμιο. Κάθε χρόνο, πριν από τις Πανελλαδικές και την υποβολή των μηχανογραφικών, το ίδρυμα στο οποίο δουλεύεις προσφέρει κάποιες θέσεις υποδοχής μαθητών, ώστε να δουν αν το Πανεπιστήμιο αυτό τους αρέσει ως δομή για τις σπουδές τους. Έχεις κληθεί να επιλέξεις κάποιους μαθητές για αυτές τις θέσεις.

Τι θα ήθελες να ξέρεις για αυτούς; Τι θα μπορούσες να μάθεις για αυτούς από το διαδίκτυο;

Φύλλο δραστηριότητας 2

Παράδειγμα 5

Είσαι διευθυντής ενός σχολείου κι αναρωτιέσαι τι σχόλια γράφονται για αυτό στο διαδίκτυο. Μπαίνεις στο google και γράφεις το όνομα του σχολείου σου. Διαβάζεις ό,τι έχει γραφτεί για αυτό από αξιολογήσεις καθηγητών μέχρι και σχόλια σχετικά με την δικτύωση του σχολείου με άλλα σχολεία.

Τι σχόλια νομίζεις ότι θα σε πείραζαν; Τι θα έκανες για αυτά;

Παράδειγμα 6

Είσαι πρωτοετής φοιτητής/τρια και έχεις προφίλ στο facebook εδώ και λίγους μήνες. Μια μέρα, καθώς συνδέεσαι στο προφίλ σου, βλέπεις αίτημα φιλίας από τον/την ξαδέλφη σου. Δεν θέλεις να τον/την πληγώσεις, αλλά απορρίπτεις το αίτημά του.

Ποιοι θα μπορούσαν να είναι οι λόγοι που δεν θες τον /την ξάδελφο/η σου να δει το προφίλ σου;

Τι θα μπορούσες να κάνεις.....

Παράδειγμα 1- Ιδιοκτήτης παραλιακής καφετέριας

Κάθε ιδιοκτήτης μαγαζιού θέλει να έχει αξιόπιστους και τίμιους υπάλληλους που θα συμπεριφέρονται καλά στους πελάτες και θα είναι ευγενικοί με τους ανήλικους. Για αυτό η αναζήτηση προφίλ σε κοινωνικά δίκτυα, πληροφορίες για τυχόν παραβατική συμπεριφορά, τρόπος γραφής κι επικοινωνίας στο διαδίκτυο-αν χρησιμοποιεί κατάλληλο λεξιλόγιο- και οι φωτογραφίες που ανεβάζει κάποιος υποψήφιος δίνουν μια γενικά αλλά αρκετά κατατοπιστική εικόνα για την καταλληλότητά του στον πιθανό ιδιοκτήτη.

Παράδειγμα 2- Δημιουργία προφίλ

Η μητέρα σου με τη στάση της δείχνει ότι ανησυχεί και νοιάζεται για πράγματα που κάνεις, για τα οποία εκείνη δεν έχει έλεγχο. Από την άλλη, κι εσύ δικαιούσαι στιγμές πολύ προσωπικές που δεν θέλεις κανείς, ακόμη κι οι γονείς σου, να επεμβαίνουν σε αυτές. Λοιπόν... τι νομίζεις ότι θα ήταν καλό να απαντήσεις στη μητέρα σου;

Παράδειγμα 3- Δημοσίευση φωτογραφιών

Οτιδήποτε δημοσιεύεις στο διαδίκτυο μπορεί να βρεθεί, να αναπαραχθεί άπειρες φορές και ακόμη και να κλαπεί. Ακόμη κι αν μόνο οι φίλοι σου γνωρίζουν τι ανεβάζεις, μπορεί όπως στο παράδειγμα, κάποιος να δημοσιοποιήσει κάτι που δεν θες να δει κανείς άλλος!!Μήπως θα έπρεπε να ξανασκεφτείς τι να ανεβάσεις στο προφίλ σου;

Παράδειγμα 4-Υπάλληλος σε Πανεπιστήμιο

Όντως οι υπάλληλοι σε δημόσιες υπηρεσίες έχουν το δικαίωμα να κοιτάζουν κοινωνικά προφίλ κι οι ιστοσελίδες, αλλά η αναζήτηση πληροφοριών από το facebook είναι

ικανοποιητικό και αποκλειστικό κριτήριο για να επιλεγεί ένας μαθητής για την επίσκεψη αυτή; Αιτιολόγησε την σκέψη σου.

Παράδειγμα 5- Διευθυντής σχολείου

Ας υποθέσουμε ότι τελικά ο διευθυντής διαβάζει τα σχόλια των μαθητών του για τους εκπαιδευτικούς και το ίδιο το σχολείο ως δομή. Πώς αυτά τα σχόλια μπορούν να επηρεάσουν την φήμη του σχολείου και τις σχέσεις των μελών του; Είναι σωστό ο διευθυντής να διαβάζει σχόλια των μαθητών του για το σχολείο και να επιβάλλει τυχόν κυρώσεις στα άτομα που τα έγραψαν; Αιτιολόγησε την άποψή σου.

Παράδειγμα 6- Φοιτητής

Σκέψου ότι το μικρό σου ξαδελφάκι σου στέλνει αίτημα φιλίας στο facebook .Τι θα του έδειχνες και τι όχι; Τώρα σκέψου ότι είσαι ο φοιτητής του παραδείγματος : τι λόγο θα είχες ώστε να μην αφήσεις το μικρότερο συγγενή σου να δει το προφίλ σου και τους φίλους σου; Μήπως θεωρείς ότι κάποια πράγματα που δημοσιεύεις δεν πρέπει να τα δουν άλλοι πέρα από τους συνομηλίκους σου;

Τι θα πρέπει να θυμάσαι..

Πλαίσιο και συμπεριφορά

Κατά την εφηβεία είναι φυσιολογικό να νιώθεις ότι θέλεις να σε προσέξουν οι άλλοι. Δημιουργείς μια συγκεκριμένη εικόνα για τον εαυτό σου και την αλλάζεις ανάλογα με το πλαίσιο δράσης σου και μέσα από αυτό προσπαθείς να ανακαλύψεις ποιος είσαι και τι θέλεις να γίνεις. Στο σχολείο , είναι πολύ πιθανόν να διαλέξεις να ντυθείς όπως οι φίλοι ή να πας κόντρα στο ρεύμα. Σε μια επίσημη επίσκεψη μπορεί να ντυθείς πιο επίσημα. Ανάλογα πάντα με τις συνθήκες και το «κοινό» προσαρμόζεις καταλλήλως και την εικόνα σου.

Πλαίσιο συμπεριφοράς στο διαδίκτυο- Το άγνωστο κοινό

Το ίδιο συμβαίνει και με το διαδίκτυο. Στο διαδίκτυο , όμως, τα πράγματα είναι περίπλοκα, γιατί απλά δεν ξέρεις ποιο είναι πραγματικά το κοινό σου κάθε φορά που παρουσιάζεις κάτι για τον εαυτό σου. Ακόμη κι αν σβήσεις φωτογραφίες, βίντεο , δημοσιεύσεις ή πράγματα που έχεις φτιάξει εσύ , πάντα θα υπάρχει το ίχνος τους στο κυβερνοχώρο· μια φορά ανεβασμένα, πάντα καταχωρημένα. Ακόμη και σε μέρη που τα έχεις κάνει «ιδιωτικά» υπάρχει πάντα ένα κοινό-«φάντασμα» που μπορεί να δει τι έχεις δημοσιεύσει και να τα αναπαράγει όπως εκείνο θέλει, ανεξαρτήτως των συνεπειών. Κάποιες φορές μπορεί να μην σε ενδιαφέρει υπάρχουν φορές όμως που σε ενδιαφέρει και πολύ.

Έλεγχος της εικόνας σου στο διαδίκτυο – Εσύ και ο Άγνωστος

Αν νομίζεις ότι θα πρέπει να ενδιαφέρεσαι μόνο για τις δημοσιεύσεις που κάνεις για τον εαυτό σου , κάνεις μεγάλο λάθος· θα πρέπει να αρχίσεις να νοιάζεσαι και για τα σχόλια των φίλων σου. Ας πούμε , ότι κάποιο παιδί από την παρέα σου αρχίζει να σου στέλνει μηνύματα για πλακίτσες που κάνατε στην παρέα, αλλά εσύ δεν θέλεις να τα μάθει όλος ο κόσμος. Θα

σου άρεσε κάτι τέτοιο; Πώς θα ένιωθες αν σου επισήμαναν φωτογραφίες δικές από στιγμές με τους φίλους σου που θες να μείνουν μεταξύ σας;

Γίνε κι εσύ ψηφιακός expert!!!

Πάντα να αναζητάς τις ρυθμίσεις του λογαριασμού και του προσωπικού απορρήτου σε blog και σελίδες κοινωνικής δικτύωσης που επισκέπτεσαι. Έτσι θα έχεις μια σχετική ασφάλεια για το ποιος βλέπει τις δημοσιεύσεις σου και ποιος όχι.

Πάντα να σκέφτεσαι και το κοινό-«φάντασμα» όταν δημοσιεύεις στο διαδίκτυο, γιατί δεν μπορείς να είσαι πάντα ασφαλής στο διαδίκτυο.

Να επιβλέπεις επίσης και τα σχόλια των άλλων για σένα και τι αρχεία σχετικά με σένα ανεβάζουν.

Πάντα να διαβάζεις τους κανονισμούς χρήσης των προσωπικών πληροφοριών των χρηστών στις σελίδες που επισκέπτεσαι. Έτσι θα ξέρεις σε έναν βαθμό πώς μπορούν να χρησιμοποιηθούν οι πληροφορίες σου.

Αφού τελειώσει αυτή η δραστηριότητα, ακολουθεί η επόμενη και τελευταία δραστηριότητα αυτού του τομέα, η άσκηση « Παίρνοντας σωστές αποφάσεις».

Σε αυτήν την δραστηριότητα δίνεται έμφαση σε μια ιδιαίτερα δυσάρεστη κατάσταση για τους έφηβους χρήστες του διαδικτύου: την σεξουαλική παρενόχληση από ενήλικους άγνωστους συνομιλητές. Αφού δοθούν κάποιες ερωτήσεις προς συζήτηση, παρατίθενται συμβουλές προφύλαξης από περίεργες συναναστροφές με ενήλικους στο διαδίκτυο.

Δραστηριότητα Νο.5«Παίρνοντας σωστές αποφάσεις», Ενότητα 1. Τομέας Εστίασης 4
«Κοινωνική δικτύωση», ηλικία μαθητών 15-18 έτη (Γ'Γυμνασίου- Λύκειο)

Φύλλο δραστηριότητας 1

Όνοματεπώνυμο:

Ημερομηνία:

»



Για να δούμε...
πόσο ξεφτέρι
είσαι;

Οι περισσότεροι ενήλικοι που παρενοχλούν σεξουαλικά επιλέγουν παιδιά για στόχους τους.

Σωστό

Λάθος

Τα άτομα που παρενοχλούν σεξουαλικά στο διαδίκτυο είναι συχνά βίαια και μπορεί να απαγάγουν τους στόχους τους.

Σωστό

Λάθος

Επιτήδαιοι που παρενοχλούν σεξουαλικά έφηβους συχνά προσποιούνται οι ίδιοι ότι είναι έφηβοι για να τους προσεγγίσουν.

Σωστό

Λάθος

Ενήλικοι που εκφράζουν την αγάπη σε εφήβους στο διαδίκτυο μάλλον επιδιώκουν το σεξ κι όχι την αγάπη.

Σωστό

Λάθος

Οι δράστες σεξουαλικής παρενόχλησης δεν μιλούν για σεξ με τους στόχους τους μέχρι να συναντηθούν προσωπικά.

Σωστό

Λάθος

Έφηβοι που συναντούν άτομα από το διαδίκτυο στην πραγματικότητα με στόχο το σεξ συχνά αναφέρουν αισθήματα αγάπης και εγγύτητας.

Σωστό

Λάθος

Η δημοσίευση ιδιωτικών δεδομένων από εφήβους στο διαδίκτυο αυξάνει τις πιθανότητες να γίνουν στόχος σεξουαλικής παρενόχλησης.

Σωστό

Λάθος

Η συνομιλία για θέματα γύρω από το σεξ με άτομα γνωστά μόνο στο διαδίκτυο θέτει τους εφήβους σε υψηλότερο κίνδυνο σεξουαλικής παρενόχλησης.

Σωστό

Λάθος

Έφηβοι που ανεβάζουν προκλητικές φωτογραφίες τους στο διαδίκτυο έχουν μεγαλύτερες πιθανότητες να δεχθούν σχόλια σεξουαλικού περιεχομένου.

Σωστό

Λάθος

Η αποστολή προκλητικών φωτογραφιών στο διαδίκτυο μπορεί να οδηγήσει στην έκθεση των φωτογραφιών αυτών σε ανεπιθύμητους χρήστες.

Σωστό

Λάθος

Η χρήση του Η/Υ με στόχο την σεξουαλική παρενόχληση εφήβου από ενήλικο είναι παράνομη.

Σωστό

Λάθος

Τι πραγματικά συμβαίνει.....

- 1. Οι περισσότεροι ενήλικοι που παρενοχλούν σεξουαλικά επιλέγουν παιδιά για στόχους τους.** Λάθος. Τέτοια άτομα συνήθως προτιμούν άτομα της ηλικίας σου για να κάνουν σχέση.
- 2. Τα άτομα που παρενοχλούν σεξουαλικά στο διαδίκτυο είναι συχνά βίαια και μπορεί να απαγάγουν τους στόχους τους.** Λάθος. Συνήθως τα βίαια άτομα έχουν δυσκολίες διαβίωσης με τους γύρω του και δεν ξέρουν να κάνουν σχέσεις στον πραγματικό κόσμο και δεν προσεγγίζουν άλλα άτομα ούτε στο διαδίκτυο.
- 3. Επιτήδαιοι που παρενοχλούν σεξουαλικά έφηβους συχνά προσποιούνται οι ίδιοι ότι είναι έφηβοι για να τους προσεγγίσουν.** Λάθος. Οι ενήλικοι συνήθως φανερώνουν την πραγματική τους ηλικία στους εφήβους.
- 4. Ενήλικοι που εκφράζουν την αγάπη σε εφήβους στο διαδίκτυο μάλλον επιδιώκουν το σεξ κι όχι την αγάπη.** Σωστό. Προκειμένου να κερδίσουν την εμπιστοσύνη του έφηβοι, οι ενήλικοι ακούν τα προβλήματά του, τον συμβουλεύουν και ακόμη και δώρα μπορούν να στείλουν.
- 5. Οι δράστες σεξουαλικής παρενόχλησης δεν μιλούν για σεξ με τους στόχους τους μέχρι να συναντηθούν προσωπικά.** Λάθος. Συνήθως οι έφηβοι που συναντούν ενήλικες από το διαδίκτυο στην πραγματικότητα, ξέρουν ότι θα επακολουθήσει και η σεξουαλική πράξη. Όμως, να ξέρεις: η σεξουαλική πράξη μεταξύ ενός ενήλικου με άτομα κάτω των 18 είναι παράνομη.

6. **Έφηβοι που συναντούν άτομα από το διαδίκτυο στην πραγματικότητα με στόχο το σεξ συχνά αναφέρουν αισθήματα αγάπης και εγγύτητας** Σωστό. Ακόμη κι οι ενήλικοι μπορεί να τρέφουν συναισθήματα αγάπης για τον/την έφηβο/η , αλλά είναι πολύ μεγαλύτεροι και πιο έμπειροι σχετικά με το σεξ . Μπορούν , επομένως, να οδηγήσουν τους έφηβους σε πράξεις ανάρμοστες για την ηλικία τους. Για αυτό η σεξουαλική πράξη μεταξύ ενηλίκου κι έφηβου έχει κριθεί παράνομη.
7. **Η δημοσίευση ιδιωτικών δεδομένων από εφήβους στο διαδίκτυο αυξάνει τις πιθανότητες να γίνουν στόχος σεξουαλικής παρενόχλησης.** Λάθος. Από μόνη της η διαρροή προσωπικών δεδομένων δεν αυξάνει τον κίνδυνο, καθώς οι ενήλικοι στην αναζήτηση στόχου δεν εστιάζουν στις ιδιωτικές πληροφορίες του εφήβου. Η προθυμία του/ης εφήβου/ης και η διαρροή ιδιωτικών δεδομένων αυξάνουν τις πιθανότητες σεξουαλικής παρενόχλησης.
8. **Η συνομιλία για θέματα γύρω από το σεξ με άτομα γνωστά μόνο στο διαδίκτυο θέτει τους εφήβους σε υψηλότερο κίνδυνο σεξουαλικής παρενόχλησης.** Σωστό. Η συζήτηση θεμάτων γύρω από το σεξ μπορεί να ωθήσει τους ενήλικους σε παρότρυνση για εμπλοκή σε σεξουαλικές δραστηριότητες. Προσοχή· η συζήτηση γύρω από άλλα θέματα είναι οκ, αλλά οι αλλαγές από άλλα θέματα στο σεξ είναι μια ένδειξη που δεν πρέπει να αγνοήσεις.
9. **Έφηβοι που ανεβάζουν προκλητικές φωτογραφίες τους στο διαδίκτυο έχουν μεγαλύτερες πιθανότητες να δεχθούν σχόλια σεξουαλικού περιεχομένου.** Σωστό. Με την δημοσίευση προκλητικών φωτογραφιών είναι σαν να προσκαλείς αγνώστους να σε πειράξουν και να σου γράφουν περίεργα, ακόμη και τρομακτικά, μηνύματα. Κάποιο είναι ενήλικοι, αλλά είναι έφηβοι.
10. **Η αποστολή προκλητικών φωτογραφιών στο διαδίκτυο μπορεί να οδηγήσει στην έκθεση των φωτογραφιών αυτών σε ανεπιθύμητους χρήστες.** Σωστό. Η διακίνηση φωτογραφιών ανηλίκων σε προκλητικές στάσεις κατηγοριοποιείται ως διακίνηση υλικού παιδικής πορνογραφίας και τιμωρείται από το νόμο. Για αυτό, ιδιαίτερα προσωπικές σου φωτογραφίες καλύτερα να τις κρατάς όντως προσωπικές.
11. **Η χρήση του Η/Υ με στόχο την σεξουαλική παρενόχληση εφήβου από ενήλικο είναι παράνομη.** Σωστό. Η στοχοποίηση ανηλίκου με σκοπό την σεξουαλική εκμετάλλευση, ακόμη κι αν ο έφηβος έχει συναινέσει, είναι παράνομη και τιμωρείται από το νόμο.

Για σκέψου.....

**Τι είναι φυσιολογικό να συμβαίνει;**

Όταν τα άτομα εισέρχονται στην φάση της ήβης, δηλαδή βιώνουν τις σωματικές κι ορμονικές αλλαγές, αρχίζουν να εκδηλώνουν προτίμηση προς το αντίθετο φύλο· είναι φυσικό να θέλεις να κάνεις κι εσύ σχέση, αφού είσαι έφηβος. Η προσδοκία για έλξη και τα πονηρά σχόλια... πάνε πακέτο! Αλλά, πρόσεξε μια σημαντική λεπτομέρεια: τα πειράγματα γίνονται από άτομα της ίδιας ηλικίας, ίδιων περίπου ενδιαφερόντων κι ωριμότητας, οπότε τέτοιου είδους σχόλια επιτρέπονται γιατί και ο αποστολέας κι ο αποδέκτης των μηνυμάτων είναι συνομήλικοι.

Πότε τα πράγματα αρχίζουν να πάνε στραβά;

Φυσικά η εμπλοκή των εφήβων σε μια σεξουαλική σχέση με έναν ενήλικο είναι εξαρχής προβληματική, διότι, ακόμη κι αν ο έφηβος συμφωνεί, η κατανομή δύναμης, κύρους κι εξουσίας δεν είναι ίδια. Ο ενήλικος ασκεί καταλυτική επιρροή στον έφηβο καθώς είναι μεγαλύτερος και πιο έμπειρος. Επίσης, οι έφηβοι μπορούν να παρακινηθούν πολύ εύκολα σε πράξεις που είναι ανάρμοστες κι επικίνδυνες για την ηλικία τους, δημιουργώντας τους ψυχικά τραύματα. Για αυτό η σεξουαλική σχέση ενήλικου-εφήβου έχει κριθεί παράνομη

Και με το διαδίκτυο, τι γίνεται;

Μπορεί η προκλητική συμπεριφορά, η «καυτές» «φωτογραφίες σε κοινωνικά δίκτυα και η συζήτηση για το σεξ με άγνωστους να σου ανεβάζουν την αυτοπεποίθηση. Ξανασκέψου το όμως: αυτές οι συμπεριφορές σε βάζουν σε κίνδυνο να δεχτείς σχόλια που δεν θα ήθελες με τίποτα να τα διάβαζες στη ζωή σου. Μπορεί να μην συμβεί με την πρώτη, μπορεί να κάνεις μια σχέση που πιστεύεις ότι σε καλύπτει συναισθηματικά. Αξίζει όμως την εκμετάλλευση, τις ανάρμοστες προσκλήσεις και πράξεις που δεν θα ήθελες να κάνεις ποτέ;

1.5. Παρουσίαση ενότητας 1 Τομέα εστίασης 5 « Διαδικτυακές επαφές»

Στη συνέχεια ακολουθεί ο τελευταίος τομέας εστίασης της ενότητας 1 με τίτλο « Διαδικτυακές επαφές».. Χρησιμοποιώντας επιλεγμένα δραστηριότητες του τομέα που παρουσιάστηκε παραπάνω, υπενθυμίζει ξανά στα παιδιά ότι πρέπει να είναι ιδιαίτερα προσεκτικά στις συνομιλίες τους στο διαδίκτυο. Περιλαμβάνει τις εξής δραστηριότητες του προηγούμενου τομέα: « Συνομιλώντας με ασφάλεια σε σελίδες συνομιλίας»(Δ΄- Ε΄ Δημοτικού), «Συζητώντας στο διαδίκτυο με επιφυλακτικότητα κι υπευθυνότητα»(ΣΤ΄ Δημοτικού- Β΄ Γυμνασίου), «Η δική σου εικόνα στο διαδίκτυο»(Γ΄ Γυμνασίου- Λύκειο) και «Παίρνοντας σωστές αποφάσεις» (Γ΄ Γυμνασίου – Λύκειο).

Παρακάτω παρατίθενται οι δραστηριότητες, αρχίζοντας από αυτήν για την Δ΄- Ε΄ Δημοτικού

Δραστηριότητα Νο.1, «Συζητώντας με ασφάλεια σε σελίδες ομιλίας», Ενότητα 1. Τομέας Εστίασης 5 «Διαδικτυακές επαφές», ηλικία μαθητών 9-10 έτη (Δ΄- Ε΄ Δημοτικού)

Φύλλο Δραστηριότητας 1

Ονοματεπώνυμο:

Ημερομηνία:

Η Μαρία είναι μαθήτρια της Δ΄ Δημοτικού και της αρέσει να επισκέπτεται σελίδες για παιδιά της ηλικίας της σχετικά με τα αγαπημένα τους παιδικά, το σχολείο και τις δραστηριότητές τους.

Στην Μαρία αρέσει πολύ να μιλά στον araxnoGR90, γιατί πάντα την βοηθά όταν έχει προβλήματα στο σχολείο. Μια μέρα, η Μαρία λέει στον araxnoGR90 για την μέρα της και συγκρίνουν τα σχολεία τους.

- Μαρία : Ο διευθυντής του σχολείου μας είναι πολύ αυστηρός! Για να μπούμε και να βγούμε από την τάξη πρέπει να στοιχηθούμε σε δυάδες!
- araxnoGR90 : Ευτυχώς, στο σχολείο μου είναι καλύτερα τα πράγματα... Σε ποιο σχολείο πηγαίνεις;
- Μαρία : Εμμ... είναι πολύ μεγάλο το όνομα του σχολείου και δεν το θυμάμαι απέξω .
- araxnoGR90: Τότε πού είναι το σχολείο σου;

Τι θα πρέπει να απαντήσει η Μαρία στην ερώτηση του araxnoGR90;

Γιατί αυτή η απάντηση είναι καλή κατά τη γνώμη σου;

Φύλλο Δραστηριότητας 2



Παιδιά ΠΡΟΣΟΧΗ!!!
Είναι ok να έχετε φίλους
στο διαδίκτυο, αρκεί να
είστε **προσεκτικοί**

Τι θα πρέπει να προσέξει η Μαρία;

Η Μαρία κι ο araxnoGR90 είναι φίλοι στο διαδίκτυο, αλλά δεν γνωρίζουν ο ένας τον άλλον, γνωρίζεις εσύ τον κολλητό/την κολλητή σου από το σχολείο ή τη γειτονιά σου. Είναι ωραίο να έχεις φίλους στο διαδίκτυο. Μπορείς να μιλάς για πράγματα που σου αρέσουν μαζί τους και δεν μπορείς να τα μοιραστείς με τους φίλους σου. Μπορείς ακόμη να μιλάς και για τα προβλήματά σου που δεν θέλεις να τα πεις σε κανέναν άλλο. Όμως..... πόσο καλά γνωρίζεις τους φίλους σου στο διαδίκτυο; Ξέρεις αν είναι αγόρι ή κορίτσι; Ξέρεις αν είναι της ίδιας ηλικίας με σένα;

Η απάντηση είναι ΟΧΙ, δεν ξέρεις τίποτα σίγουρο για τους φίλους σου στο διαδίκτυο.

Αυτό κάνει τους φίλους σου στο διαδίκτυο να διαφέρουν από τους κολλητούς σου καθημερινά. Τους κολλητούς σου τους βλέπεις κάθε μέρα, ξέρεις πολλά για αυτούς και μπορεί να τους εμπιστευτείς. Οι φίλοι στο διαδίκτυο όμως είναι άτομα που δεν ξέρεις για αυτό είναι καλό να τους μιλάς όπως κάνεις με αγνώστους καθημερινά: μην δίνεις προσωπικές πληροφορίες, χωρίς να ρωτάς κάποιον ενήλικο.

Σελίδες Ομιλίας μόνο για παιδιά: Αν θέλεις να κάνεις φίλους στο διαδίκτυο, μια πολύ καλή κίνηση είναι να προσπαθήσεις να τους βρεις σε σελίδες για την ηλικία σου. Σε σελίδες για παιδιά υπάρχουν οι λεγόμενοι επόπτες. Οι επόπτες συνήθως είναι ενήλικα άτομα που βοηθούν τα παιδιά να συζητάνε μεταξύ τους και να σταματούν άσχημα σχόλια, τσακωμούς και επικίνδυνους τύπους. Επίσης, οι επόπτες υπάρχουν για να τηρούνται κι οι κανόνες καλής συμπεριφοράς μεταξύ των παιδιών –μελών.

Ας θυμηθούμε ποιες είναι οι πληροφορίες που ΔΕΝ πρέπει να δίνουμε:

Το ονοματεπώνυμο

Τη διεύθυνση του σπιτιού

Το όνομα του σχολείου και τη διεύθυνσή του

Τηλέφωνα, διεύθυνση ηλεκτρονικού ταχυδρομείου, κωδικοί

Διεύθυνση εργασίας μαμάς ή μπαμπά και ..

Φωτογραφίες, φυσικά!

Φύλλο δραστηριότητας 3

Πότε είσαι έτοιμος/έτοιμη να δώσεις πληροφορίες στο Διαδίκτυο; Έλεγε την παρακάτω λίστα:

- Οι γονείς μου μου επιτρέπουν να μπεις στο διαδίκτυο και να στείλεις μηνύματα σε σελίδες ομιλίας.
- Μπαίνω μόνο σε σελίδες για την ηλικία σου που έχουν επόπτες
- Ποτέ δεν απαντώ σε μηνύματα κάποιου που δεν τον γνωρίζω και στην καθημερινή μου ζωή.
- Επιλέγω ψευδώνυμα που δεν δίνουν προσωπικές πληροφορίες σε άγνωστα άτομα.
- Ξέρω ποιες είναι ιδιωτικές πληροφορίες και ποιες όχι.
- Δεν δίνω ιδιωτικές πληροφορίες όταν είμαι στο Διαδίκτυο.
- Δεν απαντώ σε ερωτήσεις που με κάνουν να νιώθω άβολα.
- Αν με ενοχλήσει κάποιος, βγαίνω από την σελίδα και το λέω αμέσως στη μαμά και στο μπαμπά μου.
- Ποτέ δεν συναντώ κάποιο άτομο από το Διαδίκτυο χωρίς να είναι η μαμά ή ο μπαμπάς μαζί μου.

Υπογραφή

Ημερομηνία

Στη συνέχεια ακολουθεί η δραστηριότητα «Συζητώντας στο διαδίκτυο με επιφυλακτικότητα κι υπευθυνότητα» για τις τάξεις ΣΤ΄ Δημοτικού- Β Γυμνασίου.

Δραστηριότητα Νο.2, «Συζητώντας στο Διαδίκτυο με επιφυλακτικότητα κι υπευθυνότητα»
Ενότητα 1. Τομέας Εστίασης 5 «Διαδικτυακές επαφές», ηλικία μαθητών 11-14 έτη
(ΣΤ' Δημοτικού – Β' Γυμνασίου)

Φύλλο δραστηριότητας 1

Ονοματεπώνυμο:

Ημερομηνία:

Η Κατερίνα είναι 12 χρονών και της αρέσει να επισκέπτεται σελίδες σχετικά με το αγαπημένο της είδος μουσικής, τη χιπ χοπ. Κάποια μέρα, όταν ήταν σε μια από αυτές τις σελίδες, άρχισε να μιλά με τον 2pac@hiphop για την χιπ χοπ. Μετά από λίγη ώρα, όμως, η συζήτηση άλλαξε θέμα: από την χιπ χοπ ο 2pac@hiphop άρχισε να φλερτάρει την Κατερίνα.

2pac@hiphop: Για πες, πώς είσαι εμφανισιακά;

Κατερίνα: Ε... είμαι αρκετά γλυκιά και χαριτωμένη...

2pac@hiphop: Δηλαδή, για πες μου, τι χρώμα είναι τα μαλλιά σου;

Κατερίνα: Καστανά. Μου αρέσει να τα πιάνω πλεξούδες με χρωματιστά λαστιγάκια.

2pac@hiphop: Θέλεις να «καλωδιοθούμε»; Άντε, άνοιξε την κάμερά σου να σε δω.

Η Κατερίνα αρχίζει να νιώθει άβολα. Με το «καλωδίωμα» και την κάμερα ξέρει ότι πολλοί χρήστες εννοούν την ανταλλαγή μηνυμάτων με σεξουαλικό περιεχόμενο μέσω του διαδικτύου.

2pac@hiphop: Λυπάμαι, αλλά θα πρέπει να κλείσω το chat. Ήρθε ένας παλιός συμμαθητής μου από το Λύκειο. Τα λέμε.

Η Κατερίνα άρχισε να νιώθει ένα έντονο σφίξιμο στο στομάχι..

Ποιο γεγονός έκανε την Κατερίνα να νιώθει άβολα κατά τη διάρκεια της συζήτησης με τον 2pac@hiphop;

Ο Αλέξανδρος είναι 13 ετών και θα έλεγε κανείς ότι είναι «εξπέρ» στα διαδικτυακά παιχνίδια. Του αρέσουν ιδιαίτερα τα παιχνίδια ρόλων, στα οποία χρησιμοποιούνται στρατηγικές και οι παίκτες συνομιλούν μεταξύ τους. Κάθε φορά που μπαίνει, συναντά συνέχεια τον ίδιο παίκτη, καθώς ξέρει πολύ καλά τον ήρωά του: μια μέρα αυτός ο παίκτης του ζητά την διεύθυνσή του για να του στείλει ένα βιβλίο με συμβουλές για το παιχνίδι. Ο Αλέξανδρος δεν ξέρει τι πρέπει να κάνει.

Πρέπει ο Αλέξανδρος να δώσει την διεύθυνσή του σε κάποιον τελείως άγνωστο;

Πότε ο Αλέξανδρος θα πρέπει να αρχίσει να ανησυχεί;

Πώς θα μπορούσε να απαντήσει ο Αλέξανδρος ώστε να μην διατρέχει κανένα κίνδυνο;

Φύλλο δραστηριότητας 2



Σκέψου Καλά!!!!

Το να μιλάς με κάποιον στο διαδίκτυο, είτε σε σελίδες συζήτησης είτε με άμεσα μηνύματα, είναι ένας ωραίος τρόπος ανταλλαγής απόψεων σχετικά με θέματα που σου αρέσουν, ακόμη και να κρατάς επαφή με συγγενείς που δεν βλέπεις κάθε μέρα. **Όμως επειδή τα άτομα μιλάς στο διαδίκτυο και δεν έχεις δει ποτέ στη ζωή σου είναι άγνωστα, πάντα να κρατάς μια επιφυλακτική στάση.**

Ακόμη και το φλερτ είναι φυσιολογικό, όταν γίνεται μεταξύ ατόμων που γνωρίζονται στην καθημερινότητα. Αλλά τι γίνεται με τους χρήστες του διαδικτύου; Ακόμη και με γνωστούς σου μπορεί να νιώσεις άβολα μιλώντας μέσα από μια κάμερα- πόσο μάλλον με αγνώστους. Αυτό συμβαίνει γιατί, μέσω του διαδικτύου, **ο καθένας μπορεί να πει πράγματα που δεν θα έλεγε στον πραγματικό κόσμο**. Αν ποτέ νιώσεις άβολα ή ότι ο συνομιλητής σου σε προσβάλλει με την στάση του, τότε προτίμησε να αποχωρήσεις από τη συζήτηση από το να κάνεις κάτι άβολο για σένα.

Επίσης, το φλερτ στο διαδίκτυο μπορεί να γίνει επικίνδυνο και για έναν άλλο λόγο: ο συνομιλητής σου μπορεί να σου λέει ψέματα. Αφού δεν έχετε συναντηθεί πρόσωπο με πρόσωπο, **δεν είσαι σίγουρος αν είναι όντως συνομιλητικός ή συνομιληκή σου· υπάρχουν πολλοί ενήλικοι που μιλούν με παιδιά, χωρίς αυτά να γνωρίζουν ότι τους λένε ψέματα**. Αν κάποιο άγνωστο άτομο με το οποίο μιλάς στο διαδίκτυο σου ζητήσει τη διεύθυνσή σου, να κρατήσεις επιφυλακτική στάση. Μπορεί σε άλλες περιπτώσεις να είναι εντάξει να δώσεις κάτι τόσο προσωπικό, σε αυτήν την περίπτωση ποτέ μην δώσεις στοιχεία χωρίς να ζητήσεις την άδεια των γονέων σου.

- ✓ Να επισκέπτεσαι σελίδες για την ηλικία σου που ξέρεις ότι υπάρχει επιτήρηση.
- ✓ Χρησιμοποίησε την υπηρεσία μπλοκαρίσματος ομιλίας με άτομα που σε κάνουν να νιώθεις άβολα.
- ✓ Αν κάποιος σε ενοχλεί, μίλησε με τους γονείς σου ή το δάσκαλό σου.
- ✓ Αν θες να συναντήσεις έναν διαδικτυακό φίλο πρόσωπο με πρόσωπο, μην πας ποτέ χωρίς κάποιον ενήλικο που εμπιστεύεσαι.

Φύλλο δραστηριότητας 1

Όνοματεπώνυμο:

Ημερομηνία:

Παράδειγμα 1

Είσαι ιδιοκτήτης καλοκαιρινής καφετέριας σε μια πολυσύχναστη παραλία και ψάχνεις για υπαλλήλους μερικής απασχόλησης. Βγάζεις ανακοίνωση στην οποία ζητάς άτομα 14-17 ετών για μερική απασχόληση τα απογεύματα και τουλάχιστον μια συστατική επιστολή από προηγούμενο εργοδότη. Αφού αφισκοκολλήσεις την ανακοίνωση, ξαφνικά σου περνά από το μυαλό: «Θα ήταν ιδιαίτερα έξυπνο να βάλω και μια ανακοίνωση στο διαδίκτυο, μπορεί να βρω περισσότερα στοιχεία για τους υποψηφίους».

Πού νομίζεις ότι θα ήταν καλό να ψάξεις; Υπάρχουν κάποια στοιχεία που θα σε έπειθαν να μην προσλάβεις κάποιον;

Παράδειγμα 2

Έχεις φτιάξει στην ηλικία που μπορείς να δημιουργήσεις προφίλ σε σελίδες κοινωνικής δικτύωσης. Προσπαθείς να φτιάξεις όσο το δυνατόν το πιο «κουλ» προφίλ, με αποτέλεσμα να σου κάνουν πολλά άτομα αιτήματα φιλίας. Μια μέρα βλέπεις ότι σου έχει κάνει αίτημα φιλίας κι η .. μαμά σου αφού έφτιαξε δικό της προφίλ! Πώς νιώθεις; Νομίζεις ότι πρέπει να την αποδεχτείς ως φίλη στο κοινωνικό δίκτυό σου; Αιτιολόγησε την σκέψη σου

Παράδειγμα 3

Έχεις προφίλ σε κοινωνικό δίκτυο και γνωρίζεις αρκετά καλά πώς να αλλάξεις τις ρυθμίσεις απορρήτου. Έχεις ρυθμίσει τα άλμπουμ έτσι ώστε μόνο οι φίλοι να μπορούν να δουν τις φωτο σου. Μια μέρα όμως ανακαλύπτεις ότι κάποιος από την παρέα σου έχει αντιγράψει μια «υπέροχη» φωτογραφία σου- στην οποία κοιμάσαι και σου έχουν βάλει αφρό γύρω από το στόμα- και την έχει κοινοποιήσει στο προφίλ του.

Τι αισθάνεσαι μετά από την κοινοποίηση αυτή; Νομίζεις ότι θα έχει επιπτώσεις στην δική σου δικτύωση κι αν ναι τι ακριβώς;

Παράδειγμα 4

Είσαι υπάλληλος σε ένα Πανεπιστήμιο. Κάθε χρόνο, πριν από τις Πανελλαδικές και την υποβολή των μηχανογραφικών, το ίδρυμα στο οποίο δουλεύεις προσφέρει κάποιες θέσεις υποδοχής μαθητών, ώστε να δουν αν το Πανεπιστήμιο αυτό τους αρέσει ως δομή για τις σπουδές τους. Έχεις κληθεί να επιλέξεις κάποιους μαθητές για αυτές τις θέσεις.

Τι θα ήθελες να ξέρεις για αυτούς; Τι θα μπορούσες να μάθεις για αυτούς από το διαδίκτυο;

Φύλλο δραστηριότητας 2

Παράδειγμα 5

Είσαι διευθυντής ενός σχολείου κι αναρωτιέσαι τι σχόλια γράφονται για αυτό στο διαδίκτυο. Μπαίνεις στο google και γράφεις το όνομα του σχολείου σου. Διαβάζεις ό,τι έχει γραφτεί για αυτό από αξιολογήσεις καθηγητών μέχρι και σχόλια σχετικά με την δικτύωση του σχολείου με άλλα σχολεία.

Τι σχόλια νομίζεις ότι θα σε πείραζαν; Τι θα έκανες για αυτά;

Παράδειγμα 6

Είσαι πρωτοετής φοιτητής/τρια και έχεις προφίλ στο facebook εδώ και λίγους μήνες. Μια μέρα , καθώς συνδέσαι στο προφίλ σου, βλέπεις αίτημα φιλίας από τον/την ξαδέλφη σου. Δεν θέλεις να τον/την πληγώσεις, αλλά απορρίπτεις το αίτημά του.

Ποιοι θα μπορούσαν να είναι οι λόγοι που δεν θες τον /την ξάδελφο/η σου να δει το προφίλ σου;

Τι θα μπορούσες να κάνεις.....

Παράδειγμα 1- Ιδιοκτήτης παραλιακής καφετέριας

Κάθε ιδιοκτήτης μαγαζιού θέλει να έχει αξιόπιστους και τίμιους υπάλληλους που θα συμπεριφέρονται καλά στους πελάτες και θα είναι ευγενικοί με τους ανήλικους. Για αυτό η αναζήτηση προφίλ σε κοινωνικά δίκτυα, πληροφορίες για τυχόν παραβατική συμπεριφορά, τρόπος γραφής κι επικοινωνίας στο διαδίκτυο-αν χρησιμοποιεί κατάλληλο λεξιλόγιο- και οι φωτογραφίες που ανεβάζει κάποιος υποψήφιος δίνουν μια γενικά αλλά αρκετά κατατοπιστική εικόνα για την καταλληλότητά του στον πιθανό ιδιοκτήτη.

Παράδειγμα 2- Δημιουργία προφίλ

Η μητέρα σου με τη στάση της δείχνει ότι ανησυχεί και νοιάζεται για πράγματα που κάνεις , για τα οποία εκείνη δεν έχει έλεγχο. Από την άλλη , κι εσύ δικαιούσαι στιγμές πολύ προσωπικές που δεν θέλεις κανείς, ακόμη κι οι γονείς σου, να επεμβαίνουν σε αυτές. Λοιπόν... τι νομίζεις ότι θα ήταν καλό να απαντήσεις στη μητέρα σου;

Παράδειγμα 3- Δημοσίευση φωτογραφιών

Οτιδήποτε δημοσιεύεις στο διαδίκτυο μπορεί να βρεθεί, να αναπαραχθεί άπειρες φορές και ακόμη και να κλαπεί. Ακόμη κι αν μόνο οι φίλοι σου γνωρίζουν τι ανεβάζεις , μπορεί όπως στο παράδειγμα, κάποιος να δημοσιοποιήσει κάτι που δεν θες να δει κανείς άλλος!!Μήπως θα έπρεπε να ξανασκεφτείς τι να ανεβάσεις στο προφίλ σου;

Παράδειγμα 4-Υπάλληλος σε Πανεπιστήμιο

Όντως οι υπάλληλοι σε δημόσιες υπηρεσίες έχουν το δικαίωμα να κοιτάζουν κοινωνικά προφίλ κι οι ιστοσελίδες , αλλά η αναζήτηση πληροφοριών από το facebook είναι

ικανοποιητικό και αποκλειστικό κριτήριο για να επιλεγεί ένας μαθητής για την επίσκεψη αυτή; Αιτιολόγησε την σκέψη σου.

Παράδειγμα 5- Διευθυντής σχολείου

Ας υποθέσουμε ότι τελικά ο διευθυντής διαβάζει τα σχόλια των μαθητών του για τους εκπαιδευτικούς και το ίδιο το σχολείο ως δομή. Πώς αυτά τα σχόλια μπορούν να επηρεάσουν την φήμη του σχολείου και τις σχέσεις των μελών του; Είναι σωστό ο διευθυντής να διαβάζει σχόλια των μαθητών του για το σχολείο και να επιβάλλει τυχόν κυρώσεις στα άτομα που τα έγραψαν; Αιτιολόγησε την άποψή σου.

Παράδειγμα 6- Φοιτητής

Σκέψου ότι το μικρό σου ξαδελφάκι σου στέλνει αίτημα φιλίας στο facebook .Τι θα του έδειχνες και τι όχι; Τώρα σκέψου ότι είσαι ο φοιτητής του παραδείγματος : τι λόγο θα είχες ώστε να μην αφήσεις το μικρότερο συγγενή σου να δει το προφίλ σου και τους φίλους σου; Μήπως θεωρείς ότι κάποια πράγματα που δημοσιεύεις δεν πρέπει να τα δουν άλλοι πέρα από τους συνομηλίκους σου;

Τι θα πρέπει να θυμάσαι..

Πλαίσιο και συμπεριφορά

Κατά την εφηβεία είναι φυσιολογικό να νιώθεις ότι θέλεις να σε προσέξουν οι άλλοι. Δημιουργείς μια συγκεκριμένη εικόνα για τον εαυτό σου και την αλλάζεις ανάλογα με το πλαίσιο δράσης σου και μέσα από αυτό προσπαθείς να ανακαλύψεις ποιος είσαι και τι θέλεις να γίνεις. Στο σχολείο , είναι πολύ πιθανόν να διαλέξεις να ντυθείς όπως οι φίλοι ή να πας κόντρα στο ρεύμα. Σε μια επίσημη επίσκεψη μπορεί να ντυθείς πιο επίσημα. Ανάλογα πάντα με τις συνθήκες και το «κοινό» προσαρμόζεις καταλλήλως και την εικόνα σου.

Πλαίσιο συμπεριφοράς στο διαδίκτυο- Το άγνωστο κοινό

Το ίδιο συμβαίνει και με το διαδίκτυο. Στο διαδίκτυο , όμως, τα πράγματα είναι περίπλοκα, γιατί απλά δεν ξέρεις ποιο είναι πραγματικά το κοινό σου κάθε φορά που παρουσιάζεις κάτι για τον εαυτό σου. Ακόμη κι αν σβήσεις φωτογραφίες, βίντεο , δημοσιεύσεις ή πράγματα που έχεις φτιάξει εσύ , πάντα θα υπάρχει το ίχνος τους στο κυβερνοχώρο· μια φορά ανεβασμένα, πάντα καταχωρημένα. Ακόμη και σε μέρη που τα έχεις κάνει «ιδιωτικά» υπάρχει πάντα ένα κοινό-«φάντασμα» που μπορεί να δει τι έχεις δημοσιεύσει και να τα αναπαράγει όπως εκείνο θέλει, ανεξαρτήτως των συνεπειών. Κάποιες φορές μπορεί να μην σε ενδιαφέρει υπάρχουν φορές όμως που σε ενδιαφέρει και πολύ.

Έλεγχος της εικόνας σου στο διαδίκτυο – Εσύ και ο Άγνωστος

Αν νομίζεις ότι θα πρέπει να ενδιαφέρεσαι μόνο για τις δημοσιεύσεις που κάνεις για τον εαυτό σου , κάνεις μεγάλο λάθος· θα πρέπει να αρχίσεις να νοιάζεσαι και για τα σχόλια των φίλων σου. Ας πούμε , ότι κάποιο παιδί από την παρέα σου αρχίζει να σου στέλνει μηνύματα για πλακίτσες που κάνατε στην παρέα, αλλά εσύ δεν θέλεις να τα μάθει όλος ο κόσμος. Θα

σου άρεσε κάτι τέτοιο; Πώς θα ένιωθες αν σου επισήμαναν φωτογραφίες δικές από στιγμές με τους φίλους σου που θες να μείνουν μεταξύ σας;

Γίνε κι εσύ ψηφιακός expert!!!

Πάντα να αναζητάς τις ρυθμίσεις του λογαριασμού και του προσωπικού απορρήτου σε blog και σελίδες κοινωνικής δικτύωσης που επισκέπτεσαι. Έτσι θα έχεις μια σχετική ασφάλεια για το ποιος βλέπει τις δημοσιεύσεις σου και ποιος όχι.

Πάντα να σκέφτεσαι και το κοινό-«φάντασμα» όταν δημοσιεύεις στο διαδίκτυο, γιατί δεν μπορείς να είσαι πάντα ασφαλής στο διαδίκτυο.

Να επιβλέπεις επίσης και τα σχόλια των άλλων για σένα και τι αρχεία σχετικά με σένα ανεβάζουν.

Πάντα να διαβάζεις τους κανονισμούς χρήσης των προσωπικών πληροφοριών των χρηστών στις σελίδες που επισκέπτεσαι. Έτσι θα ξέρεις σε έναν βαθμό πώς μπορούν να χρησιμοποιηθούν οι πληροφορίες σου.

Στη συνέχεια ακολουθεί η τελευταία δραστηριότητα του τομέα εστίασης 5

« Διαδικτυακές επαφές» και της ενότητας 1, με τίτλο « Παίρνοντας αποφάσεις» (Γ΄Γυμνασίου- Λύκειο)

Φύλλο δραστηριότητας 1

Όνοματεπώνυμο:

Ημερομηνία:



Για να δούμε...
πόσο ξεφτέρι
είσαι;

Οι περισσότεροι ενήλικοι που παρενοχλούν σεξουαλικά επιλέγουν παιδιά για στόχους τους.

Σωστό

Λάθος

Τα άτομα που παρενοχλούν σεξουαλικά στο διαδίκτυο είναι συχνά βίαια και μπορεί να απαγάγουν τους στόχους τους.

Σωστό

Λάθος

Επιτήδευοι που παρενοχλούν σεξουαλικά έφηβους συχνά προσποιούνται οι ίδιοι ότι είναι έφηβοι για να τους προσεγγίσουν.

Σωστό

Λάθος

Ενήλικοι που εκφράζουν την αγάπη σε εφήβους στο διαδίκτυο μάλλον επιδιώκουν το σεξ κι όχι την αγάπη.

Σωστό

Λάθος

Οι δράστες σεξουαλικής παρενόχλησης δεν μιλούν για σεξ με τους στόχους τους μέχρι να συναντηθούν προσωπικά.

Σωστό

Λάθος

Έφηβοι που συναντούν άτομα από το διαδίκτυο στην πραγματικότητα με στόχο το σεξ συχνά αναφέρουν αισθήματα αγάπης και εγγύτητας.

Σωστό

Λάθος

Η δημοσίευση ιδιωτικών δεδομένων από εφήβους στο διαδίκτυο αυξάνει τις πιθανότητες να γίνουν στόχος σεξουαλικής παρενόχλησης.

Σωστό

Λάθος

Η συνομιλία για θέματα γύρω από το σεξ με άτομα γνωστά μόνο στο διαδίκτυο θέτει τους εφήβους σε υψηλότερο κίνδυνο σεξουαλικής παρενόχλησης.

Σωστό

Λάθος

Έφηβοι που ανεβάζουν προκλητικές φωτογραφίες τους στο διαδίκτυο έχουν μεγαλύτερες πιθανότητες να δεχθούν σχόλια σεξουαλικού περιεχομένου.

Σωστό

Λάθος

Η αποστολή προκλητικών φωτογραφιών στο διαδίκτυο μπορεί να οδηγήσει στην έκθεση των φωτογραφιών αυτών σε ανεπιθύμητους χρήστες.

Σωστό

Λάθος

Η χρήση του Η/Υ με στόχο την σεξουαλική παρενόχληση εφήβου από ενήλικο είναι παράνομη.

Σωστό

Λάθος

Τι πραγματικά συμβαίνει.....

- 1. Οι περισσότεροι ενήλικοι που παρενοχλούν σεξουαλικά επιλέγουν παιδιά για στόχους τους.** Λάθος. Τέτοια άτομα συνήθως προτιμούν άτομα της ηλικίας σου για να κάνουν σχέση.
- 2. Τα άτομα που παρενοχλούν σεξουαλικά στο διαδίκτυο είναι συχνά βίαια και μπορεί να απαγάγουν τους στόχους τους.** Λάθος. Συνήθως τα βίαια άτομα έχουν δυσκολίες διαβίωσης με τους γύρω του και δεν ξέρουν να κάνουν σχέσεις στον πραγματικό κόσμο και δεν προσεγγίζουν άλλα άτομα ούτε στο διαδίκτυο.
- 3. Επιτήδαιοι που παρενοχλούν σεξουαλικά έφηβους συχνά προσποιούνται οι ίδιοι ότι είναι έφηβοι για να τους προσεγγίσουν.** Λάθος. Οι ενήλικοι συνήθως φανερώνουν την πραγματική τους ηλικία στους εφήβους.
- 4. Ενήλικοι που εκφράζουν την αγάπη σε εφήβους στο διαδίκτυο μάλλον επιδιώκουν το σεξ κι όχι την αγάπη.** Σωστό. Προκειμένου να κερδίσουν την εμπιστοσύνη του έφηβοι, οι ενήλικοι ακούν τα προβλήματά του, τον συμβουλεύουν και ακόμη και δώρα μπορούν να στείλουν.
- 5. Οι δράστες σεξουαλικής παρενόχλησης δεν μιλούν για σεξ με τους στόχους τους μέχρι να συναντηθούν προσωπικά.** Λάθος. Συνήθως οι έφηβοι που συναντούν ενήλικες από το διαδίκτυο στην πραγματικότητα, ξέρουν ότι θα επακολουθήσει και η

σεξουαλική πράξη. Όμως, να ξέρεις: η σεξουαλική πράξη μεταξύ ενός ενήλικου με άτομα κάτω των 18 είναι παράνομη.

6. *Έφηβοι που συναντούν άτομα από το διαδίκτυο στην πραγματικότητα με στόχο το σεξ συχνά αναφέρουν αισθήματα αγάπης και εγγύτητας*. Σωστό. Ακόμη κι οι ενήλικοι μπορεί να τρέφουν συναισθήματα αγάπης για τον/την έφηβο/η , αλλά είναι πολύ μεγαλύτεροι και πιο έμπειροι σχετικά με το σεξ . Μπορούν , επομένως, να οδηγήσουν τους έφηβους σε πράξεις ανάρμοστες για την ηλικία τους. Για αυτό η σεξουαλική πράξη μεταξύ ενήλικου κι έφηβου έχει κριθεί παράνομη.
7. *Η δημοσίευση ιδιωτικών δεδομένων από εφήβους στο διαδίκτυο αυξάνει τις πιθανότητες να γίνουν στόχος σεξουαλικής παρενόχλησης*. Λάθος. Από μόνη της η διαρροή προσωπικών δεδομένων δεν αυξάνει τον κίνδυνο, καθώς οι ενήλικοι στην αναζήτηση στόχου δεν εστιάζουν στις ιδιωτικές πληροφορίες του εφήβου. Η προθυμία του/ης εφήβου/ης και η διαρροή ιδιωτικών δεδομένων αυξάνουν τις πιθανότητες σεξουαλικής παρενόχλησης.
8. *Η συνομιλία για θέματα γύρω από το σεξ με άτομα γνωστά μόνο στο διαδίκτυο θέτει τους εφήβους σε υψηλότερο κίνδυνο σεξουαλικής παρενόχλησης*. Σωστό. Η συζήτηση θεμάτων γύρω από το σεξ μπορεί να ωθήσει τους ενήλικους σε παρότρυνση για εμπλοκή σε σεξουαλικές δραστηριότητες. Προσοχή· η συζήτηση γύρω από άλλα θέματα είναι οκ, αλλά οι αλλαγές από άλλα θέματα στο σεξ είναι μια ένδειξη που δεν πρέπει να αγνοήσεις.
9. *Έφηβοι που ανεβάζουν προκλητικές φωτογραφίες τους στο διαδίκτυο έχουν μεγαλύτερες πιθανότητες να δεχθούν σχόλια σεξουαλικού περιεχομένου*. Σωστό. Με την δημοσίευση προκλητικών φωτογραφιών είναι σαν να προσκαλείς αγνώστους να σε πειράξουν και να σου γράφουν περίεργα, ακόμη και τρομακτικά, μηνύματα. Κάποιο είναι ενήλικοι, αλλά είναι έφηβοι.
10. *Η αποστολή προκλητικών φωτογραφιών στο διαδίκτυο μπορεί να οδηγήσει στην έκθεση των φωτογραφιών αυτών σε ανεπιθύμητους χρήστες*. Σωστό. Η διακίνηση φωτογραφιών ανηλίκων σε προκλητικές στάσεις κατηγοριοποιείται ως διακίνηση υλικού παιδικής πορνογραφίας και τιμωρείται από το νόμο. Για αυτό, ιδιαίτερα προσωπικές σου φωτογραφίες καλύτερα να τις κρατάς όντως προσωπικές.
11. *Η χρήση του Η/Υ με στόχο την σεξουαλική παρενόχληση εφήβου από ενήλικο είναι παράνομη*. Σωστό. Η στοχοποίηση ανηλίκου με σκοπό την σεξουαλική εκμετάλλευση, ακόμη κι αν ο έφηβος έχει συναινέσει, είναι παράνομη και τιμωρείται από το νόμο.

Για σκέψου.....

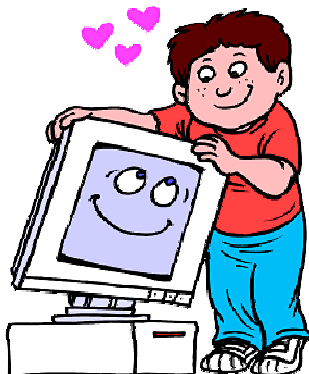

Τι είναι φυσιολογικό να συμβαίνει;

Όταν τα άτομα εισέρχονται στην φάση της ήβης, δηλαδή βιώνουν τις σωματικές κι ορμονικές αλλαγές, αρχίζουν να εκδηλώνουν προτίμηση προς το αντίθετο φύλο· είναι φυσικό να θέλεις να κάνεις κι εσύ σχέση, αφού είσαι έφηβος. Η προσδοκία για έλξη και τα πονηρά σχόλια... πάνε πακέτο! Αλλά, πρόσεξε μια σημαντική λεπτομέρεια: τα πειράγματα γίνονται από άτομα της ίδιας ηλικίας, ίδιων περίπου ενδιαφερόντων κι ωριμότητας, οπότε τέτοιου είδους σχόλια επιτρέπονται γιατί και ο αποστολέας κι ο αποδέκτης των μηνυμάτων είναι συνομήλικοι.

Πότε τα πράγματα αρχίζουν να πάνε στραβά;

Φυσικά η εμπλοκή των εφήβων σε μια σεξουαλική σχέση με έναν ενήλικο είναι εξαρχής προβληματική, διότι, ακόμη κι αν ο έφηβος συμφωνεί, η κατανομή δύναμης, κύρους κι εξουσίας δεν είναι ίδια. Ο ενήλικος ασκεί καταλυτική επιρροή στον έφηβο καθώς είναι μεγαλύτερος και πιο έμπειρος. Επίσης, οι έφηβοι μπορούν να παρακινηθούν πολύ εύκολα σε πράξεις που είναι ανάρμοστες κι επικίνδυνες για την ηλικία τους, δημιουργώντας τους ψυχικά τραύματα. Για αυτό η σεξουαλική σχέση ενήλικου-εφήβου έχει κριθεί παράνομη

Και με το διαδίκτυο, τι γίνεται;

Μπορεί η προκλητική συμπεριφορά, η «καυτές» «φωτογραφίες σε κοινωνικά δίκτυα και η συζήτηση για το σεξ με άγνωστους να σου ανεβάζουν την αυτοπεποίθηση. Ξανασκέψου το όμως: αυτές οι συμπεριφορές σε βάζουν σε κίνδυνο να δεχτείς σχόλια που δεν θα ήθελες με τίποτα να τα διάβαζες στη ζωή σου. Μπορεί να μην συμβεί με την πρώτη, μπορεί να κάνεις μια σχέση που πιστεύεις ότι σε καλύπτει συναισθηματικά. Αξίζει όμως την εκμετάλλευση, τις ανάρμοστες προσκλήσεις και πράξεις που δεν θα ήθελες να κάνεις ποτέ;

Σε αυτό το σημείο τελειώνουν οι δραστηριότητες της ενότητας 1 και αρχίζει η παρουσίαση των δραστηριοτήτων της ενότητας 2

Παράρτημα 2 Παρουσίαση της ενότητας 2

2.1 Παρουσίαση της ενότητας 2 Τομέα εστίασης 1 «Ηθικοί κανόνες και πνευματική ιδιοκτησία»

Συγκεκριμένα, η ενότητα 2 αναφέρεται στους τρόπους καλής συμπεριφοράς στο διαδίκτυο, τόσο σχετικά με τη συνομιλία με άλλους χρήστες αλλά και με την χρήση αρχείων στο διαδίκτυο.

Ξεκινά με τον τομέα εστίασης 1 «Ηθικοί κανόνες και πνευματική ιδιοκτησία», ο οποίος στοχεύει να δείξει στους μαθητές αν είναι ηθικά σωστό να χρησιμοποιούν δουλειές των άλλων ως δικές τους κατά την χρήση αρχείων από το διαδίκτυο με προσωπικό ή επαγγελματικό προορισμό.

Ο τομέας εστίασης 1 της ενότητας 2 περιλαμβάνει τις εξής δραστηριότητες: «Είναι δικό σου;» (Α΄ Δημοτικού), «Ποιανού ιδιοκτησία είναι;»(Β΄-Γ΄ Δημοτικού), « Ποιανού είναι τελικά;»(Δ΄-Ε΄ Δημοτικού), «Πράττοντας το σωστό»,(Δ΄-Ε΄ Δημοτικού), «Μπορείς να το κατεβάσεις» (ΣΤ΄ Δημοτικού- Β΄ Γυμνασίου) και «Σχετικά με την αντιγραφή»(ΣΤ΄ Δημοτικού- Β΄ Γυμνασίου).

Η παράθεση των δραστηριοτήτων αρχίζει με την άσκηση για την Α΄ Δημοτικού, όπου τα παιδιά εισάγονται στην έννοια της πνευματικής ιδιοκτησίας.

Δραστηριότητα Νο.1, «Είναι δικό σου;», Ενότητα 2. Τομέας Εστίασης 1 «Ηθικοί κανόνες και πνευματική ιδιοκτησία», ηλικία μαθητών 5-6 έτη (Α΄ Δημοτικού)

Φύλλο δραστηριότητας

Όνοματεπώνυμο:

Ημερομηνία:

Όπως θέλεις να μην σου πειράζουν τα δικά σου πράγματα , έτσι θα πρέπει κι εσύ να μην πειράζεις τα πράγματα των άλλων.



Μετά την σύντομη αυτή δραστηριότητα, δίνεται στους μαθητές των δύο επόμενων τάξεων (Β΄-Γ΄ Δημοτικού) «Ποιανού ιδιοκτησία είναι;»

Δραστηριότητα Νο.2, «Ποιανού ιδιοκτησία είναι ;»,Ενότητα 2. Τομέας Εστίασης 1
«Ηθικοί κανόνες και πνευματική ιδιοκτησία», ηλικία μαθητών 7-8 έτη (Β΄-Γ΄ Δημοτικού)

Φύλλο δραστηριότητας 1

Όνοματεπώνυμο:

Ημερομηνία:

Σκέψου για ποια από τα παρακάτω αντικείμενα/ ενέργειες χρειάζεσαι άδεια .



Ανοίγεις τον υπολογιστή

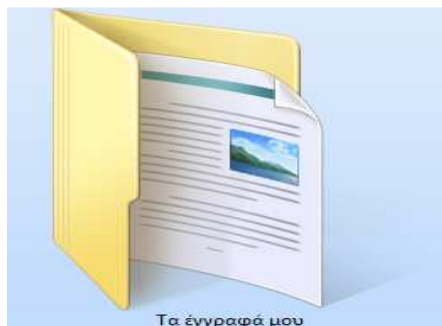

Βλέπεις τους φακέλους άλλων παιδιών



Επισκευάζεις τον υπολογιστή



Χρησιμοποιείς τον εκτυπωτή

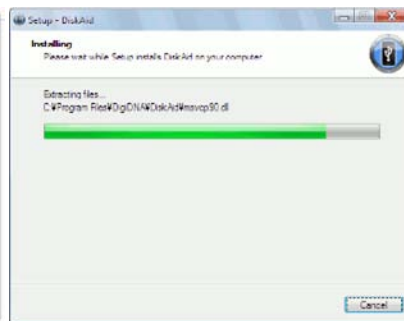
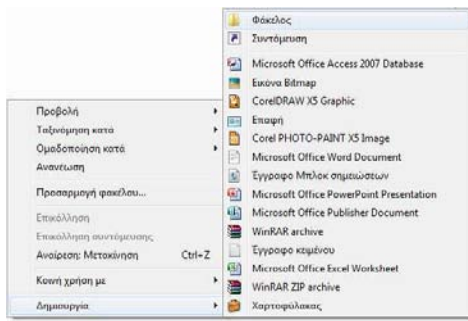

Φτιάχνεις δικό σου φάκελο



Στέλνεις μηνύματα στην τάξη σου

Εγκαθιστάς λογισμικό



Βλέπεις τον φάκελο του δασκάλου σου

Για ποιες από τις παραπάνω ενέργειές σου πρέπει να ζητήσεις άδεια και γιατί;

Αυτή η δραστηριότητα στοχεύει στο να δείξει στους μαθητές πότε επιβάλλεται και πότε όχι να ζητούν άδεια για συγκεκριμένες ενέργειες στον Η/Υ. Αυτός ο στόχος διευρύνεται στην επόμενη δραστηριότητα με τίτλο « Ποιανού είναι τελικά;» (Δ' - Ε' Δημοτικού)

Φύλλο δραστηριότητας 1

Ονοματεπώνυμο:

Ημερομηνία:

Ο Γιάννης πάει Δ' Δημοτικού και του αρέσει πολύ το κολύμπι. Επειδή όμως πηγαίνει στο κολυμβητήριο κάθε Τρίτη, δεν προλαβαίνει να κάνει πάντα όλες τις ασκήσεις της επόμενης μέρας. Ένας φίλος του, ο Δημήτρης, του πρότεινε να αντιγράψει τις απαντήσεις του ,αφού του στείλει τι έχει κάνει σε μήνυμα. Πιστεύεις ότι είναι σωστό αυτό; Εξήγησε την απάντησή σου.

Η Μαρία ψάχνει στο διαδίκτυο να βρει πληροφορίες για την σχολική εργασία της με θέμα την ανακύκλωση. Καθώς ψάχνει να βρει κάποια χρήσιμη είδηση, βρίσκει μια ιστοσελίδα που έχει ό,τι τους ζήτησε η δασκάλα να γράψουν. Η Μαρία αντιγράφει ακριβώς λέξη προς λέξη ό,τι έχει γραφτεί στην ιστοσελίδα. Πιστεύεις ότι είναι σωστό αυτό που έκανε η Μαρία;

Τι άλλο θα μπορούσε να είχε κάνει;

Η Χριστίνα χρησιμοποιεί πολύ το διαδίκτυο για να βρίσκει ωραίες εικόνες. Μια μέρα βρίσκει μια πολύ ωραία ζωγραφιά . Την εκτυπώνει και την βάζει εξώφυλλο σε μια σχολική εργασία της. Είναι σωστό αυτό; Εξήγησε την άποψή σου.

Φύλλο δραστηριότητας 2



Παιδιά η αντιγραφή είναι στην απαγορευμένη ζώνη!

Όταν στο σχολείο σου ζητούν να κάνεις κάποια εργασία, περιμένουν να δουν την δική σου άποψη. Με την αντιγραφή πληροφοριών και εργασιών των άλλων , καταφεύγεις στην λεγόμενη υποκλοπή. Η υποκλοπή τιμωρείται από τον νόμο.

Επιπλέον, υποτιμάς την δική σου εξυπνάδα. Το κλειδί είναι διαβάσεις τις πληροφορίες και μετά να τις κατανοήσεις , πριν γράψεις την εργασία σου, Έτσι και θα έχεις εξασφαλίσει την σιγουριά ότι η άποψή στηρίζεται σε έγκυρα στοιχεία και θα είναι ολόδική σου η απάντηση. Άλλωστε, η δασκάλα/ο δάσκαλός σου έβαλε σε σένα την εργασία , έτσι δεν είναι;

Πότε μπορώ να αντιγράψω κάτι;

Υπάρχουν κάποιες περιπτώσεις που μπορείς να αντιγράψεις την δουλειά των άλλων, ΑΡΚΕΙ:

- 1) Να αναφέρεσαι στην πηγή της πληροφορίας. Για παράδειγμα βρίσκεις κάτι για το περιβάλλον στην ιστοσελίδα <http://perivallon.pblogs.gr/>. Αν πάρεις κάτι από την σελίδα αυτή και το γράψεις όπως είναι , μετά πρέπει να βάλεις και ότι το πήρες από την ιστοσελίδα αυτή
- 2) Τα λόγια των άλλων τα βάζεις πάντα μέσα σε εισαγωγικά , για να δείξεις ότι δεν είναι δικά σου
- 3) Όταν βάζεις εικόνες και σχεδιαγράμματα , καλό είναι να αναφέρεις και ποιος τα έφτιαξε.

Με αυτόν τον τρόπο μπορείς να χρησιμοποιείς το υλικό των άλλων χωρίς να το κλέβεις από αυτούς!

Μετά την δραστηριότητα αυτή , ακλουθεί η δραστηριότητα « Πράττοντας το σωστό». Είναι η τελευταία δραστηριότητα για τις τάξεις ΔΣ' - Ε' Δημοτικού.

Δραστηριότητα Νο.4, «Πράττοντας το σωστό»

Ενότητα 2. Τομέας Εστίασης 1 «Ηθικοί κανόνες και πνευματική ιδιοκτησία», ηλικία μαθητών 9-10 έτη (Α' - Ε' Δημοτικού)

Φύλλο δραστηριότητας 1

Όνοματεπώνυμο:

Ημερομηνία:

Δεν είναι ωραίο και σωστό να χτυπάς άλλα παιδιά και να τους μιλάς άσχημα όταν παίζετε στην παιδική χαρά και στο σχολείο. Τότε, τι γίνεται αν συναντήσεις παιδιά στο διαδίκτυο και αρχίσεις να τους μιλάς άσχημα;

Το να μπεις στο σπίτι κάποιου άλλου και να πειράξεις την δουλειά του και τα πράγματά του είναι αδίκημα. Τότε γιατί μερικά παιδιά μπαίνουν στους φακέλους άλλων παιδιών που έχουν στον υπολογιστή τους;

Δεν είναι ωραίο να γράφεις άσχημα λόγια σε γκράφιτι στους τοίχους της γειτονιάς σου. Τι γίνεται με την χρήση άσχημων λέξεων στο διαδίκτυο;

Δεν είναι σωστό να ανοίγεις την τσάντα των συμμαθητών σου για να χαζέψεις. Τι γίνεται όταν βρίσκεις τον κωδικό για τον υπολογιστή ενός συμμαθητή σου και τον ανοίγεις για να χαζέψεις;

Όταν παίρνεις ένα βιβλίο από κάποια βιβλιοθήκη, απαγορεύεται να το ζωγραφίσεις και να σχίσεις σελίδες. Τι γίνεται με την διαγραφή σελίδων ή και εργασιών από τον υπολογιστή κάποιου άλλου;



Φύλλο δραστηριότητας 2

Πότε κάτι δεν είναι σωστό;

Όπως όλα τα παιδιά, έτσι κι εσύ ξέρεις ότι για να προστατευτείς στον πραγματικό κόσμο, ακολουθείς κάποιους κανόνες. Για παράδειγμα, δεν πειράζεις άλλα παιδιά για να μην σε πειράξουν κι αυτά.

Αυτοί οι κανόνες σωστού-λάθους που χρησιμοποιείς καθημερινά είναι οι καλύτεροι κανόνες και για το διαδίκτυο. Όπως δεν θέλεις να πειράζεις άλλα παιδιά στο δρόμο ή στην τάξη, έτσι δεν πρέπει να πειράζεις κι άλλα παιδιά στο διαδίκτυο. Γιατί, να μην χρησιμοποιήσεις λοιπόν αυτούς τους κανόνες και για τον ψηφιακό κόσμο;

Προσοχή στα πράγματα των άλλων- Όλα τα παιδιά ξέρουν ότι δεν πειράζουμε τα πράγματα των άλλων χωρίς να πάρουμε την άδειά τους. Αν κάποιος συμμαθητής σου άνοιγε την τσάντα σου και έβλεπε τα τετράδιά σου, πώς θα ένιωθες; Προφανώς θα εκνευριζόσουν. Σκέψου ότι αυτόν τον κανόνα τον ακολουθούμε και στο διαδίκτυο. Γιατί όπως σε σένα δεν αρέσει να σου ανοίγουν την τσάντα, έτσι και σε άλλα παιδιά δεν τους αρέσει να τους κλέβουν τις ζωγραφιές ή τα αρχεία από τον υπολογιστή τους.

Ποιος εγώ; Ναι, εσύ!- Όταν κάνεις μια ζαβολιά ξέρεις ότι σύντομα θα το μάθουν οι γονείς σου. Όταν κάνεις μια ζαβολιά στο διαδίκτυο, φαίνεται ότι κανείς δεν θα το μάθει. Κάνεις λάθος! Όταν ανακαλυφθεί η ζαβολιά, το άλλο παιδί μπορεί με τη βοήθεια ενός ενήλικου να βρει ποιος τον ενοχλεί πολύ άνετα. Γιατί να μπεις σε τόσο κόπο, φασαρία κι άγχος για μια ζαβολιά;

Κάνοντας το σωστό- Ακόμη κι αν δεν ξέρεις τι να κάνεις σχετικά με το υλικό στο διαδίκτυο ή γενικά με την συμπεριφορά σου ψηφιακά, να θυμάσαι πάντα τον Χρυσό Κανόνα: **Αν ήμουν εγώ το άλλο άτομο και μου έκλεβαν /χρησιμοποιούσαν την δουλειά μου χωρίς την άδειά μου, πώς θα ένιωθα;**

Αυτός ο κανόνας θα σε βοηθήσει να πράττεις το σωστό σε ..δύσκολες καταστάσεις!!!

Αφού τελειώσουν οι ασκήσεις για τις Δ' - Ε' Δημοτικού ακολουθούν οι δύο τελευταίες δραστηριότητες «Μπορείς να το κατεβάσεις» και « Σχετικά με την αντιγραφή» για τις τάξεις ΣΤ' Δημοτικού- Β' Γυμνασίου.

Δραστηριότητα Νο.5, «Μπορείς να το κατεβάσεις;»

Ενότητα 2. Τομέας Εστίασης 1 «Ηθικοί κανόνες και πνευματική ιδιοκτησία», ηλικία μαθητών 11-14 έτη (ΣΤ' Δημοτικού- Β Γυμνασίου)

Σε αυτήν την δραστηριότητα , τα παιδιά καλούνται να αναθεωρήσουν τις απόψεις τους για την λήψη ψηφιακών αρχείων και να κατανοήσουν ότι όταν δεν τους δίνεται η δυνατότητα της δωρεάν λήψης από τον δημιουργό του αρχείου, καλό είναι να μην επιχειρήσουν να το κατεβάσουν.

Φύλλο δραστηριότητας 1

Όνοματεπώνυμο:

Ημερομηνία:

Παράδειγμα 1

Ο Παναγιώτης είναι 13 χρονών και είναι εξπέρ στους υπολογιστές. Του αρέσει να ψάχνει και να βρίσκει τρόπους για να τραβά την προσοχή όταν βρίσκεται συνδεδεμένος στο διαδίκτυο. Μια μέρα, καθώς έψαχνε πληροφορίες για τις ρυθμίσεις του τοπικού δικτύου της πόλης του, κατάφερε να αλλάξει μια μικρή ρύθμιση σε αυτό: « Αυτή η πόλη είναι δική ΜΟΥ!», έγραψε για πλάκα

Θεωρείς ότι ο Παναγιώτης απλώς έστησε μια πλάκα στους συντονιστές του δικτύου; Ήταν σωστή η αλλαγή των ρυθμίσεων; Δικαιολόγησε την απάντησή σου.

Παράδειγμα 2

Η Ελπίδα και ο Γιώργος είναι συμμαθητές και πολύ καλοί φίλοι. Μια μέρα η δασκάλα τους έβαλε να κάνουν μαζί την εργασία στο μάθημα της Ιστορίας . Η εργασία τους ήταν για τον Β' Παγκόσμιο Πόλεμο. Καθώς έψαχναν πληροφορίες για την εργασία τους , βρήκαν μια σελίδα στο διαδίκτυο που τους ενόχλησε πάρα πολύ. Οι χρήστες επαινούσαν τους ναζί , λέγοντας ότι είναι ήρωες και ότι καλά έκαναν που φυλάκιζαν αθώους ανθρώπους. Οι δύο φίλοι νευρίασαν τόσο πολύ που έσπασαν τον κωδικό κι έγραψαν στην σελίδα : « Είστε ψεύτες! Όλα όσα γράφετε είναι ψέματα!»

Πιστεύεις ότι η Ελπίδα κι ο Γιώργος έπραξαν σωστά ή όχι; Δικαιολόγησε την άποψή σου.

Φύλλο δραστηριότητας 2

Ποιανού ιδιοκτησία είναι ;

Κάθε υπολογιστής και φάκελος μέσα σε αυτόν ανήκουν σε κάποιο άτομο ή σε κάποιο οργανισμό . Όπως τα δικά σου ψηφιακά αρχεία ανήκουν σε σένα , έτσι δεδομένα σε υπολογιστές του σχολείου ανήκουν σε αυτό. Τα άτομα ή οι ομάδες που παραβιάζουν την ψηφιακή ιδιοκτησία άλλων ατόμων διαπράττουν το λεγόμενο σπάσιμο αρχείων, ή αλλιώς hacking. Το σπάσιμο αρχείων τιμωρείται από το νόμο, καθώς παραβιάζει το απόρρητο των προσωπικό δεδομένων του άλλου. Το σπάσιμο μπορεί να γίνει από οπουδήποτε: από το σπίτι , το σχολείο, την καφετέρια με το internet.

Γιατί πολλά παιδιά σπάνε αρχεία;

Θα μπορούσε να πει κανείς ότι οι απαντήσεις που περιμένει κανείς από ένα συνομήλικό σου που έσπασε αρχεία είναι :

- 1) Ήθελα μια πρόκληση
- 2) Βαριόμουν και είπα να διασκεδάσω
- 3) Σιγά! Κανείς δεν το πήρε είδηση
- 4) Αν εγώ μπορώ να σπάσω το σύστημά τους, τότε οι επαγγελματίες χάκερ τι θα κάνουν με αυτό;
- 5) Χάρη τους έκανα , βρήκα τις αδυναμίες τους

Ποιες είναι οι συνέπειες;

Το σπάσιμο ,η υποκλοπή και η παραβίαση αρχείων στο διαδίκτυο είναι πραγματικά ένα φαινόμενο –νόμινο. Τα τουβλάκια αυτά , μόλις ρίξεις ένα , πέφτουν όλα μαζί. Ακριβώς το ίδιο μπορεί να συμβεί σε μια σελίδα. Πρώτα τα αρχεία των χρηστών καταστρέφονται ,με αποτέλεσμα να μην έχουν πρόσβαση οι χρήστες. Οι διαχειριστές χάνουν κι αυτοί, αφού – σε περίπτωση που οι σελίδες σχετίζονταν με πώληση αγαθών- θα πρέπει να επιστρέψουν χρήματα στους χρήστες και να αυξήσουν την ασφάλειά τους. Από την άλλη, η διαρροή προσωπικών δεδομένων μπορεί να οδηγήσει αρκετούς χρήστες στην απώλεια χρημάτων και την χρήση των δεδομένων τους από του χάκερ.

Φύλλο δραστηριότητας 3

Οι έφηβοι χάκερ , κυρίως, είναι οι χάκερ που δημιουργούν πρόβλημα και στον εαυτό τους.Οι περισσότεροι νομίζουν ότι δεν θα τους ανακαλύψουν, αλλά όταν συμβεί κάτι τέτοιο , μπορούν να υποβληθούν σε διάφορες τιμωρίες: από τον αποκλεισμό της σύνδεσής τους στο διαδίκτυο , τα πρόστιμα μέχρι και στην φυλάκιση- σε ορισμένες χώρες.

Αντί για τον Άρειο Πάγο ... στον Πάγο του Άρη!

Σε αυτό το σημείο κι εφόσον γνωρίζεις – μαζί με άλλους συμμαθητές σου- ότι έχει συμβεί σπάσιμο και διαρροή αρχείων και στο δικό σου σχολείο, να δράσεις. Πώς; Μπορείς να πείσεις τους συμμαθητές σου να χρησιμοποιήσετε τα πενταμελή (αν δεν έχετε να φτιάξετε μια ομάδα μαθητών) για να λύσετε τέτοια προβλήματα. Για παράδειγμα, στις περιπτώσεις του Παναγιώτη , της Ελπίδας και του Γιώργου, τι θα μπορούσατε να κάνετε , για να τους δείξετε ότι έκαναν λάθος;Σκέψου μαζί με άλλα παιδιά τι έκαναν σωστά και τι λάθος και τι λύσεις θα έδινες σε αυτά τα παιδιά ώστε να μην το επαναλάβουν.

Αφού τα παιδιά κατανοήσουν ότι δεν είναι σωστό να κατεβάσουν αρχεία στο διαδίκτυο (εκτός κι αν ο δημιουργός του αρχείου το επιτρέπει)καθώς αυτό είναι παράνομο, έρχεται η δραστηριότητα « Σχετικά με την αντιγραφή» να τους δείξει ότι θα πρέπει να είναι ιδιαίτερα προσεκτικά στη χρήση πληροφοριών στο διαδίκτυο- κυρίως υπό το πρίσμα της οικειοποίησης δεδομένων.

Φύλλο δραστηριότητας 1

Όνοματεπώνυμο:

Ημερομηνία:

Το δικαίωμα του να λες ότι κάτι είναι δικό σου

Κάποιοι άνθρωποι χρησιμοποιούν το διαδίκτυο για να εργάζονται και να φέρουν εις πέρας τις υποχρεώσεις τους. Επαγγέλματα που απαιτούν την εργασία στο διαδίκτυο είναι πάρα πολλά, από τους κομικογράφους και τους φωτογράφους μέχρι τους δημόσιους υπαλλήλους. Σκέψου, αν ήσουν στην θέση τους, ότι θα ήθελες να σέβονται οι άλλοι τη δουλειά σου. Σε περίπτωση που κάποιος θέλει να μοιραστεί την δουλειά του με άλλους, παρέχει το δικαίωμα για αυτό. Δεν είσαι σε θέση να αντιγράψεις κάτι ή να χρησιμοποιήσεις την δουλειά των άλλων χωρίς να ζητήσεις την άδειά τους. Αλλιώς, αν δεν ζητήσεις την άδειά τους, ουσιαστικά, «κλέβεις» την δουλειά τους.

Τι γίνεται με τις σχολικές εργασίες;

Μπορείς να χρησιμοποιείς την δουλειά άλλων για τις σχολικές εργασίες σου, χωρίς να ζητάς άμεσα την άδειά τους. Αρκεί να θυμάσαι έναν πολύ βασικό κανόνα: πάντα αναφέρουμε την πηγή της πληροφορίας που πήραμε. Αν έχεις πάρει τα ίδια τα λόγια του συγγραφέα ή του ερευνητή, τα βάζεις μέσα σε εισαγωγικά («...») και γράφεις το όνομά του σε παρένθεση.

Σε περίπτωση που δεν ακολουθήσεις αυτόν τον κανόνα, διαπράττεις λογοκλοπή. Δηλαδή, οικειοποιείσαι τα λόγια κάποιου άλλου χωρίς να αναφέρεις το όνομά του. Ακόμη κι αν το ίδιο το πρόσωπο δεν το καταλάβει, σίγουρα θα το καταλάβουν οι καθηγητές σου.

Για να μην κάνεις αυτό το λάθος και ζημιωθείς, να θυμάσαι ότι αναφέρεις την πηγή, το όνομα του κατόχου για τα παρακάτω:

Φύλλο δραστηριότητας 2

1. Λόγια που έχει πει το ίδιο το πρόσωπο. Αν αναφέρεσαι, για παράδειγμα, στα λόγια του Αϊνστάιν για την σχετικότητα, και τα μεταφέρεις ακριβώς όπως είναι, τότε αναφέρεις και το όνομα του Αϊνστάιν
2. Γραφήματα, πίνακες και ζωγραφιές που δεν είναι δικά σου και ξέρεις την πηγή
3. Στατιστικά δεδομένα από έρευνες
4. Ακόμη κι αν αναφέρεσαι σε άποψη κάποιου άλλου με δικά σου λόγια, καλό είναι να αναφερθείς και στο άτομο με την πρωτότυπη ιδέα.

Τι κάνουμε με τους σπασμένους κωδικούς;

Επίσης, ένα άλλο σημαντικό θέμα που πρέπει να προσέξεις είναι οι κωδικοί. Φαντάσου ότι το βράδυ που κοιμάσαι μπαίνει ένας κλέφτης στο σπίτι σου. Αυτός ο κλέφτης βρήκε το κλειδί σου, έκανε αντικλειδί και μπήκε μέσα. Τρομακτικό; Φαντάσου ότι αυτός ο κλέφτης μπαίνει στον υπολογιστή σου, κλέβει τους κωδικούς σου και μπαίνει στα αρχεία σου. Αυτή η πράξη λέγεται hacking και είναι παράνομη. Από τη στιγμή που κάποιος παραβιάζει την ιδιωτικότητα των αρχείων σου και μπορεί να χρησιμοποιήσει τα στοιχεία σου για να κάνει κι άλλα πράγματα σε βάρος σου, όπως να βγάλει επίσημα έγγραφα, να αγοράσει πράγματα από σελίδες στο διαδίκτυο και να κλέψει τα αρχεία που δημιούργησες εσύ.

Σκέψου λοιπόν : αν κάνω εγώ όλες αυτές τις παρανομίες, τι θα νιώθει ο άλλος ; Αν αυτά συμβούν και σε μένα;

Παρακάτω σου δίνεται ένας πίνακας με κάποιες καταστάσεις όπου χρειάζεται να χρησιμοποιήσεις πληροφορίες από το διαδίκτυο. Τι πρέπει να κάνεις στην κάθε περίπτωση;

Αντιγράφεις διάφορες εικόνες από το διαδίκτυο και της ανεβάζεις στην δική σου ιστοσελίδα.

Έχεις μια σχολική εργασία για να παραδώσεις. Βρίσκεις ό,τι πληροφορίες χρειάζεσαι στο διαδίκτυο . Τις αντιγράφεις στο κυρίως μέρος της εργασίας σου, φτιάχνοντας λίγο διαφορετικά την οργάνωση. Έπειτα, γράφεις τον δικό σου πρόλογο και επίλογο.

Βρίσκεις μια πολύ αστεία κάρτα γενεθλίων στα εισερχόμενα σου , την σαρώνεις στον υπολογιστή και την ανεβάζεις στο διαδίκτυο.

Αντιγράφεις μια εικόνα από το διαδίκτυο και την βάζεις σε μια εργασία σου.

Στέλνεις σε συμμαθητή/ρια σου ένα πρόγραμμα επεξεργασίας κειμένου , για να μπορέσει να κάνει μια εργασία.

Επειδή έχεις μια πολύ γρήγορη σύνδεση στο διαδίκτυο, πολλοί φίλοι σου σου ζητούν να τους κατεβάσεις τραγούδια. Έτσι , τα γράφεις κι εσύ σε δίσκους και τα πουλάς σε χαμηλότερη τιμή από ότι τα αυθεντικά.

Βλέπεις ένα πολύ ωραίο βίντεο στο διαδίκτυο και το ανεβάζεις στην δική σου ιστοσελίδα.

Βλέπεις κάποιον να χρησιμοποιεί έναν κωδικό στην βιβλιοθήκη για να διαχειριστεί τα βιβλία που χρωστάει. Μετά αντιγράφεις κι εσύ τον κωδικό του για να μπεις στη σελίδα δανεισμού.

2.2 Παρουσίαση ενότητας 2 Τομέα εστίασης 2 «Τρόποι συμπεριφοράς στο διαδίκτυο»

Σε αυτό το σημείο τελειώνει ο τομέας εστίασης 1 « Ηθικοί κανόνες και πνευματική ιδιοκτησία» της ενότητας 2 « Τρόποι συμπεριφοράς στο διαδίκτυο». Ξεκινά ο αμέσως επόμενος τομέας εστίασης με τίτλο « Τρόποι συμπεριφοράς στο διαδίκτυο». Στόχος του τομέα αυτού είναι να δείξει στα παιδιά ότι θα πρέπει να ακολουθούν ορισμένους κανόνες καλής συμπεριφοράς κι ευγένειας σε συνομιλίες τους με άλλους χρήστες στο διαδίκτυο.

Ο τομέας αυτός περιλαμβάνει τις δραστηριότητες : «Καλοί τρόποι παντού» (Β΄- Γ΄ Δημοτικού), «Καλοί τρόποι στην αποστολή μηνυμάτων» (Δ΄- Ε΄ Δημοτικού) και « Καλοί τρόποι κι αποστολή μηνυμάτων» (ΣΤ΄ Δημοτικού- Β΄ Γυμνασίου).

Στόχων όλων των δραστηριοτήτων είναι να εμφυσήσουν στα παιδιά τρόπους ευγένειας παράλληλα με τρόπους διαχείρισης αγενών καταστάσεων.

Στη συνέχεια ακολουθεί η παράθεση της δραστηριότητας 1 του τομέα εστίασης 2 « Τρόποι συμπεριφοράς στο Διαδίκτυο» της ενότητας 2.

Φύλλο δραστηριότητας 1

Ονοματεπώνυμο:

Ημερομηνία:

Τι ξέρουμε για τους καλούς τρόπους

Ξέρεις ότι πρέπει να έχεις καλή συμπεριφορά όταν είσαι στο σχολείο. Επίσης, ξέρεις ότι πρέπει να είσαι ευγενικό παιδί όταν μιλάς με κάποιον. Οι καλοί τρόποι είναι πολύ σημαντικοί και για το διαδίκτυο.

Εδώ είναι κάποιοι κανόνες για τους καλούς τρόπους στο διαδίκτυο

1. Να πεις αυτά που θέλεις και μόνο στο άτομο που μιλάς.
2. Αυτό που λες να το λες καθαρά
3. Μην χρησιμοποιείς άσχημες λέξεις
4. Μην λες πράγματα για να πληγώσεις τον άλλον και μόνο
5. Μην χρησιμοποιήσεις κεφαλαία όταν γράφεις.ΕΙΝΑΙ ΣΑΝ ΝΑ ΧΡΗΣΙΜΟΠΟΙΕΙΣ ΝΤΟΥΝΤΟΥΚΑ ΚΑΙ ΦΩΝΑΖΕΙΣ!!!!!!!
6. Να κοιτάς την ορθογραφία του μηνύματός σου πριν το στείλεις
7. Να χρησιμοποιείς φατσούλες όταν θέλεις να περιγράψεις πώς νιώθεις.Ο άλλος καταλαβαίνει πώς είσαι και εσύ κερδίζεις και λόγια

Και να θυμάσαι , αν κάποιο μήνυμα που λαμβάνεις δεν ακολουθεί αυτούς τους κανόνες , πες το στους γονείς σου.

Φύλλο Δραστηριότητας 2

Προσπάθησε να ξαναγράψεις το παρακάτω μήνυμα , ακολουθώντας τους κανόνες.Έτοιμος/η; Πάμε!!!

ΠΡΟΣ:rapadopoulosdim@altecnet.gr

ΘΕΜΑ: μάντεψε ποιος!!!

ΚΥΡΙΩΣ ΚΕΙΜΕΝΟ:

Θείε!!!

ΓΙΑΤΙ ΔΕΝ ΜΟΥ ΓΡΑΦΕΙΣ ΠΙΑ; ΜΕ ΞΕΧΑΣΕΣ;

Θέλω να μου στείλεις ένα παιχνίδι για τα γενέθλιά μου.

Από

Μάντεψε!!!!

Προσοχή! Δεν ξέρουν όλοι καλούς τρόπους στο διαδίκτυο! Αν όμως τους χρησιμοποιείς , τότε και οι άλλοι θα αρχίσουν να τους χρησιμοποιούν επίσης!

Αμέσως μετά ακολουθεί η δραστηριότητα « Καλοί τρόποι στην αποστολή μηνυμάτων» για τις δύο επόμενες τάξεις (Δ΄- Ε΄ Δημοτικού).

Σε αυτήν την δραστηριότητα επεκτείνεται η χρήση καλών τρόπων , συγκεκριμένα, για την αποστολή μηνυμάτων.

Φύλλο δραστηριότητας 1

Ονοματεπώνυμο:

Ημερομηνία:

Οι καλοί τρόποι είναι πολύ σημαντικοί στην πραγματική ζωή , κι ακόμη περισσότερο στην ψηφιακή. Όπως προσπαθείς να μιλάς ευγενικά στην καθημερινότητά σου, έτσι θα πρέπει να προσπαθήσεις και στο διαδίκτυο.

Τα καλά και τα ...κακά πράγματα των ηλεκτρονικών μηνυμάτων

Τι πρέπει και τι δεν πρέπει να κάνεις

1. Να πηγαίνεις κατευθείαν στο θέμα και να λες ακριβώς αυτό που θέλεις. Φαντάσου να ήσουν ανάμεσα στους ανθρώπους που παίρνουν εκατοντάδες μηνύματα και είναι τόσο μεγάλα που δεν διαβάζονται.
2. Μην γράφεις με κεφαλαία γράμματα τα μηνυματά σου. ΕΙΝΑΙ ΣΑΝ ΝΑ ΦΩΝΑΖΕΙΣ ΑΥΤΑ ΠΟΥ ΛΕΣ ΚΑΙ ΕΙΝΑΙ ΠΟΛΥ ΕΝΟΧΛΗΤΙΚΟ ΓΙΑ ΤΟΥΣ ΑΛΛΟΥΣ.
3. Αν θέλεις να τονίζεις μια λέξη γιατί θέλεις να περάσεις κάποιο μήνυμα με αυτήν, τότε μπορείς να χρησιμοποιήσεις κεφαλαία. Αλλά μόνο σε αυτήν την περίπτωση.
4. Να ελέγχεις την ορθογραφία του μηνυματός σου για λάθη πριν το στείλεις.
5. Να χρησιμοποιείς φατσούλες (smileys) όταν στέλνεις μηνύματα για το πώς νιώθεις. Έτσι θα λες αυτό που θέλεις με λιγότερες λέξεις και ο άλλος θα σε καταλαβαίνει καλύτερα.
6. Όταν γράφεις ένα μήνυμα, να σκέφτεσαι πού θέλεις να το στείλεις και αν θέλεις να το δουν όλοι. Γιατί, αν γράψεις ένα μήνυμα που δεν θέλεις να δουν πολλοί και κάποιος το προωθήσει τότε μπορεί να έχεις δυσάρεστες εκπλήξεις...
7. Μην χρησιμοποιείς άσχημες λέξεις στα μηνυματά σου.
8. Να γράφεις το όνομά σου στο τέλος του μηνύματος. Ο παραλήπτης σου θα γνωρίζει έτσι ότι εσύ έγραψες αυτό το μήνυμα

Φύλλο δραστηριότητας 2

9. Μην στέλνεις μηνύματα θυμού από εδώ κι από εκεί. Αυτό είναι επίθεση με μηνύματα οργής και είναι κακοί τρόποι. Ένα ευγενικό παιδί όπως εσύ δεν θα ήθελε να κάνει κάτι τέτοιο, έτσι δεν είναι;

Τώρα χρησιμοποίησε τους κανόνες που διάβασες σε αυτήν την δραστηριότητα.

ΠΡΟΣ: ypourgospervallontos@govparl.gr

ΘΕΜΑ: περιβαλλοντική ρύπανση

ΚΥΡΙΩΣ ΚΕΙΜΕΝΟ:

Αγαπητέ κύριε πρόεδρε,

Δεν με ξέρετε , αλλά ούτε κι εσείς τον αδερφό μου. Θα ήθελα να σας μιλήσω για την μόλυνση του περιβάλλοντος. ΓΙΑΤΙ ΕΧΟΥΜΕ ΤΟΣΟ ΝΕΦΟΣ ΑΚΟΜΗ ; ΕΙΝΑΙ ΤΟΣΟ ΑΣΧΟΙΜΟ ΠΟΥ ΟΛΗ ΒΙΧΟΥΜΑΙ. Προτείνω λοιπόν να βγάλετε νόμο οι οδηγοί να οδηγούν μόνο τις ζυγές μέρες και τα γενέθλιά τους. ΝΑ ΠΕΙΤΕ ΟΛΟΙ ΝΑ ΚΑΝΟΥΝ ΑΥΤΟ ΠΟΥ ΣΑΣ ΛΕΩ.

Με αγάπη,

Μαρίζα

Να θυμάσαι! Δεν είναι όλοι ευγενικοί στο διαδίκτυο. Για αυτό να τους συγχωρείς και να προσπαθήσεις να γίνεις παράδειγμα για αυτούς.

Αφού τελειώσει η δραστηριότητα αυτή, θα δοθεί η δραστηριότητα «Καλοί τρόποι στην αποστολή μηνυμάτων» για τις τάξεις ΣΤ΄ Δημοτικού- Β΄ Γυμνασίου. Είναι η τελευταία δραστηριότητα του τομέα εστίασης 2 «καλοί τρόποι συμπεριφοράς στο διαδίκτυο» για την ενότητα 2 και ουσιαστικά καλείται να εμπλουτίσει τους ήδη υπάρχοντες κανόνες συμπεριφοράς στο διαδίκτυο και να υπενθυμίσει στα παιδιά ορισμένα σημαντικά σημεία σχετικά με την συμπεριφορά στο διαδίκτυο.

Φύλλο δραστηριότητας 1

Ονοματεπώνυμο:

Ημερομηνία:

Οι περισσότεροι άνθρωποι στο διαδίκτυο δεν σε γνωρίζουν προσωπικά. Μπορούν όμως να σε κρίνουν από τον τρόπο που γράφεις και από τις λέξεις που χρησιμοποιείς. Για αυτό να διαλέγεις προσεκτικά τι χρησιμοποιείς.

Κανόνες και «νάρκες» του διαδικτύου

1. Να αναφέρεσαι κατευθείαν στο θέμα- έτσι κι άλλος ξέρει για τι μιλάς και δεν κουράζεται.
2. Μην χρησιμοποιείς κεφαλαία-ΜΕ ΑΥΤΟΝ ΤΟΝ ΤΡΟΠΟ ΦΩΝΑΑΑΑΑΖΕΙΙΙΙΙΣΣΣΣΣΣ!
3. Μην χρησιμοποιείς άσχημες λέξεις. Δεν θα ήθελες οι άλλοι να σου μιλούν άσχημα στο διαδίκτυο. Ακόμη και κάτι που σε εκνευρίζει , φρόντισε τουλάχιστον να είσαι ευγενικός.
4. Να ελέγχεις την ορθογραφία του κειμένου πριν το στείλεις κάπου.
5. Να ελέγχεις αν το κείμενό σου μπορεί να προσβάλλει κάποιον ή είναι ειρωνικό. Επειδή κανείς δεν μπορεί να δει το πρόσωπό σου, να ακούσει τον τόνο της φωνής, μπορεί εύκολα ο καθένας να νομίσει ότι το κείμενό σου είναι ειρωνικό.
6. Να χρησιμοποιείς φατσούλες (smileys) ώστε να σε καταλαβαίνουν οι άλλοι καλύτερα.
7. Προσπάθησε να είσαι ψύχραιμος/η όταν διαβάζεις κάποιο υβριστικό κείμενο . Αν πέσεις στο επίπεδο να απαντήσεις , το μόνο που θα κάνεις είναι να γίνεις αγενής και να δημιουργήσεις ένταση

Φύλλο Δραστηριότητας 2

Ασκήσεις

Η Ελπίδα κάνει διακοπές σε ένα νησί. Στις διακοπές στέλνει ένα μήνυμα σε μια φίλη της, την Ιωάννα και της λέει πώς της παρέσυρε το κύμα το μαγικό της όταν κολυμπούσε. Η Ιωάννα, θεωρώντας ότι είναι πολύ αστείο, έστειλε αυτό το μήνυμα και σε άλλους συμμαθητές τους. Όταν γύρισε η Ελπίδα από τις διακοπές της, όλοι οι συμμαθητές της την κορόιδευαν. Τι πρέπει να πει η Ελπίδα στην Ιωάννα κατά τη γνώμη σου;

Σχετικά με την γραφή μηνυμάτων

Να θυμάσαι να βάζεις πάντα το όνομά σου κάτω από το κείμενο του μηνύματος.

Ποτέ μην στέλνεις μηνύματα για προώθηση χωρίς να ζητήσεις την άδεια του αρχικού αποστολέα.

Κανόνες και «νάρκες» των σελίδων διαδικτυακής ομιλίας (chatrooms)

Πριν μπεις σε μια συζήτηση, επισκέψου τη σελίδα αρκετές φορές. Με αυτόν τον τρόπο θα καταλάβεις καλύτερα τους κανόνες και τον τρόπο λειτουργίας τους.

Να αναφέρεσαι μόνο στο συγκεκριμένο θέμα της συνομιλίας.

Μην ξεχνάς ότι οι άνθρωποι που συνομιλείς υπάρχουν σε κάποιο μέρος του πραγματικού κόσμου, παρόλο που δεν ξέρεις πώς είναι πραγματικά.

Μην ζητάς πολύ προσωπικές πληροφορίες από τους ανθρώπους που δεν ξέρεις. Εσύ θα έδινες πολύ προσωπικές πληροφορίες σου σε κάποιον άγνωστο;

Μην παραγεμίζεις τα μηνύματά σου. Είναι ενοχλητικό για τους άλλους- και φυσικά είναι καλό να προσέχεις και τους τρόπους σου.

Φύλλο Δραστηριότητας 3

Άσκηση

Ο Χρήστος αποφασίζει μια μέρα να μπει σε μια σελίδα κοινωνικής συνομιλίας. Υποτίθεται ότι η σελίδα επιβλέπεται από τους υπεύθυνους διαχειριστές της. Αλλά τα πράγματα είναι εκτός ελέγχου. Ένα άτομο έχει κυριολεκτικά γεμίσει το κουτί συνομιλίας με προσβλητικά σχόλια κι οι υπόλοιποι χρήστες του ανταποδίδουν με μηνύματα οργής κι ενόχλησης. Τι πρέπει να κάνει ο Χρήστος;

Η Αντιγόνη κι ο Βρασίδης είναι πολύ καλοί φίλοι και τους αρέσει να ανταλλάσσουν άμεσα μηνύματα. Μια μέρα συνομιλούν . Αλλά η Αντιγόνη έχει να απαντήσει στο Βρασίδη πολλή ώρα. Ο Βρασίδης τη στέλνει ένα μήνυμα « Είσαι εδώ;», αλλά δεν παίρνει καμιά απάντηση. Η Αντιγόνη μπορεί να μην απαντά για διάφορους λόγους. Εσύ τι πιστεύεις;

Κανόνες για τα άμεσα μηνύματα

Όταν δεν έχεις χρόνο να μιλήσεις με το φίλο σου, πες του το πριν αρχίσετε τη συζήτηση.

Αν το άλλο άτομο δεν απαντά σε μηνύματα, σταμάτα να του στέλνεις-δεν πρόκειται να απαντήσει.

Αν συνομιλείς με κάποιον φίλο σου , μπορείς να μιλάς όπως θα του μιλούσες καθημερινά-αρκεί να καταλαβαίνει τις συντομεύσεις σου.

Φύλλο δραστηριότητας 4

Άσκηση

Ο Μανώλης επισκέπτεται μια σελίδα για παιχνίδια και ανεβάζει μια συμβουλή για να περάσει κάποιος μια πολύ δύσκολη πίστα. Ο Αλέξανδρος χρησιμοποιεί αυτή τη συμβουλή αλλά χάνει το παιχνίδι. Πώς φαντάζεσαι ότι θα απαντούσε ο Αλέξανδρος στο Μανώλη;

Κανόνες για τα μηνύματα σε σελίδες

Διάβασε τα μηνύματα των άλλων χρηστών πριν ανεβάσεις το δικό σου. Έτσι θα καταλάβεις πώς λειτουργεί η κοινότητα της σελίδας.

Να ανεβάζεις μόνο αν έχεις κάτι να προσθέσεις

Μην εκφράζεις κάτι που δεν είσαι απόλυτα σίγουρος/η ότι ισχύει.

2.3. Παρουσίαση ενότητας 2 Τομέα εστίασης 3 «Ψηφιακός πολίτης»

Σε αυτό το σημείο τελειώνει ο τομέας εστίασης 2 « Τρόποι συμπεριφοράς στο διαδίκτυο» . Ξεκινά, αμέσως μετά , ο τομέας εστίασης 3 της ενότητας 2 «Ψηφιακός πολίτης».

Αυτός ο τομέας επιχειρεί να δείξει στα παιδιά ότι εκτός από υποχρεώσεις , έχουν και δικαιώματα όσον αφορά την έκφρασή τους στο διαδίκτυο. Έχουν κάθε δικαίωμα να εκφράσουν την άποψή τους για σημαντικά ζητήματα, όπως είναι η μόλυνση του περιβάλλοντος ή η πολιτική της χώρας τους απέναντι στην ειρήνη και την έκφραση απόψεων.

Για να μπορούν ωστόσο τα παιδιά να εκφραστούν, θα πρέπει να υπάρχουν συγκεκριμένοι κανόνες που να διέπουν την χρήση των Η/Υ . Για αυτόν τον λόγο , ο τρίτος τομέας εστίασης της ενότητας 2 ξεκινά με την δραστηριότητα «Κατανοώντας την πολιτική αποδεκτής χρήσης ηλεκτρονικών μέσων»(Δ΄ - Ε΄ Δημοτικού). Μέσα από αυτή την δραστηριότητα , οι μαθητές καλούνται να δημιουργήσουν- μαζί με τους εκπαιδευτικούς- το λεγόμενο πρωτόκολλο αποδεκτής χρήσης- λίστα με κανόνες σχετικά με την περιήγηση σε Η/Υ κι άλλα ηλεκτρονικά μέσα στο πλαίσιο του σχολείου.

Δραστηριότητα Νο.1, «**Κατανοώντας την πολιτική αποδεκτής χρήσης ηλεκτρονικών μέσων**», Ενότητα 2. Τομέας Εστίασης 3 «**Ψηφιακός Πολίτης**», ηλικία μαθητών **9-10 έτη (Δ' - Ε' Δημοτικού)**

Φύλλο δραστηριότητας 1

Όνοματεπώνυμο:

Ημερομηνία:

Όταν ανοίγεις τον υπολογιστή και μπαίνεις στο διαδίκτυο, μπορείς να κάνεις πάρα πολλά ενδιαφέροντα πράγματα. Μπορείς να μιλάς με τους φίλους σου ή να βρεις πληροφορίες για τις εργασίες σου στο σχολείο. Να θυμάσαι όμως: όταν μπαίνεις στο διαδίκτυο θα πρέπει να ακολουθείς κάποιους κανόνες, όπως κάνεις κι όταν περνάς το δρόμο απέναντι.

Ο δάσκαλός σου έχει φτιάξει κάποιους κανόνες της τάξης που σε βοηθούν να καταλάβεις μπορείς και τι απαγορεύεται να κάνεις. Το ίδιο ισχύει και για τη χρήση των ηλεκτρονικών μέσων, όπως είναι ο υπολογιστής και το κινητό στα σχολεία.

Το σχολείο σου και η τάξη σου έχουν φτιάξει κανόνες για την χρήση υπολογιστών ή άλλων ψηφιακών συσκευών ;

Τι κανόνες πιστεύεις ότι πρέπει να περιλαμβάνονται στην πολιτική/κώδικα αποδεκτής χρήσης ψηφιακών μέσων και γιατί;

Ξέρεις ότι όταν δεν ακολουθείς τους κανόνες της τάξης, ο δάσκαλός σου θα σου επιβάλλει κάποιου είδους τιμωρία (π.χ. παραπάνω διάβασμα). Τι πιστεύεις ότι θα ήταν καλό να χρησιμοποιηθεί ως τιμωρία όταν κάποιο παιδί δεν ακολουθεί τους κανόνες για την χρήση υπολογιστή στο σχολείο;

Ένας συμμαθητής σου παραβιάζει συνεχώς τους κανόνες της τάξης σου. Πιστεύεις ότι πρέπει να κάνεις κάτι για αυτό (να ενημερώσεις το δάσκαλό σου/διευθυντή/συμμαθητές) και γιατί;

Σκέψου ότι ο συμμαθητής σου δεν παραβιάζει απλώς τους κανόνες της τάξης, αλλά χρησιμοποιεί τους υπολογιστές του σχολείου για να ενοχλεί άλλα παιδιά. Τι θα έκανες σε αυτήν την περίπτωση αν ήξερες ότι πειράζει συμμαθητές σου;

Οι κανόνες καλής συμπεριφοράς είναι σημαντικοί για το σχολείο και την τάξη χωριστά. Μπορείς να σκεφτείς γιατί;

Και πώς το λέμε στους μεγάλους;

1. Γράψε ένα γράμμα/μήνυμα ηλεκτρονικού ταχυδρομείου στον/στην διευθυντή/διευθύντρια του σχολείου σου.
2. Πες του τι βήματα ακολούθησες για να μπεις στο διαδίκτυο
3. Εξήγησέ του τρεις κανόνες που πιστεύεις ότι είναι πολύ σημαντικοί για την χρήση των υπολογιστών του σχολείου σου
4. Πριν στείλεις το γράμμα /μήνυμα, δείξε το στον /στην δάσκαλό/δασκάλα σου. Αφού πάρεις την άδεια, μπορείς να το στείλεις

Αφού τα παιδιά κατανοήσουν τη σημασία της ύπαρξης του πρωτοκόλλου αποδεκτής χρήσης, μπορούν να την εφαρμόσουν άμεσα. Στη συνέχεια τους δίνονται οι δύο παρακάτω (βλ.επόμενες σελίδες) δραστηριότητες με τίτλο « Μίλα Ανοιχτά» η πρώτη και « Πολίτης του κυβερνοκόσμου» η δεύτερη.

Κι οι δύο στοχεύουν στο να δείξουν στα παιδιά της Δ' - Ε' Δημοτικού ότι μπορούν να εκφράζουν την άποψή τους για σημαντικά ζητήματα μέσω του διαδικτύου.

Φύλλο δραστηριότητας 1

Όνοματεπώνυμο:

Ημερομηνία:

Πώς να είσαι καλός πολίτης

Είσαι κι εσύ πολίτης της χώρας. Ο καλός πολίτης ακολουθεί τους νόμους του κράτους, ακόμη κι αν οι άλλοι δεν τον βλέπουν. Πολλές φορές, ο καλός πολίτης θα πρέπει να πει και την άποψή του δυνατά, για να ακουστεί από τους αρμόδιους και να βρουν τι μπορεί να αλλάξει.

Να λες πάντα αυτό που σκέφτεσαι

Οι ενήλικοι δηλώνουν κάποιες από τις απόψεις τους στην καθημερινή ζωή, όπως είναι με την ψήφο ή τη δημοσκοπήση. Τα παιδιά όμως δεν ψηφίζουν, ούτε μπορούν να πάρουν μέρος σε δημοσκοπήσεις. Αλλά, σίγουρα όλα τα παιδιά έχουν το δικαίωμα να εκφράζουν την άποψή τους για τα προβλήματά τους, τόσο προς το κράτος όσο και προς τους συμπολίτες τους.

Χρησιμοποιώντας το διαδίκτυο

Το διαδίκτυο βοηθά παιδιά να μπορούν να εκφράσουν την άποψή τους άμεσα. Μπορείς να γράψεις για τα προβλήματα του τόπου σου σε ιστοσελίδες στην χώρα σου αλλά και σε πολλά μέρη του κόσμου, ακόμη και να επικοινωνήσεις με τις αρμόδιες υπηρεσίες της χώρας σου (υπουργεία, γραφεία εκπαίδευσης κτλ.)

Φύλλο δραστηριότητας 2

Στέλνοντας τις απόψεις σου

Πριν στείλεις την άποψή σου σε μήνυμα στο διαδίκτυο , να έχεις υπόψη σου πάντα τα παρακάτω :

- Βρες κάποιο ζήτημα που σε απασχολεί άμεσα με στόχο να εκφράσεις τη γνώμη σου για αυτό
- Πριν γράψεις κάτι στο διαδίκτυο, σκέψου πρώτα πώς θα το έγραφε σε ένα κανονικό γράμμα. Γράψε τι θα έλεγες και μετά κράτησε τα κύρια σημεία και τις λύσεις που προτείνεις.
- Αν για τη λύση του προβλήματός σου πρέπει να επικοινωνήσεις με κάποιον ειδικό , αναζήτησε πρώτα σελίδες που σου προσφέρουν την επικοινωνία με αρμόδιους.
- Αφού βρεις στοιχεία επικοινωνίας, μπορείς να αρχίσεις να γράφεις το μήνυμά σου.
- Αν σου ζητηθούν προσωπικά δεδομένα,καλό είναι να συμβουλευτείς πρώτα τους γονείς σου ή τον δάσκαλό σου πριν το στείλεις.
- Αν ακολούθησες τα παραπάνω βήματα, τότε το μήνυμά σου είναι έτοιμο για αποστολή

Φύλλο δραστηριότητας 1

Ονοματεπώνυμο:

Ημερομηνία:

Είσαι πολίτης του κυβερνοκόσμου;

Σίγουρα έχεις ακούσει για το κυβερνοχώρο. Είναι η κοινότητα των ανθρώπων που χρησιμοποιούν το διαδίκτυο από όλες τις χώρες του κόσμου. Είσαι κι εσύ πολίτης του κυβερνοκόσμου αν μπαίνεις στο διαδίκτυο και το χρησιμοποιείς. Κάθε πολίτης του κυβερνοκόσμου έχει τα δικά του προσωπικά κλειδιά για να μπαίνει .

Χρησιμοποιώντας τα κλειδιά του κυβερνοκόσμου στο διαδίκτυο

Αφού έχεις αυτά τα κλειδιά, έχεις και μεγάλη δύναμη στα χέρια σου. Μπορείς να βρεις πληροφορίες για μέρη , να επισκεφτείς σελίδες . Μπορείς να δεις βίντεο, να βρεις ή να ανεβάσεις εικόνες. Ν διαβάσεις ανέκδοτα και να μοιραστείς την γνώμη σου με άτομα από όλα τα μέρη της γης.

Είσαι έτοιμος/η να έχεις τα δικά σου προσωπικά κλειδιά για τον κυβερνοκόσμο;

Το να ανοίξεις τις «πύλες» του κυβερνοχώρου και να δοκιμάσεις όλα τα διασκεδαστικά πράγματα που αναφέρθηκαν πιο πάνω είναι μια μεγάλη ευθύνη. Για να μπορείς να διασκεδάσεις στο διαδίκτυο, όπως όλοι οι πολίτες του ψηφιακού κόσμου , πρέπει να αναλάβεις κάποιες ευθύνες και να ακολουθείς κανόνες. Θα πρέπει να φροντίζεις για τη δική σου ασφάλεια και των άλλων. Όταν μπαίνεις σε σελίδες, να θυμάσαι να προσέχεις τους τρόπους επικοινωνίας σου και αντιμετώπισης των άλλων. Όταν μπαίνεις σε σελίδες , να ακολουθείς πάντα τους κανονισμούς που έχεις ορίσει μαζί με τους γονείς σου , τους δασκάλους και τους συμμαθητές σου. Με αυτή την υπεύθυνη συμπεριφορά, βοηθάς να γίνει το διαδίκτυο καλύτερο και ομορφότερο μέρος.

Φύλλο δραστηριότητας 2

Πώς να μοιράζεσαι τις απόψεις σου με άλλους πολίτες του ψηφιακού κόσμου;

Υπάρχουν πολλοί τρόποι να εκφράσεις την γνώμη σου στο διαδίκτυο. Ένας από αυτούς είναι να απαντάς σε ερωτήσεις σχετικά με τη δημοτικότητα ή την προτίμησή σου σε κάτι (σελίδα, καρτούν κλπ.).Αυτές οι ερωτήσεις σε κάνουν να νιώθεις μέλος της κοινότητας του κυβερνοχώρου, καθώς μπορεί να ζητάνε την γνώμη σου για

Είναι αυτή η σελίδα κατάλληλη για παιδιά ;	
Ναι	
Όχι	
Δεν γνωρίζω/δεν απαντώ	

κάποιο πολύ σημαντικό ζήτημα , όπως είναι το αν πιστεύεις ότι πρέπει να βοηθήσουν οι οργανισμοί τα παιδιά στην Αφρική.

Αφού ψηφίσεις μπορείς να δεις και τα αποτελέσματα των άλλων χρηστών που ψήφισαν

Ψηφίζω.....

Ποια ήταν η τελευταία ερώτηση που απάντησες στο διαδίκτυο;

Τι επιλογές σου δίνονταν;

Αποτελέσματα	
Ναι	76
Όχι	331
Δεν γνωρίζω/απαντώ	402
Σύνολο	809

Αφού τελειώσουν κι αυτές οι δραστηριότητες για τις τάξεις Δ'-Ε' Δημοτικού ακολουθεί η τελευταία άσκηση για τον τομέα εστίασης 3 « Ψηφιακός πολίτης» και της ενότητας 2. Στην δραστηριότητα αυτή, τα παιδιά αναλύουν σε μικρές ομάδες τα θετικά αλλά και τα αρνητικά της ταχύτητας μετάδοσης απόψεων που έχει το διαδίκτυο. Στόχος της δραστηριότητας αυτής είναι η κατανόηση- από μέρους των μαθητών- της σημασίας αλλά και της πολυπλοκότητας του δικαιώματος του ψηφιακού πολίτη, αλλά και πώς μπορούν να εφαρμόσουν ό,τι έμαθαν σε προηγούμενες δραστηριότητες (βλ. δραστηριότητες του τομέα εστίασης 2 της ενότητας 2 για την συμπεριφορά στο διαδίκτυο).

Δραστηριότητα Νο.4, «Δύναμη και Ευθύνη», Ενότητα 2. Τομέας Εστίασης 3 **«Ψηφιακός Πολίτης»**, ηλικία μαθητών 11-14 έτη (ΣΤ' Δημοτικού- Β' Γυμνασίου)

Φύλλο δραστηριότητας 1

Όνοματεπώνυμο:

Ημερομηνία:

Η γλώσσα κόκαλα δεν έχει, αλλά κόκαλα τσακίζει....

Στην αρχαιότητα , οι άνθρωποι χρησιμοποιούσαν τον προφορικό λόγο για να μεταδώσουν ιδέες, πεποιθήσεις και γεγονότα από γενιά σε γενιά, αλλά κι από περιοχή σε περιοχή. Με την βιομηχανική επανάσταση, οι άνθρωποι άρχισαν να χρησιμοποιούν το ταχυδρομείο για να εκφραστούν- τα γράμματα συνήθως έφταναν πολύ αργά, εβδομάδες ακόμη και μήνες μετά την αποστολή τους.

Σήμερα, χάρη στο Διαδίκτυο, όσα μπορούν να ειπωθούν και να αποσταλούν σε μερικές εβδομάδες μέσω του παραδοσιακού ταχυδρομείου, έχουν αναρτηθεί μέσα σε λίγα δευτερόλεπτα. Αυτές τις δημοσιεύσεις μπορεί να τις διάβασαν ήδη εκατομμύρια ή χιλιάδες άτομα.

Έχεις κάποιο παράδειγμα από την περιήγησή σου στο διαδίκτυο; Ανέφερε το με λίγα λόγια.

Φύλλο δραστηριότητας 2

Αυτή όμως η άμεση δημοσίευση μπορεί να έχει καλή , αλλά και κακή κατάληξη. Μπορεί ένα σχόλιο να βοηθήσει κάποιο άτομο να λύσει κάποιο πρόβλημα- για παράδειγμα σε σελίδες συζήτησης μαθητών σχετικά με προβλήματα φυσικής και μαθηματικών-, αλλά μπορεί από την άλλη να προσβάλλει κάποιον άνθρωπο ή να εκφράζει μίσος και απέχθεια απέναντι του. Αυτά τα μηνύματα μπορεί να μην απευθύνονται σε κάποιο συγκεκριμένο άτομο , αλλά και σε μια ολόκληρη ομάδα ή έθνος.

Μπορείς να σκεφτείς κάποιο παράδειγμα θετικού σχόλιου και κάποιο αρνητικού;

Τι θα έκανες/Τι έκανες αν/όταν διαβάσεις κάποιο προσβλητικό σχόλιο;

Συζητάς με συμμαθητές σου στο διαδίκτυο και συζητάτε για ένα παιδί από το τμήμα σου, και κάποιοι φίλοι σου γράφουν προσβλητικά σχόλια. Τι κάνεις;

Πώς πιστεύεις ότι θα ένιωθε το παιδί που κοροϊδεύουν οι φίλοι σου;

Είναι ηθικό να κοροϊδεύεις κι εσύ το παιδί από το τμήμα σου επειδή στο λένε οι φίλοι σου; Τι πιστεύεις ότι πρέπει να κάνεις σε μια τέτοια περίπτωση;

Δικαιώματα , αλλά με ευθύνη

Όταν βρίσκεσαι στο διαδίκτυο είσαι ψηφιακός πολίτης. Οι υποχρεώσεις μοιάζουν πάρα πολύ με το πώς συμπεριφέρεσαι ως πολίτης στη χώρα σου. Στον πραγματικό κόσμο έχει δικαιώματα να εκφράζεσαι ελεύθερα, αλλά πρέπει να τα εφαρμόζεις με τη βοήθεια κανόνων. Κανένα δικαίωμα δεν είναι απαλλαγμένο από τις υποχρεώσεις. Για παράδειγμα, έχεις το δικαίωμα να λες την άποψή σου , αλλά η υποχρέωσή σου είναι να σέβεσαι και την άποψη του άλλου- ακόμη κι όταν δεν συμφωνείς.

Το ίδιο συμβαίνει και στο διαδίκτυο. Ως ψηφιακός πολίτης, προσέχεις πάντα αν τα σχόλιά σου εκφράζουν την άποψή σου χωρίς να προσβάλλουν κάποιον και χωρίς να χάνεις το δίκιο. Σημαντικό είναι να αιτιολογείς την άποψή σου με επιχειρήματα λογικά και διατυπωμένα ευγενικά.

Φύλλο δραστηριότητας 3

Για να δούμε.... Τι καταλάβαμε από αυτά τα λίγα.

Παρακάτω σου δίνονται κάποια παραδείγματα από συνομηλίκους σου. Πιστεύεις ότι τα παιδιά αυτά έχουν ξεχάσει τις υποχρεώσεις τους ως ψηφιακοί πολίτες; Βρες τα σημεία που αιτιολογούν την άποψή σου και διατύπωσε την απάντησή σου.

Παράδειγμα 1

Η Μαρία στέλνει σε μια φίλη της , από έναν υπολογιστή του σχολείου, της ένα ανέκδοτο με άσχημο περιεχόμενο σχετικά με μια κοινή γνωστή τους. Αυτό το ανέκδοτο , εκτός από άσχημα λόγια, είναι και ακατάλληλου περιεχομένου.

Τι πιστεύεις ότι πρέπει να γίνει στην περίπτωση της Μαρίας;

Παράδειγμα 2

Ο Παύλος, απόφοιτος του τμήματος μαθηματικών, αποφασίζει να χρησιμοποιήσει τη δύναμη του διαδικτύου για να διδάξει μαθηματικά σε μαθητές που χρειάζονται καθοδήγηση. Αποφασίζει να φτιάξει μια ιστοσελίδα με διαφημιστικό χαρακτήρα και την προσαρμόζει στις ανάγκες του σχολικού περιβάλλοντος. Μόνο μαθητές μέσα στο σχολείο μπορούν να την επισκεφτούν.

Έπραξε καλά ο Παύλος και γιατί;

Παράδειγμα 3

Η Μαργαρίτα θυμώνει πάρα πολύ με την φίλη της , την Σοφία, γιατί είπε σε όλους τους συμμαθητές της ένα μυστικό που την παρακάλεσε να το κρατήσει μεταξύ τους. Όταν πήγε στο σπίτι της , η Μαργαρίτα έστειλε ένα απειλητικό μήνυμα στη Σοφία λέγοντάς της ότι αν τολμήσει και ξαναπεί κάτι θα το πληρώσει πολύ άσχημα.

Τι δεν έπρεπε να κάνουν ούτε η Μαργαρίτα ούτε κι η Σοφία και γιατί;

Φύλλο δραστηριότητας 4

Παράδειγμα 4

Ο Αντώνης, θέλοντας να κάνει μια πλάκα στους συμμαθητές του, φτιάχνει ένα νέο mail και στέλνει μήνυμα στους περισσότερους ότι την επόμενη μέρα δεν θα γράψουν το διαγώνισμα στην γλώσσα , γιατί δεν θα κάνουν καθόλου μάθημα.

Ποιες θα είναι οι συνέπειες για τον Αντώνη; Πώς θα ένιωθες αν σου συνέβαινε κάτι τέτοιο;

Παράρτημα 3 Παρουσίαση της ενότητας 3» Εκφοβισμός στο διαδίκτυο»

Σε αυτό το σημείο τελειώνει η ενότητα 2 « Τρόποι συμπεριφοράς στο διαδίκτυο» .Ξεκινά η αμέσως επόμενη ενότητα , η ενότητα 3 με τίτλο « Εκφοβισμός στο διαδίκτυο». Η ενότητα αυτή δεν χωρίζεται σε επιμέρους τομείς εστίασης, αλλά υπό την ίδια θεματολογία εντάσσει τις εξής δραστηριότητες:

Β' - Γ' Δημοτικού -> « Όλοι θέλουν φίλους», «Είναι δίκαιο;»

Δ' - Ε' Δημοτικού-> « Η δύναμη των λέξεων», « Ομαδικές σκέψεις», « Άνετοι»

ΣΤ' Δημοτικού – Β' Γυμνασίου-> «Cyberbullying: Μια όχι και τόσο χαριτωμένη εικόνα», «Cyberbullying: Ποιος; Εγώ ; Γιατί να ενδιαφερθώ;», «Cyberbullying: Ξεπερνώντας τα όρια», « Αντιμέτωποι με το cyberbullying»

Γ' Γυμνασίου- Λύκειο-> «Κοινωνική Δικτύωση : Αποδεκτή ή όχι;», «24-7»

Στόχος όλων των δραστηριοτήτων είναι η ευαισθητοποίηση των μαθητών σχετικά με το φαινόμενο του διαδικτυακού εκφοβισμού και η εκμάθηση στρατηγικών διαχείρισης τέτοιων καταστάσεων.

Φύλλο δραστηριότητας 1

Όνοματεπώνυμο:

Ημερομηνία:

Η Δανάη είναι Γ' Δημοτικού και της αρέσει πολύ να παίζει με τους συμμαθητές της στο διάλειμμα. Μια μέρα, λέει σε όλους «Παιδιά, έχω μια ιδέα για να γελάσουμε! Όταν θα παίζουμε ποδόσφαιρο στο διάλειμμα να μην δώσουμε πάσα στον Μάριο , να γελάσουμε!».

Έτσι κι έγινε. Καθώς έπαιζαν ποδόσφαιρο, ο Μάριος είπε στην Δανάη «Ε, Δανάη, δώσε μου την μπάλα σε παρακαλώ», αλλά η Δανάη τον αγνόησε και έκανε πάσα σε μια φίλη της. Μετά από λίγο , ο Μάριος φωνάζει στο συμμαθητή του , τον Χρήστο «ε, Χρήστο κάνε μου πάσα δεν είναι κανείς εδώ ,μπορώ να βάλω γκολ!», αλλά τον αγνόησε και δεν του έκανε πάσα.

Λυπημένος, ο Μάριος έφυγε από το παιχνίδι , χωρίς κανείς να το πάρει χαμπάρι-εκτός από την Σταματίνα, που είδε όλο το παιχνίδι και την απογοήτευση του Μάριου.

Ασκήσεις

Πώς πιστεύεις ότι ένιωθε ο Μάριος κάθε φορά που ζητούσε την μπάλα και τον αγνοούσαν;

Τι πιστεύεις ότι ένιωσε η Σταματίνα βλέποντας το παιχνίδι;

Φύλλο Δραστηριότητας 2

Όλοι θέλουν φίλους

Αν το σκεφτείς πολύ καλά, όλοι δεν θέλουν να έχουν φίλους;Κι εσύ δεν θα ένιωθες άσχημα αν δεν σε πρόσεχαν οι φίλοι σου;Όταν κάνεις τον νταή , μόνο για να γελάσεις με τον άλλον, δεν κάνεις καλό ούτε σε σένα αλλά ούτε και στους άλλους.

Δυστυχώς , όμως υπάρχουν άτομα που είναι νταήδες και διασκεδάζουν με το να σε πειράζουν. Μπορεί να κρύβουν τα πράγματά σου. Μπορεί να σε αγνοούν. Μπορεί και να ενοχλούν στο διαδίκτυο , σε σελίδες που επισκέπτεσαι ή και με μηνύματα.Όταν σε ενοχλεί κάποιος νταής, καλό είναι να το πεις σε κάποιον ενήλικο που εμπιστεύεσαι.

Εσύ τι θα έκανες;;;;

Θα σου δοθούν τέσσερις καρτέλες με τα ονόματα Δανάη, Μάριος, Χρήστος και Σταματίνα.Κάθε φορά θα παίζεις κάποιον διαφορετικό ρόλο με τους συμμαθητές σου. Πάντα να έχεις στο μυαλό σου :Τι θα μπορούσαν να κάνουν ή πουν ο Χρήστος κι η Σταματίνα;

Δανάη	Μάριος
Χρήστος	Σταματίνα

Μπορείς να κάτι κι εσύ κάνεις για αυτό!

Φτιάξε μια αφίσα με κανόνες που να σταματούν τους νταήδες και τα πειράγματά τους.Ζωγράφισε εικόνες που να ταιριάζουν με τους κανόνες σου.Αφού τελειώσεις , βάλε τίτλο στην αφίσα σου και κόλλησέ το στον πίνακα με τις δημιουργίες της τάξης σου.Έτοιμος/η; Φύγαμε!!!

Τίτλος :

Φύλλο δραστηριότητας 1

Όνοματεπώνυμο:

Ημερομηνία:

Οι γονείς της Δημητρούλας της πήραν έναν υπολογιστή πρόσφατα. Η Δημητρούλα λατρεύει τις γάτες και γράφτηκε σε μια σελίδα με κατοικίδια καρτούν. Προσέχει μια λευκή, περσική γάτα που της έχει και ένα πολύ όμορφο σπιτάκι. Μια μέρα, η Δημητρούλα μπαίνει από τον υπολογιστή του σχολείου της να δει τι κάνει η γάτα. Ένας συμμαθητής της, ο Διονύσης, βλέπει το όνομά της και τον κωδικό της όταν τα πληκτρολογεί.

Το Σάββατο της ίδιας εβδομάδας, η Δημητρούλα μπαίνει να ταΐσει τη γάτα της, αφού τέλειωσε το διάβασμα. Όμως, όταν μπήκε διαπίστωσε ότι η γάτα της ήταν βρώμικη, της έλειπαν πράγματα και είχε χάσει τους βαθμούς από τα επίπεδα που κέρδισε.

Τι πιστεύεις ότι φταίει για αυτό το χαμό με τη γάτα της Δημητρούλας;

Πώς θα ένιωθες αν ήσουν η Δημητρούλα ;Γιατί;

Σκέψου..

Πολλά παιδιά στην ηλικία σου παίζουν παιχνίδια στο διαδίκτυο. Πιστεύεις ότι είναι δίκαιο και σωστό κάποιος άλλος να μπαίνει στον λογαριασμό τους και να κάνει το παιχνίδι τους άνω κάτω;

Τι θα πρέπει να κάνει η Δημητρούλα με το σπίτι της γάτας της που είναι άνω κάτω και με τους χαμένους βαθμούς;

Τι θα μπορούσε να πει η Δημητρούλα στον Διονύση;

Φύλλο δραστηριότητας 2

Ποτέ μην μπαίνεις σε σελίδες χωρίς τους γονείς σου ή κάποιον μεγαλύτερο.

Μην δείξεις σε κανέναν άλλον το όνομα και τον κωδικό του λογαριασμού σου , εκτός από τους γονείς σου.

Αν έχεις κάποιο πρόβλημα στο διαδίκτυο, κλείσε την σύνδεσή σου /την σελίδα και πες το στους γονείς σου ή σε κάποιον μεγαλύτερο.

Μπορείς κι εσύ να κάνεις κάτι!!!!

Σκέψου τι μπορεί να κάνει ένα παιδί της ηλικίας σου αν δεχτεί επίθεση από κάποιο άλλο άτομο; Θυμήσου τους κανόνες για τους νταήδες και γράψε σλόγκαν για τα παιδιά που δεν γνωρίζουν τους κανόνες.

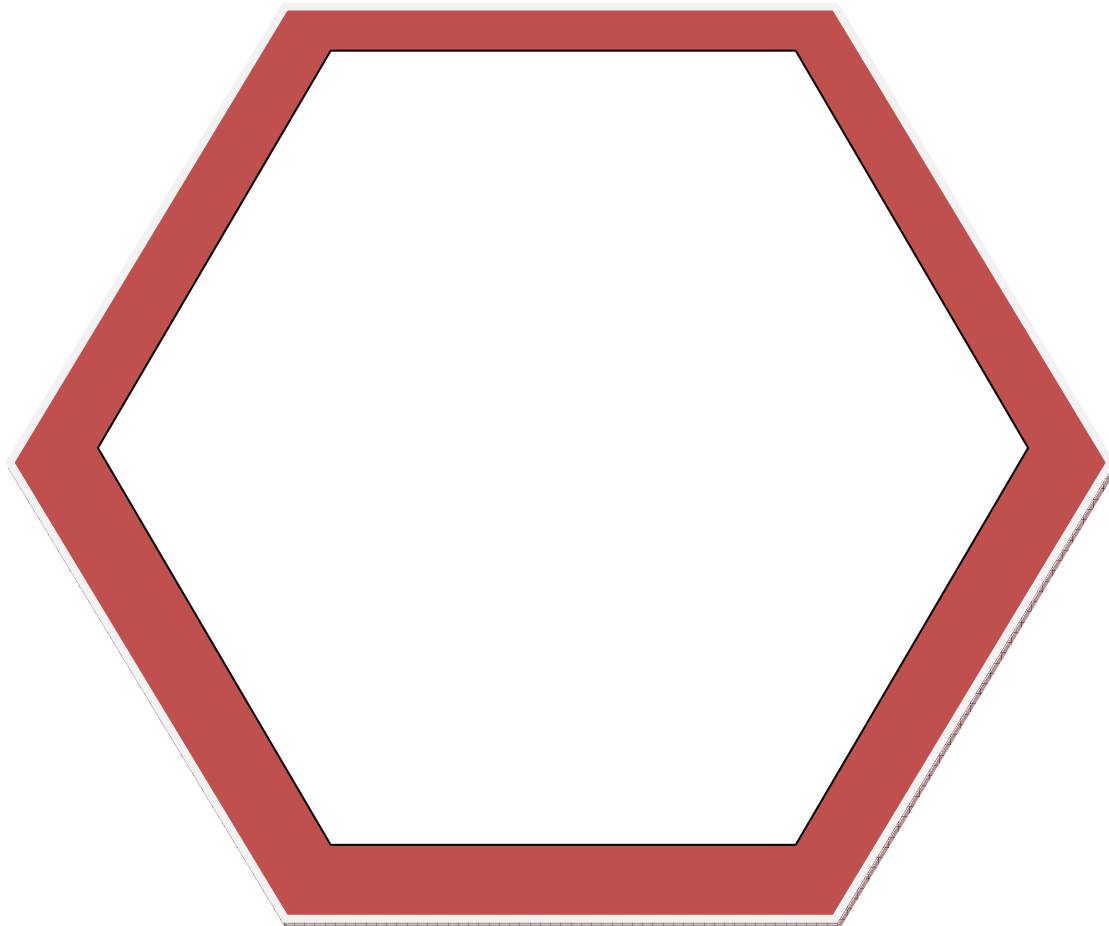

Στη συνέχεια ακολουθούν οι δραστηριότητες «Η Δύναμη των λέξεων», «Ομαδικές σκέψεις» και « Άνετοι» για τις τάξεις Δ' - Ε' Δημοτικού.

Φύλλο δραστηριότητας 1

Όνοματεπώνυμο:

Ημερομηνία:



Κάθε μεσημέρι , εδώ και δύο μήνες, η Ηλιάννα κι η αδελφή της η Αντιγόνη παίζουν παιχνίδια στο διαδίκτυο μετά από το φαγητό. Η σελίδα που επισκέπτονται είναι για παιδιά κι έχει παιχνίδια, εικόνες για χρωμάτισμα και σελίδα επικοινωνίας μεταξύ των επισκεπτών. Οι γονείς τους γνωρίζουν ότι οι δύο αδελφές μπαίνουν στην σελίδα και τις αφήνουν, αφού είναι κατάλληλη για την ηλικία τους. Αυτό όμως που δεν γνωρίζουν είναι ότι εδώ και 2 εβδομάδες πολλά παιδιά που μπαίνουν στην σελίδα στέλνουν στην Ηλιάννα και την Αντιγόνη επιθετικά μηνύματα, όπως: «Σε μισώ», «Αφού δεν ξέρεις πώς ανοίγει ο υπολογιστής, περιμένεις να κερδίσεις και το παιχνίδι;», «Χαζή, χοντρή!»

Ερωτήσεις

Ποιο είναι το πρόβλημα: Πώς νομίζεις ότι νιώθουν τα δύο κορίτσια όταν διαβάζουν αυτά τα μηνύματα;

Πώς θα ένιωθες , αν κάθε φορά που έμπαινες να παίζεις το αγαπημένο σου παιχνίδι, διάβαζες τέτοιου είδους μηνύματα;

Υπάρχει μια παροιμία που λέει « Η γλώσσα κόκαλα δεν έχει , αλλά κόκαλα τσακίζει». Πιστεύεις ότι είναι αλήθεια ;

Φύλλο δραστηριότητας 2

Πληγώνοντας τους άλλους

Πολλά παιδιά βρίσκουν διασκεδαστική την περιήγηση στο διαδίκτυο, την επίσκεψη σε σελίδες, την ηλεκτρονική αλληλογραφία και τα σχόλια μέσω κινητών, ιστοσελίδων και βίντεο. Κάποιες φορές όμως, η γλώσσα που χρησιμοποιείται σε αυτά τα μηνύματα στοχεύει στο να πληγώσει αυτόν που το διαβάζει ή να τον ενοχλήσει πάρα πολύ. Όταν αυτά τα επιθετικά μηνύματα επαναλαμβάνονται συχνά, τότε αυτό το γεγονός ονομάζεται *εκφοβισμός/παρενόχληση στο διαδίκτυο*.

Ωρα για δράση

Σενάρια & Ρόλοι

Ας γυρίσουμε πίσω στο πρόβλημα της Ηλιάνας και της Αντιγόνης με τα μηνύματα. Τι πιστεύεις ότι θα μπορούσαν να κάνουν για να αντιμετωπίσουν καλύτερα το πρόβλημα αυτό; Σκέψου τρόπους δράσης και στη συνέχεια παίξε το ρόλο ενός από τα δύο παιδιά και πώς θα αντιδρούσες.

Καρτούν & μηνύματα

Αν εσύ διάβαζες ένα μήνυμα που σε εκνεύριζε, πώς θα αντιδρούσες; Ζωγράφισε σε μια εικόνα δικιά σου πώς θα αντιδρούσες. Για παράδειγμα θα μπορούσες να μετρήσεις ως το δέκα για να σου περάσει ο θυμός. Σκέψου δικούς σου τρόπους αντίδρασης, ζωγράφισε την εικόνα σου και μετά κόψε την προσεκτικά για να την κρεμάσεις πάνω από τον υπολογιστή σου.

Φύλλο δραστηριότητας 1

Ονοματεπώνυμο:

Ημερομηνία:

Τα εν οίκω μη εν δήμω...

Ο Αντώνης κάλεσε ένα απόγευμα τους φίλους του στο σπίτι του να παίξουν και να διαβάσουν για το σχολείο. Όμως, σύντομα οι φίλοι του άρχισαν να βαριούνται και αποφάσισαν να μπουν στο διαδίκτυο να βρουν ποιοι συμμαθητές τους είναι μέσα. Ο Νίκος, κολλητός φίλος του Αντώνη, χρησιμοποίησε τον κωδικό του φίλου του για να μπει στο διαδίκτυο. Όταν μπήκε στο προφίλ του φίλου του, σκέφτηκε να του στήσει φάρσα. Έγραψε στο προφίλ του φίλου του « Μου αρέσει η Παναγιώτα από την Δ' ».

Τα υπόλοιπα παιδιά άρχισαν να γελάνε δυνατά γιατί το βρήκαν πολύ αστείο. Ο μόνος που δεν κατάλαβε τίποτα ήταν ο Αντώνης. Η Παναγιώτα άρεσε όντως στον Αντώνη, αλλά ήθελε να μείνει μυστικό ανάμεσα σε αυτόν και τον φίλο του το Νίκο. Όμως, την επόμενη μέρα στο σχολείο, ο Αντώνης κατάλαβε ότι δεν κράτησε ο φίλος του την υπόσχεση αυτή· όλα τα παιδιά ήξεραν το μυστικό του.

Πώς νομίζεις ότι ένωσε ο Αντώνης;

Τι νομίζεις ότι σκέφτονταν οι φίλοι του Αντώνη που του έστησαν την «πλάκα» αυτή;

Τι νομίζεις ότι του έλεγαν τα παιδιά στο σχολείο;

Φύλλο δραστηριότητας 2

Κάτσε και σκέψου...

Πολλές φορές τα παιδιά σε ομάδες κάνουν πράγματα που δεν θα σκέφτονταν καν μόνα τους. Όταν ο Αντώνης κάλεσε τους φίλους του στο σπίτι του, ο Νίκος έκανε κάτι που έφερε αργότερα το φίλο του σε δύσκολη θέση : αυτή η συμπεριφορά είναι μορφή παρενόχλησης στο διαδίκτυο.

Όμως και τα υπόλοιπα παιδιά της παρέας έχουν ευθύνη για το συμβάν. Πολλοί φίλοι του Αντώνη ίσως σκέφτηκαν ότι η πλάκα του Νίκου είναι λάθος, αλλά δεν μίλησε κανείς. Με αυτόν τον τρόπο είναι σαν να συμφωνούν σιωπηρά με αυτή την πράξη.

Τα παιδιά που είναι μάρτυρες παρενόχλησης τέτοιου είδους λέγονται παρατηρητές. Όσο πιο πολλοί είναι οι παρατηρητές , τόσο λιγότερες είναι οι πιθανότητες να σταματήσουν την παρενόχληση. Γιατί νομίζεις ότι συμβαίνει αυτό;

Υπάρχουν λύσεις!

Τι θα μπορούσαν οι παρατηρητές να κάνουν στην περίπτωση του Αντώνη ; Τι θα έκανε τα πράγματα χειρότερα; Συζήτησέ το με τους συμμαθητές σου και μετά συμπλήρωσε τις δύο στήλες.

Πράξεις των Παρατηρητών που μπορεί να χειροτερεύσουν την κατάσταση	Πράξεις των παρατηρητών που μπορεί να καλυτερεύσουν την κατάσταση
--	---

Μετά από αυτήν την δραστηριότητα , ακολουθεί η τελευταία δραστηριότητα για τις τάξεις Δ' - Ε' Δημοτικού με τίτλο « Άνετοι». Στο ίδιο κλίμα με τις προηγούμενες δραστηριότητες για τις τάξεις αυτές.

Φύλλο δραστηριότητας 1

Ονοματεπώνυμο:

Ημερομηνία:

Ιστορία 1

Στην Ιωάννα αρέσει να μπαίνει στο διαδίκτυο και να επισκέπτεται σελίδες για την αγαπημένη της τραγουδίστρια. Μια φίλη της της δίνει τη διεύθυνση μιας σελίδας με φωτογραφίες από την τελευταία εμφάνιση της αγαπημένης της τραγουδίστριας.

Όταν πηγαίνει στο σπίτι της, η Ιωάννα ανοίγει τον υπολογιστή της και γράφει τη διεύθυνση που της έδωσε η φίλη της. Αντί, όμως, να δει τις φωτογραφίες της αγαπημένης της τραγουδίστριας, βρίσκει υλικό που την κάνει να νιώθει αμήχανα και την ενοχλεί.

Η Ιωάννα πανικοβάλλεται και διαπιστώνει ότι μάλλον έγραψε λάθος την διεύθυνση. Φοβάται πως οι γονείς της θα ανακαλύψουν ότι μπήκε σε αυτή τη σελίδα. Αποφασίζει λοιπόν να μην μπει στο διαδίκτυο για αρκετές μέρες.

Από την ιστορία παραπάνω, πώς μπορείς να συμπεράνεις ότι η Ιωάννα νιώθει αμήχανα;

Τι θα συμβούλευες την Ιωάννα;

Ιστορία 2

Η Μαργαρίτα μπαίνει στην σελίδα του σχολείου της κάθε απόγευμα για να μοιραστεί τα νέα της με τους συμμαθητές της. Μια μέρα μιλάει με έναν συμμαθητή της, ο οποίος γράφει άσχημα πράγματα για αυτήν στα μηνύματα που της στέλνει. Η Μαργαρίτα θυμώνει αλλά και φοβάται μήπως οι γονείς της δουν αυτά τα μηνύματα και δεν την ξαναφήσουν να μπει στην σελίδα αυτή.

Ο συμμαθητής της Μαργαρίτας δεν χρησιμοποιεί άσχημες λέξεις ούτε όταν είναι μαζί στο σχολείο ούτε όταν παίζουν στη γειτονιά. Γιατί πιστεύεις ότι χρησιμοποιεί αυτές τις λέξεις μόνο διαδικτυακά;

Τι πιστεύεις ότι θα έπρεπε να κάνει η Μαργαρίτα και γιατί;

Δεν φταις εσύ.

Είναι διασκεδαστικό να ψάχνεις στο διαδίκτυο να βρεις σελίδες που σε ενδιαφέρουν. Ωστόσο, μερικές φορές θα βρεις κατά λάθος κάποιες σελίδες ή πληροφορίες που θα

Φύλλο δραστηριότητας 2

σε κάνουν να ντραπείς. Πολλοί δημιουργοί «πονηρών» σελίδων χρησιμοποιούν διευθύνσεις πολύ παραπλανητικές . Οπότε θα μπορούσες να πεις στην Ιωάννα « δεν φταις εσύ».

Στη δράση !

Αν μπεις σε μια σελίδα που σε σοκάρει ή σε φέρνει σε αμηχανία, απλά κλείσε τη σελίδα. Αν έχεις πολλές σελίδες στον περιηγητή σου, μπορείς απλά να πατήσεις το κουμπί «Πίσω» και να βγεις από τη σελίδα. Αν ενοχλήθηκες πάρα πολύ, μπορείς να το πεις στους γονείς σου ή στο/η δάσκαλό /α σου.

Οι άνθρωποι αλλάζουν...

Στην περίπτωση του συμμαθητή της Μαργαρίτας, δεν υπήρχε κάποιο προηγούμενο μεταξύ τους για να αιτιολογεί την επιθετικότητα των μηνυμάτων. Πολλές φορές , οι άνθρωποι λένε στο διαδίκτυο ό,τι δεν τολμούν να πουν πρόσωπο με πρόσωπο . Γιατί;

Φύλλο Δραστηριότητας 3

Ίσως γιατί θεωρούν ότι δεν θα τιμωρηθούν , δεν ξέρουν τι κακό κάνουν στον άλλο και νομίζουν ότι έτσι γίνονται πιο «κουλ».

Και μετά τι;

Να θυμάσαι ότι κανόνες για τον πραγματικό κόσμο ισχύουν και για τον ψηφιακό. Όταν δεις κάποιον περίεργο κύριο στο δρόμο , κάνεις κινήσεις για να τον αποφύγεις ή να βρεθείς σε ασφαλές μέρος. Αυτό ισχύει και για το διαδίκτυο. Αγνόησε τους ενοχλητικούς, απέκλεισέ τους από παράθυρα συνομιλίας και αποσυνδέσου από την σελίδα.

Πέραν αυτής της δραστηριότητας, οι παρακάτω ασκήσεις αφορούν τις τάξεις ΣΤ' Δημοτικού- Β' Γυμνασίου. Πρώτη είναι η δραστηριότητα «Cyberbullying: Μια όχι και τόσο χαριτωμένη εικόνα»

Φύλλο δραστηριότητας 1

Ονοματεπώνυμο:

Ημερομηνία:

Ιστορία

Η Κατερίνα και η Στεφανία είναι πολύ καλές φίλες, σχεδόν κολλητές. Πηγαίνουν στο ίδιο σχολείο και παίζουν μαζί στα διαλείμματα. Μια μέρα η Στεφανία λέει στην Κατερίνα ότι δεν θέλει να είναι πια φίλες και να μην της ξαναμιλήσει. Η Κατερίνα θυμώνει πάρα πολύ. Το απόγευμα, μπαίνει στο διαδίκτυο κι ανεβάζει μια γελοία φωτογραφία της Στεφανίας από την τριήμερη εκδρομή, που κοιμόταν και είχε ανοιχτό το στόμα της. Η Κατερίνα έγραψε: «θαυμάστε το μοσχαράκι!». Την προώθησε σε μήνυμα, μαζί με το κείμενο, σε όλους τους συμμαθητές της Στεφανίας.

Τι πιστεύεις ότι ένιωσε η Στεφανία όταν έμαθε για τη φωτογραφία;

Τι πιστεύεις ότι σκέφτηκαν ή έκαναν τα παιδιά που έλαβαν το μήνυμα;

Χμ, για να δούμε τι οδήγησε την Κατερίνα...

Όλοι έχουμε περάσει φάσεις που κάνουμε παρέα με άτομα που μας αρέσουν. Κάποια χρονική στιγμή παύουν να μας αρέσουν και δεν κάνουμε παρέα πια μαζί τους. Η Κατερίνα, όπως κι άλλα παιδιά ή κι εσύ, μέσα στο θυμό της αποφάσισε να «εκδικηθεί» τη φίλη της για την απόρριψη που ένιωσε. Το διαδίκτυο είναι ο γρηγορότερος τρόπος για να διαδώσει κανείς πληροφορίες και σε πολλά άτομα ταυτόχρονα. Επομένως, όλοι γνωρίζουν τι έγραψε η Κατερίνα ή εσύ, αφού διαδόθηκε γρήγορα σε όλους. Νομίζεις όμως ότι η εκδίκηση αυτή και η κακία που κρύβει το μήνυμα σταματά εκεί; Κάνεις λάθος! Καθώς το διαβάζουν πολλοί, αρκετοί μπορεί να το προωθήσουν σε φίλους τους. Έτσι, όχι μόνο ο αριθμός των ατόμων που το γνωρίζει μεγαλώνει, αλλά και η κακία πολλαπλασιάζεται.

Φύλλο Δραστηριότητας 2

Όταν τα παιδιά στέλνουν τέτοια εξευτελιστικά μηνύματα με σκοπό να πληγώσουν κάποιον τότε λέγονται cyberbullies-κι η πράξη cyberbullying. Κάποια παιδιά-θύματα αυτών των ψηφιακών «νταήδων» μπορεί να είναι αρκετά δυναμικά και να μην δίνουν σημασία. Άλλα παιδιά όμως μπορεί να θυμώσουν, να κλειστούν στον εαυτό τους και να φοβούνται για την ασφάλειά τους.

Για όλα υπάρχει λύση!!!!

Μετά από το επεισόδιο με το μήνυμα, τι πιστεύεις ότι πρέπει να κάνει η Στεφανία; Αν έπρεπε να τη βοηθήσεις, τι θα της έλεγες; Γράψε μερικές συμβουλές πιο κάτω.

Στο σανίδι..

Μαζί με συμμαθητές σου μοιράσου τους ρόλους της Κατερίνας, της Στεφανίας και μερικών παιδιών που έλαβαν το μήνυμα και δείξε την καλύτερη λύση για το πρόβλημα που δημιουργήθηκε.

Μετά από αυτή την γενική δραστηριότητα, ακολουθούν οι « Cyberbullying : Ποιος; Εγώ; Γιατί να ενδιαφερθώ;», «Cyberbullying: Ξεπερνώντας τα όρια» και «Αντιμέτωποι με το cyberbullying».

Φύλλο δραστηριότητας 1

Όνοματεπώνυμο:

Ημερομηνία:

Ο Μάριος είναι παθιασμένος με τα remake διάσημων σκηνών από ταινίες ή κινούμενα σχέδια. Ένα απόγευμα φτιάχνει ένα βίντεο από την πιο ξεκαρδιστική σκηνή που έχει δει μέχρι στιγμής. Όταν ολοκληρώνει το βίντεο, το στέλνει σε έναν φίλο του να του πει αν είναι καλό ή όχι. Ο φίλος του, ο Δημήτρης, ξεσπά σε γέλια και δείχνει το βίντεο σε κάποιους φίλους του. Αρχίζουν κι αυτοί να γελάνε και του γράφουν προσβλητικά σχόλια, όπως «φρικιό», «άντε να κάνεις νανάκια και να ξεχάσεις τις ταινίες». Κάθε μέρα, ο Μάριος έρχεται αντιμέτωπος με πάρα πολύ ενοχλητικά μηνύματα στο προφίλ με τα βίντεό του. Αλλά δεν έμειναν μέχρι εκεί οι «φίλοι» του. Το διέδωσαν και στο σχολείο, με αποτέλεσμα να τον κοροϊδεύουν και οι συμμαθητές του.

Σκέψου ότι βρίσκεσαι εσύ στη θέση του Μάριου και κάποια παιδιά δημοσιεύουν στο διαδίκτυο ένα μυστικό σου. Πώς θα ένιωθες;

Σκέψου όμως ότι το μυστικό αυτό, σε άλλη περίπτωση, γίνεται γνωστό μόνο σε συμμαθητές σου. Ποια η διαφορά με τη δημοσίευσή του στο διαδίκτυο;

Για σκέψου..

Όταν άλλα παιδιά σκόπιμα γράφουν τέτοια μηνύματα, όπως αυτά που έπαιρνε ο Μάριος, τότε είναι απλώς γεμάτα χαιρεκακία. Η γελοιοποίηση ενός άλλου ατόμου είναι κι αυτό cyberbullying.

Αυτό ακριβώς έκανε ο Δημήτρης κι οι φίλοι του. Με αυτήν την πράξη τους, θέλησαν να ρεζιλιέσουν το Μάριο όχι μόνο μεταξύ τους αλλά και μεταξύ των χρηστών του διαδικτύου και των άλλων μαθητών του σχολείου τους.

Σε αυτήν την περίπτωση υπήρχαν πολλά παιδιά που κοροϊδεύουν το Μάριο. Υπάρχουν, όμως και πολλά παιδιά που βλέπουν το όλο συμβάν και δεν κάνουν τίποτα. Άτομα που δεν παρενοχλούνται, αλλά βλέπουν κάποιον άλλο να

Φύλλο δραστηριότητας 2

παρενοχλείται, λέγονται παρατηρητές. Τι θα έκανες αν ήσουν παρατηρητής παρενόχλησης στο διαδίκτυο;

Λύσεις για τα μέτρα μας

Τι θα έλεγες στο Μάριο να κάνει; Τι θα έκανες για να τον βοηθήσεις;

Τι θα έλεγες στο Δημήτρη;

Τι θα έλεγες στα παιδιά που έγραψαν τα αρνητικά σχόλια στο βίντεο του ;

Πώς θα ζητούσες βοήθεια από έναν ενήλικο (δάσκαλο, γονέα κλπ.);

Έπειτα ακολουθεί η δραστηριότητα «Cyberbullying: Ξεπερνώντας τα όρια» για τις τάξεις ΣΤ' Δημοτικού ως τη Β' Γυμνασίου.

Δραστηριότητα Νο.8, «Cyberbullying: Ξεπερνώντας τα όρια» , Ενότητα 3. **«Εκφοβισμός στο διαδίκτυο», ηλικία μαθητών 11-14 έτη (ΣΤ' Δημοτικού- Β' Γυμνασίου)**

Φύλλο δραστηριότητας 1

Όνοματεπώνυμο:

Ημερομηνία:

Παράδειγμα

Ο Κωνσταντίνος πηγαίνει Α' Γυμνασίου και είναι πολύ ντροπαλός. Οι γονείς του τον πιέζουν συνεχώς να διαβάζει για να πάρει καλούς βαθμούς, λέγοντάς του ότι «αλλιώς οι άλλοι θα σε λένε αποτυχημένο». Παρόλο που προσπαθεί πάρα πολύ σκληρά, δεν καταφέρνει να πάρει καλύτερους βαθμούς κι όλοι τον κοροϊδεύουν. Κάθε μέρα λαμβάνει μηνύματα που τον αποκαλούν «αποτυχημένο», «χαζό» και πολλά άλλα επίθετα που τον κάνουν να στενοχωριέται. Ο Κωνσταντίνος πιστεύει ότι τα μηνύματα αυτά του τα στέλνει η Μαριαλένα, το πιο δημοφιλές κορίτσι και η απουσιολόγος της τάξης του. Σε ένα από τα μηνύματα που έλαβε, εξαγριωμένος, έγραψε στη Μαριαλένα «Να ξέρεις ότι δεν είσαι ασφαλής από εδώ και εμπρός. Ούτε κι οι φίλες σου».

Πώς πιστεύεις ότι νιώθει ο Κωνσταντίνος και τι τον έκανε να νιώθει έτσι;

Πώς νομίζεις ότι ένιωσε η Μαριαλένα όταν πήρε το μήνυμα του Κωνσταντίνου;

Φύλλο δραστηριότητας 2

Η γλώσσα κόκαλα δεν έχει, αλλά κόκαλα τσακίζει...

Πολλές φορές παιδιά πέφτουν θύματα προσβλητικών μηνυμάτων, με τα οποία πληγώνονται. Πολλά από αυτά τα παιδιά «ανταποδίδουν»τα μηνύματα με γλώσσα που δείχνει ότι θέλουν να πληγώσουν τα άτομα που τα πλήγωσαν. Όμως, να ξέρεις, ότι τέτοια μηνύματα μπορεί να κάνουν τα πράγματα χειρότερα, όπως να συμβάλλουν στην επέμβαση των γονέων, το σχολείου και της αστυνομίας.

Ωρα για λύσεις!

Τι πιστεύεις ότι θα μπορούσε να κάνει η Μαριαλένα;

Τι θα μπορούσε να κάνει ο Κωνσταντίνος αντί του μηνύματος;

Τι θα μπορούσαν να κάνουν τα παιδιά που ήξεραν ότι ο Κωνσταντίνος δεχόταν πειράγματα;

Ωρα για δράση :Σημείο αναφοράς

Πολλά παιδιά που γνωρίζουν για το cyberbullying δεν κάνουν τίποτα γιατί φοβούνται μην γίνουν «καρφιά». Όμως αρκετά ίσως να ένιωθαν πιο άνετα αν μπορούσαν να αναφέρουν περιστατικά εκφοβισμού στο διαδίκτυο, αρκεί να μην γινόταν αναφορά στο όνομά τους. Πρότεινε ή ζωγράφισε κάποιες ιδέες για το πώς μπορεί ένα τέτοιο σύστημα να πετύχει στο σχολείο σου. Παρουσιάσε το και στην τάξη σου.

Σε αυτήν την σελίδα παρατίθεται η δραστηριότητα «Αντιμέτωποι με το cyberbullying» για τις ίδιες τάξεις (ΣΤ΄ Δημοτικού – Β΄ Γυμνασίου)

Δραστηριότητα Νο.9, « Αντιμέτωποι με το cyberbullying» , Ενότητα 3. «Εκφοβισμός στο διαδίκτυο», ηλικία μαθητών **11-14 έτη**(*ΣΤ΄ Δημοτικού- Β΄ Γυμνασίου*)

Φύλλο δραστηριότητας 1

Όνοματεπώνυμο:

Ημερομηνία:

Παράδειγμα 1

Η Σάντρα ετοιμάζεται για το μεγάλο πάρτι γενεθλίων της την Παρασκευή. Όμως , οι γονείς της τής λένε ότι μπορεί να καλέσει μόνο 8 φίλες της –λόγω των άσχημων οικονομικών της οικογένειάς της τους τελευταίους μήνες. Έτσι, η Σάντρα δεν μπορεί να καλέσει όλες τις φίλες της. Αποφασίζει λοιπόν να καλέσει τις πολύ κολλητές της. Την Τετάρτη , οι φίλες της συζητούσαν μεταξύ τους για το πάρτι και τι δώρα θα έπαιρναν στη Σάντρα. Τη κουβέντα όμως άκουσαν και οι φίλες της που δεν κάλεσε. Θυμωμένες μαζί της, αποφασίζουν να φτιάξουν σχέδιο δράσης.

Το απόγευμα της Τετάρτης φτιάχνουν μια ιστοσελίδα με τίτλο «Σάντρα η Μάγισσα:100 συν 1 λόγοι να τη μισείς». Έγραψαν ό,τι κακό μπορεί να φανταστεί κανείς για τη «φίλη»τους και έγραψαν για τη συζήτηση που άκουσαν με όλες τις λεπτομέρειες. Όμως δεν έμειναν μόνο εκεί . Προσκάλεσαν συμμαθήτριές του με μηνύματα να γράψουν στη σελίδα γιατί μισούν τη Σάντρα, το κοινοποίησαν όπου μπορούσαν και το διαφήμισαν αρκετά στο σχολείο την Πέμπτη. Η Σάντρα άρχισε να νιώθει ότι όλα τα παιδιά την κοίταζαν περίεργα . Φοβήθηκε ότι κακό θα συνέβαινε.

Μπορεί το πάρτι της Παρασκευής να τελείωσε, αλλά η Σάντρα ανακάλυψε τη σελίδα με τα άσχημα σχόλια –η οποία ανανεωνόταν ανελλιπώς από τις «καλόβουλες» συμμαθήτριές της. Άρχισε να πονάει το στομάχι της , να ζαλίζεται και να μην θέλει να πάει στο σχολείο-παρόλα αυτά δεν είπε τίποτα στους γονείς της για το συμβάν αυτό.

Αν ήσουν φίλος/η της Σάντρας , τι θα την συμβούλευες;

Φύλλο δραστηριότητας 2

Παράδειγμα 2

Ο Ανδρέας , εδώ και μια εβδομάδα, λαμβάνει καθημερινά το ίδιο μήνυμα με θέμα «Είμαι πολύ πιο κοντά από όσο μπορείς να φανταστείς». Αναρωτιέται αν είναι κάποιο παιδί από το σχολείο του, αλλά δεν έχει πρόβλημα με κανέναν. Ίσως μπορεί να είναι και εντελώς άγνωστος. Πάντως, ο Ανδρέας είναι ανήσυχος.

Μια μέρα μένει μόνος στο σπίτι ,καθώς οι γονείς του έπρεπε να πάνε σε μια επίσκεψη. Ανοίγει τον υπολογιστή του και βλέπει το εξής μήνυμα: «Κι όμως είμαι μέσα στο σπίτι σου. Εσύ δεν μπορείς να με βρεις γιατί χρησιμοποιώ ασύρματο δίκτυο. Εγώ όμως ξέρω πού βρίσκεσαι». Ο Ανδρέας πανικοβάλλεται , παγώνει από το φόβο του και δεν ξέρει τι να κάνει.

Αν ήσουν στο σπίτι του Ανδρέα , τι θα τον συμβούλευες;

Νιώθοντας άβολα

Τις περισσότερες φορές χρησιμοποιείς το διαδίκτυο για να διασκεδάσεις ή να χαλαρώσεις από την πίεση της καθημερινότητας.Όμως υπάρχουν φορές που μπορεί να διαβάσεις κάτι δυσάρεστο,τρομακτικό ή προσβλητικό για σένα. Αυτό μπορεί να συμβεί οπουδήποτε-σε μια βιβλιοθήκη, στην καφετέρια, ακόμη και στο σπίτι σου όταν χαζεύεις στον υπολογιστή σου. Όταν σου συμβεί κάτι τέτοιο, το καλύτερο που έχεις να κάνεις είναι να δράσεις.

Αναγνωρίζοντας το πρόβλημα

Και η Σάντρα κι ο Ανδρέας έπεσαν θύματα νταήδων του διαδικτύου. Άτομα που συνήθως φέρνουν παιδιά σε αμηχανία ή φόβο θεωρούν ότι είναι πιο εύκολο να τα πειράξουν χωρίς να τιμωρηθούν. Πολλές φορές είναι άτομα που γνωρίζεις. Μέσω του διαδικτύου , εκφράζουν ό,τι αρνητικό συναίσθημα έχουν για σένα χωρίς να χρειάζεται να απολογηθούν για αυτό.Το μόνο σίγουρο είναι ότι σε κάνουν να νιώθεις άσχημα.

Φύλλο Δραστηριότητας 3

Αναλαμβάνοντας δράση

Δεν θα πρέπει να αφήνεις τον εκφοβισμό στο διαδίκτυο να εξαπλώνεται. Σημαντικό είναι να μάθεις να υπερασπίζεσαι τον εαυτό σου, αλλά και θύματα που ξέρεις, ενάντια στους νταήδες.

Πιο κάτω σου δίνονται κάποιες χρήσιμες συμβουλές:

1. Κλείσε τον υπολογιστή σου
2. Βγες από τη σελίδα που συμβαίνει η παρενόχληση
3. Απέκλεισε το νταή από τα παράθυρα συνομιλίας
4. Αποθήκευσε και εκτύπωσε τα μηνύματα του νταή (έτσι θα έχεις αποδεικτικά στοιχεία)
5. Μην απαντάς σε ενοχλητικά μηνύματα
6. Ζήτησε συμβουλές από έναν φίλο σου
7. Ανέφερε το περιστατικό στους γονείς σου ή έναν ενήλικο που εμπιστεύεσαι.
8. Αν είσαι μάρτυρας παρενόχληση, βοήθησε συναισθηματικά το στόχο και δείξε στον νταή γιατί αυτή πράξη του δεν είναι ηθική και για τον ίδιο.

Με αυτήν την δραστηριότητα , κλείνει το πακέτο δραστηριοτήτων για τις τάξεις ΣΤ΄ Δημοτικού- Β΄ Γυμνασίου. Από αυτό το σημείο αρχίζουν οι δραστηριότητες « Κοινωνική δικτύωση : αποδεκτή ή όχι;» και « 24-7» για τις τάξεις Γ΄ Γυμνασίου- Λύκειο.

Φύλλο δραστηριότητας 1

Όνοματεπώνυμο:

Ημερομηνία:

Ο Σωκράτης θέλει να εκδικηθεί τον Μιχάλη , γιατί ο δεύτερος αποκάλυψε αρκετά προσωπικά μυστικά του σε τρίτους. Αποφασισμένος να τον εκδικηθεί, ο Σωκράτης δημιουργεί ένα ψεύτικο προφίλ σε σελίδα κοινωνικής δικτύωσης , παριστάνοντας το κορίτσι.Σκοπός της εκδίκησης ήταν η δημιουργία μιας ρομαντικής ιστορίας μεταξύ του «κοριτσιού»και του Μιχάλη. Η «σχέση» αυτή πήγαινε πολύ καλά για αρκετές εβδομάδες. Μια μέρα , κάποιοι φίλοι του Σωκράτη τον ρώτησαν για τη σχέση του Μιχάλη. Και τους είπε όλη την «πικάντικη»αλήθεια. Κάποιος , απορημένος με το σκοπό της σχέσης-παρωδία, τον ρώτησε γιατί το έκανε . Εκείνος , απάντησε : «Για να του δώσω ένα πολύ καλό μάθημα».

Πιστεύεις ότι ο Σωκράτης δικαιολογείται για την πλεκτάνη που έστησε στο Μιχάλη;

Πώς πιστεύεις ότι ένωσε ο Μιχάλης , όταν συνειδητοποίησε ότι η σχέση του δεν ήταν τίποτε άλλο παρά μια κακόγουστη φάρσα;

Τι είδους επιπτώσεις μπορεί να έχει το σχέδιο του Σωκράτη;

Φύλλο δραστηριότητας 2

Ωρα για περισυλλογή

Είναι πολύ εύκολο να σφετεριστείς την ταυτότητα κάποιου άλλου, να τη χρησιμοποιήσεις σε σελίδα κοινωνικής δικτύωσης για να κάνεις πλάκα. Αυτή η πράξη όμως σε βάρος ενός άλλου ατόμου είναι απλά απαράδεκτη. Πόσο λεπτή πιστεύεις ότι είναι η γραμμή ανάμεσα σε μια πλάκα μεταξύ φίλων και σε μια κακεντρεχή πράξη, όπως αυτή του Σωκράτη;

Στην περίπτωση του Σωκράτη, η πράξη του αυτή χαρακτηρίζεται ως ηλεκτρονική παρενόχληση. Παρόμοιες περιπτώσεις με τον ίδιο χαρακτηρισμό είναι και τα απειλητικά μηνύματα ή τα αρνητικά σχόλια με στόχο την απαξίωση του άλλου.

Λύσεις για δυνατά μυαλά

Τι συμβουλές θα έδινες στο Σωκράτη σχετικά με τον αυτοέλεγχο και το σεβασμό;

Τι συμβουλές θα έδινες στο Μιχάλη;

Ας θυμηθούμε πάλι τους συμμαθητές του Σωκράτη που ήξεραν για την φάρσα. Ως παρατηρητές τι θα μπορούσαν να κάνουν;

Το δέκα το καλό...

Μήνυμα εκρηκτικού περιεχομένου, λογομαχίες στο διαδίκτυο, απειλητικά μηνύματα και «σκευωρίες».. τι πιστεύεις ότι θα έπρεπε να γνωρίζει ένας έφηβος της ηλικίας σου για να προστατευτεί; Σκέψου διάφορες συμβουλές που θα έδινες και αναζήτησε παρόμοιες σε ψηφιακές πηγές και βιβλία. Έπειτα, παρουσίασε το δικό σου φυλλάδιο με τις 10 καλύτερες.

Φύλλο δραστηριότητας 1

Όνοματεπώνυμο:

Ημερομηνία:

Μια ομάδα κοριτσιών λογομαχεί άσχημα με μια συμμαθήτριά τους , τη Νιόβη. Το απόγευμα της ίδιας μέρας , κορίτσια φτιάχνουν την «Αξιολογούμε τη Νιόβη τώρα»ομάδα σε σελίδα κοινωνικής δικτύωσης. Ανεβάζουν φωτογραφίες της Νιόβης σε γελοίες πόζες και προσκαλούν τους «επισκέπτες»της ομάδας να σχολιάσουν το πόσο χαζή φαίνεται σε αυτές. Το όλο συμβάν σύντομα πήρε ανεξέλεγκτη τροπή , αφού ορισμένοι χρήστες δήλωσαν την πρόθεσή τους να ρίξουν στη Νιόβη «ένα γερό χεράκι ξύλο». Μια μέρα , η Νιόβη-αμέριμνη-ανοίγει το κινητό της και βρίσκει ένα μήνυμα με θέμα «Καιρός να δεις τι νιώθει ο καθένας για το ποιόν σου».

Τι πιστεύεις ότι ένιωσε η Νιόβη βλέποντας τις φωτογραφίες και τα σχόλια που γράφτηκαν σχετικά με αυτές;

Τι πιστεύεις ότι ένιωσε όταν διάβασε το σχόλιο των χρηστών που είπαν ότι θα τη δείρουν;

Πώς πιστεύεις ότι αυτό το γεγονός επηρέασε και το υπόλοιπο σχολείο;

Ωρα για περισυλλογή

Πολλές φορές πρέπει να αναζητήσεις στο διαδίκτυο πληροφορίες για τις σχολικές εργασίες σου.Για αυτό, ίσως χρειαστεί να έχεις πολλές φορητές συσκευές , και για τις πληροφορίες σου και για τις συνομιλίες σου με συμμαθητές σου. Όμως , όσο πιο πολύ είσαι συνδεδεμένος/η στο δίκτυο, τόσο πιο εύκολο είναι να δεχτείς και ηλεκτρονικές επιθέσεις παντός τύπου.Ίσως να έχεις γράψεις εσύ κάποιο σχόλιο, ίσως και να έχεις δεχτεί. Μπορεί επίσης να έχεις γίνει και μάρτυρας επιθέσεων. Επίσης, γνωρίζεις ότι ο καθένας αντιδρά με το δικό του τρόπο , αλλά να θυμάσαι :είτε ψηφιακά είτε καθημερινά, ο εκφοβισμός πληγώνει και καταθλίβει τα παιδιά – στόχους.

Φύλλο δραστηριότητας 2

Λύσεις αμέσως!

Τι συμβουλή θα έδινες στη Νιόβη;

Τι συμβουλές θα έδινες στα κορίτσια που έφτιαξαν τη σελίδα;

Τι θα έκανες αν γινόσουν μάρτυρας ενός παρόμοιου περιστατικού επίθεσης στο διαδίκτυο;

Σχέδιο άμεσης δράσης

Οι έφηβοι είναι αυτό που λένε οι ειδικοί «οι άμεσοι ανταποκριτές», καθώς είναι αυτή ακριβώς η ηλικία που τα άτομα μαθαίνουν πιο εύκολα την διαχείριση της τεχνολογίας και συνεχώς εμπλουτίζουν τους τρόπους χρήσης της. Γράψε ένα γράμμα στην τοπική εφημερίδα σχετικά με τα πλεονεκτήματα και μειονεκτήματα των σελίδων κοινωνικής δικτύωσης, της ανταλλαγής ηλεκτρονικών μηνυμάτων και των εφαρμογών κινητής τηλεφωνίας. Ανέφερε τις επιπτώσεις που έχουν τα παραπάνω-θετικές κι αρνητικές- στους έφηβους, χρησιμοποιώντας κι αληθινά παραδείγματα από την κοινότητά σου ή την τάξη σου (προσοχή!!! Μην αναφέρεις ονόματα που μπορεί να θίξουν κάποιον).

Παράρτημα 4 Παρουσίαση της ενότητας 4

4.1.Παρουσίαση της επαναληπτικής ενότητας 4 Τομέα εστίασης 1 « Ασφάλεια διαδικτυακά»

Σε αυτό το σημείο τελειώνει η ενότητα 3 και ξεκινά η ενότητα 4. Η ενότητα 4 είναι επαναληπτική ενότητα και επικεντρώνεται στην ασφάλεια στο διαδίκτυο. Στόχος της, όπως και της ενότητας 1, είναι η εκμάθηση στρατηγικών ασφαλούς περιήγησης και αποφυγής δυσάρεστων καταστάσεων στο διαδίκτυο. Αυτή η ενότητα στοχεύει στο να υπενθυμίσει στους μαθητές αυτές τις στρατηγικές, δίνοντάς τους επιλεγμένες από την ενότητα 1 ασκήσεις για επανάληψη.

Η ενότητα 4 χωρίζεται σε δύο τομείς εστίασης. Ξεκινά με τον τομέα εστίασης «Ασφάλεια διαδικτυακά» και τελειώνει με τον τομέα εστίασης «Διαδικτυακές επαφές».

Ο τομέας εστίασης 1 « Ασφάλεια διαδικτυακά» περιλαμβάνει τις δραστηριότητες : «Πηγαίνω σε ασφαλή μέρη» (Α΄ Δημοτικού), «Τι είναι ιδιωτικό;»(Β΄-Γ΄ Δημοτικού), « Ισχυροί κωδικοί»(Δ΄- Ε΄ Δημοτικού), «Διαχείριση μηνυμάτων ηλεκτρονικού

ταχυδρομείου» (Δ΄-Ε΄ Δημοτικού), «Προσωπικές πληροφορίες»(Δ΄-Ε΄ Δημοτικού), «Δυνατοί κωδικοί» (ΣΤ΄ Δημοτικού- Β΄ Γυμνασίου), «Έξυπνοι κι ασφαλείς» (ΣΤ΄ Δημοτικού- Β΄ Γυμνασίου), «Ίδιωτικές και προσωπικές πληροφορίες» (ΣΤ΄ Δημοτικού- Β΄ Γυμνασίου), και « Διαχείριση κωδικών» (Γ΄ Γυμνασίου- Λύκειο). Ο τομέας εστίασης 1 « Ασφάλεια διαδικτυακά» της ενότητας 4 είναι η « πηγαίνω σε ασφαλή μέρη» της Α΄ Δημοτικού. Στόχος της άσκησης αυτής είναι να υπενθυμίσει στα παιδιά ότι πρέπει να προσέχουν κατά την περιήγησή τους στο διαδίκτυο.

Δραστηριότητα Νο.1 «**Πηγαίνω σε ασφαλή μέρη**», Ενότητα 4 Επαναληπτική, Τομέας εστίασης 1. **«Ασφάλεια διαδικτυακά», ηλικία μαθητών 5-6 έτη (Α΄ Δημοτικού)**

Φύλλο Δραστηριότητας 1

Όνοματεπώνυμο:

Ημερομηνία:

Υπάρχουν πολλά μέρη που μπορείς να πας με τον υπολογιστή, ακόμη και μακρινά.

Γράψε σε ποια μέρη θα ήθελες να πας με τον υπολογιστή στην παρακάτω οθόνη.

Θα ήθελα να πάω με τον υπολογιστή μου σε....

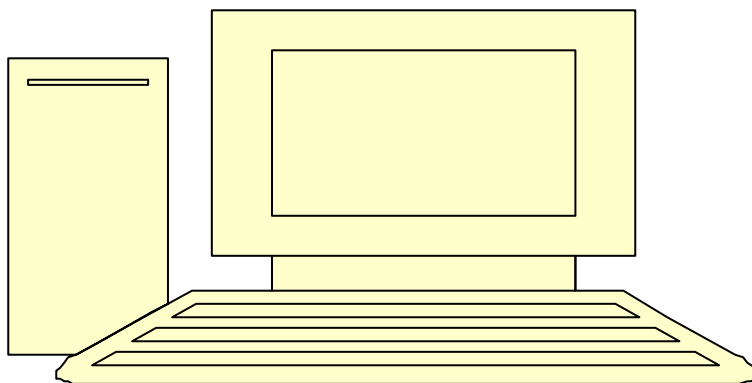

Σημείωση για τους γονείς

Με την δραστηριότητα «Πηγαίνω σε ασφαλή μέρη», τα παιδιά έμαθαν ότι ο υπολογιστής μπορεί να τα βοηθήσει να επισκεφτούν μέρη που στον πραγματικό κόσμο δεν μπορούν να πάνε.

Επίσης, έμαθαν ότι όπως και στην πραγματικότητα δεν πρέπει να πηγαίνουν σε άγνωστα μέρη χωρίς επίβλεψη από ενήλικους, έτσι και στον ψηφιακό κόσμο πρέπει να έχουν κι έναν ενήλικα μαζί τους.

Φύλλο Δραστηριότητας 2



ΤΙ ΘΑ ΠΡΕΠΕΙ ΝΑ ΘΥΜΟΜΑΣΤΕ;

ΠΟΤΕ ΜΟΝΟΙ ΣΤΟ ΔΙΑΔΙΚΤΥΟ, ΠΑΝΤΑ ΠΑΡΕΑ ΜΕ ΤΗ ΜΑΜΑ, ΤΟ ΜΠΑΜΠΑ ΤΟ ΔΑΣΚΑΛΟ Η ΤΗ ΔΑΣΚΑΛΑ.



Στη συνέχεια ακολουθεί η δραστηριότητα για τις δύο επόμενες τάξεις(Β΄- Γ΄ Δημοτικού), « Τι είναι ιδιωτικό» . Σε αυτήν την δραστηριότητα οι μαθητές πρέπει να θυμηθούν τι πρέπει και το δεν πρέπει να μοιράζονται στο διαδίκτυο .(βλ. επόμενη σελίδα)

Δραστηριότητα Νο.2, «Τι είναι ιδιωτικό;», Ενότητα 4 Επαναληπτική, Τομέας εστίασης 1.
« Ασφάλεια διαδικτυακά», ηλικία μαθητών 7-8 έτη(Β'-Γ Δημοτικού)

Φύλλο Δραστηριότητας 1

Ονοματεπώνυμο:

Ημερομηνία:

1. Διασκεδάζοντας στο Διαδίκτυο

Το Διαδίκτυο είναι πολύ διασκεδαστικό. Μπορείς να βρεις ιστοριούλες πολύ ωραίες, παιχνίδια φανταστικά και χίλια δυο πράγματα να κάνεις με τους φίλους σου.

Όμως μην ξεχνάς να τα δείξεις και στη μαμά και στον μπαμπά, τη δασκάλα ή το δάσκαλό σου επίσης

2. Κάποιες σελίδες μπορεί να σου ζητήσουν να βάλεις κι εσύ πράγματα. Μπορείς να γράφεις ιστοριούλες ή να βάλεις ζωγραφιές σου. Κάποιες άλλες, επίσης σε ρωτάνε το όνομά σου και πού μένεις.

Εκεί ξέρεις τι πρέπει να κάνεις;

3. Οπότε, τι πρέπει να κάνεις;

Σύμφωνα με τους κανόνες για έξυπνα παιδιά στο διαδίκτυο από τον φίλο μας τον Λαμπάκια,

Πάντα ρωτάμε τη μαμά ή το μπαμπά, τον δάσκαλο ή την δασκάλα μας πριν δώσουμε σε κάποιον προσωπικά στοιχεία μας, όπως το όνομά μας, η ηλικία μας ή πού μένουμε.



Εντάξει παιδιά; Να θυμάστε πάντα αυτόν τον κανόνα!!!



Ποιες είναι πληροφορίες που δεν πρέπει να δίνουμε χωρίς την άδεια της μαμάς, του μπαμπά ή των δασκάλων μας;

Το όνομά μας, την διεύθυνση του σπιτιού μας, το όνομα του σχολείου μας, τη διεύθυνση του σχολείου μας, τη διεύθυνση ηλεκτρονικού ταχυδρομείου, τηλέφωνα, κωδικούς, τη διεύθυνση της δουλειάς της μαμάς και του μπαμπά και φυσικά, **Όχι** δικές μας φωτογραφίες.

Φύλλο δραστηριότητας 2

Πες τι έκανες

Πήγες σε μια σελίδα που σου άρεσε.

Πού ακριβώς πήγες για να ανοίξεις αυτή τη σελίδα;

.....
.....
.....

Τι έκανες εκεί;

.....
.....
.....

Χρησιμοποίησες τον κανόνα για τις προσωπικές πληροφορίες; Αν ναι, πώς;

.....
.....
.....



Και για να είστε πιο σίγουροι για τις πληροφορίες που δίνετε σε σελίδες,

Να ρωτάτε πάντα τη μαμά ή το μπαμπά και το δάσκαλό σας για τις πληροφορίες που δίνετε. Έτσι θα ξέρετε τι να γράψετε και τι όχι. Εντάξει;

Μετά την άσκηση αυτή ακολουθεί η άσκηση « Ισχυροί κωδικοί» για τις τάξεις Δ΄- Ε΄ Δημοτικού. Στόχος αυτής της άσκησης είναι να θυμίσει στους μαθητές 9-10 ετών ότι οι κωδικοί που είναι πολύ ισχυροί (πολλά γράμματα, αριθμοί και συνδυασμοί) εξασφαλίζουν μεγαλύτερα ποσοστά ασφαλείας στα δεδομένα τους και τον Η/Υ τους, όπως κι όταν προσέχουν τι είδους ηλεκτρονικά μηνύματα ανοίγουν (βλ. δραστηριότητα «Διαχείριση μηνυμάτων ηλεκτρονικού ταχυδρομείου για τις ίδιες τάξεις)

Φύλλο δραστηριότητας 1

Ονοματεπώνυμο:

Ημερομηνία:

«Οι ισχυροί κωδικοί προστατεύουν τα αρχεία μου» .Μπορείς να πεις αυτή τη φράση μέχρι να μαλλιάσει η γλώσσα σου; Μπορεί να σου φαίνεται αστείο, αλλά όντως οι κωδικοί προστατεύουν τα αρχεία σου. Σκέψου ότι έχεις κάτι πολύτιμο, όπως χρήματα ή το αγαπημένο σου παιχνίδι και θέλεις να το προστατεύσεις πάση θυσία. Ένα χρηματοκιβώτιο ασφαλείας με ένα ισχυρό συνδυασμό δεν θα ήταν μια έξυπνη λύση; Σκέψου , λοιπόν , ότι και τα δεδομένα σου στο διαδίκτυο χρειάζονται έναν ισχυρό κωδικό , όπως ένα καλό χρηματοκιβώτιο.

Πώς φτιάχνουμε έναν κωδικό άραγε...

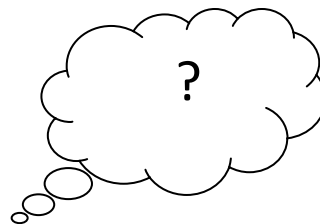

Η δημιουργία κωδικών είναι ακριβώς όπως τα κομμάτια ενός παζλ. Για να φτιάξεις την εικόνα του παζλ, ενώνεις διάφορα μικρότερα κομμάτια.Τα καλύτερα παζλ είναι αυτά που έχουν πολύ μικρά κομμάτια και μόνο εσύ ξέρεις να τα συνδυάσεις. Σκέψου ότι ο κωδικός σου είναι χίλιες φορές σημαντικότερος από το παζλ. Δύσκολοι κωδικοί με χαρακτήρες που θυμάσαι μόνο εσύ θα είναι απλησίαστοι , τόσο από φίλους σου που δεν θες να τον ξέρουν, όσο και από εγκληματίες. Υπάρχουν κάποια πολύ χρήσιμα βήματα για να κάνεις τους κωδικούς σου ... πραγματικούς γρίφους!Μπορείς να φανταστείς τι κάνει έναν κωδικό ισχυρό;

Ποτέ να μην κουβαλάς μαζί σου χαρτάκια με κωδικούς ούτε να τους αποθηκεύεις στον υπολογιστή σου. Φύλαξέ τα σε ένα μέρος που μόνο οι γονείς σου κι εσύ ξέρετε.

Μετά την δραστηριότητα αυτή ακολουθεί η « Διαχείριση μηνυμάτων ηλεκτρονικού ταχυδρομείου», που υπενθυμίζει στα παιδιά να είναι ιδιαίτερα προσεκτικά στην διαχείριση των μηνυμάτων τους. Στόχος της η εκμάθηση βασικών στρατηγικών για την αντιμετώπιση παγίδων σε μηνύματα.

Δραστηριότητα Νο.4«Διαχείριση μηνυμάτων ηλεκτρονικού ταχυδρομείου» , Ενότητα 4 Επαναληπτική, Τομέας εστίασης 1. « Ασφάλεια διαδικτυακά»,ηλικία μαθητών 9-10 έτη(Δ' - Ε' Δημοτικού)

Φύλλο δραστηριότητας 1

Όνοματεπώνυμο:

Ημερομηνία:

Ο Χρήστος είναι 11 ετών και ... «ειδικός» στην αποστολή μηνυμάτων ηλεκτρονικού ταχυδρομείου. Στέλνει μηνύματα στους συγγενείς τους που είναι σε άλλη περιοχή για να μάθει νέα τους.Όταν θέλει να ρωτήσει κάτι τη δασκάλα του για τα μαθήματα , της στέλνει τις απορίες του σε mail.Μια μέρα , όμως, καθώς διάβαζε τα μηνύματά του, βρήκε ένα μήνυμα από άγνωστο αποστολέα και με θέμα : «Υπέροχα νέα»

« Επιτέλους σήμερα είναι η τυχερή σου μέρα!!! Πάτησε εδώ και η ζωή σου θα αλλάξει!». Ο Χρήστος δεν βρήκε κανένα στοιχείο . Χωρίς να το σκεφτεί πολύ, πατά στο σύνδεσμο και κατεβάζει το φάκελο . Μόλις το ανοίγει , βλέπει κάποιες φωτογραφίες που τον έκαναν να νιώσει πολύ άβολα.Έσβησε τον φάκελο, αλλά δεν είπε τίποτα στους γονείς του.

Γιατί ο Χρήστος άνοιξε το μήνυμα αυτό;

Ήταν καλή κίνηση που ο Χρήστος κατέβασε αυτό το φάκελο;

Μήπως θα έπρεπε να ενημερώσει τους γονείς του για το μήνυμα αυτό;

Ανεπιθύμητα μηνύματα

Ο Χρήστος άνοιξε ένα ανεπιθύμητο μήνυμα από κάποιον άγνωστο και δεν ήξερε τι έπρεπε να κάνει. Τέτοια μηνύματα στέλνονται ανά χιλιάδες σε άτομα που έχουν διευθύνσεις ηλεκτρονικού ταχυδρομείου , κυρίως για να α) διαφημίσουν προϊόντα και β) για να βάλουν ιούς στον υπολογιστή .Αυτά τα μηνύματα λέγονται spam. Πολλές φορές υπάρχει το όνομα του αποστολέα, αλλά μην το ανοίξεις· είναι απλώς ένα όνομα που μπορεί να το έχει αντιγράψει κάποιος χρήστης και να το χρησιμοποιεί για να βρίσκει «θύματα». Δραστηριότητα Νο.4, Ενότητα 4, Τομέας εστίασης 1 «Ασφάλεια διαδικτυακά», ηλικία μαθητών 9-10 έτη(Δ' - Ε' Δημοτικού) Κάποιες φορές τα μηνύματα μπορούν να τα στέλνουν κι

Φύλλο δραστηριότητας 2

άτομα που ξέρεις. Πολλά παιδιά στην ηλικία μπορεί να το βρουν αστείο να στέλνουν μηνύματα με άσχημο περιεχόμενο, απλά για να σε πειράξουν.



Τι μπορείς να κάνεις ;;; Φυσικά και μπορείς να προστατευτείς.. πολλά μπορείς να κάνεις .
Αρκεί:

8. Μην ανοίγεις μηνύματα από αγνώστους.
9. Αν ανοίξεις κάποιο spam κατά λάθος, μην πατήσεις σε συνδέσμους που μπορεί να έχει. Σκέψου την ασφάλεια του υπολογιστή σου από ιούς αυτού του συνδέσμου.
10. Ποτέ μην απαντάς σε μηνύματα από αγνώστους, ακόμη και για να τους πεις να μην σε ξαναενοχλήσουν.
11. Προσοχή σε μηνύματα που ζητάνε δεδομένα: μην δώσεις ποτέ στοιχεία , όπως το όνομά σου , τη διεύθυνσή σου ή το λογαριασμό των γονιών σου στην τράπεζα .
12. Πάντα να παίρνεις την άδεια των γονιών σου για να μοιραστείς προσωπικά σου αρχεία
13. Αν δεχτείς περίεργα μηνύματα, πες το στους γονείς σου. Δεν είναι ντροπή να αναφέρεις ότι σε πειράζουν αυτά τα μηνύματα, ακόμη κι αν ξέρεις τα άτομα που τα στέλνουν.
14. Να θυμάσαι : αυτά τα βήματα δεν ισχύουν μόνο για τον υπολογιστή σου, αλλά και για τα μηνύματα στο κινητό.

Έπειτα, ακλουθεί η δραστηριότητα « Προσωπικές πληροφορίες» που έρχεται να τονίσει για μια ακόμη φορά τη σημασία των προσωπικών στοιχείων ταυτότητας και την ανάγκη της προστασίας τους.

Φύλλο Δραστηριότητας 1

Όνοματεπώνυμο:

Ημερομηνία:

Γεια σου!!!!Πώς σε λένε;Πού μένεις;

Θα μου δώσεις το τηλέφωνό σου;

Πού είναι το σχολείο σου;Θα μου
δώσεις τη διεύθυνση του
ηλεκτρονικού ταχυδρομείου
σου;Έχεις κάποια φωτογραφία σου
να μου στείλεις;



εντάξει να απαντήσετε αυτές τις ερωτήσεις αν πρόκειται για κάποιο μακρινό συγγενή ή γιαγιά που έχει να σας δει πολλά χρόνια .

Τι γίνεται όμως στο Διαδίκτυο; Όπως πάντα μου έλεγαν , η καλύτερη και πιο ασφαλής απάντηση είναι « όχι». Δεν δίνουμε ποτέ τα προσωπικά μας στοιχεία , ακόμη κι αν μας το ζητάνε σε μια σελίδα που μας αρέσει ή όταν κάνουμε ερωτήσεις στο Διαδίκτυο. Για αυτό λοιπόν, ακολουθούμε τον κανόνα:**Ζητάω πάντα την άδεια των γονιών μου ή του δασκάλου αν μπορώ να δώσω προσωπικά στοιχεία στο διαδίκτυο.Ακόμη και αν μπω σε περίεργες σελίδες , έχω δίπλα μου κάποιον να με προστατεύει.**

ΠΟΙΕΣ ΕΙΝΑΙ ΠΡΟΣΩΠΙΚΕΣ ΠΛΗΡΟΦΟΡΙΕΣ;

Το όνομα και το επίθετο μου

Η διεύθυνση του σπιτιού μου

Το όνομα του σχολείου μου

Η διεύθυνση του σχολείου μου

Η διεύθυνση ηλεκτρονικού ταχυδρομείου (e-mail)

Αφού τελειώσει αυτή δραστηριότητα , δίνεται η επόμενη με τίτλο «Δυνατοί κωδικοί « για τις τάξεις ΣΤ' Δημοτικού- Β Γυμνασίου.

Φύλλο Δραστηριότητας 1

Όνοματεπώνυμο:

Ημερομηνία:

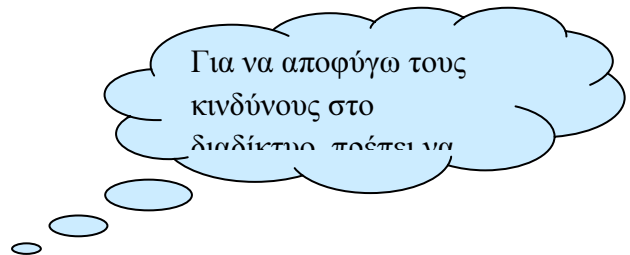

- Μόνο οι γονείς πρέπει να ξέρουν τον κωδικό μου , εκτός από μένα. Κανείς άλλος
- Δεν χρησιμοποιώ κωδικούς που είναι πολύ εύκολοι , όπως το ψευδώνυμό μου ή 123456 στην σειρά.
- Δεν χρησιμοποιώ ποτέ πολύ προσωπικά δεδομένα για να φτιάξω κωδικό
- Δεν χρησιμοποιώ ποτέ λέξεις στον κωδικό μου μόνο.
- Ο κωδικός μου πρέπει να είναι τουλάχιστον οχτώ χαρακτήρες.
- Χρησιμοποιώ γράμματα, αριθμούς και σύμβολα στον κωδικό μου. Έτσι δεν μπορούν χάκερ να τον βρουν εύκολα
- Αλλάζω συχνά τους κωδικούς μου- τουλάχιστον κάθε έξι μήνες

Για να θυμηθούμε , ποιες πληροφορίες δεν θα πρέπει να δίνουμε ποτέ;::

- Όνοματεπώνυμο
- Διεύθυνση κατοικίας
- Διεύθυνση ηλεκτρονικού ταχυδρομείου
- Τηλέφωνα
- Κωδικούς
- Αριθμούς πιστωτικών καρτών, λογαριασμού τράπεζας
- Διεύθυνση της δουλειάς μαμάς και μπαμπά

Φύλλο Δραστηριότητας 2

Τι καταλάβαμε από το μάθημα με τους κωδικούς...

- 3) Η Γεωργία ζει στη Θεσσαλονίκη και είναι φίλαθλος του ΠΑΟΚ. Στην διεύθυνση ηλεκτρονικού ταχυδρομείου της έχει βάλει την εξής κωδικό: «thessalonikiraok». Πιστεύεις ότι ο κωδικός που χρησιμοποίησε η Γεωργία είναι ισχυρός; Αιτιολόγησε την άποψή σου, με βάση αυτά που θυμάσαι από τους παραπάνω κανόνες.

- 4) Ο Αντώνης ζει στη Νάξο και του αρέσει πολύ το κολύμπι. Τα γενέθλιά του είναι στις 6 Ιουλίου. Στην διεύθυνση του mail του έχει βάλει τον εξής κωδικό: «6julswimnax». Πιστεύεις ότι ο κωδικός αυτός είναι ισχυρός; Αιτιολόγησε την άποψή σου, με βάση τους παραπάνω κανόνες.



Η ώρα για τα παιδιά –experts!!!!

Άσκηση:

Με βάση τα δύο παραπάνω παραδείγματα και τους κανόνες που σου δόθηκαν, σκέψου τι νέους κωδικούς θα έφτιαχνες για την Γεωργία και τον Αντώνη. Προσπάθησε οι κωδικοί που θα φτιάξεις να είναι από γράμματα, σύμβολα και κωδικούς. Μια μικρή βοήθεια: Σκέψου μια πρόταση για κάθε παράδειγμα και προσπάθησε από αυτή να βγάλεις τον κωδικό που θα φτιάξεις. Μετά αφού τον φτιάξεις, περιέγραψε τι θα μπορούσαν να κάνουν η Γεωργία κι ο Αντώνης για να θυμούνται τον νέο κωδικό.

Γεωργία (νέος κωδικός)

Αντώνης (νέος κωδικός)

Έπειτα δίνεται η δραστηριότητα « Έξυπνοι κι ασφαλείς», που επεκτείνει τα νοήματα τις προηγούμενης δραστηριότητας σε αναφορές σχετικά με τις παγίδες του διαδικτύου και πώς μπορούν οι μαθητές να προφυλακτούν από παγίδες και ιούς.

Δραστηριότητα Νο.6«**Έξυπνοι και Ασφαλείς**», Ενότητα 4 Επαναληπτική, Τομέας εστίασης 1.
« Ασφάλεια διαδικτυακά», ηλικία μαθητών 11-14 έτη (ΣΤ' Δημοτικού-Β' Γυμνασίου)

Φύλλο δραστηριότητας 1

Όνοματεπώνυμο:

Ημερομηνία:

Μια μέρα ο Βαγγέλης λαμβάνει ένα μήνυμα στο ηλεκτρονικό ταχυδρομείο του από τον/την nonreply@hotmailaddress.com

To:vaggelis90@windowslive.com

From:nonreply@hotmailaddress.com

Theme: Party

Θέλεις να διασκεδάσεις μαζί μας; Πάτησε [εδώ](#)

Ο Βαγγέλης πατά το σύνδεσμο που του δίνεται στο μήνυμα , νομίζοντας ότι είναι από κάποιον φίλο του. Όμως, τελικά ο σύνδεσμος τον πηγαίνει σε μια σελίδα που περιέχει ακατάλληλο υλικό για την ηλικία του. Αμήχανος , προσπαθεί να βγει από τη σελίδα, αλλά μάταια: νέα παράθυρα εμφανίζονται συνέχεια. Τελικά μετά από πολλή προσπάθεια, κλείνει το πρόγραμμα περιήγησης και διαγράφει αυτό το μήνυμα.

Τι θα μπορούσε να κάνει ο Βαγγέλης ώστε να αποφύγει αυτή την δυσάρεστη εμπειρία;

Πιστεύεις ότι θα έπρεπε να δει αν αυτός που του στέλνει το μήνυμα είναι όντως φίλος του;

Ο Βαγγέλης , μετά από αυτό το συμβάν , αναρωτιέται πώς βρήκαν την διεύθυνση ηλεκτρονικού ταχυδρομείου του και του έστειλαν αυτό το μήνυμα. Εσύ, τι πιστεύεις ότι φταίει για αυτό;

Πώς φαντάζεσαι ότι θα πρέπει να διαχειριστεί τα μηνύματα που λαμβάνει ο Βαγγέλης από αγνώστους από εδώ και στο εξής;

Φύλλο Δραστηριότητας 2

Μου σπάνε τα νεύρα αυτά τα spam...

Νομίζοντας ότι είναι από κάποιον φίλο του, ο Βαγγέλης άνοιξε το μήνυμα χωρίς να ελέγξει αν όντως είναι από κάποιον που γνωρίζει. Αν το είχε κάνει αυτό, ίσως να μην χρειαζόταν να νιώσει αμήχανα με το που κοίταξε το περιεχόμενο της ιστοσελίδας.

Πολλές φορές τέτοια μηνύματα στέλνονται από εταιρείες ή σελίδες που θέλουν να προωθήσουν τα προϊόντα τους σε πιθανούς αγοραστές. Αυτά τα ανεπιθύμητα μηνύματα λέγονται spam.

Πολλές φορές τα μηνύματα αυτά προσπαθούν να σε κάνουν να πιστέψεις ότι αν τα διαβάσεις θα αλλάξει η τύχη σου, όπως « Πώς να κερδίσετε 10,000€ την ημέρα χωρίς να κάνετε τίποτα» ή « Προώθησε αυτό το μήνυμα σε 15 φίλους σου και η τύχη σου θα αλλάξει». Άλλα, όπως το μήνυμα που έλαβε ο Βαγγέλης, μπορεί να οδηγούν σε σελίδες με ακατάλληλο περιεχόμενο.

Οι ανώνυμες εταιρείες-αποστολείς, ή αλλιώς spammers, δεν γνωρίζουν αν είσαι παιδί, έφηβος ή ενήλικος. Το μόνο που τους ενδιαφέρει είναι η προώθηση των προϊόντων τους. Θα αναρωτιέσαι πώς μπορούν να βρίσκουν διευθύνσεις mail από τόσους πολλούς χρήστες; Έχουν πολλαπλές πηγές εντοπισμού, όπως είναι τα κοινωνικά δίκτυα, τα ιστολόγια και σελίδες αγοράς προϊόντων.

Τι κάνω όταν δω το spam; Δεν σε γνωρίζω δεν σου απαντώ

Μόλις δεις ένα άγνωστο μήνυμα, μην το ανοίξεις. Μπορεί να περιέχει στην καλύτερη περίπτωση ακατάλληλο υλικό και στην χειρότερη έναν θανάσιμο ιό για τον υπολογιστή σου. Το καλύτερο μέτρο: διέγραψέ το.

Τι κάνω με τα μηνύματα που έχουν συνδέσμους με αρχεία;

Ό,τι κάνεις και με τα spam: δεν το ανοίγεις. Αυτά τα μηνύματα είναι 99,9% σίγουρο ότι περιέχουν κακόβουλο λογισμικό, όπως ιοί και Trojan. Αυτά τα αρχεία έχουν την «κακή συνήθεια» να προσκολλώνται σε αρχεία του υπολογιστή, να τα καταστρέφουν και ακόμη και να κλέψουν δεδομένα όπως κωδικοί στοιχεία ταυτότητας, διεύθυνση και πολλά άλλα. Ακόμη κι όταν επισκέπτεσαι μια σελίδα για να κατεβάσεις αρχεία χωρίς πληρωμή, σκέψου ότι μπορεί να βλάψει σοβαρά τον υπολογιστή σου.

Φύλλο Δραστηριότητας 3



Βιντεάκι θέλεις να κατεβάσεις από μήνυμα;; Τώρα θα σου δείξω εγώ!!!

Γίνε εσύ ο κρίκος που θα σπάσει την αλυσίδα..

Σίγουρα έχεις δει μηνύματα με αρχεία , ιστορίες, ανέκδοτα ή και εκκλήσεις βοήθειας προς οικογένειες που στο τέλος σου ζητούν να τα προωθήσεις σε άλλα άτομα , είτε για να έχεις καλή τύχη είτε γιατί η δράση σου είναι σημαντική. Πρόσεξε : κι αυτά τα μηνύματα έχουν κακό σκοπό, καθώς μπορούν να στείλουν ιούς σε πολλούς υπολογιστές ταυτόχρονα και να κλέψουν πολλά δεδομένα. Οπότε , μην τα πιστεύεις αυτά τα μηνύματα και μην τα προωθείς. Άλλωστε η τύχη είναι αυτό που είναι : κάτι τυχαίο. Και όσο για τη βοήθεια προς τους άλλους, την δίνεις και χωρίς να στείλεις τέτοιου είδους μηνύματα σε πολλούς άλλους.

Όταν τα spam εξελίσσονται...

Μερικές φορές τα spam , εκτός από την προώθηση προϊόντων , στοχεύουν και στην κλοπή προσωπικών δεδομένων , τότε τα ονομάζουμε phishing. Αυτά τα μηνύματα είναι ουσιαστικά «δολώματα» , για να μπορέσει ο επιτήδειος χάκερ να «ψαρέψει» πληροφορίες, όπως κωδικοί, λογαριασμοί τράπεζας κι άλλα ελκυστικά νούμερα για αυτούς. Συνήθως χρησιμοποιούν το όνομα μιας τράπεζας ή μιας υπηρεσίας και σου ζητάνε να ανανεώσεις τα στοιχεία σου στον σύνδεσμο που σου δίνουν. Ο σύνδεσμος

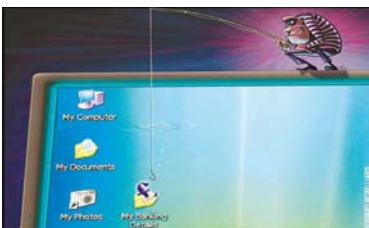

είναι ακριβώς ο ίδιος με αυτό της τράπεζας , μόνο που είναι ψεύτικος. Για αυτό, ποτέ δεν ανοίγετε τέτοιου είδους μηνύματα χωρίς να έχετε ζητήσει εσείς κάτι από τον αποστολέα. **Πώς να το πολεμήσω;**

Όλο και κάτι καλό θα τσιμπήσει...

Φύλλο Δραστηριότητας 4



Άσκηση

Δημιούργησε ένα κόμικ κωμικού ή όχι περιεχομένου σχετικά με τα ανεπιθύμητα μηνύματα . Αφού είναι έτοιμο και περνά το μήνυμα του σημερινού μαθήματος, παρουσίασέ το στην οικογένειά σου.

Μπορείς να γράψεις και να σχεδιάσεις τις ιδέες σου για το κόμικ σε αυτή την σελίδα

Συμβουλές και για την οικογένειά σου

- Πάντα να αποθηκεύεις τα σημαντικά αρχεία σου σε εξωτερικά αποθηκευτικά μέσα (δίσκοι, στικάκια)*
- Να αναβαθμίζεις συχνά το λογισμικό του υπολογιστή σου*
- Να έχεις πάντα ένα πρόγραμμα καταπολέμησης των ιών*
- Να γνωρίζεις τι κάνει το λογισμικό που κατέβασες πριν το βάλεις*
- Να αναφέρεις τα ανεπιθύμητα μηνύματα στο διαχειριστή της σελίδας που βρίσκεσαι*

Στη συνέχεια παρουσιάζεται η προτελευταία άσκηση με τίτλο «Ιδιωτικές και προσωπικές πληροφορίες» για τις ίδιες τάξεις (ΣΤ' Δημοτικού- Γ' Γυμνασίου). Γίνεται πάλι, όπως και στην ενότητα 1, ένας σύντομος διαχωρισμός ανάμεσα στις ιδιωτικές και προσωπικές πληροφορίες, ώστε να γνωρίζουν τα παιδιά τι είδους πληροφορίες μπορούν να μοιραστούν- εφόσον θέλουν- στο διαδίκτυο και ποιες δεν πρέπει να δίνουν χωρίς άδεια από τους γονείς τους.

Φύλλο Δραστηριότητας 1

Όνοματεπώνυμο:

Ημερομηνία:

Το Διαδίκτυο είναι ένα εξαιρετικά καλό μέσο για να πάρεις γνώσεις, να διασκεδάσεις και να μοιραστείς ιδέες. Για να μοιραστεί κανείς πράγματα, αρκεί να επισκεφτείς κοινωνικά δίκτυα, παιχνίδια και ιστούς με βίντεο . Ακόμη και σελίδες με προϊόντα χρησιμοποιούν την δυνατότητα έκφρασης απόψεων των καταναλωτών , οι οποίοι μπορεί να είναι άτομα από τη γειτονιά σου ή εντελώς άγνωστοι άνθρωποι από την άλλη άκρη του κόσμου.

ΤΙ ΠΡΟΣΕΧΟΥΜΕ ΣΤΗΝ ΠΕΡΙΗΓΗΣΗ ΜΑΣ ;

Κάθε φορά που δίνεις πληροφορίες για τις ιδέες σου ή τον εαυτό σου, να σκέφτεσαι « Μήπως δίνω πληροφορίες που δεν θα έπρεπε; Μήπως είναι πολύ προσωπικές για να τις ανεβάσω;» Δεν θα πρέπει να δίνεις πολύ προσωπικά δεδομένα γιατί υπάρχει ο κίνδυνος να τα χρησιμοποιήσει κάποιος άλλος με κακό τρόπο και να σε βλάψει.

ΔΗΛΑΔΗ;

Υπάρχουν κάποιοι κακόβουλοι χρήστες στο Διαδίκτυο , οι οποίοι υποκλέπτουν πληροφορίες από παιδιά , έφηβους και ενήλικους. Αυτοί οι χρήστες, αφού κλέψουν προσωπικά στοιχεία που μπορεί να είναι και τα δικά ΣΟΥ, τα χρησιμοποιούν για να βγάλουν πλαστά έγγραφα, όπως δίπλωμα οδήγησης, αλλά μπορεί να χρησιμοποιήσει και τα στοιχεία σου για να κάνει αγορές– για παράδειγμα να κλέψει τον κωδικό της κάρτας και να αγοράζει από το διαδίκτυο ή να κλέψει τον αριθμό του τηλεφώνου σου και να στέλνει ενοχλητικά μηνύματα στους φίλους σου.

Μπορεί να περάσει μεγάλο χρονικό διάστημα για να καταλάβεις τι έγινε : μέχρι τότε όμως μπορεί να έχει γίνει πολύ μεγάλη ζημιά.

ΓΙΑ ΑΥΤΟ ...προστάτευσε την οικογένειά σου και τους φίλους σου. Μην δημοσιεύεις πολύ ιδιωτικά και προσωπικά δεδομένα.

Φύλλο Δραστηριότητας 2

Ιδιωτικές Πληροφορίες

Όνοματεπώνυμο

Διεύθυνση κατοικίας

Διεύθυνση e-mail

Τηλέφωνα

Κωδικούς

Αριθμός Αστυνομικής Ταυτότητας

Για αυτό παιδιά , πάντα
προσέχουμε να μην δίνουμε
πληροφορίες πολύ δικές μας . Δεν
γίνεται ΠΑΝΤΑ οι προθέσεις των
άλλων στο Διαδίκτυο να είναι
καλές

Εκτός , όμως , από τις ιδιωτικές πληροφορίες υπάρχουν και οι προσωπικές . Οι
προσωπικές πληροφορίες μπορούν να ανεβαστούν στο Διαδίκτυο, καθώς δεν σε
θέτουν σε κίνδυνο όπως είναι η κλοπή ιδιωτικών δεδομένων. Μπορείς να δώσεις
κάποια παραδείγματα;

.....
.....
.....

Προσωπικές Πληροφορίες

Η ηλικία σου

Το φύλο σου

Πόσα αδέρφια έχεις

Το αγαπημένο σου είδος μουσικής

Το αγαπημένο σου φαγητό

Το όνομα του κατοικιδίου σου

Και

Η άποψή σου σε ένα σοβαρό ζήτημα

Να θυμάστε πάντα παιδιά!!!!

**Δεν αρκεί μόνο εσείς να ξέρετε τι
πρέπει να κάνετε για να προστατεύσετε
τον εαυτό σας!**

**Αν οι γονείς σας δεν έχουν ιδέα από
υπολογιστή, ενημερώστε τους σχετικά
με τους κινδύνους και να τους
συμβουλευέστε πάντα πριν δώσετε
πληροφορίες**

**Σε αυτό το σημείο τελειώνουν οι
δραστηριότητες για τις τάξεις Δ'-**

**Ε' Δημοτικού και δίνεται η τελευταία άσκηση του τομέα 1 « ασφάλεια
διαδικτυακά» της ενότητας 4 με τίτλο « Διαχείριση κωδικών». Η τελευταία αυτή
άσκηση απευθύνεται σε εφήβους 15018 ετών (Γ' Γυμνασίου- Λύκειο)**

Φύλλο δραστηριότητας 1

Όνοματεπώνυμο:

Ημερομηνία:

Πόσο « δυνατός» είναι ο κωδικός σου; Παίξε αυτό κουίζ. Σου δίνονται 10 πόντοι για αρχή

Πρόταση	Ναι (+2 πόντοι)	Όχι (0 πόντοι)	Πόντοι (10 από την αρχή)
1.Ο κωδικός σου είναι από 8 χαρακτήρες και πάνω.			
2.Ο κωδικός σου έχει γράμματα, αριθμούς και σύμβολα.			
3.Ο κωδικός σου έχει και κεφαλαία και μικρά γράμματα.			
4.Έχεις αλλάξει κωδικό τους τελευταίους έξι μήνες.			
5.Ο κωδικός σου περιέχει λέξη από άλλη γλώσσα ή από λεξικό.			
6.Η σειρά των γραμμάτων και των αριθμών στον κωδικό σου είναι προβλέψιμος, πχ.123456			
7. Στον κωδικό σου δεν περιλαμβάνεις γράμματα από μια σειρά μόνο του πληκτρολογίου.			
8.Ο κωδικός σου έχει επαναλαμβανόμενους χαρακτήρες πχ.33333333			
9.Ο κωδικός σου περιλαμβάνει δεδομένα όπως το όνομά σου, τη διεύθυνσή σου , την ημερομηνία γέννησής σου.			

(βλ. συνέχεια πίνακα στην επόμενη σελίδα)

10.Χρησιμοποιείς τον ίδιο κωδικό για πολλές σελίδες.			
--	--	--	--

Αποτελέσματα..

18 πόντοι + : Εξαιρετικά !!!!! Συνέχισε έτσι.

13-17 πόντοι: Καθόλου άσχημα. Μπορείς να τα πας καλύτερα την επόμενη φορά

5-12 πόντοι : Θα μπορούσε να είναι και χειρότερα...

4- πόντοι: Ακόμη εδώ είσαι;;; Άλλαξε κωδικούς τώρα!!!

Διαχείριση Κωδικών...τι μπορείς να κάνεις

1) Τι κάνουν οι κωδικοί;Γιατί τους χρειαζόμαστε;

Οι κωδικοί υπάρχουν για να προστατεύουν τα αρχεία μας. Σκέψου ότι μπορούν α) να ελέγξουν ποιος βλέπει ή παίρνει πληροφορίες για σένα, β) ποιος μπορεί να αλλάξει αυτές τις πληροφορίες και γ) επιβεβαιώνουν ότι εσύ είσαι αυτός που δηλώνεις ότι είσαι –γιατί μόνο εσύ ξέρεις τον κωδικό σου σωστά.

2) Ποιος μπορεί να θέλει τον κωδικό σου;

Θα εκπλαγείς από το εύρος των ενδιαφερόμενων... από τον μικρό σου αδελφό/ή που θέλει να ανοίγει τον υπολογιστή σου για να παίξει, τον έφηβο/η στην τάξη σου που θέλει να σου κάνει πλάκα μέχρι επαγγελματίες χάκερ που πουλάνε πληροφορίες σε μεγαλύτερους εγκληματίες για την δική τους προσωπική χρήση.

3) Πώς μπορεί κάποιος να σπάσει τον κωδικό σου;

Υπάρχουν ειδικά προγράμματα στο διαδίκτυο για να σπανε κωδικούς οι απλοί χρήστες. Οι χάκερ είναι αρκετά έξυπνοι ώστε να φτιάχνουν δικά τους

Φύλλο δραστηριότητας 3

προγράμματα που σπάνε κωδικούς , ψάχνοντας κάθε συνδυασμό λέξεων , αριθμών και συμβόλων.

- 4) Πώς οι χάκερ κι οι απλοί χρήστες κλέβουν κωδικούς ;

Ακόμη και «πυρηνικού τύπου» κωδικό να έχεις, μπορεί κάποιος να καταφέρει να τον σπάσει. Μπορεί να σε κοιτάξει κάποιος την ώρα που πληκτρολογείς τον κωδικό σου και να καταγράψει τι πλήκτρα χρησιμοποίησες. Επίσης, υπάρχουν προγράμματα καταγραφής της πληκτρολόγησης των κωδικών σε δημόσια μέρη , όπως είναι η βιβλιοθήκη. Επίσης, μέσω των μηνυμάτων phishing, στα οποία υποτιθέμενες υπηρεσίες ζητούν ανανέωση στοιχείων με σκοπό την κλοπή τους, μπορούν να ευθύνονται για το σπάσιμο των κωδικών σου.

- 5) Πώς μπορείς να φτιάξεις έναν ισχυρό κωδικό;

Δύο πράγματα αρκεί να θυμάσαι : εύκολος να τον θυμάσαι , δύσκολος να τον σπάσουν. Ξεκίνα με μια πρόταση που την ξέρεις ΜΟΝΟ εσύ και προσπάθησε να την εντάξεις στον κωδικό σου , παρεμβάλλοντας κάποια άσχετα νούμερα και σύμβολα ανάμεσα στα γράμματα. (δεξ και το κουίζ της προηγούμενης σελίδας).

Ωρα για ειδικούς....

Σου δίνονται παρακάτω τρεις προτάσεις-φράσεις. Δημιούργησε έναν κωδικό για καθεμία από αυτές και μετά αξιολόγησέ τον με τα κριτήρια της σελίδας 1.

1. Άσπρη πέτρα ξέξασπρη κι από τον ήλιο ξεξασπρότερη.

Κωδικός:

Πόντοι:

2. Λαγοί με πετραχείλια

Κωδικός :

Πόντοι:

3. Θα πάω στους παππούδες για την Πρωτοχρονιά

Κωδικός:

Πόντοι:

Φύλλο δραστηριότητας 4

Τι άλλο μπορώ να κάνω για να προστατεύσω τον κωδικό μου;

- Δεν αφήνω ποτέ σημειωματάκια με τους κωδικούς μου κοντά στον υπολογιστή μου*
- Δεν δίνω κωδικούς σε άλλους*
- Δεν χρησιμοποιώ ιδιωτικά δεδομένα στους κωδικούς μου*
- Δεν χρησιμοποιώ τον ίδιο κωδικό για όλες τις σελίδες που επισκέπτομαι*
- Βάζω και κωδικό στο κινητό μου για να μην το ανοίγει ο καθένας*

4.2 Παρουσίαση της επαναληπτικής ενότητας 4 Τομέα εστίασης 2 «Διαδικτυακές επαφές»

Με αυτήν την άσκηση τελειώνει κι ο τομέας εστίασης 1 « Ασφάλεια διαδικτυακά» της επαναληπτικής ενότητας 4. Στη συνέχεια παρατίθεται ο επόμενο τομέας εστίασης της επαναληπτικής ενότητας 4 με τίτλο «Διαδικτυακές επαφές».

Στόχος αυτού του τομέα είναι η ανάδειξη των κοινωνικών μέσων ως μέσων επικοινωνίας αλλά και αντιμετώπισης κινδύνων. Υπενθυμίζει στα παιδιά ότι θα πρέπει να είναι ιδιαίτερα προσεκτικά στις αλληλεπιδράσεις τους με αγνώστους στο διαδίκτυο.

Ο τομέας εστίασης 2 «Διαδικτυακές επαφές» της επαναληπτικής ενότητας 4 περιλαμβάνει τις δραστηριότητες :»Συζητώντας με ασφάλεια σε σελίδες συνομιλίας»(Δ΄- Ε΄ Δημοτικού), «Συζητώντας στο διαδίκτυο με επιφυλακτικότητα κι υπευθυνότητα» (ΣΤ΄ Δημοτικού- Β΄ Γυμνασίου) και « Η δική σου εικόνα στο διαδίκτυο».

Όλες οι δραστηριότητες στοχεύουν στην παρουσίαση πιθανών κινδύνων του διαδικτύου και τρόπους αποφυγής τους. Ο τομέας εστίασης 2 της ενότητας 4 αρχίζει με την δραστηριότητα «Συζητώντας με ασφάλεια σε σελίδες ομιλίας»

Φύλλο Δραστηριότητας 1

Όνοματεπώνυμο:

Ημερομηνία:

Η Μαρία είναι μαθήτρια της Δ' Δημοτικού και της αρέσει να επισκέπτεται σελίδες για παιδιά της ηλικίας της σχετικά με τα αγαπημένα τους παιδικά, το σχολείο και τις δραστηριότητές τους.

Στην Μαρία αρέσει πολύ να μιλά στον araxnoGR90, γιατί πάντα την βοηθά όταν έχει προβλήματα στο σχολείο. Μια μέρα, η Μαρία λέει στον araxnoGR90 για την μέρα της και συγκρίνουν τα σχολεία τους.

- Μαρία : Ο διευθυντής του σχολείου μας είναι πολύ αυστηρός! Για να μπούμε και να βγούμε από την τάξη πρέπει να στοιχηθούμε σε δυάδες!
- araxnoGR90 : Ευτυχώς, στο σχολείο μου είναι καλύτερα τα πράγματα... Σε ποιο σχολείο πηγαίνεις;
- Μαρία : Εμμ... είναι πολύ μεγάλο το όνομα του σχολείου και δεν το θυμάμαι απέξω .
- araxnoGR90: Τότε πού είναι το σχολείο σου;

Τι θα πρέπει να απαντήσει η Μαρία στην ερώτηση του araxnoGR90;

Γιατί αυτή η απάντηση είναι καλή κατά τη γνώμη σου;



Παιδιά ΠΡΟΣΟΧΗ!!!
Είναι οκ να έχετε φίλους
στο διαδίκτυο, αρκεί να
είστε **προσεκτικοί**

Φύλλο δραστηριότητας 2

Τι θα πρέπει να προσέξει η Μαρία;

Η Μαρία κι ο araxnoGR90 είναι φίλοι στο διαδίκτυο, αλλά δεν γνωρίζουν ο ένας τον άλλον , γνωρίζεις εσύ τον κολλητό/την κολλητή σου από το σχολείο ή τη γειτονιά σου. Είναι ωραίο να έχεις φίλους στο διαδίκτυο. Μπορείς να μιλάς για πράγματα που σου αρέσουν μαζί τους και δεν μπορείς να τα μοιραστείς με τους φίλους σου. Μπορείς ακόμη να μιλάς και για τα προβλήματά σου που δεν θέλεις να τα πεις σε κανέναν άλλο. Όμως..... πόσο καλά γνωρίζεις τους φίλους σου στο διαδίκτυο;

Ξέρεις αν είναι αγόρι ή κορίτσι; Ξέρεις αν είναι της ίδιας ηλικίας με σένα;

Η απάντηση είναι ΟΧΙ, δεν ξέρεις τίποτα σίγουρο για τους φίλους σου στο διαδίκτυο.

Αυτό κάνει τους φίλους σου στο διαδίκτυο να διαφέρουν από τους κολλητούς σου καθημερινά. Τους κολλητούς σου τους βλέπεις κάθε μέρα, ξέρεις πολλά για αυτούς και μπορεί να τους εμπιστευτείς. Οι φίλοι στο διαδίκτυο όμως είναι άτομα που δεν ξέρεις· για αυτό είναι καλό να τους μιλάς όπως κάνεις με αγνώστους καθημερινά: μην δίνεις προσωπικές πληροφορίες, χωρίς να ρωτάς κάποιον ενήλικο.

Σελίδες Ομιλίας μόνο για παιδιά

Αν θέλεις να κάνεις φίλους στο διαδίκτυο, μια πολύ καλή κίνηση είναι να προσπαθήσεις να τους βρεις σε σελίδες για την ηλικία σου. Σε σελίδες για παιδιά υπάρχουν οι λεγόμενοι επόπτες. Οι επόπτες συνήθως είναι ενήλικα άτομα που βοηθούν τα παιδιά να συζητάνε μεταξύ τους και να σταματούν άσχημα σχόλια , τσακωμούς και ... επικίνδυνους τύπους. Επίσης, οι επόπτες υπάρχουν για να τηρούνται κι οι κανόνες καλής συμπεριφοράς μεταξύ των παιδιών –μελών.

Ας θυμηθούμε ποιες είναι οι πληροφορίες που ΔΕΝ πρέπει να δίνουμε:

Το ονοματεπώνυμο

Τη διεύθυνση του σπιτιού

Το όνομα του σχολείο και τη διεύθυνσή του

Τηλέφωνα, διεύθυνση ηλεκτρονικού ταχυδρομείου, κωδικοί

Διεύθυνση εργασίας μαμάς ή μπαμπά και ..

Φωτογραφίες , φυσικά!

21

Φύλλο δραστηριότητας 3

Συμβουλές για ασφαλή παιδιά- παρακαλώ υπογράψτε!

- Οι γονείς μου μού επιτρέπουν να μπεις στο διαδίκτυο και να στείλεις μηνύματα σε σελίδες ομιλίας.
- Μπαίνω μόνο σε σελίδες για την ηλικία σου που έχουν επόπτες
- Ποτέ δεν απαντώ σε μηνύματα κάποιου που δεν τον γνωρίζω και στην καθημερινή μου ζωή.
- Επιλέγω ψευδώνυμα που δεν δίνουν προσωπικές πληροφορίες σε άγνωστα άτομα.
- Ξέρω ποιες είναι ιδιωτικές πληροφορίες και ποιες όχι.
- Δεν δίνω ιδιωτικές πληροφορίες όταν είμαι στο Διαδίκτυο.
- Δεν απαντώ σε ερωτήσεις που με κάνουν να νιώθω άβολα.
- Αν με ενοχλήσει κάποιος, βγαίνω από την σελίδα και το λέω αμέσως στη μαμά και στο μπαμπά μου.
- Ποτέ δεν συναντώ κάποιο άτομο από το Διαδίκτυο χωρίς να είναι η μαμά ή ο μπαμπάς μαζί μου.

Υπογραφή

Ημερομηνία

Μετά την δραστηριότητα αυτή ακολουθεί η αντίστοιχη άσκηση, αλλά παιδιά των επόμενων δύο τάξεων (ΣΤ΄ Δημοτικού- Β΄ Γυμνασίου). Η άσκηση έχει τον τίτλο « Συζητώντας στο Διαδίκτυο με επιφυλακτικότητα κι υπευθυνότητα».

Φύλλο δραστηριότητας 1

Όνοματεπώνυμο:

Ημερομηνία:

Η Κατερίνα είναι 12 χρονών και της αρέσει να επισκέπτεται σελίδες σχετικά με το αγαπημένο της είδος μουσικής, τη χιπ χοπ. Κάποια μέρα, όταν ήταν σε μια από αυτές τις σελίδες, άρχισε να μιλά με τον 2pac@hiphop για την χιπ χοπ. Μετά από λίγη ώρα, όμως, η συζήτηση άλλαξε θέμα· από την χιπ χοπ ο 2pac@hiphop άρχισε να φλερτάρει την Κατερίνα.

2pac@hiphop: Για πες, πώς είσαι εμφανισιακά;

Κατερίνα: Ε... είμαι αρκετά γλυκιά και χαριτωμένη...

2pac@hiphop: Δηλαδή, για πες μου, τι χρώμα είναι τα μαλλιά σου;

Κατερίνα: Καστανά. Μου αρέσει να τα πιάνω πλεξούδες με χρωματιστά λαστιχάκια.

2pac@hiphop: Θέλεις να «καλωδιοθούμε»; Άντε, άνοιξε την κάμερά σου να σε δω.

Η Κατερίνα αρχίζει να νιώθει άβολα. Με το «καλωδίωμα» και την κάμερα ξέρει ότι πολλοί χρήστες εννοούν την ανταλλαγή μηνυμάτων με σεξουαλικό περιεχόμενο μέσω του διαδικτύου.

2pac@hiphop: Λυπάμαι, αλλά θα πρέπει να κλείσω το chat. Ήρθε ένας παλιός συμμαθητής μου από το Λύκειο. Τα λέμε.

Η Κατερίνα άρχισε να νιώθε ένα έντονο σφίξιμο στο στομάχι..

Ποιο γεγονός έκανε την Κατερίνα να νιώθει άβολα κατά τη διάρκεια της συζήτησης με τον 2pac@hiphop;

Ο Αλέξανδρος είναι 13 ετών και θα έλεγε κανείς ότι είναι «εξπέρ» στα διαδικτυακά παιχνίδια. Του αρέσουν ιδιαίτερα τα παιχνίδια ρόλων, στα οποία χρησιμοποιούνται στρατηγικές και οι παίκτες συνομιλούν μεταξύ τους. Κάθε φορά που μπαίνει, συναντά συνέχεια τον ίδιο παίχτη, καθώς ξέρει πολύ καλά τον ήρωά του· μια μέρα αυτός ο παίκτης του ζητά την διεύθυνσή του για να του στείλει ένα βιβλίο με συμβουλές για το παιχνίδι. Ο Αλέξανδρος δεν ξέρει τι πρέπει να κάνει.

Πρέπει ο Αλέξανδρος να δώσει την διεύθυνσή του σε κάποιον τελείως άγνωστο;

Φύλλο δραστηριότητας 2

Πότε ο Αλέξανδρος θα πρέπει να αρχίσει να ανησυχεί;

Πώς θα μπορούσε να απαντήσει ο Αλέξανδρος ώστε να μην διατρέχει κανένα κίνδυνο;



Σκέψου Καλά!!!!

Το να μιλάς με κάποιον στο διαδίκτυο, είτε σε σελίδες συζήτησης είτε με άμεσα μηνύματα, είναι ένας ωραίος τρόπος ανταλλαγής απόψεων σχετικά με θέματα που σου αρέσουν, ακόμη και να κρατάς επαφή με συγγενείς που δεν βλέπεις κάθε μέρα. **Όμως επειδή τα άτομα μιλάς στο διαδίκτυο και δεν έχεις δει ποτέ στη ζωή σου είναι άγνωστα, πάντα να κρατάς μια επιφυλακτική στάση.**

Ακόμη και το φλερτ είναι φυσιολογικό, όταν γίνεται μεταξύ ατόμων που γνωρίζονται στην καθημερινότητα. Αλλά τι γίνεται με τους χρήστες του διαδικτύου; Ακόμη και με γνωστούς σου μπορεί να νιώσεις άβολα μιλώντας μέσα από μια κάμερα- πόσο μάλλον με αγνώστους. Αυτό συμβαίνει γιατί, μέσω του διαδικτύου, **ο καθένας μπορεί να πει πράγματα που δεν θα έλεγε στον πραγματικό κόσμο**. Αν ποτέ νιώσεις άβολα ή ότι ο συνομιλητής σου σε προσβάλλει με την στάση του, τότε προτίμησε να αποχωρήσεις από τη συζήτηση από το να κάνεις κάτι άβολο για σένα.

Επίσης, το φλερτ στο διαδίκτυο μπορεί να γίνει επικίνδυνο και για έναν άλλο λόγο: ο συνομιλητής σου μπορεί να σου λέει ψέματα. Αφού δεν έχετε συναντηθεί πρόσωπο με πρόσωπο, **δεν είσαι σίγουρος αν είναι όντως συνομιλητικός ή συνομιληκή σου· υπάρχουν πολλοί ενήλικοι που μιλούν με παιδιά, χωρίς αυτά να γνωρίζουν ότι τους λένε ψέματα.** Αν κάποιο άγνωστο άτομο με το οποίο μιλάς στο διαδίκτυο σου ζητήσει τη διεύθυνσή σου, να κρατήσεις επιφυλακτική στάση. Μπορεί σε άλλες περιπτώσεις να είναι εντάξει να δώσεις κάτι τόσο προσωπικό, σε αυτήν την περίπτωση ποτέ μην δώσεις στοιχεία χωρίς να ζητήσεις την άδεια των γονέων σου.

Για έξυπνα cyber-παιδιά!

- ✓ Να επισκέπτεσαι σελίδες για την ηλικία σου που ξέρεις ότι υπάρχει επιτήρηση.
- ✓ Χρησιμοποίησε την υπηρεσία άμεσων μηνυμάτων (hotmail,skype)μόνο για την οικογένειά σου και τους/τις κολλητούς/ές σου.
- ✓ Μην φλερτάρεις με άτομα που δεν έχεις συναντήσει.
- ✓ Μην απαντάς ερωτήσεις που σε κάνουν να νιώθεις άβολα.
- ✓ Αν κάποιος σε ενοχλεί, μίλησε με τους γονείς σου ή το δάσκαλό σου.
- ✓ Αν θες να συναντήσεις έναν διαδικτυακό φίλο πρόσωπο με πρόσωπο, μην πας ποτέ χωρίς κάποιον ενήλικο που εμπιστεύεσαι.

Μετά από αυτήν την δραστηριότητα, ακλουθεί η τελευταία άσκηση του τομέα εστίασης 2 « Διαδικτυακές επαφές» της ενότητας 4 με τίτλο « Η δική σου εικόνα στο διαδίκτυο», απευθυνόμενη σε παιδιά των τάξεων Γ' Γυμνασίου- Λύκειο.

(βλ. επόμενη σελίδα)

Φύλλο δραστηριότητας 1

Όνοματεπώνυμο:

Ημερομηνία:

Παράδειγμα 1

Είσαι ιδιοκτήτης καλοκαιρινής καφετέριας σε μια πολυσύχναστη παραλία και ψάχνεις για υπαλλήλους μερικής απασχόλησης. Βγάζεις ανακοίνωση στην οποία ζητάς άτομα 14-17 ετών για μερική απασχόληση τα απογεύματα και τουλάχιστον μια συστατική επιστολή από προηγούμενο εργοδότη. Αφού αφισκοκολλήσεις την ανακοίνωση, ξαφνικά σου περνά από το μυαλό: «Θα ήταν ιδιαίτερα έξυπνο να βάλω και μια ανακοίνωση στο διαδίκτυο, μπορεί να βρω περισσότερα στοιχεία για τους υποψηφίους».

Πού νομίζεις ότι θα ήταν καλό να ψάξεις; Υπάρχουν κάποια στοιχεία που θα σε έπειθαν να μην προσλάβεις κάποιον;

Παράδειγμα 2

Έχεις φτιάξει στην ηλικία που μπορείς να δημιουργήσεις προφίλ σε σελίδες κοινωνικής δικτύωσης. Προσπαθείς να φτιάξεις όσο το δυνατόν το πιο «κουλ» προφίλ, με αποτέλεσμα να σου κάνουν πολλά άτομα αιτήματα φιλίας. Μια μέρα βλέπεις ότι σου έχει κάνει αίτημα φιλίας κι η .. μαμά σου αφού έφτιαξε δικό της προφίλ! Πώς νιώθεις; Νομίζεις ότι πρέπει να την αποδεχτείς ως φίλη στο κοινωνικό δίκτυό σου; Αιτιολόγησε την σκέψη σου

Παράδειγμα 3

Έχεις προφίλ σε κοινωνικό δίκτυο και γνωρίζεις αρκετά καλά πώς να αλλάξεις τις ρυθμίσεις απορρήτου. Έχεις ρυθμίσει τα άλμπουμ έτσι ώστε μόνο οι φίλοι να μπορούν να δουν τις φωτο σου. Μια μέρα όμως ανακαλύπτεις ότι κάποιος από την παρέα σου έχει αντιγράψει μια «υπέροχη» φωτογραφία σου- στην οποία κοιμάσαι και σου έχουν βάλει αφρό γύρω από το στόμα- και την έχει κοινοποιήσει στο προφίλ του. Τι αισθάνεσαι μετά από την κοινοποίηση αυτή; Νομίζεις ότι θα έχει επιπτώσεις στην δική σου δικτύωση κι αν ναι τι ακριβώς;

Φύλλο δραστηριότητας 2

Παράδειγμα 4

Είσαι υπάλληλος σε ένα Πανεπιστήμιο. Κάθε χρόνο, πριν από τις Πανελλαδικές και την υποβολή των μηχανογραφικών, το ίδρυμα στο οποίο δουλεύεις προσφέρει κάποιες θέσεις υποδοχής μαθητών, ώστε να δουν αν το Πανεπιστήμιο αυτό τους αρέσει ως δομή για τις σπουδές τους. Έχεις κληθεί να επιλέξεις κάποιους μαθητές για αυτές τις θέσεις.

Τι θα ήθελες να ξέρεις για αυτούς; Τι θα μπορούσες να μάθεις για αυτούς από το διαδίκτυο;

Παράδειγμα 5

Είσαι διευθυντής ενός σχολείου κι αναρωτιέσαι τι σχόλια γράφονται για αυτό στο διαδίκτυο. Μπαίνεις στο google και γράφεις το όνομα του σχολείου σου. Διαβάζεις ό,τι έχει γραφτεί για αυτό από αξιολογήσεις καθηγητών μέχρι και σχόλια σχετικά με την δικτύωση του σχολείου με άλλα σχολεία.

Τι σχόλια νομίζεις ότι θα σε πείραζαν; Τι θα έκανες για αυτά;

Παράδειγμα 6

Είσαι πρωτοετής φοιτητής/τρια και έχεις προφίλ στο facebook εδώ και λίγους μήνες. Μια μέρα, καθώς συνδέεσαι στο προφίλ σου, βλέπεις αίτημα φιλίας από τον/την ξαδέλφη σου. Δεν θέλεις να τον/την πληγώσεις, αλλά απορρίπτεις το αίτημά του.

Ποιοι θα μπορούσαν να είναι οι λόγοι που δεν θες τον /την ξάδελφο/η σου να δει το προφίλ σου;

Τι θα μπορούσες να κάνεις.....

Παράδειγμα 1- Ιδιοκτήτης παραλιακής καφετέριας

Κάθε ιδιοκτήτης μαγαζιού θέλει να έχει αξιόπιστους και τίμιους υπάλληλους που θα συμπεριφέρονται καλά στους πελάτες και θα είναι ευγενικοί με τους ανήλικους. Για αυτό η αναζήτηση προφίλ σε κοινωνικά δίκτυα, πληροφορίες για τυχόν παραβατική συμπεριφορά, τρόπος γραφής κι επικοινωνίας στο διαδίκτυο-αν χρησιμοποιεί κατάλληλο λεξιλόγιο- και οι φωτογραφίες που ανεβάζει κάποιος υποψήφιος δίνουν μια γενικά αλλά αρκετά κατατοπιστική εικόνα για την καταλληλότητά του στον πιθανό ιδιοκτήτη.

Φύλλο δραστηριότητας 3

Παράδειγμα 2- Δημιουργία προφίλ

Η μητέρα σου με τη στάση της δείχνει ότι ανησυχεί και νοιάζεται για πράγματα που κάνεις , για τα οποία εκείνη δεν έχει έλεγχο. Από την άλλη , κι εσύ δικαιούσαι στιγμές πολύ προσωπικές που δεν θέλεις κανείς, ακόμη κι οι γονείς σου, να επεμβαίνουν σε αυτές. Λοιπόν... τι νομίζεις ότι θα ήταν καλό να απαντήσεις στη μητέρα σου;

Παράδειγμα 3- Δημοσίευση φωτογραφιών

Οτιδήποτε δημοσιεύεις στο διαδίκτυο μπορεί να βρεθεί, να αναπαραχθεί άπειρες φορές και ακόμη και να κλαπεί. Ακόμη κι αν μόνο οι φίλοι σου γνωρίζουν τι ανεβάζεις , μπορεί όπως στο παράδειγμα, κάποιος να δημοσιοποιήσει κάτι που δεν θες να δει κανείς άλλος!!Μήπως θα έπρεπε να ξανασκεφτείς τι να ανεβάσεις στο προφίλ σου;

Παράδειγμα 4-Υπάλληλος σε Πανεπιστήμιο

Όντως οι υπάλληλοι σε δημόσιες υπηρεσίες έχουν το δικαίωμα να κοιτάζουν κοινωνικά προφίλ κι οι ιστοσελίδες , αλλά η αναζήτηση πληροφοριών από το facebook είναι ικανοποιητικό και αποκλειστικό κριτήριο για να επιλεγεί ένας μαθητής για την επίσκεψη αυτή; Αιτιολόγησε την σκέψη σου.

Παράδειγμα 5- Διευθυντής σχολείου

Ας υποθέσουμε ότι τελικά ο διευθυντής διαβάζει τα σχόλια των μαθητών του για τους εκπαιδευτικούς και το ίδιο το σχολείο ως δομή. Πώς αυτά τα σχόλια μπορούν να επηρεάσουν την φήμη του σχολείου και τις σχέσεις των μελών του;Είναι σωστό ο διευθυντής να διαβάζει σχόλια των μαθητών του για το σχολείο και να επιβάλλει τυχόν κυρώσεις στα άτομα που τα έγραψαν; Αιτιολόγησε την άποψή σου.

Παράδειγμα 6- Φοιτητής

Σκέψου ότι το μικρό σου ξαδελφάκι σου στέλνει αίτημα φιλίας στο facebook .Τι θα του έδειχνες και τι όχι; Τώρα σκέψου ότι είσαι ο φοιτητής του παραδείγματος : τι λόγο θα είχες ώστε να μην αφήσεις το μικρότερο συγγενή σου να δει το προφίλ σου και τους φίλους σου; Μήπως θεωρείς ότι κάποια πράγματα που δημοσιεύεις δεν πρέπει να τα δουν άλλοι πέρα από τους συνομηλίκους σου;

Τι θα πρέπει να θυμάσαι..

Πλαίσιο και συμπεριφορά

Κατά την εφηβεία είναι φυσιολογικό να νιώθεις ότι θέλεις να σε προσέξουν οι άλλοι. Δημιουργείς μια συγκεκριμένη εικόνα για τον εαυτό σου και την αλλάζεις ανάλογα

με το πλαίσιο δράσης σου και μέσα από αυτό προσπαθείς να ανακαλύψεις ποιος είσαι και τι θέλεις να γίνεις. Στο σχολείο , είναι πολύ πιθανόν να διαλέξεις να ντυθείς όπως οι φίλοι ή να πας κόντρα στο ρεύμα. Σε μια επίσημη επίσκεψη μπορεί να ντυθείς πιο επίσημα. Ανάλογα πάντα με τις συνθήκες και το «κοινό» προσαρμόζεις καταλλήλως και την εικόνα σου.

Πλαίσιο συμπεριφοράς στο διαδίκτυο- Το άγνωστο κοινό

Το ίδιο συμβαίνει και με το διαδίκτυο. Στο διαδίκτυο , όμως, τα πράγματα είναι περίπλοκα, γιατί απλά δεν ξέρεις ποιο είναι πραγματικά το κοινό σου κάθε φορά που παρουσιάζεις κάτι για τον εαυτό σου. Ακόμη κι αν σβήσεις φωτογραφίες, βίντεο , δημοσιεύσεις ή πράγματα που έχεις φτιάξει εσύ , πάντα θα υπάρχει το ίχνος τους στο κυβερνοχώρο· μια φορά ανεβασμένα, πάντα καταχωρημένα. Ακόμη και σε μέρη που τα έχεις κάνει «ιδιωτικά» υπάρχει πάντα ένα κοινό-«φάντασμα» που μπορεί να δει τι έχεις δημοσιεύσει και να τα αναπαράγει όπως εκείνο θέλει, ανεξαρτήτως των συνεπειών. Κάποιες φορές μπορεί να μην σε ενδιαφέρει υπάρχουν φορές όμως που σε ενδιαφέρει και πολύ.

Έλεγχος της εικόνας σου στο διαδίκτυο – Εσύ και ο Άγνωστος

Αν νομίζεις ότι θα πρέπει να ενδιαφέρεσαι μόνο για τις δημοσιεύσεις που κάνεις για τον εαυτό σου , κάνεις μεγάλο λάθος· θα πρέπει να αρχίσεις να νοιάζεσαι και για τα σχόλια των φίλων σου. Ας πούμε , ότι κάποιο παιδί από την παρέα σου αρχίζει να σου στέλνει μηνύματα για πλακίτσες που κάνατε στην παρέα, αλλά εσύ δεν θέλεις να τα μάθει όλος ο κόσμος. Θα σου άρεσε κάτι τέτοιο; Πώς θα ένιωθες αν σου επισήμαναν φωτογραφίες δικές από στιγμές με τους φίλους σου που θες να μείνουν μεταξύ σας; Γίνε κι εσύ ψηφιακός expert!!!

Πάντα να αναζητάς τις ρυθμίσεις του λογαριασμού και του προσωπικού απορρήτου σε blog και σελίδες κοινωνικής δικτύωσης που επισκέπτεσαι. Έτσι θα έχεις μια σχετική ασφάλεια για το ποιος βλέπει τις δημοσιεύσεις σου και ποιος όχι.

Πάντα να σκέφτεσαι και το κοινό-«φάντασμα» όταν δημοσιεύεις στο διαδίκτυο, γιατί δεν μπορείς να είσαι πάντα ασφαλής στο διαδίκτυο.

Να επιβλέπεις επίσης και τα σχόλια των άλλων για σένα και τι αρχεία σχετικά με σένα ανεβάζουν.

Πάντα να διαβάζεις τους κανονισμούς χρήσης των προσωπικών πληροφοριών των χρηστών στις σελίδες που επισκέπτεσαι . Έτσι θα ξέρεις σε έναν βαθμό πώς μπορούν να χρησιμοποιηθούν οι πληροφορίες σου.

Παράρτημα 5. Παρουσίαση της ενότητας 5 «Διαδίκτυο ως μέσο έκφρασης»

Αμέσως μετά το τέλος της ενότητας 4, ακολουθεί η ενότητα 5 με τίτλο «Διαδίκτυο ως μέσο έκφρασης». Στόχος της ενότητας αυτής είναι να αναδείξει το διαδίκτυο ως μέσο έκφρασης, αλλά και να θέσει τις βάσεις για την ανάπτυξη κριτής σκέψης στα παιδιά κατά την χρήση πληροφοριών και ψηφιακών δεδομένων στο διαδίκτυο.

Η ενότητα αυτή περιλαμβάνει τις εξής δραστηριότητες : « Η δύναμη της γραφής» (Β'- Γ' Δημοτικού), «Αποκτώντας δύναμη» (Δ'- Ε' Δημοτικού), «Χρησιμοποιώντας δεδομένα πραγματικού χρόνου» (ΣΤ' Δημοτικού- Β' Γυμνασίου) και «Διαχείριση ομαδικών εργασιών» (Γ' Γυμνασίου – Λύκειο)

Η παρουσίαση της ενότητας 5 « Διαδίκτυο ως μέσο έκφρασης» αρχίζει με την παράθεση της δραστηριότητας « Η δύναμη της γραφής» για τις τάξεις Β'- Γ' Δημοτικού.

Δραστηριότητα Νο.1 «Η δύναμη της γραφής», Ενότητα 5. «Διαδίκτυο ως μέσο έκφρασης», ηλικία μαθητών 7-8 έτη (Β'- Γ' Δημοτικού)

Φύλλο δραστηριότητας 1

Όνοματεπώνυμο:

Ημερομηνία



Θέλεις να κάνεις κάτι για τις ανάγκες του σχολείου σου; Θέλεις να κάνεις κάτι για να βοηθήσεις την κοινότητά σου; Μήπως θέλεις να κάνεις κάτι για να αλλάξεις τα άσχημα πράγματα στον κόσμο; Μπορείς! Αρκεί να έχεις τη δύναμη να το γράψεις.

Φύλλο δραστηριότητας 2

Σχεδιάζω

Ποιος θέλεις να είναι στην ομάδα που θα γράψει το κείμενο;

Ποιο είναι το ζήτημα που θα απαντήσετε;

Μαθαίνω

Τι έμαθες σχετικά με το ζήτημα αυτό;

Τι μπορούν να κάνουν οι άνθρωποι για να το λύσουν;

Γράφω

Τι θέλεις να πεις στο κείμενο που θα γράψει η ομάδα σου;

Πώς θα το καταλάβουν πιο εύκολα οι άλλοι γύρω σου;

Τι είδους είναι το κείμενο της ομάδας σου- μήνυμα ηλεκτρονικού ταχυδρομείου, γράμμα ή σχόλιο σε σελίδα;

Ξανα-σκέφτομαι

Τώρα το κείμενό σου είναι έτοιμο. Σκέψου τι έγγραφες και πώς το έγγραφες. Πώς το κείμενο της ομάδας σου βοηθά τους ανθρώπους να λύσουν το ζήτημα αυτό;

Με βάση αυτά τα βήματα μπορείς να αλλάξεις πολλά προβλήματα, αρκεί να έχεις τη δύναμη να τα γράψεις.

Μετά από αυτήν την δραστηριότητα ακολουθεί η άσκηση με τίτλο « Αποκτώντας Δύναμη» για τις επόμενες δύο τάξεις του δημοτικού (Δ' - Ε' Δημοτικού)

Φύλλο δραστηριότητας 1

Όνοματεπώνυμο:

Ημερομηνία:



Όταν πηγαίνεις για ψώνια, πολλές φορές ρωτάς τον εαυτό σου: Ποιος μου λέει ότι αυτό που αγοράζω τελικά έχει την καλύτερη προσφορά; Γιατί ακόμη κι αν είναι μήλα, παπούτσια, ή μολύβια ποτέ δεν ξέρεις αν σε κάποιο άλλο μαγαζί υπήρχαν σε καλύτερη τιμή. Γι' αυτό είναι σημαντικό να κάνεις μια έρευνα αγοράς.

Σχεδιάζω

Φτιάξε μια ομάδα για την έρευνα αγοράς.

Πώς πιστεύεις ότι μπορείς να βρεις την καλύτερη τιμή;

Μαθαίνω

Από πού βρήκε η ομάδα σου τις τιμές για το κάθε προϊόν που θέλετε να αγοράσετε;

Ανέφερε τις πηγές για την έρευνα αγοράς.

Συνδυάζω

Ποια είναι η καλύτερη προσφορά και γιατί; Πώς θα παρουσίαζε η ομάδα σου τα αποτελέσματα της έρευνας αγοράς;

Ξανα-σκέφτομαι

Πόσο εύκολο /δύσκολο ήταν για την ομάδα σου να βρει την καλύτερη προσφορά; Γιατί;

Από αυτά τα βήματα, τι πιστεύεις ότι θα σε βοηθούσε στην επόμενη έρευνα αγοράς;

Κάθε φορά που θέλεις να κάνεις μια έρευνα αγοράς, θυμήσου τα παραπάνω βήματα και... καλή επιτυχία!!!

Η δραστηριότητα που ακολουθεί έχει τίτλο « Χρησιμοποιώντας δεδομένα πραγματικού χρόνου» για τις τάξεις ΣΤ' Δημοτικού – Β' Γυμνασίου. Στόχος της άσκησης αυτής είναι να δείξει στους μαθητές τον τρόπο με τον οποίο μπορούν να χρησιμοποιούν στοιχεία που συνεχώς ανανεώνονται σε σελίδες στο διαδίκτυο.

Δραστηριότητα Νο.3 «Χρησιμοποιώντας Δεδομένα Πραγματικού Χρόνου», Ενότητα 5.
«Διαδίκτυο ως μέσο έκφρασης», ηλικία μαθητών 11-14 έτη (ΣΤ' Δημοτικού – Β' Γυμνασίου)

Φύλλο δραστηριότητας 1

Όνοματεπώνυμο:

Ημερομηνία:

Ας πούμε ότι σε ενδιαφέρει να κάνεις μια μικρή έρευνα για ένα ζήτημα του πραγματικού κόσμου. Για να πετύχεις το στόχο σου, χρειάζεσαι δεδομένα πραγματικού χρόνου. Αυτά τα δεδομένα είναι ουσιαστικά πληροφορίες που συνεχώς ανανεώνονται, ακόμη και μερικά δευτερόλεπτα μετά από την συλλογή τους. Για παράδειγμα, τα δελτία καιρού είναι δεδομένα πραγματικού χρόνου, όπως και στατιστικά στοιχεία στο διαδίκτυο που συνεχώς ανανεώνονται.

Πώς βρίσκει κανείς τέτοια δεδομένα;

Μπορείς να βρεις πάρα πολλά στο διαδίκτυο. Το μόνο που χρειάζεσαι είναι ένα θέμα για την έρευνά σου και μια μηχανή αναζήτησης !

Άσκηση

Σκέψου ένα πολύ ενδιαφέρον θέμα. Τι δεδομένα μπορείς να βρεις για αυτό στο διαδίκτυο;

Φύλλο δραστηριότητας 2

Σημαντικές ερωτήσεις για ακριβείς απαντήσεις

Πριν κάνεις μια έρευνα ή απλή αναζήτηση, είναι πολύ χρήσιμο να έχεις μια λίστα ερωτήσεων όπως , «Πού;, Γιατί; Πώς;» . Με αυτόν τον τρόπο έχεις ήδη έναν σκελετό για την αναζήτησή σου.

Άσκηση

Τι ερωτήσεις θα μπορούσες να θέσεις για το θέμα που επέλεξες στην παραπάνω άσκηση;

Σχέδιο συνεργασίας

Πολλές φορές , μια βάση δεδομένων μπορεί να σου δώσει άπειρα στοιχεία για το θέμα σου- τόσα πολλά που δεν μπορείς να τα βγάλεις πέρα χωρίς βοήθεια! Μερικά δεδομένα είναι και δυσνόητα γι' αυτό είναι καλό να τα ψάχνεις με παρέα. Συζήτησε με την ομάδα σου και κατέγραψε πώς θα χωρίζατε την αναζήτηση, συλλογή, κατανόηση και παρουσίαση των δεδομένων για το θέμα σας.

Στοιχεία μοιρασμένα, μυαλά εμπλουτισμένα!

Η ομάδα σου συνέλεξε , διάβασε και έφτιαξε μια παρουσίαση για τα δεδομένα σας σχετικά με το θέμα της έρευνάς σας. Το πιο σημαντικό βήμα τώρα είναι να σκεφτείτε : ποιος θέλω να διαβάσει την παρουσίαση αυτή και γιατί; Συζήτησε με την ομάδα σου πώς θα παρουσιάσετε αυτά τα δεδομένα σε άλλους και ποιοι είναι αυτοί.

Σημαντικό σε μια έρευνα με δεδομένα είναι να σκέφτεσαι τι μορφή θα έχουν- έκθεση, παρουσίαση, επιστολή, άρθρο σε εφημερίδα , κείμενο σε ιστοσελίδα. Τι πιστεύεις ότι θα βοηθούσε περισσότερο την ομάδα σου στην ενημέρωση του κόσμου από τα παραπάνω;



Στη συνέχεια ακολουθεί η τελευταία άσκηση της ενότητας 5 « Διαδίκτυο ως μέσο έκφρασης» για τις τελευταίες τάξεις του σχολείου (Γ΄Γυμνασίου- Λύκειο) με τίτλο « Διαχείριση ομαδικών εργασιών».

Δραστηριότητα Νο.4«**Διαχείριση ομαδικών εργασιών**», Ενότητα 5. **«Διαδίκτυο ως μέσο έκφρασης»**,ηλικία μαθητών **11-14 έτη(Γ΄ Γυμνασίου- Λύκειο)**

Φύλλο δραστηριότητας 1

Όνοματεπώνυμο:

Ημερομηνία:

Όταν δεν μπορείς να κάνεις μια μεγάλη εργασία μόνος/η σου, τότε είναι πολύ βοηθητικό να συνεργάζεσαι με άλλον συμμαθητές σου.Η ομαδική συνεργασία σε θέματα είναι πολύ σημαντικό κομμάτι , τόσο για το πανεπιστήμιο, την δουλειά όσο και για τη ζωή σου.

Οι προϋποθέσεις για μια καλή ομαδική εργασία είναι οι καλές σχέσεις μεταξύ των μελών της ομάδας, η συμμετοχή όλων στην διεκπεραίωση της εργασίας και η ευθύνη να παραδοθεί μια καλή δουλειά έγκαιρα.

Παρακάτω βρίσκεται μια λίστα με χρήσιμες συμβουλές για την αύξηση της αποτελεσματικότητας των ομαδικών συνεργασιών. Συμπλήρωσε τον πιθανό τρόπο εφαρμογής.

Λίστα	Συμβουλές	Εφαρμογή
Ολιστική μελέτη του θέματος-δημιουργικές ιδέες	Φρόντισε στην ομάδα σου να βρίσκονται άτομα με διαφορετικές απόψεις, κοινωνικές ομάδες και εμπειρίες	
Συνοχή και δέσιμο ομάδας	Ας συστηθούν όλα τα μέλη.Μετά εξήγησε το στόχο της ομάδας , ώστε όλοι να καταλάβουν τι πρέπει να κάνουν	
Συλλογή απόψεων	Κανόνισε συναντήσεις με τα μέλη της ομάδας και κράτα σημειώσεις	

(βλ. συνέχεια πίνακα στην επόμενη σελίδα)

Πορεία συνεργασίας	Φρόντισε ο καθένας να κινείται σύμφωνα με τους ρυθμούς της ομάδας	
Ρόλοι	Το κάθε μέλος έχει τα δικά του δυνατά σημεία κι επομένως θα αναλάβει τα μέρη της εργασίας που του ταιριάζουν καλύτερα	
Καθήκοντα	Ο καθένας αναλαμβάνει καθήκοντα που του ταιριάζουν ως χαρακτήρα	
Χρονοδιάγραμμα	Θέτεις συγκεκριμένες προθεσμίες για την ολοκλήρωση των καθηκόντων από κάθε μέλος	
Αποθήκη πληροφοριών	Φύλαξε όλα τα μέρη της εργασία σε ένα γνωστό για όλους και ασφαλές μέρος	
Προβλήματα	Βρες εναλλακτικές λύσεις σε περίπτωση διαφωνιών/αδιεξόδων	
Συλλογικές αποφάσεις	Πριν καταλήξεις σε κάποιο συμπέρασμα, άκουσε προσεκτικά τις απόψεις όλων	
Ενθάρρυνση	Μην ξεχνάς να συγχαίρεις τα υπόλοιπα μέλη για την δουλειά τους.	

Παράρτημα 6 Παρουσίαση της ενότητας 6

6.1 Παρουσίαση της ενότητας 6 Τομέα εστίασης 1 « Αξιολόγηση ιστοσελίδων»

Στο σημείο αυτό τελειώνει η ενότητα 5 « Διαδίκτυο ως μέσο έκφρασης» κι αρχίζει η ενότητα 6 με τίτλο «Διαδίκτυο και πληροφορίες». Έχει 6 τομείς εστίασης που επικεντρώνονται σε διαφορετικά ζητήματα που αφορούν την χρήση του διαδικτύου ως πηγή πληροφοριών.

Ο πρώτος τομέας εστίασης έχει τίτλο « Αξιολόγηση ιστοσελίδων». Στόχος αυτού του τομέα είναι να μάθει στα παιδιά να αξιολογούν σελίδες που επισκέπτονται με βάση ορισμένα κριτήρια (σχέδιο, αξιοπιστία πληροφοριών κλπ.). Αυτή η αξιολόγηση σελίδων δίνεται διότι είναι σημαντικό οι μαθητές να μπορούν να κατανοήσουν πότε μια σελίδα είναι ασφαλής, αξιόπιστη και κατάλληλη για την ηλικία τους και πότε όχι.

Ο τομέας εστίασης 1 « Αξιολόγηση ιστοσελίδων» περιλαμβάνει τις εξής δραστηριότητες: «Καλές ιστοσελίδες» (Α΄ Δημοτικού), «Βρίσκοντας καλές σελίδες» (Β΄- Γ΄ Δημοτικού), « Βαθμολόγηση ιστοσελίδων» (Δ΄- Ε΄ Δημοτικού) , «Εντοπίζοντας σελίδες υψηλής ποιότητας» (ΣΤ΄ Δημοτικού- Β΄ Γυμνασίου) και « Αξιολόγηση διαδικτυακών πηγών» (Γ΄ Γυμνασίου- Λύκειο). Η παρουσίαση του τομέα εστίασης 1 της ενότητας 6 ξεκινά με την άσκηση «Καλές ιστοσελίδες» για την Α΄ τάξη του Δημοτικού.(βλ. επόμενη σελίδα)

Δραστηριότητα Νο.1, «**Καλές ιστοσελίδες**», Ενότητα 6, Τομέας εστίασης 1«**Αξιολόγηση Ιστοσελίδων**», ηλικία μαθητών 5-6 έτη(Α΄ Δημοτικού)

Φύλλο δραστηριότητας 1

Όνοματεπώνυμο:

Ημερομηνία:

«

Σου αρέσουν οι λέξεις της σελίδας;



Σου αρέσουν οι εικόνες της σελίδας;



Σου αρέσουν τα χρώματα της σελίδας;



Οι σύνδεσμοι δουλεύουν;



Θα επισκεφτείς τη σελίδα αυτή ξανά;



Μετά την δραστηριότητα αυτή που δίνεται με ιδιαίτερα απλό αλλά κατανοητό τρόπο, ακολουθεί η δραστηριότητα « Βρίσκοντας καλές ιστοσελίδες» για τις τάξεις Β΄- Γ΄ Δημοτικού. Παρουσιάζεται με την ίδια λογική (ερωτήσεις με απαντήσεις δίπλα) , αλλά η σημασία της αξιολόγησης των ιστοσελίδων επεκτείνεται.

Φύλλο δραστηριότητας 1

Όνοματεπώνυμο:

Ημερομηνία:

Όνομα της σελίδας:

Διεύθυνση της σελίδας στο διαδίκτυο:

Ημερομηνία επίσκεψης της σελίδας:

Εμφάνιση και κείμενο

Έχουν οι φωτογραφίες όνομα;	ναι	όχι
Οι εικόνες σε βοηθούν να καταλάβεις το κείμενο;	ναι	όχι
Μπορείς να καταλάβεις το κείμενο της σελίδας;	ναι	όχι

Δομή και λειτουργία

Μπορείς να βρεις πληροφορίες από την κεντρική σελίδα;	ναι	όχι
Δουλεύουν όλοι οι σύνδεσμοι;	ναι	όχι
Η σελίδα εμφανίζεται γρήγορα;	ναι	όχι

Υπεύθυνος για τη σελίδα

Είναι εύκολο να βρεις ποιος δημιούργησε τη σελίδα;	ναι	όχι
Είναι εύκολο να μιλήσεις με το δημιουργό της σελίδας;	ναι	όχι

Πληροφορίες

Είναι οι πληροφορίες αυτής της σελίδας χρήσιμες;	ναι	όχι
Θα επισκεπτόσουν ξανά τη σελίδα αυτή;	ναι	όχι

Πόσα «ναι» κύκλωσες;

Αφού τελειώσει κι αυτή η δραστηριότητα, παρουσιάζεται στους μαθητές των επόμενων δύο τάξεων (Δ' - Ε' Δημοτικού) η άσκηση «Βαθμολόγηση ιστοσελίδων». Στην δραστηριότητα αυτή προσθέτονται κι άλλα ερωτήματα-κριτήρια για την αξιολόγηση της αξιοπιστίας και της εγκυρότητας μιας ιστοσελίδας.

Δραστηριότητα Νο.3, «**Βαθμολόγηση ιστοσελίδων**», Ενότητα 6, Τομέας εστίασης 1
«Αξιολόγηση Ιστοσελίδων», ηλικία μαθητών 9-10 έτη(Δ' - Ε' Δημοτικού)

Φύλλο δραστηριότητας 1

Όνοματεπώνυμο:

Ημερομηνία:

Η σελίδα που επισκέφθηκα είναι η :

Διεύθυνση σελίδας

Ημερομηνία που την επισκέφθηκα

Παρακάτω σου δίνονται κάποιες ερωτήσεις με διάφορες επιλογές. Επέλεξε την απάντηση που περιγράφει καλύτερα τα χαρακτηριστικά της σελίδας.

Είναι έγκυρη η σελίδα αυτή;

Βρήκες εύκολα το όνομα του διαχειριστή της σελίδας;	1.δεν υπάρχει το όνομα του διαχειριστή	2. είναι δύσκολο να βρει κανείς το όνομα του διαχειριστή	3.είναι εύκολο να βρει κανείς το όνομα του διαχειριστή
Είναι ο διαχειριστής κάποιος ειδικός στο θέμα που μελετάς;	1.δεν υπάρχουν πληροφορίες	2. υπάρχουν πληροφορίες για το επάγγελμα	3. υπάρχουν πληροφορίες για το επάγγελμα και την υπηρεσία εργασίας
Η σελίδα έχει καλή δομή;	1.έχει πολλά γραμματικά λάθη	2.έχει λίγα γραμματικά λάθη	3.δεν έχει καθόλου γραμματικά λάθη
Υπάρχουν ορθογραφικά λάθη;	1.έχει πολλά ορθογραφικά λάθη	2. έχει λίγα ορθογραφικά λάθη	3. δεν έχει καθόλου ορθογραφικά λάθη
Υπάρχουν στοιχεία επικοινωνίας με το διαχειριστή της σελίδας;	1.δεν υπάρχουν στοιχεία επικοινωνίας	2.υπάρχουν λίγα στοιχεία επικοινωνίας (mail)	3.υπάρχουν πολλά στοιχεία επικοινωνίας (τηλέφωνο διεύθυνση κτλ.)

Φύλλο δραστηριότητας 2

Έχει αυτή η σελίδα πληροφορίες που μπορεί να χρειαστώ;

Η πληροφορία φαίνεται να είναι χρήσιμη;	1.καθόλου χρήσιμη	2.ίσως χρήσιμη	3.πολύ χρήσιμη
Θα έβαζες την σελίδα αυτά στα αγαπημένα σου ;	1.όχι	2.ίσως	3.ναι

Είναι η σελίδα αυτή ενημερωμένη καλά;

Μπορείς να βρεις πότε δημιουργήθηκε η σελίδα;	1.όχι	2. ήταν δύσκολο να βρω την ημερομηνία	3.ήταν εύκολο να βρω την ημερομηνία
Πότε έγινε η τελευταία ανανέωση σε αυτή τη σελίδα;	1.δεν υπάρχει ημερομηνία ανανέωσης	2.ανανεώθηκε πολύ πριν από 6 μήνες	3.ανανεώθηκε μέσα σε 6 μήνες
Οι σύνδεσμοι της σελίδας δουλεύουν;	1.οι περισσότεροι όχι	2.λίγοι έχουν πρόβλημα	3.όλοι δουλεύουν

Φύλλο δραστηριότητας 3

Αυτή η σελίδα είναι καλή ως πηγή πληροφοριών για τους μαθητές;

Το κείμενο μπορεί να διαβαστεί;	1.χρειάζομαι κάποιον μεγαλύτερο να μου το διαβάσει	2.κάποιες λέξεις μου είναι άγνωστες	3. το διαβάζω με ευκολία
Πώς είναι η εμφάνιση της σελίδας;	1.άσχημη και καθόλου βοηθητική	2. με δυσκολεύει λίγο στο να βρω πληροφορίες	3. όμορφη και πολύ βοηθητική
Είναι εύκολη η εξερεύνηση της σελίδας;	1.όχι	2.μερικές φορές χάνομαι	3. ναι
Υπάρχουν χρήσιμες πληροφορίες για τους μαθητές;	1.λίγες	2.μερικές	3. σχεδόν όλες
Συνολικό σκορ για κάθε στήλη			

Συνολικό σκορ της σελίδας.....

Να θυμάσαι :Μπορείς να χρησιμοποιήσεις αυτές τις ερωτήσεις και για κάθε σελίδα που επισκέπτεσαι για ένα θέμα που ψάχνεις.

Με την ίδια λογική συνεχίζεται κι η δραστηριότητα για τις επόμενες δύο τάξεις (ΣΤ' Δημοτικού- Β' Γυμνασίου) , με ιδιαίτερη έμφαση στα λειτουργικά μέρη της σελίδας (στοιχεία δημιουργού, στοιχεία επικοινωνίας κλπ.)

Φύλλο δραστηριότητας 1

Όνοματεπώνυμο:

Ημερομηνία:

Ένα σημαντικό μειονέκτημα του διαδικτύου είναι ο έλεγχος των πληροφοριών . Ο καθένας μπορεί να γράψει ό,τι θέλει στον Παγκόσμιο Ιστό. Τα επιχειρήματά του μπορεί να φαίνονται αληθινά και να παρουσιάζονται ως αποδείξεις, ενώ στην πραγματικότητα είναι εικασίες και υποθέσεις του συγγραφέα. Πολλές φορές , ακραίες απόψεις υποστηρίζονται με πολύ πιστευτό τρόπο στο διαδίκτυο, δημιουργώντας την ιδέα στον αναγνώστη ότι αυτό είναι αλήθεια.

Το μόνο που πραγματικά χρειάζεται να ξέρει κανείς είναι το πώς δημιουργείται μια ιστοσελίδα. Τη σημερινή εποχή είναι πολύ εύκολο να δημιουργήσεις σελίδα, όσο δεν ήταν πριν από μερικά χρόνια.

Επομένως όταν ψάχνεις κάτι στο διαδίκτυο , πρέπει να σκέφτεσαι από ποια σελίδα το διαβάζεις κι αν είναι αξιόπιστη.Είναι καλό να χρησιμοποιούμε συγκεκριμένα κριτήρια και να αξιολογούμε αν η σελίδα που διαβάζουμε λέει αλήθειες ή όχι.

Για να γνωρίζεις όμως ποια σελίδα είναι αξιόπιστη,χρειάζεται να θέσεις μερικές ερωτήσεις στον εαυτό σου για την ποιότητα της σελίδας αυτής.

Παρακάτω δίνονται ερωτήσεις για την αξιοπιστία των σελίδων. Αν μια σελίδα δεν πληροί τα κριτήρια –ερωτήσεις, τότε καλύτερα είναι να δεις κάποια άλλη σελίδα.

Φύλλο δραστηριότητας 2

Αξιολόγηση σελίδων στο Διαδίκτυο

Όνοματεπώνυμο:

Όνομα της σελίδας που επισκέφθηκα:

Διεύθυνση της σελίδας στον Παγκόσμιο Ιστό (URL)

Σκοπός της σελίδας

Η ιστοσελίδα χρησιμοποιεί μονομερείς απόψεις ή στοιχεία και αποδείξεις με επιστημονική βάση;	Ναι /Οχι	Λεπτομέρειες:
Υπάρχουν διαφημίσεις στη σελίδα;	Ναι/Οχι	Λεπτομέρειες:
Αν υπάρχουν διαφημίσεις, ξεχωρίζουν από το περιεχόμενο του κειμένου;	Ναι/Οχι	Λεπτομέρειες:
Η σελίδα αναφέρει οργανισμούς ως χορηγούς;	Ναι/Οχι	Λεπτομέρειες:
Είναι ξεκάθαρο το πού απευθύνεται η σελίδα αυτή;(μαθητές, φοιτητές)	Ναι/Οχι	Λεπτομέρειες:
Ο τόνος παρουσίασης του κειμένου είναι σχετικά ήπιος ;	Ναι/Οχι	Λεπτομέρειες:
Είναι δωρεάν η σελίδα για όλους;	Ναι/Οχι	Λεπτομέρειες:

Φύλλο δραστηριότητας 3

Αξιοπιστία του συγγραφέα

Φαίνεται το όνομα του συγγραφέα στη σελίδα;	Ναι/Όχι	Λεπτομέρειες:
Φαίνεται το όνομα του οργανισμού/υπηρεσίας που εργάζεται ο συγγραφέας;	Ναι/Όχι	Λεπτομέρειες:
Η διεύθυνση της σελίδας περιλαμβάνει τις καταλήξεις .org , .edu, .net, .gov;	Ναι/Όχι	Λεπτομέρειες:
Η σελίδα έχει κάποιο βραβείο αξιοπιστίας ή έγκαιρης πληροφόρησης;	Ναι/Όχι	Λεπτομέρειες:
Σου πρότεινε κάποιος ειδικός αυτή τη σελίδα (εκπαιδευτικός);	Ναι/Όχι	Λεπτομέρειες:
Δίνονται πληροφορίες για τις στατιστικές πηγές που χρησιμοποιούνται;	Ναι/Όχι	Λεπτομέρειες:

Αξιοπιστία του συγγραφέα (συνέχεια)

Μπορείς να επικοινωνήσεις με το συγγραφέα της σελίδας;	Ναι/Όχι	Λεπτομέρειες:
Η σελίδα έχει ορθογραφικά, συντακτικά ή γραμματικά λάθη;	Ναι/Όχι	Λεπτομέρειες:

Φύλλο δραστηριότητας 4

Χρησιμότητα των πληροφοριών

Η σελίδα έχει αρκετές πληροφορίες για την έρευνά σου;	Ναι/Όχι	Λεπτομέρειες:
Οι πληροφορίες της σελίδας είναι σχετικές με την έρευνά σου;	Ναι/Όχι	Λεπτομέρειες:

Ανανέωση των πληροφοριών

Δίνονται η ημερομηνία και το έτος δημιουργίας της σελίδας;	Ναι/Όχι	Λεπτομέρειες:
Δίνεται η ημερομηνία τελευταίας ανανέωσης της σελίδας;	Ναι/Όχι	Λεπτομέρειες:
Δουλεύουν όλοι οι σύνδεσμοι της σελίδας;	Ναι/Όχι	Λεπτομέρειες:

Ευκολία χρήσης της σελίδας

Είναι το κείμενο κατανοητό;	Ναι/Όχι	Λεπτομέρειες:
Μπορείς εύκολα να βρεις τις λειτουργίες της σελίδας;	Ναι/Όχι	Λεπτομέρειες:
Οι τίτλοι κάνουν ξεκάθαρο το περιεχόμενο της σελίδας;	Ναι/Όχι	Λεπτομέρειες:
Υπάρχουν εργαλεία περιήγησης της σελίδας;	Ναι/Όχι	Λεπτομέρειες:
«Φορτώνει» γρήγορα η σελίδα;	Ναι/Όχι	Λεπτομέρειες:
Οι σύνδεσμοι της σελίδας είναι σε εμφανές σημείο;	Ναι/Όχι	Λεπτομέρειες:

Πόσα «Ναι»/28 κύκλωσες;

Μετά από αυτήν την δραστηριότητα ακολουθεί η τελευταία δραστηριότητα του τομέα εστίασης 1 « Αξιολόγηση ιστοσελίδων» της ενότητας 6 . Έχει τίτλο « Αξιολόγηση διαδικτυακών πηγών».(βλ. επόμενη σελίδα)

Ο Στόχος της άσκησης αυτής διευρύνεται και στην αξιολόγηση ιστοσελίδων ως διαδικτυακών πηγών για εργασίες.

Φύλλο δραστηριότητας 1

Ονοματεπώνυμο:

Ημερομηνία:

Για να είναι μια διαδικτυακή πηγή αξιόπιστη, να σκέφτεσαι πάντα:

Η σελίδα έχει την Ναι/Όχι

Λεπτομέρειες:

κατάληξη .edu, .net.,.org.,
 .gov; Πρόσεξε αν έχει πριν
 την κατάληξη και τη
 συντομογραφία της χώρας
 προέλευσης.

Η σελίδα που επισκέπτηκες Ναι/Όχι
 έχει κωμικό,σατιρικό
 χαρακτήρα;

Λεπτομέρειες:

Ο τόνος του κειμένου είναι Ναι/Όχι
 ήπιος και αντικειμενικός;

Λεπτομέρειες:

Έχει η σελίδα διαφημίσεις; Ναι/Όχι

Λεπτομέρειες:

Αν υπάρχουν διαφημίσεις , Ναι/Όχι
 μπορείς να τις διαχωρίσεις
 εύκολα από το κείμενο;

Λεπτομέρειες:

Η σελίδα έχει κάποιους Ναι/Όχι
 χορηγούς (μη
 κερδοσκοπικοί οργανισμοί,
 επιστημονικά περιοδικά) ;

Λεπτομέρειες:

Είναι εύκολα κατανοητό σε Ναι/Όχι
 τι είδους κοινό αναφέρεται
 η σελίδα;

Λεπτομέρειες:

Είσαι κι εσύ μέσα στο Ναι/Όχι
 κοινό που αναφέρεται η
 σελίδα;(για παράδειγμα

Λεπτομέρειες:

(Για την συνέχεια του πίνακα βλ. επόμενη σελίδα)

σελίδες για παιδιά του δημοτικού δεν σε βοηθούν ιδιαίτερα σε εργασίες σου)		
Η σελίδα απαιτεί κωδικούς ή εγγραφή για να μπει;	Ναι/Όχι	Λεπτομέρειες:
Η σελίδα έχει αναφορές σε στατιστικά δεδομένα;	Ναι/Όχι	Λεπτομέρειες:
Οι σύνδεσμοι που έχει η σελίδα δουλεύουν;	Ναι/Όχι	Λεπτομέρειες:
Υπάρχει βιβλιογραφία;		Λεπτομέρειες:
Η ημερομηνία δημιουργίας της σελίδας δίνεται;	Ναι/Όχι	Λεπτομέρειες:
Υπάρχει η ημερομηνία της τελευταίας ανανέωσης της σελίδας;	Ναι/Όχι	Λεπτομέρειες:
Η ημερομηνία της ανανέωσης της σελίδας είναι πρόσφατη χρονικά;	Ναι/Όχι	Λεπτομέρειες:
Υπάρχουν ορθογραφικά, συντακτικά ή γραμματικά λάθη (μια αξιόπιστη κι ακριβής πηγή πληροφοριών δεν έχει λάθη)	Ναι/Όχι	Λεπτομέρειες:
Δίνεται το όνομα του συγγραφέα της σελίδας;	Ναι/Όχι	Λεπτομέρειες:
Δίνεται το επάγγελμα του δημιουργού της σελίδας;	Ναι/Όχι	Λεπτομέρειες:
Δίνονται στοιχεία επικοινωνίας με το δημιουργό της σελίδας;	Ναι/Όχι	Λεπτομέρειες:
Η σελίδα αυτή	Ναι/Όχι	Λεπτομέρειες:

(Για την συνέχεια του πίνακα βλ. επόμενη σελίδα)

προτείνεται από άλλες ,
αξιόπιστες σελίδες;

Άλλες αξιόπιστες σελίδες Ναι/Όχι

Λεπτομέρειες:

την χρησιμοποιούν ως
σύνδεσμο ή σημείο
αναφοράς;

Υπάρχουν

Ναι/Όχι

Λεπτομέρειες:

άλλες, αξιόπιστες σελίδες
που επιβεβαιώνουν τις
πληροφορίες της σελίδας
αυτής;

Να θυμάσαι ότι, ακόμη κι αν απαντήσεις ναι σε όλες τις παραπάνω ερωτήσεις, θα πρέπει να σκέφτεσαι και να ρωτάς τον εαυτό σου:

Κατανόω το κείμενο;

Ναι/Όχι

Λεπτομέρειες:

Οι τίτλοι κι οι επικεφαλίδες μου
ξεκαθαρίζουν σε τι
αναφέρεται το κείμενο;

Ναι/Όχι

Λεπτομέρειες:

Υπάρχει στις ιδιότητες της
σελίδας , η ρύθμιση «τι νέο
υπάρχει»;

Ναι/Όχι

Λεπτομέρειες:

Υπάρχει μενού
περιήγησης;

Ναι/Όχι

Λεπτομέρειες:

Η σελίδα εμφανίζεται
γρήγορα;

Ναι/Όχι

Λεπτομέρειες:

Έχει η σελίδα αυτή
συνδέσμους σε άλλες
σελίδες;

Ναι/Όχι

Λεπτομέρειες:

Υπάρχουν αρκετές
πληροφορίες για την
έρευνά σου ;

Ναι/Όχι

Λεπτομέρειες:

(Για την συνέχεια του πίνακα βλ. επόμενη σελίδα)

Οι πληροφορίες της Ναι/Όχι
σελίδας είναι σχετικές με
την έρευνά σου ;

Λεπτομέρειες

Από τις απαντήσεις σου , τι συμπεράσματα έβγαλες για την σελίδα που χρησιμοποιείς
ως πηγή για την εργασία σου

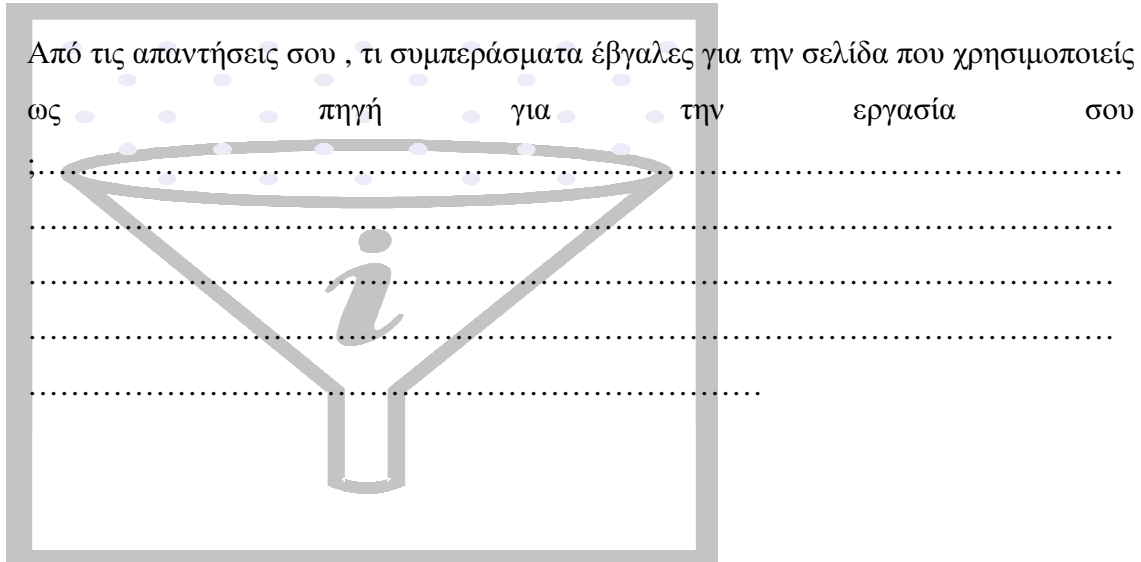

6.2 Παρουσίαση της ενότητας 6 Τομέα εστίασης 2 « Μηχανές Αναζήτησης»

Μετά την δραστηριότητα αυτή, τελειώνει ο τομέας εστίασης 1 « Αξιολόγηση ιστοσελίδων» της ενότητας 6 και ξεκινά ο τομέας εστίασης 2 με τίτλο « Μηχανές αναζήτησης» Αυτός ο τομέας εστιάζει συγκεκριμένα στην χρήση των μηχανών αναζήτησης πληροφοριών. Στόχος είναι η ανάδειξη έξυπνων, γρήγορων κι αποτελεσματικών στρατηγικών για αξιόπιστες αναζητήσεις πληροφοριών χωρίς κόπο και με αξιοπιστία πληροφοριών. Οι δραστηριότητες που περιλαμβάνει αυτός ο τομέας εστίασης είναι οι εξής: «ΑΒΓ Αναζήτηση» (Α΄ Δημοτικού), « Επιλογή μηχανής αναζήτησης» (Δ΄-Ε΄ Δημοτικού) και « Εξερευνώντας μηχανές αναζήτησης» (ΣΤ΄ Δημοτικού- Β΄ Γυμνασίου).

Η παρουσίαση του τομέα εστίασης 2 « Μηχανές αναζήτησης» της ενότητας 6 ξεκινά με την παρουσίαση της άσκησης « ΑΒΓ Αναζήτηση», όπου παρουσιάζεται στα παιδιά ηλικίας 5-6 ετών (Α΄ Δημοτικού) τα βασικά στοιχεία για την εκκίνηση μιας αναζήτησης πληροφοριών . Αν κριθεί αναγκαίο, αυτή η δραστηριότητα μπορεί να εφαρμοστεί και για τις δύο επόμενες τάξεις (Β΄-Γ΄ Δημοτικού)

Δραστηριότητα Νο.1, «ΑΒΓ Αναζήτηση» , Ενότητα 6, Τομέας εστίασης 2 «Μηχανές Αναζήτησης». ηλικία μαθητών 5-6 έτη(Α' Δημοτικού)

Φύλλο δραστηριότητας 1

Όνοματεπώνυμο:

Ημερομηνία:

↓

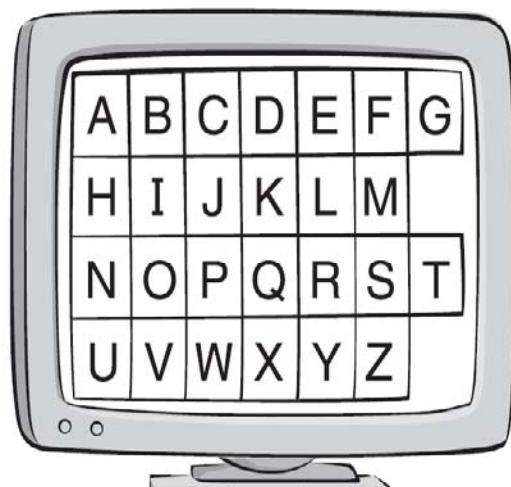

Πριν ψάξεις κάτι , βρες το πρώτο γράμμα της λέξης . Πάντα να έχεις τη μαμά ή τον μπαμπά να σε βοηθούν να ψάχνεις στο διαδίκτυο.

Η επόμενη δραστηριότητα, « Επιλογή μηχανής αναζήτησης», εμπλουτίζει τις γνώσεις των μαθητών σχετικά με την αναζήτηση πληροφοριών με πιθανούς τρόπους αναζήτησης και ενέργειες για έξυπνη και γρήγορη αναζήτηση. Αυτή η άσκηση αναφέρεται σε μαθητές των τάξεων Α' - Ε' Δημοτικού.

Φύλλο δραστηριότητας 1

Όνοματεπώνυμο:

Ημερομηνία:

Μηχανή αναζήτησης.....

Πώς αναζητάς πληροφορίες σε αυτή τη μηχανή;

1. Αναζήτηση με λέξεις-κλειδιά
2. Προχωρημένη αναζήτηση

- 3.Αναζήτηση με βάση κατηγορίες(εικόνα βίντεο).
- 4.Απάντηση σε ερωτήσεις

Κάνε μια αναζήτηση για τις ανακυκλώσιμες πηγές ενέργειας.Εκτύπωσε τη σελίδα με τα αποτελέσματα που σου εμφανίζει. Τι είδους είναι αυτά;

1. Άρθρα
2. Εικόνες
- 3.Ερωτήσεις
- 4.Βιβλία, αναφορές

Τι άλλο μπορείς να κάνεις σε αυτή τη μηχανή αναζήτησης;

1. Να βρεις έγγραφα ή ψηφιακά μαθήματα
2. Να διαβάσεις μηνύματα ή άρθρα
3. Να βρεις πηγές για τις σχολικές εργασίες σου
4. Να πάρεις και να δώσεις συμβουλές για διάφορα ζητήματα
5. Να παίζεις παιχνίδια
6. Να βρεις πληροφορίες για καινούριες ταινίες
7. Να διαβάσεις περιοδικά
8. Να ανταλλάξεις μηνύματα με άλλα άτομα
9. Άλλο (γράψε τι ακριβώς είναι αυτό).....

Τι σου αρέσει περισσότερο σε αυτή τη μηχανή αναζήτησης;

Φύλλο δραστηριότητας 2

Να θυμάσαι ότι είναι καλό να χρησιμοποιείς κι άλλες μηχανές αναζήτησης, γιατί έτσι θα μπορείς να βρεις περισσότερα πράγματα για το θέμα που ψάχνεις.

Θέλεις να κάνεις μια ερώτηση	Θέλεις να βρεις ποιες σελίδες είναι οι πιο ευανάγνωστες και ποιες οι πιο δυσανάγνωστες.
Έχεις μια συγκεκριμένη λέξη κλειδί για την αναζήτηση που θέλεις να κάνεις στο μυαλό σου.	Δεν είσαι σίγουρος/η την ορθογραφία της λέξης-κλειδί που θα χρησιμοποιήσεις.
Δεν μπορείς να πεις ακριβώς τι είναι αυτό που ψάχνεις , μπορείς όμως να το περιγράψεις.	Απλώς θέλεις να βρεις μια σελίδα ψυχαγωγίας.

Αφού τελειώσει αυτή η δραστηριότητα, δίνεται η τελευταία άσκηση για τον τομέα εστίασης 2 « Μηχανές αναζήτησης» της ενότητας 6 . Η άσκηση αυτή έχει τον τίτλο « εξερευνώντας μηχανές αναζήτησης» κι αναφέρεται σε μαθητές των τάξεων ΣΤ' Δημοτικού- Β' Γυμνασίου. Με αυτήν ολοκληρώνεται η εκμάθηση στρατηγικών αναζήτησης πληροφοριών και αποτελεί εισαγωγή για τον επόμενο τομέα εστίασης που αφορά τις λέξεις – κλειδιά στην αναζήτηση πληροφοριών.

Φύλλο δραστηριότητας 1

Όνοματεπώνυμο:

Ημερομηνία:

Τι είναι οι μηχανές αναζήτησης;

Οι μηχανές αναζήτησης είναι σελίδες που χρησιμοποιούν ειδικά προγράμματα υπολογιστών για την εξερεύνηση του Παγκόσμιου Ιστού. Αυτά τα ειδικά προγράμματα καταγράφουν τις λέξεις αναζήτησης και ψάχνουν στο διαδίκτυο για σελίδες σχετικές με το θέμα αναζήτησης. Η δομή τους είναι ασυνήθιστη: δεν ακολουθεί τα πρότυπα των υπόλοιπων ιστοσελίδων.

Οι μηχανές αναζήτησης καταγράφουν τα αποτελέσματα που βρήκαν για το θέμα που ψάχνεις με ιεραρχική κατάταξη. Ειδικότερα, βρίσκουν μέσω του προγράμματος για το ταίριασμα, ποιες πληροφορίες ή σελίδες ταιριάζουν καλύτερα ή εξηγούν αποτελεσματικότερα το θέμα που ψάχνεις. Έτσι, η μηχανή αναζήτησης σου εμφανίζει τα αποτελέσματα αυτά πρώτα.

Κάθε μηχανή έχει την δική της ιεραρχική κατάταξη, με αποτέλεσμα να σου βγάζει καθεμιά και διαφορετικά αποτελέσματα.

Σε τι διαφέρουν οι μηχανές αναζήτησης από συνδέσμους με καταλόγους σελίδων σχετικές με ένα συγκεκριμένο θέμα;

Στους συνδέσμους με καταλόγους δουλεύουν άνθρωποι κι όχι ψηφιακά προγράμματα. Οι άνθρωποι που ασχολιούνται με το θέμα του συνδέσμου δεν εμφανίζουν ό,τι σελίδα υπάρχει για αυτό, αλλά μόνο τις καλύτερες που υπάρχουν. Οπότε, οι κατάλογοι συνήθως διακρίνονται για τις υψηλής ποιότητας πληροφορίες που διαθέτουν.

Ποια είναι η μηχανή μετα-αναζήτησης;

Είναι οι λεγόμενες μηχανές για τις μηχανές. Μια μηχανή μετα-αναζήτησης στέλνει πληροφορίες για το λήμμα που ψάχνεις σε άλλες μηχανές αναζήτησης και συγκεντρώνει πληροφορίες που αναφέρονται αποκλειστικά σε αυτό.

Φύλλο δραστηριότητας 2

Να θυμάσαι όμως ότι καμιά μηχανή δεν βρίσκει όλα τα αποτελέσματα που υπάρχουν για το θέμα που ψάχνεις-ούτε οι σελίδες με τους καταλόγους ούτε κι οι μηχανές μετα-αναζήτησης. Το καλύτερο είναι να τις χρησιμοποιείς όλες αν μπορείς.

Μηχανή αναζήτησης.....

Αυτή η σελίδα ανήκει στην κατηγορία των

1.Μηχανή αναζήτησης 2.Σύνδεσμος με κατάλογο σελίδων 3. Μηχανή μετα-αναζήτησης

Τι άλλες δυνατότητες ή ενέργειες δίνονται στην κεντρική σελίδα αυτής της μηχανής αναζήτησης;

Κάνε μια γρήγορη αναζήτηση για το ταχίνι. Τι αποτελέσματα σου βγάζει;

Πώς μπορείς να αναρτήσεις σχόλια ή ερωτήσεις σε αυτή τη μηχανή

Και σου μένει αξέχαστο...

Φτιάξε ένα σλόγκαν ώστε να μην ξεχάσεις ποτέ τη διεύθυνση αυτής της μηχανής αναζήτησης.....

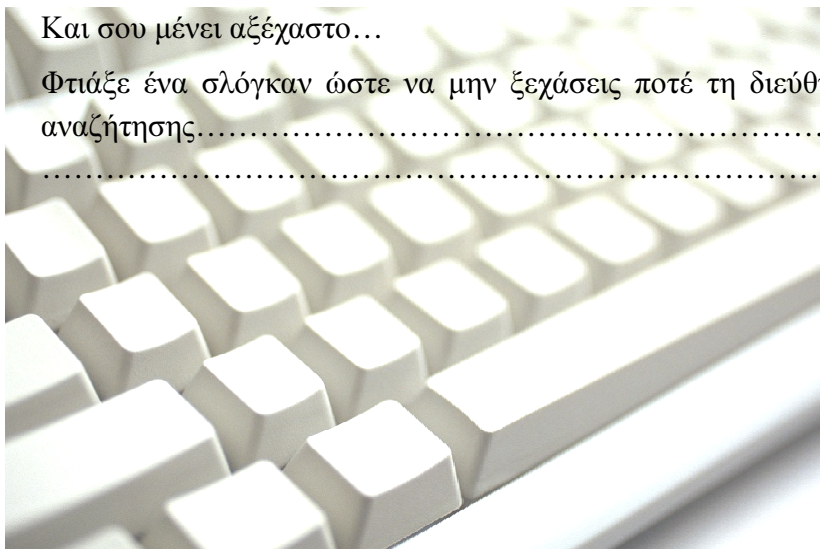

6.3. Παρουσίαση της ενότητας 3 Τομέας εστίασης 3 « Λέξεις- κλειδιά»

Με αυτήν την δραστηριότητα κλείνει ο τομέας εστίασης 2 « Μηχανές αναζήτησης» της ενότητας 6. Ξεκινά ο αμέσως επόμενος, ο τομέας εστίασης 3 « Λέξεις- κλειδιά». Αυτός ο τομέας εστιάζει σε ένα πολύ σημαντικό κομμάτι που αφορά την αναζήτηση πληροφοριών : την χρήση λέξεων-κλειδιών για την αποτελεσματικότερη εύρεση πληροφοριών. Στόχος αυτής της ενότητας είναι να εμφυσήσει στους μαθητές την σημασία που έχουν οι λέξεις- κλειδιά για την αναζήτηση πληροφοριών και πώς μπορούν να διευκολύνουν την αναζήτηση πληροφοριών. Ο τομέας αυτός περιλαμβάνει τις εξής δραστηριότητες: «Αναζήτηση με κατηγορίες αντικειμένων» (Α΄ Δημοτικού), «Χρησιμοποιώντας λέξεις-κλειδιά» (Β΄-Γ΄ Δημοτικού), «Αποφάσεις αναζήτησης» (ΣΤ΄ Δημοτικού- Β΄ Γυμνασίου), « Παίρνοντας αποφάσεις αναζήτησης» (ΣΤ΄ Δημοτικού- Β΄ Γυμνασίου) και « Αναζήτηση στο διαδίκτυο με έξυπνες λέξεις-κλειδιά» (ΣΤ΄ Δημοτικού).

Η παρουσίαση του τομέα εστίασης 3 « Λέξεις – κλειδιά» της ενότητας 6 ξεκινά με την άσκηση « Αναζήτηση με κατηγορίες αντικειμένου». Σε αυτήν την δραστηριότητα , ο τρόπος αναζήτησης με βάση λέξεις- κλειδιά δίνεται μέσα από μια εικόνα . Σε αυτήν την εικόνα τα παιδιά καλούνται να βρουν τι πρέπει να συμπληρώσουν σε κάθε κενό που τους δίνεται ώστε να βρουν το σωστό μέρος (πρακτική αναπαράσταση των λέξεων- κλειδιών).

Δραστηριότητα Νο.1, «Αναζήτηση με κατηγορίες αντικειμένων» , Ενότητα 6, Τομέας εστίασης 3«Λέξεις-Κλειδιά», ηλικία μαθητών 5-6 έτη(Α΄ Δημοτικού)

Φύλλο δραστηριότητας 1

Όνοματεπώνυμο:

Ημερομηνία:

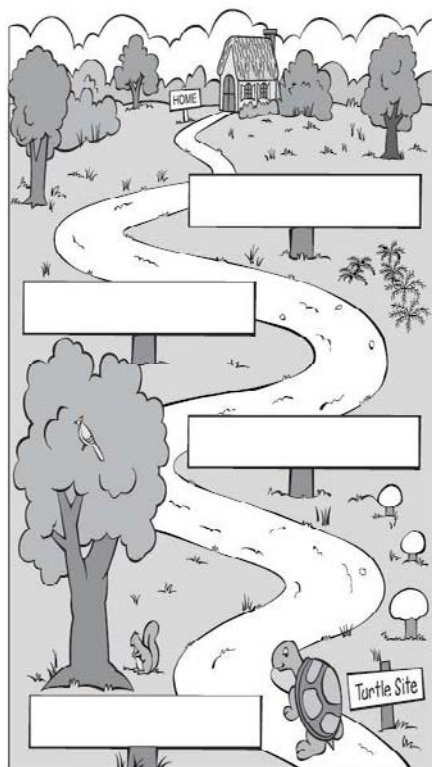

Βρες τα μέρη που δείχνουν πού είναι το σπίτι της χελώνας

Στη συνέχεια ακολουθεί η δραστηριότητα με τίτλο «Χρησιμοποιώντας λέξεις-κλειδιά» για τις επόμενες δύο τάξεις (Β΄- Γ΄Δημοτικού). Στην άσκηση αυτή οι πληροφορίες παρουσιάζονται λεκτικά μεν αλλά με πρακτικά βήματα δε. ΟΙ μαθητές καλούνται να μπου στην λογική της χρήσης λέξεων- κλειδιών με μικρές ασκησούλες.

Φύλλο δραστηριότητας 1

Όνοματεπώνυμο:

Ημερομηνία:

Θέλεις να σου πάρουν οι γονείς για κατοικίδιο χάμστερ. Οι γονείς σου σε ρωτούν , «Πως πρέπει να φέρεσαι στα χάμστερ;» . Εσύ , για να το μάθεις, θα ψάξεις στο διαδίκτυο να βρεις ό,τι υπάρχει για αυτό.Για να βρεις πληροφορίες , χρησιμοποιείς λέξεις-κλειδιά.**Πώς γράφουμε λέξεις –κλειδιά**

Πρώτα σκέψου τι θα ήθελες να ρωτήσεις για τα χάμστερ και γράψε το παρακάτω.

Τώρα διάβασε τι έγραψες και βρες τις σημαντικές λέξεις .Γράψε τις λέξεις κάτω ή συνδύασέ τες για να βρεις τη λέξη-κλειδί.

Κοίταξε τις λέξεις κλειδιά για ορθογραφικά λάθη.

Ωρα για την πραγματική αναζήτηση- Παρακάτω είναι κάποια βήματα που ακολουθείς για να αναζητήσεις πληροφορίες.

1. Ανοίγεις τον υπολογιστή.
2. Μπαίνεις σε μια μηχανή αναζήτησης (www.google.com, www.bing.com, www.yahoo.com.)
3. Γράψε τη λέξη –κλειδί στο κουτάκι με το κουμπί «αναζήτηση»δίπλα. Πρόσεξε τυχόν ορθογραφικά λάθη.
4. Πάτησε το κουμπί «αναζήτηση»
5. Εκτύπωσε τη σελίδα με τα αποτελέσματα που σου εμφανίζει. Γράψε το όνομά σου στην αρχή της σελίδας.
6. Διάβασε τις σελίδες που εμφανίζονται στα αποτελέσματα σχετικά με την αναζήτησή σου. Βρες ποια/ες είναι πιο σημαντικές για την αναζήτησή σου. Είσαι χαρούμενος/η με την επιλογή σου;

Στη συνέχεια ακολουθούν οι 3 δραστηριότητες για τις τάξεις ΣΤ' Δημοτικού- Β' Γυμνασίου με αρχική την «Αποφάσεις αναζήτησης», ακολουθούμενη από την « Παίρνοντας αποφάσεις αναζήτησης» . Ο τομέας εστίασης 3 της ενότητας 6 κλείνει με την δραστηριότητα « Αναζήτηση στο διαδίκτυο με έξυπνες λέξεις- κλειδιά». Παρακάτω παρατίθενται οι δραστηριότητες.

Φύλλο δραστηριότητας 1

Όνοματεπώνυμο:

Ηλικία:

Παραδείγματα

Η Πηνελόπη πρέπει να κάνει μια εργασία στο μάθημα Ιστορίας σχετικά με την Ελληνική Επανάσταση του '21.Όμως η χρονική περίοδος της επανάστασης περιλαμβάνει πάρα πολλά γεγονότα και θα ήταν καλύτερα να επικεντρωθεί σε ένα συγκεκριμένο γεγονός. Ποιο από όλα τα γεγονότα της ελληνικής επανάστασης θα της πρότεινες να βρει πληροφορίες στο διαδίκτυο;

Ο Δημήτρης ψάχνει να βρει πληροφορίες σχετικά με το ελληνικό ρομαντικό κίνημα στην ποίηση.Τι θα συμβούλευες το Δημήτρη να κάνει για να βρει τα περισσότερα αποτελέσματα;

(για την επόμενη δραστηριότητα βλ. επόμενη σελίδα)

Φύλλο δραστηριότητας 1

Όνοματεπώνυμο:

Ημερομηνία:

Αν....

Τότε...

Το θέμα σου είναι γενικό. Για παράδειγμα το θέμα ανακύκλωση είναι γενικό, ενώ η ανακύκλωση είναι ειδικό.

Πήγαινε σε μια μηχανή αναζήτησης (google, yahoo, bing). Βάλε μια λέξη-κλειδί ή βρες μια κατηγορία που ταιριάζει σε αυτό που ψάχνεις.

Ξέρεις τι θέλεις να ψάξεις, αλλά δεν ξέρεις πώς να το ψάξεις. Για παράδειγμα ψάχνεις να βρεις φωτογραφίες από το Καρναβάλι της Πάτρας.

Δοκίμασε να βάλεις λέξεις-κλειδιά που να ταιριάζουν. Για παράδειγμα μπορείς να βάλεις την λέξη «Καρναβάλι Πάτρας».

Το θέμα που σου έδωσε ο καθηγητής σου είναι ελεύθερο και δεν ξέρεις τι να διαλέξεις.

Ψάξε σε μηχανές αναζήτησης ή σελίδες εκπαιδευτικού χαρακτήρα τα πιο δημοφιλή θέματα.

Το θέμα σου είναι πολύ ειδικό. Για παράδειγμα, τα κινέζικα ιδεογράμματα στην Ιαπωνία είναι ένα ειδικό θέμα, ενώ η γλώσσα είναι ένα γενικό θέμα.

Προσπάθησε να βρεις σελίδες ειδικές για το θέμα σου ή σε μηχανές μετα-αναζήτησης (metacrawler) για να βρεις ό,τι υπάρχει για το θέμα σου από τις περισσότερες βάσεις άμεσα.

Το θέμα σου είναι ειδικό και περιέχει ουσιαστικά, π.χ. Θεόδωρος Κολοκοτρώνης

Γράφεις το όνομα /φράση –κλειδί μέσα σε εισαγωγικά

Το θέμα σου είναι ειδικό και περιορίζεται σε μια φράση μόνο, π.χ. ηχορόπανση

Γράφεις την λέξη/φράση-κλειδί μέσα σε εισαγωγικά, ώστε να σου βγάλει αποτελέσματα ακριβή

Θέλεις να ψάξεις λέξεις –κλειδιά που έχουν κοινό συνθετικό. Για παράδειγμα, το άστρο είναι το κοινό α΄συνθετικό για τις λέξεις αστρονομία, αστρολογία, αστροναύτης,αστροφυσική

Γράφεις το συνθετικό –κλειδί και μετά βάζεις αστερίσκο. Δηλαδή, στο συγκεκριμένο παράδειγμα γράφεις άστρο*

Φύλλο δραστηριότητας 2

Παραδείγματα

Ο Κωνσταντίνος θέλει να βρει πληροφορίες από το διαδίκτυο για την σχολική εργασία του με θέμα τον Μινωικό πολιτισμό. Το θέμα τους όμως είναι αρκετά γενικό και δεν ξέρει τι να συμπεριλάβει στην εργασία του. Θα πρέπει να εστιάσει σε μια ειδικό περίοδο του μινωικού πολιτισμού. Ποιο πιστεύεις ότι είναι το πιο σημαντικό σημείο του συγκεκριμένου θέματος;

Πήγαινε στο www.google.gr και αναζήτησε αποτελέσματα για τον μινωικό πολιτισμό. Στη συνέχεια, άνοιξε μια σελίδα που να αναφέρεται σε ιστορικές περιόδους. Αφού την ανοίξεις, βρες μια χρονική περίοδο ή ένα σημαντικό ιστορικό επίτευγμα για εκείνη την εποχή και ψάξε για αυτό. Τι διάλεξες;

Πώς σου φαίνεται το συγκεκριμένο κομμάτι που διάλεξες για το θέμα του Κωνσταντίνου;

Η Μαριάννα έχει πάρει μια εργασία με θέμα το κίνημα του ανθρωπισμού στην αναγέννηση. Ποιο νομίζεις από τα παραπάνω βήματα αναζήτησης μπορούν να βοηθήσουν την Μαριάννα στην αναζήτησή της;

Με τη βοήθεια του βήματος που διάλεξες από το φύλλο 1, αναζήτησε σελίδες που μπορούν να φανούν χρήσιμες στην Μαριάννα και κατέγραψε τα τρία καλύτερα αποτελέσματα από την αναζήτηση που έκανες.

Να θυμάσαι: υπάρχει και η προχωρημένη αναζήτηση. σε αυτήν υπάρχουν συγκεκριμένες επιλογές που σε διευκολύνουν στο να βρεις πιο γρήγορα αυτό που ψάχνεις

(για την επόμενη και τελευταία δραστηριότητα του τομέα εστίασης 3 της ενότητας 6, βλ. επόμενη σελίδα)

Φύλλο δραστηριότητας 1

Όνοματεπώνυμο:

Ημερομηνία:

Οι μηχανές αναζήτησης του διαδικτύου έχουν πάρα πολλές επιλογές αναζήτησης. Όμως , να προσέχεις τι λέξεις-κλειδιά χρησιμοποιείς γιατί τα αποτελέσματα που μπορεί να σου δώσουν μπορεί να είναι πολύ διαφορετικά.Είναι ακριβώς όπως ένα εκπαιδευμένο σκυλί:πρέπει να δώσεις συγκεκριμένη εντολή για να σου κάνει αυτό που του ζήτησες.

Όμως ο ψηφιακός κόσμος δέχεται διαφορετικά τις εντολές από το σκυλάκι .Ενώ οι τετράποδοι φίλοι μας δέχονται εντολές μιας λέξης, το διαδίκτυο χρειάζεται παραπάνω από μια λέξεις για να σου βρει αυτό που θες.Μια λέξη μπορεί να σου δώσει χιλιάδες σελίδες , άσχετες με αυτό που ψάχνεις να βρεις.Οπότε, όσο περισσότερες λέξεις του δώσεις, τόσο πιο σχετικά αποτελέσματα με την έρευνά σου θα βρεις.

Ποια μηχανή αναζήτησης χρησιμοποιείς συνήθως;

Ας πούμε ότι ο/η δάσκαλος/δασκάλα σου ζητά να κάνεις μια εργασία για το χημικό στοιχείο ουράνιο και τη βλάβη που μπορεί να δημιουργήσει. Δοκίμασε να γράψεις τη λέξη ουράνιο στην μηχανή αναζήτησης που χρησιμοποιείς.

Πόσες σελίδες σχετικές με το ουράνιο βρήκες;

Κοίτα την περιγραφή των 3 πρώτων αποτελεσμάτων . Τι γράφουν σχετικά με το ουράνιο;

Όμως μερικά αποτελέσματα που βρήκες είναι άσχετα. Δοκίμασε να βάλεις πιο έξυπνες λέξεις-κλειδιά , όπως ουράνιο και κίνδυνοι.

Τώρα πόσες σελίδες βρήκες;

Κοίταξε τα 3 πρώτα αποτελέσματα. Είναι σχετικά με αυτό που ψάχνεις;

Ακόμη και τώρα, κάποια αποτελέσματα μπορεί να είναι τελείως άσχετα με αυτό που ψάχνεις. Δοκίμασε να γράψεις άλλες λέξεις –κλειδιά, όπως ουράνιο και κίνδυνοι για την υγεία.

Πόσες σελίδες βρήκες;

Κοίταξε τα 3 πρώτα αποτελέσματα. Είναι σχετικά με αυτό που ψάχνεις;

Φύλλο δραστηριότητας 2

Τώρα ίσως καταλαβαίνεις τι είναι ακριβώς η έξυπνη αναζήτηση. Σύγκρινε τα αποτελέσματα που ήταν σχετικά με το θέμα σου σε καθεμία από τις τρεις αναζητήσεις που έκανες. Τι κατάλαβες για τον τρόπο που οι μηχανές αναζήτησης σου εμφανίζουν αποτελέσματα;

Πάρτο αλλιώς....

Ας πούμε ότι θέλεις να βρεις αν υπάρχει νερό στη Σελήνη. Μπαίνεις στο διαδίκτυο, γράφεις «Σελήνη και νερό» και η μηχανή αναζήτησης σου βγάζει συγκεκριμένα αποτελέσματα.

Πόσες σελίδες σχετικές με το θέμα σου βρήκες;

Τώρα δοκίμασε να γράψεις φράσεις με παρόμοιο νόημα ή με συνώνυμες λέξεις. Για παράδειγμα μπορείς να γράψεις «ζωή στη Σελήνη», «ύπαρξη νερού στη σελήνη», «βιωσιμότητα στη σελήνη».

Πόσες σελίδες σχετικές με το θέμα σου βρήκες;

Τώρα σύγκρινε τα αποτελέσματα που έλαβες από κάθε μια λέξη-κλειδί που έβαλες. Ποια φράση ή συνώνυμη λέξη σου έδωσε τα περισσότερα και πιο σχετικά αποτελέσματα; **Να θυμάσαι πάντα :οι μηχανές αναζήτησης σου δίνουν αρκετές επιλογές και ρυθμίσεις ώστε να βρεις τα πιο σχετικά αποτελέσματα με το θέμα σου. Είναι πολύ έξυπνο και βοηθητικό να χρησιμοποιείς την αναζήτηση για προχωρημένους, αφού επιλέγεις πώς θέλεις να γίνει η αναζήτηση με κριτήρια.**

6.4 Παρουσίαση της ενότητας 6 Τομέας εστίασης «Διαδίκτυο και Βιβλιοθήκη»

Σε αυτό το σημείο τελειώνει ο τομέας εστίασης 3 της ενότητας 6 κι αρχίζει ο τομέας εστίασης 4 «Διαδίκτυο και βιβλιοθήκη». Στόχος Τάο συγκεκριμένου τομέα είναι η εξοικείωση των παιδιών με την δομή της βιβλιοθήκης και της χρήση του διαδικτύου ως μέσου ακαδημαϊκής αναζήτησης και υπηρεσίας της βιβλιοθήκης. Περιλαμβάνει τις δραστηριότητες: « Η Βιβλιοθήκη» (Α΄ Δημοτικού) , «Ρώτα τον βιβλιοθηκάριο» (Β΄- Γ΄ Δημοτικού), « Τι είναι στη βιβλιοθήκη;» (Δ΄-Ε΄ Δημοτικού) και « Στην διαδικτυακή βιβλιοθήκη» (ΣΤ΄ Δημοτικού- Β΄ Γυμνασίου).

Η παρουσίαση του τομέας εστίασης 4 « διαδίκτυο και βιβλιοθήκη» της ενότητας 6 ξεκινά με την άσκηση « Η Βιβλιοθήκη» της Α΄ Δημοτικού.

Δραστηριότητα Νο.1, «Η Βιβλιοθήκη», Ενότητα 6, Τομέας εστίασης 4 «Διαδίκτυο και Βιβλιοθήκη», ηλικία μαθητών 5-6 έτη (Α΄ Δημοτικού)

Φύλλο δραστηριότητας 1

Όνοματεπώνυμο:

Ημερομηνία:

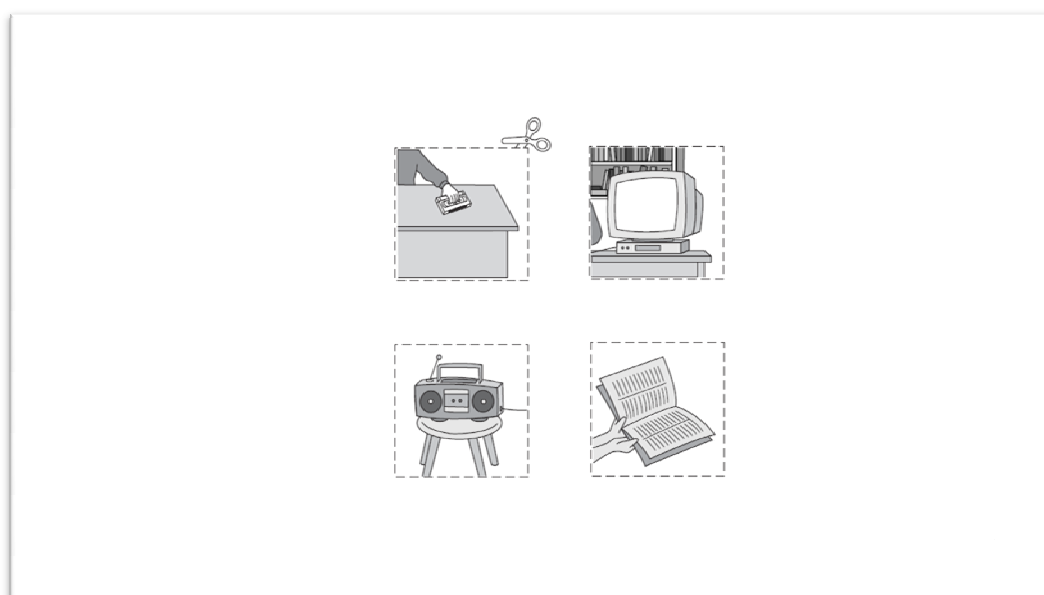

Αφού τελειώσει αυτή η δραστηριότητα, δίνεται στις επόμενες δύο τάξεις (Β- Γ΄ Δημοτικού) η άσκηση « ρώτα τον βιβλιοθηκάριο». Σε αυτήν την δραστηριότητα δίνεται βάρος στον ρόλο του βιβλιοθηκάριου στην εξερεύνηση της βιβλιοθήκης, αλλά και του διαδικτύου.

Φύλλο δραστηριότητας 1

Όνοματεπώνυμο:

Ημερομηνία:

Έχει το σχολείο σου βιβλιοθήκη; Άριστα!!! Όμως, κάθε φορά που θέλεις να βρεις βιβλία ή πληροφορίες για εργασίες ή κάτι που σου αρέσει, δεν ξέρεις από πού να αρχίσεις.

Για παράδειγμα θέλεις να βρεις πληροφορίες για τις αρχαίες γραφές. Πριν όμως ξεκινήσεις την αναζήτησή σου, μπορείς να ρωτήσεις το βιβλιοθηκάριο για περισσότερες πληροφορίες.

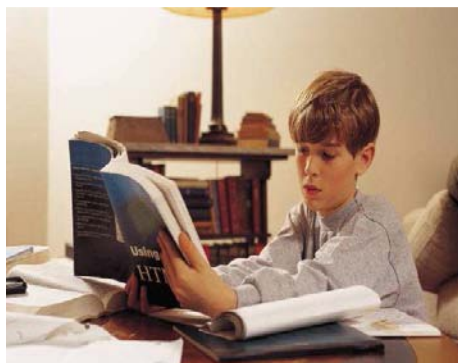

Ο βιβλιοθηκάριος πιθανόν να σου δώσει οδηγίες όπως : τι είδους γραφής θα μελετήσεις; Αφού σε ρωτήσει τι ψάχνεις ακριβώς, μπορεί να σου δείξει και πού υπάρχουν βιβλία για αυτό. Επίσης, μπορεί να ψάξει μαζί σου σε ράφια που αναφέρονται σε γλώσσες.

Αφού πάτε στα ράφια με τα βιβλία, μπορείς να βρεις ό,τι βιβλίο υπάρχει για αρχαίες γραφές, από την γραμμική Α μέχρι και τα ιερογλυφικά της Αιγύπτου ή τον Μάγια. Διαλέγεις με ποια αρχαία γραφή θα ασχοληθείς. Αφού διαλέξεις, μπορείς να ρωτήσεις τον βιβλιοθηκάριο ό,τι απορία έχεις σχετικά με την έρευνά σου.

Ίσως όμως να χρειαστείς και κάποια περιοδικά που έχει η βιβλιοθήκη του σχολείου σου. Και πάλι, ο βιβλιοθηκάριος μπορεί να σε βοηθήσει να βρεις το πιο χρήσιμο περιοδικό.

Φύλλο δραστηριότητας 2

Πολλές φορές , ωστόσο, οι δάσκαλοι μπορεί να σου ζητήσουν να βάλεις και φωτογραφίες στην εργασία σου. Μπορείς να αναφερθείς και πάλι στον ειδικό, που δεν είναι άλλος από τον βιβλιοθηκάριο. Μπορεί να σε βοηθήσει να ψάξεις πληροφορίες στους υπολογιστές του σχολείου για να βρεις φωτογραφίες που δείχνουν κείμενα ή πινακίδες με αρχαίες γραφές.



Να θυμάσαι όμως: Το διαδίκτυο είναι ένα τεράστιο μέρος αποθήκευσης πληροφοριών που δεν είναι πάντα αξιόπιστες. Πολλές φορές είναι καλύτερα να διαβάσεις βιβλία σχετικά με ένα θέμα.

Αφού τελειώσει κι αυτή η δραστηριότητα, ακολουθεί η «Τι είναι στη βιβλιοθήκη;» για τους μαθητές των τάξεων Δ΄- Ε΄ Δημοτικού. Σε αυτήν την δραστηριότητα τα παιδιά καλούνται να δουν τις δυνατότητες που τους προσφέρει η βιβλιοθήκη σε πληροφοριακό κι ακαδημαϊκό επίπεδο. (για την δραστηριότητα , βλ. επόμενη σελίδα)

Δραστηριότητα Νο.3, «Τι είναι στη βιβλιοθήκη;», Ενότητα 6, Τομέας εστίασης 4
«Διαδίκτυο και Βιβλιοθήκη», ηλικία μαθητών 9-10 έτη(Δ' - Ε' Δημοτικού)

Φύλλο δραστηριότητας 1

Ονοματεπώνυμο:

Ημερομηνία:

Πολλές φορές το διαδίκτυο δεν είναι κι ο καλύτερος τόπος για να ψάξεις πληροφορίες. Γιατί λοιπόν δεν αναζητάς πληροφορίες στην βιβλιοθήκη; Μπορείς να βρεις πάρα πολλές κι έγκυρες πληροφορίες.

Ας πούμε ότι ο/η δάσκαλος/α σου σου βάζει μια εργασία για την ατμόσφαιρα της Γης και την τρύπα του όζοντος. Ψάχνεις να βρεις πληροφορίες στο διαδίκτυο, αλλά καμιά από τις σελίδες που βρήκες δεν έχει πληροφορίες σχετικές με το θέμα σου. Τι κάνεις; Μα φυσικά ψάχνεις βιβλία στην βιβλιοθήκη.

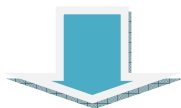

Μπορείς να βρεις πληροφορίες για :

Τι είναι η ατμόσφαιρα της Γης; Πώς χωρίζεται;

Πώς εμφανίζεται η τρύπα του όζοντος στην ατμόσφαιρα;

Μπορείς ακόμη να βρεις και βιβλία με φωτογραφίες, ντοκιμαντέρ και έναν βιβλιοθηκάριο που μπορεί να σου δείξει πού μπορείς να βρεις πληροφορίες για το θέμα σου και διαδικτυακά.

Στο τέλος αυτού του τομέα εστίασης , δίνεται η δραστηριότητα με τίτλο «Στην Διαδικτυακή βιβλιοθήκη» για μαθητές ΣΤ' Δημοτικού ως Β' Γυμνασίου. Σε αυτήν την δραστηριότητα τα παιδιά καλούνται να συγκρίνουν το διαδίκτυο και τη βιβλιοθήκη ως πηγές πληροφοριών.

Φύλλο δραστηριότητας 1

Όνοματεπώνυμο:

Ημερομηνία:

Γιατί η βιβλιοθήκη είναι χρήσιμη;

Πρώτα από όλα γιατί μπορείς να δανείζεσαι βιβλία που δεν έχεις στο σπίτι σου. Δεύτερον, μπορείς να μπαίνεις σε σελίδες με επιστημονικό περιεχόμενο (άρθρα , έρευνες, μελέτες ινστιτούτων κτλ.) , που δεν σου δίνεται πρόσβαση από το σπίτι σου. Τρίτον , έχεις πάντα κάποιον ειδικό να σε βοηθά στην αναζήτησή σου. Και τέταρτον, έχεις πολλά βιβλία στην διάθεσή σου!

Πλεονεκτήματα της βιβλιοθήκης σε σχέση με το διαδίκτυο

Στη βιβλιοθήκη μπορείς να βρεις πρόσφατα βιβλία, λογοτεχνικά και μη, που μπορεί να σου κεντρίσουν το ενδιαφέρον. Μπορείς να ρωτήσεις, και τον βιβλιοθηκάριο –αν υπάρχει –αλλά και αυτόν που έχει τη βιβλιοθήκη, τα εξής:

1. Ποιος έχει πρόσβαση στο διαδίκτυο της βιβλιοθήκης;
2. Ο χρήστης πρέπει να αφήσει κάποια στοιχεία του στη βιβλιοθήκη;
3. Τι σελίδες προσφέρονται στο δίκτυο της βιβλιοθήκης που δεν προσφέρονται στο ευρύ κοινό;
4. Μπορεί κάποιος, μέσω της βιβλιοθήκης, να αποκτήσει πρόσβαση σε αυτές τις σελίδες;
5. Υπάρχει όριο στη χρήση των Η/Υ ανά άτομο;
6. Μπορώ να μπαίνω σε σελίδες, όπως η διεύθυνση ηλεκτρονικού ταχυδρομείου, στη βιβλιοθήκη;

Να θυμάσαι ότι πρέπει να προστατεύεις τα προσωπικά σου δεδομένα όταν μπαίνεις στο διαδίκτυο από κοινόχρηστους υπολογιστές.



6.5 Παρουσίαση ενότητας 6 Τομέας Εστίασης 5 «Διαδίκτυο και Εργασίες»

Με την δραστηριότητα της προηγούμενης σελίδας κλείνει ο τομέας εστίασης 4 της ενότητας 6 με τίτλο « Διαδίκτυο και Βιβλιοθήκη». Ακολουθεί ο τομέας εστίασης 5 της ενότητας 6 με τίτλο « Διαδίκτυο κι εργασίες». Αυτός ο τομέας εστιάζει στην παρουσίαση του διαδικτύου ως ενός πολύ χρήσιμου εργαλείου για την διεκπεραίωση των σχολικών εργασιών ανεξαρτήτως τάξης. Στόχος του είναι να βοηθήσει τους μαθητές να χρησιμοποιούν περισσότερο το διαδίκτυο ως βοηθητικό μέσο για τα μαθήματά τους, δίνοντας πάντα κανόνες ορθής χρήσης πληροφοριών .

Περιλαμβάνει τις δραστηριότητες : « Βοήθεια για τις σχολικές εργασίες στα γρήγορα» (Δ΄-Ε΄ Δημοτικού), «Ηλεκτρονικά μηνύματα κι εργασίες» (Δ΄-Ε΄ Δημοτικού) και « Πώς γράφω παραπομπές στις εργασίες μου» (ΣΤ΄ Δημοτικού- Β΄ Γυμνασίου).

Η παρουσίαση του τομέα εστίασης 5 με τίτλο « Διαδίκτυο κι εργασίες» της ενότητας 6 ξεκινά με την δραστηριότητα « Βοήθεια στις σχολικές εργασίες στα γρήγορα» για τις τάξεις Δ΄- Ε΄ Δημοτικού. (για την δραστηριότητα, βλ. επόμενη σελίδα)

Φύλλο δραστηριότητας 1

Όνοματεπώνυμο:

Ημερομηνία:

Έχεις πολλά προβλήματα σχετικά με την εργασία σου;

Κοίτα τι γράφει το βιβλίο σου ή τι οδηγίες σου έδωσε ο /η δάσκαλος/α σου για την εργασία σου. Πιθανόν να βρεις και τις κατάλληλες λέξεις-κλειδιά για να ψάξεις στο διαδίκτυο.

Ζήτησε βοήθεια κι από κάποιον συμμαθητή σου. Μπορεί να κατάλαβε περισσότερα και να σε βοηθήσει.

Ρώτα τη μαμά ή τον μπαμπά. Κι εκείνοι, όταν ήταν μικροί, είχαν παρόμοιες εργασίες στο σχολείο.

Ρώτα έναν μεγαλύτερο μαθητή. Μπορεί να έκανε παρόμοια εργασία για το μάθημά σου.

Αν, παρόλα αυτά, έχεις ακόμη κάποια προβλήματα, τότε θα ήταν καλό να μπεις στο διαδίκτυο, μαζί με τη μαμά ή τον μπαμπά, και να αναζητήσεις πληροφορίες σε μηχανές αναζήτησης.

Να θυμάσαι ότι, όταν ανοίγεις μια σελίδα και ψάχνεις πληροφορίες για εργασία, ρωτάς τον εαυτό σου πάντα :

Η σελίδα είναι χρήσιμη για την εργασία μου ή για να βρίσκω πληροφορίες για το μάθημά μου;

Τι ακριβώς βοήθεια μου δίνει αυτή η σελίδα για την εργασία μου; Για παράδειγμα, μερικές σελίδες μπορεί να έχουν βίντεο που σου διδάσκουν μαθήματα, άλλες σου δίνουν έρευνες κι άλλες που σου παρουσιάζουν τα πλεονεκτήματα ή τα μειονεκτήματα ενός θέματος (π.χ. ανακύκλωση). Αυτή η σελίδα τι φαίνεται να κάνει;

Επιτέλους! Βρήκες τις πληροφορίες που χρειαζόσαι! Και τώρα τι κάνουμε;

Παίρνεις το τετράδιό σου και σχεδιάζεις τη δομή της εργασίας σου, ανάλογα με αυτά που βρήκες στο διαδίκτυο.

Μπορείς να προτείνεις αυτή τη σελίδα-αν είναι αρκετά καλή-και σε άλλους συμμαθητές σου για να βρίσκουν πληροφορίες, φτιάχνοντας μια διαφημιστική αφίσα.

Έπειτα ακολουθεί η άσκηση « Ηλεκτρονικά μηνύματα κι εργασίες» που επικεντρώνεται κυρίως στην χρήση μηνυμάτων (ηλεκτρονικού ταχυδρομείου αλλά κι άμεσων) ως βοηθητικό εργαλείο στην διεκπεραίωση σχολικών εργασιών.

Δραστηριότητα Νο.2, «**Ηλεκτρονικά μηνύματα και εργασίες**», Ενότητα 6, Τομέας εστίασης5
«Διαδίκτυο και Εργασίες», ηλικία μαθητών 9-10 έτη(Α' - Ε' Δημοτικού)

Φύλλο δραστηριότητας 1

Όνοματεπώνυμο:

Ημερομηνία:

*Τι κάνεις όταν «κολλάς»σε μια ερώτηση σχετικά με την εργασία σου σε κάποιο μάθημα;
Μήπως η αναζήτησή σου, τόσο σε βιβλία όσο και σε ιστοσελίδες, δεν σε βοήθησε καθόλου;*

Μην ανησυχείς! Υπάρχει ένας ακόμη τρόπος για να ζητήσεις βοήθεια.

Μπορείς να βρεις μια σελίδα (όπως έχει για παράδειγμα η yahoo) και να γράψεις σε μήνυμα την ερώτησή σου για το θέμα της εργασίας σου.

Πρώτα επισκέπτεσαι τη σελίδα που είναι σχετική με την εργασία σου και την απορία σου σε αυτή. Μετά ψάχνεις να δεις αν μπορείς να γράψεις την ερώτησή σου κάπου ή αν κάποιος άλλος έχει κάνει την ίδια ερώτηση.

ΠΡΟΣΟΧΗ!!!! Πάντα ζητάς την άδεια των γονιών σου και του δασκάλου σου πριν ρωτήσεις κάτι στο διαδίκτυο.



Ακολουθεί κι η τελευταία δραστηριότητα για τον τομέα εστίασης 5 της ενότητας 6 κι έχει τον τίτλο « Πώς γράφω τις παραπομπές μου» .Σε αυτήν την άσκηση οι μαθητές εξοικειώνονται με τρόπους συγγραφής παραπομπών πηγών πληροφοριών , ώστε να μην διάπραξη λογοκλοπή κατά την συγγραφή των εργασιών τους. (Η παρακάτω εργασία διατίθεται σε μορφή παρουσίασης μέσα στην τάξη.)Αν κριθεί αναγκαίο, μπορεί να εφαρμοστεί και στις τάξεις του Λυκείου.

Δραστηριότητα Νο.4, «Πώς γράφω παραπομπές σε εργασίες μου;», Ενότητα 6, Τομέας εστίασης 5 «Διαδίκτυο και Εργασίες», ηλικία μαθητών 11-14 έτη(ΣΤ΄ Δημοτικού- Β Γυμνασίου)

Φύλλο δραστηριότητας 1

Επίσημες σελίδες είναι σελίδες που χρησιμοποιούν σχολεία, οργανισμού, ερευνητικά κέντρα και ειδικοί επαγγελματίες για να ενημερωθούν, χρησιμοποιήσουν άρθρα στην εργασία τους και για να δημοσιεύσουν έρευνες.Επίσης , είναι και ενημερωτικές σελίδες (εφημερίδες πολιτικού και οικονομικού περιεχομένου) .Για παράδειγμα:

Τίτλος κειμένου στην σελίδα :'Acts of Green' urged as Earth Day is celebrated around the world

Όνομα συγγραφέα και σελίδα ανάρτησης :By Matthew Knight, CNN

Ημερομηνία ανάρτησης/επίσκεψης:April 22, 2012 -- Updated 1608 GMT (0008 HKT)

Ηλεκτρονική διεύθυνση τηςσελίδας:http://edition.cnn.com/2012/04/22/world/earth-day/index.html?hpt=hp_bn7

Ένας άλλος τρόπος για την συγγραφή βιβλιογραφίας

Άρθρα

Αοφύ έχεις διαβάσει κάποιο άρθρο για την εργασία σου, στην βιβλιογραφία γράφεις με την ακόλουθη σειρά:

1. Όνομα του συγγραφέα του άρθρου
2. Έτος έκδοσης άρθρου
3. Τίτλος του άρθρου
4. Τίτλος του περιοδικού που υπάρχει

Φύλλο δραστηριότητας 2

Για παράδειγμα : Brofenbrenner,U.(1986).Ecology of the family as a context for human development.Developmental Psychology,22,723-742.

Βιβλία

Στα βιβλία ακολουθούμε περίπου την ίδια διαδικασία με τα άρθρα.

1. Όνομα συγγραφέα
2. Έτος τύπωσης του βιβλίου (ή κυκλοφορίας)
3. Τίτλος εξώφυλλου
4. Εκδόσεις (όνομα και περιοχή)

Για παράδειγμα: Τσιάντης Ι.,(2001).Ψυχοσωματικά προβλήματα των παιδιών.Καστανιώτη, Αθήνα

6.6 Παρουσίαση της ενότητας 6 Τομέας εστίασης 6 « Διαδίκτυο και διαφημίσεις»

Αφού τελειώσει κι η παραπάνω δραστηριότητα του τομέα εστίασης 5 « Διαδίκτυο κι εργασίες» της ενότητας 6, γίνεται η εισαγωγή στον τομέα εστίασης 6 « Διαδίκτυο και διαφημίσεις» . Πρόκειται για τον τελευταίο τομέα εστίασης της ενότητας 6 και στόχος του είναι να αφυπνίσει τους μαθητές σχετικά με τη χρήση του διαδικτύου ως αγορά . Ως εκ τούτου, οι μαθητές καλούνται να αναγνωρίσουν κάθε είδους διαφημίσεις και να μπορέσουν να καταλάβουν γιατί πρέπει να τις αποφεύγουν ορισμένες φορές.

Περιλαμβάνει τις δραστηριότητες : «Βρίσκοντας τη διαφήμιση» (Α΄ Δημοτικού), « Πράγματα προς πώληση» (Β΄- Γ΄ Δημοτικού), «Ένα μέρος για διαφημίσεις» (Δ΄- Ε΄ Δημοτικού) και « Κολλώδεις σελίδες». Στόχος όλων των δραστηριοτήτων είναι η κατανόηση εκ μέρους των μαθητών του λόγου ύπαρξης των διαφημίσεων και η διαχείρισή τους.

Η παρουσίαση του έκτους τομέα εστίασης της ενότητας 6 ξεκινά με την δραστηριότητα « Βρίσκοντας τη διαφήμιση» (βλ. επόμενη σελίδα)

Φύλλο δραστηριότητας 1

Όνοματεπώνυμο:

Ημερομηνία:



Πολλές σελίδες στο διαδίκτυο έχουν διαφημίσεις όπως αυτή. Οι διαφημίσεις κάνουν τους ανθρώπους να αγοράζουν πράγματα.

Έπειτα ακολουθεί η δραστηριότητα « Πράγματα προς πώληση» για τις Β΄-Γ΄ Δημοτικού.

Φύλλο δραστηριότητας 1

Όνοματεπώνυμο:

Ημερομηνία:

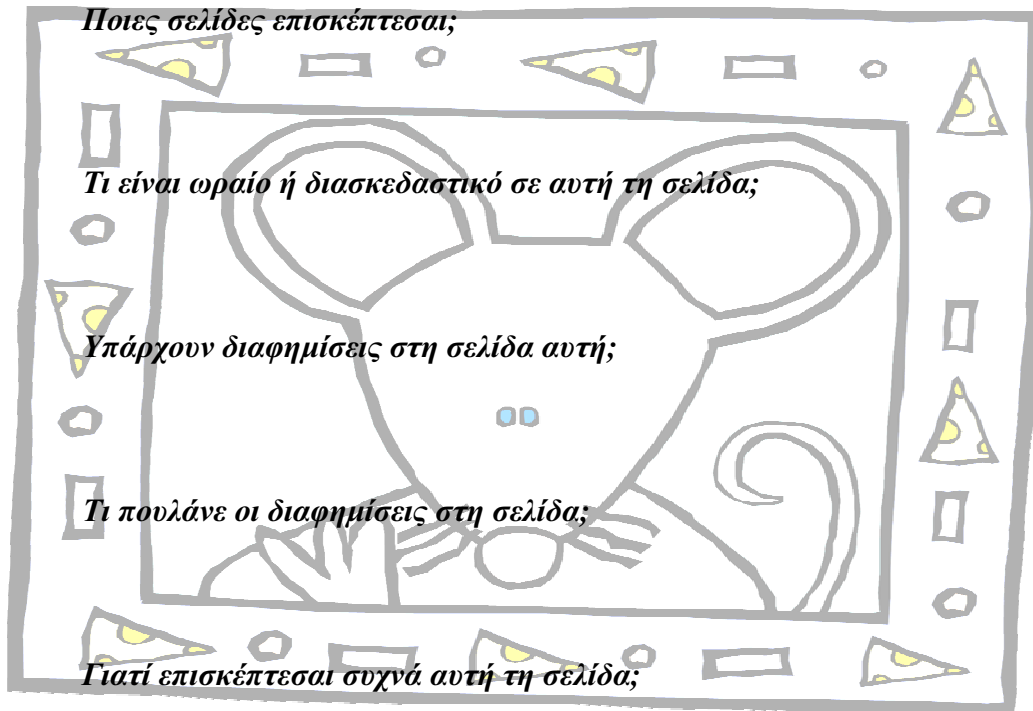

Μετά τις δύο πρώτες δραστηριότητες, οι ασκήσεις δίνουν μεγαλύτερη βαρύτητα στην λεκτική παρουσίαση των γνώσεων και των πληροφοριών, χωρίς να παραλείπεται η οπτική παρουσίαση επίσης.

Η επόμενη δραστηριότητα έχει τον τίτλο « Ένα μέρος για διαφημίσεις»

Φύλλο δραστηριότητας 1

Όνοματεπώνυμο:

Ημερομηνία:

Πώς λέγεται η σελίδα;

Τι δραστηριότητες σου προσφέρει αυτή η σελίδα;

Γιατί αυτή η σελίδα είναι διασκεδαστική για σένα;

Υπάρχουν διαφημίσεις στη σελίδα;

Τι προϊόντα διαφημίζονται σε αυτήν;

Γιατί θέλεις να επισκέπτεσαι συχνά αυτή τη σελίδα;

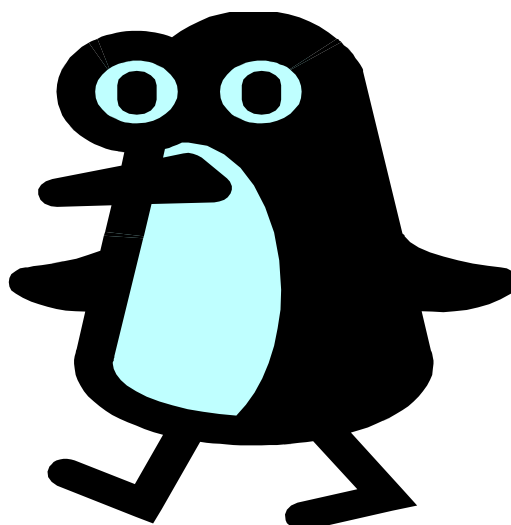

Τον τομέα εστίασης 6 « Διαδίκτυο και διαφημίσεις» ,αλλά και την ενότητα 6 την κλείνει η επόμενη δραστηριότητα με τίτλο « Κολλώδεις σελίδες». Δεν επικεντρώνεται μόνο στην παρουσίαση του γιατί οι σελίδες έχουν διαφημίσεις, αλλά και ποιο είναι οι κίνδυνοι για τους χρήστες και πώς μπορούν οι μαθητές να προστατευτούν από διαφημίσεις- παγίδες.(βλ. επόμενη σελίδα)

Φύλλο δραστηριότητας 1

Όνοματεπώνυμο:

Ημερομηνία:

Τι είναι η «κολλώδης» σελίδα;

Σκέψου την αράχνη με τον ιστό της. Μικρά έντομα , όπως οι μύγες ή οι πεταλούδες, παγιδεύονται στον ιστό της μόλις πέσουν πάνω του. Μετά δεν μπορούν να ξεφύγουν με τίποτα (τυχερή η αράχνη, έτοιμο το γεύμα της !). Τώρα, σκέψου ότι είσαι κι εσύ ένα ... «έντομο» στον ιστό του διαδικτύου. Πολλές φορές , βρίσκεις μια σελίδα που σε ωθεί να την επισκεφτείς ξανά και ξανά και να ξοδεύεις πολλές ώρες ή λεπτά , μη γνωρίζοντας γιατί. Αυτή είναι μια «κολλώδης» σελίδα, γιατί όσο περισσότερο την επισκέπτεσαι, τόσο περισσότερο κολλάς. Πόσο μάλλον αν αυτή η σελίδα διαφημίζει προϊόντα.

Πώς ξέρουμε ότι μια σελίδα είναι «κολλώδης»;

Πολύ απλά. Υπάρχουν ειδικά προγράμματα που καταγράφουν, τον αριθμό των επισκεπτών σε μια σελίδα, την χρόνο επίσκεψης στη σελίδα, την σειρά επίσκεψης σε σελίδες, καθώς και τις προτιμήσεις των χρηστών σε ορισμένες σελίδες.

Τι ακριβώς είναι αυτό που κάνει μια σελίδα «κολλώδη»;

Συνήθως είναι οι προτιμήσεις των διαδικτυακών χρηστών. Μια σελίδα που αρέσει σε σένα δεν αρέσει απαραίτητα σε κάποιον/α φίλο/η σου. Πολλές φορές, όμως , οι πιο δημοφιλείς σελίδες εστιάζουν σε τρία χαρακτηριστικά για να τραβήξουν την προσοχή : το περιεχόμενο, την εξατομίκευση και την χρήση ως μια ψηφιακή κοινότητα.



Σαν αυτή την αράχνη μπορείς να φανταστείς και το διαδίκτυο:έχει ιστό, σελίδες που ,αν πας μια φορά, δεν ξεκολλάς πολύ εύκολα από αυτές.

Φύλλο δραστηριότητας 2

Όνομα σελίδας.....

URL.....

Περιεχόμενο

Το περιεχόμενο είναι όλο το υλικό που διαθέτει η σελίδα για να δεις , να διαβάσεις , να ακούσεις . Μπορεί να είναι γνώσεις πάνω σε κάποια θέματα (όπως οι σελίδες εγκυκλοπαιδειών), νέα από όλον τον κόσμο (ψηφιακές εφημερίδες) ή βίντεο, μουσική και ό,τι άλλο διαθέτει η σελίδα για να το αποθηκεύσεις. Μπορεί μια σελίδα να συνδυάζει κι όλους τους παραπάνω τύπους περιεχομένου.

Τι είδους περιεχόμενο έχει η σελίδα που επισκέφθηκες;

Σε ποιο είδος περιεχομένου κολλάς ποιο εύκολα και γιατί;

Εξατομίκευση

Πολλές σελίδες , μετά από συχνές επισκέψεις, δημιουργούν «λίστες» με θέματα ή ιδιότητες που οι διαχειριστές θεωρούν ότι θα σου αρέσουν. Για παράδειγμα, σε μια σελίδα με μουσική , μπορούν να εμφανιστούν και διαφημίσεις με το είδος μουσικής που σου αρέσει ή προτεινόμενα μουσικά βίντεο με τον αγαπημένο σου καλλιτέχνη.

Με ποιον τρόπο η συγκεκριμένη σελίδα αλλάζει ώστε να ανταποκρίνεται/ικανοποιεί τις προτιμήσεις σου;

Ψηφιακή κοινότητα

Πολλές σελίδες καταφέρνουν να κάνουν τους χρήστες τους να αναπτύξουν ομαδική συνεργασία ή πιο στενές σχέσεις ως μέλη μιας κοινότητας. Για παράδειγμα, μια σελίδα ενός διαδικτυακού παιχνιδιού μπορεί, εκτός από την ανάδειξη των καλύτερων παικτών και την αναγραφή των ονομάτων τους, να συνδέει δύο χρήστες που δεν γνωρίζονται στον πραγματικό κόσμο σχετικά με οδηγίες για πίστες ή παροχή βοήθειας σε μια μάχη.

Τι χαρακτηριστικά αυτής της σελίδας κάνουν τους χρήστες να νιώθουν μέλη μιας κοινότητας;

Παράρτημα 7 Παρουσίαση της ενότητας 7

7.1 Παρουσίαση της ενότητας 7 Τομέας εστίασης 1 « Βασικά στοιχεία του Διαδικτύου»

Μετά την παρουσίαση της ενότητας 6 , ακολουθεί η τελευταία ενότητα του προγράμματος , η ενότητα 7 με τίτλο «Διαδίκτυο και επικοινωνία» . Χωρίζεται σε τέσσερις τομείς εστίασης.

Ο πρώτος τομέας εστίασης της ενότητας 7 έχει τίτλο « Βασικά στοιχεία του Διαδικτύου». Στοχεύει στην παρουσίαση των πολύ βασικών δομών που αποτελούν το διαδίκτυο και στην εξοικείωση των μαθητών με αυτές.

Περιλαμβάνει τις εξής δραστηριότητες: «Τι είναι ένα δίκτυο;» (Δ΄-Ε΄ Δημοτικού) και «Οδοί κυκλοφορίας των πληροφοριών» (ΣΤ΄ Δημοτικού- Β΄ Γυμνασίου) . Η πρώτη δραστηριότητα στοχεύει στην εξοικείωση των μαθητών με έννοιες όπως είναι ο κεντρικός σέρβερ τα δίκτυα υπολογιστών και πώς γίνεται η σύνδεση μεταξύ τους.

Η δεύτερη άσκηση στοχεύει στο να δείξει στα παιδιά πώς ένα δίκτυο υπολογιστών και μια σύνδεση σε αυτό συμβάλλουν στην μετάδοση πληροφοριών μεταξύ δύο ή περισσότερων Η/Υ.

Πρώτα παρατίθεται η δραστηριότητα « Τι είναι ένα δίκτυο;» και μετά η « Οδοί κυκλοφοριών πληροφοριών».

(για τις δραστηριότητες βλ. επόμενες σελίδες)

Φύλλο δραστηριότητας 1

Ονοματεπώνυμο:

Ημερομηνία:

Έχεις αναρωτηθεί ποτέ σου τι είναι ακριβώς ένα δίκτυο σύνδεσης μεταξύ υπολογιστών; Για πάμε να δούμε...

Φτιάχνοντας ένα μοντέλο σύνδεσης

Ας φτιάξουμε ένα μοντέλο σύνδεσης υπολογιστών μέσα στην τάξη. Ο κάθε μαθητής θα είναι ένας υπολογιστής του σχολείου κι ο/η δάσκαλος/α θα είναι ο δημιουργός του δικτύου. Θα επιλέξει ένα μαθητή να είναι ο κόμβος. Ο υπολογιστής-κόμβος είναι αυτός που συνδέει όλους τους άλλους υπολογιστές στο δίκτυο. Ας πάρουμε σχοινάκι και ας αρχίσουμε:

1. Αν είσαι απλώς υπολογιστής πάρε τη μια άκρη από το σχοινάκι και δώσε το υπόλοιπο στους συμμαθητές σου μέχρι το τέλος του κύκλου
2. Αν είσαι ο κόμβος, κάθισε στο κέντρο του κύκλου
3. Αν είσαι ο τελευταίος υπολογιστής, δώσε την άκρη του σχοινιού στον κόμβο
4. Η δασκάλα μετά θα δώσει στον τελευταίο μαθητή-υπολογιστή ένα νέο σχοινάκι που θα το κρατά κι εκείνη, σχηματίζοντας έτσι την σύνδεση δικτύου.

Μετά από τον κύκλο, προσπάθησε να θυμηθείς πώς ήταν οι θέσεις και ζωγράφισε το μοντέλο σύνδεσης.

Πώς συνδέονται πραγματικά οι υπολογιστές;

Σκέψου το μοντέλο που φτιάξατε στην τάξη και τους υπολογιστές που υπάρχουν στο σχολείο. Αυτοί οι υπολογιστές είναι ένα δίκτυο και επικοινωνούν μεταξύ τους. Πολλά σχολεία έχουν υπολογιστές. Το ίδιο και πανεπιστήμια, επιχειρήσεις και κυβερνήσεις. Όλα αυτά τα δίκτυα υπολογιστών, από όλον τον κόσμο, είναι συνδεδεμένα σε ένα τεράστιο δίκτυο :το Διαδίκτυο.

Με ποιο τρόπο λειτουργεί το διαδίκτυο;

Η δημιουργία σύνδεσης δεν είναι αρκετή. Οι υπολογιστές θα πρέπει να «καταλαβαίνουν ο ένας τον άλλον». Όπως κι οι άνθρωποι, οι υπολογιστές έχουν την

Φύλλο δραστηριότητας 2

δική τους γλώσσα. Για να είναι επιτυχής η σύνδεση, θα πρέπει οι υπολογιστές να μιλούν την ίδια γλώσσα για να «συνεννοηθούν».

Ποιανού είναι το διαδίκτυο;

Άνθρωποι, οργανισμοί, σχολεία και επιχειρήσεις έχουν τα δικά τους κομμάτια του διαδικτύου όπως υπολογιστές, μόντεμ κι άλλον εξοπλισμό. Στην πραγματικότητα, το Διαδίκτυο δεν ανήκει σε κανέναν. Είναι ένα κοινό αγαθό, για όσους έχουν μια σύνδεση. Άρα θα μπορούσαμε να πούμε ότι ανήκει σε όλους μας.

Έπειτα ακολουθεί η δραστηριότητα « Οδοί κυκλοφορίας των πληροφοριών» για τις τάξεις ΣΤ΄ Δημοτικού ως Β΄ Γυμνασίου.

Φύλλο δραστηριότητας 1

Ονοματεπώνυμο:

Ημερομηνία:

Πώς σχετίζονται μεταξύ τους τα δίκτυα των υπολογιστών με την λειτουργία του διαδικτύου;

Το διαδίκτυο είναι ουσιαστικά, αν το σκεφτεί καλά κανείς, ένα σύνολο από μικρότερα δίκτυα υπολογιστών :για αυτό και λέγεται δια-δίκτυο.Όταν συνδέσαι στο διαδίκτυο, ουσιαστικά πρώτα συνδέσαι σε ένα μικρό δίκτυο υπολογιστών και μετά αυτό το δίκτυο συνδέεται με πολλά άλλα, δίνοντάς σου έτσι την δυνατότητα να παίρνεις πληροφορίες από υπολογιστές στην άλλη άκρη του κόσμου! Υπέροχο δεν ακούγεται;

Πώς στέλνονται οι πληροφορίες; Σκέψου ότι η διάδοση πληροφοριών λειτουργεί όπως η ταχυδρομική υπηρεσία (απλώς πολύ καλύτερα!). Οι πληροφορίες τεμαχίζονται σε μικρά «δεματάκια». Αυτά τα δεματάκια ξεκινούν από ένα συγκεκριμένο σημείο αφετηρίας και ταξιδεύουν στο διαδίκτυο μόνα τους-όπως και τα κανονικά δέματα ξεκινούν από έναν προορισμό και στέλνονται, είτε με αεροπλάνο είτε με πλοίο, στον τελικό προορισμό τους.

Όταν φτάσουν τον προορισμό τους, τα δεματάκια ξαναενώνονται.Ακόμη κι αν χαθούν, τα δεματάκια ξαναστέλνονται πάλι-κάτι που δεν συμβαίνει με τα κανονικά δέματα, όταν χαθούν, χάθηκαν μια και καλή.

Τα δέματα όμως αυτά δεν πηγαίνουν κατευθείαν στον προορισμό τους, από τον έναν υπολογιστή στον άλλον. Χρησιμοποιούν ένα συγκεκριμένο μηχανήμα για να μεταδοθούν , το λεγόμενο ρούτερ.Το ρούτερ παίζει το ρόλο του διαχειριστή των δεμάτων. Αναγνωρίζει τον προορισμό του δέματος και αποφασίζει την διαδρομή που θα ακολουθήσει.***Τι συμβαίνει όταν υπάρχει «συμφόρηση»πληροφοριών ή χαλάσει ένα ρούτερ;***

Πολλές φορές, κάποια «δέματα»είτε δεν κερματίστηκαν καλά κι είναι πολύ μεγάλα είτε είναι μολυσμένα , δημιουργώντας μια καθυστέρηση στην διανομή πληροφοριών.Ακόμη και σε αυτό το κομφούζιο, άλλα ρούτερ βρίσκουν τα

Φύλλο δραστηριότητας 2

δυσλειτουργικά δέματα , βοηθούν στον σωστό διαμοιρασμό τους και τα στέλνουν σε άλλες, εναλλακτικές οδούς .

Ακόμη κι αν χαλάσουν τελείως μερικά ρούτερ, υπάρχουν άλλα που τα αντικαθιστούν και στέλνουν τα δέματα στον προορισμό τους, άσχετα αν δεν είναι αυτά οι αφετηρία της πληροφορίας. Αυτό είναι το ωραίο με το διαδίκτυο-τίποτα δεν χαλά, τα πάντα μπορούν να αντικατασταθούν.

Πώς μεγαλώνει το διαδίκτυο;

Πολύ εύκολα. Το μόνο που χρειάζεται είναι να γίνει μια νέα σύνδεση , είτε ενός σχολείου ,μιας οικίας, ακόμη και ενός διεθνικού οργανισμού βάζουν το δικό τους λιθαράκι στο χτίσιμο του διαδικτύου.**Σκέψου**:ένα μικρό δίκτυο συνδέεται το διαδίκτυο, και έπειτα ακολουθούν εκατομμύρια.Την τελευταία δεκαετία, έχουν πρόσβαση στο διαδίκτυο 3.000.000.000 άνθρωποι στον πλανήτη. Πιστεύεις ότι θα αυξηθεί κι άλλο ο αριθμός αυτός ;

Μοντέλο σύνδεσης και διανομής πληροφοριών

Φτιάξε μαζί με τους συμμαθητές σου ένα μοντέλο διακίνησης πληροφοριών στο διαδίκτυο. Μπορείς να είσαι είτε ο υπολογιστής είτε το ρούτερ. Χρησιμοποιήστε ένα μακρύ σχοινί για να δείξετε την πορεία των πληροφοριών και μερικά χαρτόνια σε σχήμα κουτιού που θα τα περνάτε κατά μήκος του σχοινιού ως δέματα πληροφοριών. Σε ομάδες 3 ατόμων (2 υπολογιστές, 1 ρούτερ), φτιάξτε το μοντέλο των παραπάνω οδηγιών.

Κάθε υπολογιστής έχει το δικό του κομμάτι σχοινιού (σε κάθε υπολογιστή της ομάδας)

Ο κάθε υπολογιστής παίρνει ένα χαρτόνι και γράφει το όνομα κάποιου άλλου υπολογιστή ως την διεύθυνση προορισμού του.

Η διανομή των χαρτονιών –δεμάτων θα γίνει αρχικά σε μικρά δίκτυα

Τώρα σειρά έχουν οι μαθητές-ρούτερ. Τα ρούτερ θα έχουν στα χέρια τους 3 κομμάτια σχοινιού για να συνδέεται με τους υπολογιστές του δικτύου.

Μετά , τα ρούτερ παίρνουν κι ένα τέταρτο κομμάτι σχοινιού για να μπορούν να επικοινωνούν και μεταξύ τους.

Οι υπολογιστές , σε αυτή τη φάση μπορούν να στείλουν πακέτα πληροφοριών και στα υπόλοιπα δίκτυα.

Φύλλο δραστηριότητας 3

Έρθε η ώρα για τον κεντρικό ρούτερ. Ένας μαθητής θα πάρει 6 κομμάτια σχοινού για να συνδέεται με τα ρούτερ μόνο.

Τώρα δοκιμάστε να στείλετε πληροφορίες από την μια άκρη του μοντέλου στην άλλη.

Ερωτήσεις

Πώς πακέτα πληροφοριών διανέμονται κατά μήκος των δικτύων στα οποία ανήκουν;

Για να φτάσουν οι πληροφορίες από την μια άκρη στην άλλη, από πόσα ρούτερ πρέπει να περάσουν;

Τι μπορεί να προκαλέσει συμφόρηση σε ένα ρούτερ;

7.2 Παρουσίαση της ενότητας 7 Τομέας εστίασης «Κυβερνοχώρος»

Σε αυτό το σημείο τελειώνει ο τομέας εστίασης 1 «Βασικά στοιχεία του Διαδικτύου» της ενότητας 7 κι ακολουθεί ο τομέας εστίασης 2 «Κυβερνοχώρος». Ο τομέας αυτός στοχεύει να παρουσιάσει σταδιακά κι αναγωγικά την παγκόσμια φύση του διαδικτύου στους μαθητές και να τους προΐδεάσει για το ότι μπορούν αν επικοινωνούν με άλλους χρήστες στις 4 γωνιές του πλανήτη.

Περιλαμβάνει τις δραστηριότητες : «Ο κυβερνοχώρος στο σχολείο μου» (Α΄ Δημοτικού), « Η κυβερνογειτονιά μου» (Β΄-Γ΄ Δημοτικού), « Η κυβερνοχώρα μου» (Δ΄-Ε΄ Δημοτικού) και « Ο Κυβερνοκόσμος» (ΣΤ΄ Δημοτικού- Β΄ Γυμνασίου).

Σταδιακά εισάγουν στα παιδιά το γεωγραφικό εύρος του διαδικτύου: πρώτα πρέπει να κατανοήσουν το τοπικό επίπεδο (σχολείο , γειτονιά) για να μπορούν μετέπειτα να κατανοήσουν το διεθνικό (εθνικό, παγκόσμιο)

(Για τις δραστηριότητες, βλ. επόμενες σελίδες)

Φύλλο δραστηριότητας 1

Όνοματεπώνυμο:

Ημερομηνία:



Παρακάτω σχεδίασε σε εικόνα το πώς πιστεύεις ότι είναι η επικοινωνία στο σχολείο σου από το Διαδίκτυο.



Φύλλο δραστηριότητας 1

Όνοματεπώνυμο:

Ημερομηνία:



Παρακάτω σχεδίασε σε εικόνα πώς μοιάζει η γειτονιά σου στο Διαδίκτυο.



Φύλλο δραστηριότητας 1

Όνοματεπώνυμο:

Ημερομηνία:



Σκέψου : πού πραγματικά πηγαίνουν οι άνθρωποι όταν βγαίνουν εκτός σύνδεσης από το διαδίκτυο;Πού ακριβώς βρίσκονται οι εκατομμύρια χρήστες του διαδικτύου στον πραγματικό κόσμο; Γράψε παρακάτω τις ιδέες σου.

Τι είναι ο κυβερνοχώρος

Είναι η διάσταση στην οποία εσύ και πολλοί άλλοι χρήστες του Διαδικτύου εκφράζουν τις ιδέες τους. Πραγματικοί άνθρωποι επικοινωνούν με πραγματικούς ανθρώπους σχετικά με διάφορα θέματα, από το αγαπημένο τους χρώμα μέχρι και την εξερεύνηση του διαστήματος από πολλές χώρες.Μπορεί να ακούγεται διασκεδαστικό , κι έτσι είναι για τις περισσότερες περιπτώσεις. Ωστόσο, να θυμάσαι :οι άνθρωποι που γνωρίζεις διαδικτυακά μπορούν και να σε βλάψουν , καθώς δεν τους γνωρίζεις αρκετά καλά , όπως γνωρίζεις και τους φίλους σου.

Τι δεν είναι ο κυβερνοχώρος

Ασφαλώς , ο πραγματικός κόσμος! Αλλά δεν είναι ούτε και φανταστικός κόσμος. Αυτό συμβαίνει γιατί α) δεν είναι πραγματικός κόσμος, γιατί δεν έχει ύλη , τοίχους και χώρες όπως είναι ο πραγματικός κόσμος –που είναι χειροπιαστός-και β) δεν είναι φανταστικός κόσμος, όπως ήταν κι η Αλίκη στην χώρα των Θαυμάτων ή ο κόσμος του Οζ, γιατί τα γεγονότα συμβαίνουν σε πραγματικό χρόνο κι οι χρήστες είναι αληθινοί .

Φύλλο δραστηριότητας 2



Αυτός είναι ένας πολιτικός χάρτης της Ελλάδας. Σκέψου σε ποια μέρη της χώρας θα ήθελες να πας και πού μένουν φίλοι σου διαδικτυακά (από την Ελλάδα). Μετά προσπάθησε να ενώσεις με κουκίδες και γραμμές τα μέρη αυτά.

Φύλλο δραστηριότητας 1

Όνοματεπώνυμο:

Ημερομηνία:



Έχεις αναρωτηθεί ποτέ αν ο κυβερνοκόσμος υπάρχει στην πραγματικότητα;

Πού ακριβώς βρίσκονται οι ιστοσελίδες, σελίδες κοινωνικής δικτύωσης και διαδικτυακής συνομιλίας; Αν απαντήσεις στον κυβερνοκόσμο, τότε θα πρέπει να απαντήσεις ένα πιο δύσκολο ερώτημα: Πού ακριβώς βρίσκεται ο κυβερνοκόσμος;

Ο κυβερνοκόσμος δεν είναι ένας πραγματικός κόσμος, γιατί δεν μπορείς να πας εκεί κυριολεκτικά. Ούτε ένας φανταστικός κόσμος, καθώς οι χρήστες του υπάρχουν σ'αλήθεια. Άρα τι είναι πραγματικά;

Ο κυβερνοκόσμος είναι η διάσταση στην οποία επικοινωνούν διάφοροι άνθρωποι από όλον τον κόσμο, χάρη στην τεχνολογία των Η/Υ και του Διαδικτύου. Άρα, όταν κάνεις κάποια συζήτηση στο διαδίκτυο, μπορεί να μην είσαι στον «παραδοσιακό χώρο διεξαγωγής της, αλλά το όλο γεγονός είναι εξίσου αληθινό.

Φτιάχνοντας τον χάρτη του κυβερνοκόσμου

Στο φύλλο δραστηριότητας 2 υπάρχει ένας χάρτης του κόσμου. Εσύ καλείσαι να σχεδιάσεις με κουκίδες και γραμμές τις πιθανές –για σένα– συνδέσεις που μπορεί να υπάρχουν ανά τον κόσμο. Δεν υπάρχει σωστό και λάθος σε αυτήν την άσκηση.

Πριν ξεκινήσεις να σχεδιάζεις, να θυμάσαι :

Πώς τα σύνορα μεταξύ κρατών μπορεί να επηρεάζουν την λειτουργία του κυβερνοκόσμου

Αν οι συνδέσεις περνούν πάνω από ωκεανούς ή όχι

Οι γλώσσες που χρησιμοποιούνται από τα κράτη και μέσα στον κυβερνοκόσμο

Πού βρίσκονται κάποιες δημοφιλείς σελίδες (γεωγραφικά)

Πώς ο πληθυσμός μιας χώρας μπορεί να επηρεάσει και τον αριθμό των χρηστών στο διαδίκτυο

Πώς ο πλούτος μιας χώρας επηρεάζει και τον αριθμό των χρηστών στο διαδίκτυο

Πώς οι παραδόσεις κι ο πολιτισμός μιας χώρας επηρεάζει και τον χαρακτήρα του κυβερνοκόσμου

Φύλλο δραστηριότητας 2



7.3 Παρουσίαση ενότητας 7 Τομέας εστίασης «Επικοινωνία κι εφευρέσεις»

Σε αυτό το σημείο τελειώνει ο τομέας εστίασης 2 «Κυβερνοχώρος» της ενότητας 7 κι αρχίζει ο τομέας εστίασης 3 με τίτλο «Επικοινωνία κι εφευρέσεις». Εστιάζει στην χρήση του διαδικτύου ως μέσο επικοινωνίας, αλλά παράλληλα γίνεται μια ανασκόπηση των σημαντικότερων εφευρέσεων στην επικοινωνία. Στόχος του τομέα αυτού είναι η κατανόηση εκ μέρους των μαθητών της σημασίας που έχει το διαδίκτυο ως μέσο επικοινωνίας. Περιλαμβάνει τις δραστηριότητες : « Διέδωσε τα νέα» (Α΄ Δημοτικού) , «Ποια είναι η μεγάλη ιδέα;» (Β΄-Γ΄ Δημοτικού),«Σημαντικοί άνθρωποι- εφευρέτες στην τηλεπικοινωνία» (Δ΄-Ε΄ Δημοτικού) και « Μεγάλες στιγμές στην ιστορία της επικοινωνίας» (ΣΤ΄ Δημοτικού- Β΄ Γυμνασίου). Η παρουσίαση των δραστηριοτήτων θα αρχίσει με την παράθεση της δραστηριότητας για την Α΄ Δημοτικού με τίτλο « Διέδωσε τα νέα». Μέσω εικόνων , καλούνται τα παιδιά ηλικίας 5- 6 ετών να συζητήσουν τους τρόπους επικοινωνίας που έχει δημιουργήσει ο άνθρωπος.

(Για τις δραστηριότητες, βλ. επόμενες σελίδες)

Δραστηριότητα Νο1 «Διέδωσε τα νέα», Ενότητα 7, Τομέας εστίασης 3 «Επικοινωνία και Εφευρέσεις», ηλικία μαθητών 5-6 έτη (4^ο Δημοτικού)

Φύλλο δραστηριότητας 1

Όνοματεπώνυμο:

Ημερομηνία:



Μετά από αυτήν την δραστηριότητα ακολουθεί η « Ποια είναι η μεγάλη ιδέα;»
(Β' - Γ' Δημοτικού)

Φύλλο δραστηριότητας 1

Όνοματεπώνυμο:

Ημερομηνία:



Η εικόνα αυτή δείχνει σημαντικές εφευρέσεις του ανθρώπου σχετικά με την επικοινωνία. Εσύ, σε ποιες ομάδες θα τις χώριζες;

Αμέσως μετά , δίνεται η δραστηριότητα « Σημαντικοί άνθρωποι εφευρέτες στην τηλεπικοινωνία» (Δ΄-Ε΄Δημοτικού). ΟΙ μαθητές , μέσω των φυλλαδίων δραστηριότητας, μαθαίνουν για σημαντικούς εφευρέτες που άλλαξαν την επικοινωνία ριζικά. Έπειτα, καλούνται να συγκρίνουν μεταξύ τους ορισμένες μορφές επικοινωνίας.

Φύλλο δραστηριότητας 1

Όνοματεπώνυμο:

Ημερομηνία:

Γιατί επικοινωνούμε;

Επειδή μάλλον πρέπει. Αν σκεφτεί κανείς όλη την πορεία του ανθρώπου, από τις σπηλιές μέχρι σήμερα, η επικοινωνία ήταν το βασικό κλειδί για την επιβίωση. Τα μωρά χρησιμοποιούν την επικοινωνία για να δείξουν στους άλλους πότε πεινούν, διψούν, νυστάζουν ή θέλουν προσοχή. Όλοι μας θέλουμε να κάνουμε τους άλλους να μας προσέχουν, να ακούν αυτά που τους λέμε. Το ίδιο κι οι άλλοι θέλουν να ακούμε αυτά που μας λένε. Ας θυμόμαστε ότι η επικοινωνία δεν είναι μόνο ο λόγος, αλλά και η γραφή, η ζωγραφιάς επίσης κι οτιδήποτε μας βοηθά να στείλουμε ένα μήνυμα στους άλλους.

Ποιοι είναι οι σημαντικοί εφευρέτες στην επικοινωνία;

Πολλοί θα έλεγαν ότι ήταν ο Γκράχαμ Μπελ, ο πατέρας του τηλεφώνου. Όμως η ιστορία μας πάει πολύ πιο πίσω, στα σπήλαια. Ο πρώτος και σημαντικότερος εφευρέτης στην επικοινωνία είναι ο άνθρωπος που πρώτος ζωγράφιζε σε σπηλιές παραστάσεις με ζώα. Ο δεύτερος αυτός που έφτιαξε τα ιερογλυφικά και το αλφάβητο. Μετά, είναι ο άνθρωπος που χρησιμοποίησε τον καπνό και αργότερα αυτός που εκπαίδευσε τα περιστέρια να μεταφέρουν γράμματα. Πολύ αργότερα ο εφευρέτης του τηλεγράφου, ο Μπελ και μετά ο εφευρέτης του διαδικτύου.

Γιατί οι άνθρωποι θέλουν συνεχώς να εφευρίσκουν νέους τρόπους επικοινωνίας;

Αν έκανες αυτή την ερώτηση σε έναν εφευρέτη, τι νομίζεις ότι θα σου απαντούσε;

Ποια εφεύρεση στην ιστορία της επικοινωνίας είναι σημαντικότερη;

Η απάντηση εξαρτάται από το άτομο. Μπορεί ο/η φίλος/η σου να πει ότι είναι το τηλέφωνο. Εσύ ότι είναι το αγαπημένο σου διαδικτυακό παιχνίδι. Πολλοί θα πουν ότι είναι το διαδίκτυο. Μπορείς να πεις γιατί το διαδίκτυο είναι ίσως η σημαντικότερη εφεύρεση επικοινωνίας;

Φύλλο δραστηριότητας 2

Εφευρέσεις : Πλεονεκτήματα και μειονεκτήματα

Τι πλεονεκτήματα και μειονεκτήματα μπορεί να έχουν οι παρακάτω μορφές επικοινωνίας; Γράψε τα πιο βασικά για σένα.

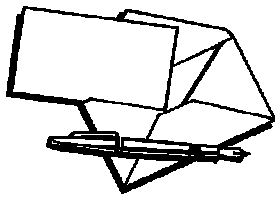

Η επόμενη δραστηριότητα, «Μεγάλες στιγμές στην ιστορία της επικοινωνίας» (ΣΤ΄ Δημοτικού- Β΄ Γυμνασίου), κλείνει τον τομέα εστίασης 3 « Επικοινωνία κι εφευρέσεις» . Σε αυτήν, δίνονται στους μαθητές ορισμένες χρονολογίες και καλούνται να επιλέξουν τις πιο σημαντικές για αυτούς και γιατί.

Φύλλο δραστηριότητας 1

Όνοματεπώνυμο:

Ημερομηνία:

<p>1450</p> <p>Ο Γουτεμβέργιος εφευρίσκει την πρώτη τυπογραφική μηχανή με μεταλλικές πλάκες γραμμάτων</p>	<p>1792</p> <p>Εφευρέθηκε στην Γαλλία ο πρόδρομος του τηλέγραφου που έστελνε σήματα μέσω γραμμών σε πολλά μέρη της χώρας.</p>	<p>1972</p> <p>Στάλθηκαν τα πρώτα μηνύματα τύπου e-mail.</p>
<p>1924</p> <p>Η πρώτη μετάδοση εικόνων</p>	<p>1990</p> <p>Η δημιουργία του Παγκόσμιου Ιστού από τον Tim Berners-Lee</p>	<p>45.000 π.Χ.</p> <p>Νεάντερταλ χαράσσουν σε ξύλινα εργαλεία εικόνες.</p>
<p>3500 π.Χ.</p> <p>Οι Σουμέριοι καταγράφουν την ιστορία τους και χρήσιμες πληροφορίες σε πήλινες πλάκες (σανσκριτικά ιερογλυφικά)</p>	<p>1963</p> <p>Τέθηκε σε λειτουργία ο πρώτος δορυφόρος τηλεπικοινωνίας, καθιστώντας έτσι δυνατή την θέαση των Ολυμπιακών Αγώνων του 1964 από πολλούς ανθρώπους ανά την υφήλιο.</p>	<p>1877</p> <p>Ο Θωμάς Έντισον εφευρίσκει τον τηλέγραφο, πρόδρομο του σημερινού τηλεφώνου, μια συσκευή που κατέγραφε τον ήχο σε μια κυλινδροειδή προεξοχή.</p>

(για τη συνέχεια του πίνακα , βλ. επόμενη σελίδα)

<p>1975 Φτιάχτηκε ο πρώτος ηλεκτρονικός υπολογιστής (PC), όπως τον γνωρίζουμε</p>	<p>450 Οι Κινέζοι εφηύραν την εκτύπωση ως τεχνική αποτύπωσης γραμμάτων σε χαρτί με τη βοήθεια ξύλινων σφραγίδων</p>	<p>1884 Έγιναν οι πρώτες υπεραστικές κλήσεις</p>
<p>1830 Δημιουργείται το πρώτο μαθηματικό πρόγραμμα για ένα μοντέλο υπολογιστή, που τελικά δεν κατασκευάστηκε</p>	<p>900 π.Χ. Οι Κινέζοι δημιουργούν το πρώτο ταχυδρομικό δίκτυο για την μεταφορά γραπτών μηνυμάτων</p>	<p>1982 Διατίθενται στην αγορά τα πρώτα μοντέλα κινητών τηλεφώνων.</p>
<p>105 μ.Χ. Οι Κινέζοι κατασκευάζουν το χαρτί με ύφασμα ως πρώτη ύλη.</p>	<p>1876 Ο Αλεξάντερ Γκράχαμ Μπελ κατασκευάζει το τηλέφωνο, συσκευή που μεταφέρει τον ήχο μέσα από ηλεκτρικά καλώδια</p>	<p>1609 Δημοσιεύονται οι πρώτες εφημερίδες στην Γερμανία</p>
<p>900 μ.Χ. Στην περίοδο της Βυζαντινής αυτοκρατορίας, οι καπετάνιοι χρησιμοποιούσαν διάφορες σημαίες για να στείλουν μηνύματα σε άλλα πλοία</p>	<p>1837 Ο Μορς κατασκευάζει τον τηλέγραφο, μηχανή βασισμένη σε ένα σύστημα με τελείες και παύλες-το σύστημα Μορς-για να στέλνει μηνύματα σε διάφορες γωνίες του κόσμου</p>	<p>776 π.Χ. Οι Αρχαίοι Έλληνες χρησιμοποιούσαν ταχυδρομικά περιστέρια για την μεταφορά μηνυμάτων, από την διακήρυξη πολέμου έως την έναρξη των Ολυμπιακών Αγώνων</p>

(για τη συνέχεια του πίνακα , βλ. επόμενη σελίδα)

<p>1901 Ο Guillermo Marconi εκπέμπει την πρώτη συχνότητα ράδιο κατά μήκος του Ατλαντικού</p>	<p>1979 Χρησιμοποιήθηκε το πρώτο smiley σε μήνυμα ηλεκτρονικού ταχυδρομείου.</p>	<p>1970 Το διαδίκτυο χρησιμοποιείται από τις Η.Π.Α. ως απόρρητο στρατιωτικό μέσο επικοινωνίας.</p>
<p>1928 Πολύ λίγα σπίτια διέθεταν τηλεοράσεις.</p>	<p>1866 Έγιναν οι πρώτες πετυχημένες μεταφορές μηνυμάτων ανά την υφήλιο</p>	<p>1993 Δημιουργείται το πρώτο πρόγραμμα περιήγησης στο διαδίκτυο από τον Marc Anderson</p>

7.4 Παρουσίαση ενότητας 7 Τομέας εστίασης 4 « Σχετικά με το μέλλον»

Σε αυτό το σημείο του παραρτήματος κλείνει ο τομέας εστίασης 3 « Επικοινωνία κι εφευρέσεις» κι αρχίζει ο τομέας εστίασης 4 – και το τελευταίο κομμάτι του παραρτήματος με τις δραστηριότητες- με τίτλο « Σχετικά με το μέλλον». Αποτελείται από δύο δραστηριότητες : « Σκέψεις για το μέλλον» (Δ΄- Ε΄ Δημοτικού) και την « Επιχειρήματα για το μέλλον»(ΣΤ΄ Δημοτικού - Β΄ Γυμνασίου).

Στόχος και των δύο δραστηριοτήτων είναι να προβληματίσουν τους μαθητές σχετικά με το μέλλον της τεχνολογίας και του διαδικτύου ειδικότερα και την επίδραση που θα έχουν στη ζωή του ανθρώπου.

Πρώτα παρουσιάζεται η άσκηση « Σκέψεις για το μέλλον» και στο κλείσιμο των δραστηριοτήτων της ενότητας 7 και του προγράμματος η « Επιχειρήματα για το μέλλον».

Φύλλο δραστηριότητας 1

Όνοματεπώνυμο:

Ημερομηνία:

«Δεν θα υπάρχει κανείς που να θέλει να έχει έναν υπολογιστή στο σπίτι του σε λίγα χρόνια».

Αυτή η φράση θα μπορούσε να είναι σε ένα τεστ σωστού λάθους σχετικά με την τεχνολογία. Κι όμως ,αυτός που διατύπωσε αυτή την άποψη ήταν ένας από τους πρωτοπόρους στον τομέα της κατασκευής υπολογιστών. Πόσο λάθος έκανε!

Τριάντα χρόνια μετά, οι δυνατότητες των υπολογιστών έχουν ξεπεράσει κάθε προσδοκία. Μπορείς να κάνεις πράγματα , όπως να γράψεις μια εργασία, να διαβάσεις εφημερίδα μέχρι να δεις ταινίες, να παίξεις βιντεοπαιχνίδια ακόμη και να φτιάξεις δικά σου!

Πριν από τρεις δεκαετίες , αυτά τα επιτεύγματα θα φάνταζαν, αν όχι αδύνατα, ίσως και λίγο υπερβολικά. Όμως τελικά πραγματοποιήθηκαν.

Εδώ γεννιέται ένα μεγάλο ερώτημα:αν τόσο σημαντικές αλλαγές έγιναν στον τομέα της πληροφορικής και των υπολογιστών μέχρι σήμερα, τι άλλο μας επιφυλάσσει το μέλλον ακόμη;

Το μέλλον δεν ακολούθησε την πορεία που πίστευε ο τεχνολόγος της παραπάνω άποψης. Τι πιστεύεις ότι μπορεί να έλεγε σήμερα με όσες αλλαγές έγιναν;

Εσύ και οι σκέψεις σου για το μέλλον

Πιστεύεις ότι μπορείς να προβλέψεις κάποια από τα επιτεύγματα του μέλλοντος στους παρακάτω τομείς;

1. Βιβλία και Λογοτεχνία

Σήμερα, τα περισσότερα παιδιά στον πλανήτη κουβαλούν μια πάρα πολύ βαριά τσάντα με βιβλία για το σχολείο. Οι περισσότεροι άνθρωποι στον κόσμο, παρά τα ψηφιακά βιβλία, ακόμη προτιμούν τα παραδοσιακά βιβλία. Στο μέλλον θα υπάρχουν ψηφιακά βιβλία παντού , ακόμη και στα σχολεία . Πιστεύεις ότι τα ψηφιακά βιβλία θα αλλάξουν τον τρόπο εκπαίδευσης και τύπωσης βιβλίων γενικά;

Φύλλο δραστηριότητας 2

2. Η εξέλιξη των υπολογιστών

Σήμερα οι υπολογιστές γίνονται όλο και λεπτότεροι και μικρότεροι. Ο πρώτος υπολογιστής χωρούσε ένα δωμάτιο. Σήμερα, οι υπολογιστές έχουν μετατραπεί σε ταμπλέτες. Σε λίγες δεκαετίες οι υπολογιστές θα είναι τόσο μικροί που θα τους φοράμε μαζί με τα ρούχα μας. Πιστεύεις ότι θα γίνει σύντομα; Αν ναι, πώς θα αλλάξει την εκπαίδευση στα σχολεία;

3. Διαδίκτυο και συνδέσεις και χωρίς καλώδια

Σήμερα, οι συνδέσεις στο διαδίκτυο γίνονται και χωρίς καλώδια. Όμως, οι ασύρματες συνδέσεις είναι ακριβές ακόμη. Σε λίγα χρόνια, η ασύρματη σύνδεση στο διαδίκτυο θα είναι μόνο ασύρματη και ευρυζωνική. Δηλαδή, θα μπορείς να μπαίνεις στο διαδίκτυο σε οποιοδήποτε σημείο του κόσμου. Πώς πιστεύεις ότι θα αλλάξει την διάδοση πληροφοριών και πώς την μόρφωση των παιδιών;

4. Γλώσσα και υπολογιστής

Πολλοί υπολογιστές του σήμερα χρησιμοποιούν τους λεγόμενους φωνητικούς λογογράφους. Αυτά τα ακριβά προγράμματα κάνουν την εξής δουλειά: γράφουν το κείμενο που τους υπαγορεύεις. Ωστόσο, είναι αρκετά ακριβά και κάνουν πολλά λάθη. Ίσως στο κοντινό μέλλον, τα πληκτρολόγια του υπολογιστή να καταργηθούν τελείως και τα κείμενα να υπαγορεύονται φωνητικά. Πόσο πιστεύεις ότι αυτή η αλλαγή θα επηρεάσει την εκπαίδευση των παιδιών;

Φύλλο δραστηριότητας 1

Όνοματεπώνυμο:

Ημερομηνία:

1). Έχουν τα σχολεία και οι μεγάλες βιβλιοθήκες το δικαίωμα να μπλοκάρουν κάποιες σελίδες στο διαδίκτυο;

Πολλά σχολεία και βιβλιοθήκες χρησιμοποιούν ειδικά προγράμματα μπλοκαρίσματος σελίδων με ακατάλληλο υλικό για παιδιά, όπως είναι υλικό σεξουαλικού περιεχομένου, ωμής βίας, κτλ. Όμως, καθώς αυτά τα προγράμματα ελέγχουν συγκεκριμένες λέξεις, πολλές σελίδες με χρήσιμο υλικό αποκλείονται-έτσι οι μαθητές χάνουν χρήσιμες πληροφορίες. Εσύ τι πιστεύεις;

2). Το Διαδίκτυο άραγε θα εξαφανίσει τα σχολεία;

Σε πολλές χώρες τα τελευταία χρόνια, πολλοί μαθητές δεν χρειάζεται να φύγουν από το σπίτι τους για να πάνε στο σχολείο ή να σπουδάσουν. Απλά χρησιμοποιούν το διαδίκτυο για να παρακολουθήσουν τάξεις, να μιλήσουν με συμμαθητές και καθηγητές και να γράψουν τεστ. Όμως, τι θα γίνει με το παραδοσιακό σχολείο; Θα εξαφανιστεί; Οι καθηγητές δεν θα βρίσκουν δουλειά;

3). Το Διαδίκτυο μπορεί να σώσει ζωές;

Η ανθρωπότητα μέχρι στιγμής έχει βιώσει πολλές καταστροφές: πόλεμος, πείνα, φυσικές καταστροφές, ασθένειες. Τα τελευταία χρόνια έχει παρατηρηθεί αύξηση στην εμπλοκή του διαδικτύου στην στήριξη ανθρώπων που έχει υποστεί καταστροφές, φυσικές και μη. Πιστεύεις ότι το διαδίκτυο μπορεί όντως να παίζει ουσιώδη ρόλο στην βοήθεια, την υγεία και την δικαιοσύνη;

4). Είναι το διαδίκτυο καταστροφικό για τα παιδιά και τους εφήβους;

Οι γονείς διάφορων εποχών ('70,'80,'90) πάντα ανησυχούσαν ότι η μόδα, η τηλεόραση και η μουσική έστρεφαν τα παιδιά τους εναντίον τους. Σήμερα, οι περισσότεροι ανησυχούν ότι το διαδίκτυο αποξενώνει τα παιδιά τους από τους άλλους. Πιστεύεις ότι το διαδίκτυο βλάπτει ή ωφελεί τα παιδιά;

Ωρα για λογομαχίες!!!!

Όνομα ομάδας:

Ερώτηση (διαλέξτε μια από τις ερωτήσεις της προηγούμενης σελίδας):

Φύλλο δραστηριότητας 2

Η άποψή σου (απάντηση στην ερώτηση που διαλέξατε ως ομάδα):

Τα επιχειρήματά σου:

Διάγραμμα ιδεών της ομάδας:

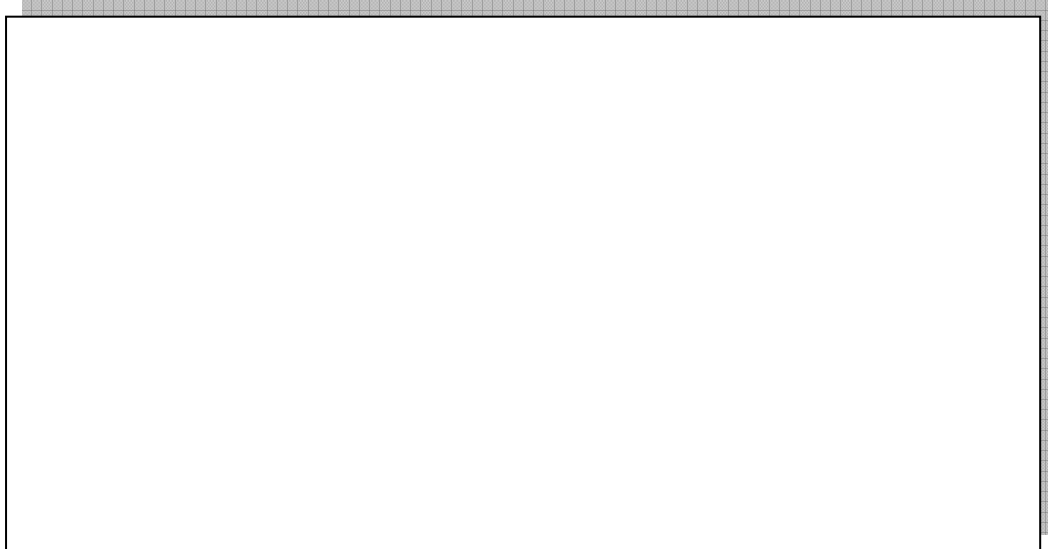

Αν κριθεί αναγκαίο, αυτή η δραστηριότητα μπορεί να παρουσιαστεί και σε τάξεις του Λυκείου.

Ουσιαστικά, με την παράθεση αυτής της δραστηριότητας τελείωσε η παρουσίαση των δραστηριοτήτων του προγράμματος προς προσαρμογή.

ΤΕΛΟΣ ΠΑΡΑΡΤΗΜΑΤΟΣ