



ΠΑΙΔΑΓΩΓΙΚΟ ΤΜΗΜΑ ΠΡΟΣΧΟΛΙΚΗΣ ΕΚΠΑΙΔΕΥΣΗΣ
ΠΑΝΕΠΙΣΤΗΜΙΟ ΚΡΗΤΗΣ

ΣΧΟΛΗ ΕΠΙΣΤΗΜΩΝ ΑΓΩΓΗΣ

ΕΡΓΑΣΤΗΡΙΟ ΨΥΧΟΛΟΓΙΚΗΣ ΕΡΕΥΝΑΣ

ΕΡΓΑΣΤΗΡΙΑΚΗ ΜΟΝΑΔΑ ΟΙΚΟΛΟΓΙΚΗΣ ΨΥΧΟΛΟΓΙΑΣ ΚΑΙ
ΒΙΩΜΑΤΙΚΗΣ, ΕΥΡΕΤΙΚΗΣ ΚΑΙ ΑΦΗΓΗΜΑΤΙΚΗΣ-ΔΙΑΛΟΓΙΚΗΣ
ΨΥΧΟΠΑΙΔΑΓΩΓΙΚΗΣ

ΠΡΟΓΡΑΜΜΑ ΜΕΤΑΠΤΥΧΙΑΚΩΝ ΣΠΟΥΔΩΝ

Βασισμένες στο Παιχνίδι, την Τέχνη και το Σώμα Ποιοτικές Μεθοδολογίες Έρευνας
και Εναλλακτικές-Βιωματικές Ψυχοπαιδαγωγικές Προσεγγίσεις των Διαδικασιών
Μάθησης και Ανάπτυξης

Διπλωματική (μεταπτυχιακή) εργασία με θέμα:

Ο οικο-σωματικο-βιωματικός κόσμος και η ποιότητα ζωής των
αναπληρωτών δασκάλων και των δύο φύλων με παρατεταμένο χρόνο μη
μόνιμου διορισμού τους (7 και πάνω χρόνια): Μελέτη περιπτώσεων στη
βάση της συστημικής και βιογραφικής-αφηγηματικής μεθοδολογίας



Επιβλέπων (επόπτης) καθηγητής: Μάριος Α. Πουρκός

Μεταπτυχιακός Φοιτητής: Χρήστος Πατέρας (Α.Μ. 128)

ΡΕΘΥΜΝΟ 2019

*Ένα μεγάλο ευχαριστώ
στη γυναίκα μου
για την υπομονή της
όλους τους μήνες
που εργαζόμουν νυχθημερόν
για τη διπλωματική μου.*

Περιεχόμενα

ΠΕΡΙΛΗΨΗ.....	5
ABSTRACT OF THE MASTER THESIS.....	6
ΕΙΣΑΓΩΓΗ.....	7

ΜΕΡΟΣ Ι: ΘΕΩΡΗΤΙΚΟ ΜΕΡΟΣ

ΚΕΦΑΛΑΙΟ 1: Η ΕΝΝΟΙΑ ΤΗΣ ΠΟΙΟΤΗΤΑΣ ΖΩΗΣ: ΘΕΩΡΗΤΙΚΕΣ ΠΡΟΣΕΓΓΙΣΕΙΣ, ΕΠΙΣΤΗΜΟΝΙΚΕΣ ΕΡΕΥΝΕΣ ΚΑΙ ΔΙΑΠΙΣΤΩΣΕΙΣ.....

1.1. Εισαγωγή.....	11
1.2. Ιστορική αναδρομή	11
1.3. Η έννοια της ποιότητας ζωής	12
1.4. Διαστάσεις και παράγοντες της ποιότητας ζωής	14
1.5. Η θεωρία της ροής και η σχέση της με την εργασία και το άγχος	16
1.6. Αξιολόγηση της ποιότητας ζωής.....	17
1.7. Επίλογος	20

ΚΕΦΑΛΑΙΟ 2: ΙΣΤΟΡΙΚΗ ΑΝΑΔΡΟΜΗ, ΕΝΝΟΙΟΛΟΓΙΚΟΣ ΠΡΟΣΔΙΟΡΙΣΜΟΣ ΚΑΙ Η ΖΩΗ ΤΩΝ ΑΝΑΠΛΗΡΩΤΩΝ ΔΑΣΚΑΛΩΝ

2.1. Εισαγωγή.....	21
2.2. Ιστορική αναδρομή	21
2.3. Πρόσληψη αναπληρωτών δασκάλων και νομικό πλαίσιο	29
2.4. Οι αναπληρωτές δάσκαλοι στο σχολείο.....	33
2.5. Δυσκολίες στη ζωή των αναπληρωτών δασκάλων	39
2.6. Έρευνες για αναπληρωτές	43
2.7. Το φύλο στις έρευνες.....	49
2.8. Επίλογος	51

ΚΕΦΑΛΑΙΟ 3: Ο ΟΙΚΟ-ΣΩΜΑΤΙΚΟ-ΒΙΩΜΑΤΙΚΟΣ ΚΟΣΜΟΣ ΚΑΙ Η ΠΟΙΟΤΗΤΑ ΖΩΗΣ ΤΩΝ ΑΝΑΠΛΗΡΩΤΩΝ ΔΑΣΚΑΛΩΝ.....

3.1. Εισαγωγή.....	52
3.2. Η έννοια του βιώματος και ο ρόλος του σώματος και του βιώματος στις ποιοτικές μεθοδολογίες/μεθόδους έρευνας.....	52
3.3. Άγχος/Εργασιακό άγχος – εργασιακή ανασφάλεια και διαχείρισή τους.....	54
3.3.1. Οριοθέτηση εννοιών.....	54
3.3.2. Η εργασιακή ανασφάλεια και η σχέση της με το εργασιακό άγχος	55
3.3.3. Αίτια και πηγές εργασιακού άγχους – το δυναμικό μοντέλο	56
3.3.4. Ερμηνευτικό στυλ και εργασιακό άγχος.....	56
3.3.5. Η αντιμετώπιση του εργασιακού άγχους.....	57
3.3.6. Συμπέρασμα	60

ΜΕΡΟΣ ΙΙ: ΕΠΙΣΤΗΜΟΛΟΓΙΚΟ-ΜΕΘΟΔΟΛΟΓΙΚΟ ΜΕΡΟΣ

ΚΕΦΑΛΑΙΟ 4: ΘΕΩΡΗΤΙΚΗ ΘΕΜΕΛΙΩΣΗ ΤΩΝ ΜΕΘΟΔΩΝ ΕΡΕΥΝΑΣ ΠΟΥ ΧΡΗΣΙΜΟΠΟΙΗΘΗΚΑΝ 61

4.1.	Εισαγωγή.....	62
4.2.	Η βιοματική-αφηγηματική προσέγγιση.....	62
4.2.1.	Το θεωρητικό πλαίσιο και οι θέσεις της βιοματικής μεθοδολογίας.....	63
4.2.2.	Βασικές έννοιες και το ζήτημα της μονάδας ανάλυσης στην βιοματική μεθοδολογία	64
4.2.3.	Συλλογή και ανάλυση των βιογραφικών δεδομένων.....	65
4.2.4.	Περιορισμοί-προβλήματα και η αξιολόγηση της βιοματικής προσέγγισης	67
4.3.	Η βασισμένη στο ιχνογράφημα μέθοδος έρευνας.....	68
4.3.1.	Θεωρητικό πλαίσιο και βασικές παραδοχές	69
4.3.2.	Η αξιοποίηση του ιχνογραφήματος στην έρευνα	70
4.3.3.	Περιορισμοί/προβλήματα από τη χρήση της μεθόδου και προτάσεις αξιοποίησής της.....	70
4.4.	Η μέθοδος της συνέντευξης.....	71
4.4.1.	Πλεονεκτήματα της συνέντευξης και το πλαίσιο λειτουργίας της.....	71
4.4.2.	Η ημιδομημένη συνέντευξη και τα στάδια πραγματοποίησης συνεντεύξεων	72
4.4.3.	Μειονεκτήματα/περιορισμοί της συνέντευξης.....	73

ΚΕΦΑΛΑΙΟ 5: ΕΡΕΥΝΗΤΙΚΟΣ ΣΧΕΔΙΑΣΜΟΣ 74

5.1.	Στόχοι της έρευνας	74
5.2.	Δείγμα της έρευνας.....	74
5.3.	Χώρος-χρόνος της έρευνας	75
5.4.	Εργαλεία και διαδικασία της έρευνας	75

ΜΕΡΟΣ ΙΙΙ: ΑΠΟΤΕΛΕΣΜΑΤΑ ΤΗΣ ΕΡΕΥΝΑΣ

ΚΕΦΑΛΑΙΟ 6: ΒΑΣΙΚΑ ΣΤΟΙΧΕΙΑ ΤΟΥ ΟΙΚΟ-ΣΩΜΑΤΙΚΟ-ΒΙΩΜΑΤΙΚΟΥ ΚΟΣΜΟΥ ΤΩΝ ΥΠΟΚΕΙΜΕΝΩΝ ΤΗΣ ΕΡΕΥΝΑΣ 82

6.1.	Εισαγωγή.....	82
6.2.	Συνοπτική περιγραφή του βιογραφικού προφίλ των υποκειμένων της έρευνας..	82
6.3.	Παρουσίαση αποτελεσμάτων, ανάλυση και σύγκριση	130

ΚΕΦΑΛΑΙΟ 7: ΕΝΝΟΙΑ, ΡΟΛΟΣ ΚΑΙ ΤΡΟΠΟΙ ΒΕΛΤΙΩΣΗΣ ΤΗΣ ΠΟΙΟΤΗΤΑΣ ΖΩΗΣ 134

7.1.	Εισαγωγή.....	134
7.2.	Η έννοια της ποιότητας ζωής	134
7.3.	Ο ρόλος-αναγκαιότητα της ποιότητας ζωής	142
7.4.	Βελτίωση της ποιότητας ζωής.....	145
7.5.	Ο ελεύθερος χρόνος του σημερινού ανθρώπου	148

7.6.	Η ποιότητα ζωής σε σχέση με τα παλαιότερα χρόνια.....	152
7.7.	Ζωή χωρίς ποιότητα ζωής	155
7.8.	Χαρακτήρας/προσωπικότητα στην ποιότητα ζωής.....	158
7.9.	Γνώση για την ποιότητα ζωής	161
ΚΕΦΑΛΑΙΟ 8: Η ΠΟΙΟΤΗΤΑΣ ΖΩΗΣ ΤΩΝ ΑΝΑΠΛΗΡΩΤΩΝ ΔΑΣΚΑΛΩΝ Ι.....		164
8.1.	Εισαγωγή.....	164
8.2.	Αποτελέσματα σε σχέση με τα ιχνογραφήματα	164
8.3.	Η ψυχολογία του αναπληρωτών και η σχέση με την ποιότητα ζωής τους	175
8.4.	Η σπουδαιότητα/ αναγκαιότητα των διορισμών στην ποιότητα ζωής και θετικά και αρνητικά τους.....	187
8.5.	Ο διορισμός ως δεδομένο για αναπληρωτές/ ως υποχρέωση του κράτους.....	197
ΚΕΦΑΛΑΙΟ 9: Η ΠΟΙΟΤΗΤΑΣ ΖΩΗΣ ΤΩΝ ΑΝΑΠΛΗΡΩΤΩΝ ΔΑΣΚΑΛΩΝ ΙΙ.....		203
9.1.	Εισαγωγή.....	203
9.2.	Αποτελέσματα σε σχέση με τα ιχνογραφήματα	203
9.3.	Η ζωή του αναπληρωτή	214
9.4.	Το άγχος του αναπληρωτή	250
9.5.	Ανησυχίες και προβλήματα του αναπληρωτή.....	270
9.6.	Η πολυετής αδιοριστία και οι επιπτώσεις στην ποιότητα ζωής.....	284
9.7.	Επιπτώσεις της ποιότητας ζωής των αναπληρωτών σε άλλους τομείς	295
9.8.	Σημαντικότερο για καλύτερη ποιότητα ζωής	313
9.9.	Μόνιμος διορισμός	315
9.10.	Καλύτερη ποιότητα ποιότητας ζωής εκτός του διορισμού.....	331
9.11.	Ευτυχία/ νόημα ζωής/ όνειρα για μέλλον.....	339
9.12.	Μεταφορικά έργα	354
ΚΕΦΑΛΑΙΟ 10: ΣΥΝΟΨΗ ΑΠΟΤΕΛΕΣΜΑΤΩΝ, ΣΥΖΗΤΗΣΗ, ΣΥΜΠΕΡΑΣΜΑΤΑ		358
ΚΕΦΑΛΑΙΟ 11: ΠΛΕΟΝΕΚΤΗΜΑΤΑ, ΠΕΡΙΟΡΙΣΜΟΙ ΚΑΙ ΠΡΟΤΑΣΕΙΣ.....		370
ΕΠΙΛΟΓΟΣ		372
ΒΙΒΛΙΟΓΡΑΦΙΑ.....		373
ΠΑΡΑΡΤΗΜΑ: ΕΝΑ ΠΑΡΑΔΕΙΓΜΑ ΣΥΝΟΛΙΚΟΥ ΕΡΕΥΝΗΤΙΚΟΥ ΥΛΙΚΟΥ (ΥΠΟΚΕΙΜΕΝΟ ΑΑ4).....		387

ΠΕΡΙΛΗΨΗ

Ένα από τα σημαντικότερα αποτελέσματα της οικονομικής κρίσης στον χώρο της εκπαίδευσης στάθηκε η εξάπλωση και η ευρύτατη αξιοποίηση από πλευράς κράτους του θεσμού του αναπληρωτή εκπαιδευτικού. Εδώ και αρκετά δηλαδή χρόνια οι προσλήψεις στον χώρο της εκπαίδευσης αφορούν μόνο ελαστικά εργαζόμενους αναπληρωτές και αναπληρώτριες, οι οποίοι καλύπτουν σε ολόένα και αυξανόμενο βαθμό τις ανάγκες στελέχωσης των υποδομών παιδείας για το χρονικό διάστημα Σεπτεμβρίου-Ιουνίου, υπό εργασιακές συνθήκες διαφορετικές των μονίμων εκπαιδευτικών που εργάζονται στον ίδιο χώρο και αναγκασμένοι τους θερινούς μήνες να αντιμετωπίζουν την προοπτική της ανεργίας. Παράλληλα, στις περισσότερες περιπτώσεις, η πρόσκληση του αναπληρωτή συνεπάγεται αυτόματα την απομάκρυνσή του από το σπίτι του, τους οικείους του και τον τόπο συμφερόντων του και την αποστολή του σε ένα τυχαίο μέρος της ελληνικής επικράτειας, εντός ασφυκτικών χρονοδιαγραμμάτων.

Αυτή η διαδικασία όμως προκαλεί ιδιαίτερα προβλήματα στους αναπληρωτές εκπαιδευτικούς και μεταβάλλει προς το χειρότερο την ποιότητα της ζωής τους. Ποικίλα ζητήματα ανακύπτουν για τους αναπληρωτές σε διάφορους τομείς της ζωής τους και καλούνται να διαχειριστούν μια ιδιαίτερα αγχωτική κατάσταση, η οποία συνεχίζει αδιάλειπτα για πολλά χρόνια, και να προσπαθήσουν να επιτύχουν την ευτυχία τους σε ένα διαρκώς ασταθές και ενίοτε εχθρικό περιβάλλον.

Στο θεωρητικό μέρος της έρευνας που παρατίθεται στην εργασία αυτή εξετάζονται ζητήματα σχετικά με την έννοια της ποιότητας ζωής και τον τρόπο που αντιλαμβάνονται πτυχές της οι αναπληρωτές δάσκαλοι και οι αναπληρώτριες δασκάλες, που αποτελούν το δείγμα της έρευνας. Πιο συγκεκριμένα εξετάζονται οι έννοιες της ποιότητας ζωής στην ιστορική της διαδρομή και τα συστατικά αυτής στοιχεία, η θεωρία της ροής και η έννοια της ευτυχίας, αλλά και η αξιολόγησή της από τους μελετητές. Παράλληλα, επιχειρείται μια αναλυτική επισκόπηση της εξέλιξης του θεσμού του αναπληρωτή από τη θεσμοθέτησή του μέχρι σήμερα, παρουσιάζεται το νομικό πλαίσιο γύρω από αυτόν και εν συνεχεία εξετάζονται τόσο τα προβλήματα που οι αναπληρωτές αντιμετωπίζουν εντός και εκτός του σχολικού χώρου όσο και οι γενικότερες ερευνητικές αποτυπώσεις για τους εκπαιδευτικούς και τις ανάγκες τους. Επιπρόσθετα, στο θεωρητικό μέρος εξετάζονται η οικο-σωματικο-βιωματική προσέγγιση, το ζήτημα του εργασιακού άγχους και της εργασιακής ανασφάλειας, οι πηγές εκ των οποίων αυτές απορρέουν και οι πιθανοί τρόποι αντιμετώπισής τους. Το θεωρητικό σκέλος ολοκληρώνεται με τη θεωρητική τεκμηρίωση των μεθοδολογικών προσεγγίσεων και εργαλείων που αξιοποιήθηκαν για την έρευνα, δηλαδή την αφηγηματική-βιωματική προσέγγιση, το ιχνογράφημα και τη συνέντευξη.

Στο ερευνητικό μέρος της έρευνας παρατίθεται η ποιοτική έρευνα που διεξήχθη, η οποία αποβλέπει στην αποτύπωση των απόψεων και των αντιλήψεων των αναπληρωτών δασκάλων, ανδρών και γυναικών, γύρω από παραμέτρους σχετικές με την ποιότητα ζωής γενικότερα και τα χαρακτηριστικά αυτής γνωρίσματα, γύρω από τα προβλήματα που υποβαθμίζουν τη ζωή των άλλων αναπληρωτών τους οποίους γνωρίζουν, αλλά και του ίδιου τους του εαυτού, και τις προσδοκίες ή φοβίες τους σε σχέση με αυτά. Εν συνεχεία τα αποτελέσματα των απαντήσεών τους κωδικοποιούνται στο κεφάλαιο των συμπερασμάτων και η έρευνα ολοκληρώνεται με την αναφορά στους περιορισμούς που εμφανίστηκαν και με διατύπωση ορισμένων προτάσεων για μελλοντικές έρευνες.

Λέξεις-κλειδιά: Άγχος, Αναπληρωτές δάσκαλοι, Ανασφάλεια, Βιογραφική-αφηγηματική μεθοδολογία, Βίωμα, Ελαστική εργασία, Ελεύθερος χρόνος, Θεωρία ροής, Ιχνογράφημα, Μελέτη περιπτώσεων, Οικο-σωματικο-βιωματική προσέγγιση, Ποιότητα ζωής, Συστημική μεθοδολογία, Φύλο.

ABSTRACT OF THE MASTER THESIS

One of the major issues that resulted from the financial crisis in the realm of education was the spread and broad use of the institution of substitute teachers by the state. Namely, for many years recruitments in education are made only for substitute teachers that work in a flexible manner and cover in a continuously increasing percentage the needs for manning educational infrastructures for the period between September to June, under working conditions notably different than those for the permanent staff who is working in the same realm, and forced to face the prospect of unemployment for the summer months. At the same time, in most cases, the invitation for the substitute teacher automatically entails his departure from his home, his friends and relatives, the place of his interest and his arrival in a random place of the Greek domain, under pressing timetables.

This procedure though creates certain problems to the substitute teachers and changes for the worst their quality of life. Multiple issues occur for the substitute teachers in various aspects of their life and they are called to handle an extremely stressful situation, that keeps going incessantly for many years and to try to achieve happiness in a constantly unstable and sometimes outright hostile environment.

In the theoretical part of the research that is cited on this paper, issues are examined regarding to the notion of the quality of life and the way that substitute teachers, men and women, who constitute the sample of this survey, perceive its aspects. Notably, concepts such as quality of life in its historical evolution and its constituents, the flow theory and the notion of happiness, and its evaluation from researchers are being examined. At the same time, an attempt is made to provide an analytical overview for the evolution of the institute of the substitute teacher from its beginnings up until today, the legal framework around this institute is presented and consequently we examine the problems that substitute teachers face both in and out of school, and also the general research findings for teachers and their needs. Moreover, in the theoretical part we examine eco-bodily-experiential approach, the matter of work stress and work insecurity, their sources and the possible way to deal with them. The theoretical part is concluded with the theoretical justification of those methodological approaches and tools used for this research, namely the narrative-emotive approach, the rubbing and the interview.

In the empirical part of this paper is cited the qualitative research that was made, which aims to highlight the opinions and the attitudes taken by the substitute teachers, both men and women separately, about those parameters that concern quality of life in general and its distinctive features, about the problems that debase the life of other substitute teachers they are acquainted with, but also their own, and their expectations or fears regarding all these matters. Eventually, the results of their answers are codified in the conclusive chapter and the paper comes to an end with a mention to the limitations that resulted and with suggestions for further future research.

Key words: Case studies, Eco-bodily-experiential approach, Flexible work, Flow theory, Free time, Gender, Insecurity, Lived experience, Narrative-biographical methodology, Quality of life, Rubbing, Stress, Systemic methodology, Substitute teachers.

ΕΙΣΑΓΩΓΗ

Οι κοινωνικοοικονομικές συνθήκες που διαμορφώθηκαν ως απότοκο της οικονομικής κρίσης που μαστίζει την Ελλάδα τα τελευταία οκτώ χρόνια επηρέασαν σε μεγάλο βαθμό την ελληνική κοινωνία σε πολλές πτυχές της. Καθώς η προσαρμογή στα νέα δεδομένα απετέλεσε μια δύσκολη διαδικασία, πολλοί θεσμοί εμφανίστηκαν στο προσκήνιο, στα πλαίσια εύρεσης μεθόδων διαχείρισης της κρίσης και αντιμετώπισης των συνεπειών της, ενώ άλλοι, ήδη υπάρχοντες θεσμοί μετεξελίχθηκαν και απέκτησαν νέα δομή και νέο περιεχόμενο, ώστε να αξιοποιηθούν από τις κρατικές δομές. Ένας από τους θεσμούς αυτούς στον χώρο της εκπαίδευσης ήταν αυτός των αναπληρωτών εκπαιδευτικών. Ο θεσμός αυτός υπήρχε εντός του εκπαιδευτικού συστήματος και χρησιμοποιούταν σποραδικά, για την κάλυψη ιδιαίτερα έκτακτων αναγκών, σε περιορισμένη όμως κλίμακα και για περιορισμένο αριθμό ωρών. Η εμφάνιση όμως της οικονομικής κρίσης και η συνακόλουθη πίεση για περιορισμό των μονίμων υπαλλήλων στον ευρύτερο δημόσιο τομέα οδήγησε τις κυβερνήσεις που αναδείχτηκαν στην περίοδο της κρίσης στην επιλογή της διεύρυνσης της χρήσης των αναπληρωτών εκπαιδευτικών όχι μόνο για την κάλυψη εκτάκτων αναγκών, όπως συνέβαινε έως τότε, αλλά και για την πλήρωση κενών που δημιουργούνταν από τις συνταξιοδοτήσεις μονίμων εκπαιδευτικών. Η επιλογή αυτή, ξεκάθαρτο προϊόν των δημοσιονομικών αναγκών και βασισμένη σε μια στενή λογιστική αντίληψη, δημιούργησε μια στρατιά ελαστικά εργαζόμενων εκπαιδευτικών, οι οποίοι καλούνται κάθε έτος να καλύψουν πάγιες και διαρκείς ανάγκες σε όλη την ελληνική επικράτεια, εργαζόμενοι έως τον Ιούνιο και μετακινούμενοι διαρκώς σε ένα ιδιαίτερα ανασφαλές εργασιακό περιβάλλον, το οποίο αναπόδραστα επηρεάζει την ψυχολογία τους. Δημιουργήθηκε κατ' αυτόν τον τρόπο μια ιδιαίτερη εργασιακή ομάδα, με λιγότερα δικαιώματα των μονίμων συναδέλφων της, η οποία καλείται να υπηρετήσει τον στόχο της μόρφωσης των νέων της χώρας, όντας η ίδια σε κατάσταση μειωμένης ποιότητας ζωής και αντιμετωπίζοντας διαρκώς προκλήσεις που θέτουν υπό αμφισβήτηση την ευτυχία και την ψυχολογική ισορροπία των μελών της.

Φιλοδοξία της παρούσας διπλωματικής εργασίας αποτελεί η ένταξη μέσα στην ευρύτερη προβληματική που έχει δημιουργηθεί από τη συνέχιση της κατάστασης αυτής. Πιο συγκεκριμένα, επιχειρείται στα πλαίσια της εργασίας να αποτυπωθούν οι απόψεις και οι θέσεις των αναπληρωτών δασκάλων, ανδρών και γυναικών, γύρω από ζητήματα που σχετίζονται γενικά με την ποιότητα ζωής και στοιχεία που τη διαμορφώνουν, γύρω από την ποιότητα ζωής και το εργασιακό άγχος που αντιμετωπίζουν οι αναπληρωτές εκπαιδευτικοί πιο συγκεκριμένα, αλλά και για το πώς οι ίδιοι βιώνουν την αναπλήρωση και τις πτυχές της, με τα όνειρα και τις φοβίες που η κατάσταση της αναπλήρωσης τους έχει δημιουργήσει. Η επιλογή των δασκάλων του δείγματος βασίστηκε κυρίως στη μακρόχρονη εμπλοκή τους στο καθεστώς του αναπληρωτή, αλλά και στη συνεχή μετακίνησή τους από τόπο σε τόπο, ούτως ώστε να αποτυπωθούν τα συμπεράσματα στην πιο ακραία μορφή τους, καθώς η απόσταση από τον τόπο συμφερόντων και τα έτη αναπλήρωσης αποτελούν σημαντικούς δείκτες που επηρεάζουν το πώς οι αναπληρωτές βιώνουν το καθεστώς υπό το οποίο εργάζονται.

Η εργασία ξεκινά με το θεωρητικό μέρος, στο οποίο επιχειρείται η δημιουργία ενός πλαισίου αναφοράς σχετικά με τις έννοιες που πρόκειται να εξεταστούν και στη συνέχεια παρατίθεται το ερευνητικό μέρος, με μεθοδολογική προσέγγιση την ποιοτική ανάλυση και πιο συγκεκριμένα τη χρήση συνεντεύξεων, στα πλαίσια της αφηγηματικής/βιοματικής προσέγγισης, και την ανάλυση των ιχνογραφημάτων των συμμετεχόντων, για να ολοκληρωθεί η εργασία ακολούθως με την παράθεση της συζήτησης και των συμπερασμάτων που προέκυψαν από αυτήν.

Αναφορικά με τη διάταξη της διπλωματικής εργασίας αναφέρεται ότι αυτή αποτελείται από δύο διακριτά μέρη, το θεωρητικό και το ερευνητικό, και υποδιαιρείται σε ένδεκα κεφάλαια.

Στο πρώτο κεφάλαιο προσεγγίζεται η έννοια της ποιότητας ζωής. Πιο συγκεκριμένα, αρχικά επιχειρείται η εννοιολογική οριοθέτηση του όρου ποιότητα ζωής και καταγράφεται η ιστορική της διαδρομή από την εμφάνισή της ως όρου έως τη σημερινή αποτίμησή της. Ακολούθως επιχειρείται μια προσπάθεια ανάλυσης του όρου και αποτύπωσης των διακριτικών της στοιχείων και των παραγόντων που την επηρεάζουν. Το κεφάλαιο αυτό ολοκληρώνεται πρώτα με την παρουσίαση της θεωρίας της ροής του ψυχολόγου Csikszentmihalyi, που σχετίζεται με την επίτευξη της ευτυχίας και της βελτίωσης της ποιότητας ζωής, και στη συνέχεια με την καταγραφή των προσπαθειών αξιολόγησης και αποτύπωσης της ποιότητας ζωής στην ερευνητική βιβλιογραφία.

Στο δεύτερο κεφάλαιο αντικείμενο μελέτης αποτελούν οι αναπληρωτές εκπαιδευτικοί και ο θεσμός της αναπλήρωσης. Πρώτο βήμα αποτελεί η καταγραφή της εξέλιξης του θεσμού και τα ιδιαίτερα χαρακτηριστικά που αυτός αποκτούσε κατά τη διαχρονική του πορεία. Ακολούθως εξετάζεται το νομικό πλαίσιο, το οποίο διέπει την ύπαρξη του θεσμού της αναπλήρωσης. Εν συνεχεία εξετάζονται τα χαρακτηριστικά, οι επιδράσεις και οι δυσκολίες που αντιμετωπίζουν οι αναπληρωτές εκπαιδευτικοί εντός του σχολικού περιβάλλοντος και αποτυπώνεται η σχετική με αυτό ερευνητική παραγωγή. Έπεται αυτού η εξέταση των προβλημάτων που αντιμετωπίζουν οι αναπληρωτές εκπαιδευτικοί εκτός του σχολικού περιβάλλοντος κατά την περίοδο που εργάζονται ως αναπληρωτές, αλλά και στο μεσοδιάστημα ανεργίας που υπάρχει κατά τους θερινούς μήνες. Το κεφάλαιο ολοκληρώνεται με την καταγραφή της σχετικής με τους αναπληρωτές βιβλιογραφίας και με μια κριτική απεικόνιση των στοιχείων που αυτή αναδεικνύει.

Το τρίτο κεφάλαιο επιτελεί διπλό ρόλο, καθώς παρουσιάζει την βασική προσέγγιση έρευνας, την οικο-σωματικό-βιωματική προσέγγιση, και παράλληλα εξετάζει το κεντρικό αίτιο μείωσης ποιότητας ζωής, το εργασιακό άγχος. Αρχικά στο κεφάλαιο, κεντρικός πυρήνας εξέτασης είναι η ανάλυση της έννοιας του βιώματος στην ποιοτική έρευνα και ο ρόλος που αυτό και η εξέταση του σώματος διαδραματίζουν στην όλη ερευνητική μεθοδολογία αυτού του τύπου. Κατόπιν το ενδιαφέρον στρέφεται στη μελέτη του εργασιακού άγχους και της εργασιακής ανασφάλειας, στην εννοιολογική οριοθέτηση και εξέταση της μεταξύ τους σχέσης, των πηγών τους, και στον τρόπο που το ερμηνευτικό στυλ του κάθε ανθρώπου επηρεάζει τη βίωση των συναισθημάτων αυτών. Το κεφάλαιο ολοκληρώνεται με την παράθεση της ερευνητικής προσπάθειας γύρω από το ζήτημα της διαχείρισης του άγχους και της καταπολέμησής του από τους ανθρώπους γενικότερα και πιο συγκεκριμένα για τους αναπληρωτές εκπαιδευτικούς.

Στο τέταρτο κεφάλαιο, με το οποίο ολοκληρώνεται το θεωρητικό μέρος, παρατίθεται η θεωρητική θεμελίωση των ερευνητικών προσεγγίσεων και τεχνικών που αξιοποίησε η έρευνα για την εξαγωγή των συμπερασμάτων της. Αρχικά αναλύεται η προσέγγιση της αφηγηματικής/βιωματικής μεθόδου. Σε αυτό το μέρος αποτυπώνεται το πλαίσιο που έχει διαμορφωθεί και οι βασικές έννοιες που τη χαρακτηρίζουν, τα ζητήματα της μονάδας ανάλυσης, τα ζητήματα συλλογής και ανάλυσης των δεδομένων, αλλά και τα όρια και οι περιορισμοί που η χρήση της συνεπάγεται. Ακολούθως το κεφάλαιο μελετά την μεθοδολογία του ιχνογραφήματος, με την καταγραφή του θεωρητικού πλαισίου και των τρόπων αξιοποίησής του, αλλά και των περιορισμών που προκύπτουν στη χρήση του. Τέλος, το κεφάλαιο και το θεωρητικό μέρος τελειώνουν με την ανάλυση της τεχνικής της συνέντευξης, την ανάλυση των διαφόρων ειδών αυτής και των περιορισμών που η αξιοποίησή της στην έρευνα συνεπάγεται.

Το ερευνητικό μέρος της έρευνας ξεκινά με το πέμπτο κεφάλαιο της εργασίας, το οποίο ασχολείται με τον σχεδιασμό και την κατάρτιση του ερευνητικού εργαλείου.

Αρχικά αποτυπώνεται ο σκοπός και οι επιμέρους στόχοι της έρευνας, αλλά και οι άξονες όπως προκύπτουν από τα ερευνητικά ερωτήματα. Ακολούθως παρουσιάζεται η έρευνα και οι διαδικασίες που τηρήθηκαν για τη διεξαγωγή της, όπως και ζητήματα αξιοπιστίας και εγκυρότητας, αλλά και η μεθοδολογία ανάλυσης των δεδομένων και οι φάσεις που ακολουθήθηκαν, μαζί με τα ζητήματα δεοντολογίας που ανέκυψαν.

Στο έκτο κεφάλαιο αποτυπώνονται τα ζητήματα σχετικά με τα υποκείμενα της έρευνας. Αρχικά παρατίθενται τα δημογραφικά δεδομένα και παράλληλα εξετάζονται τα ιδιαίτερα χαρακτηριστικά που το κάθε δείγμα παρουσιάζει από κοινωνικής, πολιτιστικής και ψυχολογικής απόψεως. Παράλληλα εξηγείται η ερευνητική επιλογή της προτίμησης ίσου αριθμού ανδρών και γυναικών στη βάση των στόχων που έχουν παρατεθεί στο ερευνητικό μέρος.

Τα αποτελέσματα της έρευνας, όπως αποτυπώθηκαν μέσα από τις συνεντεύξεις και τα ιχνογραφήματα των συμμετεχόντων αποτελούν το περιεχόμενο των τριών επόμενων κεφαλαίων. Πιο συγκεκριμένα, στο έβδομο κεφάλαιο καταγράφονται τα αποτελέσματα και οι άξονες που προέκυψαν από τις απαντήσεις των αναπληρωτών κατά τη διάρκεια των συζητήσεων σχετικά με την έννοια, τον ρόλο και τις δυνατότητες βελτίωσης της ποιότητας ζωής των ανθρώπων γενικά. Σε αυτό το κεφάλαιο με άλλα λόγια αποτυπώθηκαν οι θέσεις των συμμετεχόντων σε μια σειρά ζητημάτων που άπτονται των ανωτέρω αναφερόμενων ευρύτερων ζητημάτων συζήτησης. Στο επόμενο δε κεφάλαιο, στο όγδοο, τα υποκείμενα της έρευνας, μέσα από συνεντεύξεις αλλά και ανάλυση των ιχνογραφημάτων τους, ανέδειξαν τον τρόπο που αντιλαμβάνονται την ποιότητα ζωής των αναπληρωτών γενικά αλλά και τον τρόπο που οι συνάδερφοι τους αναπληρωτές δάσκαλοι βιώνουν τη ζωή τους, με αποτύπωση μιας σειράς πτυχών που συναποτελούν την έννοια της ζωής. Τα αποτελέσματα στο κεφάλαιο αυτό δεν αφορούσαν τους ίδιους τους αναπληρωτές δασκάλους της έρευνας, καθώς η εξέταση των προσωπικών τους βιωμάτων και αντίληψης της δικής τους ποιότητας ζωής, με την αποτύπωση των προσδοκιών, των ελπίδων και των φόβων τους αποτελεί το περιεχόμενο του ένατου κεφαλαίου.

Ακολούθως αναπτύσσονται τα συμπεράσματα, στο δέκατο κεφάλαιο. Σε αυτό αποτυπώνονται τα βασικά σημεία συζήτησης ανά κεφάλαιο αλλά και συνολικότερα και επιχειρείται η κατανόησή τους και η σύνδεσή τους με την υπάρχουσα βιβλιογραφία που είχε αποτυπωθεί στο θεωρητικό μέρος. Παράλληλα, αποτυπώνονται και τα σημεία διαφοροποίησης μεταξύ ανδρών και γυναικών συμμετεχόντων στην έρευνα, σε μια απόπειρα αναγνώρισης διακριτικών στοιχείων μεταξύ τους στο πώς βιώνουν την εργασία ως αναπληρωτές δάσκαλοι.

Η εργασία ολοκληρώνεται με το ενδέκατο κεφάλαιο. Σε αυτό τονίζονται τα συγκριτικά πλεονεκτήματα της παρούσας έρευνας, παρουσιάζονται οι περιορισμοί που προέκυψαν από τις ερευνητικές επιλογές και τη διαδικασία που ακολουθήθηκε και προτείνονται πτυχές που επιδέχονται μελλοντικών ερευνών. Την εργασία συνολικά κλείνουν η βιβλιογραφία και το παράρτημα, στο οποίο περιλαμβάνεται μία από τις δέκα απομαγνητοφωνήσεις των συνεντεύξεων που πραγματοποιήθηκαν για τη διεξαγωγή της έρευνας.

Κλείνοντας θα ήθελα να εκφράσω τις ευχαριστίες μου σε όλους όσους με οποιονδήποτε τρόπο βοήθησαν και στήριξαν την εργασία μου αυτή. Ιδιαίτερη ήταν η συμβολή των αναπληρωτών εκπαιδευτικών που θέλησαν να συμμετάσχουν στην έρευνά μου. Επίσης, θα ήθελα να απευθύνω τις ευχαριστίες μου στη γυναίκα μου για την υπομονή της όλους τους μήνες που εργαζόμουν νυχθημερόν για την ολοκλήρωση της διπλωματικής μου εργασίας. Τέλος, θα ήθελα να ευχαριστήσω τον καθηγητή μου κ. Μάριο Πουρκό που χωρίς την υπομονή, τις πολύτιμες γνώσεις του και την έμπρακτη ανεκτίμητη βοήθειά του δεν θα μπορούσε η εργασία μου να έχει τη μορφή που έχει.

ΜΕΡΟΣ Ι

ΘΕΩΡΗΤΙΚΟ ΜΕΡΟΣ

ΚΕΦΑΛΑΙΟ 1

Η ΕΝΝΟΙΑ ΤΗΣ ΠΟΙΟΤΗΤΑΣ ΖΩΗΣ: ΘΕΩΡΗΤΙΚΕΣ ΠΡΟΣΕΓΓΙΣΕΙΣ, ΕΠΙΣΤΗΜΟΝΙΚΕΣ ΕΡΕΥΝΕΣ ΚΑΙ ΔΙΑΠΙΣΤΩΣΕΙΣ

1.1. Εισαγωγή

«Στους γονείς μου οφείλω το ζην, στον διδάσκαλο μου το ευ ζην», παραδίδεται ότι ανέφερε ο Αλέξανδρος ο Μακεδόνας, σχετικά με τον διδάσκαλό του Αριστοτέλη. Μέσα από τα λόγια του αυτά αναδύεται η εκτίμηση που διαχρονικά έτρεφε ο άνθρωπος για την ποιότητα της ζωής του. Είτε αναφερόμενη ως ευ παθείν, είτε ευδαιμονείν, είτε κατά φύσιν ζην, είτε ευ ζην, η ποιότητα ζωής αναντίρρητα αποτελεί μια έννοια σύνθετη και πολυδιάστατη, η οποία στην ιδιαίτερη διαδρομή της επηρέασε και επηρεάστηκε από πολλούς επιστημονικούς κλάδους και συνεχίζει να συνδιαμορφώνει το περιεχόμενο και την κεντρική στόχευση πολλών επιστημών και να συνδιαμορφώνεται παράλληλα ως όρος από την εξέλιξη αυτών.

Στα πλαίσια του παρόντος κεφαλαίου αρχικά επιχειρείται η ιστορική αναδρομή και οι απόπειρες ορισμού της έννοιας ποιότητα ζωής στην ιστορική της πορεία και στο σήμερα. Ακολούθως εξετάζονται οι διαστάσεις που αποκτά και οι παράγοντες που επηρεάζουν την ποιότητα ζωής ενώ το κεφάλαιο ολοκληρώνεται με την αξιολόγηση της έννοιας ποιότητα ζωής.

1.2. Ιστορική αναδρομή

Η διαχρονική ανάγκη των ανθρώπων να βελτιώσουν την ανθρώπινη ζωή και τις συνθήκες διαβίωσης συνδέεται με την έννοια της ποιότητας ζωής, η οποία για τους περισσότερους ανθρώπους είναι συνώνυμο της ευδαιμονίας και της ευημερίας. Η συσχέτιση αυτή ώθησε πολλούς μελετητές από την αρχαιότητα μέχρι και σήμερα στο να αναφερθούν πολλές φορές και να αποπειραθούν να ορίσουν την έννοια ποιότητα ζωής.

Ο Αριστοτέλης ήταν από τους πρώτους που χρησιμοποίησε τη λέξη *ευδαιμονία*, η οποία μπορεί να συνδεθεί με τον όρο *ποιότητα ζωής*. Σύμφωνα με τον Σταγειρίτη φιλόσοφο, στην κατάκτηση αυτής της έννοιας στοχεύουν όλες οι πράξεις του ανθρώπου, καθώς τη θεωρεί ως το σπουδαιότερο αγαθό (Bianchi et al., 2000: στο Θεοδωρακοπούλου, 2018). Μια πρώτη αναφορά πάντως στην *ποιότητα ζωής* εμφανίστηκε στον Πλάτωνα, στο χωρίο που ο τελευταίος ανέφερε ότι ο Σωκράτης συζητούσε για την ποιότητα ζωής, συγκρίνοντάς την με την ποσότητα (Χατζηλία, 2017).

Απομακρυνόμενοι από την αρχαιότητα, φτάνουμε στα τέλη του 19^{ου} αιώνα και ιδίως στις αρχές του 20^{ου} αιώνα, οπότε η έννοια *ποιότητα ζωής* παρουσιάζεται σε έρευνες για τις συνθήκες ζωής στην Αμερική και σε ορισμένες ευρωπαϊκές χώρες υψηλού βιοτικού επιπέδου και εισέρχεται στους τομείς οικονομικού και κοινωνικού προγραμματισμού τους (Βελάνα και συν, 2011).

Κατά τη διάρκεια του 20^{ου} αιώνα ωστόσο, ο όρος *ποιότητα ζωής* απώλεσε την σημασία την οποία είχε αποκτήσει. Μετά τον Β' παγκόσμιο πόλεμο ταυτίστηκε ιδίως με

την ύπαρξη υλικών αγαθών, την καλή ζωή και τη διάθεση ελεύθερου χρόνου και χρημάτων για ανάπαυση (Κοντού, 2018).

Το 1960 ο όρος διευρύνθηκε και πλέον συμπεριέλαβε τις έννοιες της υγείας, της ευεξίας, της εκπαίδευσης, της οικονομικής-βιομηχανικής ανάπτυξης και της προστασίας του ελεύθερου κόσμου (Χατζηλία, 2017· Κοντού, 2018).

Τις τελευταίες δεκαετίες δε παρατηρείται ένα έντονο ερευνητικό ενδιαφέρον από τη διεθνή επιστημονική κοινότητα για την έννοια και τις μεθόδους εκτίμησης της ποιότητας ζωής. Η ποιότητα ζωής αξιολογείται πλέον στο πλαίσιο των οικονομικών, κοινωνικών, ψυχολογικών και ιατρικών επιστημών και έτσι αποκτά πολλούς και διαφορετικούς ορισμούς, ενώ παράλληλα διαμορφώνονται ποικίλες μέθοδοι αξιολόγησής της. Συγκεκριμένα, στις δεκαετίες του 1980 και του 1990 δημιουργήθηκαν αρκετά ερωτηματολόγια για την εκτίμηση της ποιότητας ζωής, ενώ επιπλέον τεκμηριώθηκαν ψυχομετρικές ιδιότητες των συγκεκριμένων οργάνων. Από την άλλη πλευρά, δεν παρατηρήθηκε σε μεγάλο βαθμό η ανάπτυξη θεωρητικών μοντέλων εννοιολογικής προσέγγισης της ποιότητας ζωής. Αυτό εξηγείται εν μέρει από την έλλειψη συμφωνίας για έναν κοινά αποδεκτό ορισμό αυτής (Cummins, 2005· Guyatt et al., 1993· Hunt, 1997· Wood-Dauphinee, 1999: στο Θεοδωροπούλου και συν, 2012). Τα τελευταία χρόνια επιπροσθέτως, ο προσδιορισμός, η αξιολόγηση και η βελτίωση της ποιότητας ζωής αποτελούν σημαντικές αναζητήσεις των κοινωνικών ερευνητών, των φορέων χάραξης στρατηγικών σχεδιασμών και των κυβερνητικών στελεχών. Πολλοί επιστήμονες δηλαδή από διαφορετικούς τομείς, όπως την ιατρική, την ψυχολογία, τα οικονομικά, την κοινωνιολογία, τις περιβαλλοντικές επιστήμες και τη γεωγραφία έχουν ενσωματώσει την ποιότητα ζωής στη μελέτη του δικού τους θεματικού πεδίου (Βλάχου, 2016).

Η βιβλιογραφική ανασκόπηση για τη συγγραφή της παρούσας εργασίας οδήγησε στη διαπίστωση πως η ποιότητα ζωής διερευνάται και αναφέρεται κυρίως σε διατριβές και έρευνες του ιατρικού χώρου, εντός των οποίων συνδέεται, τις περισσότερες φορές, με την υγεία.

1.3. Η έννοια της ποιότητας ζωής

Ο όρος *ποιότητα ζωής* αποτελεί μία αφηρημένη έννοια, που επιτρέπει στον καθένα να πει τι σημαίνει, όμως είναι ιδιαίτερα δύσκολο να δοθεί ένας σαφής και ακριβής ορισμός (Κοντού, 2018). Στη βιβλιογραφία γενικά υπάρχουν πολλοί ορισμοί περί ποιότητας ζωής, οι οποίοι ενίοτε αλληλεπικαλύπτονται, αλλά δε φαίνεται να υπάρχει συμφωνία μεταξύ όλων των συγγραφέων (Σαμαρτζής, 2017).

Η ποιότητα ζωής είναι μια έννοια πολυδιάστατη, η οποία αναφέρεται σε όλες τις πλευρές της ζωής ενός ατόμου και χρησιμοποιείται σε πολλούς τομείς (Θεοφίλου, 2011), όπως αναφέρθηκε και στην προηγούμενη ενότητα. Η ποιότητα ζωής και η ενασχόληση μαζί της από διάφορους επιστημονικούς χώρους μπορεί να κατηγοριοποιηθεί και να αναλυθεί ως εξής (Μάλφα, 2017):

1. Οικονομικές επιστήμες: Ασχολούνται ιδίως με τη συσχέτιση της κατανομής των οικονομικών πόρων σε σχέση με την ποιότητα ζωής, με όρους όπως *Ακαθάριστο Εθνικό Προϊόν* (ΑΕΠ) και *κατά κεφαλή εισόδημα*, να συνιστούν βασικούς δείκτες της ποιότητας ζωής.
2. Κοινωνικές επιστήμες: Σε αυτές διάφοροι ερευνητές έδωσαν έμφαση στη μελέτη του πολυδιάστατου χαρακτήρα της ποιότητας ζωής, τονίζοντας τόσο την αντικειμενική όσο και την υποκειμενική διάσταση (Alliard, 1978).
3. Ψυχολογία: Υποστηρίζεται στα πλαίσια της ότι η καλή ψυχική υγεία είναι σημαντικός παράγοντας για τη βελτίωση των συνθηκών της ποιότητας ζωής. Σε ατομικό επίπεδο η ποιότητα ζωής είναι καλή, όταν ένας άνθρωπος είναι

δραστήριος και ασχολείται με δραστηριότητες που δίνουν νόημα στη ζωή του, νιώθει ασφάλεια, έχει καλές διαπροσωπικές σχέσεις, αντλεί ικανοποίηση από τη ζωή, αναγνωρίζει τις επιτυχίες του, παίρνει ικανοποίηση από αυτές, έχει αυτοπεποίθηση και αυτοεκτίμηση. Οι πιο πρόσφατες μελέτες συνδυάζουν τους ψυχολογικούς παράγοντες με τις εξωτερικές συνθήκες, τις διαπροσωπικές σχέσεις και την εσωτερική ισορροπία (Lindstrom, 1995· Nakou, 2001).

4. Ιατρική: Η ιατρική ασχολείται περισσότερο με τη «Σχετιζόμενη με την Υγεία Ποιότητα Ζωής» (ΣΥΠΟΙΖ), η οποία συνιστά έναν όρο που προτιμάται από αυτόν της ποιότητας ζωής. Αυτή ορίζεται ως η ικανοποίηση του ατόμου ή η ευτυχία του και σχετίζεται με τους τομείς της ζωής που επηρεάζουν ή επηρεάζονται από την υγεία. Η ΣΥΠΟΙΖ λοιπόν αναφέρεται στην επίδραση της υγείας ενός ατόμου στη λειτουργικότητά του και στη σωματική, ψυχική και κοινωνική του ευεξία (Anagnostopoulos et al., 2005).

Εκτός βέβαια των ανωτέρω αναφερόμενων επιστημονικών κλάδων, η φράση *ποιότητα ζωής* εμφανίζεται συχνά και στη λογοτεχνία, τη φιλοσοφία και τη διαφήμιση (Θεοφίλου, 2011).

Όσον αφορά τον ίδιο τον εννοιολογικό προσδιορισμό της ποιότητας ζωής, αυτός αποτελεί μια διαδικασία, η οποία ακόμη και σήμερα βρίσκεται σε εξέλιξη, χωρίς πάντως να έχει καθιερωθεί ένας τελικός ορισμός, κοινά αποδεκτός. Μερικοί από τους πιο συχνά χρησιμοποιούμενους ορισμούς της είναι οι ακόλουθοι (Παπαδημητρίου, 2017):

- Είναι η υποκειμενική αξιολόγηση του ικανοποιητικού και αξιοπρεπούς χαρακτήρα του συνολικού βίου (van Knippenberg FC et al., 1988).
- Ορίζεται ως η συνολική ικανοποίηση του ατόμου από τη ζωή του και η προσωπική του αντίληψη για την ευεξία (Schumacher M et al., 1991).
- Είναι η αντίληψη ενός ατόμου για τη ζωή του μέσα στο πλαίσιο της κουλτούρας και του συστήματος αξιών, στο οποίο ζει.

Ο προαναφερθείς ορισμός μνημονεύεται από τον Παγκόσμιο Οργανισμό Υγείας (Π.Ο.Υ.), ο οποίος έχει ορίσει επακριβώς την ποιότητα ζωής ως: «Η υποκειμενική αντίληψη που έχει το άτομο για τη θέση του στη ζωή μέσα στα πλαίσια των συστημάτων αξιών και πολιτισμικών χαρακτηριστικών της κοινωνίας στην οποία ζει, καθώς και σε συνάρτηση με τους προσωπικούς στόχους, τις προσδοκίες, τα πρότυπα και τις ανησυχίες του» (WHOQOL Group, 1993: 154).

Κάποιοι επιπλέον ορισμοί που έχουν διατυπωθεί είναι οι εξής:

- Η Meeberg (1993) όρισε την ποιότητα ζωής ως το συναίσθημα της ικανοποίησης από τη ζωή σχετικά με τις πνευματικές και διανοητικές δυνατότητες ενός ατόμου και υποστήριξε πως η ικανοποίηση, η ευημερία και η ευτυχία είναι αποτέλεσμα της ποιότητας ζωής (Χανιά, 2015).
- Οι Felce και Perry (1995: 35) όρισαν την ποιότητα ζωής ως το σύνολο μιας σειράς αντικειμενικά μετρήσιμων όρων ζωής που βιώνονται από ένα άτομο. Αυτοί περιλαμβάνουν τη φυσική υγεία, προσωπικές περιστάσεις (πλούτος, συνθήκες διαβίωσης κ.λ.π.), κοινωνικές σχέσεις, λειτουργικές δραστηριότητες και αναζητήσεις, ευρύτερες κοινωνικές και οικονομικές επιρροές (Χανιά, 2015).
- Ο Haas (1999) θεωρεί την ποιότητα ζωής ως μια πολύπλευρη αξιολόγηση των συνθηκών της ζωής του ατόμου στο πλαίσιο της πολιτισμικής κοινότητας και των συστημάτων αξιών, στα οποία διαβιώνει το άτομο και ως μια υποκειμενική αίσθηση ευημερίας, η οποία περιλαμβάνει σωματικές, ψυχολογικές και πνευματικές διαστάσεις (Αηδονά, 2016).

Μέσα από όλους τους ανωτέρω ορισμούς, αλλά και από την απαρίθμηση των επιστημονικών κλάδων που ασχολούνται με την ποιότητα ζωής, συνάγεται ότι η

προσπάθειά αποτύπωσης ενός συγκεκριμένου και μοναδικού ορισμού δεν αποτελεί μια απόπειρα εύκολη.

1.4. Διαστάσεις και παράγοντες της ποιότητας ζωής

Παρά την απουσία ενός κοινά αποδεκτού ορισμού της, υπάρχει συμφωνία ανάμεσα στους ερευνητές στο ότι η ποιότητα ζωής αποτελεί μια πολυδιάστατη έννοια, η οποία περιλαμβάνει υποκειμενικές αξιολογήσεις πληροφοριών, τόσο για τις θετικές όσο και για τις αρνητικές πλευρές της ζωής ενός ατόμου (Μαράκης, 2017). Η ποιότητα ζωής σύμφωνα με τον Lehman (1997: όπως αναφέρεται στο Θεοφίλου, 2011) περιλαμβάνει τρεις θεμελιώδεις διαστάσεις:

- για το τι είναι ικανό το άτομο να κάνει,
- για την πρόσβασή του σε πόρους και ευκαιρίες, ώστε να τους/τις χρησιμοποιήσει για την επίτευξη των ενδιαφερόντων του,
- για το αίσθημα της ψυχικής ευεξίας που βιώνει το άτομο.

Οι δύο πρώτες διαστάσεις θεωρούνται ως οι αντικειμενικοί δείκτες της ποιότητας ζωής, ενώ η τρίτη διάσταση θεωρείται ότι ανήκει στην κατηγορία των υποκειμενικών δεικτών (Οικονόμου και συν, 2001). Διάφορες μελέτες έχουν επιβεβαιώσει τη σπουδαιότητα της εκτίμησης των δύο αυτών κύριων διαστάσεων της ποιότητας ζωής, της αντικειμενικής δηλαδή διάστασης, η οποία εκφράζει τις ανάγκες, και της υποκειμενικής διάστασης, η οποία εκφράζει τις επιθυμίες του ανθρώπου (Νάκου, 2001). Οι υποκειμενικοί δείκτες αναφέρονται στην ευημερία, τη σωματική και ψυχοκοινωνική ευεξία και την ικανοποίηση που αντλούν τα άτομα από το περιβάλλον τους και από την άλλη οι αντικειμενικοί δείκτες αφορούν την οικονομική εξέλιξη, τις προοπτικές ανάπτυξης μιας περιοχής, τον πολιτικό και κοινωνικό βίο, τα συλλογικά και ατομικά δικαιώματα, την υγειονομική κατάσταση ενός τόπου και την ευκαιρία βελτίωσης των συνθηκών διαβίωσης. Αν ένας από αυτούς τους παράγοντες υποβαθμιστεί, θα επηρεαστεί αρνητικά η ευημερία του ατόμου αλλά και συνολικά της κοινωνίας (Σαρρής, 2001: στο Φέττα, 2017).

Σύμφωνα με την Ευρωπαϊκή Επιτροπή η ποιότητα ζωής μπορεί να συνοψιστεί στις παρακάτω διαστάσεις (European Commission, 2010: στο Βλάχου, 2016):

- την κοινωνικοπολιτιστική διάσταση της ποιότητας ζωής, η οποία αφορά το κοινωνικό και πολιτιστικό κεφάλαιο/κληρονομιά (κοινωνική ζωή, παραδόσεις, κοινωνική υποδομή και συνοχή, αλλά και κτίρια ή άλλες υποδομές).
- την περιβαλλοντική διάσταση της ποιότητας ζωής, η οποία περιλαμβάνει την ανθρώπινη ευημερία και αποτελεί αποτέλεσμα της επίδρασης που ανακύπτει από την εξέλιξη του περιβάλλοντος μέσω των δραστηριοτήτων κ.λ.π.
- την οικονομική διάσταση της ποιότητας ζωής, η οποία αφορά την επάρκεια και την ασφάλεια του εισοδήματος κ.λ.π.

Επιπλέον, αναγνωρίστηκαν δώδεκα τομείς στην αναφορά του Ευρωπαϊκού Ιδρύματος για τη Βελτίωση των Συνθηκών Διαβίωσης και Εργασίας (Eurofound) που συνθέτουν την ποιότητα της ζωής του ατόμου (Eurofound, 2003 στο Βλάχου, 2016). Αυτοί οι τομείς καταγράφονται ως εξής:

1. Οικονομικοί πόροι: Αποτελεί μια έννοια ευρύτερη, αλλά κυρίως σχετίζεται με το εισόδημα που αποκτάται.
2. Υγεία και υπηρεσίες υγείας: Η υγεία, ως σημαντικό στοιχείο της ποιότητας ζωής, επηρεάζει τη λειτουργικότητα του ατόμου και τις υποκειμενικές εμπειρίες του στη ζωή.
3. Απασχόληση και συνθήκες εργασίας: Το καθεστώς απασχόλησης αποτελεί βασικό παράγοντα για το πλήθος των οικονομικών πόρων που διαθέτει ένα άτομο, και

παράλληλα δρα αποτρεπτικά για τον κίνδυνο της φτώχειας και της ανεργίας, η οποία επηρεάζει εξαιρετικά αρνητικά την ευημερία ενός ατόμου. Από την άλλη πλευρά βέβαια, κάποιες φορές, η απασχόληση μπορεί να επηρεάσει αρνητικά την ποιότητα ζωής, όπως επί παραδείγματι όταν λειτουργεί εις βάρος της οικογενειακής ζωής ή του ελεύθερου χρόνου.

4. Γνώση, εκπαίδευση και επιμόρφωση: Το χαμηλό επίπεδο εκπαίδευσης και δεξιοτήτων μπορεί να συνδεθεί με την ανεργία, την ανασφάλεια στην απασχόληση και τις χαμηλές απολαβές, με αρνητικές επιπτώσεις στην ποιότητα ζωής. Η εκπαίδευση αντίθετα δύναται να βοηθήσει το άτομο παρέχοντας του γνώσεις, δεξιότητες και ικανότητες, ώστε αυτό να συμμετέχει αποδοτικά στην κοινωνία.
5. Οικογένειες και νοικοκυριά: Το νοικοκυριό, η οικογένεια και οι συγγενείς αντιπροσωπεύουν σημαντικές διαστάσεις της ποιότητας ζωής, καθώς την επηρεάζουν ως υλικοί πόροι, ως διαπροσωπικές σχέσεις και ως το πλαίσιο, εντός του οποίου λαμβάνουν χώρα οι επιλογές του ατόμου.
6. Κοινωνική ζωή και κοινωνική συμμετοχή: Η κοινωνική ένταξη ή ο κοινωνικός αποκλεισμός επηρεάζουν ομάδες με συγκεκριμένα κοινωνικά και οικονομικά προβλήματα.
7. Στέγαση: Ο τύπος και η ποιότητα στέγασης έχουν σημαντικές επιπτώσεις στην ποιότητα ζωής του ατόμου, καθώς το περιβάλλον των κτιρίων διαμορφώνει το πλαίσιο, εντός του οποίου το άτομο αποκτά εμπειρίες ζωής, ενώ παράλληλα μπορεί να επηρεάσει και την υγεία του μέσω των συνθηκών στέγασης (θερμοκρασία, υγρασία, θόρυβος κ.λ.π.)
8. Τοπικό περιβάλλον και παροχές: Η γενική εμπειρία της ζωής σε μια συγκεκριμένη περιοχή και το περιεχόμενο της επηρεάζουν τη συνολική αντίληψη της ποιότητας ζωής.
9. Μεταφορές: Στις θετικές επιδράσεις των μεταφορών συγκαταλέγεται η συνακόλουθη κοινωνική ενσωμάτωση, η προσωπική ελευθερία και η αυτονομία, ενώ στις αρνητικές συγκαταλέγονται η κυκλοφοριακή κίνηση, η περιβαλλοντική μόλυνση και τα τροχαία ατυχήματα.
10. Δημόσια ασφάλεια και έγκλημα: Σε περίπτωση αρνητικής εικόνας στον τομέα αυτό επηρεάζεται σημαντικά η ποιότητα ζωής των πολιτών.
11. Ψυχαγωγία και δραστηριότητες αναψυχής: Η ψυχαγωγία είναι σημαντικό στοιχείο της ζωής και επιτρέπει την προσωπική έκφραση ή την ξεκούραση από την εργασία.
12. Πολιτισμός και ταυτότητα, πολιτικοί πόροι και ανθρώπινα δικαιώματα: Η προσωπική και πολιτιστική ταυτότητα διαδραματίζουν εξαιρετικά σημαντικό ρόλο στην κοινωνική ενσωμάτωση και στην βελτίωση της ποιότητας ζωής του ατόμου.

Επιπλέον, από κάποιους συγγραφείς έχει αναπτυχθεί και η έννοια της *εσωτερικής ποιότητας ζωής*, σύμφωνα με την οποία, η ποιότητα ζωής είναι καλή σε ατομικό επίπεδο, όταν το άτομο (Naess et al., 1987: στο Θεοφίλου, 2011):

- είναι δραστήριο, δηλαδή ασχολείται με εξωτερικές δραστηριότητες (εργασία, άθληση, πολιτική, καλλιτεχνικές δραστηριότητες κ.λ.π.), οι οποίες προσδίδουν σημασία στη ζωή του.
- έχει καλές διαπροσωπικές σχέσεις (με φίλους, συνεργάτες, οικογένεια, σεξουαλικό σύντροφο), οι οποίες του εξασφαλίζουν τόσο την αίσθηση της συμμετοχής στην κοινωνία όσο και την αίσθηση του ανήκειν σε ένα σύνολο.
- νιώθει αυτοεκτίμηση και αυτοπεποίθηση.
- είναι χαρούμενο, βρίσκει όμορφη τη ζωή του και αισθάνεται ασφαλές.

Στο πλαίσιο αυτό, μπορεί να ειπωθεί ότι η πολυπαραγοντική έννοια της ποιότητας ζωής, παρουσιάζει τρεις κύριες διαστάσεις (Χατζηλία, 2017):

- τη σωματική ευεξία, η οποία αναφέρεται στην εκτίμηση του ατόμου για την υγεία του και εξετάζεται η νοσηρότητα, ο πόνος και το επίπεδο σωματικής λειτουργίας,
- την ψυχική ευεξία, η οποία αφορά την ψυχοσυναισθηματική προσαρμοστικότητα του ατόμου με τους παράγοντες της αυτοεκτίμησης, της ευεξίας, της συνολικής ικανοποίησης, αλλά επίσης και του άγχους, της κατάθλιψης και της ικανότητας προσαρμογής,
- την κοινωνική ευεξία, στην οποία αντανακλάται ο βαθμός γενικής ικανοποίησης του ατόμου από τη ζωή του, τη συμμετοχή σε κοινωνικές δραστηριότητες, την άσκηση κοινωνικών ρόλων, τις διαπροσωπικές σχέσεις, την κοινωνική στήριξη από το στενό περιβάλλον του (φίλους, οικογένεια).

Σύμφωνα με τη Eurostat (2015), η ποιότητα ζωής προσδιορίζεται από τους ακόλουθους παράγοντες (Μάλφα, 2017):

1. το εισόδημα – υλικές συνθήκες διαβίωσης
2. την εργασία
3. την εκπαίδευση
4. την υγεία
5. την αναψυχή και κοινωνική αλληλεπίδραση
6. την οικονομική και φυσική ασφάλεια
7. τη διακυβέρνηση και τα βασικά δικαιώματα
8. το φυσικό περιβάλλον και το περιβάλλον διαβίωσης
9. το επίπεδο της γενικότερης ικανοποίησης από τη ζωή.

Ο τελευταίος παράγοντας αφορά τη *συνολική εμπειρία* της ζωής και αναφέρεται στην προσωπική αντίληψη της ποιότητας ζωής, ενώ οι προηγούμενοι παράγοντες αφορούν τις δυνατότητες των ανθρώπων να ορίζουν οι ίδιοι την ευημερία τους, σύμφωνα με τις δικές τους αξίες και προτεραιότητες.

1.5. Η θεωρία της ροής και η σχέση της με την εργασία και το άγχος

Στα πλαίσια των ανωτέρω, κρίνεται σημαντικό να αναφερθούν στο σημείο αυτό οι απόψεις που διαμόρφωσαν τη θεωρία του ψυχολόγου Csikszentmihalyi (2009). Σύμφωνα με τα όσα υποστηρίζει ο Csikszentmihalyi τα χρήματα, η εξουσία, η καταξίωση και τα υλικά αγαθά, δεν αρκούν από μόνα τους για να βελτιώσουν την ποιότητα ζωής και μόνο από τη στιγμή που οι άνθρωποι κατορθώνουν να μάθουν να ασκούν έλεγχο στις εσωτερικές τους εμπειρίες μέσω της συνειδητότητας καταφέρνουν να καθορίσουν οι ίδιοι το επίπεδο της ποιότητας ζωής τους. Ο έλεγχος της συνειδητότητας επιτυγχάνεται μέσα από την επένδυση ψυχικής ενέργειας (προσοχή) σε ρεαλιστικούς στόχους και με το συνταίριασμα δεξιοτήτων και ευκαιριών για δράση (Csikszentmihalyi, 2009: 20). Παράλληλα, όπως υποστηρίζεται μέσα από τα κείμενά του, η ποιότητα ζωής αποτελεί ευθεία εξάρτηση του τρόπου, με τον οποίο ένας άνθρωπος βιώνει την εργασία του, με τις διαπροσωπικές σχέσεις που αυτός αναπτύσσει με άλλους ανθρώπους (Csikszentmihalyi, 2009: 222). Οι απόψεις αυτές αποκρυσταλλώθηκαν σε ένα συνεκτικό πλαίσιο και απετέλεσαν βασικές και θεμελιώδεις παραδοχές της θεωρίας της *ψυχολογικής ροής* (flow), που κατά τον Csikszentmihalyi αποτελεί την βέλτιστη εμπειρία και την κύρια αιτία απόλαυσης έντονων θετικών συναισθημάτων.

Η θεωρία του Csikszentmihalyi συσχετίζει άμεσα την ποιότητα ζωής τόσο με την εργασία όσο και με το άγχος που προκαλείται σε σχέση με αυτή. Η εργασία αντιμετωπίζεται στα πλαίσια της θεωρίας ως ένας εξωτερικός παράγοντας που επηρεάζει άμεσα την ποιότητα της ανθρώπινης ζωής, χωρίς όμως να αποτελεί η ύπαρξή της καθ' αυτή δείκτης ευτυχίας για τον άνθρωπο. Ο τρόπος που βιώνει ο άνθρωπος την εργασία μέσα από τη συνειδητότητα είναι αυτός που σχετίζεται με την ποιότητα ζωής και όχι μόνο

η ύπαρξη της εργασίας. Αυτό σημαίνει παράλληλα ότι η απώλεια εργασίας, η οποία είναι ένας ιδιαίτερα αγχογόνος παράγοντας, αντιμετωπίζεται ως αιτία μείωσης της ποιότητας ζωής, μόνο εφόσον το άτομο που θα έχει απωλέσει την εργασία του το διαχειριστεί ανώριμα ή νευρωτικά. Εάν επιλέξει συνειδητά να διαχειριστεί τα συναισθήματα του, ακόμα και η απώλεια της εργασίας θα αποτελέσει ευκαιρία για ανάταξη προτεραιοτήτων και για σύνδεση των στόχων με τις εξωτερικές συνθήκες. Συνεπώς ο Csikszentmihalyi δίνει έμφαση στη συνειδητότητα και στην ανάπτυξη της δεξιότητας διαχείρισης του άγχους με τρόπο επωφελές, με την αξιοποίηση όλων των διαθέσιμων μέσων, ούτως ώστε τα εξωτερικά γεγονότα που συμβαίνουν στο άτομο να εναρμονίζονται με τους στόχους του και να του προκαλούν αισθήματα ευτυχίας, η οποία βελτιώνει την ποιότητα ζωής που αυτό απολαμβάνει.

Η θεωρία της ροής απέκτησε σταδιακά πολλούς επιφανείς υποστηρικτές και διαδόθηκε ευρύτατα στον χώρο της ψυχολογίας και σε άλλα επιστημονικά πεδία, όχι πάντως δίχως την ύπαρξη κριτικών φωνών σε σχέση με όσα υποστήριζε. Είναι αλήθεια ότι δεν δημιουργήθηκε κάποιο οργανωμένο σύστημα κριτικής των όσων ο Csikszentmihalyi πρότεινε με τη θεωρία του, μολαταύτα εμφανίστηκαν φωνές που ασκούσαν κριτική σε επιμέρους στοιχεία της θεωρίας του για διάφορους λόγους:

- Ορισμένοι στάθηκαν με κριτική διάθεση στο γεγονός ότι η θεωρία της ροής αποτελεί ένα κατασκευάσμα του δυτικού κόσμου (Sun, 1987) και ότι έβρισκε εφαρμογή κυρίως στους άνδρες παρά στις γυναίκες (Csikszentmihalyi, 1988), μολονότι επόμενες έρευνες (Wells, 1985) αντιμετώπισαν επιτυχώς την κριτική στο σημείο αυτό.
- Άλλη πρόωμη κριτική υπήρξε το ότι η θεωρία της ροής είχε υπερβατικό χαρακτήρα, που έτεινε προς την αναγνώριση μιας μυστικιστικού τύπου διάστασης, που δεν της επέτρεπε να θεωρείται αξιολογητή για να χρησιμοποιηθεί στις κοινωνικές επιστήμες (Csikszentmihalyi, 1988).
- Η θεωρία του Csikszentmihalyi θεωρείται ότι έδινε απλά ενδείξεις της εμπειρίας ροής, αλλά δεν εξηγούσε με παραστατικό τρόπο πώς ήταν δυνατόν να επιτευχθεί η κατάσταση αυτή.
- Αρκετοί μελετητές επιπλέον αντιμετωπίζουν με σκεπτικισμό τη θεωρία της ροής στο επίπεδο της πρακτικής της αξίας, καθώς θεωρούν ότι στη βάση της αποτελεί μια αρκετά ιδεαλιστική προσέγγιση που δεν προσφέρει πρακτικούς δείκτες για την επίτευξη της κατάστασης ροής στη ζωή.
- Ο ίδιος ο Csikszentmihalyi αναφέρθηκε και στον κίνδυνο οι δραστηριότητες που προκαλούν ροή να έχουν αρνητικές επιπτώσεις, καθώς μπορεί να γίνουν εθιστικές και να εμποδίσουν τα άτομα να συμβιβαστούν με τις αβεβαιότητες της ζωής.

Οι διάσπαρτες αυτές κριτικές δεν παρουσιάζουν ενιαίο όμως χαρακτήρα και δεν έχουν μετουσιωθεί σε μια οργανωμένη κριτική προσέγγιση. Έτσι η θεωρία της ροής εξακολουθεί να εξελίσσεται και να αποτελεί σημείο αναφοράς σε πολλά πεδία της επιστημονικής γνώσης.

1.6. Αξιολόγηση της ποιότητας ζωής

Όπως αναφέρθηκε νωρίτερα, τα παραδοσιακά θεωρητικά μοντέλα της ποιότητας ζωής βασίζονται σε αντικειμενικούς και υποκειμενικούς δείκτες, όπως και στον συνδυασμό ανάμεσά τους. Όπως αναφέρει η Ευαγγέλου (2014), αρκετοί ερευνητές έχουν χρησιμοποιήσει εργαλεία μέτρησης των εξωτερικών συνθηκών ζωής των ατόμων, όπως εργασία, εκπαίδευση, κοινωνικοοικονομικό επίπεδο, φυσική υγεία, συνθήκες κατοικίας (αντικειμενικοί δείκτες) (Baker, Intagliata, 1982: 72· Lehman, 1983: 369· Oliver, 1991: 40), ενώ άλλοι μελετητές έχουν επικεντρωθεί στο υποκειμενικό αίσθημα ικανοποίησης

που αναδύεται από αυτές τις συνθήκες (υποκειμενικοί δείκτες) (Day & Jankey's, 1996: 42). Κάποιοι ερευνητές παράλληλα έχουν συνδυάσει τα παραπάνω, ερευνώντας αντικειμενικές (εξωτερικές) συνθήκες ζωής και το αίσθημα ικανοποίησης από αυτές τις συνθήκες και έχουν ορίσει ως ποιότητα ζωής τη συνισταμένη των δύο αυτών παραγόντων (Calman, 1984: 125). Από την άλλη πλευρά όμως, αρκετές έρευνες έχουν καταδείξει την έλλειψη συνάφειας μεταξύ των αντικειμενικών και των υποκειμενικών δεικτών. Κατά συνέπεια υπάρχει ανάγκη να διερευνηθούν περαιτέρω οι διαμεσολαβητικοί παράγοντες, που σχετίζονται με την υποκειμενική εκτίμηση της ποιότητας ζωής (Barry, Zissi, 1997: 47· Albercht, Devliger, 1999: 977).

Σύμφωνα με τη Χανιά (2015), τα τελευταία χρόνια έχουν επικρατήσει στην επιστήμη της ψυχολογίας σύνθετα μοντέλα, τα οποία συνδυάζουν ψυχολογικούς και κοινωνικοοικονομικούς παράγοντες σε τρεις σφαίρες: τις εξωτερικές συνθήκες, τις διαπροσωπικές σχέσεις του ατόμου και την εσωτερική ισορροπία, η οποία με την σειρά της περιλαμβάνει την αυτοεκτίμηση και τη διάθεση (Lindstrom, 1995).

Οι παράγοντες που επηρεάζουν την ποιότητα της ζωής δύνανται να προσεγγιστούν με τη χρήση πολλαπλών ερωτημάτων, τα οποία καλύπτουν μία μεγάλη ποικιλία από διαφορετικούς τομείς της ζωής. Όπως φάνηκε από την έρευνα του Cummins το 1996, υπάρχουν περισσότερα από 100 εργαλεία μέτρησης και καθορισμού της ποιότητας ζωής και καθένα από αυτά ορίζει την ποιότητα ζωής με διαφορετικό τρόπο (Cummins, 1996). Οι διαφορετικές προσεγγίσεις πάνω στο πεδίο της ποιότητας ζωής δημιουργούνται, εν μέρει τουλάχιστον, από το γεγονός ότι οι ερευνητές, μέσα από τα προσωπικά τους βιώματα και τις επιδιώξεις της έρευνάς τους, επιλέγουν να εστιάσουν την προσοχή τους σε συγκεκριμένους τομείς, διαφορετικούς κάθε φορά, αναφορικά με το τι αποτελεί γι' αυτούς τον καθοριστικό παράγοντα, ο οποίος έχει άμεση επίδραση στην ποιότητα ζωής (Sheidman & Liu, 1977).

Έτσι, η ποιότητα ζωής ενός ατόμου μπορεί να μην επηρεάζεται από αντικειμενικά αρνητικές συνθήκες, αν αυτές δεν αποτελούν μέρος των στόχων που ένα άτομο θεωρεί ότι είναι σημαντικοί για τον ίδιο (Vallacher & Wegner 1987), ενώ, αντίθετα, εάν ένας συγκεκριμένος τομέας της ζωής παρουσιάζει μεγάλη σημασία για ένα άτομο, τότε σε μία ενδεχόμενη αποτυχία που θα σχετίζεται με την επίτευξη αυτού του στόχου, το άτομο μπορεί να βιώσει μεγαλύτερη μείωση στην ποιότητα της ζωής του από άλλα άτομα (Carver & Scheier, 1981).

Μερικά από τα ερωτηματολόγια αξιολόγησης, μαζί με τους αξιολογούμενους παράγοντες της ποιότητας ζωής, είναι τα εξής (Θεοδωροπούλου, 2014):

- «Ικανοποίηση από τη ζωή» (Diener, 1984), το οποίο αξιολογεί την ικανοποίηση από τη ζωή και περιλαμβάνει 5 ερωτήσεις.
- «Ερωτηματολόγιο αξιολόγησης των συναισθημάτων» (Kammann & Flett, 1983), το οποίο αξιολογεί τα θετικά και αρνητικά συναισθήματα του ατόμου με 40 ερωτήσεις.
- «Ερωτηματολόγιο αξιολόγησης της ευτυχίας» (Kozma & Stones, 1980), για τα θετικά και αρνητικά συναισθήματα, τις θετικές και αρνητικές εμπειρίες, με 24 ερωτήσεις.
- «Προφίλ αξιολόγησης της διάθεσης» (σύντομη έκδοση) (Shacham, 1983), το οποίο διερευνούσε τους παράγοντες που προκαλούσαν ένταση, κατάθλιψη, ενεργητικότητα, επιθετικότητα, κόπωση, σύγχυση, με 37 ερωτήσεις.
- «Ερωτηματολόγιο αξιολόγησης της ευημερίας», από τον Παγκόσμιο Οργανισμό Υγείας (Bech, 2004), που αξιολογούσε τη θετική διάθεση, τη ζωτικότητα και τα γενικά ενδιαφέροντα σε 5 ερωτήσεις.

- «Ερωτηματολόγιο αξιολόγησης της προσωπικής ποιότητας ζωής» (Seymour et al., 2008), με επιλογή των πέντε πιο σημαντικών παραγόντων της προσωπικής ποιότητας ζωής, μέσω της μεθόδου της ημι-δομημένης συνέντευξης.

Ένα από τα πιο συχνά χρησιμοποιούμενα ερωτηματολόγια για την ποιότητα ζωής που απαντάται στη βιβλιογραφία και έρευνα σχετίζεται με την υγεία και είναι το SF-36. Το ερωτηματολόγιο αυτό χρησιμοποιείται για την εκτίμηση της κατάστασης της υγείας τόσο σε ασθενείς όσο και στον γενικό πληθυσμό και βασίζεται στην αυτοαξιολόγηση του ίδιου του ατόμου γύρω από τη λειτουργική του ικανότητα και την αίσθηση που έχει ο ίδιος για τη γενική σωματική, πνευματική και κοινωνική του λειτουργικότητα (Ευθυμίου, 2014).

Υπάρχουν πλην αυτού και άλλα πολύ σημαντικά εργαλεία αξιολόγησης της ποιότητας ζωής, όπως τα παρακάτω (Τζάνου, 2015):

- Το Satisfaction with Life Scale (SWLS), το οποίο είναι ένα σύντομο εργαλείο, σχεδιασμένο να υπολογίζει σφαιρικές νοητικές κρίσεις σχετικές με την ικανοποίηση από τη ζωή ενός ατόμου. Το SWLS αποτελείται από πέντε στοιχεία, τα οποία συμπληρώνονται από το άτομο, του οποίου αξιολογείται η ικανοποίηση από τη ζωή. Η συμπλήρωση του είναι σύντομη και μπορεί να διεξαχθεί μέσω συνέντευξης ή να απαντηθεί γραπτώς από τον ερωτώμενο. Είναι όμως ένα μετρικό σύστημα, το οποίο δεν επιτρέπει στον ερωτώμενο να υποδεικνύει πεδία και έτσι το προσωπικό στοιχείο είναι περιορισμένο (Richards JS et al., 2006). Το SWLS παρουσιάζει τη γενική ικανοποίηση από τη ζωή, αλλά δεν υπεισέρχεται σε λεπτομέρειες που αφορούν συγκεκριμένες πλευρές της ποιότητας ζωής.
- Το Quality of Life Index (QLI) αναπτύχθηκε από τους Ferrans και Powers (1985), για την εκτίμηση της ποιότητας ζωής στα στοιχεία που σχετίζονται με την ικανοποίηση από τη ζωή. Το QLI εκτιμά τόσο την ικανοποίηση όσο και τη σπουδαιότητα των άλλων πλευρών της ζωής. Έχει αναπτυχθεί ένας αριθμός διαφορετικών εκδοχών του QLI προς χρήση για διάφορες δυσλειτουργίες του γενικού πληθυσμού, οι οποίες έχουν καταγραφεί σε περισσότερες των διακοσίων δημοσιευμένων μελετών.
- Το πρόγραμμα World Health Organization Quality of Life (WHOQOL), το οποίο ξεκίνησε το 1991 και στόχος του ήταν η ανάπτυξη ενός διεθνούς, διαπολιτισμικά συγκρίσιμου εργαλείου εκτίμησης της ποιότητας ζωής. Το εργαλείο αυτό υπολογίζει τις αντιλήψεις του ατόμου στο πλαίσιο της κουλτούρας και του συστήματος αξιών του, των προσωπικών του στόχων, των προτύπων και των ανησυχιών του (WHOQOL, 1993). Οι κλίμακες WHOQOL αναπτύχθηκαν συνεργατικά από έναν αριθμό κέντρων παγκοσμίως και έχουν δοκιμαστεί ευρέως. Το WHOQOL-BREF, η συντομότερη εκδοχή της αυθεντικής κλίμακας, αποτελείται από 26 ερωτήματα, τα οποία υπολογίζουν τα ακόλουθα πεδία: φυσική υγεία, ψυχολογική κατάσταση, κοινωνικές σχέσεις και περιβάλλον. Είναι περισσότερο βολικό προς χρήση για μεγάλες ερευνητικές μελέτες ή κλινικές δοκιμές και έχει διερευνηθεί από πολλούς συγγραφείς (Jang Y et al., 2004· Lin MR et al., 2007).

Εν κατακλείδι, αν και μπορούμε να υποθέσουμε ότι κάποιες πλευρές της ζωής σχετίζονται με την ποιότητα της ζωής για όλους τους ανθρώπους, η βαρύτητα ωστόσο που το κάθε άτομο προσδίδει σε αυτές τις πλευρές της ζωής διαφέρει τόσο ανάμεσα σε διαφορετικές κουλτούρες όσο και ανάμεσα στα άτομα που ζουν στην ίδια κοινωνία. Έτσι λοιπόν η ποιότητα ζωής αποτελεί μια έννοια δυναμική και εξατομικευμένη, και αυτό θα πρέπει να λαμβάνεται σοβαρά υπόψη σε κάθε προσπάθεια αξιολόγησής της (Μαράκης, 2017).

1.7. Επίλογος

Μέσα από την παρουσίαση στο κεφάλαιο αυτό αναδεικνύεται εύλογα ο πολυδιάστατος χαρακτήρας και οι ιδιαίτερες δυσκολίες στον καθορισμό της έννοιας της ποιότητας ζωής. Η ιστορική ανασκόπηση και η εννοιολογική οριοθέτηση παρουσιάζουν με σαφήνεια την ιδιαίτερη δυσκολία στην αποκρυστάλλωση ενιαίου ορισμού και περιεχομένου στην έννοια αυτή. Παράλληλα, η καταγραφή των παραγόντων και των πτυχών που συναπαρτίζουν την έννοια ποιότητα ζωής, αναδεικνύει ακόμα περισσότερο τον πολυδιάστατο και πολυδαίδαλο χαρακτήρα της, ο οποίος δυσκολεύει την αξιολόγηση του, όπως προκύπτει τόσο από το εύρος όσο και από την ποικιλομορφία των εργαλείων που έχουν χρησιμοποιηθεί για τη μέτρηση της, δίχως μάλιστα να καλύπτουν όλες τις απαραίτητες πτυχές της έννοιας.

Πέρα όμως και πάνω από τις δυσκολίες στον καθορισμό και την παρουσίαση της ποιότητας ζωής, είναι ομόφωνη η αποδοχή του γεγονότος πως αυτή επηρεάζει και ωθεί τον ανθρώπινο βίο όλων των κοινωνικών και επαγγελματικών ομάδων. Η ισχύς της διαπίστωσης αυτής είναι αποδεκτή τόσο για τον κλάδο των εκπαιδευτικών εν γένει, όσο και αυτόν της κατηγορίας των αναπληρωτών εκπαιδευτικών, η οποία θα αποτελέσει και το κέντρο της έρευνας του επόμενου κεφαλαίου.

ΚΕΦΑΛΑΙΟ 2

ΙΣΤΟΡΙΚΗ ΑΝΑΔΡΟΜΗ, ΕΝΝΟΙΟΛΟΓΙΚΟΣ ΠΡΟΣΔΙΟΡΙΣΜΟΣ ΚΑΙ Η ΖΩΗ ΤΩΝ ΑΝΑΠΛΗΡΩΤΩΝ ΔΑΣΚΑΛΩΝ

2.1. Εισαγωγή

Ο θεσμός των αναπληρωτών δασκάλων αποτελεί για δεκαετίες πια μια απτή πραγματικότητα για το ελληνικό εκπαιδευτικό σύστημα. Ο θεσμός αυτός μέσα στο πέρασμα του χρόνου παρουσίασε την δική του αυτοτελή εξέλιξη και διαμόρφωσε τα ιδιαίτερα χαρακτηριστικά του, διαμορφώνοντας παράλληλα εντός και εκτός σχολείου μια νέα κατάσταση, την οποία ο αναπληρωτής καλείται να διαχειριστεί μέσα σε ένα μεταβλητό και διαρκώς αρνητικά εξελισσόμενο περιβάλλον, το οποίο δρα υποβαθμιστικά προς την ποιότητα ζωής αυτού με κύριο πρόβλημα την ισχυρή ανάπτυξη αισθήματος εργασιακού άγχους και αβεβαιότητας.

2.2. Ιστορική αναδρομή

Ο θεσμός των αναπληρωτών αποτελεί μια τακτική, η οποία έχει εφαρμοστεί σχεδόν από τις αρχές της συγκρότησης του ελληνικού εκπαιδευτικού συστήματος και αυτό φαίνεται από τις πρώτες σοβαρές νομοθετικές προσπάθειες που έγιναν για την οργάνωση της παιδείας. Από την επισκόπηση της νομοθεσίας σχετικά με τη θέση και τον ρόλο των αναπληρωτών διακρίνουμε μια σειρά από προσπάθειες, οι οποίες είχαν στόχο την οργάνωση αυτού του θεσμού και κυρίως τη λειτουργική αξιοποίησή του, υπηρετώντας πάντα τις εκάστοτε κοινωνικοπολιτικές ανάγκες της κάθε κοινωνικής περιόδου, στην οποία εντάσσονταν (Κωσταντινοπούλου, 2013).

Έτσι λοιπόν θα παρουσιαστούν στη συνέχεια με χρονολογική σειρά όλες οι παρεμβάσεις που έγιναν στον χώρο της παιδείας όσον αφορά την περίπτωση των αναπληρωτών εκπαιδευτικών γενικότερα αλλά και των αναπληρωτών δασκάλων ειδικότερα.

Στα εκπαιδευτικά νομοσχέδια αρχικά του 1929 (Μπουζάκης, 1994) ο θεσμός των αναπληρωτών απασχόλησε το ελληνικό εκπαιδευτικό σύστημα και επελέγη η θεσμοθέτηση των βασικών πυλώνων λειτουργίας του. Σκοπός των νομοθετημάτων της περιόδου αυτής ήταν η τοποθέτηση των θεμελίων για τη σωστή οργάνωση του εκπαιδευτικού συστήματος, το οποίο θα κάλυπτε μέσω των αναπληρωτών τις ανακύπτουσες εκπαιδευτικές ανάγκες. Μια σειρά από ρυθμίσεις για εργασιακά ζητήματα των αναπληρωτών, τις αμοιβές τους, τον χρόνο απόλυσής τους και κυρίως την αναγνώριση της προϋπηρεσίας τους μετά τον διορισμό, βοήθησαν στη συγκρότηση ενός ολοκληρωμένου εκπαιδευτικού θεσμού (Κωσταντινοπούλου, 2013).

Το 1955 οι προσωρινοί αναπληρωτές αποτελούσαν το 2,97% του εκπαιδευτικού προσωπικού (Λέκκου, 2017) και με νομοθετικά διατάγματα της ίδιας χρονιάς, αλλά και αργότερα του 1959, ο διορισμός των εκπαιδευτικών δεν υπέστη πολλές σημαντικές αλλαγές και για την επίτευξή του λαμβανόταν υπόψη ο βαθμός του πτυχίου και η ηλικία, με κατώτερο όριο τα 35 χρόνια (Γεωργιάδου, 2016).

Ακολούθως, η εστίαση της νομολογίας κατευθύνθηκε στη διαδικασία διορισμού των εκπαιδευτικών της δημοτικής εκπαίδευσης. Αυτή πραγματοποιούνταν ύστερα από απόφαση του υπουργού Εθνικής Παιδείας και Θρησκευμάτων και, σύμφωνα με το νομοθετικό διάταγμα του 1970, όλοι οι υποψήφιοι που υπέβαλαν αίτηση διορισμού εισάγονταν στους πίνακες διοριστέων κατά σειρά αρχαιότητας, με βάση το βαθμό του πτυχίου. Επιπλέον υπήρχαν και ορισμένα ειδικά κριτήρια, εντός των οποίων υπήρχε μέριμνα για τα τέκνα θυμάτων και αναπήρων πολέμου, συνταξιοδοτούμενων και πολυτέκνων (Γεωργιάδου, 2016). Από την ίδια περίοδο και έκτοτε οι διαρκώς διογκούμενες εκπαιδευτικές ανάγκες πυροδότησαν μια ανάλογη αύξηση των σχολικών μονάδων και, συνακόλουθα, του αριθμού των εκπαιδευτικών, με το 18% πλέον του συνολικού εκπαιδευτικού προσωπικού να το αποτελούν οι αναπληρωτές (Ανδρέου & Κουτούζης, 2002).

Συμφωνά με νόμο του 1976, στον οποίο γίνεται αναφορά στους λειτουργούς της δημοτικής εκπαίδευσης, δικαίωμα διορισμού ως διδασκάλου είχαν όσοι υποψήφιοι ήταν κάτοχοι πτυχίου παιδαγωγικής ακαδημίας, ενώ οι ενδιαφερόμενοι υπέβαλαν αίτηση με όλα τα απαραίτητα δικαιολογητικά στα γραφεία των Επιθεωρητών Δημοτικής Εκπαίδευσης. Οι αιτήσεις ελέγχονταν από τους επιθεωρητές και έπειτα αποστέλλονταν στην Κεντρική Υπηρεσία του Υπουργείου. Οι υποψήφιοι εντάσσονταν στους ειδικούς πίνακες κατά το έτος της αίτησής τους, με βάση το βαθμό πτυχίου. Δεν μπορούσαν να υποβάλλουν αίτηση όσοι δεν είχαν συμπληρώσει το 21^ο έτος της ηλικίας τους και όσοι είχαν συμπληρώσει το 45^ο έτος κατά την χρονολογία υποβολής της αίτησης (Γεωργιάδου, 2016).

Με νόμο του 1982 προβλεπόταν η πρόσληψη αναπληρωτών εκπαιδευτικών, όχι μόνο στην περίπτωση απουσίας μόνιμου εκπαιδευτικού από τα σχολεία για κάθε αιτία αλλά και για την κάλυψη εκτάκτων αναγκών που δημιουργούνταν κατά τη διάρκεια της σχολικής χρονιάς (Κωσταντινοπούλου, 2013). Στον ίδιο νόμο καταργήθηκε ο θεσμός του επιθεωρητή και εισήχθη ο θεσμός του σχολικού συμβούλου, ενώ ιδρύθηκαν οι διευθύνσεις και τα γραφεία εκπαίδευσης. Επίσης γινόταν λόγος και για την πρόσληψη αναπληρωτών με σχέση εργασίας ιδιωτικού δικαίου, με την πρόσληψή τους να πραγματοποιείται με πράξη των διευθυντών δημοτικής εκπαίδευσης, ύστερα από πρόταση των οικείων Περιφερειακών Υπηρεσιακών Συμβουλίων. Οι αναπληρωτές εκπαιδευτικοί απολύονταν αυτοδικαίως μετά το πέρας του σχολικού έτους, ενώ οι αποδοχές τους αντιστοιχούσαν στο κατώτερο μισθολογικό κλιμάκιο του εισαγωγικού βαθμού του εκάστοτε κλάδου (Γεωργιάδου, 2016).

Με βάση ακολούθως τον νόμο 1566 του 1985 (Υπουργείο Παιδείας, 1985) προσλαμβάνονταν στις σχολικές μονάδες προσωρινοί αναπληρωτές, προκειμένου να καλύψουν ανάγκες λόγω απουσίας των μόνιμων εκπαιδευτικών, οι οποίοι α) συμμετείχαν σε επιμορφωτικά προγράμματα μακράς διάρκειας, β) λάμβαναν εκπαιδευτική άδεια, γ) είχαν αποσπαστεί σε υπηρεσίες και οργανισμούς του Υπουργείου Παιδείας και δ) είχαν αποσπαστεί στο εξωτερικό. Αυτά είχαν ως αποτέλεσμα να αποκαλυφθεί η αναγκαιότητα για έναν εξορθολογισμό του συστήματος πρόσληψης και τοποθέτησης των αναπληρωτών, μέσα από μία σειρά νομοθετικών μέτρων, καθώς αυτό παρουσίαζε αρκετές αδυναμίες, με συχνά σχόλια για αδιαφάνεια και αναξιοκρατία (Κωσταντινοπούλου, 2013). Στον τρόπο διορισμού των εκπαιδευτικών ίσχυε το σύστημα της επετηρίδας, με βασικό κριτήριο τον βαθμό του πτυχίου, ενώ προτεραιότητα έναντι των υπολοίπων είχαν ορισμένες κοινωνικές ομάδες ή άτομα με περεταίρω κατάρτιση (Γεωργιάδου, 2016).

Από το 1990 η επετηρίδα, ως σύστημα διορισμού των εκπαιδευτικών, βρέθηκε στο επίκεντρο των πολιτικών συζητήσεων, με υπουργούς παιδείας να προσπαθούν να την καταργήσουν. Οι αντιδράσεις όμως από την πλευρά των εκπαιδευτικών το 1991 οδήγησαν σε δραματικές εξελίξεις, με σημαντικότερη τη δολοφονία του καθηγητή Ν. Τεμπονέρα, η

οποία οδήγησε στην παραίτηση του τότε υπουργού παιδείας και τη ματαίωση της μεταρρύθμισης (Αθανασιάδης & Μαρατζίδης, 2000: στο Γεωργιάδου, 2016).

Το 1997 η πολιτεία επιχειρηματολόγησε και πάλι υπέρ της κατάργησης της επετηρίδας, με κύρια επιχειρήματα ότι δεν επιλέγονταν οι καλύτεροι από τους εκπαιδευτικούς, λόγω του μεγάλου αριθμού των εγγεγραμμένων στην επετηρίδα (Λυμπέρης, 2007: 104-105) και ότι υπήρχε μεγάλο διάστημα αναμονής στους πίνακες διοριστέων από τη στιγμή της αποφοίτησης κάποιου εκπαιδευτικού μέχρι τον διορισμό του, γεγονός με έντονο αντίκτυπο στην ποιότητα της παρεχόμενης εκπαίδευσης (Γεωργιάδου, 2016). Ενδεικτικά αναφέρουμε ότι για την πρωτοβάθμια εκπαίδευση υπήρχε αναμονή 10 ετών στην επετηρίδα για διορισμό (Κασσωτάκης, 1997) και το 1996 στην επετηρίδα ήταν εγγεγραμμένοι 19.000 δάσκαλοι. Επιπλέον, η επετηρίδα φαίνεται πως δεν ικανοποιούσε πλέον τις ανάγκες της κοινωνίας και εμφάνιζε προβλήματα, όπως η έλλειψη οποιασδήποτε μορφής αξιολόγησης, η ελλιπής παιδαγωγική και διδακτική κατάρτιση των υποψήφιων εκπαιδευτικών και η μεγάλη ηλικία αυτών που διορίζονταν (Κλάδης, 1991: 10-11). Πέρα όμως από τους επικριτές του συστήματος της επετηρίδας, υπήρχε από την άλλη ένα μεγάλο ποσοστό εκπαιδευτικών που ήταν υπέρ της διατήρησής της, με κύριους υποστηρικτές τα εκπαιδευτικά συνδικάτα, τα οποία ήταν αντίθετα σε οποιοδήποτε διαφορετικό σύστημα διορισμού των εκπαιδευτικών. Βασικό τους επιχείρημα ήταν πως η επετηρίδα ήταν το μόνο αξιόπιστο, φερέγγυο και αδιάβλητο σύστημα διορισμού, ενώ υπήρχε και ο φόβος για την αβεβαιότητα του μέλλοντος και για τις αλλαγές που θα συνεπάγονταν για τους εκπαιδευτικούς στο εργασιακό και μισθολογικό τους καθεστώς (Αθανασιάδης & Μαρατζίδης, 2000: στο Γεωργιάδου, 2016). Επιπρόσθετα, σε ενδεχόμενη κατάργηση της επετηρίδας, δε θα υπήρχε καμία σύνδεση του μορφωτικού τίτλου σπουδών των εκπαιδευτικών με το δικαίωμά τους στην εργασία, ενώ και το κράτος δε θα είχε την υποχρέωση της επαγγελματικής αποκατάστασης των εγγεγραμμένων στην επετηρίδα (Φατούρου & Γαλάνης, 1997: 35-36). Παρόλα αυτά, με τον νόμο 2525 του 1997 καταργήθηκε το σύστημα διορισμού μέσω της επετηρίδας και αντικαταστάθηκε με ένα σύστημα εξετάσεων, τη διενέργεια των οποίων θα επέπτευε το Ανώτατο Συμβούλιο Επιλογής Προσωπικού (Α.Σ.Ε.Π.) κάθε δύο χρόνια, όπως και την κατάρτιση του πίνακα διοριστέων εκπαιδευτικών (Γεωργιάδου, 2016).

Από τις πρώτες μέρες κατάθεσης του νομοσχεδίου, οι συνδικαλιστικοί φορείς και οι ίδιοι οι εκπαιδευτικοί αντέδρασαν έντονα με διαδηλώσεις, καταλήψεις, συλλαλητήρια και κινητοποιήσεις, ενώ έντονες ήταν και οι αντιδράσεις τις ημέρες διεξαγωγής του πρώτου διαγωνισμού, τον Ιούνιο του 1998, με τη δημιουργία επεισοδίων και την κήρυξη απεργιών (Αθανασιάδης & Μαρατζίδης, 2000· Λυμπέρης, 2007: 112). Εκείνο το διάστημα η ΔΟΕ με απόφασή της είχε προτείνει την κατάργηση του νόμου και τον διορισμό των εκπαιδευτικών, οι οποίοι θα μοριοδοτούνταν κατά 50% από τον διαγωνισμό και 50% από επαγγελματικά-επιστημονικά προσόντα, με την πρόταση αυτή να μη γίνεται αποδεκτή από το Υπουργείο Παιδείας (Χατζηδήμου, 1999· Λυμπέρης, 2007: 113). Σε ερευνά τους στα συνδικαλιστικά στελέχη, οι Αθανασιάδης και Μαρατζίδης (2000) κατέληξαν ότι σχεδόν το 80% των ερωτηθέντων πίστευε πως η κατάσταση του εργασιακού καθεστώτος και του καθεστώτος μονιμότητας θα επιδεινώνονταν (Γεωργιάδου, 2016). Ο Λυμπέρης (2007: 114) υποστήριξε πως έπρεπε να ελεγχθεί κατά πόσο έγκυρος και αξιόπιστος ήταν ο διαγωνισμός και τόνισε πως αυτοί οι παράμετροι μπορούσαν να βελτιωθούν, αν λαμβάνονταν υπόψη οι ικανότητες και οι δεξιότητες των εκπαιδευτικών, οι οποίες βέβαια δεν ήταν εύκολο να αξιολογηθούν μέσα από έναν γραπτό διαγωνισμό. Επίσης με τον τρόπο διεξαγωγής του διαγωνισμού δημιουργήθηκε πρόσφορος χώρος για τη δημιουργία ενός κύκλου παραπαιδείας από ειδικά φροντιστήρια και εκδότες ποικίλων βοηθημάτων για τους εκπαιδευτικούς (Τσάφος, 2009). Οι Φατούρου και Γαλάνης (1997: 35) αναφέρθηκαν στη δυσκολία αξιολόγησης της παιδαγωγικής ικανότητας των

εκπαιδευτικών μόνο μέσα από έναν γραπτό διαγωνισμό και τόνισαν ότι δεν μπορούν να βαθμολογηθούν οι παιδαγωγικό-ψυχολογικές αντιλήψεις τους και ότι μέσω του διαγωνισμού του Α.Σ.Ε.Π., στόχος των ιθυνόντων εκείνης της περιόδου ήταν η μείωση και τελικά η κατάργηση των μόνιμων εκπαιδευτικών, οι οποίοι τελικά θα κατέληγαν να εργάζονται με συμβάσεις περιορισμένου χρόνου, εκπληρώνοντας τις υποχρεώσεις τους ως εργαζόμενοι, όχι όμως απολαμβάνοντας και τα αντίστοιχα δικαιώματα (Γεωργιάδου, 2016).

Το 1999 με τον νόμο 2725 αναγνωρίστηκαν στους αναπληρωτές εκπαιδευτικούς η προϋπηρεσία ως προσόν πρόσληψης, το δικαίωμα συνυπηρέτησης, η οικογενειακή κατάσταση και η δέσμευση διορισμού τους σε μόνιμες θέσεις εκπαιδευτικών (Λέκκου, 2017). Η σχετική δέσμευση του Υπουργείου Παιδείας προέβλεπε πως όσοι είχαν συμπληρώσει προϋπηρεσία 16 μηνών θα μονιμοποιούνταν κατά προτεραιότητα μετά το 2003 (Ψωίνου, 2016).

Με τον νόμο 2942 του 2001 διαμορφώθηκαν οι πίνακες αναπληρωτών με οργάνωση σε εθνικό επίπεδο και στο εξής η πρόσληψή τους υλοποιείται από την Κεντρική Υπηρεσία του Υπουργείου Παιδείας (Λέκκου, 2017). Επίσης με τον ίδιο νόμο, ανοίγουν τα θέματα μοριοδότησης για μόνιμο διορισμό και οι διαδικασίες σύνταξης πινάκων για αναπληρωτές, που μπορούν πλέον να προσληφθούν σε θέση αναπληρωτή με μόνο κριτήριο την προϋπηρεσία (Ψωίνου, 2016).

Το 2002 με τον νόμο 3027 οι εκπαιδευτικοί θα διορίζονταν με ποσοστό 75% από τους επιτυχόντες του διαγωνισμού του Α.Σ.Ε.Π. και 25% από τον ενιαίο πίνακα αναπληρωτών εκπαιδευτικών με δεκαεξάμηνη προϋπηρεσία στη δημόσια εκπαίδευση (Αρακάς, 2017).

Τα ποσοστά όμως αυτά με τον νόμο 3255 του 2004 τροποποιήθηκαν σε 60% μέσω του διαγωνισμού Α.Σ.Ε.Π. και 40% από τον πίνακα αναπληρωτών, ενώ ο τρόπος με τον οποίο υπολογίζονται τα μόρια των εκπαιδευτικών αντιστοιχεί στην προϋπηρεσία σε συνδυασμό με το αποτέλεσμα του γραπτού διαγωνισμού και στον οποίο μοριοδοτούνται επίσης ο βαθμός πτυχίου, η κατοχή μεταπτυχιακού ή διδακτορικού διπλώματος (Αρακάς, 2017).

Το 2008 με τον νόμο 3687 ορίστηκε ότι, εκτός από την επιτυχία στον γραπτό διαγωνισμό, είχαν προτεραιότητα διορισμού και όσοι εκπαιδευτικοί είχαν συμπληρώσει στις 30/06/2008 πραγματική προϋπηρεσία 30 μηνών ως αναπληρωτές σε δημόσια σχολεία και ακολουθούσαν όσοι συμπλήρωσαν 24 μήνες και είχαν λάβει την βαθμολογική βάση του διαγωνισμού Α.Σ.Ε.Π., ενώ επίσης προτεραιότητα διορισμού δίνονταν και στους γονείς τεσσάρων και άνω τέκνων χωρίς την συμμετοχή τους στον διαγωνισμό (Γεωργιάδου, 2016). Έπειτα ακολουθούσαν το 40% από τον ενιαίο πίνακα και τελευταίο το 60% από τον γραπτό διαγωνισμό του Α.Σ.Ε.Π. Το 2008 ήταν και η τελευταία χρονιά που προκηρύχτηκε διαγωνισμός Α.Σ.Ε.Π. για τον μόνιμο διορισμό εκπαιδευτικών, με τη διεξαγωγή του να γίνεται τον Ιανουάριο του 2009 και έκτοτε να διορίζονται μόνο όσοι ήταν διοριστέοι αυτού του διαγωνισμού και κανένας άλλος. Αυτή είναι και η χρονική περίοδος από την οποία ξεκινούν να εργάζονται μέχρι και σήμερα οι περισσότεροι αναπληρωτές δάσκαλοι, στους οποίους αναφέρεται και η έρευνα της παρούσας εργασίας.

Την ίδια περίπου χρονική περίοδο, από το 2006 έως το 2010, η απορρόφηση των δασκάλων βρισκόταν στο ζενίθ, αγγίζοντας το 100% της απορρόφησης των άνεργων δασκάλων, είτε με μόνιμους διορισμούς είτε ως εργαζόμενους με τον θεσμό του αναπληρωτή, με τους κύριους λόγους της αυξημένης ζήτησης δασκάλων να εντοπίζεται από τον Σασλή-Θεοτοκάτο (2017) στις πολλές συνταξιοδοτήσεις, στη μαζική διεύρυνση του Ολοήμερου Δημοτικού Σχολείου και στην αλλαγή της αναλογίας δασκάλου-μαθητών στα ολιγοθέσια δημοτικά σχολεία από 1 προς 25 σε 1 δάσκαλο για 15 μαθητές. Σύμφωνα με την Αγγελοπούλου (2009), η ανεργία δεν άγγιζε τα τελευταία χρόνια πριν το 2009 τους

δασκάλους και ο λόγος ήταν ότι οι ανάγκες του Υπουργείου Παιδείας για κάλυψη των κενών σε δασκάλους υπήρξαν τεράστιες, ενώ έφτανε το υπουργείο στο σημείο να προσλάβει δασκάλους ακόμη και λίγες μέρες μετά την ορκωμοσία τους. Ενδεικτικά αναφέρει στην έρευνά της πως οι 280 απόφοιτοι του Παιδαγωγικού Θεσσαλονίκης, οι οποίοι ορκίστηκαν το καλοκαίρι του 2008, εργάστηκαν όλοι στα δημόσια σχολεία την ίδια χρονιά, ενώ και οι τέσσερις τελευταίοι πτυχιούχοι του Παιδαγωγικού Φλώρινας μπήκαν σε σχολικές τάξεις για να διδάξουν μια μέρα μόλις μετά την ορκωμοσία τους. Προσελήφθησαν μάλιστα μέχρι και δάσκαλοι που υπηρετούσαν τη θητεία τους ή απόφοιτοι των παιδαγωγικών τμημάτων που ολοκλήρωσαν τις σπουδές τους στην εξεταστική του Σεπτεμβρίου. Έτσι λοιπόν η κατάσταση έφτασε στο σημείο να μην υπάρχουν δάσκαλοι διαθέσιμοι, για να προσληφθούν ως αναπληρωτές, καθώς οι πίνακες είχαν εξαντληθεί (Αγγελούπουλου, 2009). Ακόμη, σύμφωνα με τον Κάτσικα (2009), την ίδια περίοδο περίπου 1.600-1.700 πτυχιούχοι των τμημάτων Δημοτικής Εκπαίδευσης τελειώνουν σε ετήσια βάση τις σχολές τους και διορίζονται κατά μέσο όρο 2.000, ενώ άλλοι 3.500 τουλάχιστον απαιτούνται ετησίως ως αναπληρωτές. Ο κλάδος των δασκάλων αποτελεί έτσι το πλέον περιζήτητο επάγγελμα στην Ελλάδα και το πτυχίο του δασκάλου θεωρείται πτυχίο σίγουρης αποκατάστασης, με αποτέλεσμα πολλοί απόφοιτοι του λυκείου να επιλέγουν όλο και περισσότερο τα παιδαγωγικά τμήματα Δημοτικής Εκπαίδευσης, ενώ και πολλοί πτυχιούχοι άλλων τμημάτων καταθέτουν αίτημα σε κατατακτήριες εξετάσεις των τμημάτων αυτών, προκειμένου να αποκτήσουν προοπτική επαγγελματικής αποκατάστασης. Ενδεικτικά, ο Κάτσικας αναφέρει, όσον αφορά τις κατατακτήριες, πως στο τμήμα του Α.Π.Θ. κατατέθηκαν 2.200 αιτήσεις το ακαδημαϊκό έτος 2007-2008 και 922 αιτήσεις το ακαδημαϊκό έτος 2008-2009, ενώ ο γραμματέας της σχολής Ζ. Κουκουνάρης ανέφερε πως πρόκειται για αριστούχους, κυρίως των θεωρητικών σχολών, αλλά και μερικούς των θετικών σχολών, όπως η ιατρική (Κάτσικας, 2009). Ακόμη, χαρακτηριστική της στροφής των αποφοίτων λυκείου προς την εργασία του δασκάλου είναι η βάση του Παιδαγωγικού Δημοτικής Εκπαίδευσης Αθήνας, η οποία από 14.423 το 2002 έφτασε 18.197 το 2007, ενώ παράλληλα στο ίδιο διάστημα αυτή η σχολή ανήλθε ως πρώτη προτίμηση των μαθητών από 805 σε 1.838 απόφοιτους λυκείου. Το ίδιο ισχύει και για τη Θεσσαλονίκη, όπου στο Παιδαγωγικό Τμήμα Δημοτικής Εκπαίδευσης η βάση από 14.515 ανέβηκε στα 18.224 μόρια και οι πρώτες προτιμήσεις εκτοξεύτηκαν από 606 σε 2.082 (Αγγελούπουλου, 2009).

Το ευνοϊκό αυτό κλίμα στον κλάδο των δασκάλων συνεχίστηκε μέχρι το 2010, οπότε άρχισαν οι δυσμενείς μεταρρυθμίσεις, λόγω της εισόδου της Ελλάδος σε καθεστώς οικονομικής επιτήρησης, τόσο ως προς το θέμα του αριθμού προσλήψεων αναπληρωτών και διορισμού εκπαιδευτικών, όσο και ως προς τον τρόπο και τις συνθήκες που εργάζονται οι αναπληρωτές. Συγκεκριμένα, το 2010, με τον νόμο 3848 (νόμος Διαμαντοπούλου), θεσπίζεται για τους διορισμούς και πάλι, όπως και το 1997, αποκλειστικά γραπτός διαγωνισμός ΑΣΕΠ για το 100% των θέσεων, καταργείται ο κλειστός αριθμός θέσεων, μειώνεται κατά πολύ η μοριοδότηση της προϋπηρεσίας, ορίζεται κοινός πίνακας για διορισμούς ή αναπληρωτές, μοριοδοτούνται διάφορα τυπικά και ακαδημαϊκά κριτήρια. Στο ίδιο νομοσχέδιο δε γίνεται λόγος πουθενά για επαγγελματική προοπτική των αναπληρωτών και απουσιάζει κάθε μέριμνα για μόνιμο διορισμό μετά από κάποια χρόνια προϋπηρεσίας. Το μόνο που δόθηκε ήταν μία χαριστική περίοδος λίγων ετών μέχρι το 2012, για τον διορισμό όσων είχαν συμπληρώσει 24 μήνες προϋπηρεσίας, ενώ με την ίδια μεταρρύθμιση έπαψαν επίσης να τροφοδοτούνται οι πίνακες αναπληρωτών με επιπλέον προϋπηρεσία από την 1^η Ιουλίου του 2010 μέχρι και τον επόμενο γραπτό διαγωνισμό του ΑΣΕΠ (Γεωργιάδου, 2016). Τα επόμενα χρόνια μάλιστα δε διενεργήθηκε καν αυτός ο διαγωνισμός, ενώ και τα προβλήματα που προκάλεσε ο νόμος ήταν πολλαπλά, καθώς οι αναπληρωτές εργάζονταν χωρίς να

προσμετράται η προϋπηρεσία τους στους πίνακες και χωρίς να υπήρχε ένα σαφές νομοθετικό πλαίσιο, μέχρι να έλθει μετά από 5 χρόνια, στο 2015, ένας νέος νόμος, στον οποίο η προϋπηρεσία προσμετρήθηκε ξανά, αλλά χωρίς να υπάρξει ένα νέο πλήρες νομοσχέδιο για τον τρόπο πρόσληψης αναπληρωτών και μόνιμου διορισμού. Οι μόνιμοι διορισμοί δασκάλων που έγιναν από το 2011 και μετά ήταν μόνο 72 συνολικά (50 το 2011, 5 το 2012, 17 το 2013, 0 το 2014 έως το 2018), την περίοδο που οι συνταξιοδοτήσεις δασκάλων έφτασαν τις 6.863 (Παληγιάννης, 2018. Φασφαλής, 2018). Το δεύτερο σημαντικό γεγονός που συνέβη το 2011 ήταν οι εκτεταμένες συγχωνεύσεις και καταργήσεις δημοτικών σχολείων (Κάτσικας, 2016), βάσει των οποίων η απώλεια θέσεων για τους δασκάλους έφτασε τις 2000, με αποτέλεσμα τη σχολική χρονιά 2011-2012 να υπάρχουν για πρώτη φορά μετά από χρόνια άνεργοι δάσκαλοι και ο πίνακας να μην εξαντλείται όπως πριν. Η κατάσταση αυτή επιδεινώθηκε και με την κατάργηση των διδασκαλείων, λόγω των οποίων οι απώλειες έφτασαν τους χίλιους επιπλέον δασκάλους, ενώ συνάμα συνεχίστηκε η μείωση της απορρόφησης ακόμη περισσότερο, λόγω της μειωμένης συνταξιοδότησης εκπαιδευτικών κάθε χρόνο, από τα νέα μέτρα στο ασφαλιστικό σύστημα (Παληγιάννης, 2018).

Το 2011, λόγω των μνημονίων, επιβλήθηκαν περικοπές στα επιδόματα και τα δώρα, ενώ επιπλέον, με το Νέο Μισθολόγιο του νόμου 4024/2011 (Ελληνική Δημοκρατία, 2011), μειώθηκαν συνολικά οι μισθοί, σύμφωνα με τον γραμματέα της ΟΛΜΕ Θ. Κοτσυφάκη, μέχρι και 41% του ποσού που λάμβαναν οι εκπαιδευτικοί, αλλά και οι αναπληρωτές (Λακασάς, 2011). Με βάση αυτήν τη μεγάλη περικοπή αναμφίβολα η ποιότητα ζωής των αναπληρωτών δασκάλων μειώθηκε σε πολύ μεγάλο βαθμό. Πέραν αυτών, ο υπουργός παιδείας Α. Λοβέρδος το 2014 ανακοίνωσε την κάλυψη των κενών με εθελοντές αδιόριστους εκπαιδευτικούς, με αμοιβή μόνο σε μόρια, στα πλαίσια ενός μέτρου το οποίο, αν και δεν εφαρμόστηκε, ήταν δηλωτικό της μεγάλης εκμετάλλευσης των αναπληρωτών (Κάτσικας, 2016). Ένα ακόμη μέτρο που πάρθηκε στην ίδια κατεύθυνση ήταν να τιμωρούνται οι αναπληρωτές σε περίπτωση που δεν αναλάμβαναν υπηρεσία εντός πέντε ημερών από την ανακοίνωση της πρόσληψής τους με διετή αποκλεισμό από τους πίνακες, σύμφωνα με τον νόμο 3966/2011, ο οποίος τελικά καταργήθηκε 4 χρόνια μετά, το 2015, και η ποινή πλέον απέκτησε ισχύ μόνο για την ίδια σχολική χρονιά. Πέρα όμως από τις ποινικές κυρώσεις, η αντιμετώπιση αυτή του αναπληρωτή από πλευράς πολιτείας δημιούργησε και επιπρόσθετα προβλήματα, καθώς ο αναπληρωτής άρχισε συνεχώς να βρίσκεται σε μία κατάσταση αναμονής και επιφυλακής, περιμένοντας ανά πάσα στιγμή να αναλάβει υπηρεσία. Προσωπικά προβλήματα που μπορεί να προέκυπταν από την στιγμή υποβολής της αίτησης μέχρι και τη στιγμή της κλήσης του εκπαιδευτικού, ενδεχομένως να οδηγούσαν σε μεταβολή των αρχικών του επιλογών, όμως αυτά δεν λαμβάνονται υπόψη και, υπό τον φόβο της ανεργίας, οι αναπληρωτές πηγαίνουν όπου κληθούν, κάνοντας κάθε χρονιά ένα νέο ξεκίνημα σε διαφορετικό σχολικό περιβάλλον (Κωσταντινοπούλου, 2013).

Μέσα σε όλα αυτά τα χρόνια πραγματοποιήθηκαν και ορισμένες αλλαγές στα δημοτικά σχολεία, καθώς εισήχθησαν νέα διδακτικά αντικείμενα (Τ.Π.Ε., θεατρική αγωγή, β' ξένη γλώσσα, κ.ά.), η διδασκαλία των οποίων έγινε κυρίως από αναπληρωτές, οι οποίοι κλήθηκαν μέσω της απορρόφησης κονδυλίων από τη χρηματοδότηση ΕΣΠΑ. Επιπλέον και άλλες παλιότερες δομές, όπως το ολοήμερο σχολείο και η ειδική αγωγή (Σασλής-Θεοτοκάτος, 2017), αλλά και νεότερες, όπως τα τμήματα υποδοχής ΖΕΠ και οι Δομές Υποδοχής και Εκπαίδευσης Προσφύγων (ΔΥΕΠ), έχουν υπαχθεί στο ΕΣΠΑ, με αποκορύφωμα τα τελευταία χρόνια να πληρώνονται με χρήματα της Ε.Ε. μέχρι και οι αναπληρωτές δάσκαλοι που καλούνται να στελεχώσουν τις παραδοσιακές δομές των πρωινών σχολείων. Η προσλήψεις μέσω ΕΣΠΑ αφενός μεν βοήθησαν το κράτος στην πληρωμή μεγάλου αριθμού αναπληρωτών με μη κρατικά χρήματα και έφεραν

περισσότερες προσλήψεις αναπληρωτών, αφετέρου δε αποτέλεσαν και σημαντικό λόγο να μην επιδιώκει το κράτος τους μόνιμους διορισμούς, γεγονός που ενίσχυσε τη διαιώνιση του θεσμού του αναπληρωτή.

Το 2015 μια απόφαση του Συμβουλίου της Επικρατείας (ανώτερο δικαστήριο) οδήγησε σε ανατροπή τα σχέδια αναπληρωτών, συνδικαλιστών μέχρι και πολιτικών, οι οποίοι αποζητούσαν ένα νέο σύστημα διορισμού, το οποίο θα σεβόταν και πάλι την προϋπηρεσία των αναπληρωτών. Η απόφαση του ΣτΕ 527/2015 ανέφερε πως οι διορισμοί έπρεπε να γίνονται 100% από τον πίνακα επιτυχόντων του ΑΣΕΠ και ότι είναι αντισυνταγματικός κάθε διορισμός από τον πίνακα προϋπηρεσίας με οποιαδήποτε ποσόστωση, όπως το 40% ή το εικοσιτετράμηνο, που υπήρχαν παλιότερα. Επίσης μια ακόμα απόφαση του ΣτΕ το ίδιο έτος, η 4203/2015, ζητούσε να εφαρμοστεί σύστημα διορισμών και προσλήψεων αναπληρωτών, όπως του νόμου 3848/2010, με το οποίο οι προσλήψεις αναπληρωτών πρέπει να έχουν ως ελάχιστο κριτήριο και προϋπόθεση τη συμμετοχή των αναπληρωτών στους διαγωνισμούς ΑΣΕΠ, με την προσθήκη, αν ήταν επιθυμητό από πλευράς υπουργείου, επιπλέον κριτηρίων, όπως προϋπηρεσία, βαθμό και παλαιότητα πτυχίου, κοινωνικά κριτήρια, μεταπτυχιακά κλπ. (Κωνσταντίνου Ν., 2016).

Στη βάση αυτής της απόφασης, το 2016, ο τότε υπουργός παιδείας Ν. Φίλης προσπάθησε να νομοθετήσει ένα καινούριο σύστημα διορισμού, το οποίο θα βρισκόταν εξολοκλήρου υπό την εποπτεία του ΑΣΕΠ και το οποίο προέβλεπε ότι η μοριοδότηση θα περιελάμβανε πρώτιστα τον βαθμό του πτυχίου και ακολούθως την προϋπηρεσία σε μικρότερο βαθμό, με ανώτερο πλαφόν τους 84 μήνες (Υπουργείο Παιδείας, 2016). Το σύστημα όμως αυτό βρήκε αντίθετους τους περισσότερους αναπληρωτές. Το παραπάνω σχέδιο διάταξης του Υπουργείου Παιδείας προκάλεσε την έντονη αντίδραση των αναπληρωτών και ακολούθησε μια σειρά από κινητοποιήσεις, διαμαρτυρίες και στάσεις εργασίας από τους εκπαιδευτικούς σε όλη την Ελλάδα, με το Συντονιστικό αναπληρωτών-αδιόριστων εκπαιδευτικών να τονίζει ότι το Υπουργείο αποσκοπούσε στον διχασμό των αναπληρωτών και πως τα νέα κριτήρια διορισμού δημιουργούσαν ένα ανασφαλές εργασιακό περιβάλλον, ενώ η μόνη πραγματική επιδίωξη ήταν η μείωση των προσλήψεων των αναπληρωτών και οι μηδενικοί διορισμοί (Α' Σύλλογος Αθηνών Εκπαιδευτικών Π.Ε, 2016). Υπό την πίεση αυτή το Υπουργείο Παιδείας αναγκάστηκε να εγκαταλείψει αυτό το σχέδιο μέσα στις διακοπές του Πάσχα του 2016. Όμως η νίκη αυτή του εκπαιδευτικού κινήματος δεν κράτησε για πολλές μέρες, καθώς πολύ σύντομα – και πάλι μέσα στις διακοπές υπό τον φόβο πιθανότατα των αντιδράσεων – ανακοινώθηκε από το υπουργείο το Ενιαίου Τύπου Δημοτικό Σχολείο, το οποίο μείωσε τις διδακτικές ώρες καθημερινά από 7 σε 6, με αποτέλεσμα οι πολλές χαμένες διδακτικές ώρες να οδηγήσουν σε δραστική μείωση των προσλήψεων των αναπληρωτών κατά την επόμενη σχολική χρονιά. Ακόμη καταργήθηκε και ο σταθερός δάσκαλος του ολοήμερου, με την απώλεια θέσεων στον κλάδο των δασκάλων να είναι τεράστια και με τους αναπληρωτές δασκάλους που προσλήφθηκαν να είναι τουλάχιστον 1.000 λιγότεροι σε σχέση με την προηγούμενη χρονιά, με αποτέλεσμα πολλοί αναπληρωτές εκπαιδευτικοί να βρεθούν ξαφνικά υπό καθεστώς ανεργίας, παρότι είχαν εργαστεί ως αναπληρωτές. Μέσα σε όλα αυτά τα χρόνια παράλληλα υπήρξε συσσώρευση χιλιάδων αναπληρωτών δασκάλων στον πίνακα, τόσο σε αυτόν της προϋπηρεσίας όσο και σε αυτόν της μηδενικής προϋπηρεσίας. Ενδεικτικά μνημονεύεται εδώ πως για το 2018 οι δάσκαλοι που βρίσκονται στον πίνακα με προϋπηρεσία φτάνουν τους 6.600 ενώ οι δάσκαλοι που δεν έχουν καθόλου προϋπηρεσία ανέρχονται πλέον στους 8.760 (Υπουργείο Παιδείας, 2018a). Όλα αυτά τα χρόνια μέχρι σήμερα οι δηλώσεις του εκάστοτε Υπουργού Παιδείας αναφερόταν σε 10.000 μέχρι και 20.000 μόνιμους διορισμούς σε βάθος τριετίας, μολοντί τελικά αποδεικνύονταν διαρκώς ψευδείς.

Λόγω της υφιστάμενης οικονομικής ύφεσης λοιπόν παρατηρείται μία μετατόπιση των εργασιακών συνθηκών από τη μόνιμη εργασία προς την καθιέρωση των ελαστικών σχέσεων εργασίας στο εκπαιδευτικό προσωπικό των σχολικών μονάδων. Υπάρχουν αναπληρωτές εκπαιδευτικοί που εργάζονται για μια δεκαετία - και σε αρκετές περιπτώσεις και παραπάνω - προσφέροντας έργο μόνιμου εκπαιδευτικού, γεγονός που έτσι αναιρεί εμπράκτως τη νοηματοδότηση του θεσμού του αναπληρωτή, ενώ οι συμβασιούχοι μετατρέπονται ουσιαστικά από ορισμένου χρόνου σε αορίστου χρόνου (Παπαδήμας, Μαράτος & Ξαφάκος, 2016) και αναπληρώνουν εν τέλει μόνο τους ίδιους τους εαυτούς τους. Συγκεκριμένα στον κλάδο των δασκάλων εργάστηκαν και εργάζονται ως αναπληρωτές ανά σχολική χρονιά: 3.000-4.000 από το 2006-2007 μέχρι το 2013-2014, 4.205 το 2014-2015, 5.258 το 2015-2016 (Σασλής-Θεοτοκάτος, 2017), 4.415 το 2016-2017 (μείωση λόγω της κατάργησης του δασκάλου ολοήμερου), ενώ το 2017-2018, οι προσλήψεις αναπληρωτών δασκάλων ανέβηκαν και πάλι στις 5.916 (4.283 στη γενική εκπαίδευση και 1.633 σε δομές ειδικής αγωγής) (Ντούλας, 2018), γεγονός ενδεικτικό της μεγάλης ανάγκης για μόνιμους διορισμούς δασκάλων. Τέλος, αξίζει να τονίσουμε πως οι 3.000 περίπου αναπληρωτές δάσκαλοι που εργάζονταν το 2010, είναι οι ίδιοι που εργάζονται μέχρι και το 2018 και που αποτελούν το δείγμα της παρούσας έρευνας.

Σύμφωνα με τον αιρετό της πρωτοβάθμιας Β. Παληγιάννη (2018) προσλαμβάνονται κάθε χρόνο περίπου 24.000 αναπληρωτές εκπαιδευτικοί πρωτοβάθμιας και δευτεροβάθμιας, για την κάλυψη όχι μόνο λειτουργικών κενών (απουσία μόνιμου εκπαιδευτικού λόγω άδειας), αλλά και για οργανικά κενά, τα οποία θα έπρεπε να καλύπτονται μόνο με μόνιμους διορισμούς. Για τους αναπληρωτές μάλιστα αναφέρει: «Είναι κυρίως νέοι με διάθεση προσφοράς, οι οποίοι ζουν κάθε χρόνο με την αγωνία και την αβεβαιότητα της πρόσληψης, της τοποθέτησης τους και της επιβίωσης, αφού οι μισθοί δεν επαρκούν για την κάλυψη των αναγκών τους και οι περισσότεροι από αυτούς εργάζονται για πολλά χρόνια σχεδόν σε όλη την Ελλάδα, θυσιάζοντας την προσωπική και οικογενειακή τους ζωή, χωρίς τη δέσμευση της πολιτείας για τον μόνιμο διορισμό τους. Η ομηρία χιλιάδων εκπαιδευτικών πρέπει να τελειώσει. Το αίτημα για μόνιμους διορισμούς είναι πλέον αναγκαιότητα» (Παληγιάννης, 2018).

Τέλος, οι αλλεπάλληλες αλλαγές των κριτηρίων πρόσληψης αναπληρωτών, μετά την κατάργηση της επετηρίδας το 1998 και την καθιέρωση του διαγωνισμού ΑΣΕΠ, οι συνεχείς αποσπασματικές ρυθμίσεις, οι ανακολουθίες και οι κυβερνητικές διαφοροποιήσεις, σε συνδυασμό με τη δημιουργία πολλών υποομάδων αναπληρωτών - με μεγάλη προϋπηρεσία, επιτυγχόντες ΑΣΕΠ, με μεταπτυχιακό ή διδακτορικό, με υπηρεσία σε δυσπρόσιτο ή όχι, στην ειδική αγωγή ή όχι, με κοινωνικά κριτήρια κ.ά. και με κάποιους να προσφεύγουν στα δικαστήρια, για να διεκδικήσουν το δίκιο τους - συνθέτουν μία ακόμη πτυχή της σημερινής προβληματικής κατάστασης (Ανθόπουλος, 2016).

Η ιστορική αναδρομή κλείνει με τα τελευταία γεγονότα και ανακοινώσεις, κατά τη διάρκεια συγγραφής της παρούσας διπλωματικής εργασίας. Την άνοιξη του 2018 και με πρωτοβουλία του Πανελληνίου Συλλόγου Αναπληρωτών Δασκάλων (ΠΑΣΑΔ), σε συνεργασία και με άλλους συλλόγους αναπληρωτών (ΠΕΑΔ, 2018), σχεδιάστηκε μία διαμαρτυρία έξω από το Υπουργείο Παιδείας, καθώς η αγανάκτηση από τη χρόνια αδιοριστία είχε κυριεύσει όλους τους αναπληρωτές. Παρότι η ΔΟΕ άργησε πολύ να στηρίξει τη συγκεκριμένη συγκέντρωση, εντούτοις με τη διοργάνωσή της από τη βάση των αναπληρωτών και με την προώθησή της από τη μεγαλύτερη σελίδα των αναπληρωτών στα κοινωνικά δίκτυα «ΑΝΑΠΛΗΡΩΤΕΣ ΔΑΣΚΑΛΟΙ» μέσω αντίστοιχης εκδήλωσης που δημιούργησε για τις 2 Μαρτίου και με σύνθημα «Πόσα χρόνια ακόμα; Φτάνει πια η αδιοριστία!» (<https://www.facebook.com/events/1817672818244766>), συγκεντρώθηκαν αυθόρμητα εν μέσω βροχής (Αλφαβήτα, 2018) περισσότεροι από 2.000

αναπληρωτές, όλων των ειδικοτήτων, θέτοντας τις βάσεις για ένα μεγάλο κίνημα αναπληρωτών, το οποίο διεκδίκησε τον μόνιμο διορισμό όλων των αναπληρωτών. Οι αγώνες αυτού του κινήματος συνεχίστηκαν δυναμικά και τις επόμενες εβδομάδες έξω από το Υπουργείο μέχρι τη Βουλή και το Μέγαρο Μαξίμου, αλλά και σε όλη την Ελλάδα, με πολλές και εναλλακτικές συγκεντρώσεις για την ευαισθητοποίηση της κοινωνίας. Μετά τα επεισόδια που σημάδεψαν τις συγκεντρώσεις των αναπληρωτών και την κατάληψη που έγινε στο Υπουργείο Παιδείας, ο Υπουργός Κ. Γαβρόγλου δήλωσε πως τον Οκτώβριο του 2018 θα ανακοινωθεί ο αριθμός και ο τρόπος διορισμού μόνιμων εκπαιδευτικών στο δημόσιο (Γαβρόγλου, 2018).

Στις 21 Αυγούστου είχαμε την έξοδο από τα μνημόνια και τον Πρωθυπουργό της Ελλάδας, Α. Τσίπρα, να ανακοινώνει στη Δ.Ε.Θ. τον Σεπτέμβριο του 2018 την πρόθεση της κυβέρνησης για άμεση προκήρυξη διαγωνισμού ΑΣΕΠ και τον διορισμό ενός αριθμού αναπληρωτών. Όμως ο νέος τρόπος διορισμού δε φαινόταν να υπολογίζει σε μεγάλο βαθμό την προϋπηρεσία, κάτι που προκάλεσε έντονη ανησυχία και μεγάλες αντιδράσεις των χιλιάδων αναπληρωτών, οι οποίοι θυσιάσαν πολλά χρόνια μακριά από τον τόπο τους προκειμένου να καλύψουν τα κενά σε κάθε μακρινό και δυσπρόσιτο σχολείο και νησί. Στις 20 Δεκεμβρίου 2018, λίγο πριν δηλαδή τις διακοπές των Χριστουγέννων, το Υπουργείο παιδείας ανακοίνωσε ένα νέο σχέδιο μόνιμου διορισμού 15.000 εκπαιδευτικών που θα ισχύει και για την πρόσληψη αναπληρωτών. Αυτό περιελάμβανε την προσμέτρηση πολλών κριτηρίων με την προϋπηρεσία να αποτελεί μόνο το 50% του συνόλου των μορίων που μπορούν να συγκεντρώσουν οι υποψήφιοι. Το άλλο 50% αποτελείται από πλήθος ακαδημαϊκών προσόντων όπως ο βαθμός του βασικού πτυχίου, δεύτερο πτυχίο, δύο μεταπτυχιακούς τίτλους σπουδών, έναν διδακτορικό, σεμινάριο 300 ωρών σε Α.Ε.Ι., γνώση υπολογιστών και ξένων γλωσσών, αλλά και κοινωνικών κριτηρίων όπως ο αριθμός τέκνων και η αναπηρία 67% και άνω (Υπουργείο Παιδείας, 2018c). Έτσι λοιπόν η ΔΟΕ, υπό την πίεση και του κινήματος των αναπληρωτών που ήταν αντίθετο με το νέο σύστημα διορισμών, κήρυξε απεργία, αρχικά για την πρώτη Παρασκευή μετά την έναρξη των σχολείων και έπειτα για τις 14 και 17 Ιανουαρίου, ημέρες συζήτησης και ψήφισης του νέου νόμου. Οι συγκεντρώσεις έξω από τη Βουλή, ήταν μαζικότερες, καθώς ξεπέρασαν τα 5.000 άτομα (Αλφαβήτα, 2019), ενδεικτικό της μεγάλης δυσαρέσκειας και ανασφάλειας που ένιωθαν οι αναπληρωτές όσον αφορά τη μελλοντική θέση τους στους πίνακες και τον μόνιμο διορισμό τους, με μεγάλες αμφιβολίες μάλιστα για το αν θα βγει τελικά η προκήρυξη σε γενική και ειδική αγωγή, για τον αριθμό μόνιμων προσλήψεων που θα περιλαμβάνει αυτή και για την άμεση πραγματοποίησή τους.

2.3. Πρόσληψη αναπληρωτών δασκάλων και νομικό πλαίσιο

Την ευθύνη για τη στελέχωση των σχολείων έχει, λόγω του συγκεντρωτικού χαρακτήρα του ελληνικού εκπαιδευτικού συστήματος, η κεντρική διοίκηση, δηλαδή το Υπουργείο Παιδείας, το οποίο, ανάλογα με τις εκτιμώμενες ανάγκες και την ασκούμενη πολιτική, προβαίνει σε προσλήψεις αναπληρωτών (Σαΐτης, 2008).

Κατά τις διατάξεις του άρθρου 17 του ν. 1566/1985 και του άρθρου 5, παρ. 1 του ν. 3848/2010, όπως αυτό τροποποιήθηκε με το άρθρο 36 του ν. 4186/2013, η πρόσληψη προσωρινών αναπληρωτών εκπαιδευτικών γίνεται σε περίπτωση που απουσιάζουν από τα σχολεία μόνιμοι εκπαιδευτικοί ή για να καλυφθούν έκτακτες ανάγκες, οι οποίες δημιουργούνται κατά τη διάρκεια του διδακτικού έτους. Οι λόγοι απουσίας είναι διάφοροι, όπως: γονική άδεια, εκπαιδευτική άδεια, άδεια επαπειλούμενης κύησης, εγκυμοσύνης, λοχείας, μακροχρόνιας ασθένειας, άδεια άνευ αποδοχών για άλλους λόγους, απόσπαση μόνιμου εκπαιδευτικού στο εξωτερικό ή σε υπηρεσίες του Υπουργείου Παιδείας, αναπλήρωση στελεχών εκπαίδευσης.

Η πρόσληψη και εργασία των αναπληρωτών αποτελείται από 4 στάδια:

1. Υποβολή αίτησης, για την ένταξη του υποψήφιου στους πίνακες αναπληρωτών
2. Αναμονή λίγων ή πολλών μηνών, μέχρι την πρόσληψη σε κάποια «φάση» προσλήψεων
3. Ανακοίνωση της πρόσληψης και ανάληψη υπηρεσίας εντός λίγων ημερών
4. Εργασία ως αναπληρωτής σε διάφορες δομές, μέχρι την απόλυση του Ιουνίου

Για την υποβολή αίτησης, οι αναπληρωτές περιμένουν την εγκύκλιο πρόσληψης αναπληρωτών, η οποία αναφέρει την προθεσμία και τον τρόπο υποβολής της. Τα τελευταία χρόνια, όπως και το 2018, η περίοδος αιτήσεων έχει χωριστεί σε δύο μέρη και η υποβολή τους γίνεται αποκλειστικά ηλεκτρονικά μέσω του ΟΠΣΥΔ (Ολοκληρωμένο Πληροφοριακό Σύστημα Διαχείρισης προσωπικού Α/θμιας και Β/θμιας εκπ/σης). Σύμφωνα με την τελευταία εγκύκλιο του Υπουργείου Παιδείας, τον Απρίλιο του 2018, οι αναπληρωτές έπρεπε να υποβάλουν την αρχική αίτηση από την Παρασκευή 13 Απριλίου έως και την Δευτέρα 30 Απριλίου 2018, για την ένταξή τους στους πίνακες αναπληρωτών. Οι πίνακες δημοσιεύτηκαν τον Ιούνιο, οπότε οι αναπληρωτές μπορούσαν να δουν τη σειρά τους στους πίνακες και να υποβάλουν ένσταση, αν χρειαζόταν, στον ΑΣΕΠ, ο οποίος εποπτεύει την όλη διαδικασία. Στο τέλος του Αυγούστου (24-30), λίγο πριν την έναρξη της σχολικής χρονιάς, οι αναπληρωτές καλούνται και πάλι να δηλώσουν τις περιοχές προτίμησης τους, ώστε να έχουν την ευκαιρία να βρεθούν σε μία περιοχή που προτιμούν, αν και τις περισσότερες φορές δεν τα καταφέρνουν να είναι στις πρώτες τους επιλογές. Η κατάταξη των αναπληρωτών δασκάλων γινόταν μέχρι το 2018 με βάση τους μήνες προϋπηρεσίας, με 1 μόριο για κάθε μήνα πραγματικής υπηρεσίας και 2 μόρια για κάθε μήνα προϋπηρεσίας σε δυσπρόσιτο σχολείο. Όσοι υποψήφιοι δεν είχαν εργαστεί καθόλου ως αναπληρωτές εντάσσονταν σε άλλο πίνακα, τον πίνακα μηδενικής προϋπηρεσίας, όπου η κατάταξη τους γίνεται με βάση τη χρονολογία κτήσης πτυχίου (εξεταστική περίοδος) και ακολούθως με τον βαθμό του πτυχίου τους. Η πρόσληψη από τον τελευταίο πίνακα γινόταν μόνο στην περίπτωση εξαντλήσεως του πίνακα προϋπηρεσίας. Ανά πίνακα, προτάσσονταν οι υποψήφιοι που α) είναι πολύτεκνοι εξ' ίδιας οικογενείας (ή είναι γονείς ανάπηρου τέκνου με ποσοστό αναπηρίας 67%), β) όσοι πάσχουν από ομόζυγη μεσογειακή αναιμία ή δρεπανοκυτταρική ή μικροδρεπανοκυτταρική αναιμία και γ) όσοι πάσχουν από σκλήρυνση κατά πλάκας (Υπουργείο Παιδείας, 2018b). Τα παραπάνω όμως αλλάζουν από το 2019 και έπειτα, όπως αναφέρθηκε και στο προηγούμενο υποκεφάλαιο.

Όλους τους θερινούς μήνες ή και περισσότερους, οι υποψήφιοι αναπληρωτές παραμένουν συνήθως άνεργοι και περιμένουν την πολυπόθητη πρόσληψη, γεγονός το οποίο για τους παλιότερους έχει καταστεί μία βαρετή και κουραστική ρουτίνα. Μέχρι την ημέρα και ώρα πρόσληψής τους δε γνωρίζουν τι θα γίνει και πολλές φορές απογοητεύονται, όταν δε βλέπουν το όνομά τους στις λίστες προσλήψεων ή από την άλλη αιφνιδιάζονται, όταν ενημερώνονται ξαφνικά, μπορεί και τα μεσάνυχτα, όπως έχει γίνει κάποιες φορές, με αποκορύφωμα στις 5 Σεπτεμβρίου 2018 που η ανακοίνωση βγήκε τα ξημερώματα, και οι αναπληρωτές πρέπει άμεσα να συγκεντρώσουν όλα τα δικαιολογητικά τους και τα υπάρχοντά τους και να φύγουν από το πρωινό, για να μη χάσουν το πρώτο ημερομίσθιο. Οι αναπληρωτές, σύμφωνα με τον Μαυρογιώργο (2005), αποτελούν τους εκπαιδευτικούς-βαλίτσες, οι οποίοι βρίσκονται σε συνεχή επιφυλακή, για να σπεύσουν άμεσα σε οποιαδήποτε περιοχή, όσο μακριά κι αν βρίσκεται αυτή από τη μόνιμη κατοικία τους, όταν τους καλέσει του Υπουργείου Παιδείας και μάλιστα στις περισσότερες φορές η προθεσμία για την ανάληψη υπηρεσίας που δίνεται είναι μόνο 2 ημέρες (Μαυρογιώργος, 2005). Έτσι, για παράδειγμα, αν ένας δάσκαλος προσληφθεί στα Δωδεκάνησα ή στην Κρήτη και κατάγεται από τη Μακεδονία, θα πρέπει να φύγει το πρωί της επόμενης ημέρας από την ανακοίνωση, για να είναι το βράδυ στον Πειραιά, ώστε να

πάρει το πλοίο που θα τον φέρει κοντά στη Διεύθυνση Πρωτοβάθμιας Εκπαίδευσης του νομού που προσλήφθηκε και με το αυτοκίνητό του πλήρως φορτωμένο. Σε περίπτωση που δε διαθέτει αυτοκίνητο, θα πρέπει να κινηθεί με τα μέσα μεταφοράς εξολοκλήρου, με ό,τι αυτό συνεπάγεται για την ταλαιπωρία του και τη μειωμένη δυνατότητα μεταφοράς αντικειμένων. Αν ο αναπληρωτής δεν καταφέρει να βρίσκεται εντός της μικρής προθεσμίας στον προορισμό του, τότε αντιμετωπίζει κυρώσεις που εκτείνονται από την απώλεια της θέσης σε ένα κοντινό σχολείο μέχρι την απώλεια γενικά της θέσης του και τη διαγραφή του από τους πίνακες αναπληρωτών για όλη τη σχολική χρονιά.

Για να αναλάβει υπηρεσία ο αναπληρωτής δάσκαλος, θα πρέπει να καταθέσει φωτοτυπημένα όλα τα ζητούμενα δικαιολογητικά, τα οποία μάλιστα καταθέτει διαρκώς κάθε χρόνο, και να συμπληρώσει χειρόγραφα μέσα σε ένα πρωινό πολλά έγγραφα και αιτήσεις με τα στοιχεία του, τα οποία παρόλα αυτά υπάρχουν ήδη καταχωρημένα στο ηλεκτρονικό σύστημα. Κι όλα αυτά βεβαίως συμβαίνουν στο ίδιο μέρος μαζί με δεκάδες ή εκατοντάδες (βλ. Ηράκλειο Κρήτης με 500 αναπληρωτές όλων των ειδικοτήτων στην Α' φάση) άλλους αναπληρωτές σε έναν χώρο μικρό και με λίγους υπαλλήλους, οι οποίοι πολλές φορές αδυνατούν να εξυπηρετήσουν όλους όσους βρίσκονται εκεί και οι νεοπροσληφθέντες περιμένουν να ολοκληρώσουν την εγγραφή τους, ώστε εν συνεχεία να ασχοληθούν και με άλλα προβλήματα, όπως λ.χ. τη στέγασή τους. Ακόμη και μετά την επιτυχή διεκπεραίωση όλων των ανωτέρω αναφερομένων ενεργειών, οι αναπληρωτές δάσκαλοι θα πρέπει να αποφασίσουν ποια σχολεία θα δηλώσουν σε αυτό το, συνήθως άγνωστο, μέρος που βρίσκονται και εντός των λίγων ωρών που τους δίνει προθεσμία ξαφνικά η Διεύθυνση Π.Ε., με τα περισσότερα δημοτικά σχολεία να είναι σε μακρινά μικρά χωριά, με πολλές δυσκολίες για να φτάσουν εκεί από την πόλη. Δηλαδή την ίδια στιγμή που οι αναπληρωτές στερούνται στέγασης αναμένουν να πληροφορηθούν, καθυστερημένα πολλές φορές, σε ποιο μέρος του νομού θα βρίσκονται, ώστε να κατευθυνθούν αμέσως, να βολιδοσκοπήσουν την κατάσταση εκεί και να ξεκινήσουν να διαμορφώνουν τη νέα τους ζωή. Την επόμενη κιόλας ημέρα από την ανακοίνωση του σχολείου θα πρέπει να βρίσκονται στο νέο προορισμό και τις περισσότερες φορές να μπαίνουν άμεσα στην τάξη, για να γνωρίσουν τους νέους τους μαθητές.

Η εργασία των αναπληρωτών δασκάλων πέρα από τις υπόλοιπες δυσκολίες παρουσιάζει συνάμα και πολλές διαφοροποιήσεις, τόσο μεταξύ των ανηκόντων στον ίδιο θεσμό όσο και έναντι των μόνιμων δασκάλων. Οι αναπληρωτές δάσκαλοι μπορεί να εργαστούν σε πολλές διαφορετικές δομές, πέρα από την κλασική ως δάσκαλοι δηλαδή σε τάξη του πρωινού προγράμματος. Μπορεί να εργαστούν:

- ως δάσκαλοι ολοήμερου σχολείου, τη στιγμή μάλιστα που έχει καταργηθεί ο θεσμός του μοναδικού σταθερού δασκάλου για όλες τις μέρες κι έτσι ο αναπληρωτής δάσκαλος καλείται συνήθως να εργαστεί εκεί για μία ή δύο φορές την εβδομάδα, μετά την πρωινή του εργασία,
- ως δάσκαλοι σε τμήμα υποδοχής (ΖΕΠ), για την εκμάθηση της ελληνικής γλώσσας αλλά και τη διδακτική στήριξη σε άλλα αντικείμενα, την ομαλή προσαρμογή και παραμονή στο εκπαιδευτικό σύστημα των μαθητών/τριών από ευάλωτες κοινωνικές ομάδες, με πολιτισμικές και θρησκευτικές ιδιαιτερότητες, καθώς και των παιδιών των προσφύγων,
- ως δάσκαλοι σε Δομές Υποδοχής και Εκπαίδευσης Προσφύγων (ΔΥΕΠ), οι οποίες λειτουργούν είτε εντός των κέντρων φιλοξενίας είτε εντός των σχολικών μονάδων κατά το απογευματινό πρόγραμμα,
- σε δομές ειδικής αγωγής, όπως Παράλληλη στήριξη, Τμήματα ένταξης, Ειδικά δημοτικά σχολεία.

Σε σχέση μάλιστα με τους μόνιμους συναδέλφους τους, οι αναπληρωτές δάσκαλοι βρίσκονται σε μειονεκτική θέση σε πολλά ζητήματα όπως:

1. αναλαμβάνουν συνήθως όποια τάξη μείνει, καθώς οι μόνιμοι εκπαιδευτικοί επιλέγουν πρώτοι, είτε πριν έρθουν οι αναπληρωτές είτε στη συνεδρίαση του συλλόγου διδασκόντων, παρουσία των νέων αναπληρωτών δασκάλων,
2. επιλέγονται συνηθέστερα για συμπλήρωση ωραρίου στο ολόημερο ή σε άλλες τάξεις,
3. αναγκάζονται να εκτελέσουν κάποιες επιπλέον εργασίες (π.χ. γιορτές, εκδηλώσεις), για τις οποίες δε λήφθηκε υπόψη η γνώμη τους, καθώς η συνεδρίαση για αυτό το ζήτημα είχε γίνει σε προγενέστερο χρόνο από την έλευση του αναπληρωτή στο σχολείο και
4. δικαιούνται λιγότερες ημέρες άδειας και με δυσμενέστερες συνθήκες λήψης αυτών.

Συγκεκριμένα, όσον αφορά το τελευταίο, σύμφωνα και με πρόσφατη απάντηση στη βουλή από την Υπουργό Εργασίας Ε. Αχτσιόγλου (2018), οι αναπληρωτές/τριες:

- δικαιούνται μόνο 15 μέρες αναρρωτικής άδειας επί πληρωμή, για τις 3 πρώτες εξ αυτών μάλιστα να προβλέπεται καταβολή μόνο του μισού ημερομισθίου,
- δικαιούνται κανονικής άδειας, όμως η λήψη της αφαιρεί για κάθε ημέρα ένα πόσο περίπου 30-35 ευρώ από την αποζημίωση μη ληφθείσας άδειας κατά την απόλυση,
- οι υποψήφιες μητέρες δικαιούνται μόνο 17 εβδομάδες για τις άδειες μητρότητας συνολικά (8 πριν τον τοκετό και 9 μετά), όταν η αντίστοιχη περίοδος για τις μόνιμες συναδέλφους τους μπορεί να φτάσει τους 18 μήνες συνολικά (επαπειλούμενη, κύηση και λοχεία)
- και το μόνο που δικαιούνται παρόλα αυτά είναι οι 4 μήνες γονικής άδειας ανατροφής, άνευ αποδοχών, και το μειωμένο ωράριο θηλασμού και φροντίδας, όμως μόνο για 2 ώρες εβδομαδιαίως, γεγονός που βεβαίως δεν είναι αρκετό για τις ανάγκες της νέας μητέρας και του βρέφους.

Με το πέρας δε όλων αυτών ακολουθεί η «αυτοδίκαιη» απόλυση λόγω της λήξης της σύμβασης ορισμένου χρόνου, ενώ τα έγγραφα της απόλυσης πρέπει να τα παραλάβει άμεσα ο αναπληρωτής, για να τα καταθέσει στον ΟΑΕΔ, μόνο του τόπου κατοικίας ή εργασίας του, μαζί πάλι με άλλα έγγραφα, τα οποία καταθέτει σε ετήσια βάση πολύ συχνά και στον ίδιο ΟΑΕΔ, για να μπορέσει να παραλάβει την κάρτα ανεργίας και να λάβει το επίδομα ανεργίας, μόνο μάλιστα στην περίπτωση που έχει συμπληρώσει τα απαιτούμενα ένσημα. Με όλα αυτά τελειώνει και ξαναρχίζει, σε αδιάκοπη επανάληψη, ο πολυετής γολγοθάς και η οδύσσεια του αναπληρωτή, με ό,τι αυτό συνεπάγεται για την ποιότητα της ζωής του.

Ο θεσμός των αναπληρωτών ισχύει και για τις υπόλοιπες χώρες του εξωτερικού, αλλά με διαφορετικές μορφές και δικαιώματα. Οι κύριες διαφορές που εντοπίζονται σχετίζονται με το ποσοστό επί του συνόλου του εν ενεργεία εκπαιδευτικού προσωπικού και με τους λόγους, για τους οποίους αξιοποιείται κάθε φορά ο αναπληρωτής. Οι αναπληρωτές στο εξωτερικό συνήθως καλούνται να αναπληρώσουν έκτακτες ανάγκες, με τη μορφή ωριαίας αποζημίωσης. Σε χώρες όπως η Αμερική, ο Καναδάς, η Γαλλία, η Αγγλία κ.α., όταν συμπληρώσουν ένα συγκεκριμένο χρονικό διάστημα 2 ή 3 ετών ως αναπληρωτές, θεωρείται ότι έχουν αποκτήσει τα απαιτούμενα προσόντα για την μονιμοποίησή τους, χωρίς άλλες διαδικασίες (Κωνσταντινοπούλου, 2013). Κάτι τέτοιο όμως δε συμβαίνει και στην Ιταλία, όπου οι αναπληρωτές εργάζονταν για πολλά χρόνια με το ίδιο καθεστώς, με αποτέλεσμα το συνδικαλιστικό όργανο των εκπαιδευτικών (ANIEF) να προσφύγει στη δικαιοσύνη και μετά από απόφαση του Δικαστηρίου της Ευρωπαϊκής Ένωσης στο Λουξεμβούργο, το ιταλικό κράτος να υποχρεωθεί να διορίσει ως μόνιμους εκπαιδευτικούς ή να αποζημιώσει οικονομικά όσους αναπληρωτές είχαν συμπληρώσει 36 μήνες εργασίας, με τον αριθμό αυτών να φτάνει στο δυσθεώρητο ύψος των 300.000 ατόμων (Newsbeast, 2014). Τέλος, στην Κύπρο, υπάρχει ο ίδιος θεσμός,

όμως με το όνομα *αντικαταστάτες εκπαιδευτικοί*, οι οποίοι, όπως και στην Ελλάδα, παραμένουν πολλά χρόνια αδιόριστοι και απολαμβάνοντας ελάχιστα δικαιώματα, ενώ μάλιστα με το Νέο Σύστημα Διορισμού του 2018, σύμφωνα με τους συνδικαλιστές, δημιουργήθηκε σοβαρό ενδεχόμενο μη επαναδιορισμού αρκετών εξ αυτών, αν και εργάζονταν επί σειρά ετών στα σχολεία (ΑΚΙΔΑ, 2016).

2.4. Οι αναπληρωτές δάσκαλοι στο σχολείο

Η Δημοτική Εκπαίδευση καλύπτει το μεγαλύτερο μέρος της Πρωτοβάθμιας Εκπαίδευσης και παρέχεται στο εξαιρέτως Δημοτικό σχολείο (Δερβίσης, 1984: 116). Σημαντικός παράγοντας για τη βελτίωση της εκπαίδευσης είναι ο ίδιος ο εκπαιδευτικός και εν προκειμένω για την δημοτική εκπαίδευση ο δάσκαλος. Ο δάσκαλος είναι ο επαγγελματίας ειδικός που προσλαμβάνεται στο δημοτικό σχολείο με σκοπό αφενός την ολόπλευρη ανάπτυξη και εξέλιξη των μαθητών και αφετέρου την επίτευξη των οργανωτικών σκοπών του σχολείου, δηλαδή του εκπαιδευτικού έργου (Λώλη & Κοσσυβάκη, 2002: στο Μπέλλου, 2017). Οι έρευνες γύρω από τη σχέση του εκπαιδευτικού με το σχολείο έχουν σχετιστεί με πολλές πτυχές του έργου του και έχουν καταλήξει σε μια πληθώρα συμπερασμάτων, ορισμένα εκ των οποίων παρουσιάζονται ακολούθως στα πλαίσια της παρούσας ανασκόπησης.

Στα χρόνια του μνημονίου, οι μηδενικοί διορισμοί οδήγησαν πολλά σχολεία στο να ξεκινούν και να λειτουργούν σχεδόν αποκλειστικά με αναπληρωτές (Μαυρογιώργος, 2005). Ο θεσμός των αναπληρωτών, αν και απαραίτητος στην κάλυψη έκτακτων διδακτικών αναγκών, επιφέρει από οικονομική, διοικητική και λειτουργική άποψη προβλήματα και εντείνει την γραφειοκρατία (Σαΐτης, 2005: στο Παπαζαφειρόπουλος, 2012).

Όπως αναφέρει ο Ανδρέου (1999), οι αναπληρωτές εκπαιδευτικοί συνήθως πηγαίνουν στο εκάστοτε σχολείο μετά την έναρξη του σχολικού έτους, δε γνωρίζουν τον τρόπο διοίκησης του κάθε σχολείου, τα διακριτικά γνωρίσματα των μαθητών, του κοινωνικού περιβάλλοντος, της ιστορίας του σχολείου και τα χαρακτηριστικά του κτιρίου. Οι αναπληρωτές δάσκαλοι, όπως προαναφέρθηκε, συχνά στελεχώνουν σε μεγάλο βαθμό δυσπρόσιτες περιοχές και αντιμετωπίζουν δύσκολες καταστάσεις σε προσωπικό επίπεδο, ενώ από την άλλη περιορίζεται η συνοχή του διδακτικού προσωπικού, οι κοινά καθορισμένοι στόχοι και η αποτελεσματικότητα της σχολικής μονάδας, καθώς η σύνθεση του διδακτικού προσωπικού μεταβάλλεται κάθε χρόνο (Μλεκάνης, 2005: στο Ναλμπάντης, 2017).

Οι αναπληρωτές εκπαιδευτικοί παράλληλα έρχονται αντιμέτωποι με ένα κυκεώνα προκλήσεων στο σχολείο σε συναισθηματικό, κοινωνικό, πολιτισμικό και διαπροσωπικό επίπεδο, που διαδραματίζουν καθοριστικό ρόλο στην ανάπτυξη της επαγγελματικής τους ταυτότητας (Hebert & Worthy, 2001).

Ο Χατζηγεωργίου από την άλλη πλευρά (1999: στο Μλεκάνης, 2005: 83) τονίζει πως οι συνεχείς μετακινήσεις των εκπαιδευτικών από νομό σε νομό και τα πενιχρά υλικοτεχνικά μέσα που τα σχολεία διαθέτουν ασκούν αρνητική επίδραση και παρεμποδίζουν το έργο τους. Οι αναπληρωτές δάσκαλοι αντιμετωπίζουν δυσκολίες ενσωμάτωσης στον εκάστοτε Σύλλογο Διδασκόντων και επηρεάζονται σε μεγάλο βαθμό από τις συνθήκες και τις ιδιαιτερότητες της κάθε σχολικής μονάδας (Μλεκάνης, 2005), ενώ ασυναίσθητα συμβιβάζονται στην υπάρχουσα κουλτούρα της (Day, 2003: στο Ναλμπάντη, 2017).

Επιπλέον, ο Kelchtermans (1996) εντοπίζει τη σημαντική επίδραση που έχει στους εκπαιδευτικούς η σταθερότητα στο σχολικό περιβάλλον και η ευθραυστότητα/τρωτότητα, ενώ προσδιορίζει τους παράγοντες που μπορεί να αποτελέσουν αιτίες του συναισθήματος

ευπάθειας των εκπαιδευτικών στις εξής κατηγορίες: α) η σχολική τάξη, β) η σχολική μονάδα και γ) η εκπαιδευτική πολιτική.

Καθώς μάλιστα οι προωθούμενες εκπαιδευτικές μεταβολές γίνονται με γνώμονα λογικές και τεχνοκρατικές διεργασίες, χωρίς αντίστοιχη μέριμνα για τις επιπτώσεις στον συναισθηματικό κόσμο των εμπλεκομένων (Hargreaves, 2005), οι αναπληρωτές βιώνουν κάθε χρόνο μεταβολές σε σχολικό και προσωπικό επίπεδο, με αποτέλεσμα να νιώθουν ιδιαίτερα ευάλωτοι. Με αυτόν τον τρόπο η εκπαιδευτική πολιτική ασκεί καίρια επιρροή στη διαμόρφωση της ταυτότητας των εκπαιδευτικών. Επιπλέον, το περιβάλλον και οι συνθήκες εργασίας των εκπαιδευτικών στο σύγχρονο σχολείο, όπως διαμορφώνονται στο πλαίσιο της ασκούμενης κεντρικής πολιτικής, επηρεάζουν σε μεγάλο βαθμό τις εμπειρίες των διδασκόντων (Παπαναούμ, 2003).

Καίριο επιπρόσθετα ζήτημα αποτελούν αναπόφευκτα οι λόγοι που οδηγούν το κάθε άτομο στην επιλογή του επαγγέλματος του δασκάλου. Αυτοί μπορεί να απορρέουν από εσωτερικές καταβολές, όπως η θέλησή του για προσφορά, καθώς πρόκειται για ένα επάγγελμα με ανθρωπιστικό χαρακτήρα, η αγάπη για τα παιδιά, η φαντασία, η δημιουργική διάθεση ή και η ιδεαλιστική οπτική του συγκεκριμένου επαγγέλματος ως λειτούργημα (Ανθοπούλου, 1999). Από την άλλη, στους εξωτερικούς λόγους συγκαταλέγονται η συγκέντρωση της απαιτούμενης βαθμολογίας συγκυριακά και οι κοινωνικοοικονομικές συνθήκες, οι οποίες τα προηγούμενα χρόνια κατέστησαν το επάγγελμα του δασκάλου ελκυστικό, λόγω της άμεσης επαγγελματικής αποκατάστασης που προσέφερε, πριν το 2010 όπως προαναφέραμε, με την εισαγωγή του Ολοήμερου σχολείου και τη μεγάλη ζήτηση δασκάλων, που είχε στρέψει πολλούς προς τα Παιδαγωγικά τμήματα, σε μια πορεία που βέβαια στα χρόνια της οικονομικής δυσπραγίας έχει αναιρεθεί (Ναλμπάντη, 2017).

Ο αναπληρωτής δάσκαλος είναι εμπράκτως ένας καταρτισμένος εκπαιδευτικός, ο οποίος ήδη από την παιδική του ηλικία, μέσα από 12 χρόνια σχολικής εμπειρίας, έχει ήδη μαθητεύσει στο επάγγελμα του εκπαιδευτικού και εν συνεχεία, με τουλάχιστον άλλα 4 έτη ακαδημαϊκών σπουδών στο πανεπιστήμιο, έχει αποκτήσει τις απαραίτητες γνώσεις και την κατάλληλη παιδαγωγική επάρκεια, παράγοντες θεμελιώδεις για την εκπαιδευτική δραστηριότητα. Όμως οι αναπληρωτές εισέρχονται στο επάγγελμα του εκπαιδευτικού κάτω από συνθήκες πολύ διαφορετικές από αυτές του μόνιμου προσωπικού. Το εργασιακό καθεστώς του Έλληνα αναπληρωτή αντιμετωπίζεται από την πολιτεία με πολύ διαφορετικό τρόπο από εκείνο του μόνιμου. Αν και έχουν τις ίδιες υποχρεώσεις και τα ίδια καθήκοντα, εντούτοις δεν αντιμετωπίζονται με τον ίδιο τρόπο, τόσο από τη διοίκηση του Υπουργείου, όσο και από την σχολική μονάδα, καλούμενοι έτσι να αντιμετωπίσουν μια επαγγελματική προοπτική, η οποία με τις τελευταίες εξελίξεις ουσιαστικά δεν υπάρχει. Έτσι αναπόφευκτα οι αναπληρωτές αντιμετωπίζουν δυσχέρειες και στην άσκηση των εκπαιδευτικών τους καθηκόντων, καθώς η ανασφάλεια και η αβεβαιότητα που βιώνουν παίζει ανασταλτικό ρόλο στην άσκηση του έργου τους (Κωνσταντινοπούλου, 2013).

Η ημέρα υποδοχής τους στο ελληνικό σχολείο δεν περιλαμβάνεται στον σχολικό προγραμματισμό κι αυτό που στην πραγματικότητα συμβαίνει είναι να καταφθάνει ο αναπληρωτής με ένα χαρτί στο χέρι, το οποίο παραδίδει στον διευθυντή του σχολείου και να μπαίνει άμεσα στην τάξη. Προσπαθεί μόνος του να καταλάβει το κλίμα του σχολείου, να ανιχνεύσει τις σχέσεις μεταξύ των συναδέλφων και να πράξει αναλόγως, με την ομαλή υποδοχή του στο νέο σχολικό περιβάλλον να έγκειται ουσιαστικά στη διάθεση του διευθυντή του σχολείου και του συλλόγου διδασκόντων (Ανθοπούλου, 1999).

Παρά τις όποιες μεταρρυθμιστικές προσπάθειες έχουν γίνει στο παρελθόν για θέματα εκπαίδευσης, εντούτοις δεν έχει γίνει κάποια ουσιαστική προσπάθεια για την υποδοχή και στήριξη των νεοεισερχόμενων εκπαιδευτικών, όπως οι αναπληρωτές, με το

γεγονός αυτό να έχει αποτέλεσμα τη διαιώνιση του προβλήματος, με λύση τελικά να καλείται να δώσει ο ίδιος ο εκπαιδευτικός, έχοντας πλέον αποκλειστικά ο ίδιος την ευθύνη για την ένταξη και την προσαρμογή του στο σχολικό περιβάλλον (Γκότοβος & Μαυρογιώργος, 1992).

Στο ζήτημα της υποδοχής μάλιστα του εκπαιδευτικού και της εισόδου του στη σχολική μονάδα, τα πρώτα αντικειμενικά προβλήματα που ανακύπτουν, έχουν ομαδοποιηθεί από τη βιβλιογραφία σε 4 ζητήματα όπως η ηλικία, η συναισθηματική συγκρότηση, ο ασαφής και συγκεκριμένος ρόλος του εκπαιδευτικού και το αίσθημα της ανασφάλειας που προκαλείται. Πιο συγκεκριμένα (Κωνσταντινοπούλου, 2013):

1. Η διαφορά ηλικίας μεταξύ των αναπληρωτών και του παλαιού μόνιμου εκπαιδευτικού προσωπικού, δημιουργεί αίσθημα στέρησης εμπειριών στους νεότερους και κατά συνέπεια δυσκολία διαχείρισης των προβλημάτων, συγκριτικά με τους μεγαλύτερους σε ηλικία (Αντωνίου, Μπαρτζακλή & Γεωργιάδου, 2006).
2. Οι εμπειρίες που κουβαλάει ο αναπληρωτής, οι γνώσεις, τα ενδιαφέροντά του, και οι σπουδές πέραν του βασικού τίτλου, διαπλέκονται και επηρεάζουν σημαντικά τον τρόπο με τον οποίο σκέφτεται και αντιδρά στα τυχόν προβλήματα (Πυργιωτάκης, 1992), ενώ επηρεάζουν τόσο τον ίδιο όσο και το διδακτικό και επαγγελματικό του έργο γενικότερα.
3. Οι συχνές αντικρουόμενες απόψεις πάνω σε θέματα παιδαγωγικής και διδακτικής, οι στάσεις και οι δεξιότητες του αναπληρωτή απέναντι στη φυσιογνωμία της σχολικής μονάδας, η γραφειοκρατική οργάνωση, η οποία τον διατηρεί δέσμιο ιεραρχικών δομών και η ελλιπής στήριξη στο έργο του, είναι μερικά από τα στοιχεία που εμπλέκονται στην επαγγελματική του ζωή και του προκαλούν σύγχυση και εμπόδια (Δημητρόπουλος 1998).
4. Τέλος, ο αναπληρωτής χρησιμοποιεί όλη του την ενεργητικότητα, για να προσαρμοστεί στο νέο κάθε χρονιά εργασιακό περιβάλλον, ενώ δεν είναι λίγες οι φορές που, προκειμένου να κρύψει την ανασφάλειά του, καταλήγει στο να συμμορφώνεται με το γενικότερο κλίμα του σχολείου, ώστε να συνεχίσει το έργο του (Γκότοβος, Μαυρογιώργος & Παπακωνσταντίνου, 1992).

Όπως παράλληλα αναφέρει ο Σπάθης, ένας εκ των σπουδαιότερων σταθμών κατά την επαγγελματική εξέλιξη του κάθε εκπαιδευτικού είναι η υποδοχή και η υποστήριξη του ως «νέου» στη σχολική μονάδα στην οποία τοποθετήθηκε. Η επαγγελματική και συναισθηματική υποστήριξη του αναπληρωτή εκπαιδευτικού από τους συναδέλφους και από τον διευθυντή του σχολείου παίζει καθοριστικό ρόλο στη μετέπειτα επαγγελματική του ανάπτυξη, την αποδοτικότητά του και την επαγγελματική κουλτούρα που θα διαμορφώσει (Ντούρου, 2014).

Σε σχέση με την διαμόρφωση της επαγγελματικής ταυτότητας του αναπληρωτή δασκάλου, βασικοί παράγοντες που παρουσιάζονται να την επηρεάζουν είναι η προσωπικότητα, οι προσωπικές αξίες και φιλοδοξίες, η προσωπική ιδεολογία, η εμπειρία και τα προβλήματα της προσωπικής ζωής, η επαγγελματική ικανοποίηση, σύμφυτα με τα συναισθήματα και τον τρόπο που αυτός αντιμετωπίζει τους μαθητές του, τους άλλους, το έργο του και τη γνώμη των τρίτων (Πολυμεροπούλου, Σκόδρα & Σόρκος, 2015: 161). Κατά τον Λαζάρου δε (2006), βασικός παράγοντας βελτίωσης και εξέλιξης του διδάσκοντα αποτελεί η συνεργασία των εκπαιδευτικών, καθώς σε ένα συνεργατικό και υποστηρικτικό εργασιακό περιβάλλον προωθείται πιο αποτελεσματικά τόσο η επαγγελματική όσο και η προσωπική ανάπτυξη (Αρακάς, 2017). Επιπλέον, σύμφωνα με τον Kelcherman (2005), ιδιαίτερη βαρύτητα για τη διαμόρφωση της επαγγελματικής ταυτότητας του εκπαιδευτικού, έχουν οι μελλοντικές προοπτικές του, η σταθερότητα του εργασιακού περιβάλλοντος, η αίσθηση του καθήκοντος, τα επαγγελματικά κίνητρα, δηλαδή οι προσωπικοί λόγοι που οδήγησαν τον εκπαιδευτικό στην επιλογή του

συγκεκριμένου επαγγέλματος και της συγκεκριμένης ειδικότητας και, τέλος, η αντιμετώπιση και διαχείριση διαφόρων καταστάσεων στο σχολικό περιβάλλον με λανθασμένο τρόπο. Υπό αυτά τα δεδομένα λοιπόν και με την ανάγκη πλήρωσης τόσων διαφορετικών και σύνθετων παραγόντων, η δημιουργία μιας ισχυρής επαγγελματικής ταυτότητας καθίσταται ιδιαίτερα δύσκολη για έναν αναπληρωτή δάσκαλο, ο οποίος βρίσκεται διαρκώς σε ένα καινούριο και μεταβαλλόμενο περιβάλλον (Αρακάς, 2017).

Όντας πλέον στο ευρύτερο σχολικό περιβάλλον, οι εκπαιδευτικοί έρχονται αντιμέτωποι με ποικίλα και πολυδιάστατα προβλήματα και προκλήσεις που αναδύονται και πρέπει να ανταπεξέλθουν, ξεπερνώντας ανεπάρκειες, παραλείψεις και ολισθήματα στρατηγικής σημασίας της κεντρικής εξουσίας (Χατζηπαναγιώτου, 2001). Παράλληλα, καθώς πρόκειται για ένα ανθρωπιστικό επάγγελμα με άμεση συναισθηματική εμπλοκή, απαιτείται ισορροπία στις διαπροσωπικές σχέσεις με συναδέλφους, γονείς και μαθητές, γεγονός το οποίο ενέχει μεγάλο βαθμό ευθύνης, με δύσκολα καθημερινά περιστατικά, τα οποία καθίστανται ιδιαίτερα αγχογόνα για τους εκπαιδευτικούς λειτουργούς (Kelchtermans, 1996· Flores & Day, 2006· Κάμτσιος & Λώλης, 2016). Στη σημερινή εποχή μάλιστα, ο υψηλός βαθμός υπευθυνότητας και η πολλαπλότητα του ρόλου του εκπαιδευτικού οδηγούν στην εντατικοποίηση του επαγγέλματός του (Ρεσ, Βαρσαμίδου & Φιλίopoulos, 2007· Φρυδάκη, 2015), με ιδιαίτερη βαρύτητα στην αξιολόγηση δεικτών μέτρησης και λογοδοσίας απέναντι στους γονείς (Ζμας, 2007). Η υπάρχουσα κατάσταση, σε συνδυασμό με την εισαγωγή φιλελεύθερων πρακτικών, όπως η αξιολόγηση, η αυξημένη λογοδοσία και η συνεχής περικοπή κονδυλίων, έχει εμφανή αντίκτυπο στους Έλληνες εκπαιδευτικούς, από τους οποίους απαιτείται η διαρκής ανταπόκρισή τους στα αναπροσαρμοζόμενα δεδομένα, και μάλιστα εντός ενός περιβάλλοντος ανασφάλειας, φόβου, χαμηλής επαγγελματικής ικανοποίησης και ενδεχόμενης αλλοίωσης της επαγγελματικής τους ταυτότητας (Day, Kingston, Stobart, & Sammons, 2006· Κάμτσιος & Λώλης, 2016).

Κρίσιμο ρόλο στην αποτελεσματικότητα του εκπαιδευτικού έργου και στην επαγγελματική ικανοποίηση διαδραματίζουν και οι συνθήκες που αντιμετωπίζει ο εκπαιδευτικός, οι οποίες αναλύονται στα εξής στοιχεία: α) η περιοχή του σχολείου β) τα ειδικά γνωρίσματα κάθε σχολικής μονάδας, γ) το διδακτικό ωράριο του εκπαιδευτικού στο σχολείο, δ) το υπόβαθρο των μαθητών της τάξης, στο οποίο ασκεί το έργο του ο διδάσκων, ε) οι αναπτυσσόμενες σχέσεις μεταξύ εκπαιδευτικού και εμπλεκόμενων στην εκπαιδευτική διαδικασία (Μλεκάνης, 2005).

Η εκπαίδευση θεωρείται μια δια βίου επαγγελματική απασχόληση, με τη μονιμότητα και την κοινωνική θέση να αποτελούν τα θεμελιώδη χαρακτηριστικά τους (Day, 2003). Με την υπάρχουσα ανασφάλεια και την έλλειψη σταθερότητας, αυτά τα δύο βασικά χαρακτηριστικά αίρονται για τους αναπληρωτές δασκάλους. Επομένως, ο αναπληρωτής δάσκαλος αντιλαμβάνεται και βιώνει καθημερινά τα τεκταινόμενα υπό το πρίσμα της κυρίαρχης ιδεολογίας και των νεοφιλελεύθερων εφαρμοζόμενων πρακτικών (Ναλμπάντη, 2017).

Ιδιαίτερα έντονα εμφανίζονται τα συναισθήματα απογοήτευσης και η τάση αντίστασης στις αλλαγές από πλευράς των εκπαιδευτικών, οι οποίοι βιώνουν αλλεπάλληλες, ασυνεχείς και βραχύβιες αλλαγές κατά τη διάρκεια της εκπαιδευτικής τους πορείας (Hargreaves & Goodson, 2006: στο Φρυδάκη, 2015: 254). Έτσι, σε ένα περιβάλλον σφοδρών κοινωνικό-οικονομικών εξελίξεων και ενός συστήματος πρόσληψης ιδιαίτερα ασταθούς, οι αναπληρωτές αντιμετωπίζουν αντιξοότητες και βιώνουν συναισθήματα αβεβαιότητας, απογοήτευσης και ματαιότητας (Φρυδάκη, 2015).

Οι αναπληρωτές δάσκαλοι επιπλέον αντιμετωπίζουν προβλήματα και στο επίπεδο της σχολικής τάξης, με αποτέλεσμα να νιώθουν απογοήτευση και ανεπάρκεια. Επίσης, οι παρούσες πολύπλοκες και δυσχερείς οικονομικές, κοινωνικές, προσωπικές,

ενδοοικογενειακές καταστάσεις που επικρατούν δύνανται να αποτελέσουν τροχοπέδη στην εκπαιδευτική διαδικασία, ακόμα και για έναν έμπειρο δάσκαλο, πόσο μάλλον σε έναν αρχάριο, όπως ένας αναπληρωτής (Kelchtermans, 1996). Ο Veenman (1984) εντοπίζει ως κυριότερα προβλήματα των αρχαρίων εκπαιδευτικών: 1) την πειθαρχία στη σχολική τάξη, 2) την παροχή κινήτρων και την ενεργοποίηση των μαθητών, 3) την αντιμετώπιση των ατομικών διαφορών των μαθητών, 4) την αξιολόγηση των μαθητών, 5) τις σχέσεις με τους γονείς, 6) την οργάνωση της εργασίας τους, 7) την ανεπάρκεια υλικοτεχνικής υποδομής και 8) την αντιμετώπιση των ατομικών προβλημάτων των μαθητών. Οι εμπειρίες έτσι και οι δυσκολίες, τις οποίες αντιμετωπίζουν οι νέοι εκπαιδευτικοί στο σχολικό περιβάλλον, συχνά έχουν ως αποτέλεσμα ταλαντούχοι και δημιουργικοί δάσκαλοι να νιώθουν αισθήματα απογοήτευσης, έλλειψης επιβράβευσης και ανυπέβλητων δυσκολιών, γεγονός που αυξάνει την πιθανότητα να εγκαταλείψουν το επάγγελμά τους (Fantilli & McDougall, 2009).

Σύμφωνα με τους Sutton & Wheatly (2003), κάποιες συνθήκες στο σχολείο έχουν ως απότοκο την εκδήλωση θετικών ή αρνητικών συναισθημάτων. Ευχάριστα συναισθήματα μπορούν να προκύψουν, όταν ο εκπαιδευτικός κρίνει πως διάγει μια εποικοδομητική πορεία στο σχολικό περιβάλλον και νιώθει ικανοποίηση με το διδακτικό του έργο. Από την άλλη πλευρά, δυσάρεστα συναισθήματα, όπως απογοήτευση και ανησυχία, δύνανται να εκδηλωθούν, όταν δεν υπάρχει επίτευξη στόχων και ενδεχομένως μειωμένα εσωτερικά ερεθίσματα για ενασχόληση με το εκπαιδευτικό τους έργο (Choi & Tang, 2011: 76), ενώ, ακόμη, τα τελευταία χρόνια, οι δυσάρεστες ψυχικές καταστάσεις που βιώνουν οι εκπαιδευτικοί επιτείνονται λόγω της οικονομικής κρίσης και της συνακόλουθης εργασιακής ανασφάλειας (Hargreaves, 2005: στο Ναλμπάντη, 2017).

Ο δάσκαλος αποτελεί καθοριστικό μέλος του σχολείου και έχει συγκεκριμένες υποχρεώσεις, για την επιτυχή αποπεράτωση των οποίων, καλείται να διαδραματίσει έναν δύσκολο και πολυσύνθετο ρόλο, επιφορτισμένο με τις διαδικασίες της αγωγής, της διδασκαλίας, της μάθησης, της αξιολόγησης και της κοινωνικοποίησης, αλλά και επηρεασμένο ταυτόχρονα από το κοινωνικό, πολιτικό, πολιτισμικό, οικονομικό, επιστημονικό και τεχνολογικό πλαίσιο, μέσα στο οποίο πραγματώνεται (Κωνσταντίνου, 2015: 121-127: στο Μπέλλου, 2017). Επιτελεί κατ' αυτόν τον τρόπο τον πρωταρχικό του ρόλο ως παιδαγωγός και καθίσταται υπεύθυνος για την οργάνωση των παιδαγωγικών διαδικασιών αλληλεπίδρασης και κοινωνικοποίησης, μέσα από τις οποίες ο μαθητής έρχεται αντιμέτωπος με αξίες, κανόνες, στάσεις, προσανατολισμούς, πρακτικές και προσδοκίες της σχολικής πραγματικότητας. Επιπλέον, είναι επιφορτισμένος με την οργάνωση των διδακτικών διαδικασιών μάθησης και τη μετάδοση της γνώσης, ενώ διατηρεί και τον ρόλο του αξιολογητή της επίδοσης του μαθητή με έγκυρα, αντικειμενικά και αξιοκρατικά κριτήρια. Παράλληλα, επιτελεί και τον ρόλο του επόπτη, φύλακα των μαθητών, είναι υπεύθυνος για τη σωματική ακεραιότητα του μαθητή και την αξιοπρεπή διαβίωσή του στο πλαίσιο του σχολείου, ενώ με τον διορισμό του, επιφορτίζεται και με τον ρόλο του δημοσίου υπαλλήλου, αναλαμβάνει διοικητικό έργο, υπόκειται στη διοικητική νομοθεσία και εγκλωβίζεται σε ένα γραφειοκρατικό και τεχνοκρατικό ρόλο, με αποτέλεσμα να δυσκολεύεται να διασφαλίσει την ισορροπία ανάμεσα στους ρόλους, αλλά και τις προσδοκίες που αυτοί δημιουργούν (Κωνσταντίνου, 2006: 86-89: στο Μπέλλου, 2017).

Σύμφωνα και με τον Μπούκα, κάθε χρόνο ο Έλληνας δάσκαλος αλλάζει σαν ένα πολυεργαλείο και του φορτώνουν ακόμα μια αρμοδιότητα, ακόμα ένα εργαλείο σαν «ελβετικό σουγιά». Κάνει τα πάντα και είναι όλα μαζί:

1. Δάσκαλος που διδάσκει.

2. Επιστάτης που ανοίγει πόρτες, νερά, ρεύματα, καυστήρες, κάνει διπλές και τριπλές εφημερίες, στέκεται φρουρός στην πόρτα του σχολείου, πρέπει να γνωρίζει όλα τα παιδιά, ποιος τα παραλαμβάνει, ποια αναχωρούν μόνα τους, ποια όχι κ.τ.λ.
3. Νοσοκόμος που πρέπει να γνωρίζει να δίνει τις πρώτες βοήθειες σε όλους τους μαθητές που μπορεί να χτυπήσουν.
4. Συντηρητής, ο οποίος πρέπει να φροντίζει τους κήπους (κλάδεμα, χόρτα, κ.α. - οι δήμοι δεν προλαβαίνουν), να βάψει καμιά αίθουσα ή κάποιον σχολικό χώρο, για να ομορφύνει και το σχολείο του, να βιδώσει καμιά πρίζα που έχει φύγει από τη θέση της, για να μην πάθουν ηλεκτροπληξία αυτός ή τα παιδιά μέχρι να έρθει το συνεργείο.
5. Αχθοφόρος, που πρέπει να κουβαλήσει βιβλία, ντουλάπες, θρανία, καρέκλες, υπολογιστές (όπου υπάρχουν), φαγητά κ.α.
6. Σιτιστής και τραπεζοκόμος, που πρέπει να σιτίζει τα παιδιά, να παραλαμβάνει γεύματα, να ελέγχει τη θερμοκρασία, να εποπτεύει το γεύμα, να ελέγχει την ποιότητα κ.α.
7. Παιδοψυχολόγος και όχι μόνο παιδαγωγός, για να αντιμετωπίσει τα πολλά προβλήματα, τα οποία υπάρχουν στα σχολεία, με τους γονείς και την κοινωνία να ζητάνε να λύνουν οι δάσκαλοι τα προβλήματα που δεν μπορούν οι ίδιοι.
8. Κοινωνικός λειτουργός, σε αντίστοιχα προβλήματα με το προηγούμενο.
9. Οικογενειακός σύμβουλος, όταν και όπου επιτρέπεται, χωρίς να έχει την κατάλληλη γνώση.
10. Γραμματέας πολλές φορές, αν κι εδώ το βάρος το σηκώνουν περισσότερο οι διευθυντές, οι υποδιευθυντές και οι καθηγητές της πληροφορικής.
11. Ναυτικός-Οδηγός-Ταξιδιωτικός οδηγός, καθώς οι αναπληρωτές δάσκαλοι κάθε χρόνο αλλάζουν βουνά, χωριά και νησιά, περνώντας ώρες σε καράβια, σε λεωφορεία, οδηγώντας, για να πάνε στο σχολείο που τους έχει ανατεθεί.
12. Τέλος, ο δάσκαλος διαβάζει, διορθώνει, ενημερώνεται, κάνει παράλληλα μεταπτυχιακά, διδακτορικά, σεμινάρια, βελτιώνει πάντα το υλικό του. Παρόλα αυτά, οι δάσκαλοι έχουν να αντιμετωπίσουν τα τελευταία χρόνια και όλη τη δυσαρέσκεια της κοινωνίας, με γονείς να μπαίνουν στα σχολεία, να φωνάζουν, να μιλάνε υβριστικά, να απαξιώνουν, να κάνουν μηνύσεις για τα πάντα, να ανακατεύονται στο διδακτικό και παιδαγωγικό έργο, να έχουν παράπονα με τις εφημερίες, τους βαθμούς κ.α. (Μπούκας, 2018).

Συνεπώς, οι λειτουργίες του σύγχρονου σχολείου καθορίζουν τον ρόλο του δασκάλου, καθιστώντας αυτόν ιδιαίτερα σύνθετο, πολλαπλό και διαρκώς μεταβαλλόμενο, επηρεαζόμενο σε μεγάλο βαθμό από την οικονομική κρίση, η οποία ταλανίζει την χώρα, αλλά και γενικά από τις οικογενειακές, εκπαιδευτικές, οικονομικές, πολιτικές και κοινωνικές συνθήκες, οι οποίες έχουν διαμορφώσει ένα δυσμενές και ιδιότυπο περιβάλλον (Κωνσταντίνου, 2015: 195). Καλείται έτσι ο αναπληρωτής να επιτελέσει ταυτόχρονα πολλούς επιμέρους ρόλους, οι οποίοι αρκετές φορές έρχονται σε αντίθεση μεταξύ τους, με αποτέλεσμα να δημιουργούνται συγκρούσεις ή να παρουσιάζεται σύγχυση ρόλων. Στην εκπλήρωση του ρόλου του συναντά δυσκολίες, κωλύματα και διλήμματα, προσπαθώντας να ανταπεξέλθει στις προσδοκίες των εμπλεκόμενων κοινωνικών ομάδων, αλλά και στις απαιτήσεις της Πολιτείας (Πυργιωτάκης, 2010: 241: στο Μπέλλου, 2017).

Η Φραγκιά (2015) αναφέρει ότι οι αρχάριοι δάσκαλοι βιώνουν συναισθήματα απογοήτευσης και προβληματισμού στα πρώτα βήματα της πορείας τους, ενώ ταυτόχρονα αντιμετωπίζουν δυσκολίες στην αποσαφήνιση της επαγγελματικής τους ταυτότητας. Οι Beauchamp & Thomas (2009) αποδίδουν αυτή την κατάσταση στην ανεπαρκή προετοιμασία από τα προγράμματα βασικής εκπαίδευσης των φοιτητών και μελλοντικών

δασκάλων για τη διαχείριση περιστατικών που εκτυλίσσονται σε ένα πραγματικό περιβάλλον τάξης και τις ιδιαίτερες περιπτώσεις που θα χρειαστεί να ανταποκριθούν. Οι δάσκαλοι και δη οι αναπληρωτές συναντούν άμεσα, έμμεσα, υλικοτεχνικά, θεσμικά, κοινωνικά, πολιτισμικά, οικονομικά και γεωγραφικά εμπόδια στην προσπάθειά τους για επαγγελματική ανάπτυξη (Μαυρογιώργος, 2005). Η ελλιπής πρακτική άσκηση κατά την περίοδο της πανεπιστημιακής φοίτησης, η ανεπαρκής εισαγωγική επιμόρφωση έχουν ως απόρροια οι νέοι εκπαιδευτικοί να αντιμετωπίζουν δυσχερείς καταστάσεις και να χρειάζονται τη συμβουλευτική καθοδήγηση από τον σχολικό σύμβουλο, καθώς πέραν της εισαγωγικής επιμόρφωσης δεν υφίσταται κάποιος άλλος τρόπος υποστήριξής τους. Η μόνη επιμορφωτική δράση που υφίσταται ακόμα, αλλά δεν εξυπηρετεί όλους τους αναπληρωτές δασκάλους, είναι η επιμόρφωση Β' επιπέδου στις Τεχνολογίες Πληροφοριών και Επικοινωνιών (ΤΠΕ). Ακόμα, η μείωση των μισθών των εκπαιδευτικών καθιστά δύσκολη την επιμόρφωση με ίδιους πόρους. Για την ενίσχυση των γνώσεων των εκπαιδευτικών υπάρχει η δυνατότητα επιλογής κάποιου μεταπτυχιακού που απαιτεί φυσική παρουσία ή πλήθους εξ αποστάσεως επί πληρωμή μεταπτυχιακών προγραμμάτων για εκπαιδευτικούς, τα οποία προσφέρονται από διάφορα πανεπιστημιακά ιδρύματα και πολλούς πανεπιστημιακούς οργανισμούς στην Ελλάδα και στο εξωτερικό. Βέβαια η παρακολούθησή τους επαφίεται στην οικονομική ευχέρεια των εκπαιδευτικών, με ένα μεγάλο ποσοστό αναπληρωτών να καταφεύγει στην επιλογή κάποιου παρεχόμενου προγράμματος εξ' αποστάσεως εκπαίδευσης, ως μοναδικό τρόπο επαγγελματικής ανάπτυξης, λόγω της έλλειψης σταθερού τόπου κατοικίας (Ναλμπάντη, 2017).

Καταληκτικά, οι πηγές του εργασιακού άγχους των εκπαιδευτικών, το οποίο παρουσιάζεται ως απότοκο της συνολικής κατάσταση που προκύπτει από την εμπλοκή των εκπαιδευτικών με το σχολείο, συνοψίζονται στους εξής παράγοντες (Ling, 1995): στο βαρύ πρόγραμμα της διδασκαλίας, στο πλήθος καθηκόντων πέραν της διδασκαλίας, σε προβλήματα συνδεδεμένα με τη συμπεριφορά των μαθητών, στην έλλειψη πόρων, στην έλλειψη διοικητικής υποστήριξης, στις κακές συνθήκες του εργασιακού περιβάλλοντος, στην έλλειψη ουσιαστικών σχέσεων μεταξύ των συναδέλφων και στην επαγγελματική ανεπάρκεια των εκπαιδευτικών (Λέκκου, 2017). Επιπρόσθετα, η Ευρωπαϊκή Επιτροπή για την Εκπαίδευση αναφέρει πως στρεσογόνοι παράγοντες για τους εκπαιδευτικούς είναι ο υπερβολικός φόρτος εργασίας, η έλλειψη διοικητικής υποστήριξης, η κακή διοίκηση του σχολείου, ο αριθμός των μαθητών στις τάξεις, η κακή συμπεριφορά των μαθητών, ο χαμηλός μισθός, η έλλειψη περιθωρίων επαγγελματικής εξέλιξης, η εργασιακή ανασφάλεια, η έλλειψη συναδελφικής υποστήριξης (European Agency for Safety and Health at Work, 2009). Πέραν όλων αυτών, στους αναπληρωτές δασκάλους, επιφέρει επιπλέον άγχος η εργασία τους μακριά από τον τόπο μόνιμης κατοικίας, με προβλήματα στη διαβίωση και ένταξη στην τοπική κοινωνία, η οποία επηρεάζει και την απόδοσή τους στο σχολείο (Κατσουλάκης, 1999: στο Κυριακάκη & Λούπη, 2017).

2.5. Δυσκολίες στη ζωή των αναπληρωτών δασκάλων

Εκτός από τις δυσκολίες που αντιμετωπίζουν οι αναπληρωτές δάσκαλοι στο σχολείο, αντιμετωπίζουν και δυσκολίες σε προσωπικό επίπεδο, ως απόρροια του εργασιακού καθεστώτος και της συνεχούς αναγκαστικής μετακίνησης σε νέα μέρη τους Ελλάδας. Κάποιες από αυτές είναι: η ανεργία, η ξαφνική μετακίνηση για τον τόπο πρόσληψης, ο αποχωρισμός από οικεία πρόσωπα, η εύρεση στέγασης στον τόπο διορισμού, η κοινωνική ενσωμάτωση και οι διαπροσωπικές σχέσεις στον νέο τόπο, αλλά και οι μεγάλες οικονομικές δυσκολίες που ανακύπτουν.

Όλα τα παραπάνω αλλά και ακόμη περισσότερα αποτυπώνονται με εύγλωττο και γλαφυρό τρόπο σε εισήγηση που έγινε το 2016 στο συνέδριο της ΠΕΑΔ από τον Μαυρογιώργο (2016), ο οποίος αναφέρει μεταξύ άλλων:

«Η σημερινή μας εκδήλωση που κάνουμε εδώ στην Αθήνα, σημαδεύεται από τις δραματικές συνέπειες μιας μείζονος εκκρεμότητας διαρκείας και μιας επαναλαμβανόμενης χρόνιας δοκιμασίας και μαρτυρίου, το οποίο υφίστανται χιλιάδες εκπαιδευτικοί που προσλαμβάνονται κάθε χρόνο στην ελληνική εκπαίδευση με συμβάσεις. Αυτή καθαυτή η δοκιμασία διεργασιών και αναμονής συνιστά από μόνη της μια εμπειρία αποανθρωποποίησης και αλλοτριώσης, για όσους την υφίστανται, αλλά και για όσους άλλους επίδοξους περιμένουν ως «εργασιακή εφεδρεία». Πρόκειται για μια διεργασία μετατροπής πτυχιούχων σε ντοκουμέντα και φακέλους καταγραφής, αρχειοθέτησης, ελέγχου ποιότητας, διαχείρισης, ιεραρχικής κατάταξης, επιλογής ή αποκλεισμού κι απόρριψης ανταγωνιστικών και ατομικιστικών, αλλοτριωμένων ανέργων, που είναι αναγκασμένοι να καταθέτουν/εκθέτουν το φάκελό τους, να μετατρέπονται σε εμπορεύματα και να αποξενώνονται από το προϊόν της όποιας εργασίας καταφέρουν να κάνουν».

«Για να είναι αποτελεσματική η συγκρότηση του σχολείου της αγοράς, απαραίτητη προϋπόθεση είναι η πειθάρχηση όσων εκπαιδευτικών εργάζονται, κάτω από νέες συνθήκες και εργασιακές σχέσεις, και η δραματική ανασυγκρότηση της επαγγελματικής τους ταυτότητας. Στο πλαίσιο αυτό έχουμε τα συμβόλαια περιορισμένης διάρκειας (αναπληρωτές εκπαιδευτικοί: νομάδες/πλανόδιοι)».

«Οι αναπληρωτές εκπαιδευτικοί εργάζονται με καθεστώς εννεάμηνων/δεκάμηνων το πολύ συμβάσεων ή και μικρότερης διάρκειας, σε συνθήκες πρωτόγνωρης αβεβαιότητας και ανασφάλειας. Με αυτά τα δεδομένα αναφορικά με την κρίση, αναρωτιέμαι εάν υπάρχει πιο ταπεινωτική και πιο εξευτελιστική επώδυνη/ βάρβαρη/ εφιαλτική/ εξατομικευμένη/ ανταγωνιστική (ο θάνατός σου η ζωή μου) /σωφρονιστική εμπειρία βασανιστηρίου από το να είσαι σε καθεστώς αναμονής προκειμένου να εγγράφεις κάθε χρόνο σε μια λίστα κατάταξης και αναμονής για μια θέση προσωρινής απασχόλησης κι αυτό να επαναλαμβάνεται για πολλά χρόνια! Οι αδιόριστοι εκπαιδευτικοί συμμετέχουν στις σχετικές διαδικασίες και με τη συμμετοχή τους νομιμοποιούν τους πολιτικές μιας βαθιάς αυτό-υποτίμησης».

«Το μαρτύριο που επαναλαμβάνεται κάθε χρόνο, χρόνια τώρα, με τις προσλήψεις μη μόνιμων συμβασιούχων εκπαιδευτικών, συνιστά ευθεία προσβολή και υποτίμηση σε βάρος και των ίδιων των μόνιμων εκπαιδευτικών που εργάζονται με διαφορετικό εργασιακό και μισθολογικό καθεστώς στα σχολεία».

«Η όλη κατάσταση, από καιρού εις καιρόν, επιτείνεται, καθώς δεν υπήρξε Υπουργός Παιδείας που δεν επεδίωξε να «βάλει χέρι» και να ανατρέψει νέους πίνακες κατάταξης/άτυπης επετηρίδας, οι οποίοι είχαν ήδη διαμορφωθεί και δρομολογηθεί, λόγω της αναστολής μόνιμων διορισμών. Αυτό υποδαύλιζε και τροφοδοτούσε τις έντονες διεργασίες του ιδιότυπου εσωτερικού κοινωνικού αυτοματισμού, ο οποίος κάποτε άγγιζε τα όρια κοινωνικού κανιβαλισμού. Η συζήτηση για τη μοριοδότηση κριτηρίων δρομολογεί μια άλλη αποκαρδιωτική κι ανταγωνιστική αντιπαράθεση ανάμεσα σε καθημαγμένους, χρεωμένους και ταπεινωμένους αδιόριστους εκπαιδευτικούς. Δεν υπάρχει πεδίο και τομέας προσφοράς δημόσιου κοινωνικού αγαθού ή άλλης εργασίας που να επιβαρύνεται με αυτή την τελετουργική αθλιότητα της βαθιάς υποτίμησης σε βάρος ανέργων, όπως αυτά που συμβαίνουν στην εκπαίδευση. Η όλη υπόθεση αγγίζει τα όρια μιας άθλιας πολιτικής εκμετάλλευσης και επιπόνησης, για τη σταδιακή εμπέδωση των νέων εργασιακών σχέσεων επισφαλούς εργασίας».

«Μέσα στη δίνη αυτών των δυσμενών εξελίξεων, οι αδιόριστοι εκπαιδευτικοί, οι οποίοι για πολλά χρόνια και κατ' επανάληψη εγγράφονται σε λίστες αναμονής, αποκτούν

τα χαρακτηριστικά των «αγοραίων» ανέργων, που εκθέτουν τον εαυτό τους ως εμπόρευμα στην «αγορά μοριοδοτημένων υποψηφιοτήτων», πλασάρουν τον εαυτό και τα προσόντα τους, τους τίτλους και τα «μόριά» τους σε μια αγορά ζούγκλας. Με άλλα λόγια, ο αδιόριστος εκπαιδευτικός κάθε χρόνο βγαίνει στην αγορά εργασίας ως πωλητής και ως εμπόρευμα ταυτόχρονα, αποξενωμένος ακόμη και από τον ίδιο του τον εαυτό. Έτσι γίνεται ευάλωτος, γοητεύεται και χειραγωγείται από το σύνολο των κατασταλτικών, ιδεολογικών και συμβουλευτικών μηχανισμών του κράτους και των μηχανισμών πληροφόρησης».

«Οι αναπληρωτές εκπαιδευτικοί είναι και νιώθουν, λοιπόν, σε κατάσταση αναμονής, εφεδρείας και επιφυλακής, σαν τα ελικόπτερα έκτακτων αναγκών, τα οποία μπορούν να ανταποκρίνονται άμεσα και κάτω από οποιοσδήποτε συνθήκες στο επόμενο «επεισόδιο» αντικατάστασης. Κι αυτό τους κάνει να δοκιμάζονται πολύ: χρειάζεται να έχουν ετοιμότητα να διδάξουν ανά πάσα στιγμή τα πάντα και σε οποιαδήποτε τάξη».

«Η βία της αβεβαιότητας και της επισφάλειας στο εργασιακό τους καθεστώς συναντιέται με την ιδιότυπη βία της ανασφάλειας και της αβεβαιότητας κατά την άσκηση του παιδαγωγικού και διδακτικού τους έργου. Αιφνιδιάζονται, αντικειμενικά, με την ανάθεση του διδακτικού τους έργου, την «τελευταία στιγμή». Έχουμε το υβρίδιο του εκπαιδευτικού «βαλίτσα» υπό διαρκή μετακόμιση και αλλαγή «περιβάλλοντος!».

Σε μια προσπάθεια ανάλυσης όλων των ανωτέρω και τις επιπτώσεις που αυτά συνεπάγονται για την ψυχολογία του αναπληρωτή, αρχή θα πρέπει να γίνει από την περίοδο του καλοκαιριού ή και φθινοπώρου, όπου ο αναπληρωτής βιώνει κάθε χρόνο το φάσμα της ανεργίας. Όπως αναφέρεται από την Λουκοπούλου (2015) στη διατριβή της για την ευημερία των αναπληρωτών και τα στρεσογόνα γεγονότα ζωής, η απόλυση και η περίοδος ανεργίας αποτελούν δύο κρίσιμοι παράγοντες που προκαλούν άγχος σε πολλούς ανθρώπους (Lazarus & Cohen, 1977). Η απώλεια της εργασίας έχει καταγραφεί ως μια εξαιρετικά αγχογόνος εμπειρία, η οποία μπορεί να έχει επιπτώσεις τόσο σωματικές όσο και ψυχολογικές (McKee-Ryan, Song, Wanberg & Kinicki, 2005), όπως το άγχος (Goldsmith et al., 1997), η χαμηλή αυτοεκτίμηση και η κατάθλιψη (Clark et al., 2008· Theodossiou, 1998), η εξασθένηση της προσωπικής ταυτότητας και η απώλεια της αίσθησης ύπαρξης νοήματος στη ζωή (Binder & Coad, 2014). Επιπλέον, οι Clark et al. (2008) έχουν τεκμηριώσει την αρνητική επίδραση της ανεργίας στην ικανοποίηση του ατόμου από τη ζωή, η οποία μπορεί να συνεχιστεί σε άτομα που πλέον εργάζονται ή σε άτομα που γνωρίζουν ότι θα τη βιώσουν στο μέλλον, όπως συμβαίνει με τους αναπληρωτές δασκάλους και την αυτοδίκαιη απόλυση κάθε 21^η Ιουνίου. Τέλος, οι Luhmann & Eid (2009) τονίζουν ότι η επαναλαμβανόμενη ανεργία (δηλαδή επαναλαμβανόμενες απολύσεις) μειώνουν ακόμη περισσότερο τα επίπεδα «Ικανοποίησης από τη Ζωή» (Λουκοπούλου, 2015).

Με την ανακοίνωση της πρόσληψής τους, οι αναπληρωτές αναγκάζονται να μετακινηθούν με όλα τους τα υπάρχοντα εντός δύο ημερών για άγνωστους τόπους και άγνωστα σχολεία, με άγνωστους ανθρώπους, μακριά από τα οικεία τους πρόσωπα. Η αποστέρηση από ισχυρούς κοινωνικούς δεσμούς (οικογένεια, φίλοι κ.α.) συνδέεται με χαμηλότερα επίπεδα κοινωνικής στήριξης (Schoenbaum, 2012) και μπορεί να αποδειχθεί ιδιαίτερα αγχωτική. Ανάλογα αγχογόνα γεγονότα μπορεί να είναι μια αλλαγή στον τόπο διαμονής (Lepore, 1997: στο Λουκοπούλου, 2015), αλλά και η γεωγραφική κινητικότητα, η οποία έχει συνδεθεί με τη μετακίνηση για λόγους εργασίας (Green & Canny, 2003). Η τελευταία βέβαια από τη μία μπορεί να συνδεθεί με καλύτερες ευκαιρίες στον εργασιακό τομέα (π.χ. περισσότερα μόρια στους πίνακες), αλλά από την άλλη μπορεί να αποδυναμώσει τους δεσμούς με οικογένεια και φίλους (Markussen et al., 2013) και να απαιτεί αλλαγή σε ρόλους, ταυτότητες και στην καθημερινή ρουτίνα (Brett, 1980: στο Λουκοπούλου, 2015). Έτσι λοιπόν, οι αναπληρωτές δάσκαλοι έρχονται αντιμέτωποι με

πληθώρα στρεσογόνων γεγονότων κατ' εξακολούθηση (Holmes & Rahe, 1967) και όσοι φεύγουν μακριά από την μόνιμη κατοικία τους, συνδέονται με νέα πρόσωπα, με τα οποία ενδεχομένως δε θα διατηρήσουν επαφή τον επόμενο χρόνο και αναγκάζονται να συνεχίσουν μέσα σε αυτήν την αστάθεια, αβεβαιότητα και αλλαγή «μόνιμη κατοικία – ξένη περιοχή», σε έναν φαινομενικά αέναο κύκλο επανάληψης (Λουκοπούλου, 2015).

Η ρευστότητα και η εργασιακή ανασφάλεια των αναπληρωτών επιδρά αρνητικά στην ψυχολογία των ίδιων όσο και στις σχέσεις τους με τους μόνιμους εκπαιδευτικούς (Ανδρέου & Κουτούζης, 2002). Επιπλέον, η σύμβαση εργασίας ορισμένου χρόνου αυξάνει την εργασιακή ανασφάλεια, μειώνει την ευημερία των εργαζομένων (Dawson & Veliziotis, 2013), ενώ η ίδια η εργασιακή ανασφάλεια συνιστά κύρια πηγή του άγχους των εκπαιδευτικών, που επιβαρύνεται ακόμα περισσότερο από την προσωρινότητα της εργασίας, στην οποία υπόκεινται οι αναπληρωτές. Σε άλλες έρευνες, η εργασία με σύμβαση ορισμένου χρόνου έχει συνδεθεί με την επαγγελματική ανασφάλεια (Kinnunen & Natti, 1994· De Witte & Naswall, 2003), με μικρότερη αίσθηση αυτονομίας στον εργασιακό χώρο (Paoli & Merlie, 2001) και μικρότερη συμμετοχή στη λήψη αποφάσεων (Parker, Griffin, Sprigg & Wall, 2002). Τέλος, άτομα των οποίων η θέση στον επαγγελματικό χώρο, όπου δούλευαν, ήταν προσωρινή, ανέφεραν λιγότερο καλή ψυχολογική λειτουργία (Kompier et al., 2009· Martens et al., 1999) και λιγότερη «Ικανοποίηση από τη Ζωή» (Scherer, 2009· Van Der Zanden, 2014: στο Λουκοπούλου, 2015).

Ένα ακόμη μεγάλο πρόβλημα που αντιμετωπίζουν οι αναπληρωτές, το οποίο μάλιστα έχει καταγραφεί κυρίως τα τελευταία χρόνια, είναι η στέγαση των αναπληρωτών, που σε ορισμένα σημεία της Ελλάδας είναι από δύσκολη μέχρι ανύπαρκτη ορισμένες φορές. Όπως αναφέρεται σε κάποιες έντυπες και ηλεκτρονικές εφημερίδες, οι αναπληρωτές τον Σεπτέμβριο του 2017, και όχι μόνο, έφτασαν να κοιμούνται σε παραλίες με υπνόσακους, σε σκηνές και σε αυτοκίνητα, διότι στα, τουριστικά κυρίως, μέρη όπου κλήθηκαν να υπηρετήσουν, δεν υπήρχαν καθόλου σπίτια, για να μείνουν ή ακόμη κι αν υπήρχαν κάποια, οι τιμές ήταν αποτρεπτικές. Συγκεκριμένα, στη Σαντορίνη, στη Μύκονο, στο Ρέθυμνο, στα Χανιά, στο Αργοστόλι, στην Κέρκυρα, αλλά και σε άλλες περιοχές, τα σπίτια ενοικιάζονται με τιμές μεγαλύτερες από 400 ευρώ και σε κάποιες περιπτώσεις μπορεί να μείνουν μόνο καταλύματα με 700 ευρώ, τη στιγμή που ο μισθός του αναπληρωτή ξεκινά από 870 ευρώ. Η σχέση τιμής και παροχών στη Σαντορίνη είναι δυσανάλογη καθώς δωμάτια με 15 τ.μ. χρειάζονται 300 ευρώ, με 30 τ.μ. 500 ευρώ και για μικρά διαμερίσματα των 60 τ.μ. φτάνουν τα 700 ευρώ το μήνα (Εφημερίδα των Συντακτών, 2017). Στο Ρέθυμνο τα ενοικιαζόμενα σπίτια είναι ελάχιστα και τα επιπλωμένα που ενδιαφέρουν τους αναπληρωτές πολλές φορές δεν υπάρχουν καν, με αποτέλεσμα πολλοί αναπληρωτές να έχουν αναγκαστεί σε παραίτηση και τον Διευθυντή της Δευτεροβάθμιας εκπαίδευσης Ρεθύμνου κ. Ταξάκη να αναφέρει πως το φαινόμενο αυτό οφείλεται στη ραγδαία αύξηση της χρήσης διαδικτυακών τουριστικών πλατφορμών, η οποία αυξάνει την κερδοφορία των ιδιοκτητών, με αποτέλεσμα να μη διαθέτουν τα δωμάτια σε αναπληρωτές ή, αν τα διαθέτουν, αυτό να γίνεται μόνο από τον Οκτώβριο μέχρι τέλη Μαΐου, την περίοδο που δε θεωρείται τουριστική περίοδος (Πρώτο Θέμα, 2017). Πολλοί από τους αναπληρωτές που αναζητούν σπίτι με δυσμενείς συνθήκες είναι αναπληρωτές με 15 και 20 χρόνια προϋπηρεσίας και σε μεγάλες ηλικίες πλέον, με αποτέλεσμα η επαγγελματική τους πορεία, αλλά και η ίδια τους η ζωή και των οικογενειών τους, να τίθεται σε πλήρη ανασφάλεια.

Όλα τα παραπάνω μάλιστα λαμβάνουν χώρα κατά την περίοδο που οι αναπληρωτές προέρχονται από πολύμηνη ανεργία και διαβιούν, στην καλύτερη περίπτωση, με επίδομα των 360 ευρώ, με αποτέλεσμα να δυσκολεύονται να ανταποκριθούν στα όποια έξοδα μετακίνησης και διαβίωσης και να αναγκάζονται να ζουν με δανεικά χρήματα για τους

πρώτους μήνες μέχρι την πρώτη τους πληρωμή, η οποία πραγματοποιείται πολλές φορές με καθυστέρηση (Παληγιάννης, 2015). Επιπρόσθετα, πολλοί εξ αυτών αναγκάζονται να συντηρήσουν δύο σπίτια υπό αυτό το καθεστώς, αλλά και να μεταφέρουν τα παιδιά μαζί τους, με ό,τι αυτό συνεπάγεται για τα παιδιά, τους ίδιους και τη συνοχή της οικογένειας (Λέκκου, 2017).

Η κατάσταση αυτή εύλογα γεννά αντιδράσεις από πλευράς αναπληρωτών. Στη Σαντορίνη τον Σεπτέμβριο του 2017 οι αναπληρωτές συγκεντρώθηκαν στο Δημαρχείο και απαίτησαν να βρεθεί λύση στο πρόβλημα της στέγασης, με τον Δήμαρχο Σαντορίνης να καλεί μέσω ραδιοφώνου τους κατοίκους του νησιού «να υιοθετήσουν για λίγο έναν αναπληρωτή» (Εφημερίδα των Συντακτών, 2017), ενώ το καλοκαίρι του 2018 ψηφίστηκε πρόταση του Δήμου Σαντορίνης για οικονομική βοήθεια στους υπαλλήλους που εργάζονται στη Σαντορίνη, όπως τους αναπληρωτές εκπαιδευτικούς. Από την πλευρά του το κράτος με το νομοσχέδιο 4483/2017 επιτρέπει στους δήμους όλης της χώρας να παρέχουν δωρεάν σίτιση και στέγαση σε εκπαιδευτικούς, ύστερα από αίτησή τους, όμως μόνο ο Δήμος Μυκόνου ανταποκρίθηκε έγκαιρα και βοήθησε οικονομικά τους αναπληρωτές (Εφημερίδα των Συντακτών, 2017).

Ένα τελευταίο αξιομνημόνευτο γεγονός για τη ζωή του αναπληρωτή δασκάλου είναι και το ότι συνεχίζει να ζει για πολλούς μήνες κάθε χρόνο (καλοκαίρι, Χριστούγεννα και Πάσχα) με τους γονείς του. Αυτό συμβαίνει δηλαδή σε ανθρώπους που, πλέον, οι περισσότεροι ξεπερνούν την ηλικία των 30 ετών, τη στιγμή που σύμφωνα με στοιχεία της Eurostat (2017) ο μέσος όρος ηλικίας των ευρωπαίων που φεύγουν από το σπίτι των γονιών είναι στην ηλικία των 26 ετών και στην Ελλάδα, όπου υπάρχει μια από τις μεγαλύτερες καθυστερήσεις στην αποχώρηση, ο μέσος όρος δεν ξεπερνά τα 29 χρόνια. Αυτό δείχνει πως οι αναπληρωτές δάσκαλοι, παρά τη μεγάλη τους ηλικία, πλέον ζουν ακόμη ως παιδιά οικογένειας, με ό,τι αυτό συνεπάγεται για την ψυχολογία τους, την δυσκολότερη διαφοροποίηση από τους γονείς (Bowen, 1998: 29) και την κατάκτηση της αυτονομίας τους.

2.6. Έρευνες για αναπληρωτές

Παρόλο που στη διεθνή βιβλιογραφία αφθονεί η ερευνητική δραστηριότητα σε ζητήματα των εκπαιδευτικών γενικότερα, αλλά και των δασκάλων ειδικότερα, εντούτοις για τους αναπληρωτές δεν έχει γίνει ανάλογοι μεγέθους διερεύνηση στην Ελλάδα, παρά μόνο τα τελευταία 3 χρόνια, λόγω ίσως της παγίωσης αυτού του θεσμού, με την ύπαρξη μερικών μόνο μελετών για τους αναπληρωτές σε γενικότερο επίπεδο, ελαχίστων όμως πιο εξειδικευμένων για τους αναπληρωτές δασκάλους.

Σύμφωνα με έρευνα της Γιαννακίδου (2014), η σχέση εργασίας επηρεάζει την ασφάλεια που αισθάνονται οι εργαζόμενοι και έτσι, με βάση τα αποτελέσματα, οι μόνιμοι εκπαιδευτικοί είναι περισσότερο ικανοποιημένοι από την εργασία τους σε σχέση με τους αναπληρωτές εκπαιδευτικούς (Πετρίδου, 2014).

Η έρευνα της Πετρομελίδου (2016) σε αναπληρωτές κατέληξε στο συμπέρασμα ότι η μονιμότητα της θέσης μειώνει την επαγγελματική ανασφάλεια των Ελλήνων δασκάλων και κατ' επέκταση μειώνει και τα επίπεδα άγχους τους (Λέκκου, 2017), σε αντίθεση με τους αναπληρωτές, οι οποίοι παρουσιάζουν περισσότερη ανασφάλεια και άγχος.

Στα ίδια συμπεράσματα κατέληξε και μία ακόμη έρευνα, η οποία τόνισε το γεγονός ότι οι αναπληρωτές υφίστανται ιδιαίτερη πίεση, λόγω της εργασιακής ανασφάλειας, και έτσι καθίστανται επιρρεπείς στην κόπωση, στη σωματική και συναισθηματική εξάντληση (Αντωνίου & Ντάλλα, 2010).

Σύμφωνα με μια άλλη μελέτη, εστιασμένη στους αναπληρωτές (Γιάννου, 2016), οι συνέχεις συμβάσεις εργασίας, η αδιοριστία και η έλλειψη επαγγελματικής προοπτικής,

μειώνουν την ικανοποίηση των αναπληρωτών από την εργασία, καθώς ενισχύεται η αίσθηση ότι η επαγγελματική θέση δεν ανταποκρίνεται στις προσδοκίες τους, γεγονός που τους επιφέρει μεγαλύτερο άγχος. Επιπλέον, σύμφωνα με την ίδια έρευνα, οι συνεχείς αλλαγές σχολείων και συναδέλφων, η προσαρμοστική ικανότητα, αλλά και οι προκαταλήψεις που βιώνουν οι αναπληρωτές εξαιτίας του ρόλου τους, συγκαταλέγονται ανάμεσα σε άλλους στρεσογόνους παράγοντες των εκπαιδευτικών, ενώ παράλληλα οι διαρκείς μετακινήσεις και οι αλλεπάλληλες τοποθετήσεις τους σε διαφορετικές περιοχές, επηρεάζουν την προσωπική και κοινωνική ζωή τους (Λέκκου, 2017).

Επιπλέον, σύμφωνα με την έρευνα της Λουκοπούλου (2015) για την ευημερία μόνιμων και αναπληρωτών δασκάλων, οι αναπληρωτές ανέφεραν μικρότερη ικανοποίηση από τη ζωή και πως βιώνουν γεγονότα, τα οποία μπορούσαν να προκαλέσουν περισσότερο στρες συγκριτικά με εκείνα που αντιμετωπίζουν οι μόνιμοι δάσκαλοι. Ακόμη, οι τελευταίοι δείχνουν ευνοημένοι σε σχέση με την ευημερία που απολαμβάνουν, καθώς ανάλογα με την παράμετρο που εξετάστηκε στην έρευνα, οι μόνιμοι ανέφεραν ίσα ή μεγαλύτερα επίπεδα ευημερίας σε σύγκριση με τους αναπληρωτές δασκάλους. Σε μία σύγκριση μεταξύ δύο ομάδων αναπληρωτών φάνηκε πως οι αναπληρωτές που δεν εργάζονται στον τόπο μόνιμης κατοικίας τους, αισθάνονται περισσότερο πιεστικά τα όσα τους συμβαίνουν, είναι λιγότερο ικανοποιημένοι από τη ζωή τους και σε ορισμένους τομείς της ψυχολογικής ευημερίας (έλεγχος του περιβάλλοντος, προσωπική ανάπτυξη) είναι λιγότερο ευνοημένοι σε σχέση με τους υπόλοιπους αναπληρωτές, οι οποίοι εργάζονται στον τόπο μόνιμης κατοικίας τους.

Σύμφωνα με ποιοτική έρευνα του αναπληρωτή δασκάλου Αρακά (2017), για την ένταξη των αναπληρωτών στη σχολική μονάδα, σε ένα δείγμα 24 αναπληρωτών (12 άντρες και 12 γυναίκες) διαφόρων ειδικοτήτων διαπιστώθηκαν τα παρακάτω:

- θετική υποδοχή και αποδοχή τους από τον σύλλογο διδασκόντων,
- μεγαλύτερη αποστασιοποίηση απέναντι στους αναπληρωτές παρουσίασαν οι μεγαλύτεροι σε ηλικία εκπαιδευτικοί,
- κατά την άφιξή τους στο σχολείο δέχθηκαν μόνο μια κατατοπιστική ενημέρωση και απλώς ένα καλωσόρισμα,
- δυσaráεσκεια ως προς την έλλειψη ουσιαστικής επιμόρφωσης και καθοδήγησής τους,
- ανάγκη για διαπροσωπικές σχέσεις και συναισθηματική υποστήριξη από συναδέλφους, την οποία όντως έχουν δεχτεί από τον σύλλογο διδασκόντων οι περισσότεροι, ενώ τέλος,
- τα ζητήματα που τους απασχολούν σε πολύ σημαντικό βαθμό είναι ο προσωρινός χαρακτήρας της τοποθέτησης των αναπληρωτών και η διαφορά σε καθήκοντα και δικαιώματα σε σχέση με τους μόνιμους εκπαιδευτικούς.

Κατά την έρευνα δε της Γεωργιάδου (2017) για το σύστημα διορισμού των εκπαιδευτικών πρωτοβάθμιας εκπαίδευσης, οι εκπαιδευτικοί αποτίμησαν θετικά το βαθμό αξιοκρατίας του συστήματος της επετηρίδας, ενώ για τον διαγωνισμό του ΑΣΕΠ, οι απόψεις για την αξιοκρατία του ήταν διχασμένες. Όσον αφορά τις συνεχείς μεταρρυθμίσεις στην εκπαίδευση, φάνηκε από τις απαντήσεις των ερωτώμενων πως πιστεύουν ότι δεν αλλάζουν την παιδεία προς το καλύτερο και πως είναι γέννημα των εκάστοτε πολιτικών σκοπιμοτήτων. Για τις μεταρρυθμίσεις στο σύστημα πρόσληψης των αναπληρωτών κυριάρχησαν οι απόψεις που αποδέχονταν ότι εκείνες γίνονται για πολιτικούς, οικονομικούς και ελάχιστα για παιδαγωγικούς λόγους.

Στην έρευνα της Κωνσταντινοπούλου (2013), αναφορικά με τις συνθήκες υποδοχής και ένταξης των αναπληρωτών στις σχολικές μονάδες του νομού Αττικής, διαπιστώθηκε ότι τα χρονικά περιθώρια που έχει νομοθετήσει το Υπουργείο Παιδείας για την ανάληψη υπηρεσίας από τους αναπληρωτές θεωρούνται από τους ίδιους σε μεγάλο ποσοστό

εξαιρετικά μικρά. Επίσης, αναδείχθηκε και σε αυτήν την έρευνα η απουσία επαγγελματικής προοπτικής και ανάπτυξης των αναπληρωτών, καθώς εκείνοι ανέφεραν ότι πιστεύουν σε μεγάλο βαθμό ότι οι επαγγελματικές τους φιλοδοξίες περιορίζονται σημαντικά μέσα από το ισχύον νομικό καθεστώς, ενώ θεωρούν πως οι επιλογές τους όσον αφορά το επάγγελμά τους στο μέλλον είναι περιορισμένες. Οι αναπληρωτές της έρευνας αναζητούσαν βοήθεια για τα εργασιακά προβλήματά τους σε παλαιότερους συναδέλφους και όχι στον διευθυντή και σε πολλές περιπτώσεις εμφανίστηκαν ως έρμια των διαθέσεών του, ενώ τονίστηκε επιπλέον από τους ίδιους η χαμηλή σπουδαιότητα του ρόλου του σχολικού συμβούλου, στον οποίο ελάχιστοι προέτρεξαν για συμβουλή και βοήθεια. Τέλος, όσον αφορά τα ζητήματα ένταξής τους, μεγάλο ποσοστό αναπληρωτών τόνισε ότι δεν είχε ενημερωθεί για βασικά θέματα που αφορούσαν τη σχολική μονάδα και το περιβάλλον της, ένιωθε δε ότι δεν κάλυπταν οι θεσμοθετημένες διαδικασίες (παιδαγωγική συνέλευση) τις εκπαιδευτικές τους ανάγκες, ενώ ταυτόχρονα πολλοί εξ αυτών βρέθηκαν αντιμέτωποι με νομοθετικά και εκπαιδευτικά προβλήματα, για τα οποία δεν είχε βρεθεί κάποιος νομοθετικά υπεύθυνος, για να τους προφέρει αρωγή.

Σύμφωνα με την ποσοτική έρευνα της Ναλμπάντη (2017), για τη διαμόρφωση της επαγγελματικής ταυτότητας των νεοεισερχόμενων - αναπληρωτών δασκάλων, σε ένα δείγμα 120 εκπαιδευτικών με προϋπηρεσία μικρότερη των 3 ετών, η πλειονότητα θεωρεί τις αλληπάλληλες αλλαγές σχολείων και την έλλειψη μονιμότητας ως τα σημαντικότερα στοιχεία που επηρεάζουν αρνητικά την ποιότητα του εκπαιδευτικού έργου. Επίσης αρνητική παρουσιάζεται στην έρευνα η επίδραση των συνθηκών εργασίας, αλλά και των δυνατοτήτων επαγγελματικής ανάπτυξης. Οι παράγοντες από την άλλη που θεωρήθηκαν ότι ασκούν θετική επιρροή στην ομαλή ένταξη των αναπληρωτών στη σχολική μονάδα στα πρώτα χρόνια υπηρεσίας τους, ήταν η στήριξη από τους συναδέλφους και οι διαπροσωπικές σχέσεις που ανέπτυξαν, η υποδοχή από τον διευθυντή και η κουλτούρα συνεργασίας που επικρατούσε σε κάθε σχολείο, ενώ από την άλλη υπήρξε έντονη δυσπιστία για τη συμβολή του σχολικού συμβούλου, του μέντορα και της πρακτικής άσκησης στο πανεπιστήμιο στην ενσωμάτωση των αναπληρωτών στον εκπαιδευτικό κλάδο. Η συντριπτική πλειοψηφία των αναπληρωτών που συμμετείχαν στην έρευνα ανέδειξαν την προσωπικότητα του εκπαιδευτικού ως τον κύριο παράγοντα που συμβάλλει στην διαμόρφωση της επαγγελματικής του ταυτότητας, ενώ ως βασικούς διαμορφωτικούς παράγοντες ανέφεραν τις συνθήκες εργασίας, τις σχέσεις με τους μαθητές, τις εμπειρίες που αποκτώνται στο εργασιακό περιβάλλον και τις αλλαγές σχολικής μονάδας. Τα συναισθήματα, τα κρίσιμα γεγονότα της ζωής του αναπληρωτή, η κουλτούρα συνεργασίας κάθε σχολείου, ο διευθυντής του και η διαδικασία υποδοχής, αξιολογήθηκαν από την πλειονότητα των αναπληρωτών δασκάλων ως στοιχεία που επιδρούν στην οικοδόμηση της επαγγελματικής τους ταυτότητας, ενώ ένας σημαντικός αριθμός των συμμετεχόντων στην έρευνα δήλωσε ότι στη διαμόρφωση αυτής ασκούν επίσης επιρροή η εκπαιδευτική πολιτική και το σύστημα πρόσληψης αναπληρωτών.

Κατά την έρευνα της Αγγελοπούλου (2009), η οποία εξέταζε ζητήματα σχετικά με την ένταξη στην αγορά εργασίας και την επαγγελματική εξέλιξη των αποφοίτων του Π.Τ.Δ.Ε. του Πανεπιστημίου Πατρών, η πλειοψηφία των δασκάλων που συμμετείχαν σε αυτήν δήλωσαν ευχαριστημένοι από τις σπουδές τους. Η πρώτη τους απασχόληση ήταν ως αναπληρωτές, ήταν μάλιστα εξ' αρχής επιθυμία τους η εργασία στον δημόσιο τομέα και πίστευαν το 2009 πως ο κλάδος των δασκάλων είχε επαγγελματική εξέλιξη. Κατά τη διάρκεια των σπουδών του το μεγαλύτερο πλήθος των φοιτητών στο παιδαγωγικό δε δούλευε σε κάποια εργασία, ενώ μετά την αποφοίτησή τους οι περισσότεροι δεν έμειναν καθόλου άνεργοι, ενώ παράλληλα όσοι εργάστηκαν στον δημόσιο τομέα διορίστηκαν μετά από 2 χρόνια αναπλήρωσης. Σε αντίθεση με την έρευνα που αναφέρθηκε παραπάνω, οι συμμετέχοντες της έρευνας αυτής θεωρούν πως η πρακτική άσκηση τους βοήθησε να

αποκτήσουν σημαντική εμπειρία αλλά και να καταλάβουν τη λογική της διδασκαλίας, με τους περισσότερους εξ' αυτών μάλιστα να δηλώνουν ευχαριστημένοι ή πολύ ευχαριστημένοι με τις σπουδές τους.

Σύμφωνα με έρευνα των Κυριακάκη και Λούπη (2017) για την επαγγελματική εξουθένωση μόνιμων και αναπληρωτών εκπαιδευτικών, οι αναπληρωτές εκπαιδευτικοί εμφανίζουν υψηλότερα επίπεδα επαγγελματικής εξουθένωσης σε σχέση με τους μόνιμους, τα οποία αποδίδονται στις εργασιακές συνθήκες, οι οποίες αυξάνουν σε υψηλά επίπεδα το εργασιακό άγχος, την απογοήτευση και την ανασφάλεια των αναπληρωτών, μειώνοντας κατ' αυτόν τον τρόπο την εργασιακή τους ικανοποίηση. Επίσης στα πλαίσια της έρευνας διαπιστώνεται πως η ελαστικοποίηση των σχέσεων εργασίας, όπως το καθεστώς των αναπληρωτών, αυξάνει σημαντικά τα επίπεδα της επαγγελματικής εξουθένωσης και οι αναπληρωτές εμφανίζονται περισσότερο εξαντλημένοι, ευάλωτοι και απογοητευμένοι από τη δουλειά τους, με περισσότερο άγχος και εργασιακή ανασφάλεια, ενώ νιώθουν αρκετά πιο επιβαρυνμένοι από τις συνεχείς μεταβολές στο εργασιακό τους περιβάλλον. Επιπλέον, ένα μεγάλο ποσοστό αναπληρωτών (66,4%) παρουσιάζουν δυσκολία ένταξης στο σχολικό περιβάλλον, απομόνωση, ακόμα και παραίτηση, σε σχέση με τους μόνιμους συναδέλφους τους.

Παράλληλα, μέσα από την έρευνα του Αντωνόπουλου (2017) σε μόνιμους και αναπληρωτές εκπαιδευτικούς για τους παράγοντες που συμβάλλουν στην επαγγελματική ικανοποίηση των Ελλήνων εκπαιδευτικών πρωτοβάθμιας εκπαίδευσης, αποδείχθηκε πως η μεταβλητή της σχέσης εργασίας (μόνιμοι - αναπληρωτές) επιδρά σημαντικά στην επαγγελματική ικανοποίηση των εκπαιδευτικών, ενώ αντίθετα το φύλο, τα έτη προϋπηρεσίας, η θέση εργασίας και οι σπουδές δεν έδειξαν να επιδρούν σε αυτήν. Ακόμη, σε έρευνα του Σασλή - Θεοτοκάτου (2017) - πάλι για την επαγγελματική ικανοποίηση - μόνο για αναπληρωτές πρωτοβάθμιας εκπαίδευσης του νομού Ηρακλείου, επιβεβαιώθηκαν οι θεωρητικές παραδοχές, σύμφωνα με τις οποίες το καλό σχολικό κλίμα και το κλίμα που επικρατεί στις τάξεις βοηθούν στον υψηλό βαθμό ικανοποίησης των εκπαιδευτικών, ενώ από τους συμμετέχοντες τονίστηκε ότι οι σχέσεις με την πολιτεία και οι αλλαγές που συχνά προκαλεί αυτή στην εκπαίδευση, αλλά και οι σχέσεις με την κοινωνία και τις απόψεις που πολλές φορές καλλιεργεί για τους εκπαιδευτικούς, αποτελούν πηγή δυσαρέσκειας των αναπληρωτών εκπαιδευτικών.

Σύμφωνα με την ποιοτική έρευνα της Λέκκου (2017) για το επαγγελματικό άγχος των αναπληρωτών εκπαιδευτικών πρωτοβάθμιας εκπαίδευσης στη Δυτική Ελλάδα, μέσα από τους 10 συμμετέχοντες, όσον αφορά το εργασιακό τους άγχος, το οποίο χαρακτηρίστηκε από τους περισσότερους εξ αυτών από αρκετό έως πολύ, αναδείχθηκαν τα παρακάτω:

- Διαπιστώθηκαν έμφυλες διαφορές στον τρόπο με τον οποίο αντιλαμβάνονται οι αναπληρωτές εκπαιδευτικοί το εργασιακό τους άγχος. Οι γυναίκες εκπαιδευτικοί δήλωσαν πως βιώνουν αρκετό έως πολύ εργασιακό άγχος, σε αντίθεση με τους άνδρες, οι οποίοι εστίασαν μόνο στον στρεσογόνο παράγοντα του θεσμού της αναπλήρωσης με τα επακόλουθά του και δήλωσαν πως δε βιώνουν εργασιακό άγχος στη σχολική μονάδα.
- Υπήρξε συμφωνία των αναπληρωτών εκπαιδευτικών ως προς τον βασικότερο παράγοντα εργασιακού άγχους, τον θεσμό της αναπλήρωσης, που αναδείχθηκε ως η βάση του εργασιακού τους άγχους.
- Ως παράμετρος του θεσμού της αναπλήρωσης η ημερομηνία λήξης της σύμβασής τους συνιστά βαρύνοντα παράγοντα άγχους, καθώς συνδέεται με τις συνεχείς αλλαγές τόπων, σχολείων, κοινωνικών σχέσεων, στοιχεία που απαιτούν τη διαρκή προσαρμογή τους σε νέες συνθήκες.

- Βασικό σημείο διαφωνίας με τη μελέτη της Γιάννου (2016) συνιστά το γεγονός πως οι συμμετέχοντες στην έρευνα δεν έδειξαν να βιώνουν προκαταλήψεις από τους συναδέλφους τους εξαιτίας του ρόλου του αναπληρωτή, στοιχείο που ίσως συνδέεται με τα πολλά έτη προϋπηρεσίας των συμμετεχόντων στην μελέτη.
- Ως αχχογόνος εργασιακός παράγοντας τονίστηκε και η σύντομη προθεσμία ανάληψης υπηρεσίας, η οποία επιτείνει το εργασιακό άγχος, καθώς καλούνται οι αναπληρωτές σε σύντομο χρονικό διάστημα να αρχίσουν το σχολικό τους έτος μέσα σε έναν ασφυκτικό κλοιό υποχρεώσεων.
- Στην έννοια «μοναξιά» του αναπληρωτή συμπεριλήφθηκε από τους συμμετέχοντες τόσο η απομάκρυνση από την οικογενειακή εστία, όσο και η απομάκρυνση από συντρόφους και φίλους.
- Η στέρηση της δυνατότητας των αναπληρωτών να δημιουργήσουν οικογένεια αποτυπώθηκε στο σύνολο των συμμετεχόντων.
- Υποστηρίχτηκε πως οι μόνιμοι εκπαιδευτικοί απολαμβάνουν πλήθος προνομίων, ενώ οι συμμετέχοντες εστίασαν κυρίως στις περιορισμένες παροχές που θεωρούν πως δικαιούνται οι αναπληρωτές (π.χ. άδειες).
- Στενά συνυφασμένη με τα επακόλουθα του θεσμού της αναπλήρωσης προβλήθηκε, και μάλιστα με βαρύτητα, η συμβολή του οικονομικού παράγοντα στην ανάπτυξη του εργασιακού τους άγχους.
- Οι συμμετέχοντες προέβαλαν ως ιδιαίτερα αχχογόνες συνθήκες τις συνεχείς αλλαγές στην εκπαιδευτική πολιτική, ενώ απέδωσαν βαρύτητα στις συνεχείς αλλαγές του πίνακα αναπληρωτών.
- Παράλληλα, αναδείχθηκε η αναποτελεσματικότητα της κεντρικής διοίκησης, η ασυνέπεια της οποίας κρίθηκε ιδιαίτερα αυστηρά από τους συμμετέχοντες, που δήλωσαν πως δεν εμπιστεύονται το κράτος.
- Η έλλειψη ηθικής ανταμοιβής δικαιολογεί την ανάπτυξη του εργασιακού άγχους, σύμφωνα με τους συμμετέχοντες, καθώς δήλωσαν πως το επάγγελμα του δασκάλου δε διαθέτει κύρος.
- Αναφορικά με τις αχχογόνες συνθήκες εντός της σχολικής μονάδας, δόθηκε έμφαση στην εμπλοκή των γονέων των μαθητών στο εκπαιδευτικό τους έργο. Η πίεση που ασκείται από τους γονείς των μαθητών αναδείχθηκε από τους συμμετέχοντες στην παρούσα μελέτη ως ο κύριος παράγοντας άγχους που λαμβάνει χώρα στη σχολική μονάδα, καθώς, όπως υποστηρίχθηκε, οι γονείς αφενός μεν εμπλέκονται στο εκπαιδευτικό τους έργο, αφετέρου δε αρνούνται να αποδεχθούν τις δυσκολίες των παιδιών τους και να συμμορφωθούν με τις υποδείξεις του δασκάλου, τον οποίο διαρκώς αμφισβητούν.
- Αξίζει να τονιστεί πως, σε αντίθεση με άλλες μελέτες, οι συναδελφικές σχέσεις δεν αναδείχθηκαν από το σύνολο των συμμετεχόντων σε στρεσογόνο παράγοντα, καθώς οι περισσότεροι δήλωσαν ότι συνεργάζονται ομαλά με τους συναδέλφους τους.
- Ως γεγονός άρρηκτα συνδεδεμένο με τις αχχογόνες συνθήκες της σχολικής μονάδας, οι συμμετέχοντες θεώρησαν τον πολύπλευρο ρόλο του εκπαιδευτικού.
- Στοιχείο που τους προκαλεί ενδοσκόπηση και στρες, ανέδειξαν οι συμμετέχοντες το ότι θεωρούν τους εαυτούς τους υπεύθυνους για τις αποτυχίες των μαθητών τους.
- Πίεση φάνηκε να προκαλείται στους εκπαιδευτικούς του δείγματος, όταν δυσκολεύονται να ζητήσουν άδεια.
- Η ασφάλεια των μαθητών θεωρήθηκε βασική πηγή άγχους για τους αναπληρωτές.

- Οι ελλειπείς υποδομές των σχολείων δρουν αθροιστικά στην αύξηση του εργασιακού άγχους των εκπαιδευτικών.
- Στο πλαίσιο της σχολικής μονάδας, αναδείχθηκε ως εν δυνάμει στρεσογόνος παράγοντας ο ρόλος του Διευθυντή, η παρέμβαση του οποίου μπορεί να αποτελέσει ψυχοπιεστικό παράγοντα άγχους.
- Η μη συμμετοχή στη λήψη αποφάσεων φάνηκε να στεναχωρεί ή να προβληματίζει τους συμμετέχοντες αναπληρωτές στην παρούσα έρευνα, αλλά όχι να τους προκαλεί στρες, σε αντίθεση με άλλες έρευνες.
- Το πλήθος των διοικητικών εργασιών και της ύλης σε σχέση με τον διδακτικό χρόνο επιβαρύνει το εργασιακό άγχος εντός της σχολικής μονάδας.
- Οι πηγές του εργασιακού άγχους των αναπληρωτών εκπαιδευτικών εντοπίζονται πρωτίστως εκτός της σχολικής μονάδας και της σχολικής αίθουσας.
- Το εργασιακό άγχος των συμμετεχόντων φάνηκε να εκδηλώνεται με δυσφορία, ανησυχία, απογοήτευση (σε ψυχολογικό επίπεδο), πονοκεφάλους και στομαχικές διαταραχές (σε σωματικό επίπεδο), ενώ έγινε αναφορά και σε δυσκολίες στη συγκέντρωση (σε νοητικό επίπεδο).
- Υποστηρίχθηκε από τους συμμετέχοντες ως αποτέλεσμα του εργασιακού άγχους, η μείωση του ενθουσιασμού τους με την πάροδο των ετών.
- Η χαμηλή απόδοση στην εργασία αναγνωρίστηκε από τους συμμετέχοντες ως συνέπεια του εργασιακού άγχους των αναπληρωτών εκπαιδευτικών.
- Οι πρώτοι, μάλιστα, που αντιλαμβάνονται το άγχος του εκπαιδευτικού φάνηκε να είναι οι μαθητές, ενώ υποστηρίχθηκε πως επηρεάζεται ιδιαίτερα η οικογένεια των αναπληρωτών και τα προσφιλή τους άτομα, που συχνά σε ρόλο ψυχολόγου καλούνται να απαλύνουν το εργασιακό τους άγχος.
- Για τους τρόπους διαχείρισης του εργασιακού τους άγχους, οι σχέσεις με ανθρώπους του οικογενειακού και φιλικού περιβάλλοντος υπερτονίστηκαν από τους συμμετέχοντες ως επιβλητικοί παράγοντες στην αντιμετώπιση του εργασιακού τους άγχους.
- Η κατανόηση από συναδέλφους αναπληρωτές εκπαιδευτικούς και η συζήτηση μαζί τους αναδείχθηκε και αυτή ως τρόπος αντιμετώπισης των στρεσογόνων καταστάσεων μέσω της συναισθηματικής υποστήριξης.
- Αναδείχθηκε επίσης η ορθολογική αντιμετώπιση των στρεσογόνων καταστάσεων, η οποία με βάση την αναγνώριση του προβλήματος συνδράμει στην επίλυσή του.
- Για τον στρεσογόνο παράγοντα του θεσμού της αναπλήρωσης, δόθηκε έμφαση σε μεθόδους επικεντρωμένες στο συναίσθημα, καθώς οι συμμετέχοντες υποστήριξαν πως δε νιώθουν να ελέγχουν τη δική τους στρεσογόνο συνθήκη και επομένως δεν στάθηκε εφικτό να επικεντρωθούν σε μεθόδους επίλυσης του προβλήματος.
- Οι αναπληρωτές δάσκαλοι που συμμετείχαν στην παρούσα μελέτη ανέδειξαν την επαφή με τα παιδιά και το σύνολο της παιδαγωγικής διαδικασίας σε σημαντικό υποβοηθητικό παράγοντα στην υπερκέρραση των στρεσογόνων συνθηκών.
- Τέλος, όσον αφορά τον τρόπο πρόσληψης, κανένας από τους αναπληρωτές του δείγματος δεν εξέφρασε την άποψη για προσλήψεις μέσω γραπτού διαγωνισμού του Α.Σ.Ε.Π., καθώς έκριναν αυτονόητη την ανάγκη πρόσληψής τους με βάση τα χρόνια προϋπηρεσίας, κατά τα οποία στελεχώνουν και προσφέρουν στο εκπαιδευτικό σύστημα.

2.7. Το φύλο στις έρευνες

Σημαντικό παράγοντα που σχετίζεται με ποικίλες έννοιες, όπως το στρες και την επαγγελματική ικανοποίηση, αποτελεί για την έρευνα το φύλο των συμμετεχόντων. Σύμφωνα με τον Chang (2009) το φύλο αποτελεί μια από τις πιο συνηθισμένες μεταβλητές που αποτελούν αντικείμενο μελέτης των εμπειρικών ερευνών. Το γεγονός αυτό είναι αναμενόμενο να προκαλεί ιδιαίτερο ενδιαφέρον και για τον χώρο της εκπαίδευσης και δη της πρωτοβάθμιας, στην οποία είναι αναντίρρητη η υπερεκπροσώπηση των γυναικών (Λέκκου, 2017· Αγγελοπούλου, 2009), σε βαθμό που να θεωρείται ότι το επάγγελμα του δασκάλου αποτελεί ένα κατεξοχήν «γυναικοκρατούμενο» επάγγελμα (Μλεκάνης, 2005). Οι μελέτες γύρω από τη διαφοροποίηση των αποτελεσμάτων των ερευνών μάλιστα που αξιοποιούν το φύλο των εκπαιδευτικών ως μεταβλητή έχουν προσφέρει μια πολυσύνθετη και ενίοτε αντιφατική εικόνα (Chang, 2009) αναφορικά με τα αποτελέσματά τους. Μια ενδεικτική εικόνα της όλης ερευνητικής παραγωγής θα αποτυπωθεί στη συνέχεια της ενότητας αυτής.

Η έρευνα των Σπυρομήτρου και Ιορδανίδη (2017) λ.χ., η οποία εξέταζε τις στατιστικές διαφορές μεταξύ των φύλων σε σχέση με την επαγγελματική εξουθένωση και το επαγγελματικό στρες, κατέληξε στην αναγνώριση υψηλότερου επιπέδου στρες για τις γυναίκες εκπαιδευτικούς σε σχέση με τους άνδρες στο σύνολο των αξόνων της έρευνας, πλην αυτού της αναγνώρισης επαγγελματικού κύρους και της έλλειψης υποστήριξης. Παράλληλα, σε σχέση με την επαγγελματική εξουθένωση, οι γυναίκες συμμετέχουσες παρουσίασαν υψηλότερο βαθμό εξουθένωσης σε σχέση με τους άνδρες συμμετέχοντες, πλην και εδώ στον άξονα της περιορισμένης προσωπικής επίτευξης.

Σε ίδια πλαίσια είχε κινηθεί και η έρευνα των Antoniou et al (2006), η οποία αποτελούσε και σημείο αναφοράς της προηγούμενης. Σύμφωνα με αυτούς τα υψηλά επίπεδα άγχους συσχετιζόνταν με το γυναικείο φύλο, ως αποτέλεσμα της χειραφέτησης της γυναίκας και της ανάληψης θέσεως ευθύνης, γεγονός που τις ενέταξε σε ένα περιβάλλον υψηλών εργασιακών απαιτήσεων και φορτίων πίεσης. Την κατάσταση αυτή επέτεινε, σύμφωνα με την έρευνα, η σύνδεση των ανωτέρω με τις απαιτήσεις σε προσωπικό και οικογενειακό επίπεδο, που ενέτειναν για τις γυναίκες την αίσθηση πίεσης και εργασιακής εξουθένωσης, σε πείσμα άλλων ερευνών (Maslach & Jackson, 1986), που τόνιζαν την αντίθετη θέση και ζητούσαν τη μη εφαρμογή γενικεύσεων και την προσεκτική μελέτη των διαφορών μεταξύ των διάφορων επαγγελμάτων. Σε ταυτόσημα συμπεράσματα κατέληξαν και οι Τσίρος και Παπαπέτρου (2008), που τόνισαν την υπερκάλυψη της προσωπικής και οικογενειακής ζωής από τον εργασιακό φόρτο και τη συνακόλουθη ροπή των γυναικών εργαζομένων προς την επαγγελματική εξουθένωση.

Αντίστοιχα με τα ανωτέρω η έρευνα της Κωνσταντινοπούλου (2013), εξετάζοντας το ζήτημα των μελλοντικών εκπαιδευτικών επιλογών, ανέδειξε τις ιδιαίτερες ανάγκες των γυναικών αναπληρωτριών. Στα αποτελέσματα της έρευνας αυτής τονίστηκε ότι οι αναπληρώτριες εκπαιδευτικοί είναι αυτές που κυρίως επηρεάζονται στις εκπαιδευτικές επιλογές τους από το κλίμα αβεβαιότητας που υφίσταται στον χώρο των εκπαιδευτικών. Η εκτίμηση μάλιστα αυτή συνδέθηκε με την πρόταση καθιέρωσης δομών υποδοχής εκπαιδευτικών με έμφαση στις ιδιαίτερες ανάγκες του κάθε φύλου.

Σε παράλληλη, με τα προηγούμενα, πορεία κινήθηκε και η έρευνα της Λέκκου (2017), με τη διαπίστωση έμφυλων διαφορών στον τρόπο αντίληψης του εργασιακού άγχους από πλευράς αναπληρωτών. Στα συμπεράσματα της έρευνας αυτής τονίστηκε πως οι γυναίκες εκπαιδευτικοί ανέφεραν πως βιώνουν μεγαλύτερο εργασιακό άγχος σε σχέση με τους άνδρες συναδέλφους τους, που αρνήθηκαν τη βίωση άγχους εντός της σχολικής μονάδας, εστιάζοντας μόνο στο στρες που προκαλεί ο ίδιος ο θεσμός της αναπλήρωσης. Η

διαφορά μάλιστα στον τρόπο αντίληψης και στο περιεχόμενο του όρου από το κάθε φύλο στην έρευνα της Λέκκου σχετίζεται άμεσα με τη στόχευση της παρούσας εργασίας.

Άλλες επίσης έρευνες, όπως αυτές των Haring, Stock & Okun (1984) και Perez-Garcia et al. (2013), αναγνώρισαν υψηλότερο επίπεδο ικανοποίησης από τη ζωή στους άνδρες συμμετέχοντες. Η έρευνα του Σαλωνίτη τέλος (2002) ανέδειξε τον πολύ μικρότερο βαθμό ικανοποίησης των γυναικών εκπαιδευτικών σε σχέση με τους άνδρες συμμετέχοντες σε σχέση με το ζήτημα της αναγνώρισης του έργου τους.

Αντίθετη με την ανωτέρω εικόνα πάλι παρουσιάζεται σε μια σειρά ερευνών. Οι έρευνες λόγου χάρη των Cummins et al. (2003) και Wood, Rhodes & Whelan (1989) ανέδειξαν μεγαλύτερο βαθμό ικανοποίησης των γυναικών σε σχέση με τους άνδρες που έλαβαν μέρος στις έρευνες. Σε ίδιο πόρισμα κατέληξε και η έρευνα της Sari (2004), η οποία κατέδειξε την υψηλότερη επαγγελματική ικανοποίηση των γυναικών εκπαιδευτικών σε σχέση με τους άνδρες συναδέλφους της, όπως συνέβη και στην έρευνα των Watson et al. (1991).

Ανάλογα ευρήματα, σε σχέση με τον τρόπο που το κάθε φύλο βιώνει το εργασιακό άγχος, προήλθαν από τις έρευνες των Nwimo & Onwunaka (2015), Tashi (2014) και Reddy & Anuradha (2013). Στις έρευνες αυτές ήταν οι άνδρες εκπαιδευτικοί που τόνισαν ότι βιώνουν υψηλότερα επίπεδα εργασιακού άγχους σε σχέση με τις γυναίκες συναδέλφους τους. Τα συμπεράσματα των ερευνών αυτών έρχονται σε ευθεία αντίθεση με τις έρευνες που έχουν παρατεθεί λίγο παραπάνω, οι οποίες αναγνώριζαν στις γυναίκες εκπαιδευτικούς τα υψηλότερα επίπεδα εργασιακού άγχους.

Την, έστω και οριακά, μεγαλύτερη ικανοποίηση των γυναικών εκπαιδευτικών από τους άνδρες συναδέλφους τους προβάλλει και ο Σασλής (2017). Το συμπέρασμά του αυτό έρχεται να ενισχύσει τα ανάλογα πορίσματα της έρευνας του McMillan (1999), τα οποία τόνισαν τη διαφορά εργασιακής ικανοποίησης μεταξύ ανδρών και γυναικών προς όφελος των τελευταίων. Στην ίδια λογική και η έρευνα της Ναλμπάντη (2017), ανέδειξε τη μεγαλύτερη ικανοποίηση των γυναικών αναφορικά με τη συμβολή των διαπροσωπικών σχέσεων και της κουλτούρας συνεργασίας στην ενσωμάτωσή τους στη σχολική πραγματικότητα. Η ύπαρξη άλλωστε των θετικών σχέσεων με τους άλλους υπήρξε και σημείο με σημαντική στατιστικά διαφοροποίηση υπέρ των γυναικών και στα πλαίσια της έρευνας της Λουκοπούλου (2015).

Μια τρίτη θέση, που συμπληρώνει το εύρος της ερευνητικής εικόνας, είναι αυτή που δεν αναγνωρίζει στατιστική διαφοροποίηση σε κανένα σημείο σε σχέση με το φύλο των ερωτώμενων εκπαιδευτικών. Σε αυτή την πλευρά εντάσσεται και η έρευνα της Λουκοπούλου (2015) για την ευημερία μόνιμων και αναπληρωτών δασκάλων, πλην του άξονα που αναφέρθηκε στα πλαίσια της προηγούμενης παραγράφου. Αξίζει εδώ να αναφέρουμε πως όροι όπως η ευημερία, η ευτυχία και η ποιότητα ζωής χρησιμοποιούνται συχνά στη βιβλιογραφία που σχετίζεται με τις επιστήμες του ανθρώπου, όπου έχει διαπιστωθεί η διαφοροποίηση της σημασίας που χρησιμοποιεί ο εκάστοτε ερευνητής τους (Cummins, Gullone & Lau, 2002). Στην έρευνα της Λουκοπούλου αναγνωρίστηκε σχεδόν ίδιος βαθμός ικανοποίησης από τη ζωή και για τα δύο φύλα, όπως και ο ίδιος βαθμός βίωσης θετικών ή αρνητικών συναισθημάτων. Οι θέσεις αυτές συμπίπτουν με προγενέστερες έρευνες, όπως αυτές των Roothman et al. (2003) και Kong et al. (2014).

Σε παραπλήσια συμπεράσματα κατέληξε και η έρευνα του Αντωνόπουλου (2017) για την επίδραση του φύλου στην επαγγελματική ικανοποίηση των εκπαιδευτικών. Σε αυτή την έρευνα διαπιστώθηκε η μη ύπαρξη στατιστικά σημαντικής διαφοράς στην αίσθηση ικανοποίησης των εκπαιδευτικών ανάλογα με το φύλο. Κατά τον Αντωνόπουλο το γεγονός αυτό σχετίστηκε στον διαφορετικό τρόπο με τον οποίο το κάθε φύλο αξιολογεί και βιώνει την ικανοποίηση και στα διαφορετικά χαρακτηριστικά γνωρίσματα που αποδίδει στην έννοια ικανοποίησης.

Και η έρευνα του Σασλή (2017), πλην της αναγνώρισης οριακά μεγαλύτερης ικανοποίησης από τις γυναίκες εκπαιδευτικούς, καταλήγει στο συμπέρασμα ότι το φύλο ως ανεξάρτητη μεταβλητή δε φαίνεται να ασκεί συνολικά μεγάλη επιρροή στα αποτελέσματα της έρευνάς του. Η παραδοχή αυτή φέρνει την έρευνα του Σασλή σε συμφωνία με ανάλογες έρευνες και με τις θέσεις ερευνητών όπως ο Baughman (1996) και ο Ερωτοκρίτου (1996), οι οποίοι υποστήριζαν ότι η διαμόρφωση των απόψεων των εκπαιδευτικών για την επαγγελματική τους ικανοποίηση δεν σχετιζόταν με το αν οι συμμετέχοντες ήταν άνδρες ή γυναίκες.

Άλλες τέλος έρευνες ανέδειξαν τη απουσία συσχέτισης του εργασιακού άγχους με το φύλο των συμμετεχόντων. Έρευνες όπως αυτές των Hasan (2014), Kalyva (2013) και Πετρομελίδου (2016) κατέληξαν στη διαπίστωση πως τα επίπεδα του εργασιακού άγχους δε φαίνεται να επηρεάζονται από το φύλο των εκπαιδευτικών.

2.8. Επίλογος

Στα πλαίσια του παρόντος κεφαλαίου αναδείχθηκε εύγλωττα ο απαιτητικός ρόλος του αναπληρωτή εκπαιδευτικού και οι πολυποίκιλες και πολυσύνθετες συνιστώσες που συναπαρτίζουν τον εργασιακό βίο των αναπληρωτών. Τόσο η παρουσίαση της ιστορικής αναδρομής, όσο και του νομικού πλαισίου που αφορά τους αναπληρωτές καταδεικνύει το μέγεθος του δαιδαλώδους του όλου οικοδομήματος, ενώ η προβολή των ζητημάτων που καλείται ο αναπληρωτής να αντιμετωπίσει εντός και εκτός εργασιακού βίου, αυξάνουν εκθετικά το επαγγελματικό του άγχος και υποβαθμίζουν αντίστοιχα την ποιότητα ζωής των αναπληρωτών.

Η ανάδειξη του επαγγελματικού άγχους δε ως σημαντικότετου παράγοντα για την υποβάθμιση της ποιότητας ζωής των αναπληρωτών, γεννά την αναγκαιότητα ανάλυσης του χαρακτήρα και των χαρακτηριστικών εν γένει του εργασιακού άγχους. Η ανάλυση αυτή θα αποτελέσει τον κεντρικό άξονα του κεφαλαίου που θα ακολουθήσει.

ΚΕΦΑΛΑΙΟ 3

Ο ΟΙΚΟ-ΣΩΜΑΤΙΚΟ-ΒΙΩΜΑΤΙΚΟΣ ΚΟΣΜΟΣ ΚΑΙ Η ΠΟΙΟΤΗΤΑ ΖΩΗΣ ΤΩΝ ΑΝΑΠΛΗΡΩΤΩΝ ΔΑΣΚΑΛΩΝ

3.1. Εισαγωγή

Για την έρευνα αναφορικά με τους αναπληρωτές δασκάλους που θα παρουσιαστεί στο επόμενο κεφάλαιο έχει επιλεγεί η ποιοτική μέθοδος. Στις ποιοτικές μεθόδους έρευνας, σε αντίθεση με τις ποσοτικές, υπάρχει πολύ έντονο το προσωπικό στοιχείο των υποκειμένων της έρευνας. Σε αυτό το προσωπικό στοιχείο δε θα μπορούσε να λείπει το βίωμά τους και πώς το σώμα τους ανταποκρίνεται σε αυτό. Σε αυτό το κεφάλαιο γίνεται αναφορά στον οικο-σωματικο-βιωματικό κόσμο και στην ποιότητα ζωής των αναπληρωτών δασκάλων. Οι δύο αυτές προσεγγίσεις είναι παρεμφερείς διότι στην πρώτη περίπτωση έχουμε α) τον οίκο, δηλαδή το πλαίσιο/το περιβάλλον στο οποίο διαβίει και διαμορφώνεται ο αναπληρωτής δάσκαλος, β) το σώμα και το πώς αυτό ανταποκρίνεται στις διάφορες καταστάσεις και που αποτελεί αναπόσπαστο κομμάτι της έρευνας παρότι δεν αναφέρεται συχνά στη βιβλιογραφία, και τέλος γ) το βίωμα, το οποίο στο πλαίσιο των σύγχρονων κοινωνικών και ανθρωπιστικών επιστημών παραμένει μία κεντρική επιστημολογική μεθοδολογική έννοια που αποσκοπεί να δώσει συγκεκριμένες ιδέες για τα ποιοτικά νοήματα φαινομένων στη ζωή των ανθρώπων (Πουρκός, 2013: 12) και συγκεκριμένα, στην παρούσα εργασία, των αναπληρωτών δασκάλων. Το ίδιο συμβαίνει και με την ποιότητα ζωής που, όπως αναφέρθηκε και στο πρώτο κεφάλαιο, αφορά τόσο τις εξωτερικές συνθήκες, όπως το περιβάλλον που ζει και αλληλοεπιδρά ο αναπληρωτής δάσκαλος, όσο και τις εσωτερικές εμπειρίες στις οποίες κυριαρχούν το σώμα και τα συναισθήματα του υποκειμένου της έρευνας.

3.2. Η έννοια του βιώματος και ο ρόλος του σώματος και του βιώματος στις ποιοτικές μεθοδολογίες/μεθόδους έρευνας

Η έννοια του βιώματος εκφράζει την ιδέα των πρωταρχικών ή προστοχαστικών διαστάσεων της ανθρώπινης ύπαρξης που αποτελούν τη βάση για την έρευνα, τον στοχασμό και την ερμηνεία. Η προοπτική του ενσώματου βιώματος δίνει μία εναλλακτική λύση που συνδέεται με την μοναδικότητα της κάθε ανθρώπινης κατάστασης. Η έννοια του βιώματος συνεπώς αναφέρεται τόσο στους ενσώματους όσο και στους αναστοχαστικούς και ερμηνευτικούς τρόπους, με τους οποίους είμαστε στον κόσμο και δρούμε μέσα σε αυτόν. Όλα τα βιώματά μας, πρωτογενή και δευτερογενή, είναι ενσώματα, καθώς βιώνουμε τον κόσμο και τον εαυτό μας μέσα από το σώμα μας και τα αντιληπτικά μας συστήματα, τα οποία συναποτελούν μέρος του σώματος.

Στο πλαίσιο αυτό αναπτύσσεται η οικο-σωματικο-βιωματική προσέγγιση που ορίζεται ως μία μη αναπαραστατική, ολιστική, σχεσιακή και οικολογική/συστημική προσέγγιση, στην οποία το βίωμα κατανοείται ως ένα αναδυόμενο σχεσιακό συμβάν (Πουρκός, 2013: 31). Η οικο-σωματικο-βιωματική προοπτική αποτελεί μία προσπάθεια διαλεκτικής σύνθεσης από σημαντικές θεωρητικές προσεγγίσεις με ιδέες από διάφορα γνωστικά πεδία, όπως η φαινομενολογία, η οικολογική ψυχολογία, η σχεσιακή υλική-σημειωτική προσέγγιση, η σύγχρονη γνωσιακή γλωσσολογία, η διαλογική προσέγγιση

των Voloshinov και Bakhtin, οι συστηματικές, αφηγηματικές, διαλογικές και κοινωνικό-ιστορικές και πολιτισμικές προσεγγίσεις, αλλά και οι σύγχρονες θεωρίες της κοινωνικής σημειωτικής, της πολυτροπικότητας και της κοινωνικά πλαίσιοθετημένης ενσώματης πρακτικής, γνώσης και μάθησης (Πουρκός, 2016: 35).

Οι ποιοτικές μεθοδολογίες έρευνας μπορούν να βοηθήσουν στην ανακάλυψη και κατανόηση μη εντοπισμένων και ακατανόμαστων ακόμη καταστάσεων και διαδικασιών, οι οποίες όμως είναι υπεύθυνες γι' αυτό που συμβαίνει και κάνει τα υποκείμενα να είναι αυτά που είναι με τα συγκεκριμένα βιώματα και βιόκοσμούς τους (Πουρκός, 2016: 37).

Το ανθρώπινο βίωμα αποτελεί την κύρια οντολογική και επιστημολογική βάση για τις ποιοτικές ερευνητικές μεθοδολογίες και σήμερα κατέχει ειδική μεθοδολογική-ερμηνευτική-φαινομενολογική σημασία στην ψυχολογική και εκπαιδευτική έρευνα, αλλά και σε συναφείς τομείς των κοινωνικών και ανθρωπιστικών επιστημών. Η προοπτική του βιώματος δίνει μία εναλλακτική λύση που συνδέεται με "το ανεπανάληπτο συμβάν της ύπαρξης" (Bakhtin, 1993: 2).

Όπως έχουμε αναφέρει και παραπάνω, σύμφωνα με τον Hans-George Gadamer (1975), υπάρχουν δύο διαστάσεις του νοήματος στη βιωμένη εμπειρία, οι οποίες είναι η μεν πρώτη η αρχική-άμεση εμπειρία και η δε δεύτερη έχει να κάνει με το περιεχόμενο, το δεύτερο νόημα από αυτό που βιώνεται.

Σύμφωνα με την οικο-σωματικο-βιοματική προσέγγιση γίνεται μία διάκριση μεταξύ του πρωτογενούς βιώματος, το οποίο βασίζεται στη διαδικασία της άμεσης αντίληψης και του δευτερογενούς βιώματος, το οποίο διαμεσολαβείται μέσω των ποικίλων αναπαραστάσεων που κάνουν χρήση οι άνθρωποι, όπως οι αφηγήσεις, οι εικόνες κ.ά. (Πουρκός, 2016: 40).

Το σώμα/η σωματοποίηση είναι ένας όρος/μία έννοια που χρησιμοποιείται στη σύγχρονη έρευνα όλο και πιο συχνά. Το σώμα συνδέεται άρρηκτα με τις έννοιες του εαυτού και του άλλου, αλλά και με όλες τις λειτουργίες του νου, δηλαδή τις αντιληπτικές, γνωστικές, συναισθηματικές και παρωθητικές. Πρώτα αισθανόμαστε και βιώνουμε και μετά εκλογικεύουμε και αναπαριστούμε (Πουρκός, 2013: 66).

Το σώμα είναι πάντα σε μία κατάσταση συγκρότησης και ανασυγκρότησης (Prout, 2000) ταυτόχρονα ως αναπαράσταση του εαυτού, ως τόπος του βιώματος, της αίσθησης και του συναισθήματος και επίσης ένας τρόπος δημιουργίας κοινωνικών νοημάτων σε εξέλιξη. Επιπλέον, η σωματοποίηση είναι μία κατάσταση ή καλύτερα μία δυναμική διαδικασία, η οποία είναι πάντα συζευγμένη με το περιβάλλον. Σύμφωνα με τον Matthews (2006: 5) «το σώμα μου είναι εγώ και εγώ είμαι το σώμα μου».

Οι άμεσες σωματικές αντιδράσεις σχετίζονται με το υλικό και κοινωνικό περιβάλλον. Οι ήχοι δηλαδή που παράγουν οι άνθρωποι, οι επιτονισμοί της φωνής τους, η σιωπή τους, το βλέμμα τους, οι εκφράσεις του προσώπου, οι αρνητικές ή θετικές αντιδράσεις, οι διαφωνίες ή συμφωνίες, η παθητική τους στάση σε κάποιες καταστάσεις, ο έντονος τόνος της φωνής σε κάποιες άλλες, η ειρωνική ή κυνική διάθεση ή οποιαδήποτε άλλη στάση και γενικά όλα όσα συμβαίνουν στον κόσμο της πραγματικότητας είναι μορφές ενσώματων αλληλεπιδραστικών και διαλογικών σχέσεων, άρρηκτα συνδεδεμένες με τη βιογραφία των συμμετεχόντων σε αυτή προσώπων, αλλά και την ιστορία των κοινωνικών τους πλαισίων συνολικά (Πουρκός, 2016: 641).

Η ζωή από την ίδια τη φύση της είναι διαλογική. Να ζεις σημαίνει να συμμετέχεις στο διάλογο, να κάνεις ερωτήσεις, να απαντάς, να συμφωνείς κλπ. Σε αυτόν τον διάλογο ένα πρόσωπο συμμετέχει πλήρως και καθ' όλη τη διάρκεια της ζωής του με τα μάτια, τα χείλη του, τα χέρια, την ψυχή, το πνεύμα του, με ολόκληρο το σώμα και τις πράξεις του (Bakhtin, 2007: 36).

Για την μελέτη και έρευνα της εκπαιδευτικής πραγματικότητας, όπως γίνεται και στην περίπτωση των αναπληρωτών δασκάλων, απαιτείται πολυεπίπεδη ερμηνευτική

μεθοδολογική προσέγγιση, τόσο με εστίαση της προσοχής στις θεσμικές δομές, τους πόρους και τις κοινωνικές διαδικασίες, όσο και στα προϊόντα τους (δραστηριότητες, προσφερόμενες δυνατότητες, λεκτική και μη λεκτική επικοινωνία, πρακτικές, συναισθήματα, τελετουργίες, σύμβολα, κείμενα, κατασκευές κλπ.), τα οποία λαμβάνουν χώρα πάντα σε συγκεκριμένο κοινωνικό-ιστορικό και πολιτισμικό πλαίσιο (Πουρκός, 2016: 643).

3.3. Άγχος/Εργασιακό άγχος – εργασιακή ανασφάλεια και διαχείρισή τους

Ένα από τα σημαντικότερα συναισθήματα και αντιδράσεις του σώματος που συναντάται σε προηγούμενες έρευνες, όπως αναφέρθηκε ήδη στο προηγούμενο κεφάλαιο, στους αναπληρωτές, είναι η ανασφάλεια και το άγχος που προκαλείται λόγω των δυσμενών συνθηκών κάτω από τις οποίες ζουν και εργάζονται, με τις αλληπάλληλες αλλαγές στον τόπο κατοικίας και εργασίας και το εργασιακό καθεστώς των συμβάσεων ορισμένου χρόνου. Οι μεταβολές αυτές επηρεάζουν αναντίρρητα με αρνητικό τρόπο την ποιότητα ζωής που οι αναπληρωτές απολαμβάνουν και δημιουργούν ζητήματα ως προς τη διαχείρισή τους.

3.3.1. Οριοθέτηση εννοιών

Η απόπειρα αποκρυπτογράφησης των εννοιών που παρατίθενται ανωτέρω ξεκινά με τον εννοιολογικό προσδιορισμό τους. Ο όρος άγχος αρχικά δύναται να διαχωριστεί κατά τον Πουρκό (2016: 471) σε βιολογικό άγχος και ψυχολογικό, με το καθένα εξ αυτών να ρυθμίζει τις αλλαγές του οργανισμού στο αντίστοιχο επίπεδο και να εμφανίζεται παράλληλα σε δύσκολες για τον άνθρωπο στιγμές. Αντίστοιχα (Χαραλαμπίκης και συν., 2014) το άγχος αντιμετωπίζεται ως ένα απροσδιόριστο συναίσθημα φόβου συνοδευόμενο από σωματικές εκδηλώσεις (ταχυπαλμία, ιδρώτα κ.α.).

Ταυτόσημη σαν έννοια αναγνωρίζεται και αυτή του stress (Hinkle, 1973), προερχόμενη αρχικά από τον χώρο της μηχανικής και ενσωματωμένη στον χώρο της ψυχολογίας και της ιατρικής. Έτσι οι διάφοροι βλαπτικοί παράγοντες (Τεγόπουλος & Φυτράκης, 1997) προκαλούν σωματικές και ψυχολογικές διαταραχές με διαφορετικές και ανάλογες με την αντίληψη του κάθε ατόμου σωματικές αντιδράσεις ή αλλαγές συμπεριφορών (Πουρκός, 2016: 476). Η ταυτόσημη θεώρηση των δύο εννοιών ακολουθείται και στην παρούσα εργασία.

Το εργασιακό άγχος δε ορίζεται ως μια βιωμένη εμπειρία του ατόμου όταν αισθάνεται ότι οι απαιτήσεις των όσων αναλαμβάνει υπερβαίνουν τις ικανότητές του (πραγματικές ή υποτιθέμενες) να τα ολοκληρώσει, με απότοκο τη διαταραχή της ψυχολογικής του ισορροπίας (Kobell, 1995). Στον ορισμό αυτό προστέθηκε αναπόδραστα η έννοια της υποκειμενικότητας (Τριπερίνα, 2002) και η σχέση αλληλεπίδρασης του εσωτερικού κόσμου του ατόμου και της πηγής άγχους που μεταβάλλει τον εσωτερικό του κόσμο (Long, 1995).

Η ύπαρξη ανισορροπίας ανάμεσα στις εργασιακές απαιτήσεις και τους διαθέσιμους στο άτομο πόρους (European Agency for Safety and Health at Work, 2000) γεννά άγχος στον εργαζόμενο. Η κατάσταση αυτή αποτελεί μια αναντίρρητη πραγματικότητα στον ευρωπαϊκό χώρο, με έρευνες (European Agency for Safety and Health at Work, 2013· European Agency for Safety and Health at Work, 2014) να καταδεικνύουν την έκταση του φαινομένου τόσο στον ευρωπαϊκό όσο και στον ελληνικό χώρο. Παράλληλα, πέρα από την εμφάνιση άγχους λόγω μεγάλων γεγονότων και η συμπίεση πολλών μικρών ψυχοπιεστικών γεγονότων σε μικρό χρονικό διάστημα δύναται να προκαλέσει αγχωτικές

καταστάσεις (Ironson et al, 1997· Sausen et. al., 1992) χρόνιου χαρακτήρα. Τα στοιχεία αυτά αναδεικνύουν τη σοβαρότητα του άγχους στον εργασιακό χώρο.

Εργασιακή ανασφάλεια από την άλλη ορίζεται με τρόπο λιτό είτε ο φόβος της ανεργίας (Mohr, 2000), είτε η διαφορά των επιπέδων βιωμένης και προτιμώμενης ασφάλειας (Hartley et. al., 1991), είτε η έλλειψη ελέγχου για την επίτευξη της επιθυμητής επαγγελματικής συνέχειας σε μια εργασιακή κατάσταση φόβου (Hui & Lee, 2000). Πιο ολοκληρωμένα οι Hartley et. al. (1991) ορίζουν την εργασιακή ανασφάλεια ως ανησυχία σχετικά με τη διατήρηση της εργασίας του ατόμου και σχετιζόμενη με τα στοιχεία της υποκειμενικότητας, της αβεβαιότητας σχετικά με το εργασιακό μέλλον και της δυνατότητας συνέχισης της εργασίας με τους υπάρχοντες όρους. Έτσι οριοθετείται μια προσέγγιση πολυδιάστατη (Buitendach & De Witte, 2005) που συνδυάζει την εργασιακή ανασφάλεια με τη διάσταση της σταθερότητας και τα οφέλη από τις ευκαιρίες προαγωγής. Κατά τον Culbertson μάλιστα (2014) οι συνθήκες οικονομικής κρίσης, που επηρεάζουν ραγδαία προς το χειρότερο τις εργασιακές σχέσεις σε μια κατεύθυνση εργασιακής ζούγκλας προκαλούν, εκρηκτικών διαστάσεων ενίοτε, αντιδράσεις.

Αντίποδα της εργασιακής ανασφάλειας αποτελεί η κατάσταση της ικανοποίησης από την εργασία. Αυτή μπορεί να οριστεί ως μια λογική ή συναισθηματική αντίδραση στην εργασία από πλευράς εργαζομένου ως απότοκο της αξιολόγησης των υπαρχόντων ωφελημάτων που προκύπτουν από την εργασία σε σχέση με τα προσδοκώμενα οφέλη (Hirschfeld, 2000). Το άτομο δηλαδή αξιολογεί την εργασία του στη βάση των παραγόντων που είναι για το ίδιο σημαντικά (Sempane, Rieger & Roodt, 2002).

3.3.2. Η εργασιακή ανασφάλεια και η σχέση της με το εργασιακό άγχος

Αναμφίβολα η εργασιακή ανασφάλεια επηρεάζει τη ζωή πολλών ανθρώπων, με ποικίλα παραδείγματα να θεωρούνται χαρακτηριστικά:

- Εργάτες σε χειρωνακτικές εργασίες, με λίγες εναλλακτικές επαγγελματικές προοπτικές σε περιόδους κρίσεων (Turnley & Feldman, 1999).
- Πλήρους απασχόλησης εργαζόμενοι και εργαζόμενοι με μερική απασχόληση (Levanoni & Sales, 1990) - όπως συμβαίνει στην περίπτωση των αναπληρωτών εκπαιδευτικών - με τους πρώτους να έχουν μεγαλύτερη εργασιακή ασφάλεια από τους δεύτερους (Sverke, Gallagher, Hellgren, 2000), στα πλαίσια του φόβου απώλειας εργασίας (Unsal-Akbiyik, Cakmak- Otluglu, Witte, 2012).
- Εργαζόμενοι με διαφορά στο μορφωτικό επίπεδο (Naswall & De Witte, 2003), καθώς αυτή επηρεάζει τη δυνατότητα του εργαζόμενου να βρει μια άλλη δουλειά.
- Εργαζόμενοι με παιδιά ή χωρίς παιδιά, καθώς οι πρώτοι αισθάνονται πιο ανασφαλείς, λόγω της αίσθησης ευθύνης για άλλα άτομα, η οποία καθιστά εντονότερες τις συνέπειες της απώλειας εργασίας (Warr, 1987).

Τα παραδείγματα αυτά είναι ενδεικτικά του κατά πόσο η εργασιακή ανασφάλεια συνδέεται με το άγχος. Πολλές μελέτες (Kim, Von dem Knesebeck, 2015· Bosman, Rothmann, Buitendach, 2005) παρουσιάζουν την ανεργία και την εργασιακή ανασφάλεια ως παρόμοια απειλή για την υγεία των ανθρώπων, άρα ίδιας σοβαρότητας για τις αρχές που τις αντιμετωπίζουν, και βασικές συνιστώσες ανάπτυξης εργασιακής εξουθένωσης των εργαζομένων. Η βασική μάλιστα κατά τους μελετητές (De Witte, 2000) σύνδεση της εργασιακής ανασφάλειας με το εργασιακό άγχος εδράζεται στην έντονα απειλητική παρουσία, ειδικά σε περιόδους οικονομικής κρίσης, της σκέψης ανατροπής όχι μόνο της οικονομικής, αλλά και της κοινωνικής και προσωπικής ζωής του εργαζομένου, των βασικών δηλαδή πυλώνων σταθερότητας της ζωής του. Η προοπτική αυτή δημιουργεί στον εργαζόμενο την αίσθηση ενός δυσσώωνου μέλλοντος και προκαλεί παρόμοια αρνητικά συναισθήματα (σωματικά, ψυχικά) με το επαγγελματικό άγχος, με αρνητικές

επιπτώσεις τόσο στο άτομο όσο και στην ευρύτερη κοινωνική και οικονομική ζωή των επιχειρήσεων.

3.3.3. Αίτια και πηγές εργασιακού άγχους – το δυναμικό μοντέλο

Σύμφωνα με τις μελέτες της Παγκόσμιας Οργάνωσης Υγείας (WHO) τα αίτια του εργασιακού άγχους εντάσσονται εντός δύο ευρύτερων θεματικών, αυτών του περιεχομένου της εργασίας και του πλαισίου της εργασίας (Lekka, Griffiths, Cox, 2003).

Στο περιεχόμενο της εργασίας εντάσσονται:

- Το αντικείμενο της εργασίας (καθήκοντα, ποικιλία κλπ.)
- Το περιεχόμενο και ο ρυθμός εργασίας (πίεση χρόνου κλπ.)
- Οι ώρες απασχόλησης (ωράριο, βάρδιες, έλλειψη μονιμότητας κλπ.)
- Η συμμετοχή και ο έλεγχος (λήψη αποφάσεων κλπ.)

Στο πλαίσιο της εργασίας ενυπάρχουν:

- Η ανάπτυξη, κατάσταση και αμοιβή στην εργασία (ανασφάλεια, προσόντα, εξέλιξη)
- Ο ρόλος στον οργανισμό
- Οι διαπροσωπικές σχέσεις
- Η κουλτούρα του οργανισμού (κακή ηγεσία, επικοινωνία κλπ.)
- Η συμμετοχή του σπιτιού στα εργασιακά προβλήματα

Παράλληλα με τα ανωτέρω μια εναλλακτική διάκριση προτάθηκε (Huang, Feuerstein, Sauter, 2002) μέσα από το μοντέλο του εργασιακού άγχους. Σύμφωνα με αυτό η διάκριση του εργασιακού άγχους σε πηγές αναδεικνύει τέσσερις βασικούς παράγοντες. Αυτοί είναι:

- Τα επαγγελματικά ζητήματα: διαπροσωπικές συγκρούσεις, φόρτος εργασίας, βάρδιες στην εργασία, μη μόνιμη εργασία, επαγγελματική αβεβαιότητα, συγκρουσιακοί ρόλοι, ασάφεια ρόλων, έλεγχος, επαγγελματικές ευκαιρίες, διακύμανση του φόρτου εργασίας, υπευθυνότητα για ανθρώπους, ανεπαρκής αξιοποίηση δυνατοτήτων, γνωστικές απαιτήσεις
- Ατομικά θέματα: οικογενειακή κατάσταση, χρόνος απασχόλησης, ηλικία, φύλο, θέση στην εργασία, αυτοεκτίμηση, τύπος προσωπικότητας
- Οι μη εργασιακοί παράγοντες: οικιακά, οικογενειακά θέματα
- Οι ρυθμιστικοί παράγοντες: κοινωνική υποστήριξη από τους προϊσταμένους, συναδέλφους και την οικογένεια

Η δράση των παραγόντων αυτών κατά τον Παναγιωτόπουλο (2017) οδηγεί σε άμεσες αντιδράσεις σε επίπεδο ψυχολογικό (εκνευρισμός, κατάθλιψη, επαγγελματική απογοήτευση), σωματικό (αύξηση πίεσης, καρδιαγγειακά συμπτώματα) και συμπεριφοράς (κατάχρηση ουσιών, ατυχήματα, απουσία από τη δουλειά), που σε βάθος χρόνου οδηγούν σε χρόνια παθολογικά προβλήματα.

3.3.4. Ερμηνευτικό στυλ και εργασιακό άγχος

Ορίζουμε ως ερμηνευτικό στυλ τον τρόπο με τον οποίο κάθε άνθρωπος αντιλαμβάνεται και εξηγεί τα διάφορα περιστατικά της ζωής του. Αποτελεί κοινό τόπο ότι ο κάθε άνθρωπος αντιμετωπίζει όσα γεγονότα προκύπτουν στη ζωή του με διαφορετικό τρόπο, ειδικά μάλιστα εκείνα τα οποία είναι δυσάρεστα για αυτόν και τον επιβαρύνουν αυξάνοντας το άγχος του. Η θεώρηση του πραγμάτων από τον κάθε άνθρωπο δύναται να επηρεάσει τις αντιδράσεις του. Ορισμένοι άνθρωποι αντιμετωπίζουν με ενεργητικότητα και προθυμία τις δύσκολες συνθήκες που ανακύπτουν, ενώ άλλοι κυριεύονται από

αρνητικά συναισθήματα. Η αποτυχία ή η επιτυχία αντιμετώπισης των δυσάρεστων καταστάσεων είτε ενισχύει το άγχος του ατόμου είτε το απαλλάσσει από αυτό (Lefcourt, 1999). Έτσι αναδεικνύονται δύο διακριτά ερμηνευτικά στυλ, το αισιόδοξο και το απαισιόδοξο.

Η υιοθέτηση του απαισιόδοξου στυλ από μερίδα ανθρώπων συνεπάγεται ότι αυτοί αντιλαμβάνονται με απειλητικό για την αίσθηση του ελέγχου τους τρόπο τα ψυχοπιεστικά γεγονότα της ζωής τους και θεωρούν ότι αδυνατούν να ασκήσουν σε γνωστικό και συναισθηματικό επίπεδο τον ίδιο έλεγχο με ανθρώπους που υιοθετούν το αισιόδοξο στυλ (Peterson & Seligman, 1987). Αυτό συνεπάγεται στην πράξη ότι θεωρούν εαυτούς περισσότερο υπεύθυνους για όσα τους συμβαίνουν και πιστεύουν ότι τα αρνητικά γεγονότα θα έχουν μεγαλύτερη διάρκεια και καταστροφικότητα σε πολλούς τομείς της ζωής τους. Η θεώρηση αυτή αποδυναμώνει τις δυνατότητες διαχείρισης τους άγχους από πλευράς τους και τους οδηγεί σε μια μοιρολατρική θεώρηση και παθητικότητα στη διαχείριση της ζωής τους (Phares, 1976).

Κατά τον Csikszentmihalyi (2009: 43), όπως αναφέρθηκε και στο πρώτο κεφάλαιο, σημαντικό ρόλο παρουσιάζει η συνειδητότητα στη διαχείριση των ερεθισμάτων και των αντιδράσεων. Με τον όρο αυτό ορίστηκε η λειτουργία του συνειδητού νου να παρέχει τις σχετικές με τα εξωτερικά ερεθίσματα έξω και μέσα από τον οργανισμό πληροφορίες, ώστε να αξιολογηθούν από το σώμα και να ενεργήσει ανάλογα. Με τον τρόπο αυτό η συνειδητότητα σχετίζεται αλλά δεν καθοδηγείται από τον βιολογικό προγραμματισμό και προσφέρει έναν ανεξάρτητο τρόπο δράσης. Έτσι το άτομο δύναται να αισθανθεί ευτυχισμένο ή δυστυχισμένο ανεξάρτητα από όσα του συμβαίνουν εξωτερικά, αλλάζοντας απλώς το περιεχόμενο της συνειδητότητάς του.

3.3.5. Η αντιμετώπιση του εργασιακού άγχους

Η ύπαρξη και η ένταση του φαινομένου του εργασιακού άγχους κατά τις περιόδους οικονομικής κρίσεως έχει απασχολήσει, όπως αναδείχθηκε ανωτέρω, επισταμένως τους ερευνητές. Παράλληλα, έντονη είναι και η ερευνητική προσπάθεια στον τομέα αντιμετώπισης του εργασιακού άγχους. Μέσα από τη μελέτη της βιβλιογραφίας, οι προτάσεις αντιμετώπισης του άγχους κινούνται προς τέσσερις βασικές κατευθύνσεις. Αυτές είναι η διαχείριση του εργασιακού άγχους, η ρύθμιση των συναισθημάτων, η αξιοποίηση του ελεύθερου χρόνου και η απασχόληση με εξω-εργασιακές δραστηριότητες.

Η διαχείριση του εργασιακού άγχους σύμφωνα με τα ευρήματα των ερευνών είναι αντικείμενο μέριμνας τόσο των εργοδοτών όσο και των εργαζομένων. Οι δε εργοδότες από τη μία οφείλουν να καταγράφουν τα επίπεδα άγχους των εργαζομένων στη δουλειά τους και να προβαίνουν στις αναγκαίες αλλαγές για τη μείωση του άγχους εκείνων (Lekka, Griffiths, Cox, 2003). Σε ατομικό επίπεδο από την άλλη, με δεδομένο ότι το άγχος παράγεται από την αναπαράσταση του περιβάλλοντος και όχι από το ίδιο καθ' εαυτό προκύπτει αναπόφευκτα η αποδοχή ότι η τροποποίηση των σκέψεων δύναται να περιορίσει το άγχος (Csikszentmihalyi, 2009: 206) και η εργασία να γίνει απολαυστικό μέρος της ζωής του ατόμου. Πολυάριθμα παραδείγματα αποδεικνύουν ότι αν η ποιότητα της εργασιακής εμπειρίας μεταμορφωθεί κατά βούληση, οποιαδήποτε δουλειά μπορεί να καταστεί πιο ευχάριστη για το άτομο, μέσα από την προσωπική του δράση.

Η αποδοχή του δεδομένου αυτού στην έρευνα ισχύει όχι μόνο για τις εργασιακές παρεμβάσεις αλλά και για παρεμβάσεις σε ατομικό επίπεδο εκτός αυτής με στόχο τη μείωση των επιπτώσεων του άγχους. Κατά τη Σωτηροπούλου (2006) κάθε άνθρωπος εφαρμόζει δικούς του τρόπους αποφόρτισης από το άγχος που βιώνει. Οι στρατηγικές αυτές εδράζονται κυρίως (Chmiel, 2000):

- Στην εξάσκηση στην αυτογνωσία και αυτό-συνειδητοποίηση, για την πρόληψη των συμπτωμάτων εργασιακού άγχους
- Στην υιοθέτηση ενός πιο υγιεινού και ισορροπημένου τρόπου ζωής, με την αξιοποίηση τεχνικών χαλάρωσης και συμπεριφοριστικών τεχνικών για θετική θέαση της ζωής

Τέτοιες τεχνικές που θεωρούνται από τη βιβλιογραφική παραγωγή (Cooper & Robertson, 1995· Bratton & Gold, 1999· Dipboye, Smith & Howell, 1994· Greenberg & Baron, 2000· McKenna, 2000· Schultz & Schultz, 1994 στο Σωτηροπούλου, 2006) αποτελεσματικές για την πρόληψη και την αντιμετώπιση του άγχους είναι:

- Η υιοθέτηση ενός υγιούς και ισορροπημένου τρόπου ζωής
- Η εκπαίδευση σε τεχνικές χαλάρωσης και διαλογισμού
- Η βιοανάδραση, η μέτρηση δηλαδή των φυσιολογικών διαδικασιών του σώματος μέσω ηλεκτροδίων
- Η σωστή διαχείριση του χρόνου
- Η εκπαίδευση σε γνωστικές τεχνικές και η τροποποίηση της συμπεριφοράς, ειδικά μέσα από την τεχνική της αναπλαισίωσης των συμπεριφορών που προκαλούν άγχος
- Η διεύρυνση του δικτύου κοινωνικής υποστήριξης του ατόμου για την ευεργετική συναναστροφή και δημιουργική αλληλεπίδραση με τους οικείους του

Μία δεύτερη κατεύθυνση είναι αυτή της ρύθμισης των συναισθημάτων. Ο Thompson (1994: 27) όρισε τη ρύθμιση του συναισθήματος ως «τις εξωτερικές και εσωτερικές διεργασίες που είναι υπεύθυνες για την παρακολούθηση, την αξιολόγηση και την τροποποίηση των συναισθηματικών αντιδράσεων, ιδιαίτερα των έντονων και παροδικών χαρακτηριστικών τους με σκοπό το να επιτύχει κανείς τον στόχο του», ενώ ο Gross (1998: 275) μίλησε για διαδικασίες συνειδητές ή ασυνειδητές, ελεγχόμενες ή αυτόματες μέσα από τις οποίες το άτομο επιδρά στο είδος των συναισθημάτων που νιώθει, στο πότε τα νιώθει αλλά και στον τρόπο που τα βιώνει και τα εκφράζει. Το ενδιαφέρον των ερευνητών για αυτά εντάθηκε μετά τη δημοσίευση των βιβλίων “The Managed Heart” της Hochschild (1983) και “Emotional intelligence” του Goleman (1995) που αναγνώριζαν μια αμφίδρομη σχέση μεταξύ των εργασιακών χώρων και των εργαζομένων. Οι Brief & Weiss (2002) από την άλλη πέραν του χώρου ανέφεραν ότι το συναίσθημα στην εργασία επηρεάζεται από εξωγενείς εργασιακούς παράγοντες, ενδογενείς εργασιακούς παράγοντες και ενδοπροσωπικούς παράγοντες συμπεριφοράς.

Μολονότι η έρευνα σχετικά με το αν και πώς η ρύθμιση των συναισθημάτων έχει επιρροή στο θετικό και αρνητικό συναίσθημα της εργασίας εξακολουθεί να είναι περιορισμένη (Kafetsios & Loumakou, 2007), η ρύθμιση του συναισθήματος μελετάται πλέον ως στοιχείο καθοριστικό σε σχέση με την προσαρμογή του ατόμου στο περιβάλλον και με τις κοινωνικές και γνωστικές του δεξιότητες (Thompson, 2011). Εντός αυτής εμπερικλείεται και το ζήτημα της επιτυχούς ρύθμισης των συναισθημάτων μέσα από την ύπαρξη της ανάλογης πεποίθησης και μέσων από πλευράς ατόμου (Gutentag et. al., 2016). Οι 5 μελέτες των Harmon-Jones et. al. (2011) επιβεβαίωσαν την υπόθεση ότι οι άνθρωποι κινητοποιούνται για να μεταβάλλουν την αρνητική τους εμπειρία μέσα από διάφορες στρατηγικές. Στρατηγικές που κατά τον Gross (1998) είτε προηγούνται της συναισθηματικής απόκρισης, είτε εστιάζουν στην ίδια την αντίδραση και συνοψίζονται σε δύο γενικές κατηγορίες, αυτή της γνωστικής αναπλαισίωσης (Gross, 2002) - προς κατευνασμό του συναισθηματικού αντικτύπου μιας κατάστασης στο άτομο μέσα από τη μεταβολή στον τρόπο σκέψης του - και αυτήν της εκφραστικής καταστολής - ήτοι αναστολής της συμπεριφοράς με την οποία εκφράζεται το συναίσθημα -. Η δε ωριμότητα που έρχεται με την ηλικία μάλιστα κατά τους Gross & John (2002) επιτρέπει τη

συσσώρευση εμπειριών και την καλύτερη διαχείριση των συναισθημάτων μέσα από κατάλληλες στρατηγικές.

Παράλληλα και σύμφυτη με τα πιο πάνω η θεωρία της Fredrickson (1998, 2001) περί των θετικών συναισθημάτων αναγνώρισε σε αυτά την προσφορά σταθερών πηγών τροφοδότησης του ατόμου με επιλογές αντίδρασης στους παράγοντες άγχους και σταθερών πηγών τροφοδοσίας του ατόμου σε ποικίλα επίπεδα (βιολογικό, πνευματικό, ψυχολογικό και κοινωνικό) επωφελών συναισθημάτων για την αυτορρύθμιση των αρνητικών συναισθημάτων (Tugade & Fredrickson, 2004). Έτσι αυτά τα συναισθήματα σχετίζονται με την ψυχική ευεξία και την γενική υγεία (Affleck & Tennen, 1996) και επιτρέπουν στο άτομο να αντιμετωπίζει καλύτερα τις αντιξοότητες, μαθαίνοντας να βγάζει νόημα μέσα από τις αρνητικές συγκυρίες (Hershfield et al., 2013). Τέλος στην μελέτη των Bastian et al. (2014) εισάγεται και η έννοια της κουλτούρας στην οποία ανήκει το άτομο, σε σχέση με τον επαναπροσδιορισμό ή την καταπίεση των αρνητικών συναισθημάτων.

Τρίτη κατεύθυνση είναι αυτή του ελεύθερου χρόνου. Καθώς ελεύθερος χρόνος ορίζεται η ελευθερία του ατόμου να συμμετέχει σε δραστηριότητες της επιλογής του, με την ταχύτητα που καθορίζει το ίδιο και τη δυνατότητα να μπορεί να τις τερματίσει όποτε αυτό επιθυμεί (Vuran, 2007. Zijlstra & Vlaskamp, 2005), είναι δεδομένη συνθήκη ότι για τη διαχείριση από πλευράς ατόμου του ελεύθερου χρόνου του πρέπει να υπάρχουν οι κατάλληλες ευκαιρίες από το περιβάλλον του. Η ύπαρξη αυτών και προσαρμογή του ατόμου σε αυτές δύναται να μειώσει προβληματικές συμπεριφορές και να αντιμετωπίσει καταστάσεις που θα προκαλούν άγχος (Sigafos & Kerr, 1994). Καθώς ο ελεύθερος χρόνος είναι μια διαδικασία αυτογνωσίας, εύρεσης κινήτρων και αυτοπραγμάτωσης μέσα από μια ευχάριστη εμπειρία (Kreiner, 2005), παρέχει πέρα των προηγούμενων ευκαιρίες για ανάπτυξη δεξιοτήτων, κοινωνική αλληλεπίδραση, αυτονομία, όπως επίσης και ευκαιρίες για ανάπτυξη κοινωνικών δικτύων και προσωπικής ταυτότητας στην κοινωνία (Iwasaki, 2006). Όταν λοιπόν η συμμετοχή στις δραστηριότητες ελεύθερου χρόνου είναι συχνή και το άτομο έχει αίσθηση ελέγχου της επιλογής και προσωπικού χειρισμού της δραστηριότητας αυτής, τότε δύναται να προαχθεί η θετική διάθεση του ατόμου (Coleman & Iso-Aloha, 1993).

Η συμμετοχή σε δραστηριότητες ελεύθερου χρόνου είναι αναμφίβολα και ένας βασικός συντελεστής μέτρησης της ποιότητας ζωής ενός ατόμου, καθώς η θετική συσχέτιση των επιπέδων αυτοεκτίμησης που αναφέρθηκαν ανωτέρω συνδέονται με την έλλειψη άγχους και την ικανοποίηση από τη ζωή. Από τη στιγμή που ο Παγκόσμιος Οργανισμός Υγείας (WHO, 1998) ορίζει την ποιότητα ζωής ως αντίληψη του ατόμου για τη θέση του στη ζωή μέσα στο πολιτισμικό πλαίσιο και στο σύστημα αξιών σε σχέση με τους στόχους, τα πρότυπα, τις προσδοκίες και τα ενδιαφέροντά του, δημιουργείται μια ευρεία έννοια που επηρεάζεται μεταξύ άλλων από την ψυχική υγεία και την ψυχολογική του κατάσταση (Iwasaki, 2006). Έτσι, οι έρευνες που έχουν δείξει θετική συσχέτιση μεταξύ της συμμετοχής σε δραστηριότητες ελεύθερου χρόνου και ποιότητας ζωής (Lloyd & Auld, 2001. Moller, 1992), με στοιχειώδη προϋπόθεση τη θετική αίσθηση αυτού, έχουν αναδείξει τα ψυχικά και ψυχολογικά οφέλη του ελεύθερου χρόνου στο άτομο (Csikszentmihalyi, 2009: 219) και συνδέσει αδιάρρηκτα τον ελεύθερο χρόνο με τη βελτίωση της ποιότητας ζωής του ατόμου.

Σε παραπλήσια και σχεδόν ταυτόσημη λογική με την προηγούμενη ανήκει και η διάκριση μίας από της κατηγορίας τεχνικών καταπολέμησης του άγχους, αυτή της ενασχόλησης με εξω-εργασιακές δραστηριότητες. Με τον όρο αυτό νοούνται οι δραστηριότητες στις οποίες επιδίδεται ο εργαζόμενος έξω από τον χώρο και τον χρόνο της δουλειάς του (Holland, 1985, στο Κριτσάκη, 2007) και στις οποίες το άτομο αναζητά περιβάλλοντα που θα του επιτρέψουν να εξασκήσει γνώσεις και δεξιότητες, να αναλάβει

ευχάριστους ρόλους και να εκφράσει τις γνώμες και τις πεποιθήσεις του. Είτε αθλητικές είτε πνευματικές (Kleiber, & Rickards, 1985), οι δραστηριότητες αυτές κινητοποιούν το άτομο, εμπλέκοντάς το σε ευχάριστες διαδικασίες και προωθούν την επίτευξη στόχων και την απόκτηση δεξιοτήτων (Delle Fave & Massimini, 2003), καταπραΰνοντας την ένταση και την εργασιακή πίεση (Ελίας & Ντάνινγκ, 1998: 126) και ρυθμίζοντας παράλληλα το εργασιακό άγχος (Ho, 1996). Αποτελεί μια σημαντική έτσι πλευρά της καθημερινότητας, που επιτρέπει τη χαλάρωση, την ανανέωση και την απόδραση από τις ανιαρές καθημερινές ενέργειες και ευνοεί την προσωπική ανάπτυξη (Mattingly & Bianchi, 2003).

Έχει αναδειχθεί έτσι στην έρευνα ότι οι ασχολίες στον ελεύθερο χρόνο μπορεί να επηρεάζουν θετικά τον προσανατολισμό, τη συμπεριφορά και τη στάση μας απέναντι στην εργασία (Kirchmeyer, 1992· Kohn, 1990), να λειτουργούν μερικώς ως ψυχολογική αντιστάθμιση των ελλειμμάτων της ικανοποίησης από την εργασία (Spreitzer & Snyder, 1987) και να μετριάσουν την ένταση των αρνητικών συναισθημάτων που συνδέονται με την εργασία (Kirchmeyer, 1992). Η ύπαρξη του μερικώς και όχι του απολύτως επιβάλλεται εκ των πραγμάτων, καθώς σε μια κοινωνία δεν υφίσταται ομοιογένεια στη σχέση εργασίας και εξω-εργασιακών δραστηριοτήτων (Parker, 1997), με ορισμένα επαγγέλματα, όπως αυτό του εκπαιδευτικού (μονίμου ή αναπληρωτή), να αναγκάζονται συχνά να μεταφέρουν την εργασία τους στο σπίτι, λόγω αυξημένων διδακτικών και διοικητικών υποχρεώσεων που εκτελούν στις σχολικές μονάδες, και αναγκαστικά να αφιερώνουν λιγότερο χρόνο σε εξω-εργασιακές δραστηριότητες (Ho, 1996).

3.3.6. Συμπέρασμα

Βάσει ορισμού (Dalkey & Rourke, 1973) ποιότητα ζωής είναι η αίσθηση του ατόμου για τον βαθμό ευεξίας, ικανοποίησης από τη ζωή και ευτυχίας αναφορικά με την υγεία του, τη δράση, το άγχος, την αυτοεκτίμηση, την κατάθλιψη, την κοινωνική και οικογενειακή στήριξη. Υπό το πρίσμα αυτό η ποιότητα ζωής σχετίζεται με τους σωματικούς, ψυχολογικούς, κοινωνικούς και διαρθρωτικούς τομείς της ζωής και τον βαθμό που το άτομο ικανοποιεί τις ανάγκες του αναφορικά με τα παραπάνω (Hornquist, 1982). Αναδεικνύεται λοιπόν εύγλωττα εκ των ορισμών ότι το άγχος σχετίζεται αναπόδραστα με την ποιότητα ζωής, καθώς αυτή καθορίζεται ως ο βαθμός στον οποίο κάποιος έχει αυτοεκτίμηση, σκοπό στη ζωή και πολύ λίγο άγχος (Lewis & Ramsay, 1997). Παράλληλα η βιβλιογραφική έρευνα που παρατέθηκε ανωτέρω απέδειξε ότι το άγχος έχει επιδράσεις κοινωνικές, συμπεριφορικές, σωματικές και ψυχολογικές, γι' αυτό σχετίζεται άμεσα με τους παράγοντες που διαμορφώνουν την ποιότητα της ζωής ενός ατόμου (Μπουσινάκης, 2007), παρεμβαίνοντας σε όλα τα επίπεδα της ποιότητας ζωής και επηρεάζοντας την σε μεγάλο βαθμό.

Ανακύπτει λοιπόν εκ των όσων παρατέθηκαν στην ενότητα αυτή ότι για τους εκπαιδευτικούς (αναπληρωτές ή μη) το άγχος σχετίζεται σε μεγάλο βαθμό με την ποιότητα ζωής τους. Παρατέθηκαν λοιπόν ανωτέρω τόσο η οριοθέτηση της έννοιας του εργασιακού άγχους, όσο και αυτή της εργασιακής ανασφάλειας και η σύνδεσή της με το άγχος. Παράλληλα καταγράφηκε η συζήτηση γύρω από τις πηγές του εργασιακού άγχους και οι τρόποι ερμηνείας του. Το κεφάλαιο ολοκληρώθηκε με την παρουσίαση των μεθόδων αντιμετώπισης του εργασιακού άγχους και τη συσχέτισή τους με την ποιότητα ζωής όλων των εργαζομένων γενικώς και των αναπληρωτών εκπαιδευτικών ειδικότερα.

ΜΕΡΟΣ ΙΙ:

ΕΠΙΣΤΗΜΟΛΟΓΙΚΟ-ΜΕΘΟΔΟΛΟΓΙΚΟ
ΜΕΡΟΣ

ΚΕΦΑΛΑΙΟ 4

ΘΕΩΡΗΤΙΚΗ ΘΕΜΕΛΙΩΣΗ ΤΩΝ ΜΕΘΟΔΩΝ ΕΡΕΥΝΑΣ ΠΟΥ ΧΡΗΣΙΜΟΠΟΙΗΘΗΚΑΝ

4.1. Εισαγωγή

Το θεωρητικό μέρος της έρευνας ασχολήθηκε εκτενώς με το ζήτημα της ποιότητας ζωής, την καθημερινότητα και τις δυσκολίες που αντιμετωπίζουν οι αναπληρωτές εκπαιδευτικοί και ολοκληρώθηκε με τη διερεύνηση του ζητήματος του άγχους και ιδίως του εργασιακού άγχους. Στο μέρος αυτό αντίστοιχα, πριν την ανάλυση του ερευνητικού σχεδιασμού που ακολουθήθηκε, θα επιχειρηθεί η θεωρητική θεμελίωση αναφορικά με τις ποιοτικές μεθόδους έρευνας που αξιοποιήθηκαν στα πλαίσια της παρούσας έρευνας. Πιο συγκεκριμένα προσεγγίζονται θεωρητικά η μέθοδος της βιοματικής/αφηγηματικής προσέγγισης, του ιχνογραφήματος και της συνέντευξης (ειδικά της ημιδομημένης προσέγγισης), σε μια προσπάθεια επιστημολογικής δικαιολόγησης των προσεγγίσεων που επελέγησαν.

4.2. Η βιοματική-αφηγηματική προσέγγιση

Κατά τις αρχές του 20^{ου} αιώνα εμφανίστηκε στο ερευνητικό πεδίο η μεθοδολογία της βιοματικής/αφηγηματικής προσέγγισης. Βασικός σκοπός της υπήρξε η ανάδειξη του υποκειμενικού νοήματος, το οποίο αποδίδει κανείς στις πράξεις του υποκειμένου (Σαββάκης, 2003). Από την περίοδο εκείνη και έως το σήμερα η προσέγγιση αυτή χρησιμοποιήθηκε και εξακολουθεί να αποτελεί βασική μέθοδο έρευνας σε πολλά επιστημονικά πεδία, όπως αυτά της ανθρωπολογίας, της παιδαγωγικής και της κοινωνιολογίας. Η χρησιμότητά της έγκειται ιδίως στη δυνατότητα που παρέχει στα υποκείμενα της έρευνας, μέσω της συνέντευξης, να περιγράψουν δίχως όρια και εμπόδια και με οποιονδήποτε τρόπο επιθυμούν τα προσωπικά τους βιώματα.

Η ιστορική διαδρομή της βιοματικής μεθοδολογίας από τις απαρχές της μέχρι τη μορφή, την οποία έχει αποκτήσει στη σύγχρονη εποχή, χωρίζεται γενικά σε τρεις διακριτές περιόδους, οι οποίες συντέιναν στην παγίωση των χαρακτηριστικών που τη διακρίνουν σήμερα. Η αρχική της φάση τοποθετείται χρονικά κατά την περίοδο του 1920, όταν εκδόθηκε το βιβλίο «Ο Πολωνός χωρικός στην Ευρώπη και στην Αμερική» των William Thomas και Florian Znaniecki. Στο έργο αυτό, κατά τον Τσιώλη (2006), αξιοποιήθηκαν οι ερευνητικές παραδοχές της σχολής του Σικάγο, οι οποίες έδιναν κεντρικό ρόλο στην εμπειρία, ως βασικού διαμεσολαβητή της αλήθειας, με σαφείς επιρροές από το φιλοσοφικό κίνημα του πραγματισμού. Η αδυναμία βέβαια γενίκευσης των αποτελεσμάτων, απότοκο του μικρού δείγματος των ερευνών, και η συνακόλουθη εισαγωγή της υποκειμενικότητας του ερευνητή, η οποία έθετε εν αμφιβόλω την αξιοπιστία της έρευνας, αποτέλεσαν τα προνομιακά πεδία κριτικής από πλευράς των εκπροσώπων της ποσοτικής έρευνας.

Η δεύτερη φάση της εξέλιξης της βιοματικής έρευνας εντοπίζεται χρονικά στο 1960 και σηματοδοτεί μια αναζωπύρωση του ενδιαφέροντος για τις ερευνητικές μεθόδους. Αυτό συμβαίνει διότι η περίοδος αυτή αποτελεί μια στροφή από την προηγούμενη θετικιστική προσέγγιση των επιστημών σε μια νέα κατεύθυνση προς την αφηγηματική μέθοδο, αποτέλεσμα της ανάπτυξης του λεγόμενου «ερμηνευτικού παραδείγματος». Στη φάση αυτή και έως το 1990, κύριο χαρακτηριστικό αποτέλεσε η ισχυρή επιρροή δύο

διακριτών μεθοδολογικών προτάσεων. Αυτές ήταν η «αντικειμενική ερμηνευτική» του Oevermann και η «αφηγηματική ανάλυση» του Fritz Schütze.

Η τρίτη φάση, αυτή της παγίωσης και της αναγνώρισης της βιογραφικής μεθοδολογίας ως σημαντικής για την επιστημονική έρευνα, ξεκινά ακριβώς από τα τέλη του 1990 και διαρκεί έως σήμερα. Μέσα στο ιστορικό αυτό πλαίσιο η αφηγηματική μεθοδολογία αναγνωρίζεται ως προσέγγιση η οποία προσφέρει μια ιδιαίζουσα κοινωνική πραγματικότητα, μέσα στην οποία το υποκείμενο που συμμετέχει στην έρευνα αναγνωρίζει εαυτόν ως κομμάτι ενός κοινωνικού συνόλου και κατανοεί τα όρια της ύπαρξής του και την αξία της, βιώνοντας όσα συμβαίνουν γύρω του και δρώντας εντός του πλαισίου που αυτό αντιλαμβάνεται (Τσιώλης, 2006).

4.2.1. Το θεωρητικό πλαίσιο και οι θέσεις της βιοματικής μεθοδολογίας

Κεντρική στόχευση της ιστορίας ζωής και της βιοματικής μεθόδου αποτελεί η παρουσίαση των βιοματικών εμπειριών των υποκειμένων και η συνακόλουθη ανάλυση του τρόπου με τον οποίο έλαβαν χώρα τα σημαντικότερα για τη ζωή τους γεγονότα. Βασικό ενδιαφέρον της έρευνας είναι οι απόψεις του ίδιου του υποκειμένου γύρω από τους λόγους που προχώρησε στην πράξη του και τις συνθήκες που το επηρέασαν (Bruner, 1997). Αποτελεί με άλλα λόγια ζητούμενο σε αυτήν την προσέγγιση η διερεύνηση του τρόπου πρόσληψης των γεγονότων της ζωής από το υποκείμενο και η συσχέτισή του με τη συλλογική κατάσταση, μέσα σε μια διαλεκτική σχέση ατόμου και κοινωνίας, που οδηγεί στη δόμηση συγκεκριμένης προσωπικότητας, με κοινωνική συγκρότηση και ιστορικά διαμορφωμένη υποκειμενικότητα (Τσιώλης, 2006).

Η εστίαση λοιπόν της βιογραφικής μεθοδολογίας έγκειται στους τρόπους αλληλεπίδρασης του κοινωνικού χώρου με το ατομικό και στη συνακόλουθη διαμόρφωση της ετερότητας. Αυτή η αλληλεπίδραση επιτρέπει την καταγραφή των μηχανισμών που οδηγούν στη διακριτή ανά άτομο αποδοχή των σημαντικών κοινωνικών εξελίξεων, αλλά και των μεθόδων διαχείρισης από πλευράς του ατόμου των μεταβαλλόμενων συνθηκών της ύπαρξής του. Αποτελεί άλλωστε βασικό πλεονέκτημα της βιογραφικής μεθοδολογίας η δυνατότητα βαθιάς διεύθυνσης στην ανθρώπινη ψυχοσύνθεση και η ανάδειξη των μηχανισμών πρόσληψης και κατανόησης των κοινωνικών διεργασιών, ενώ παρέχει τη δυνατότητα ανάδειξης των αθέατων πλευρών της κοινωνικής ζωής, έχοντας πρόσβαση στις καθημερινές ατομικές και κοινωνικές πρακτικές που συμβαίνουν εντός των κατακερματισμένων δυτικών κοινωνιών (Σαββάκης, 2003).

Παράλληλα, μέσω της βιογραφικής προσέγγισης, προβάλλονται τα ενδότερα των υπό εξέταση προσωπικοτήτων, τα οποία ακολούθως προσλαμβάνουν διαφορετικό ανά περίπτωση νόημα μέσα από τις κοινωνικές επιδράσεις και τους περιορισμούς που αυτές θέτουν και την λογικής της αξιολόγησης αυτών (Σαββάκης, 2003). Η σκιαγράφηση έτσι του ατόμου αποκαλύπτει εκείνο όχι τόσο ως μεμονωμένη προσωπικότητα, αλλά ως κοινωνικό υποκείμενο, μέσα από το οποίο αναδύονται αφενός μεν προσωπικά στοιχεία, αφετέρου δε αντιλήψεις και πεποιθήσεις που έχουν παγιωθεί στα πλαίσια συγκεκριμένης κοινωνίας και πολιτισμού. Επιπρόσθετη ωφέλεια της προσέγγισης αυτής είναι η συλλογή πολλαπλών πληροφοριών, οι οποίες αποκαλύπτουν ένα πολυσύνθετο πλέγμα σχέσεων προς ανάλυση και προσφέρουν τη δυνατότητα πληρέστερης κατανόησης των κοινωνικών φαινομένων, αλλά και των νέων στοιχείων που αναδεικνύονται, ιδίως μέσα από τον κριτικό αναστοχασμό (Σαββάκης, 2003).

Τα άτομα που αποτελούν τα υποκείμενα που συμμετέχουν σε έρευνες βιογραφικής προσέγγισης δεν αντιμετωπίζουν συνθήκες ομαλότητας. Αντίθετα, πρόκειται για άτομα, των οποίων η ζωή χαρακτηρίζεται από ιδιαίτερες αλλαγές στην εξέλιξή της, με τους ίδιους να μετακινούνται από ένα πλαίσιο ζωής σε άλλο με αιφνίδιο τρόπο. Έτσι ο οικείος

καθημερινός τους κόσμος και η κοινωνική τους θέση διαρκώς προβάλλεται σε νέα πλαίσια και ενίοτε χαρακτηρίζεται από καταστάσεις βιογραφικής ρήξης, όπως ανεργία, χωρισμός, απώλεια αγαπημένου προσώπου κ.τ.λ.

Η διασύνδεση του ατομικού με το κοινωνικό μέσα στον τρόπο που τα υποκείμενα βιώνουν τις εμπειρίες της ζωής τους απασχολεί κατά βάση την αφηγηματική βιογραφία. Αυτή όμως η στόχευση προϋποθέτει τον συγκερασμό των προσωπικών εμπειριών και του κοινωνικού πλαισίου, έναν συγκερασμό που δεν αποτελεί αναμφισβήτητα μια αντικειμενική και ομοιόμορφη διαδικασία, αλλά μια δυναμική κατάσταση που βασίζεται στην υιοθέτηση κοινωνικών και ιστορικών δεδομένων από το υποκείμενο, το οποίο έχει σχηματίσει τη δική του προσωπικότητα, επηρεασμένο όμως από τα κοινωνικά δεδομένα μέσα στα οποία διαβιεί. Είναι δηλαδή ο τρόπος που το άτομο βιώνει τις κοινωνικές συνθήκες άμεσα συνδεδεμένος από τη βιογραφική τους συγκρότηση, εντός δεδομένων κοινωνικών και πολιτισμικών στοιχείων (Τσιώλης 2006).

4.2.2. Βασικές έννοιες και το ζήτημα της μονάδας ανάλυσης στην βιοματική μεθοδολογία

Η ανάλυση των συνεντεύξεων της βιοματικής μεθοδολογίας αποτελεί μια σύνθετη και πολυεπίπεδη διαδικασία. Όπως όμως το σύνολο των διαδικασιών εδράζεται σε ορισμένες βασικές παραδοχές και κεντρικές έννοιες, έτσι και στην αφηγηματική προσέγγιση διακρίνονται ορισμένα βασικά στοιχεία.

- Η αρχή της ανασυγκρότησης της περίπτωσης: Η έννοια αυτή σχετίζεται με την αντιμετώπιση κάθε περίπτωσης τόσο στην ολότητα και στην πολυπλοκότητά της, όσο και ως απότοκο μιας διαδικασίας που τη δημιουργεί. Αυτή η διασύνδεση της ειδικής περίπτωσης με τις γενικότερες συνθήκες προσφέρει στο γεγονός την ιδιαίτερη βιογραφική σημασία του.
- Η έννοια της υπαγωγής: Αποτελεί μια αντίθετη της προηγούμενης διαδικασίας, στην οποία απομονώνονται ορισμένα στοιχεία της έρευνας και διερευνώνται μεμονωμένα εντός ενός προκαθορισμένου ταξινομικού συστήματος.
- Η έννοια της θεωρίας και της προγενέστερης γνώσης: Η έννοια αυτή συνίσταται στην απαίτηση ο ερευνητής να κατέχει την απαραίτητη γνωστική και θεωρητική γνώση σχετικά με το υπό έρευνα πεδίο και αντικείμενο, αλλά και τον τόπο, ούτως ώστε να προβεί στην ερμηνεία των ευρημάτων (Thompson, 2002). Είναι απαραίτητο με άλλα λόγια ο ερευνητής να γνωρίζει τα πορίσματα παλαιότερων ερευνών και τα ιστορικά/κοινωνικά και πολιτισμικά χαρακτηριστικά που σχετίζονται με την υπό εξέταση περίπτωση, ώστε να προβεί σε μια ορθή ανάλυση του κειμένου που θα προκύψει από την βιογραφική έρευνα.
- Οι έννοιες του παρελθοντικού παρόντος και του παροντικού παρελθόντος: Οι όροι αυτοί σχετίζονται με τον χρόνο βίωσης των εξιστορούμενων γεγονότων και το σήμερα. Ειδικά δε για τον ερευνητή είναι απαραίτητη η διάκριση της βίωσης του κάθε γεγονότος στο χρόνο που συνέβη και στην οπτική του αφηγητή στο σήμερα.
- Το πρώτο γεγονός προϋποθέτει τη γνώση του πλαισίου βίωσης του γεγονότος, τον ιδιαίτερο τρόπο με τον οποίο ο συνεντευξιαζόμενος βλέπει τον εαυτό του και τη δράση του εντός του κοινωνικού του χώρου, τη συσχέτιση των σημαντικών γεγονότων και των στοιχείων που συμπληρώνουν την αίσθηση της σχέσης ατόμων με το περιβάλλον τους. Η δεύτερη έννοια σχετίζεται με την καταγραφή των βιωμάτων όχι με τρόπο στατικό και ομοιόμορφο ανεξαρτήτως του χρόνου που περνάει, αλλά μέσα σε ένα πλαίσιο σχετιζόμενο με μια νέα παροντική οπτική, απότοκο νέων βιωμάτων και νέων συνθηκών (Τσιώλης, 2006).

- Η έννοια των ειδών λόγου που απαντώνται στα βιογραφικά είδη και η λειτουργία τους: Στο βιογραφικό κείμενο απαντώνται διαφορετικά κειμενικά είδη, η χρήση των οποίων σχετίζονται με τη λειτουργικότητά τους. Τρία βασικά κειμενικά είδη απαντώνται στις βιογραφικές έρευνες: Η περιγραφή, η επιχειρηματολογία και η αφήγηση. Με την πρώτη παρουσιάζονται στοιχεία του κόσμου του παρατηρητή χωρίς χρονολογικό πλαίσιο, με στόχευση την απεικόνιση σημαντικών πτυχών εντός του πλαισίου που λαμβάνουν χώρα τα γεγονότα. Η επιχειρηματολογία από την άλλη αξιοποιείται για να αναδείξει το πώς ο ομιλητής αξιολογεί τα γεγονότα και τα προβλήματα του και αποπειράται να οδηγήσει τον ακροατή στη μεγαλύτερη δυνατή συμφωνία με τις θέσεις του. Η αφήγηση τέλος προβάλλει την εξέλιξη των γεγονότων και δίνει έμφαση στη διαδοχή των καταστάσεων και των συναισθημάτων.

Τα βιογραφικά κείμενα που προκύπτουν μέσα από τη διαδικασία αυτή και διαμέσου της αξιοποίησης των ανωτέρω εννοιών αναλύονται σε τέσσερα διαδοχικά στάδια.

- Πρώτο στάδιο είναι αυτό της ανάλυσης της διαδρομής του βίου: Στο στάδιο αυτό ο μελετητής προβαίνει στη συγκρότηση ενός χρονολογικού πίνακα, στο οποίο εντάσσονται τα σημεία-σταθμοί στην ζωή του ερωτώμενου. Για την κατάταξή τους επιλέγεται η χρονική αλληλουχία, ανεξάρτητα της ερμηνείας και της σειράς παρουσίασης από τον αφηγητή. Στο στάδιο αυτό αποτυπώνεται μια αρχική εικόνα του υποκείμενου, της βιογραφίας και της επαγγελματικής και προσωπικής του διαδρομής.
- Δεύτερο στάδιο είναι η εξέταση της διάρθρωσης του κειμένου της βιογραφικής αφήγησης: Στο στάδιο αυτό λαμβάνει χώρα ο διαχωρισμός του κειμένου σε ενότητες και υποενότητες, με κριτήρια αντλημένα από το περιεχόμενο και τη μορφή του κειμένου. Θέματα όπως επεισόδια, βιογραφικές εξελίξεις, διαφορετικά χρονικά πλαίσια και άλλα, αξιοποιούνται, για να επιτευχθεί η διάκριση αυτή και να υπάρξει μια ευρεία εποπτεία της θεματικής και μορφολογικής εξέλιξης του κειμένου, όπως και της συνοχής και αλληλουχίας των επιμέρους στοιχείων.
- Τρίτο στάδιο είναι αυτό της δομικής περιγραφής: Εδώ το εμπειρικό υλικό αναλύεται ενδελεχώς και προκύπτουν από την ανάλυση οι ερευνητικές υποθέσεις και οι θεωρητικές κατηγορίες. Για την διαδικασία αυτή αξιοποιείται η αρχή της διαδοχικότητας. Η αρχή αυτή συνίσταται στην ανάλυση των κειμενικών τμημάτων στη φυσική τους σειρά και στη διαδοχή τους, με συγκεκριμένες ερωτήσεις σχετικά με μορφή, περιεχόμενο και τοποθέτηση στην αφήγηση να λειτουργούν καθοδηγητικά στην υιοθέτηση της ερμηνευτικής προσέγγισης.
- Τελευταίο στάδιο στη διαδικασία αυτή είναι το στάδιο της αναλυτικής αφαίρεσης: Στο στάδιο αυτό γίνονται αποτιμήσεις για τα δομικά χαρακτηριστικά της κάθε περίπτωσης σε ένα συνολικό πλαίσιο. Η συνολική προσέγγιση απορρέει από μια ουδέτερη ματιά, που παίρνει απόσταση από τις μεμονωμένες λεπτομέρειες της κάθε αφήγησης και αναζητά τους κοινούς τόπους και τη συνολική ματιά. Είναι η ματιά η οποία, σύμφωνα με τον Τσιώλη (2006), συγκεκριμενοποιεί ένα καθολικό κοινωνικό φαινόμενο και το αποκρυσταλλώνει με έναν ιδιαίτερο τρόπο, εντάσσοντας μέσα της το γενικό με το ατομικό.

4.2.3. Συλλογή και ανάλυση των βιογραφικών δεδομένων

Βασική μέθοδος συλλογής δεδομένων κατά τη βιογραφική μεθοδολογία είναι οι βιογραφικές συνεντεύξεις. Η πιο διαδεδομένη μέθοδος από αυτές είναι η βιογραφική αφηγηματική συνέντευξη, στην οποία η αφήγηση αποτελεί μια κατά κάποιον τρόπο αναβίωση της εμπειρίας που εξιστορεί το υποκείμενο. Πρόκειται στην πράξη για μια

ανοικτή συνέντευξη, κατά την οποία το υποκείμενο της έρευνας αφηγείται την ιστορία της ζωής του μέσα από τη δική του οπτική ενθυμούμενο γεγονότα που το σημάδεψαν (Τσιώλης, 2006). Ουσιαστικά η μέθοδος συνίσταται σε μια βιογραφία, με την παράθεση σε χρονολογική σειρά των γεγονότων, κατά τις επιταγές του συγκεκριμένου κειμενικού είδους (Alheit & Bergamini, 1995).

Πρώτο στάδιο στη διαδικασία αυτή αποτελεί το στάδιο σχεδιασμού και προετοιμασίας της συνέντευξης. Στο στάδιο αυτό απαιτείται από τον μελετητή να έχει ερευνήσει ορισμένα πεδία, ούτως ώστε να έχει αποκτήσει ένα επαρκές υπόβαθρο αναφορικά με τα ζητήματα που άπτονται του υπό εξέταση θέματος. Τεχνικές που δύνανται να αξιοποιηθούν από πλευράς ερευνητή είναι η έρευνα της βιβλιογραφίας, η αυτοψία των τόπων, η παρατήρηση και η συνομιλία με ειδικούς. Παράλληλα η προετοιμασία απαιτεί από πλευράς αφηγητή και την προετοιμασία καίριων ερωτήσεων για τον έλεγχο ροής της συνέντευξης, αλλά και σημεία ελέγχου, που θα επιτρέπουν την επίτευξη των στόχων της έρευνας, είτε πρόκειται για εναρκτήριες ερωτήσεις που θα διευκολύνουν την εκκίνηση της αφήγησης είτε εναλλακτικές παρεμβάσεις προς επικύρωση των θεμάτων που ο ερωτώμενος δεν έχει καλύψει κατά την αφήγησή του. Επιπροσθέτως στο στάδιο αυτό οικοδομείται και η σχέση αμοιβαίας εμπιστοσύνης ανάμεσα σε ερωτώμενους και ερευνητή και επαληθεύονται τα σημαντικά για την έρευνα στοιχεία του ερωτώμενου.

Ακολουθεί το κυρίως μέρος της αφηγηματικής συνέντευξης. Στο στάδιο αυτό αναγνωρίζονται και λειτουργούν διακριτά τρεις φάσεις. Αυτές είναι οι ακόλουθες:

- Η φάση της κύριας αφήγησης: Αρχική ενέργεια στη φάση αυτή είναι η προτροπή του ερευνητή στον ερωτώμενο να διηγηθεί την ιστορία της ζωής του, αναφερόμενος ελεύθερα σε γεγονότα ιδιαίτερης αξίας γι' αυτόν και όχι σε θεωρητικές τοποθετήσεις. Έτσι παρουσιάζεται η ιστορία της ζωής του ερωτώμενου, μέσα από την αλληλοδιαπλοκή και αλληλοδιαδοχή γεγονότων και καταστάσεων. Αυτή η πορεία καταλήγει στο παρόν της αφήγησης. Ο ρόλος του ερευνητή στο σημείο αυτό είναι ο εντοπισμός των κενών, των ασαφειών και όσων στοιχείων φαίνεται να καλύπτονται υπαινικτικά. Αυτά τα σημεία θα αποτελέσουν μέσω ερωτήσεων το υλικό της δεύτερης φάσης της συνέντευξης.
- Η φάση των παρεπόμενων ερωτήσεων: Εδώ ο ρόλος του ερευνητή είναι σύνθετος. Καλείται αφενός να διευκολύνει τη συνέχιση της αφήγησης στα σημεία που έμειναν ημιτελή και αφετέρου να οδηγήσει την αφήγηση σε νέους δρόμους, με σημεία εστίασης κομβικές στιγμές που με κάποιον τρόπο δεν αναφέρθηκαν στην πρώτη φάση, για να καλυφθούν ερευνητικοί στόχοι που δεν απαντήθηκαν στην πρώτη φάση. Στη φάση αυτή, κατά τον Τσιώλη (2006), απαιτείται η χρήση από τον ερευνητή ερωτήσεων που σχετίζονται με την αλληλουχία των γεγονότων και με την αφηγηματική τεκμηρίωση προσδιορισμένων καταστάσεων που αναφέρθηκαν στην αφήγηση και όχι ερωτήσεων που απαιτούν θεωρητική ή αιτιολογική τεκμηρίωση.
- Η φάση των ερωτήσεων απολογισμού και των ελεύθερων ερωτήσεων: Σε αυτήν τη φάση δύνανται να τεθούν όλων των ειδών οι ερωτήσεις και να ζητηθούν από τον ερωτώμενο οι αξιολογήσεις και οι απόψεις του για όσα θέματα τον ενδιαφέρουν. Είναι το στάδιο αποτίμησης της όλης διαδικασίας και της προετοιμασίας για ενδεχόμενη νέα, εάν η επεξεργασία του κειμένου δημιουργήσει νέα ερωτήματα.

Τελευταίο στάδιο στην όλη διαδικασία είναι η απομαγνητοφώνηση, μεταγραφή σε κείμενο και η ανάλυση των δεδομένων (Τσιώλης, 2006). Πρώτο μέλημα για τον ερευνητή στο στάδιο αυτό, με το πέρας της συνέντευξης, είναι η σύνταξη μιας έκθεσης σχετικά με την εξέλιξη και τις συνθήκες της συνέντευξης, που πρέπει να γίνει με τρόπο άμεσο, ώστε να παραμείνουν νωπές οι μνήμες αυτής. Ειδικά οι συνθήκες διεξαγωγής της συνέντευξης,

το κλίμα μεταξύ των συμμετεχόντων σε αυτήν και πληροφορίες που δεν καταγράφηκαν στο μέσο αποθήκευσης της συνέντευξης είναι απαραίτητο να αποτυπωθούν άμεσα στην έκθεση αυτή. Επόμενο βήμα είναι η μεταγραφή, η μετατροπή δηλαδή των αποθηκευμένων συνεντεύξεων σε γραπτή μορφή, κατά τους κανόνες της σημειογραφίας, με στόχο την ανασυγκρότηση του νοήματος των λεχθέντων και του παραγόμενου εξ αυτών νοήματος.

4.2.4. Περιορισμοί-προβλήματα και η αξιολόγηση της βιοματικής προσέγγισης

Εξ αρχής η ποιοτική έρευνα και οι μέθοδοί της αντιμετωπίστηκαν με ιδιαίτερη δυσπιστία από μερίδα μελετητών. Ειδικά δε οι υποστηρικτές των ποσοτικών μεθόδων έρευνας θεωρούν ότι οι ποιοτική μεθοδολογία χαρακτηρίζεται από έλλειψη πειραματικού ελέγχου, αδυναμία ελέγχου μεταβλητών και επιρροών μεταξύ των συμμετεχόντων, ενώ παράλληλα η εγκυρότητα των δεδομένων δεν είναι εγγυημένη μέσα από τον τρόπο συλλογής δεδομένων και των μεθόδων ανασκόπησης (Σταλίκας, 2005). Σε ορισμένα εξ αυτών των ζητημάτων δόθηκαν απαντήσεις μέσα από τις μελέτες θεωρητικών της ποιοτικής μεθόδου. Πιο συγκεκριμένα:

Αναφορικά με τη δυνατότητα γενίκευσης: Απάντηση στις επικρίσεις για τη δυνατότητα γενίκευσης δόθηκε από τον Overmann. Με αυτόν εισήχθησαν στην έρευνα η έννοια της αντικειμενικής ερμηνευτικής, η οποία συνίσταται στη διάκριση αντικειμενικού-υποκειμενικά αποδιδόμενου νοήματος και η έννοια της κανονικότητας, που σχετίζεται με το πλαίσιο των ισχυόντων κανόνων που ρυθμίζουν τις ενέργειες του υποκειμένου. Το πλαίσιο αυτό είναι που επιτρέπει στον ερευνητή την αποκρυπτογράφηση και την ανασυγκρότηση της κοινωνικής πράξης και εν τέλει την ερμηνευτική του ανακατασκευή (Τσιώλης, 2006). Έτσι, η γενίκευση της δομής επιτρέπει την γενίκευση των ερευνητικών συμπερασμάτων και την αποκάλυψη των γενικών αρχών που διέπουν τον μετασχηματισμό των δομών.

Αναφορικά με το ζήτημα της υποκειμενικότητας: Δεδομένου ότι την διαδικασία μιας αφηγηματικής συνέντευξης την χαρακτηρίζουν η έντονη συναισθηματική φόρτιση και συναισθηματική σχέση μεταξύ ερευνητή και αφηγητή, καθίσταται δύσκολη η υιοθέτηση ενός αντικειμενικού τρόπου αποτύπωσης. Η αναγνώριση των κοινωνικών και πολιτισμικών συμφραζομένων και της ατομικής επενέργειας δεν αποτελεί μια διακριτή διαδικασία, αλλά δύο αλληλοδιαπλεκόμενες έννοιες που σχεδόν ταυτίζονται, καθώς ο άνθρωπος αποτελεί παράλληλα προϊόν και δημιουργό της κοινωνίας που διαβιεί (Πουρκός & Δαφέρμος, 2010).

Πρώτο βήμα στα πλαίσια της αντιμετώπισης της υποκειμενικότητας είναι η επιλογή του υποκειμένου. Βασική προϋπόθεση για την επιλογή αυτού είναι η βιοματική συμμετοχή του στα γεγονότα που σχετίζονται με την έρευνα και η δυνατότητά του να αφηγηθεί σε κάποιο βαθμό τα γεγονότα δίχως οποιουδήποτε είδους δυσκολίες. Παράλληλα, απαιτείται εξ αρχής η οικοδόμηση μιας αμοιβαίας σχέσης εμπιστοσύνης μεταξύ αφηγητή και ερευνητή. Η σχέση αυτή χρήσιμο είναι να ξεκινήσει από την πρώτη επαφή, με τον αφηγητή να ενημερώνεται άμεσα για ζητήματα όπως ο σκοπός της έρευνας, ο φορέας υλοποίησης και πλαίσιο διεξαγωγής της, αλλά και τους λόγους για τους οποίους επελέγη ο ίδιος να συμμετάσχει στη συγκεκριμένη έρευνα. Επιπρόσθετα, απαιτείται εξ αρχής η σύναψη του λεγόμενου αφηγηματικού συμβολαίου, με τη λεπτομερή περιγραφή από πλευράς συνεντευκτή όλων των πτυχών της συνέντευξης στον αφηγητή, ώστε να γίνουν κατανοητές από εκείνον. Έτσι θα καθοριστούν τόσο τα όρια, όσο και ο ιδιαίτερος χαρακτήρας της συνέντευξης, στο κυρίως πλαίσιο της οποίας ο αφηγητής θα πρέπει να αφηγηθεί απρόσκοπτα την ιστορία της ζωής του και να απαντήσει στις διευκρινιστικές ερωτήσεις που θα ακολουθήσουν (Τσιώλης, 2006).

Ακολούθως απαιτείται από τον ερευνητή κατά τη διαδικασία της έρευνας η ικανότητα χειρισμού των επικοινωνιακών καταστάσεων που προκύπτουν. Αυτή η δεξιότητα απαιτείται, καθώς κατά τη διαδικασία της έρευνας ο ερωτώμενος χρειάζεται υποστήριξη στην ενθύμηση και στην αφήγηση ιστοριών ζωής, όπως επίσης και το κατάλληλο κλίμα, ώστε να αναφερθεί και σε δυσάρεστες πτυχές της ζωής του ή και σε ζητήματα που δεν άπτονται της στενής κατανόησης του προς εξέταση ζητήματος (Τσιώλης, 2006).

Άλλα δύο σημαντικά ζητήματα που χρήζουν ιδιαίτερης προσοχής είναι αυτά της διασφάλισης της αξιοπιστίας και εγκυρότητας της έρευνας και η αντιμετώπιση ζητημάτων ηθικής και δεοντολογίας στην ερευνητική διαδικασία.

Για τη διασφάλιση της αξιοπιστίας και της εγκυρότητας απαιτείται από πλευράς μελετητή η τήρηση των όρων και της μεθόδου έρευνας, μέσα από συγκεκριμένες ενέργειες. Πιο συγκεκριμένα:

- Θα πρέπει να αξιοποιηθούν στην έρευνα μόνο όσα στοιχεία προκύπτουν από τη συνέντευξη και όσα εξωγλωσσικά και παραγλωσσικά στοιχεία προέκυψαν σε αυτή.
- Θα πρέπει να αποβάλλει ο ερευνητής κάθε προκατάληψη που δυνητικά απειλεί τα δεδομένα με αλλοίωση.
- Τα δεδομένα θα πρέπει να αποτυπώνονται με τρόπο περιγραφικό, που να επιτρέπει την εξαγωγή προσωπικών ερμηνειών από τον αναγνώστη.
- Η εστίαση θα πρέπει να είναι στον τρόπο που ο ερωτώμενος κοιτά τα πράγματα και πώς ο ίδιος νοηματοδοτεί τα αισθήματά του και εντάσσει τον εαυτό του στην αφήγηση.
- Οι ερμηνείες και τα συμπεράσματα που θα απορρέουν θα πρέπει να σχετίζονται μόνο μέσα από τη συλλογή και τη δημοσιοποίηση πρωτογενών δεδομένων, τα οποία προ της κοινοποίησης πρέπει να τίθενται υπ' όψη του αφηγητή, ώστε να αντιμετωπιστούν ενδεχόμενες παρανοήσεις που ενδεχομένως να προκύψουν.

Αναφορικά με τα ζητήματα δεοντολογίας και ηθικής στα πλαίσια της βιογραφικής έρευνας, ο ερευνητής καλείται να προβεί σε μια σειρά ενεργειών για τη διαχείριση των ζητημάτων που προκύπτουν. Έτσι πρέπει να προβεί σε μια σειρά ενεργειών, όπως οι ακόλουθες:

- Να διαχειριστεί ζητήματα φόβου, ελπίδων και άλλων περιοριστικών παραγόντων, μέσα από την κατασκευή και υιοθέτηση ενός πλαισίου αμοιβαίας συνεργασίας και εμπιστοσύνης (Πηγιάκη, 2010)
- Να πληροφορήσει το πρόσωπο με το οποίο θα συνεργαστεί για το σχέδιο της έρευνας και το υπάρχον περιεχόμενο, αλλά και τον σκοπό της έρευνας, για την οποία αναζητούνται και επιλέγονται τα συγκεκριμένα ποιοτικά δεδομένα.
- Να προστατέψει τον αφηγητή. Η προστασία αυτή έγκειται τόσο στην προστασία των ευαίσθητων προσωπικών δεδομένων του αφηγητή, όσο και της ανωνυμίας του, αλλά και στην τήρηση των ανθρωπιστικών αρχών που στηρίζουν τη βιογραφική μεθοδολογία και διασφαλίζουν την προσωπικότητα των συμμετεχόντων στις ποιοτικές έρευνες.
- Να εξασφαλίσει, μέσα από συζήτηση και συμφωνία με τον αφηγητή, τη συναίνεσή του για τη μέθοδο καταγραφής της συνέντευξης (Τσιώλης, 2006).

4.3. Η βασισμένη στο ιχνογράφημα μέθοδος έρευνας

Το ιχνογράφημα αποτελεί μια από τις μεθόδους αφήγησης ιστοριών, ιδίως από πλευράς παιδιών και νέων ανθρώπων, που, μέσα από την ελεύθερη έκφραση και εντός ενός επικοινωνιακού πλαισίου, επιτρέπει την αποτύπωση ιστοριών, οι οποίες σε άλλες

περιπτώσεις θα έμεναν αποσπασματικά γνωστές ή εντελώς άγνωστες (Kress, 1997). Αποτελεί έτσι, όπως αναφέρει ο Brooks (2005), μια αφορμή για διάλογο, είτε διαπροσωπικό είτε ενδοπροσωπικό, ενώ από την άλλη θεωρείται ότι αποτελεί μια από τις μορφές συμβολικής λειτουργίας ανάμεσα στη νοητική εικόνα και το συμβολικό παιχνίδι (Piaget, 1962). Κατ' αυτόν τον τρόπο το ιχνογράφημα, ως άσκηση ελεύθερης σκέψης και επικοινωνίας, αποτελεί ένα αξιόλογο μέσο για τη διερεύνηση των συναισθημάτων, των σκέψεων, των στάσεων και των εμπειριών που προέρχονται από τα βιώματα των συμμετεχόντων.

Η αξιοποίηση του ιχνογραφήματος ως μεθόδου ποιοτικής έρευνας έχει τις ρίζες της στα τέλη του 19^{ου} αιώνα. Την περίοδο εκείνη τα -παιδικά ιδίως- ιχνογραφήματα, τα οποία πρωτύτερα θεωρούνταν μουντζούρες, άρχισαν να αποκτούν ενδιαφέρον για την ερευνητική διαδικασία (Τρούλη, Κοντοπόδης & Graeser, 2011), υπό την πίεση της ανάπτυξης της παιδοψυχολογίας. Στο στάδιο αυτό η μελέτη αντιμετώπιζε το παιδικό ιχνογράφημα ως τελικό προϊόν των ιδεών του παιδιού, επηρεασμένη σαφώς από το πνεύμα των αναπτυξιακών θεωριών και του εμπειρισμού. Στα 1920 πρωτοχρησιμοποιήθηκαν τα λεγόμενα προβολικά τεστ για τη διερεύνηση της εσωτερικής ψυχολογικής προσωπικότητας του ατόμου, υπό την επιρροή του ψυχαναλυτικών προσεγγίσεων, και του τρόπου που αυτά αντιλαμβάνονται τον κόσμο (Γιώτσα, 2005). Σταδιακά άρχισαν να προτείνονται νέα μοντέλα ερμηνείας, τα οποία απομακρύναν τον ενδιαφέρον από το ίδιο το ιχνογράφημα ως τελικό προϊόν και αντίθετα εστίαζαν το ερευνητικό ενδιαφέρον στον δημιουργό του (Τρούλη, Κοντοπόδης & Graeser, 2011). Η αλλαγή της εστίασης συνεχίστηκε και στη συνέχεια με άλλες πτυχές της διαδικασίας να αποκτούν σημαίνοντα ρόλο, όπως οι επικοινωνιακές διαστάσεις και η ίδια η διαδικασία της ιχνογράφησης (Anning & Ring, 2004), ή η συμβολική διάσταση, επηρεασμένη από τις θεωρίες του κονστρουκτιβισμού και της γνωστικής προσέγγισης, σε μια πορεία που συνεχίζεται και σήμερα μέσα από νέες, πιο εναλλακτικές προσεγγίσεις (σημειωτική).

4.3.1. Θεωρητικό πλαίσιο και βασικές παραδοχές

Όπως είδαμε πιο πάνω ποικίλες προσεγγίσεις υιοθετήθηκαν από την έρευνα κατά περιόδους για την ανάλυση των ιχνογραφημάτων, στα πλαίσια της ποιοτικής έρευνας. Οι προσεγγίσεις αυτές είναι οι εξής:

- Η αναπτυξιακή/ψυχολογική
- Η ψυχαναλυτική
- Η αισθητική
- Η γνωστική
- Η συνδυαστική/σημειωτική
- Η φαινομενολογική/ερευνητική

Οι προσεγγίσεις αυτές που υιοθετήθηκαν αποτελούν απόρροια του θεωρητικού πλαισίου που ο κάθε ερευνητής είχε υιοθετήσει, αλλά και από τις δικές του απόψεις και προτιμήσεις για τη σχέση αντίληψης/νόησης. Παράλληλα, διάκριση προκύπτει όπως προαναφέρθηκε και από το στοιχείο που αποτελεί το ερευνητικό επίκεντρο ενδιαφέροντος, είτε αυτό πρόκειται για τον θεατή, τον ίδιο τον δημιουργό ή την διαδικασία της ιχνογράφησης.

Κατά τον Μεταξά (2010) ο προσανατολισμός της έρευνας που αξιοποιεί ως εργαλείο έρευνας το ιχνογράφημα σχετίζεται με την αναπτυξιακή ψυχολογία, την ψυχολογία της τέχνης και την ψυχοπαθολογία. Κατ' αυτόν τον τρόπο το ιχνογράφημα αξιοποιείται στις έρευνες για τη μελέτη θεμάτων σχετικών με τέχνη, για την μελέτη της ανάπτυξης των υποκειμένων της έρευνας, αλλά και την παρουσίαση στοιχείων

ψυχοπαθολογίας. Επιτρέπει κατά συνέπεια την μελέτη της ψυχικής ανάπτυξης του υποκειμένου σε διάφορα ζητήματα.

Ιδιαίτερη επισήμανση έγινε αρχικά από τον Vygotsky για την ιδιαίτερη συσχέτιση που εμφανίζεται στο ιχνογράφημα και στον λόγο του υποκειμένου της έρευνας, μέσα από την αφήγηση του παιδιού (Τρούλη, Κοντοπόδης & Graeser, 2011). Μέσα από το ιχνογράφημα δηλαδή πραγματοποιείται η αποτύπωση των βιωμάτων που σχετίζονται με το πλαίσιο ζωής και αλληλεπίδρασης του ατόμου, αλλά και στην ύπαρξη ιστορικών, πολιτισμικών, κοινωνικών στοιχείων, τα οποία συμβάλλουν στη διαμόρφωση συγκεκριμένων συναισθημάτων και στάσεων, τα οποία το ιχνογράφημα δύναται να αποτυπώσει.

4.3.2. Η αξιοποίηση του ιχνογραφήματος στην έρευνα

Το εργαλείο του ιχνογραφήματος, όπως μνημονεύτηκε πιο πάνω, χρησιμοποιείται στην έρευνα ως εργαλείο μελέτης της ανάπτυξης των υποκειμένων και της διερεύνησης ζητημάτων τέχνης και ψυχοπαθολογίας (Μεταξάς, 2010). Η χρήση του με άλλα λόγια επιτρέπει τη μελέτη τόσο της ψυχικής ανάπτυξης των υποκειμένων όσο και τις αναπαραστάσεις της σε διάφορα ζητήματα. Η ανάλυση αυτών σχετίζεται με τρεις προσεγγίσεις, την ποσοτική-στατιστική, τη συγκριτική ιστορικο-πολιτισμική προσέγγιση και τη σύνθετη πολυμεθοδολογία. Με την πρώτη επιτυγχάνεται η ομαδοποίηση και η ιεράρχηση των στοιχείων που έχουν συλλεγεί στη βάση της ομοιότητάς τους. Με τη δεύτερη προσέγγιση, από την άλλη πλευρά, επιδιώκεται ο υπολογισμός του ιστορικού και πολιτισμικού πλαισίου που σχηματίζεται από την έρευνα, ενώ η τρίτη προσέγγιση αποτελεί μια σύνθετη διαδικασία ανάλυσης με τη χρήση και τον συνδυασμό διαφορετικών μεθολογικών προσεγγίσεων (Μεταξάς, 2010· Πουρκός και Κοντοπόδης, 2006).

Με τα δεδομένα αυτά καθίσταται το ιχνογράφημα ως ιδιαίτερα διαδεδομένο εργαλείο έρευνας, ιδίως στον κλάδο της ψυχολογίας. Η διάδοση αυτή έγκειται στην δυνατότητα που προσφέρει για έλεγχο της πορείας απόδοσης μορφής στις παραστάσεις που η εμπειρία και τα βιώματα των ερευνητικών υποκειμένων αποτυπώνουν, αλλά και στις αναπαραστάσεις που έχουν δημιουργηθεί από αυτά. Πρόκειται για μια διαδικασία εξωτερίκευσης, που επιτρέπει τη δυνατότητα ερευνητικής αντιμετώπισης των συνεπειών των όσων βιώνει το υποκείμενο. Αποτελεί δηλαδή κατά κάποιον τρόπο ένα εναλλακτικό μεθολογικό εργαλείο, που συνδυασμένο με τον τρόπο ερμηνείας του δημιουργού, δύναται να οδηγήσει στην αποκάλυψη σημαντικών διαπροσωπικών ή ενδοσκοπικών πληροφοριών.

4.3.3. Περιορισμοί/προβλήματα από τη χρήση της μεθόδου και προτάσεις αξιοποίησής της

Μολονότι η έρευνα των ιχνογραφήματων αποτελεί συνήθη πρακτική στην ποιοτική έρευνα, η αντιμετώπισή της ως εναλλακτικής μεθολογίας συνεπάγεται ότι από μόνη της δε δύναται να αποτελέσει αυτοτελές εργαλείο (Μεταξάς, 2010). Το γεγονός ότι η ερευνητική μέθοδος εξαρτάται άμεσα από το μεθολογικό πρίσμα του κάθε ερευνητή και από την δική του φιλοσοφία, όπως και τα τεκμήρια αξιολόγησης που προκύπτουν από την αυτοτελή αξιοποίηση των ιχνογραφικών έργων, οδηγεί σε συμπεράσματα που ενίοτε ενέχουν τον κίνδυνο της υποκειμενικότητας. Κατ' αυτόν τον τρόπο αντιμετωπίζεται απλά ως ένα εργαλείο και μέσο συλλογής δεδομένων, δίχως να διαθέτει την αυτοτέλεια να λειτουργήσει από μόνο του για τη διεξαγωγή αξιόπιστης έρευνας (Μεταξάς, 2010).

Απαιτείται λοιπόν, στα πλαίσια επίτευξης του άριστου αποτελέσματος, το ιχνογράφημα να αξιοποιείται συνδυαστικά με άλλα εργαλεία και μεθόδους έρευνας και

όχι αυτοτελώς. Παράλληλα είναι απαραίτητα και τα δεδομένα, τα οποία αποτυπώνονται με τη χρήση του ιχνογραφήματος, να προσεγγίζονται με ιδιαίτερη επιφύλαξη και να αντιμετωπίζονται ως απλές ενδείξεις, των οποίων η ισχύς απαιτείται να υποστηριχθεί με επαρκή τεκμηρίωση από τα αποτελέσματα που θα προκύψουν με τη χρήση άλλων ερευνητικών μεθόδων και εργαλείων.

4.4. Η μέθοδος της συνέντευξης

Η πλέον διαδεδομένη μέθοδος που χρησιμοποιείται στην ποιοτική έρευνα για τη συλλογή του υλικού προς ανάλυση είναι αυτή της συνέντευξης. Η συνέντευξη αποτελεί μια οργανωμένη σχέση λεκτικής επικοινωνίας ανάμεσα στον συμμετέχοντα και τον ερευνητή (Σαραφίδου, 2011), με σκοπό τη συλλογή των στοιχείων που σχετίζονται με το αντικείμενο της έρευνας. Αποτελεί με άλλα λόγια τη διαδικασία δημιουργίας μιας συζήτησης, που αποσκοπεί στην συλλογή των απαραίτητων για την έρευνα λεπτομερειών (Angrosino, 2007).

Η συνέντευξη προϋποθέτει την ανοιχτή και ελεύθερη επικοινωνία ανάμεσα στον ερευνητή και τον συνεντευξιζόμενο και στην ύπαρξη κάποιας σχέσης μεταξύ τους. Είναι ένα σημαντικό εργαλείο για την άντληση δεδομένων και λειτουργεί επικουρικά στην εμβάθυνση των προς εξέταση θεμάτων και την αξιοποίηση συναισθηματικού τύπου δεδομένων. Αποτελεί δηλαδή μία μέθοδο ανακάλυψης των σκέψεων και των συναισθημάτων του ερωτώμενου (Κεδρακά, 2008).

Οι συνεντεύξεις μπορούν να κατηγοριοποιηθούν ανάλογα με τον βαθμό που ο κάθε ερευνητής τις έχει τυποποιήσει. Έτσι προκύπτει η ακόλουθη διαίρεση:

- Η δομημένη συνέντευξη: Σε αυτή χρησιμοποιείται ένα αυστηρά καθορισμένο σύνολο ερωτήσεων, οι οποίες ακολουθούν την ίδια ακριβώς σειρά για το σύνολο των συμμετεχόντων στη συνέντευξη.
- Η ημιδομημένη συνέντευξη: Και σε αυτού του τύπου τη συνέντευξη υπάρχει ένας βασικός πυρήνας προκαθορισμένων ερωτήσεων, όμως παρουσιάζεται ελευθερία στην αλλαγή των ερωτήσεων από πλευράς του ερευνητή, σε περιπτώσεις διαφοροποίησης στην αλληλεπίδραση με τον κάθε ερωτώμενο ή ανάλογα με τα διαφορετικά χαρακτηριστικά που αυτός παρουσιάζει.
- Η μη δομημένη συνέντευξη: Χαρακτηριστικό της συνέντευξης με αυτή την προσέγγιση είναι η παντελής απουσία προκαθορισμένων ερωτήσεων και η δυνατότητα ελεύθερης ανάπτυξης των θέσεων του ερωτώμενου σε μια ευρεία έκταση γκάμα θεματικών περιοχών (Καχριμάνης και συν, 2008).

4.4.1. Πλεονεκτήματα της συνέντευξης και το πλαίσιο λειτουργίας της

Ως εργαλείο έρευνας η συνέντευξη παρουσιάζει πολλά πλεονεκτήματα σε πολλούς τομείς, καθώς:

- Είναι άμεση
- Δίνει τη δυνατότητα διευκρίνησης ορισμένων απαντήσεων
- Επιτρέπει την ύπαρξη επιπρόσθετων ερωτήσεων
- Δύναται να αναδείξει θέματα που δεν είχαν αρχικά προβλεφθεί
- Μπορεί να αλλάξει την ερευνητική ατζέντα για τη συνέχεια
- Διευκολύνει την εμβάθυνση των αδιευκρίνιστων στοιχείων των όσων έχουν λεχθεί
- Έχει μεγάλη αποδοχή από τους συμμετέχοντες σε μια έρευνα

Καθώς επιδίωξη της ποιοτικής προσέγγισης είναι η αποκάλυψη των απόψεων του ερευνώμενου πληθυσμού, με επίκεντρο την οπτική τους γύρω από τον τρόπο που οι ίδιοι βιώνουν τα γεγονότα (Bird et al, 1999), η ποιοτική προσέγγιση ως μεθοδολογική επιλογή

κρίνεται απαραίτητη στο αρχικό στάδιο της έρευνας. Αυτό συμβαίνει διότι η ποιοτική προσέγγιση προσφέρει το απαραίτητο ερευνητικό βάθος για την ανάλυση και την ερμηνεία των στοιχείων, εφόσον τα γεγονότα συλλεχθούν, κατηγοριοποιηθούν και αξιολογηθούν. Άρα, η επιλογή της συνέντευξης στην ποιοτική έρευνα γίνεται όταν το ενδιαφέρον είναι η βαθύτερη ανάλυση και η ερμηνεία καταστάσεων, γεγονότων και εμπειριών, τις οποίες οι ποσοτικές μέθοδοι συλλογής στοιχείων αδυνατούν να προσφέρουν. Μία από τις επιστημολογικές προσεγγίσεις, στην οποία αξιοποιείται η συνέντευξη σε βάθος είναι η φαινομενολογική και ερμηνευτική μεθοδολογία (Πουρκός, 2010).

4.4.2. Η ημιδομημένη συνέντευξη και τα στάδια πραγματοποίησης συνεντεύξεων

Όπως αναφέρθηκε ανωτέρω, η ημιδομημένη συνέντευξη (semi-structured interview) βασίζεται μεν σε ένα σύνολο ερωτήσεων, οι οποίες έχουν καθοριστεί εκ των προτέρων, αλλά το περιεχόμενο των ερωτήσεων δύναται να τροποποιηθεί ανάλογα με τον ερωτώμενο, μέσα από την αφαίρεση ή την προσθήκη επιπρόσθετων ερωτήσεων. Ο τύπος συνέντευξης αυτός χαρακτηρίζεται τόσο από ευελιξία όσο και από τη δυνατότητα που προσφέρεται στον συνεντευξιαζόμενο να αναπτύξει περαιτέρω τις σκέψεις του και τα συναισθήματά του, μέσα από τη χρήση ερωτήσεων ανοικτού τύπου, οι οποίες επιτρέπουν την εμβάθυνση στο υπό εξέταση ζήτημα, λόγω της άνεσης χρόνου που δίδεται στον ερωτώμενο να συνεχίσει την αφήγησή του. Όπως είναι λογικό απαιτείται για την ημιδομημένη συνέντευξη χρόνος για την διερεύνηση βαθύτερων ζητημάτων, τα οποία δεν μπορούν άμεσα να γίνουν αντιληπτά κατά την ερευνητική διαδικασία.

Η συνέντευξη λοιπόν αποτελεί μια σύνθετη και πολυεπίπεδη διαδικασία, η οποία δεν παρουσιάζει ενιαίο χαρακτήρα. Η εστίαση στη βιβλιογραφία κατευθύνθηκε προς την κατεύθυνση της αποτύπωσης των σταδίων πραγματοποίησης των συνεντεύξεων. Μια σύντομη κατηγοριοποίηση προτάθηκε από τον Kvale (στο Σαραφίδου, 2011 και Ιωσηφίδη, 2008) και περιλάμβανε επτά διακριτά στάδια. Αυτά είναι τα ακόλουθα:

- Η αποσαφήνιση του ερευνητικού θέματος ή περιοχής, το οποίο συνίσταται στη δημιουργία των ερευνητικών υποθέσεων ή της θεματικής περιοχής ενδιαφέροντος (Thematizing).
- Η σύνταξη ενός οδηγού συνέντευξης, με αποτύπωση των θεματικών περιοχών και των ερωτήσεων (κλειστών, ανοικτών ελεύθερης ανάπτυξης, μεικτών, καθοδηγητικών κ.α.) που επιθυμεί να θέσει ο ερευνητής, μέσω της τοποθέτησης λέξεων-κλειδιών.
- Η πραγματοποίηση της συνέντευξης για τη συλλογή των δεδομένων. Η φάση αυτή εξαρτάται απόλυτα από την καλλιέργεια ενός κλίματος εμπιστοσύνης μεταξύ του ερωτώμενου και του ερευνητή, για τη διασφάλιση της αλήθειας των δεδομένων.
- Η απομαγνητοφώνηση, που αποτελεί αναγκαία συνθήκη για την προετοιμασία της ανάλυσης.
- Η ανάλυση των δεδομένων, η οποία περιλαμβάνει το στάδιο στο οποίο ο ερευνητής θεματοποιεί ή κατηγοριοποιεί τα δεδομένα, ούτως ώστε να απαντήσει στα ερευνητικά ερωτήματα.
- Ο έλεγχος της αξιοπιστίας και της εγκυρότητας των αποτελεσμάτων, κατά την οποία διαπιστώνονται τα όποια λάθη έχουν προκύψει στα προηγούμενα στάδια.
- Η δημοσίευση των αποτελεσμάτων, η οποία ολοκληρώνει την όλη διαδικασία.

4.4.3. Μειονεκτήματα/περιορισμοί της συνέντευξης

Η ποιοτική συνέντευξη, παρόλη τη χρησιμότητά της στην έρευνα παρουσιάζει ορισμένα μειονεκτήματα, που δεν επιτρέπουν την άνευ ελέγχου δημοσίευση των αποτελεσμάτων της. Πιο συγκεκριμένα (Mason, 2009):

- Είναι μια εξαιρετικά χρονοβόρα και απαιτητική μέθοδος, όχι μόνο αναφορικά με τη διεξαγωγή της, αλλά και αναφορικά με τον σχεδιασμό και την ανάλυση των δεδομένων της.
- Απαιτεί από τον ερευνητή να επιδεικνύει μεγάλες επικοινωνιακές δεξιότητες, εμπειρία, ευαισθησία σε ζητήματα δεοντολογίας και ηθικής, ευελιξία, γνήσιο ενδιαφέρον για τους συμμετέχοντες στην έρευνα.
- Είναι μια σύνθετη διαδικασία, εν αντιθέσει με την πεποίθηση ότι ταιριάζει με τις καθημερινές συζητήσεις στην ευκολία και στην πραγματοποίηση από τον οποιονδήποτε.
- Η αξιοπιστία των ευρημάτων τίθεται συχνά υπό αμφισβήτηση, λόγω της υπεροχής του υποκειμενικού στοιχείου τόσο από την πλευρά του ερευνητή, όσο και από την πλευρά των συμμετεχόντων (Καχριμάνης και συν, 2008).

Παρόλα τα μειονεκτήματα που εμφανίζει η μέθοδος της συνέντευξης, αποτελεί μια ιδιαίτερα σημαντική και διαδεδομένη τεχνική συλλογής δεδομένων στα πλαίσια των ποιοτικών ερευνών. Εκτιμάται δε ότι περί το 90% των ερευνών στο κοινωνικό επίπεδο αξιοποιούν τη μέθοδο των συνεντεύξεων για τη συλλογή των δεδομένων τους.

ΚΕΦΑΛΑΙΟ 5

ΕΡΕΥΝΗΤΙΚΟΣ ΣΧΕΔΙΑΣΜΟΣ

5.1. Στόχοι της έρευνας

Βασικός στόχος της έρευνας αυτής είναι να διερευνήσουμε στη βάση της συστημικής και βιογραφικής-αφηγηματικής μεθοδολογίας βασικά στοιχεία του οικο-σωματικο-βιωματικού κόσμου των αναπληρωτών/τριών δασκάλων και των δύο φύλων με παρατεταμένο χρόνο μη μόνιμου διορισμού τους (7 και πάνω χρόνια) και πως αυτοί/τες αντιλαμβάνονται και βιώνουν την ποιότητα ζωής γενικά και προσωπικά. Συγκεκριμένα θέλουμε να δώσουμε κάποιες απαντήσεις στα ακόλουθα ερευνητικά ερωτήματα:

1. Ποια είναι τα χαρακτηριστικά του οικο-σωματικο-βιωματικού κόσμου των υποκειμένων της έρευνας;
2. Πώς τα υποκείμενα της έρευνας αντιλαμβάνονται (κατανοούν) και βιώνουν την ποιότητα ζωής γενικά και προσωπικά;
3. Ποιες οι απόψεις των υποκειμένων για την ποιότητα ζωής των αναπληρωτών δασκάλων;
4. Ποιες οι απόψεις των υποκειμένων για την πολυετή αδιοριστία των αναπληρωτών δασκάλων και ποιες για τους μόνιμους διορισμούς;
5. Σε ποιο βαθμό τα υποκείμενα νιώθουν ευχαρίστηση από την καθημερινή τους ζωή και τον τρόπο που βιώνουν την ποιότητα της ζωής τους ως αναπληρωτές δάσκαλοι;
6. Πώς τα υποκείμενα της έρευνας διαχειρίζονται τον ελεύθερο χρόνο τους και κατά πόσο πιστεύουν ότι αυτός αξιοποιείται επωφελώς;
7. Ποια είναι τα μεγαλύτερα άγχη και ανησυχίες των υποκειμένων, πώς αντιδρούν και πώς τα αντιμετωπίζουν;
8. Πώς τα υποκείμενα της έρευνας αντιλαμβάνονται (κατανοούν) και βιώνουν το γεγονός της παρατεταμένης τους αδιοριστίας;
9. Πώς τα υποκείμενα της έρευνας διαχειρίζονται το γεγονός της παρατεταμένης τους αδιοριστίας;
10. Τι εμπόδια και δυσκολίες αντιμετωπίζουν τα υποκείμενα της έρευνας στο πλαίσιο της παρατεταμένης τους αδιοριστίας;
11. Ποιες οι επιπτώσεις της πολυετούς αδιοριστίας των υποκειμένων στην ποιότητα ζωής τους;
12. Σε ποιο βαθμό οι αντιλαμβανόμενες διαστάσεις της ποιότητας ζωής των υποκειμένων της έρευνας επηρεάζουν διάφορους άλλους τομείς, όπως την εργασία τους στο σχολείο όσον αφορά τους συναδέλφους, τους μαθητές, τις διαδικασίες μάθησης κτλ.;
13. Ποια τα προσωπικά κίνητρα των υποκειμένων για τον μόνιμο διορισμό τους και γιατί μπορούν να τον θεωρούν δεδομένο;
14. Ποιες οι επιθυμίες των υποκειμένων για αλλαγές στην ποιότητα ζωής τους και ποια τα όνειρά τους για το μέλλον;
15. Ποιες ομοιότητες και διαφορές υπάρχουν μεταξύ των φύλων των υποκειμένων της έρευνας όσον αφορά τα αναφερόμενα πιο πάνω ερευνητικά ερωτήματα;

5.2. Δείγμα της έρευνας

Η δειγματοληψία βασίζεται στη μέθοδο του διαθέσιμου δείγματος το οποίο

αποτελείται από 10 αναπληρωτές/τριες δάσκαλοι/ες και των δύο φύλων (5 άντρες δάσκαλοι και 5 γυναίκες δασκάλες) με παρατεταμένο χρόνο μη μόνιμου διορισμού τους (7 και πάνω χρόνια). Όλα τα υποκείμενα είναι απόφοιτοι ελληνικού πανεπιστημίου.

5.3. Χώρος-χρόνος της έρευνας

Η πραγματοποίηση της έρευνας έγινε κατά τη διάρκεια των μηνών Ιουλίου μέχρι και Οκτωβρίου 2018. Η συλλογή των δεδομένων έγινε κατά 50% δια ζώσης σε χώρο που επέλεγε το ίδιο το υποκείμενο και 50% μέσω τηλεφώνου γιατί η προσέγγισή τους από τον ερευνητή ήταν από δύσκολη έως αδύνατη λόγω των πολλών διαφορετικών περιοχών που εργαζόνταν και διέμεναν τα υποκείμενα. Βασική προϋπόθεση ήταν να υπάρχει ένας απαραίτητος ελεύθερος χρόνος, καθώς επίσης ο χώρος να είναι ήσυχος ώστε να μπορεί να πραγματοποιηθεί απερίσπαστα όλη η διαδικασία.

5.4. Εργαλεία και διαδικασία της έρευνας

Η προσέγγιση που ακολουθήσαμε στην παρούσα έρευνα συνιστά μέρος μιας ευρύτερης πολυμεθοδολογικής έρευνας σχετικά με το βίωμα και την κατανόηση συναισθηματικών καταστάσεων των εκπαιδευτικών και την πολυτροπική τους αναπαράσταση που διεξάγεται στο *Εργαστήριο Οικολογικής Ψυχολογίας και Βιωματικής, Ευρετικής και Αφηγηματικής-Διαλογικής Ψυχοπαιδαγωγικής* κάτω από την εποπτεία του καθηγητή κ. Μάριου Πουρκού. Το όλο σκεπτικό και τα ποιοτικά εργαλεία συλλογής και ανάλυσης ερευνητικών δεδομένων (γενεόγραμμα, βιογραφικές και κλινικές συνεντεύξεις, ιχνογραφικά και μεταφορικά έργα) που χρησιμοποιήσαμε στην εργασία αυτή έχουν βασιστεί σε παρόμοιες ερευνητικές διαδικασίες που διεξάγει ο κ. Πουρκός και που έχουμε διδαχθεί από τον ίδιο στο πλαίσιο των μαθημάτων του μεταπτυχιακού προγράμματος «Βασισμένες στο Παιχνίδι, την Τέχνη και το Σώμα Ποιοτικές Μεθοδολογίες Έρευνας και Εναλλακτικές-Βιωματικές Ψυχοπαιδαγωγικές Προσεγγίσεις των Διαδικασιών Μάθησης και Ανάπτυξης». Στο σημείο αυτό θα ήθελα να ευχαριστήσω τον κ. Πουρκό για την πολύτιμη του βοήθεια στην οργάνωση του ερευνητικού μου σχεδιασμού και στις σημαντικές θεωρητικές και μεθοδολογικές γνώσεις που μου πρόσφερε στα μαθήματα που μας δίδαξε.

Η διαδικασία της έρευνας είναι απλή και ίδια για όλα τα υποκείμενα. Συνίσταται σε μια ατομική συμμετοχή του υποκειμένου (προσωπική συνάντηση με τον ερευνητή ή προσωπική συνομιλία μέσω τηλεφώνου) για όσες φορές χρειάζεται σε μια διαδικασία που περιλαμβάνει τέσσερις φάσεις (πληροφορίες που αφορούν τη βιογραφία και το γενεόγραμμα των υποκειμένων, βιογραφική-αφηγηματική συνέντευξη, κλινική συνέντευξη 1 και 2, ιχνογραφικά και μεταφορικά έργα). Στην αρχή της διαδικασίας γίνεται η γνωριμία με το υποκείμενο και η εξοικείωση του με τον ερευνητή. Στην πρώτη φάση της έρευνας λαμβάνονται αναλυτικές πληροφορίες σχετικά με τη βιογραφία και το γενεόγραμμα του κάθε υποκειμένου ξεχωριστά προκειμένου να σκιαγραφηθούν τα βασικά στοιχεία του οικοσωματικο-βιωματικού του κόσμου. Στη δεύτερη φάση γίνεται μια βιογραφική-αφηγηματική συνέντευξη σχετικά με τα κεφάλαια της ζωής των υποκειμένων από τότε που ολοκλήρωσαν τις σπουδές τους και ένα σχετικό ιχνογραφικό έργο. Στην τρίτη φάση γίνεται μια ημιδομημένη κλινική συνέντευξη και ένα ιχνογραφικό έργο προς τα υποκείμενα σχετικά με το πώς κατανοούν και αναπαριστάνουν μεταφορικά την ποιότητα ζωής γενικά. Στη τέταρτη φάση γίνεται πάλι μια ημιδομημένη κλινική συνέντευξη, ένα ιχνογραφικό έργο και ένα μεταφορικό έργο σχετικά με το πώς τα υποκείμενα αντιλαμβάνονται και βιώνουν προσωπικά την ποιότητα ζωής ως αναπληρωτές/τριες δάσκαλοι.

Ακολουθούνται οι ίδιες φάσεις με την ίδια σειρά ερωτήσεων και έργων για όλα τα υποκείμενα. Πριν την αρχή της συνέντευξης δίνεται η εξήγηση ότι δεν υπάρχουν σωστές

και λάθος απαντήσεις, αλλά εκείνο που ενδιαφέρει είναι η προσωπική εμπειρία του ερωτώμενου. Οι παρεμβάσεις του ερευνητή, πέρα από τα πλαίσια των βασικών ερωτήσεων, είναι κυρίως για διευκρίνιση των όσων λείπει το υποκείμενο με ερωτήσεις του τύπου: «Γιατί; Τι εννοείς; Πες μου ένα παράδειγμα; Πότε συμβαίνει αυτό;» Η συνέντευξη προχωρεί σε επόμενο ερώτημα όταν υπάρχει η αίσθηση τόσο από τον ερευνητή όσο και από το υποκείμενο ότι δεν υπάρχει τίποτα άλλο να ειπωθεί. Η όλη ερευνητική διαδικασία είναι ευρετική και επικοινωνιακή από την πλευρά του ερευνητή με στόχο την βαθιά κατανόηση της βιωματικής πραγματικότητας του υποκειμένου στη βάση του σεβασμού και της αξιοποίησης του ιδιαίτερου τρόπου έκφρασης και της γενικότερης του συμπεριφοράς που τυγχάνει αυτό να έχει.

Η μεθοδολογία που ακολουθείται στην έρευνα αποτελείται από τις ακόλουθες τέσσερις, συμπληρωματικές μεταξύ τους, φάσεις:

5.4.1. Πρώτη φάση της έρευνας

5.4.1.1. Ημιδομημένη συνέντευξη: Πληροφορίες που αφορούν τη βιογραφία και το γενεόγραμμα του αναπληρωτή/τριας δασκάλου/ας

Καλημέρα... (όνομα)

Αρχικά θα ήθελα να μάθω λίγα πράγματα για σένα

Καταγραφή βασικών γεγονότων της ζωής του εαυτού κατά τη διάρκεια των πρώτων χρόνων ζωής

1. Πότε έχεις γεννηθεί;
2. Πού γεννήθηκες;
3. Πού μεγάλωσες; Στο ίδιο μέρος; Αν όχι, σε ποιο;
4. Μπορείς να μου μιλήσεις λίγο για την περιοχή αυτή; Θα ήθελες να ζήσεις για πάντα εκεί;
5. Περίγραψε μου τον εαυτό σου στα παιδικά σου χρόνια.

Αναλυτικό ψυχογράφημα των γονέων και άλλων μελών της οικογένειας και σχέσεις του εαυτού με τα μέλη της οικογένειας

6. Μπορείς να μου μιλήσεις για την οικογένειά σου; Από ποια άτομα αποτελούνταν ή αποτελείται; (στενή οικογένεια)
7. Πόσο χρονών είναι τώρα το κάθε άτομο και με ποιο επάγγελμα ασχολούνταν παλιά ή ασχολείται τώρα;
8. Πότε παντρεύτηκαν οι γονείς σου; Τα αδέρφια σου;
9. Περίγραψε μου λίγο τους γονείς σου αναλυτικά.
10. Ποια ήταν και είναι η σχέση σου μαζί τους; Με τα αδέρφια σου;
11. Μίλησε μου λίγο και για τους γονείς των γονιών σου. Πόσο χρονών είναι όσοι ζούνε, πότε πέθαναν οι υπόλοιποι, τι επάγγελμα έκαναν και ποια η σχέση σου μαζί τους;
12. Μίλησε μου για τα αδέρφια των γονιών σου. Ποια είναι, πόσο χρονών είναι (ή πότε πέθαναν), τι επάγγελμα κάνουν ή έκαναν και ποια η σχέση σου μαζί τους;
13. Ποιοι από αυτούς που ανέφερες παππούδες, θείους κλπ. συμμετείχαν ή συμμετέχουν πολύ στη ζωή της οικογένειάς σου; Υπήρχαν ή υπάρχουν μήπως και κάποια άλλα άτομα που συμμετείχαν πολύ; Αν ναι, με ποιον τρόπο;

Σχολικά και φοιτητικά χρόνια

14. Θα ήθελα τώρα να μου πεις πώς ήταν η σχολική σου ζωή;
15. Όλα αυτά τα χρόνια της σχολικής σου ζωής τι ήθελες να γίνεις όταν μεγαλώσεις;
16. Όταν τελείωσες το λύκειο τι ήθελες και τι δήλωσες στις πρώτες επιλογές; Γιατί; (Ήθελες να γίνεις δάσκαλος/α;)

17. Πώς ήταν η φοιτητική σου ζωή;

Επαγγελματικά ζητήματα και διαφωνίες

18. Ποιες είναι οι απόψεις των γονέων σου για τα επαγγελματικά ζητήματα γενικότερα; Είχαν προτίμηση σε κάποιες συγκεκριμένες δουλειές για τα παιδιά τους και γιατί;
19. Ποιες οι απόψεις των γονέων σου για την επιλογή σου να γίνεις δάσκαλος/α;
20. Αυτή τη συγκεκριμένη στιγμή ποιες είναι οι απόψεις των γονέων σου για τη δουλειά σου ως δάσκαλος/α;
21. Σε ποια ζητήματα, και πέρα από τα εργασιακά, θεωρείς πως έχεις είτε ίδιες είτε διαφορετικές απόψεις με τους γονείς σου; Μπορείς να μου αναφέρεις και κάποια παραδείγματα;
22. Θεωρείς πως σε πιέζουν οι γονείς σου σε κάποια ζητήματα της ζωής σου;

Σωματική κατάσταση και άλλα προβλήματα

23. Είχες κάποια προβλήματα υγείας στα παιδικά σου χρόνια ή αργότερα; Περιγράψέ μου.
24. Συνδέονται με παρόμοια προβλήματα υγείας των γονέων σου; Μπορείς να μου αναφέρεις και κάποια άλλα προβλήματα με την υγεία τους;
25. Εκτός από τα θέματα υγείας, είχατε κάποια άλλα σημαντικά προβλήματα εσύ και η οικογένειά σου; Αν ναι, ποια;

Μηχανισμοί άμυνας, τρόποι ρύθμισης και αυτορρύθμισης του εαυτού και άλλων μελών της οικογένειας

26. Πώς αντιδρούν οι γονείς σου σε στρεσογόνες ή άλλες δύσκολες καταστάσεις;
27. Εσύ πώς αντιδράς στις αγχογόνες και δύσκολες καταστάσεις;
28. Ποιες αλλαγές κάνουν οι γονείς σου στον τρόπο συμπεριφοράς τους και στις δραστηριότητές τους όταν αντιμετωπίζουν δύσκολες καταστάσεις ή για να μειώσουν το άγχος τους;
29. Εσύ ποιες αλλαγές κάνεις στον τρόπο συμπεριφοράς σου για να αντιμετωπίσεις τις δύσκολες καταστάσεις ή για να μειώσεις το άγχος σου;
30. Έχεις παρατηρήσει στον εαυτό σου κάποιες ομοιότητες στον τρόπο αντίδρασης, συμπεριφοράς και αντιμετώπισης των καταστάσεων σε σχέση με τον πατέρα σου ή με την μητέρα σου και αντίστοιχα αν αυτοί έχουν ομοιότητες με τους γονείς τους, δηλαδή τους παππούδες και τις γιαγιάδες σου;

Το παρόν και η δημιουργία οικογένειας

31. Ποια από τα μέλη της οικογένειας που ανέφερες πριν παραμένουν στο ίδιο νοικοκυριό και ποια έχουν φύγει; Πού βρίσκονται τώρα; Διατηρούν σχέσεις με γονείς; Εσύ;
32. Εσύ έχεις παντρευτεί; (Με ποιον; Πότε; Ηλικία; Παιδιά;)
33. Παλιότερα είχες κάποιο πλάνο στο μυαλό σου για το πότε θα ήθελες να δημιουργήσεις οικογένεια και να κάνεις παιδιά; Πόσα παιδιά θα ήθελες να κάνεις;
34. Πώς είναι αυτή τη στιγμή η σχέση σου και η προσωπική σου ζωή και ποια είναι τα σχέδιά σου με τον/την σύντροφό σου για το μέλλον;

5.4.2. Δεύτερη φάση της έρευνας

5.4.2.1. Βιογραφική-αφηγηματική συνέντευξη

Στη φάση αυτή γίνεται μια βιογραφική-αφηγηματική συνέντευξη προς τα υποκείμενα (η οποία ολόκληρη μαγνητοφωνείται και στη συνέχεια απομαγνητοφωνείται αυτούσια προκειμένου να εφαρμόσουμε τη μεθοδολογία ανάλυσης περιεχομένου) με βασικό άξονα προβληματισμού το πιο κάτω θέμα:

1. Ας υποθέσουμε ότι η ζωή σου είναι ένα βιβλίο, το οποίο ξεκίνησες να γράφεις από τότε που ολοκλήρωσες τις σπουδές σου και συνεχίζεις να το γράφεις μέχρι σήμερα που δουλεύεις ως αναπληρωτής/τρια δάσκαλος/ά. Κάθε κομμάτι της ζωής σου αυτής αποτελεί ένα ξεχωριστό κεφάλαιο. Ανάφερε και περιέγραψε μου σε παρακαλώ αναλυτικά όλα τα κεφάλαια της δικής σου ζωής, όπως εσύ τα βιώνεις.

Από τον ερευνητή ζητούνται αν χρειαστεί διευκρινιστικές ερωτήσεις όπως: Έναν τίτλο; Κάτι άλλο γι' αυτό το κεφάλαιο; Κάποιο άλλο κεφάλαιο; Ίσως ένα κεφάλαιο για το μέλλον;

5.4.2.2. Ιχνογραφικό έργο (εικαστική έκφραση) 1

Στη φάση αυτή γίνεται ένα ιχνογραφικό έργο (εικαστική έκφραση) προς τα υποκείμενα με την γραπτή οδηγία (σε μία λευκή κόλλα μεγέθους Α4): *«Κάνε μια ζωγραφιά που να αναπαριστά τα στάδια της ζωής σου (παρελθόν-παρόν-μέλλον) όσον αφορά την ποιότητα της ζωής σου από τότε που ξεκίνησες να εργάζεσαι ως αναπληρωτής/τρια δάσκαλος/α»*. Οι προφορικές οδηγίες αφορούν την δυνατότητα της χρήσης μολυβιού και χρωμάτων (τα οποία δίνονται) και περιέχουν την εξήγηση ότι δεν πρόκειται για δραστηριότητα με καλλιτεχνικούς σκοπούς, αλλά αυτό που ενδιαφέρει είναι η ιδέα και ο τρόπος σκέψης. Για αυτό δίνεται και η δυνατότητα στο υποκείμενο να γράψει ή να πει ό,τι τυχόν δεν μπορεί να ζωγραφίσει. Αφού το υποκείμενο ολοκληρώσει την ζωγραφιά στον χρόνο που εκείνο χρειάζεται του δίνεται η επόμενη οδηγία γραμμένη στο πίσω μέρος της κόλλας που έχει ζωγραφίσει: *«Τώρα δώσε τίτλο στην ζωγραφιά και κάνε αν κρίνεις ότι είναι απαραίτητο κάποια σχόλια.»* Ακολουθεί συνομιλία με το υποκείμενο (η οποία μαγνητοφωνείται και στη συνέχεια απομαγνητοφωνείται αυτούσια), με διευκρινιστικές ερωτήσεις από την πλευρά του ερευνητή, με στόχο την ανάδειξη του πώς το ίδιο το υποκείμενο κατανοεί και ερμηνεύει την ζωγραφιά του.

5.4.3. Τρίτη φάση της έρευνας

5.4.3.1. Ημιδομημένη κλινική συνέντευξη 1: Η ποιότητα ζωής γενικά και του αναπληρωτή δασκάλου ιδιαίτερα

Στη φάση αυτή γίνεται μια ημιδομημένη κλινική συνέντευξη που αφορά τις αντιλήψεις των υποκειμένων της έρευνας σχετικά με τον εννοιολογικό προσδιορισμό, τα κριτήρια και τις συνθήκες της ποιότητας ζωής γενικά και του αναπληρωτή δασκάλου ιδιαίτερα (η οποία ολόκληρη μαγνητοφωνείται και στη συνέχεια απομαγνητοφωνείται αυτούσια προκειμένου να εφαρμόσουμε τη μεθοδολογία ανάλυσης περιεχομένου) με βασικούς άξονες προβληματισμού τα πιο κάτω ερωτήματα:

1. Τι είναι η ποιότητα ζωής; Μπορείς να μου δώσεις έναν δικό σου πολύ σύντομο γενικό ορισμό;
2. Ποιες είναι οι διαστάσεις της ποιότητας ζωής; Μπορείς να αναφέρεις τους τομείς που επηρεάζουν την ποιότητα ζωής; Αν μπορείς με μεμονομένα ουσιαστικά χωρίς ανάλυση.
3. Ποια γεγονότα ή καταστάσεις πιστεύεις μπορούν να οδηγήσουν κάποιον στο να έχει κακή ποιότητα ζωής;
4. Αντίθετά, ποια γεγονότα ή καταστάσεις βοηθούν κάποιον στο να έχει καλύτερη ποιότητα ζωής;

5. Γιατί νομίζεις ότι μας είναι αναγκαία η ποιότητα ζωής; Ποιος νομίζεις ότι είναι ο ρόλος της ποιότητας ζωής;
6. Πώς, με ποιους τρόπους θα μπορούσε κάποιος να βελτιώσει την ποιότητα ζωής του;
7. Τι γνώμη έχεις για τον ελεύθερο χρόνο του σημερινού ανθρώπου;
8. Υπάρχουν κάποιες διαφορές μεταξύ του τρόπου που βίωναν οι άνθρωποι την ποιότητα ζωής τους σε παλαιότερες εποχές και του τρόπου που την βιώνουν σήμερα και γιατί;
9. Μπορεί ο άνθρωπος να ζήσει χωρίς ποιότητα ζωής; Περιέγραψε.
10. Τι ρόλο παίζει ο χαρακτήρας και η προσωπικότητα στον τρόπο που βιώνει κανείς την ποιότητα ζωής;
11. Όλα αυτά που μου είπες για την ποιότητα ζωής από που τα γνωρίζεις; Τα διάβασες σε κάποιο βιβλίο ή τα γνωρίζεις από κάπου αλλού;
12. Τι από ψυχολογικής πλευράς σημαίνει να είναι κάποιος αναπληρωτής/τρια δάσκαλος/α για πολλά χρόνια και σε συνεχή αναμονή για τον μόνιμο διορισμό του;
13. Πώς αυτή η κατάσταση μπορεί να σχετίζεται με την ποιότητα ζωής του/της αναπληρωτή/τρια δασκάλου/ας;
14. Γιατί οι αναπληρωτές μπορούν να θεωρούν δεδομένο ότι κάποια στιγμή θα επέλθει ο μόνιμος διορισμός τους;
15. Γιατί κατά τη γνώμη σου είναι τόσο σημαντικό για έναν/μια αναπληρωτή/τρια δάσκαλο/α να διοριστεί; Γιατί μπορεί να αγχώνει το συγκεκριμένο ζήτημα;
16. Ποια είναι τα θετικά και τα αρνητικά στοιχεία του να είναι κανείς μόνιμα διορισμένος στο δημόσιο;

5.4.3.2. Ιχνογραφικό έργο (εικαστική έκφραση) 2

Στη φάση αυτή γίνεται ένα ιχνογραφικό έργο (εικαστική έκφραση) προς τα υποκείμενα με την γραπτή οδηγία (σε μία λευκή κόλλα μεγέθους Α4): *«Κάνε μια ζωγραφιά που να σχετίζεται με την ποιότητα ζωής του αναπληρωτή δασκάλου»*. Οι προφορικές οδηγίες αφορούν την δυνατότητα της χρήσης μολυβιού και χρωμάτων (τα οποία δίνονται) και περιέχουν την εξήγηση ότι δεν πρόκειται για δραστηριότητα με καλλιτεχνικούς σκοπούς αλλά αυτό που ενδιαφέρει είναι η ιδέα και ο τρόπος σκέψης. Για αυτό δίνεται, όπως περιγράψαμε πιο πάνω και η δυνατότητα στο υποκείμενο αν δεν μπορεί να ζωγραφίσει κάτι να το γράψει ή να το πει. Αφού το υποκείμενο ολοκληρώσει την ζωγραφιά στον χρόνο που αυτό χρειάζεται του δίνεται η επόμενη οδηγία γραμμένη στο πίσω μέρος της κόλλας που έχει ζωγραφίσει: *«Τώρα δώσε τίτλο στην ζωγραφιά και κάνε αν κρίνεις ότι είναι απαραίτητο κάποια σχόλια»*. Ακολουθεί συνομιλία με το υποκείμενο (η οποία μαγνητοφωνείται και στη συνέχεια απομαγνητοφωνείται αυτούσια), με διευκρινιστικές ερωτήσεις από την πλευρά του ερευνητή, με στόχο την ανάδειξη του πώς το ίδιο το υποκείμενο ερμηνεύει ή κατανοεί την ζωγραφιά του.

5.4.4. Τέταρτη φάση της έρευνας

5.4.4.1. Ημιδομημένη κλινική συνέντευξη 2: Η ποιότητα ζωής προσωπικά

Στη φάση αυτή γίνεται πάλι μια ημιδομημένη κλινική συνέντευξη σχετικά με το πώς αντιλαμβάνονται και βιώνουν τα υποκείμενα της έρευνας την ποιότητα της ζωής τους (η οποία ολόκληρη μαγνητοφωνείται και στη συνέχεια απομαγνητοφωνείται αυτούσια προκειμένου να εφαρμόσουμε τη μεθοδολογία ανάλυσης περιεχομένου) με βασικούς άξονες προβληματισμού τα πιο κάτω ερωτήματα:

1. Πόσο ευχαριστημένος είσαι από τον τρόπο που βιώνεις την καθημερινή σου ζωή; Γιατί;
2. Πώς αισθάνεσαι γενικότερα αυτήν την συγκεκριμένη περίοδο; Σε απασχολεί κάτι;
3. Σε ποιο βαθμό αυτά που αισθάνεσαι σχετίζονται με κάποιο τρόπο με την εργασία σου ως αναπληρωτής/τρια δάσκαλος/α;
4. Πως βιώνεις τον χρόνο σου στην καθημερινή σου ζωή; (από το πρωί μέχρι το βράδυ)
5. Πόσο ελεύθερο χρόνο έχεις στη ζωή σου κατά τα τελευταία χρόνια και πώς τον βιώνεις;
6. Τι δραστηριότητες έκανες ή κανείς στον ελεύθερο σου χρόνο και για ποιο λόγο;
7. Υπάρχει κάτι στη ζωή σου και εργασία σου ως αναπληρωτής/τρια δάσκαλος/α κατά τα τελευταία χρόνια που σου προκαλεί πολύ άγχος; Κάτι άλλο;
8. Πόσο συχνά σου συμβαίνει και από που καταλαβαίνεις ότι έχεις άγχος; Ξεχωριστά για το καθένα.
9. Τι είδους αντιδράσεις (συμπεριφορές) και συμπτώματα έχεις όταν έχεις άγχος;
10. Πώς βιώνεις το σώμα σου όταν έχεις άγχος;
11. Τι κάνεις για να αντιμετωπίσεις ή για να μειώσεις το άγχος σου;
12. Συζητάς το άγχος σου με κοντινά σου πρόσωπα της οικογένειας και αν ναι με ποιά και πως προσπαθούν να σε βοηθήσουν;
13. Υπάρχουν άλλα άτομα που σε βοηθούν όταν έχεις άγχος; Περιέγραψε.
14. Πώς λειτουργείς σαν άτομο όταν το άγχος σου αυξηθεί σε υπερβολικό βαθμό;
15. Πιστεύεις πως το άγχος σου επηρεάζει την ποιότητα της ζωής σου; Γιατί;
16. Τι είναι αυτό που σε κάνει να ανησυχείς γενικότερα τα τελευταία χρόνια;
17. Πότε ξεκίνησε να σε ανησυχεί και για ποιο λόγο;
18. Σκέφτεσαι να το αντιμετωπίσεις με κάποιο τρόπο και ποιος είναι αυτός ο τρόπος;
19. Χρειάστηκε ποτέ να επισκεφθείς κάποιο ψυχολόγο; Αν όχι, το σκέφτηκες ποτέ; Για ποιο λόγο; Τι θα μπορούσε να σου προσφέρει;
20. Είσαι ικανοποιημένος/η από τα οικονομικά σου; Γιατί ναι ή γιατί όχι;
21. Πώς είναι η κατάσταση της υγείας σου τα τελευταία χρόνια; Περιέγραψε μου.
22. Σε ποιο βαθμό θεωρείς ότι η κατάσταση της υγείας σου έχει επηρεαστεί από την εργασία σου ως αναπληρωτής/τρια δάσκαλος/α;
23. Τι από ψυχολογικής πλευράς σημαίνει για σένα προσωπικά να είσαι αναπληρωτής/τρια δάσκαλος/α για πολλά χρόνια;
24. Πόσο σημαντικό είναι για σένα να διοριστείς; Σε αγχώνει το συγκεκριμένο ζήτημα; Γιατί;
25. Σε ποιο βαθμό αναμένεις τόσα χρόνια με λαχτάρα για το μόνιμο διορισμό σου και γιατί;
26. Πώς αυτή η κατάσταση της αδιοριστίας επηρεάζει την ποιότητα της ζωής σου;
27. Σε ποιο βαθμό ο βαθμός ποιότητας της ζωής σου έχει επηρεάσει τις σχέσεις σου με τους γονείς σου; Περιέγραψε.
28. Σε ποιο βαθμό ο βαθμός ποιότητας της ζωής σου έχει επηρεάσει τις διαπροσωπικές σου σχέσεις; Περιέγραψε.
29. Σε ποιο βαθμό ο βαθμός ποιότητας της ζωής σου έχει επηρεάσει την εργασία σου στο σχολείο (με τους συναδέλφους, τους μαθητές, τη διδασκαλία κτλ.); Περιέγραψε.
30. Σε ποιο βαθμό ο βαθμός ποιότητας της ζωής σου έχει επηρεάσει τη δημιουργία σχέσης ή οικογένειας ή τη γέννηση και μεγάλωμα των παιδιών; Περιέγραψε.
31. Τι πιστεύεις πώς θα σε βοηθούσε περισσότερο για να έχεις μία πιο καλή ποιότητα ζωής;
32. Ποια είναι τα προσωπικά σου κινητρά, για τα οποία θέλεις να διοριστείς;

33. Γιατί θεωρείς δεδομένο, αν το θεωρείς, ότι κάποια στιγμή θα επέλθει ο μόνιμος διορισμός σου;
34. Σε ποιο βαθμό θεωρείς ότι με τον μόνιμο διορισμό σου θα λυθούν όλα τα προβλήματα σου ως δάσκαλος/α;
35. Και αν ποτέ δεν συμβεί ο μόνιμος διορισμός σου τι επιπτώσεις νομίζεις ότι θα έχει αυτό στην ποιότητα της ζωής σου;
36. Τι άλλο νομίζεις ότι θα σε βοηθούσε για να έχεις καλύτερη ποιότητα ζωής όντας αναπληρωτής/τρια δάσκαλος/α;
37. Κάτι άλλο που θα σε βοηθούσε, ασχέτως της εργασίας σου, για να έχεις καλύτερη ποιότητα ζωής;
38. Τι είναι αυτό που δίνει νόημα στη ζωή σου;
39. Από πού αντλείς δύναμη και ευτυχία στη ζωή σου;
40. Τι είναι η ευτυχία για σένα;
41. Είσαι ευτυχισμένος/η; Γιατί ναι ή γιατί όχι;
42. Τι θα ήθελες ή επιθυμούσες να αλλάξεις ή να κάνεις για να είναι η επαγγελματική και η προσωπική σου ζωή γεμάτη ή πλήρης νοήματος;
43. Ποια είναι τα όνειρά σου για το μέλλον;

5.4.4.2. Ιχνογραφικό έργο (εικαστική έκφραση) 3

Στη φάση αυτή γίνεται ένα ιχνογραφικό έργο (εικαστική έκφραση) προς τα υποκείμενα με την γραπτή οδηγία (σε μία λευκή κόλλα μεγέθους Α4): *«Κάνε μια ζωγραφιά που να αναπαριστά τον τρόπο που βιώνεις την ποιότητα της ζωής σου ως αναπληρωτής/τρια δάσκαλος/α»*. Οι προφορικές οδηγίες αφορούν την δυνατότητα της χρήσης μολυβιού και χρωμάτων (τα οποία δίνονται) και περιέχουν την εξήγηση ότι δεν πρόκειται για δραστηριότητα με καλλιτεχνικούς σκοπούς αλλά αυτό που ενδιαφέρει είναι η ιδέα και ο τρόπος σκέψης. Για αυτό δίνεται, όπως περιγράψαμε πιο πάνω και η δυνατότητα στο υποκείμενο αν δεν μπορεί να ζωγραφίσει κάτι να το γράψει ή να το πει. Αφού το υποκείμενο ολοκληρώσει την ζωγραφιά στον χρόνο που αυτό χρειάζεται του δίνεται η επόμενη οδηγία γραμμένη στο πίσω μέρος της κόλλας που έχει ζωγραφίσει: *«Τώρα δώσε τίτλο στην ζωγραφιά και κάνε αν κρίνεις ότι είναι απαραίτητο κάποια σχόλια»*. Ακολουθεί συνομιλία με το υποκείμενο (η οποία μαγνητοφωνείται και στη συνέχεια απομαγνητοφωνείται αυτούσια), με διευκρινιστικές ερωτήσεις από την πλευρά του ερευνητή, με στόχο την ανάδειξη του πώς το ίδιο το υποκείμενο ερμηνεύει ή κατανοεί την ζωγραφιά του.

5.4.4.3. Μεταφορικό έργο

Στη φάση αυτή γίνεται ένα μεταφορικό έργο προς τα υποκείμενα, το οποίο γίνεται ως εξής:

Μετά την συνέντευξη δίνεται στο υποκείμενο μια κόλλα μεγέθους Α4 με την οδηγία *«Ο τρόπος που βιώνω την ποιότητα της ζωής μου ως αναπληρωτής/τρια δάσκαλος/α είναι σαν ... (Ανέφερε τις εικόνες/μεταφορές/αναλογίες που σε εκφράζουν)»*. Και πάλι το υποκείμενο αφήνεται να έχει όσο χρόνο κρίνει το ίδιο ότι είναι απαραίτητο για να ολοκληρώσει αυτά που βιώνει και πιστεύει. Τέλος δίνεται η οδηγία: *«Γράψε όσες μπορείς περισσότερες λέξεις, φράσεις, γνωμικά, μαντινάδες, στίχους κτλ. που να εκφράζουν τον τρόπο που βιώνεις τη ζωή σου σε σχέση με την ποιότητα της ζωής σου ως αναπληρωτής/τρια δάσκαλος/α»*, γραμμένη επίσης σε μια λευκή κόλλα μεγέθους Α4.

ΚΕΦΑΛΑΙΟ 6

ΒΑΣΙΚΑ ΣΤΟΙΧΕΙΑ ΤΟΥ ΟΙΚΟ-ΣΩΜΑΤΙΚΟ-ΒΙΩΜΑΤΙΚΟΥ ΚΟΣΜΟΥ ΤΩΝ ΥΠΟΚΕΙΜΕΝΩΝ ΤΗΣ ΕΡΕΥΝΑΣ

6.1. Εισαγωγή

Στο κεφάλαιο αυτό παρουσιάζονται τα υποκείμενα της έρευνάς μας με στοιχεία που αντλήθηκαν από (α) την πρώτη φάση της έρευνας και την ημιδομημένη συνέντευξη για τις πληροφορίες που αφορούν τη βιογραφία και το γενεόγραμμα του αναπληρωτή/τριας δασκάλου/ας και (β) από τη δεύτερη φάση της με τη βιογραφική-αφηγηματική συνέντευξη που δόθηκε από κάθε υποκείμενο για τον τρόπο που βίωσε όλα τα χρόνια από τότε που ολοκλήρωσε τις σπουδές του μέχρι την ημέρα της συνέντευξης που δουλεύει ως αναπληρωτής/τρια δάσκαλος/ά, αλλά (γ) και από το ιχνογραφικό έργο 1 που αναπαριστά τα σημαντικά βιώματα όλων αυτών των ετών, από το παρελθόν στο παρόν και το μέλλον όπως το κάθε υποκείμενο το φαντάζεται. Πιο συγκεκριμένα, στη συνέχεια παρουσιάζουμε τα υποκείμενα με μία συνοπτική περιγραφή του βιογραφικού τους προφίλ και συγκεκριμένα τις γενεαλογικές πληροφορίες, τα βιογραφικά κεφάλαια της ζωής τους, τα στάδια της ζωής τους μέσω ιχνογραφήματος και τα κυρίαρχα στοιχεία του οικοσωματικο-βιοματικού κόσμου του κάθε υποκειμένου ξεχωριστά. Στο τέλος παρουσιάζονται συγκεντρωτικά όλα τα παραπάνω σε αντίστοιχο πίνακα, αναλύονται ανά κατηγορία και συγκρίνονται μεταξύ των δύο φύλων.

6.2. Συνοπτική περιγραφή του βιογραφικού προφίλ των υποκειμένων της έρευνας

6.2.1. Υποκείμενο ΓΚ1

6.2.1.1. Γενεαλογικές πληροφορίες

Το υποκείμενο της έρευνας ΓΚ1 με ψευδώνυμο Κατερίνα είναι αναπληρώτρια δασκάλα 33 ετών κατά την ημερομηνία της συνέντευξης (13/7/2018) και με 10 χρόνια προϋπηρεσίας. Κατάγεται από ένα μεγάλο χωριό (6.500 κατοίκων) της Φθιώτιδας και την περίοδο της συνέντευξης ήταν άνεργη λόγω καλοκαιριού και ζούσε σε παρακείμενο χωριό όπου οι γονείς της διατηρούσαν ενοικιαζόμενα δωμάτια για τουρίστες.

Προέρχεται από μία οικογένεια που αποτελούνταν από τους γονείς της και τις δύο της αδελφές. Οι γονείς της παντρεύτηκαν πριν 40 χρόνια με διαφορά ηλικίας 10 ετών καθώς ο πατέρας της ήταν 27 και η μητέρα της μόλις 17. Ο πατέρας της οικοδόμος στο επάγγελμα και όπως τον χαρακτηρίζει η ίδια για τον χαρακτήρα του λίγο αυστηρός και απότομος, όμως ήταν αυτός που τη βοηθούσε οικονομικά όταν χρειαζόταν. Ο ίδιος προέρχεται από μία οικογένεια που η Κατερίνα χαρακτηρίζει λίγο σκληρούς τους γονείς του πατέρα της και οι οποίοι δεν ζουν πλέον, ενώ για τον θείο της, αδερφό του πατέρα της, αναφέρει πως είχαν και έχουν εξαιρετική σχέση.

Για τη μητέρα της, η Κατερίνα αναφέρει πως είναι ήρεμη, συζητάει και βοηθάει ψυχολογικά την ίδια και είναι δεμένες μεταξύ τους. Οι γονείς της μητέρας της ήταν πιο

μαλακοί άνθρωποι σε σχέση με τον πατέρα της και αυτή τη στιγμή ζει μόνο η γιαγιά της Κατερίνας. Από τα αδέρφια της μητέρας της, η αδερφή της έχει πεθάνει ενώ ο αδερφός της έχει φύγει και ζει σε άλλο μέρος με τον οποίο όμως διατηρούν καλές σχέσεις. Η Κατερίνα έχει δύο αδερφές μεγαλύτερες, μία αδερφή 36 ετών έγγαμη με ένα νεογέννητο παιδί και μία αδερφή 39 ετών έγγαμη με τρία παιδιά.

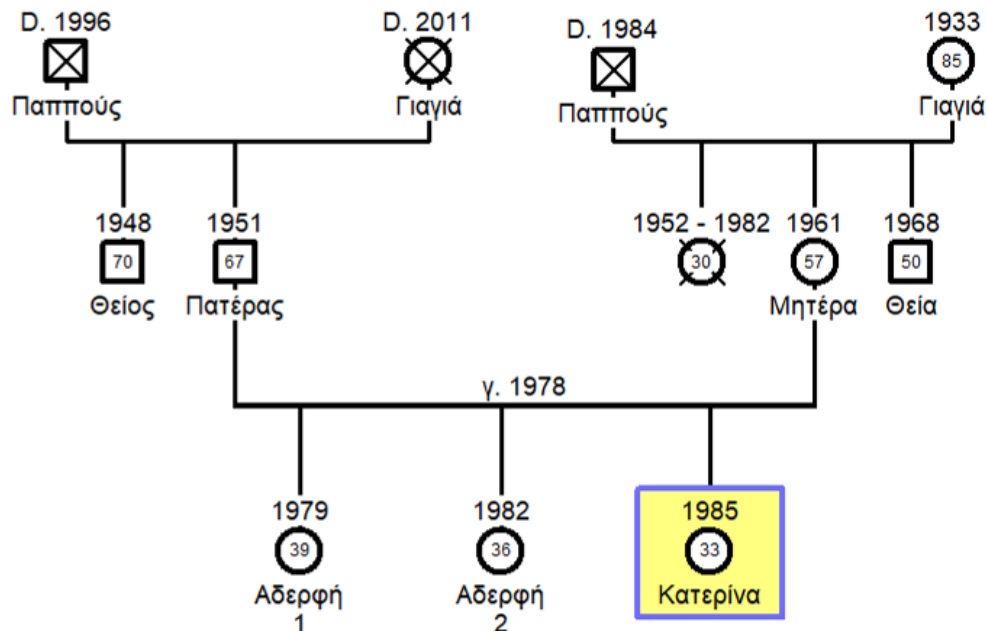

Σχεδιάγραμμα 1. Βασικές πληροφορίες όσον αφορά το γενεόγραμμα του υποκειμένου ΓΚ1.

Ως παιδί περιγράφει τον εαυτό της ως «ήσυχος και κλειστός» ενώ στην εφηβεία πως ήταν πιο κοινωνική αλλά και λίγο γκρινιάρη. Χαρακτηρίζει τον εαυτό της ως μέτρια μαθήτρια ενώ δεν αγαπούσε το σχολείο. Τα παιδικά της χρόνια ήταν "πάρα πολύ ωραία" αναφέρει και με πολλούς φίλους.

Όσο ήταν μαθήτρια δεν την ενδιέφερε τόσο το τι θα γίνει όταν μεγαλώσει αλλά το μόνο που ήθελε ήταν να φύγει και να σπουδάσει. Δήλωσε στο παιδαγωγικό επειδή της το πρότεινε ο καθηγητής του φροντιστηρίου, παρόλα αυτά όμως αγαπούσε τα παιδιά και έχει υπομονή. Οι γονείς της ήταν αδιάφοροι στο τι θα επιλέξει να σπουδάσει και εν τέλει ήταν ευχαριστημένοι με την επιλογή της να γίνει δασκάλα. Συγκεκριμένα της έλεγαν πως το επάγγελμα του δασκάλου είναι το ιδανικότερο και ότι: «έχεις ένα σταθερό ωράριο, ένα σταθερό μισθό, ότι δεν επηρεάζεται από τις εξωτερικές συνθήκες όπως η δουλειά του πατέρα μου (οικοδόμος)». Για τα επαγγελματικά ζητήματα γενικότερα θεωρούν πως οι εποχές πλέον είναι δύσκολες. Για την άποψη των γονέων της για το επάγγελμα του δασκάλου αυτή τη στιγμή αναφέρει πως: «ο πατέρας μου θεωρεί ότι πλέον δεν μου εξασφαλίζει τίποτα αυτή η δουλειά» ενώ επίσης ο πατέρας της αγχώνεται «γιατί βλέπει ότι έχουν περάσει τόσα χρόνια και δεν έχει έρθει η μονιμοποίηση» και «του βγαίνει εκνευρισμός και δεν το συζητάω καθόλου».

Γενικότερα και ως προς άλλα ζητήματα η Κατερίνα αναφέρει πως, όσο μεγαλώνει, με τους γονείς της έχουν «περισσότερες συγκρούσεις και διαφωνίες σε διάφορα θέματα...» και πως την πιέζουν: «καμιά φορά για το ότι είμαι ανύπαντρη ακόμα (γέλια) αλλά δεν είναι τόσο πιεστικοί όσο το οικονομικό είναι εκεί που υπάρχει σύγκρουση για το ότι ακόμη δεν έχω καταφέρει να αποταμιεύσω χρήματα από τη δουλειά». Γενικότερα όμως φροντίζει να μην την επηρεάζουν στη ζωή της.

Για την κατάσταση της υγείας της αναφέρει πως σε μεγάλη ηλικία και μάλιστα όσο εργαζόταν ως αναπληρώτρια της «παρουσιάστηκε ένα αυτοάνοσο σε θέμα ξηροδερμίας

που έχει να κάνει σε σχέση με την ψυχολογία» και πως «αυτό υποτίθεται ότι ήταν από κληρονομικό από την οικογένεια του παππού μου του πατέρα μου, το έχουν και ξαδέφια μου αλλά μέσα στην οικογένεια τα υπόλοιπα παιδιά, τα αδέρφια μου, δεν το έχουν». Για την υγεία των γονέων της αναφέρει πως είχαν περάσει ανεύρυσμα ο πατέρας και εγκεφαλικό επεισόδιο η μητέρα. Δεν αναφέρθηκε όμως η Κατερίνα σε άλλα προβλήματα της οικογένειας εκτός υγείας.

Για τους τρόπους που αντιδρούν σε αγχογόνες και δύσκολες καταστάσεις η Κατερίνα αναφέρει για τον πατέρα της πως είναι λίγο πιο νευρικός και αγχωτικός και πως πελαγώνει, για τη μητέρα της πως αν συμβεί κάτι κακό παθαίνει μία ψιλοκατάθλιψη και για την ίδια λέει πως μετά το πρόβλημα της ξηροδερμίας που έχει αποκτήσει προσπαθεί να είναι όσο πιο ήρεμη μπορεί, να μην αγχώνεται και να μην επηρεάζεται από τις αντιδράσεις και τις συμπεριφορές της οικογένειάς της. Για να μειώσει το άγχος της κάνει πράγματα να την ηρεμούν και προσπαθεί να μην ακούει κανέναν άλλον στο τι λέει και τι κάνει: «κάνω πράγματα, ας πούμε δραστηριότητες καθημερινά, για να μπορέσω να χαλαρώσω ή να πάω για περπάτημα ή τώρα το καλοκαίρι που έχω τη θάλασσα πηγαίνω για κολύμπι». Για τους γονείς της λέει πως ο πατέρας της για να μειώσει το άγχος του τσιτώνει τους άλλους για να εκτονωθεί αυτός ενώ η μητέρα της τα κρατάει μέσα της.

Τη σημερινή περίοδο στο νοικοκυριό παραμένει μόνο η ίδια από τα αδέρφια και οι γονείς της, εκτός από την περίοδο που την παίρνουν ως αναπληρώτρια και φεύγει και εκείνη. Είναι ελεύθερη και σε αναζήτηση για μία νέα σχέση και γάμο. Περίμενε να διοριστεί πρώτα «γιατί όταν ξεκίνησα τη δουλειά ο διορισμός μας θα ήταν κοντά σε 2 χρόνια... έλεγα πρώτα θα διοριστώ, θα κάνω την παραμεθόριο του διορισμού (γέλια) και μέχρι τα 30 θα 'θελα να είχα παντρευτεί» και έπειτα για τα παιδιά αναφέρει: «έλεγα αφού θα παντρευτώ, μετά από 2, 3, 4, 5 χρόνια στα 33 όπως είμαι τώρα θα ήθελα να είχα ένα παιδάκι» και τελειώνει λέγοντας: «Επειδή ήμασταν αρκετά αδέρφια, τρεις αδερφές, ήθελα κι εγώ να είχα 2 για αρχή σίγουρα».

6.2.1.2. Βιογραφικά κεφάλαια ζωής του υποκειμένου ΓΚ1

Κεφάλαιο 1: Τα πρώτα χρόνια της αναπλήρωσης. Τα πρώτα της 4 χρόνια ως αναπληρώτρια δούλεψε στην Αττική και παρόλο που ήταν αγχωμένη πολύ, την βοήθησαν οι συνάδελφοι και η διευθύντρια για να ενταχθεί ομαλά. Θυμάται τη συγκεκριμένη περίοδο με ευχάριστες αναμνήσεις και συναισθήματα.

Κεφάλαιο 2: Τα δεύτερα φοιτητικά χρόνια. Σε αυτό το κεφάλαιο αναφέρεται σε μία συγκεκριμένη σχολική χρονιά που εργάστηκε μακριά από τον τόπο κατοικίας της με τα θετικά και αρνητικά του. Στα θετικά η Κατερίνα αναφέρει τις φιλίες που ανέπτυξε οι οποίες την έκαναν να νιώθει πολύ ευχάριστα αλλά και οι συναδελφικές σχέσεις που είχε στο σχολείο. Στα αρνητικά αναφέρει τις δυσκολίες που είχε με μία μητέρα μαθήτριάς της που της έκανε υποδείξεις για το πώς θα διδάξει και αυτό την άγχωνε πολύ, αλλά και το γεγονός πως βρισκόταν πρώτη φορά πολύ μακριά από τη μόνιμη κατοικία της και τους γονείς της, αλλά και από την σχέση που είχε τότε και η οποία χειροτέρευσε λόγω της απόστασης και που αργότερα οδήγησε στον χωρισμό τους.

Κεφάλαιο 3: Γολγοθάς του αναπληρωτή. Αυτό το κεφάλαιο αναφέρεται στα τελευταία της χρόνια που εργάζεται ως αναπληρώτρια σε ένα συγκεκριμένο μέρος του νομού Βοιωτίας. Έδωσε αυτόν τον τίτλο γιατί πλέον έχει κουραστεί να είναι συνεχώς αναπληρώτρια και να πρέπει συνεχώς να μετακομίζει κάθε καλοκαίρι αλλά και επειδή βιώνει έντονα την ανασφάλεια του μη μόνιμου διορισμού πλέον. Σε αυτά προστέθηκαν και οι κακές σχέσεις με μόνιμους συναδέλφους σε σχολεία που την θεωρούν εκπαιδευτικό δεύτερης κατηγορίας που θα αναλαμβάνει στο σχολείο οτιδήποτε δεν θέλουν να αναλάβουν εκείνοι και αυτό της δημιουργεί εκνευρισμό.

Κεφάλαιο 4: Το μέλλον. Δε σχεδιάζει τίποτα για το μέλλον και περιμένει με ανυπομονησία και άγχος τον μόνιμο διορισμό της.

6.2.1.3. Στάδια της ζωής του υποκειμένου ΓΚ1

Ιχνογραφικό έργο (εικαστική έκφραση) 1 που αναπαριστά τα στάδια της ζωής της παρελθόν-παρόν-μέλλον όσον αφορά την ποιότητα της ζωής της από τότε που ξεκίνησε να εργάζεται ως αναπληρώτρια δασκάλα.



Ιχνογράφημα 1. Ιχνογραφικό έργο 1: Τα 10 χρόνια της αναπλήρωσης. Η ζωή μου όλη σε μια βαλίτσα.

Η Κατερίνα έχει χωρίσει τη σελίδα A4 που της δόθηκε σε 3 μέρη. Αυτό που κυριαρχεί και στις 3 ζωγραφιές είναι η φιγούρα της Παναγιώτας ενωμένη με μία βαλίτσα. Όμως έχουν και πολλές διαφορές. Στην πρώτη που αναφέρεται στα πέντε πρώτα χρόνια εργασίας της ως αναπληρώτρια, δίπλα της υπάρχει μία αντρική φιγούρα και με την οποία συνδέεται με μία κόκκινη γραμμή και μία μεγάλη καρδιά. Από πάνω τους υπάρχει ο φωτεινός ήλιος και πολλές επιπλέον κόκκινες καρδούλες. Επίσης δύο συννεφάκια πάνω από τις φιγούρες μάς αναφέρουν ότι η ίδια λέει προς την αντρική φιγούρα «Έχω πολλά σχέδια και πράγματα να κάνω» και παίρνει την απάντηση «Θα τα κάνουμε μαζί». Τα πρόσωπα και των δύο είναι χαμογελαστά.

Στη δεύτερη ζωγραφιά φαίνεται με τέσσερις γυναικείες φιγούρες να την πλαισιώνουν, με τις οποίες ενώνεται με μία πράσινη γραμμή και όλες οι φιγούρες είναι ενωμένες η καθεμία με μία μαύρη γραμμή που καταλήγει σε ένα μαύρο ορθογώνιο που μοιάζει με βαλίτσα. Αναφέρεται επίσης πως η ζωγραφιά αφορά τον έκτο χρόνο εργασίας και ένα συννεφάκι πάνω από τις φιγούρες αναφέρει «θα διοριστούμε κάποια στιγμή». Τα πρόσωπα όλων των κοριτσιών δείχνουν προβληματισμένα, όμως από πάνω τους έχουν ζωγραφιστεί και πάλι καρδούλες, λιγότερες από πριν.

Η τελευταία ζωγραφιά είναι με μαύρο χρώμα, με εξαίρεση βέβαια τα μαλλιά της, που σε όλες τις ζωγραφιές είναι με κόκκινο χρώμα. Η ζωγραφιά αφορά στα τελευταία τέσσερα χρόνια εργασίας της Παναγιώτας και αναφέρει «Κουράστηκα να ελπίζω! Στασιμότητα και καμία προοπτική για το μέλλον». Το πρόσωπό της δείχνει στεναχωρημένο και η βαλίτσα διακρίνεται μεγάλη κάτω από την φιγούρα και με μία γραμμή ενώνεται με τα πόδια της Παναγιώτας σαν ένα σχοινί που της δένει τα πόδια.

Στην πρώτη περίπτωση, δηλαδή τα πρώτα χρόνια εργασίας της ως αναπληρώτρια, όλα φαίνονται πολύ όμορφα και ευχάριστα, ενώ είναι επίσης εμφανής ο έρωτας και η ευτυχία της, καθώς έχει δίπλα της τον σύντροφό της που την στηρίζει στα πρώτα της χρόνια εργασίας που είναι ευχάριστα και έτσι η ίδια νιώθει πλήρης. Στην δεύτερη υπάρχουν ανάμεικτα συναισθήματα, καθώς πλέον λείπει από δίπλα της ο σύντροφός της, όμως βρίσκονται δίπλα της πολλές φίλες που τις αγαπάει και οι οποίες την στηρίζουν στις δύσκολες στιγμές που περνά στο μακρινό μέρος που εργάζεται μακριά από τον σύντροφό της, ενώ συνεχίζει με την ελπίδα του διορισμού. Στην τελευταία όλα δείχνουν στενάχωρα και απαισιόδοξα για την ίδια, δεν αντέχει άλλο τις συνεχείς μετακινήσεις, μετακομίσεις και συνεχείς αλλαγές στη ζωή της, ενώ δε διαφαίνεται κάτι θετικό για το μέλλον. Είναι ολοφάνερο πως η βαλίτσα είναι το κυρίαρχο σημείο σε όλες τις ζωγραφιές, κάτι που δείχνει τις συνεχείς μετακινήσεις που βιώνει ο αναπληρωτής όλα τα χρόνια και οι οποίες, αν και στην αρχή φαίνονται αθώες, εν τέλει καταλήγουν να είναι ισχυρός παράγων στην ποιότητα της ζωής της, όπως και των υπόλοιπων αναπληρωτών δασκάλων. Ενδεικτικό είναι, ως αναφορά το τελευταίο, η φράση στον τίτλο της ζωγραφιάς «Η ζωή μου όλη σε μια βαλίτσα».

6.2.1.4. Κυρίαρχα στοιχεία του οικο-σωματικο-βιωματικού κόσμου του υποκειμένου ΓΚ1

Η Κατερίνα είναι 33 χρονών και ακόμη δεν έχει παντρευτεί γιατί τα τελευταία χρόνια από τη μία δεν είχε κάποια σημαντική σχέση και από την άλλη έχει αφιερώσει τη ζωή της στη διδασκαλία και στον αγώνα της για διορισμό. Έτσι άφησε σε δεύτερη μοίρα τη δημιουργία οικογένειας και είναι κάτι που το έχει μετανιώσει όπως αναφέρει η ίδια. Έχει βγει εκτός του πλάνου που είχε για οικογένεια και διορισμό και αυτό είναι κάτι που την αγχώνει πολύ, όπως επίσης αγχώνει και τον πατέρα της με τον οποίο δεν συζητάει πλέον τα ζητήματα του διορισμού γιατί οδηγούνται οι δύο τους σε ένταση με αποτέλεσμα να οξύνεται το άγχος της Κατερίνας.

6.2.2. Υποκείμενο ΓΑ2

6.2.2.1. Γενεαλογικές πληροφορίες

Το υποκείμενο της έρευνας ΓΑ2 με ψευδώνυμο Αντωνία, είναι αναπληρώτρια δασκάλα 30 ετών κατά την ημερομηνία της συνέντευξης (11/9/2018) και με 7 χρόνια προϋπηρεσίας. Κατάγεται από μία μεγάλη πόλη της περιφέρειας Στερεάς Ελλάδος 45.000 κατοίκων και την περίοδο της συνέντευξης είχε μόλις προσληφθεί και αναλάβει υπηρεσία σε ένα μικρό σχολείο της Κρήτης. Προέρχεται από μία οικογένεια που αποτελούνταν από τους γονείς της, την μία της αδερφή και τους δύο αδερφούς της. Οι γονείς της παντρεύτηκαν πριν από 31 χρόνια, με 10 χρόνια διαφορά ηλικίας και με τη μητέρα να είναι σε ηλικία 21 ετών, με το πρώτο παιδί να ήταν, ένα χρόνο μετά, η Αντωνία.

Ο πατέρας της 62 χρόνων εργάζεται ως υδραυλικός και όπως τον χαρακτηρίζει η ίδια ήταν λίγο αυστηρός παλιά αλλά τώρα είναι πιο μαλακός, δεν βοηθάει στις δουλειές του σπιτιού, είναι λίγο γκρινιάρης αλλά πάρα πολύ καλός άνθρωπος και φιλικός και με

τον οποίο έχει πολύ καλή σχέση παρά τις μικροδιαφωνίες τους κάποιες φορές και την πίεση που της ασκούσε σε κάποια ζητήματα. Ο ίδιος προέρχεται από έναν πατέρα επίσης ελεύθερο επαγγελματία και καλό άνθρωπο όπως τον χαρακτηρίζει η Αντωνία αλλά είχε πεθάνει νωρίς και από μία μητέρα που ζει ακόμη και η οποία ήταν λίγο απόμακρη και με τον ίδιο αλλά και με τα εγγόνια όπως δηλώνει η Αντωνία με την οποία δεν έχει καλές σχέσεις και η οποία γιαγιά δημιουργεί λίγα προβλήματα με την συμπεριφορά της στην τωρινή οικογένεια. Ο πατέρας της Αντωνίας έχει επίσης μία αδερφή η οποία έχει φύγει πλέον στη Γαλλία και έρχεται δυο-τρεις φορές το χρόνο, και χαρακτηρίζεται ως «εξωτική, ανοιχτόμυαλη, πολύ καλός άνθρωπος και φιλική» από την Αντωνία ενώ έχουν και πολύ καλή σχέση.

Η μητέρα της Αντωνίας σε ηλικία 52 ετών εργάζεται ως νηπιαγωγός και χαρακτηρίζεται από την Αντωνία ως "ένας υπέροχος άνθρωπος, είναι το πρότυπο μου", πανέξυπνη, πολυπράγμων, υπερπροστατευτική, "τα αναλαμβάνει όλα και καλομαθαίνει τους άλλους" και με την οποία έχει μία τέλεια σχέση, ενώ της μεταφέρει επίσης σχεδόν όλους τους προβληματισμούς της και στηρίζεται πολύ στη βοήθεια και τη γνώμη της. Για τους γονείς της μητέρας γνωρίζει πως ο πατέρας ήταν ζαχαροπλάστης και πάρα πολύ καλός άνθρωπος αλλά πέθανε νωρίς ενώ είχε και προβλήματα υγείας, παρόμοια με τα οποία εμφανίζει και η μητέρα της Αντωνίας πλέον με προβλήματα στα πόδια της. Η γιαγιά της Αντωνίας από την πλευρά της μητέρας έχει πεθάνει πολύ νέα και δεν την έχει γνωρίσει αλλά θεωρεί από όσα έχει ακούσει πως ήταν πολύ καλός άνθρωπος. Η μητέρα της έχει μία αδερφή που ζει ακόμη στην ίδια πόλη, ασχολείται με οικιακά, είναι πολύ κοινωνική αν και λίγο ισχυρογνώμων και με την οποία η Αντωνία έχει πολύ καλή σχέση αλλά θεωρεί πως επηρεάζει τη μητέρα της σε πολλές αποφάσεις.

Τα αδέρφια της Αντωνίας είναι με τη σειρά ένας αδερφός 28 ετών στρατιωτικός που δεν έχει παντρευτεί ακόμη, μία αδερφή 26 ετών έγγαμη και επίσης αναπληρώτρια εκπαιδευτικός και ο μικρότερος μόλις 18 ετών που τη στιγμή της συνέντευξης είχε τελειώσει το λύκειο και ετοιμαζόταν για σπουδές αλλά και για το μεγάλο του όνειρο, το επαγγελματικό μπάσκετ. Με όλους η Αντωνία διατηρεί πολύ καλή σχέση και κυρίως με την αδερφή της που ταιριάζουν πολύ.

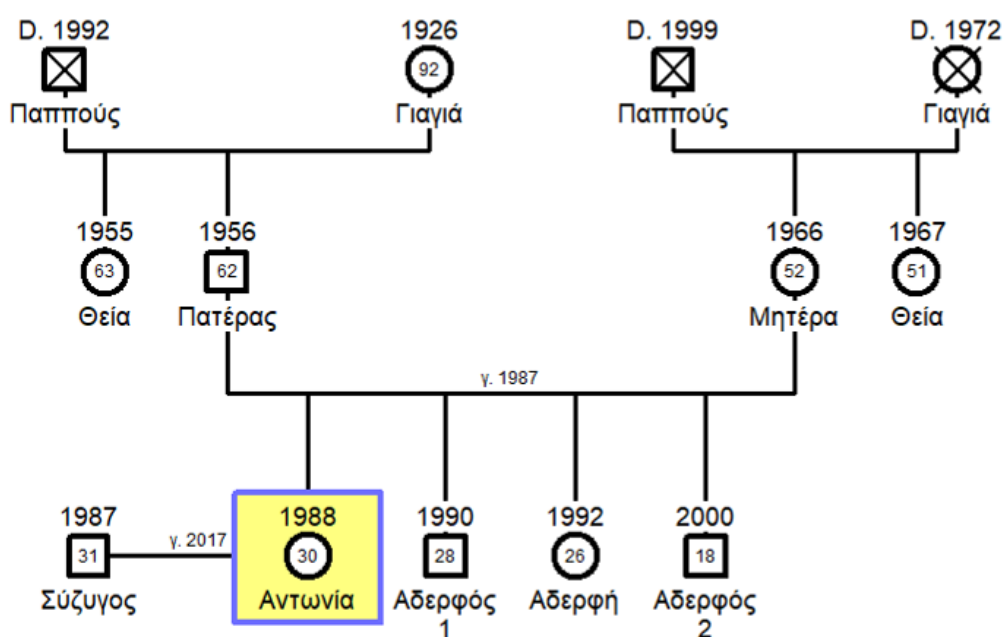

Σχεδιάγραμμα 2. Βασικές πληροφορίες όσον αφορά το γενεόγραμμα του υποκειμένου ΓΑ2.

Ως παιδί η Αντωνία χαρακτηρίζει τον εαυτό της "συνεσταλμένη, ντροπαλή, πειθαρχημένη, υπάκουη, ώριμη" που καταπίεζε τον εαυτό της ενώ λέει πως πέρασε ωραία παιδικά χρόνια. Στην εφηβεία ήταν ακόμα πιο ντροπαλή, πέρασε πολύ άσχημα εφηβικά χρόνια, δεν την άφηνε ο πατέρας της να βγει, δεν έκανε σχέσεις και επίσης αναφέρει πως ήταν χαμογελαστή, αδύναμη και οι φίλες της ήταν προστατευτικές απέναντί της. Έχει υπέροχες αναμνήσεις όπως λέει από το δημοτικό, προσπαθούσε πολύ αλλά είχε πολύ άγχος, ήταν μέτρια μαθήτρια, δεν την πίεζαν οι γονείς της αλλά μόνη της ένιωθε υπεύθυνη να τα καταφέρνει, διάβαζε πάρα πολύ και στο λύκειο άρχισε να βρίσκει τα βήματά της σωστά. Μετά το λύκειο αναφέρει: "Η φοιτητική μου ζωή ήταν υπέροχη. Θεωρώ ότι άνθισα στην φοιτητική μου ζωή. Έφυγα από το σπίτι, μου έκανε πάρα πολύ καλό που έφυγα. Ξαφνικά άρχισα να παίρνω πολύ περισσότερες πρωτοβουλίες, αποφάσισα ότι θα σταματήσω αυτό που ήμουν πολύ ήρεμη, πολύ ό,τι μου πουν οι άλλοι, που συνέχεια στηρίζομαι στην μάνα μου. Καμία σχέση. Άλλαξα τελείως. Έκανα φίλες από μόνη μου. Άρχισα και ήμουνα πάρα πολύ κοινωνική, καμία σχέση με όπως ήμουνα". Απελευθερώθηκε δηλαδή από την καταπίεση του πατέρα της να μένει μέσα στο σπίτι συνέχεια.

Για το τι θα ήθελε να γίνει όταν μεγαλώσει απαντά: "Από περιπτεράς μέχρι αστροναύτης, κτηνίατρος. Δεν είχα ποτέ κάποιο όνειρο". Δήλωσε παιδαγωγικό όπως λέει: "μόνο και μόνο γιατί όπως είπα ήμουνα το πρώτο παιδί και ήθελα να μην επιβαρύνω οικονομικά τους γονείς μου και διάλεξα αυτή τη δουλειά, όχι επειδή με τρέλαινε πάντα, αλλά επειδή ήξερα ότι είχαν απορρόφηση εκείνα τα χρόνια οι δάσκαλοι" και επίσης: "Σαν δουλειά δεν ήθελα ποτέ να την κάνω γιατί σκεφτόμουν ότι θα έχει διάβασμα και εγώ το είχα σιχαθεί το διάβασμα". Οι γονείς της την στήριξαν στην απόφασή της να γίνει δασκάλα και θεωρούσαν πως της ταιριάζει αυτό το επάγγελμα αλλά κυρίως γιατί τους ενδιέφερε η επαγγελματική της αποκατάσταση. Ενδεικτικό είναι ότι ήθελαν επίσης και τις στρατιωτικές σχολές για την ίδια, που τυχαία λόγω των αθλημάτων δεν πέρασε εκεί τελικά, όμως πέρασε το δεύτερο παιδί της οικογένειας. Οι γονείς της ήθελαν δουλειές που θα δουλέψουν σίγουρα τα παιδιά τους παρόλα αυτά στήριξαν τις αποφάσεις τους. Για την άποψη των γονέων της για το επάγγελμα του δασκάλου τα τελευταία χρόνια αναφέρει: "Θεωρούν ότι είναι πάρα πολύ δύσκολη, που φεύγουμε κάθε φορά, κάθε χρόνο, δεν ξέρουμε που θα είμαστε, που είμαστε αναπληρωτές. Δεν ξέρουμε αν θα διοριστούμε ποτέ ή οτιδήποτε, αλλά επειδή βλέπουν τα χειρότερα, που υπάρχουν άτομα που δεν έχουν δουλειές και πάλι λένε καλά που είμαστε έτσι. Πάντα βλέπουμε τα χειρότερα και παίρνουμε δύναμη. Θεωρούν ότι είμαστε καλύτερα από πολλούς άλλους στην Ελλάδα."

Από τους γονείς της, διαφωνούσε κυρίως μόνο με τον πατέρα της: ως προς την έξοδό της (προέρχεται από τα δύσκολα παιδικά χρόνια του είχε ο πατέρας), δεν ήθελε επίσης τη συγκατοίκηση πριν τον γάμο της και αυτό την ενοχλούσε πολύ "γιατί θεωρούσα ότι αν δεν δοκιμαστείς, δεν συγκατοικήσεις, μετά μπορεί να χωρίσεις, είναι δώρο άδωρο, τι να παντρευτείς και μετά να χωρίσεις" και, τέλος, πως είναι λίγο ρατσιστής και αυτό δεν της αρέσει. Παλιότερα την πίεζε αλλά τώρα πλέον δεν νιώθει κάποια πίεση από τον πατέρα της.

Για την κατάσταση της υγείας της αναφέρει πως στα φοιτητικά χρόνια λόγω του άγχους και του πολύ διαβάσματος στην εξεταστική, δεν έτρωγε και ενώ ανέβασε πυρετό πολύ το αμέλησε και παίρνοντας χάπια αντιπυρετικά μόνο, έπαθε θρομβοπενική πορφύρα με μεγάλο κίνδυνο να πεθάνει λόγω απώλειας αίματος. Είναι αυτοάνοσο και πλέον δεν επηρεάζει τη ζωή της παρά ελάχιστα γιατί πρέπει να προσέχει λίγο. Τα τελευταία χρόνια είχε ένα πρόβλημα στο γόνατό της με πολύ πόνο το οποίο το αντιμετώπισε με χειρουργική επέμβαση και το οποίο πρόβλημα προερχόταν κληρονομικά από την μητέρα της που αντιμετωπίζει επίσης πρόβλημα στο γόνατο. Κατά τ' άλλα αναφέρει και ένα πρόβλημα καρκίνου του πατέρα της που αντιμετωπίστηκε έγκαιρα και πλέον είναι καλά.

Πέρα από τα προβλήματα υγείας η Αντωνία αναφέρει και κάποια οικονομικά προβλήματα που αντιμετωπίζει η οικογένειά της καθώς η δουλειά του υδραυλικού δεν του δίνει πλέον όσα χρήματα του έδινε παλιότερα και δυσκολεύονται έτσι να ανταπεξέλθουν στις πολλές οικονομικές υποχρεώσεις των τελευταίων ετών. Έτσι, το γεγονός πως τα παιδιά τους πλην του μικρότερου, εργάζονται όλα και δεν εξαρτώνται οικονομικά πλέον από αυτούς, όμως σίγουρα αγχώνει περισσότερο την Αντωνία στο ενδεχόμενο να μείνει άνεργη για πολύ καιρό. Όταν αγχώνονται οι γονείς της, μας αναφέρει πως ο πατέρας της δεν το διαχειρίζεται καλά και βγάζει πολύ γκρίνια και έτσι η μητέρα της επωμίζεται το άγχος του πατέρα της συνήθως. Λόγω των οικονομικών δυσκολιών τα τελευταία χρόνια κοιμάται πολύ λίγο ο πατέρας της ενώ για τη μητέρα της μας λέει πως χειρίζεται υπέροχα το άγχος της και δεν το μεταφέρει στους άλλους. Για τον εαυτό της λέει πως παλιά αγχωνόταν πάρα πολύ και δεν είχε καθόλου ψυχραιμία ενώ τώρα θεωρεί πως το διαχειρίζεται καλύτερα το άγχος της, όμως συνεχίζει να είναι αγχώδης και απότομη κάποιες φορές. Για να μειώσει το άγχος της χρησιμοποιεί διαφορετικούς τρόπους ανάλογα με την πηγή του άγχους κάθε φορά. Όσον αφορά την εργασία της και το άγχος που της επιφέρει, προτιμά να το συζητά με άλλους αλλά προσπαθεί και μόνη της να το λύσει. Για τον πατέρα της λέει που δεν κάνει κάτι για να μειώσει το άγχος του και απλά το μεταφέρει στη σύζυγό του, ενώ η μητέρα προσπαθεί να αποφύγει να το σκέφτεται ειδάλλως ψάχνει να βρει άμεσα λύσεις στο ίντερνετ ή σε συζήτηση με άλλους. Η Αντωνία θέλει πολύ να καταφέρει να διαχειρίζεται και αυτή το άγχος της όπως η μητέρα της αλλά δεν τα καταφέρνει τόσο εύκολα και μοιάζει περισσότερο στον πατέρα της στον τρόπο αντίδρασης όταν αγχώνεται.

Τη στιγμή της συνέντευξης στο νοικοκυριό δεν έχει μείνει κανείς καθώς όλοι έχουν φύγει για τις δουλειές τους και τις σπουδές ο μικρός και έτσι έχουν μείνει μόνο οι γονείς. Η Αντωνία έχει πρόσφατα παντρευτεί με έναν επίσης αναπληρωτή δάσκαλο που όπως λέει είναι πάρα πολύ καλό παιδί και τον θαυμάζει για τα πολλά πράγματα που μπορεί να κάνει παρότι είναι λίγο αφηρημένος και απότομος κάποιες φορές. Δεν έχουν αποκτήσει κάποιο παιδί ακόμη και παλιότερα η ίδια πίστευε πως θα είχε παντρευτεί νωρίτερα και θα είχε κάνει παιδί μέχρι τα 28 της, ίσως λόγω του ότι η μητέρα της παντρεύτηκε στα 21 και αμέσως έκανε και παιδιά. Αυτή τη στιγμή δεν θέλει να κάνει παιδί γιατί θέλει να χαρεί τη ζωή της με τον άντρα της πρώτα. Αργότερα θα ήθελε να κάνει δύο παιδιά. Αυτή τη στιγμή ζει και εργάζεται σε μία κωμόπολη της Κρήτης και τα τελευταία χρόνια γενικά πηγαίνει στο πατρικό της μόνο στις διακοπές των Χριστουγέννων και του Πάσχα, ενώ το καλοκαίρι που είναι άνεργοι και οι δύο ζούνε άλλοτε στο σπίτι του άντρα της και άλλοτε στο δικό της. Αυτό που την ενδιαφέρει άμεσα είναι να τελειώσει το μεταπτυχιακό ο άντρας της, καθότι η ίδια έχει αποκτήσει ήδη παλιότερα μεταπτυχιακό, και ελπίζει στο να διοριστεί έστω ο ένας από τους δύο και ύστερα να κάνουν οικογένεια γιατί θεωρεί πως είναι δύσκολο με το επάγγελμα που έχουν που είναι σαν τους ρομά όπως λέει "από δω και από κει" και δεν μπορούν να πάρουν άδεια για να προσέχουν το μελλοντικό παιδί τους.

6.2.2.2. Βιογραφικά κεφάλαια ζωής του υποκειμένου ΓΑ2

Κεφάλαιο 1: Βαγιονιά. Ήταν το χωριό που δούλεψε πρώτη φορά και μάλιστα στο ολόημερο τμήμα. Είχε άγχος που θα δούλευε πρώτη φορά αλλά οι συνάδελφοί της την βοήθησαν να ενταχθεί ομαλά. Έμεινε πρώτη φορά πολύ μακριά από τους γονείς της και για πρώτη φορά επίσης αναγκάστηκε να οδηγεί καθημερινά παρότι δεν ήξερε καλά αφού δεν υπήρχε άλλος τρόπος να πάει σχολείο. Παρότι ξεκίνησε αγχωτικά η χρονιά, οι φίλιες που έκανε και οι νέες εμπειρίες, της έδωσαν δύναμη και αυτοπεποίθηση.

Κεφάλαιο 2: Η χειρότερη μου χρονιά. Την χαρακτηρίζει ως χειρότερη γιατί αυτή τη χρονιά έμεινε άνεργη καθώς δεν προσλήφθηκε ως αναπληρώτρια ξανά. Αυτό την έκανε

να νιώθει πολύ άσχημα ψυχολογικά και να έχει εκνευριστεί πολύ με την κατάσταση που επικρατεί στους αναπληρωτές και με το κράτος που ξαφνικά την άφησε άνεργη, κάτι που δεν συνηθιζόταν άλλες χρονιές. Επιπλέον κάποια προβλήματα στη σχέση της τότε επιβάρυναν ακόμη περισσότερο την κατάσταση της ψυχολογίας της.

Κεφάλαιο 3: Πάρα πολλά διαφορετικά πράγματα στη ζωή μου. Και αυτή η χρονιά ήταν μία χρονιά ανεργίας όμως αυτή τη φορά δεν έμεινε παθητική αλλά προσπάθησε να κάνει πολλά πράγματα για να ανταπεξέλθει ψυχολογικά αλλά και οικονομικά. Εργάστηκε σε ένα πρόγραμμα του ΟΑΕΔ και απέσυρε την αίτηση της για αναπληρώτρια, καθώς δεν πίστευε πως θα προσληφθεί, όμως τελικά έκανε λάθος γιατί έφτασε ο πίνακας μέχρι εκείνη και θα μπορούσε να έχει δουλέψει και όταν το συνειδητοποίησε, αλλά και αργότερα, το μετάνιωσε πολύ καθώς έχασε προϋπηρεσία που ήταν σημαντική για την πρόσληψή της τις επόμενες χρονιές. Γέμισε όμως τη χρονιά της με ιδιαίτερα μαθήματα που έκανε αλλά και μαθήματα proficiency που παρακολούθησε και πήρε και το πτυχίο των αγγλικών. Το καρέ των πολλών εξελίξεων συμπλήρωσε και ο χωρισμός της με την τότε σχέση της.

Κεφάλαιο 4: Αμυγδαλιά. Η αμυγδαλιά είναι ένα δυσπρόσιτο σχολείο του νομού Ευβοίας στο οποίο εργάστηκε και στο οποίο χωριό οι συνθήκες ήταν από τις δυσμενέστερες που επικρατούν στην Ελλάδα, εκτός των νησιών, καθώς ο δρόμος για να φτάσεις εκεί είναι 2 ώρες από τον "πολιτισμό" με χωματόδρομο και οι προμήθειες στο χωριό ήταν ελάχιστες αλλά και οι δραστηριότητες που θα μπορούσε να κάνει. Τα σπίτια εκεί που έμενε ήταν μόλις 8 και για την ίδια υπήρχε μόνο ένα δωματιάκι στο χώρο του σχολείου που μπορούσε να μείνει. Παρά τις πολύ δύσκολες συνθήκες διαβίωσης, εκείνη πήρε δύναμη από την αγάπη των παιδιών και των γονέων και κατάφερε να μείνει μέχρι το τέλος της χρονιάς παρόλο που σε αυτό το σχολείο συνήθως οι δάσκαλοι παραιτούνταν ή έφευγαν λόγω των πολλών δυσκολιών. Από τις δυσκολίες αυτές βγήκε πιο δυνατή σαν δασκάλα αλλά και σαν άνθρωπος και απέκτησε και την εμπειρία του να είναι διευθύντρια σε ένα σχολείο.

Κεφάλαιο 5: Λακωνία. Έζησε και εργάστηκε σε ένα χωριό σχετικά μεγάλο του νομού Λακωνίας. Προσλήφθηκε για να προσφέρει παράλληλη στήριξη σε ένα παιδί τρίτης δημοτικού με αυτισμό. Στην αρχή δυσκολεύτηκε πολύ να ανταπεξέλθει με το παιδί καθώς δεν είχε σχετική εμπειρία όμως κατάφερε να αποκτήσει μία πολύ καλή επικοινωνία και συνεργασία μαζί του σε σημείο που δέθηκαν πολύ και ήθελε ξανά να γυρίσει στο ίδιο σχολείο και να έχει πάλι το ίδιο παιδί. Την ίδια χρονιά έκανε πολύ καλές παρέες και φιλίες και έτσι τη θεωρεί ως την καλύτερη της χρόνια.

Κεφάλαιο 6: Η χειρότερη μου χρόνια που μέσα από αυτό όμως βγήκε κάτι πολύ καλό
Και αυτή τη χρονιά αναγκάστηκε να ζήσει και να εργαστεί σε ένα δυσπρόσιτο μέρος της Ευρυτανίας. Δούλευε στο ολοήμερο τμήμα και είχε καλή σχέση με τους υπόλοιπους συναδέλφους. Όμως στον ελεύθερό της χρόνο δεν απέκτησε τις φιλίες που θα ήθελε και αυτό της δημιούργησε στεναχώρια και την τάση να θέλει να φύγει πολύ από εκεί. Έτσι ένα Σαββατοκύριακο πήγε 2 ώρες μακριά σε μία άλλη πόλη να δει μία φίλη της, όπου εκεί γνώρισε τον μελλοντικό της σύντροφο και πλέον σύζυγο. Αυτό την έκανε να ξεχάσει για λίγο όλες τις δυσκολίες που αντιμετώπιζε μέχρι να φύγει οριστικά από εκεί.

Κεφάλαιο 7: Και πάλι Λακωνία. Παρότι κατάφερε να γυρίσει στο ίδιο σχολείο που ήταν πριν 2 χρόνια και ένιωθε οικεία με την περιοχή, εντούτοις δεν μπόρεσε να έχει στην τάξη της που εργάστηκε ως δασκάλα το παιδί που είχε παλιότερα παράλληλη στήριξη. Αλλά αυτό που έκανε την χρονιά της σχετικά άσχημη απ' ότι θα ήθελε, ήταν πως ο σύντροφός της προσλήφθηκε ως αναπληρωτής πολύ μακριά από εκείνη, σε μία πόλη της Κρήτης. Έτσι η επικοινωνία τους γινόταν μόνο εξ αποστάσεως και σπάνια κατάφερναν να βρεθούν από κοντά. Στο σχολείο δυσκολεύτηκε λίγο γιατί είχε αναλάβει την πρώτη τάξη με πολύ δύσκολα παιδιά, όμως η καλή συνεργασία που είχε με τη δασκάλα της άλλης πρώτης

τάξης την βοήθησε να ανταπεξέλθει και το μόνο που την άγχωνε ήταν να είναι ξανά με τον σύντροφό της που λίγο αργότερα παντρεύτηκαν.

Κεφάλαιο 8: Η κοινή ζωή με τον άντρα μου. Μετά τον πρόσφατο γάμο τους το καλοκαίρι κατάφεραν επιτέλους να προσληφθούν και οι δύο στην ίδια πόλη της Κρήτης και μάλιστα να είναι στο ίδιο σχολείο. Αυτό ήταν ιδιαίτερα ευχάριστο και για τους δύο. Πάλι είχε αναλάβει την πρώτη τάξη με δύσκολα παιδιά, αυτή τη φορά όμως το γεγονός ότι στο ίδιο σχολείο βρισκόταν ο άντρας της αλλά και πως συζούσαν, παρά τις δυσκολίες που είχε η συγκατοίκηση για πρώτη φορά και των δύο, της έδινε δύναμη και η χρονιά κύλησε ομαλά. Το μόνο που δεν της άρεσε ήταν πως ο σύζυγός της διάβαζε πολύ για το μεταπτυχιακό του και δεν είχε πολύ χρόνο για να κάνουν από κοινού πολλές δραστηριότητες που θα ήθελε η ίδια.

Κεφάλαιο 9: Η τωρινή μας χρόνια. Αυτή η χρονιά βρίσκει πάλι το ζευγάρι στον ίδιο νόμο αλλά αυτή τη φορά αντιμετώπισαν πολλές δυσκολίες στο να βρουν σπίτι καθώς τα σπίτια ήταν λίγα και τα ενοίκια ήταν πολύ υψηλά λόγω των βραχυπρόθεσμων ενοικιάσεων που επιδίδονται πλέον πολλοί ιδιοκτήτες στην Κρήτη. Έτσι αναγκάστηκαν να φύγουν από την πόλη και να ζήσουν σε μία κωμόπολη που σίγουρα δεν είχε τις ανέσεις και τις ευκαιρίες για δραστηριότητες όπως η πόλη.

Κεφάλαιο 10: Η νέα γνωριμία και σχέση. Η Αντωνία επέλεξε να φτιάξει ένα διαφορετικό κεφάλαιο για τη νέα της γνωριμία που είχε πριν 2 χρόνια και τη σχέση της που κατέληξε σε γάμο. Θεωρεί πως από τότε που είναι μαζί άρχισε να βλέπει τελείως διαφορετικά τα πράγματα και να σκέφτεται ως ζευγάρι και όχι μόνο τον εαυτό της. Όλες οι επιλογές της πλέον, είτε στα εργασιακά είτε όχι, γίνονται στο πλαίσιο της σχέσης. Νιώθει ευτυχισμένη που είναι μαζί πλέον και εργάζονται και μαζί.

Κεφάλαιο 11: Ολοκληρωμένη οικογένεια. Στο τελευταίο κεφάλαιο ασχολείται με το μέλλον όπου θέλει να φτιάξει οικογένεια και να κάνει παιδιά. Βέβαια αυτό το θεωρεί πολύ δύσκολο όσο εργάζεται ως αναπληρώτρια καθώς δεν θα έχει κάποιον να προσέχει το παιδί αφού οι γονείς και των δύο ζούνε πολύ μακριά. Ευελπιστεί πως τουλάχιστον ένας από τους δύο θα διοριστεί στο μέλλον και στο μέρος εκείνο θα ακολουθήσει και ο άλλος για να φτιάξουν εκεί την οικογένειά τους, σε οποιοδήποτε μέρος και αν είναι.

6.2.2.3. Στάδια της ζωής του υποκειμένου ΓΑ2

Ιχνογραφικό έργο (εικαστική έκφραση) 1 που αναπαριστά τα στάδια της ζωής της παρελθόν-παρόν-μέλλον όσον αφορά την ποιότητα της ζωής της από τότε που ξεκίνησε να εργάζεται ως αναπληρώτρια δασκάλα.



Ιχνογράφημα 2. Ιχνογραφικό έργο 1: Η ζωή μου ως δασκάλα.

Η Αντωνία έχει χωρίσει το χαρτί A4 σε τρία κομμάτια. Στο πρώτο διακρίνεται μία γυναικεία φιγούρα που είναι η ίδια κρατώντας και στα δύο χέρια της δύο μεγάλες βαλίτσες. Με συννεφάκι φαίνεται να σκέφτεται "Είμαι ενθουσιασμένη!! Έχω την πιο όμορφη δουλειά!!". Στο ίδιο πλαίσιο έχει ζωγραφίσει και ένα σχολείο με πολλές μικρές φιγούρες ροζ για τους μαθητές. Το πρόσωπο της φαίνεται χαμογελαστό και χαρούμενο.

Στο δεύτερο πλαίσιο έχει ζωγραφίσει ένα αυτοκίνητο φορτωμένο με πολλά πράγματα και μέσα σε αυτό είναι η ίδια που σκέφτεται «Κουράστηκα!! Για πόσα χρόνια θα συνεχίζεται αυτό!! Νιώθω λες και είμαστε ρομά!! Ανασφάλεια! Αβεβαιότητα!». Στο αυτοκίνητο επίσης διακρίνεται ακόμη ένα άτομο.

Στο τελευταίο πλαίσιο έχει ζωγραφίσει δύο διαφορετικά πράγματα με το «ή» διαζευκτικό να είναι ανάμεσά τους. Στο ένα μέρος έχει ζωγραφίσει έναν χάρτη μικρό όπου φαίνεται κυρίως η θάλασσα και πολλά νησιά όπως Λέσβος, Εύβοια, Σύρος, Σαντορίνη, Κάρπαθος, Ρόδος, Κρήτη και Ύδρα. Στο άλλο μέρος έχει φτιάξει ένα σπίτι και τέσσερις ροζ φιγούρες να είναι έξω από το σπίτι στην αυλή, μία μεγάλη φιγούρα για την ίδια και τρεις μικρές σαν παιδιά.

Το πρώτο πλαίσιο που αφορά το παρελθόν και τα πρώτα χρόνια εργασίας της περιλαμβάνει την ίδια να πηγαίνει να αναλάβει υπηρεσία με τις βαλίτσες της και να εργαστεί στο σχολείο. Είναι χαρούμενη για την προσωπική της ζωή και για την εργασία της ως δασκάλα.

Το παρόν της στο δεύτερο πλαίσιο φαίνεται να είναι κουραστικό πλέον όπως το χαρακτηρίζει η ίδια καθώς είναι δύσκολο γι' αυτήν και τον άντρα της κάθε Σεπτέμβριο και κάθε Ιούνιο να αναγκάζονται να μετακομίσουν με πάρα πολλά πράγματα. Νιώθει σαν τους ρομά που συνεχώς περιπλανώνται και ζει με την ανασφάλεια και αβεβαιότητα για το μέλλον και για πόσα χρόνια ακόμα θα συνεχιστεί αυτή η κατάσταση.

Για το μέλλον της σκέφτεται δύο εναλλακτικές λύσεις. Η μία είναι να συνεχίσει όλο αυτό το μεγάλο και δύσκολο ταξίδι που γίνεται συνήθως στα νησιά του Αιγαίου και η άλλη εναλλακτική είναι να τα παρατήσει όλα αυτά και να γυρίσει στο σπίτι της ή του άντρα της και να κάνει δύο ή τρία παιδιά που δεν είναι εύκολο να γίνει στην πρώτη εναλλακτική.

6.2.2.4. Κυρίαρχα στοιχεία του οικο-σωματικο-βιωματικού κόσμου του υποκειμένου ΓΑ2

Η Αντωνία είναι 30 χρονών αλλά δεν έχει τόσα χρόνια προϋπηρεσίας γιατί κάποιες χρονιές βρέθηκε εκτός προσλήψεων, άλλοτε από υπαιτιότητα του υπουργείου και άλλοτε από δική της. Δεν αγχωνόταν πολύ για τον διορισμό της όμως τον τελευταίο καιρό που είναι παντρεμένη έχει αρχίσει να αγχώνεται γιατί αντιλαμβάνεται πως δεν μπορεί να δημιουργήσει οικογένεια, όντας αναπληρώτρια, καθώς δεν θα μπορεί να πάρει άδεια για να κυφορήσει και μεγαλώσει το παιδί της. Την απασχολεί κυρίως το γεγονός πως εργάζεται συνεχώς πολύ μακριά από το σπίτι της και τους γονείς της που θέλει να βλέπει ενώ την αγχώνει επίσης η οικονομική της κατάσταση γιατί θέλει να είναι πάντα αυτάρκης για να μη χρειαστεί κάποια στιγμή να ζητήσει και να στηριχθεί από τους γονείς της, καθώς δυσκολεύονται και εκείνοι να την βοηθήσουν οικονομικά λόγω δανείων που έχουν.

6.2.3. Υποκείμενο ΑΣ3

6.2.3.1. Γενεαλογικές πληροφορίες

Το υποκείμενο της έρευνας ΑΣ3 με ψευδώνυμο Σάκης, είναι αναπληρωτής δάσκαλος 31 ετών κατά την ημερομηνία της συνέντευξης (23/9/2018) και με 10 χρόνια προϋπηρεσίας. Κατάγεται από μία σχετικά αραιοκατοικημένη περιοχή της Αττικής και την περίοδο της συνέντευξης είχε προσληφθεί και εργαζόταν σε ένα επαρχιακό σχολείο της Κρήτης και διέμενε μέσα στην πόλη. Προέρχεται από μία οικογένεια που αποτελούνταν από τους γονείς του και τον ίδιο, καθότι μοναχοπαιδί. Οι γονείς του παντρεύτηκαν πριν από 33 χρόνια, το 1985, έχοντας την ίδια ηλικία και οι δύο 34 χρονών και με το παιδί να έρχεται δύο χρόνια μετά, στα 36 τους.

Ο πατέρας και η μητέρα του είναι και οι δύο τώρα 67 ετών και συνταξιούχοι του δημοσίου εδώ και 8 χρόνια καθώς εργαζόταν ως φυσικοθεραπευτές σε δημόσια νοσοκομεία. Ο Σάκης μιλάει και για τους δύο σαν ένα καθώς θεωρεί πως δεν έχουν διαφορές τόσο στον χαρακτήρα τους όσο και στην επικοινωνία με τον ίδιο. Λέει πως προσπαθούσαν να του δώσουν τα πάντα ως μοναχοπαιδί που ήταν χωρίς όμως να είναι υπερπροστατευτικοί. Και οι δύο είναι πολύ κοινωνικοί και με πολλούς φίλους. Συζητάει και με τους δύο τα προβλήματά του και την καθημερινότητά του και τον βοηθούν πολύ.

Από την πλευρά του πατέρα του, τον παππού του δεν τον γνώρισε γιατί είχε πεθάνει πολύ πριν γεννηθεί, είχε καφενείο και ήταν σαν χαρακτήρας κλειστός και απότομος, ενώ είχε βιώσει πολλά και είχε έρθει από τη Μικρά Ασία. Η γιαγιά του ζει ακόμα σε ηλικία 90 ετών και με την οποία έχει πολύ καλή σχέση ενώ είναι και αυτήν που τον μεγάλωσε στα πρώτα του χρόνια στην Αθήνα όταν δούλευαν οι γονείς. Ο πατέρας του έχει έναν αδερφό που ήταν καθηγητής στην ίδια πόλη της Κρήτης που ζει τώρα ο Σάκης και ο οποίος τον βοήθησε στα πρώτα του χρόνια της διδασκαλίας, ενώ βλέπονται συχνά πλέον αφού ζουν στην ίδια πόλη.

Από την πλευρά της μητέρας του, τον παππού δεν τον γνώρισε επίσης επειδή πέθανε όταν ήταν ενός χρόνου και η γιαγιά του πέθανε πολύ αργότερα το 2010 και με την οποία είχε πολύ καλή σχέση. Η μητέρα του είχε και μία μικρότερη αδερφή που είναι οδοντίατρος σε ένα νησί των Δωδεκανήσων αλλά παρόλα αυτά διατηρούν καλές σχέσεις.

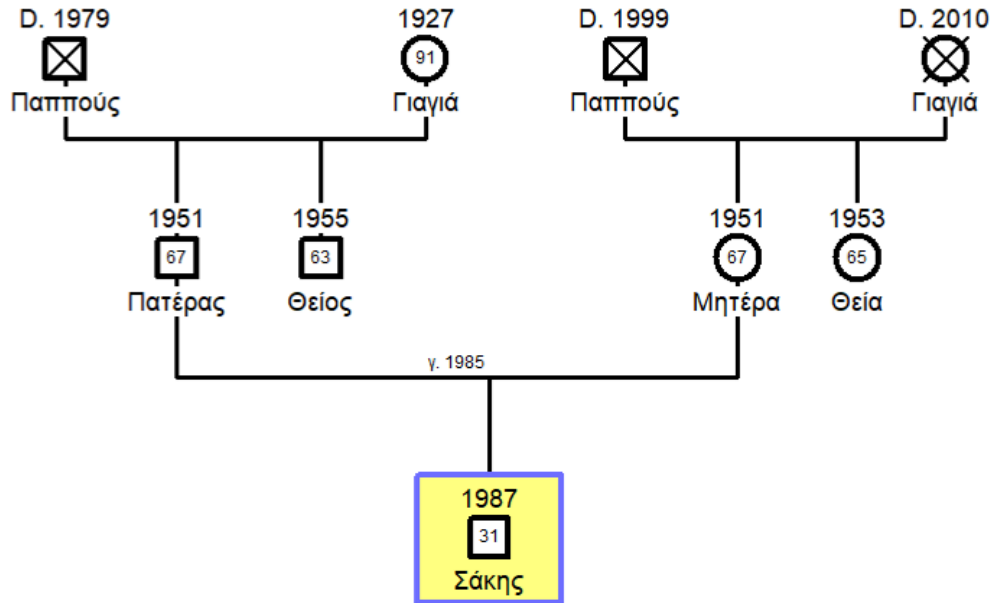

Σχεδιάγραμμα 3. Βασικές πληροφορίες όσον αφορά το γενεόγραμμα του υποκειμένου ΑΣ3.

Έζησε καλά και ανέμελα παιδικά χρόνια όπως αναφέρει, όμως ένα πρόβλημα που είχε στο πόδι του εκ γενετής τον δυσκόλευε στη ζωή του καθώς έπρεπε να κάνει φυσικοθεραπείες καθημερινά στερώντας του ελεύθερο χρόνο ενώ είχε επιπλέον προβλήματα όπως: "δεν μπορούσα να κάνω πράγματα που έκαναν οι συμμαθητές μου, ας πούμε να παίζω ποδόσφαιρο, κάποιες αθλητικές δραστηριότητες και με έκανε μερικές φορές να αισθάνομαι μειονεκτικά". Στην εφηβεία βίωσε εκφοβισμό στο γυμνάσιο λόγω του προβλήματος του όμως κατά τ' άλλα δεν είχε άλλα προβλήματα. Η σχολική του ζωή ήταν καλή, έκανε πολλούς φίλους που έχει ακόμη και σε αντίθεση με το γυμνάσιο, στο λύκειο ήταν πιο ήρεμα τα πράγματα ενώ είχε φοιτήσει και σε ιδιωτικό σχολείο. Μιλάει με νοσταλγία για την σχολική του ζωή ενώ και για τα φοιτητικά χρόνια αναφέρει πως πέρασε πολύ καλά και σπούδαζε στην ίδια πόλη με την μόνιμη κατοικία του.

Όσο ήταν μαθητής, γοητεύτηκε από τη δουλειά του εκπαιδευτικού καθώς είχε, όπως λέει, καλούς δασκάλους και καθηγητές: "Ήθελα, επειδή είχα καλές δασκάλες στο δημοτικό αλλά και καλούς καθηγητές στο Γυμνάσιο, Λύκειο ήθελα να ασχοληθώ γενικά με την εκπαίδευση. Το τι θα γινόμουν, αν θα γινόμουν δάσκαλος ή καθηγητής, το επέλεξα στην τρίτη λυκείου. Γενικά ήξερα ότι ήθελα να γίνω εκπαιδευτικός, επειδή είχα τα πρότυπα εκείνα που μου άρεσαν". Έτσι επέλεξε τελικά να γίνει δάσκαλος και αναφέρει: "Δήλωσα παιδαγωγικό στις πρώτες μου επιλογές και ήταν το θέμα ότι είχα κάποιες εμπειρίες γνωστών που είχαν ήδη γίνει δάσκαλοι και μου είχαν πει τα καλύτερα από τις εμπειρίες που είχαν και τα λοιπά στην τάξη. Αλλά δεδομένου ότι είχα κλίση πιο πολύ στα θεωρητικά μαθήματα, δηλαδή κοινωνιολογίες, ψυχολογίες που τα κάνανε όλα αυτά στα παιδαγωγικά και όχι τόσο στα μαθηματικά, ούτε και στα αρχαία, λατινικά που χρειαζόνταν για τις φιλοσοφικές, αποφάσισα να ακολουθήσω το παιδαγωγικό". Οι γονείς του ήθελαν να έχει μία δουλειά που να μην τον δυσκολεύει στο πρόβλημα της υγείας του και λέει "όταν πέρασα στο παιδαγωγικό, μπορώ να πω ότι το δέχτηκαν με ανακούφιση. [...] Γιατί ήξεραν ότι μου αρέσει, ξέρανε ότι και σε γενικές γραμμές οι συνθήκες εργασίας είναι καλές και δεδομένου ότι τότε υπήρχε αυτή η άμεση επαγγελματική αποκατάσταση. Για αυτούς τους λόγους κυρίως." Ερωτώμενος για την άποψη των γονέων του για το επάγγελμα του δασκάλου αυτή τη στιγμή απαντά πως: "Το μόνο πρόβλημα το οποίο μου λένε, είναι οι συνθήκες, αυτό το μακροχρόνιο καθεστώς αναπλήρωσης, η αδιοριστία, η

ομηρία που βρισκόμαστε, εντάξει κάποιες φορές που είμαι μακριά τους. Αυτά τους προβληματίζουν. Κάτι άλλο δεν τους προβληματίζει".

Θεωρεί τους γονείς του προοδευτικούς και συμφωνεί σε πολλά μαζί τους όπως το ότι είναι ενάντια στον άκρατο φιλελευθερισμό στα εργασιακά θέματα και πώς έχει ελάχιστες διαφωνίες μαζί τους ενώ για την ενδεχόμενη πίεση που μπορεί να του ασκούν λέει πως έχουν ένα άγχος "αδικαιολόγητο" για το αν έφτασε όταν ταξιδεύει ή πώς ήταν ημέρα του, καθώς κάθε βράδυ του τηλεφωνούν και τον ρωτάνε και θεωρεί πως αυτό τον πιέζει λίγο.

Μιλώντας για την κατάσταση της υγείας του αναφέρει το μεγάλο πρόβλημα που προαναφέραμε, το οποίο εμφανίστηκε από τη γέννησή του με εγκεφαλική παράλυση που επηρέασε το αριστερό του πόδι. Έκανε φυσικοθεραπείες με τους γονείς του που ήταν επάγγελμά τους ή με άλλους εξειδικευμένους φυσικοθεραπευτές καθημερινά. Τώρα λέει πως "Το πρόβλημα συνεχίζεται, δεν γίνεται καλά αυτό. Αλλά πλέον δεν το θεωρώ πρόβλημα. Έχω μάθει να ζω με αυτό. Δεν με επηρεάζει κάτι ούτε στην επαγγελματική ζωή κανονικά, ούτε στην κοινωνική, ούτε στην προσωπική ζωή, οπότε όλα καλά". Αυτό το πρόβλημα δεν προήλθε κληρονομικά από τους γονείς του οι οποίοι δεν έχουν άλλα προβλήματα υγείας πέραν των συνηθισμένων όπως η πίεση που έχει ο πατέρας του.

Προβλήματα άλλα δεν έχουν οι γονείς του όπως οικονομικά κλπ. Ερωτώμενος για το άγχος τους και τις αντιδράσεις τους αναφέρει πως η μητέρα του αγχώνεται πιο πολύ και δε σκέφτεται ψύχραιμα ενώ ο πατέρας του είναι πιο χαλαρός και προσπαθεί με νηφάλιο τρόπο να βρει λύση στα ζητήματα και ξεαγχώνει επίσης τη σύζυγό του. Για τον εαυτό του αναφέρει πως αγχώνεται κάποιες φορές και σταματάει το μυαλό του, όμως προσπαθεί να το διαχειρίζεται ήρεμα εξετάζοντας όλες τις παραμέτρους όσο γίνεται δυνατό. Γενικότερα προσπαθεί να μην αγχώνεται γιατί επιβαρύνει την υγεία του, προσπαθεί να παραμένει ψύχραιμος συζητώντας με τους γονείς για προσωπικά του ή με τον θείο του αν είναι για θέματα δουλειάς. Οι γονείς του για να μειώσουν το άγχος τους συζητάνε μεταξύ τους για να λύσουν το πρόβλημα αλλά για τη μητέρα του αναφέρει πως όταν είναι μόνη το διαχειρίζεται λάθος.

Συγκρίνοντας τον εαυτό του με τους γονείς του και εκείνους με τους γονείς τους αναφέρει: "εγώ κάποιες φορές μπορεί να μοιάζω στη μητέρα μου στο ότι στις πολύ στρεσογόνες καταστάσεις, δεν σκέφτομαι ψύχραιμα. Σε αυτό μόνο κάποιες φορές. Αλλά αρκετές είναι επίσης που κάνω ό,τι και ο πατέρας μου, δηλαδή δεν αγχώνομαι, προσπαθώ να σκεφτώ πιο καλά, με ήρεμο τρόπο και αυτό έχει να κάνει με το πώς σκέφτονταν εκείνοι και τι παραδείγματα έχουν από τους δικούς τους, διότι αφενός μεν η γιαγιά μου, η μητέρα του πατέρα μου ήταν πολύ ψύχραιμος άνθρωπος και είναι, και η άλλη μου γιαγιά σε τέτοιες καταστάσεις, της μητέρας μου η μαμά, είχε ένα υπερβολικό άγχος, απ' όσο τη θυμάμαι. Οπότε είναι όπως και οι γονείς τους, μπορώ να πω".

Αυτή τη στιγμή στο νοικοκυριό παραμένουν μόνο οι γονείς του καθώς ο ίδιος έχει φύγει εδώ και πολλά χρόνια ως αναπληρωτής και τους βλέπει μόνο κατά τη διάρκεια των διακοπών ή όταν εκείνοι τον επισκεφθούν στο μέρος που εργάζεται. Αυτό το μέρος συνήθως είναι μία μεγάλη πόλη της Κρήτης από όπου κατάγεται ο πατέρας του και έτσι έχει και σπίτι δωρεάν όπου μένει. Στο ίδιο μέρος ζουν και οι συγγενείς από την πλευρά του πατέρα του τους οποίους βλέπει συχνά. Τη στιγμή της συνέντευξης είναι ελεύθερος, χωρίς παιδιά και για το πλάνο οικογένειας που είχε παλιότερα στο μυαλό του αναφέρει πως το είχε τοποθετήσει στην δεκαετία των 30 που είναι τώρα, ίσως επηρεαζόμενος και από τους γονείς του οι οποίοι σε αυτή τη δεκαετία παντρεύτηκαν και έκαναν τον ίδιο. Για τα σχέδιά του για το μέλλον απαντά: "Τα σχέδιά μου ήτανε ότι από τη στιγμή που θα υπηρετήσω κάποια χρόνια εκτός Αθηνών, διότι επειδή σπούδασα εκεί θα ήθελα να δω και άλλες περιπτώσεις, όπως και κάνω δηλαδή τώρα που είμαι εκτός Αθηνών. Κάποια στιγμή να επιστρέψω και κάποια στιγμή εκεί πέρα να δημιουργήσω οικογένεια".

6.2.3.2. Βιογραφικά κεφάλαια ζωής του υποκειμένου ΑΣ3

Κεφάλαιο 1: Η πρώτη χρονιά ως αναπληρωτής. Την πρώτη του χρονιά κλήθηκε να διδάξει στην πόλη της Κρήτης από όπου κατάγεται ο πατέρας του και στο οποίο ερχόταν παλιότερα διακοπές και έχει και σπίτι. Ξεκίνησε τη δουλειά με πολλά όνειρα και προσδοκίες κυρίως σε θέματα εκπαίδευσης. Έχει καλές αναμνήσεις από τη συνεργασία του με τους μόνιμους εκπαιδευτικούς που είχε κυρίως στο σχολείο του και με τα παιδιά του σχολείου διατηρεί ακόμα πολύ καλές σχέσεις.

Κεφάλαιο 2: Επιστροφή στη βάση. Παρότι κλήθηκε να διδάξει πολύ κοντά στο σπίτι του στην Αττική, δεν έχει ευχάριστες αναμνήσεις από εκείνη τη χρονιά. Αυτό γιατί στο σχολείο που υπηρέτησε λειτουργούσε ως αναπληρωματικός πολλών δασκάλων όταν έπαιρναν άδειες και κρατούσε την τάξη τους για λίγες ημέρες, όμως αυτό ήταν πολύ κουραστικό και δεν μπορούσε να έχει σταθερή σχέση με συγκεκριμένους μαθητές όπως επιθυμούσε.

Κεφάλαιο 3: Η επάνοδος στην Κρήτη. Επέστρεψε στην Κρήτη και ήταν η πρώτη φορά που είχε τη δική του τάξη, καθώς τα προηγούμενα χρόνια εργάστηκε σε ολόημερο ή ως μπαλαντέρ. Είχε δύσκολα παιδιά πέμπτης τάξης όμως οι καλές σχέσεις μεταξύ των συναδέλφων ήταν καθοριστικός παράγοντας για να νιώθει καλά και οι πολλές δραστηριότητες που έκανε με την τάξη του, παρά τις δυσκολίες, βοήθησε στο να τελειώσει η χρονιά με ευχάριστο τρόπο. Σε αυτό το σχολείο έκανε και μία δυνατή φιλία που εξελίχθηκε αργότερα σε κουμπαριά.

Κεφάλαιο 4: Μία χρονιά δημιουργικότητας. Όπως και την προηγούμενη χρονιά, ανέλαβε πάλι σε άλλο σχολείο την πέμπτη τάξη αλλά με λιγότερα παιδιά και την ονομάζει χρόνια δημιουργικότητας επειδή συμμετείχε σε ευρωπαϊκά και περιβαλλοντικά προγράμματα σε συνεργασία με άλλους συναδέλφους και με τη συμμετοχή των παιδιών. Για αυτή τη χρονιά αναφέρει πως είχε τον καλύτερο διευθυντή που τον βοήθησε πολύ και την επόμενη χρονιά ήθελε να ξαναπάει εκεί αλλά δεν τα κατάφερε.

Κεφάλαιο 5: Μία ξεχωριστή χρονιά. Αυτή τη χρονιά δίδαξε στην ειδική αγωγή, σε τμήμα ένταξης ενός σχολείου και πάλι της Κρήτης και ήταν για αυτόν μία ξεχωριστή εμπειρία, καθώς είδε έναν διαφορετικό κόσμο του σχολείου λόγω της εξειδικευμένης υποστήριξης που παρείχε σε κάποια παιδιά και τον διαφορετικό τρόπο λειτουργίας και διδασκαλίας.

Κεφάλαιο 6: Μία ήρεμη χρονιά. Εργάστηκε σε ολόημερο τμήμα ενός μεγάλο σχολείου και δεν έχει κάτι το ιδιαίτερο να θυμάται από αυτή τη χρονιά αλλά μιλά με νοσταλγία για αυτήν λόγω της πολύ καλής σχέσης που είχε με συναδέλφους και παιδιά.

Κεφάλαιο 7: Σχέσεις ζωής. Αυτή τη χρονιά εργάστηκε και πάλι στον ίδιο νόμο της Κρήτης, σε ένα μικρό επαρχιακό σχολείο όπου είχε συναδέλφους μόνο αναπληρωτές. Η σχέση με τους μαθητές ήταν τέλεια και με τους οποίους συζητούσαν πάρα πολύ για όλα τα ζητήματα και είχαν και πολύ καλή σχέση με τους γονείς τους, ενώ διατηρούν ακόμα πολύ καλή επικοινωνία. Θυμάται πολύ έντονα αυτή τη χρονιά και ήθελε να ξαναγυρίσει σε αυτό το σχολείο.

Κεφάλαιο 8: Ταραγμένη περίοδος. Αυτή τη χρονιά κλήθηκε να διδάξει σε ένα άλλο επαρχιακό σχολείο όμως επέλεξε να αλλάξει και να αποσπαστεί σε σχολείο μέσα στην πόλη και αυτό γιατί δεν ήθελε να μετακινείται πολύ από το σπίτι του. Όμως τελικά στο σχολείο που πήγε έτυχε σε μία πολύ δύσκολη τάξη, δυσκολεύτηκε πάρα πολύ και τον κούρασε σε πολύ μεγάλο βαθμό. Είχε καλούς συναδέλφους, όμως δεν είχε τη στήριξη που θα ήθελε από τον διευθυντή. Όλα αυτά σε συνδυασμό με το ότι ήθελε να φύγει από την περιοχή αυτή που δίδασκε για πολλά χρόνια, του δημιούργησαν μία άσχημη ψυχολογική κατάσταση.

Κεφάλαιο 9: Προσωπική αναζήτηση και αναστοχασμός. Σε συνέχεια της κακής ψυχολογίας που είχε από την προηγούμενη χρονιά, αυτή τη χρονιά παρότι κλήθηκε να διδάξει κοντά στους γονείς του, παρόλα αυτά η πολύ κακή σχέση που είχε με την διευθύντρια του σχολείου τον οδήγησε να κάνει κάτι που συμβαίνει σπάνια αλλά είναι ενδεικτικό της κατάστασης που βρέθηκε ο ίδιος όπως και άλλοι συναδέλφοι, όπως λέει, στο σχολείο. Η διευθύντριά του τού φερόταν αντισυναδελφικά, του ζητούσε συνεχώς να κάνει πράγματα που ήθελε η ίδια και αν έφερνε αντίρρηση τον απειλούσε πως θα φέρει τους γονείς να τους πει ότι δεν κάνει καλά τη δουλειά του. Έτσι παραιτήθηκε μένοντας για πρώτη φορά άνεργος. Παρόλα αυτά ο ίδιος πέτυχε πολλά άλλα κατά τη διάρκεια της ανεργίας του όπως το να τελειώσει το μεταπτυχιακό που έκανε μέχρι τότε.

Κεφάλαιο 10: Επάνοδος στα παλιά και αισιοδοξία. Αυτή τη χρονιά επανήλθε σε σχολείο στην Κρήτη και αισθάνεται αισιόδοξος ενώ θεωρεί επίσης πως θα είναι μία δημιουργική χρονιά, αφήνοντας πίσω το άσχημο παρελθόν.

Κεφάλαιο 11: Ατενίζοντας το μέλλον. Για το μέλλον του σκέφτεται πως θα είναι στην Αθήνα, ως μόνιμος σε κάποιο σχολείο που θα μπορεί να διδάξει και να προσφέρει, με σταθερές σχέσεις με μαθητές και συναδέλφους.

6.2.3.3. Στάδια της ζωής του υποκειμένου ΑΣ3

Ιχνογραφικό έργο (εικαστική έκφραση) 1 που αναπαριστά τα στάδια της ζωής του παρελθόν-παρόν-μέλλον όσον αφορά την ποιότητα της ζωής του από τότε που ξεκίνησε να εργάζεται ως αναπληρωτής δάσκαλος.

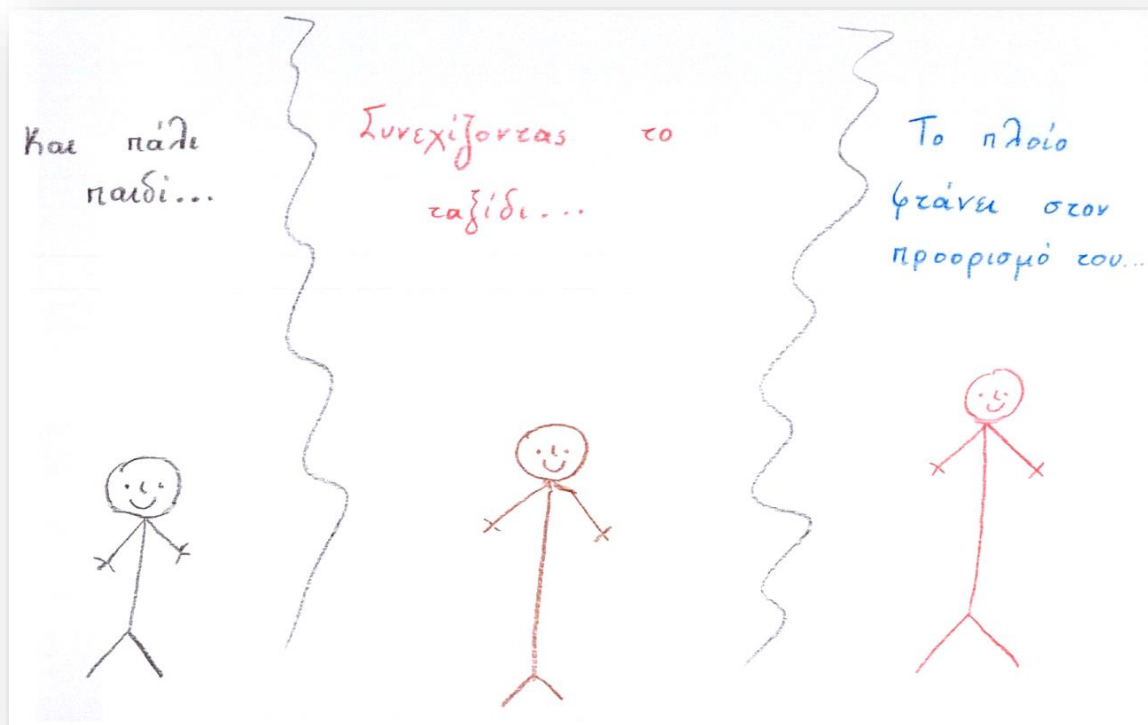

Ιχνογράφημα 3. Ιχνογραφικό έργο 1: Η πορεία μου.

Ο Σάκης έχει χωρίσει τη σελίδα Α4 σε τρία μέρη με τη ζωγραφιά του να είναι πολύ απλή περιλαμβάνοντας μόνο μία ανθρώπινη φιγούρα. Σε κάθε μέρος έχει βάλει και έναν μικρό τίτλο. Στο πρώτο μέρος γράφει "Και πάλι παιδί" και έχει μία μαύρη χαμογελαστή

μικρή φιγούρα. Στο δεύτερο γράφει "Συνεχίζοντας το ταξίδι..." και έχει μία καφέ ανδρική φιγούρα λίγο ψηλότερη από την προηγούμενη και πάλι χαμογελαστή. Στην τρίτη η φιγούρα είναι πάλι χαμογελαστή και ελάχιστα πιο ψηλή από τη δεύτερη και από πάνω γράφει "Το πλοίο φτάνει στον προορισμό του...".

Σύμφωνα με τα λεγόμενα του ίδιου στη συνέντευξη για το Ιχνογράφημα 1 εστίασε τη ζωγραφιά του στη μαθησιακή διαδικασία, ίσως γιατί γι' αυτόν είναι πιο σημαντική από την υπόλοιπη ζωή που βιώνει ως αναπληρωτής. Οι ανδρικές φιγούρες, που δείχνουν τον ίδιο, συνεχώς μεγαλώνουν σε ύψος κάτι που μπορεί να ερμηνευτεί ως η εξέλιξη του ίδιου σε όλα τα χρόνια που εργάζεται ως δάσκαλος κάτι το οποίο τον χαροποιεί πολύ. Στα πρώτα του χρόνια ένιωθε και πάλι παιδί καθώς ήταν και νέος αλλά είχε και πολύ όρεξη, όμως το μαύρο χρώμα που επέλεξε υποδηλώνει πως δεν ήταν τόσο ευχαριστημένος από την επίδοση του ως δάσκαλος όσο τα υπόλοιπα χρόνια. Με το τελευταίο μέρος της ζωγραφιάς φαίνεται πως νιώθει ότι έφτασε ή φτάνει στον προορισμό του, ο οποίος προορισμός είναι η επαγγελματική του εξέλιξη με την οποία νιώθει περισσότερο πλήρης σε σχέση με την αρχή αλλά και ότι πιστεύει πως σύντομα θα διοριστεί μόνιμος.

6.2.3.4. Κυρίαρχα στοιχεία του οικο-σωματικο-βιοματικού κόσμου του υποκειμένου ΑΣ3

Ο Σάκης είναι ελεύθερος, όμως αυτή τη στιγμή δεν τον ανησυχεί αυτό αλλά περισσότερο ανησυχεί για τον διορισμό του, όχι τόσο για οικονομικούς λόγους αλλά για λόγους επαγγελματικής εξέλιξης και καλύτερης σχέσης με τους μαθητές και τη διδασκαλία που λατρεύει. Αγχώνεται για το γεγονός πως στο καθεστώς αναπλήρωσης δεν μπορεί να προσφέρει όπως θα ήθελε. Έχει ένα πρόβλημα αναπηρίας που του δημιουργεί κάποια μικρά προβλήματα όμως η καλή κοινωνική ζωή του και η δουλειά του του δίνουν μεγάλη ευτυχία και δύναμη. Ζει μακριά από τους γονείς του αλλά έχει σπίτι δικό του που δεν νοικιάζει και επειδή παραμένει στο ίδιο μέρος για πολλά χρόνια, δεν αγχώνεται για τις συνεχείς μετακινήσεις όπως άλλοι.

6.2.4. Υποκείμενο ΑΑ4

6.2.4.1. Γενεαλογικές πληροφορίες

Το υποκείμενο της έρευνας ΑΑ4 με ψευδώνυμο Αμαντέο, είναι αναπληρωτής δάσκαλος 32 ετών κατά την ημερομηνία της συνέντευξης (29/9/2018) και με 10 χρόνια προϋπηρεσίας. Κατάγεται από μία περιοχή της Θεσσαλονίκης και την περίοδο της συνέντευξης είχε προσληφθεί και εργαζόταν σε ένα επαρχιακό σχολείο της Κρήτης και διέμενε μέσα στην πόλη. Προέρχεται από μία οικογένεια που αποτελούνταν από τους γονείς του, τον ίδιο και τον μεγαλύτερο αδερφό του. Οι γονείς του παντρεύτηκαν πριν από 36 χρόνια, το 1982, ενώ ο ίδιος γεννήθηκε 4 χρόνια αργότερα.

Ο πατέρας του είναι συνταξιούχος αστυνομικός και τον θεωρεί πολύ απόλυτο στις απόψεις και αρχηγό της οικογένειας. Η μητέρα του εργάζεται ακόμη ως ιδιωτική υπάλληλος σε σουπερ μάρκετ και την χαρακτηρίζει ως "ψυχούλα" αλλά λίγο αυστηρή κάποιες φορές και με την οποία είναι περισσότερο δεμένος. Οι γονείς του ήταν πάντα δίπλα του και ειδικά στα θέματα υγείας που είχε και θέλει πολύ να πηγαίνει και να τους βλέπει όσο περισσότερο γίνεται. Ο αδερφός του ζει ακόμη με τους γονείς του, έχει δικό του κουρείο και τον χαρακτηρίζει λίγο αμόρφωτο αλλά ψυχοπονετικό σαν άνθρωπο.

Τον παππού του από την πλευρά του πατέρα του δεν τον γνώρισε γιατί πέθανε το 1982 αλλά ζει η γιαγιά του ακόμη σε ηλικία 83 ετών, για την οποία μας λέει πως δεν ήταν ποτέ πολύ κοντά τους, στα εγγόνια. Ο πατέρας του έχει μία αδερφή που μένει στην Κρήτη

ως συνταξιούχος τώρα και με την οποία έχει πάρα πολύ καλές σχέσεις και την βλέπει συχνά.

Από την πλευρά της μητέρας του, ο παππούς πέθανε το 2003 και είχε καφενείο παλιότερα στο χωριό ενώ η γιαγιά ασχολούνταν με οικιακά και πέθανε πρόσφατα το 2017. Τους έβλεπε κάθε καλοκαίρι στην Πελοπόννησο όπου ζούσαν και περνούσε πολύ ωραία εκεί. Η μητέρα του έχει τρία αδέρφια, τους οποίους τους συναντά σπάνια πια αλλά είχαν άψογες σχέσεις.

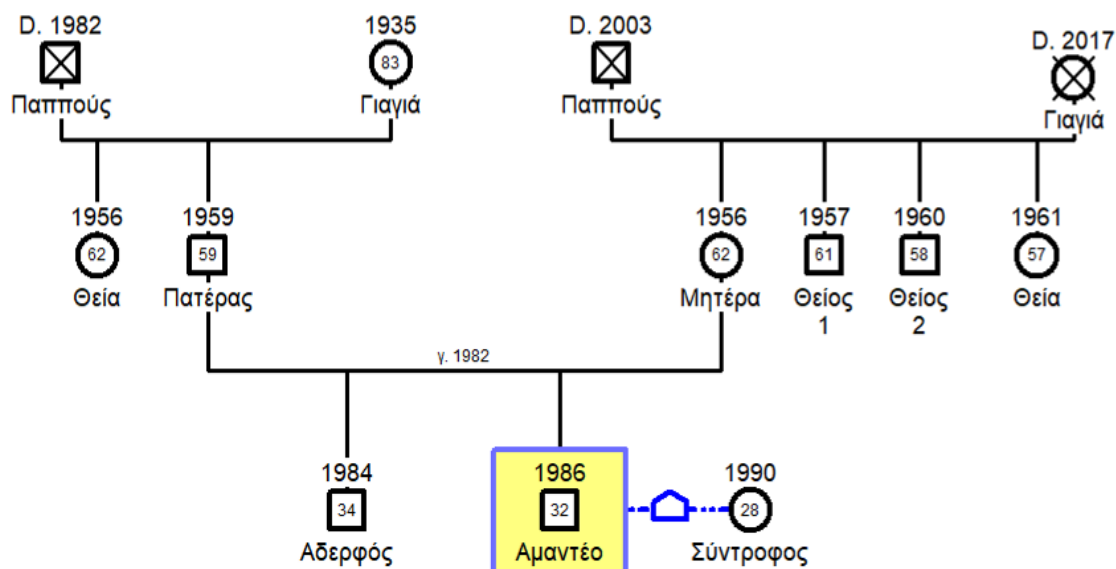

Σχεδιάγραμμα 4. Βασικές πληροφορίες όσον αφορά το γενεόγραμμα του υποκειμένου ΑΑ4.

Για τα παιδικά του χρόνια μας λέει πως ήταν "ξένοιαστος, ανέμελος και λίγο ζορισμένος" με ένα πρόβλημα υγείας που είχε: "γενικά με περιορίζαν, δεν έκανα γυμναστική και τα λοιπά. Δεν πήγαινα σε όλες τις πενταήμερες και τέτοια. Βέβαια όλα αυτά μου έχουν μείνει σαν παράπονο, αλλά γενικά τα αναπολώ, θα ήθελα πολύ να τα ξαναζήσω. Όλα μου τα παιδικά χρόνια". Στην εφηβεία και στο σχολείο έκανε φίλους που έχει ακόμη και σήμερα. Ήταν μέτριος μαθητής και έδωσε δύο φορές πανελλήνιες. Έκανε φοιτητική ζωή στην πόλη που μεγάλωσε και δεν το έζησε διαφορετικά όπως το ζούνε όλοι, αλλά λέει πως πέρασε καταπληκτικά.

Όταν ήταν μαθητής δημοτικού βλέποντας τους δασκάλους του ήθελε να γίνει και αυτός δάσκαλος για να μορφώσει τους άλλους. Την πρώτη φορά που έδωσε πανελλήνιες πέρασε στη θεολογική σχολή αλλά δεν ήθελε καθόλου και ξανά έδωσε για να περάσει στο παιδαγωγικό που ήθελε πολύ. Ερωτώμενος για την άποψη των γονέων του για την επιλογή του να γίνει δάσκαλος αναφέρει: "Ναι το ήθελαν 100%, ειδικά ο πατέρας μου. [...] Ας πούμε, όταν τους είχα πει ότι θέλω να γίνω δάσκαλος, βέβαια εμένα είναι και ειδική περίπτωση, επειδή ήξεραν ότι εγώ είχα ένα ιστορικό υγείας, μόλις τους είπα ότι θα γίνω δάσκαλος, ψιλοείχανε ησυχάσει, γιατί εντάξει σου λέει θα πάει σε ένα καλό επάγγελμα, δεν θα ζοριστεί στη ζωή του, κάπως έτσι, σου λέει και δημόσιος υπάλληλος. Πιθανόν το είχαν έτσι στο νου τους. Γενικότερα πιστεύω είχαν την αντίληψη του κλασσικού μέσου Έλληνα ότι αν μπορείς να μπεις στο δημόσιο μπες. Έτσι νομίζω". Για την τωρινή άποψη των γονέων του όμως λέει: "Τώρα πολλές φορές τους έχω ακούσει να μου λένε, δεν βαρέθηκες, λόγω της αδιοριστίας... [...] Δεν κουράστηκες; Πόσο ακόμα; Όλο τρέχεις από δω και από κει. Τέτοια πράγματα. Δηλαδή νομίζω ότι αν υπήρχε μία δουλειά που θα το είχαν στο νου τους ότι με εξασφαλίζει, θα προσπαθούσαν να με πείσουν να κοιτάξω για κάτι άλλο".

Γενικότερα με τον πατέρα του συμφωνούν σε ιδεολογικά θέματα περί πατρίδος και θρησκείας αλλά σε κάποια πολιτικά όπως για θεωρίες συνωμοσίας που λέει ο πατέρας του διαφωνούν. Με τη μητέρα του δεν έχουν τέτοιες συζητήσεις ή άλλες διαφωνίες. Ερωτώμενος για το ενδεχόμενο να νιώθει πίεση από τους γονείς του απαντάει πως ένιωθε μικρότερος κυρίως αλλά σε λογικά πλαίσια. Ήταν υπερπροστατευτικοί λόγω του προβλήματος υγείας που είχε και επειδή όπως λέει είναι λίγο ισχυρογνώμονες κάποιες φορές.

Για το πρόβλημα της υγείας που προαναφέραμε, μας αναλύει πως γεννήθηκε με ένα καρδιολογικό πρόβλημα και έκανε τέσσερα χειρουργεία και τώρα πρέπει να το παρακολουθεί συνέχεια και να προσέχει. Δεν έχει πολλές αντοχές όπως οι άλλοι και επιπλέον αναφέρει πως "λόγω δουλειάς τα πρώτα χρόνια φοβόμουν να πάω σε κάποια περιοχή που δεν είχε νοσοκομείο, όχι γιατί το χρειάστηκα ποτέ, αλλά στο ενδεχόμενο μην τυχόν το χρειαστώ. Οπότε με έχει επηρεάσει αρκετά". Ένα ακόμη πρόβλημα που είχε ήταν η κήλη που έκανε χειρουργείο και τη διόρθωσε πλέον. Το πρόβλημα στην καρδιά δεν έχει σχέση με κληρονομικότητα από τους γονείς και η σκέψη του είναι: "Δεν ξέρω αν έτυχε το δικό μου το πρόβλημα να ήμουν από εκείνες τις περιπτώσεις με το Τσερνόμπιλ, δεν ξέρω αν επηρεάζει μπορεί και όχι". Κατά τα άλλα για τον πατέρα του αναφέρει πως είχε ένα πρόβλημα με τη χολή που όμως το έχει διορθώσει και για τον αδερφό του πως έχει χοληστερίνη λόγω κιλών.

Γενικότερα η οικογένειά του αντιμετώπισε μεγάλα οικονομικά προβλήματα στα πρώτα χρόνια της ζωής του καθώς το πρόβλημα της υγείας του χρειαζόταν πολλές οικονομικές υποχρεώσεις, όμως τώρα είναι λίγο καλύτερα τα οικονομικά τους. Για το άγχος της μητέρας του αναφέρει: "της έχουν δημιουργηθεί ψυχολογικά, κλειστοφοβία, δεν μπαίνει σε αεροπλάνο, δεν μπαίνει σε καράβια, έχει φοβίες πολλές και οι φοβίες της βγήκαν μετά από μένα, γιατί έμπαινε σε νοσοκομεία, έμπαινε σε αεροπλάνο για να πάμε ταξίδια για μένα, οπότε μάλλον της έχουν μείνει" ενώ για τον πατέρα του λέει πως είναι ψύχραιμος ακόμη και σε δύσκολες στιγμές όπως τότε με τα προβλήματα υγείας. Για τον εαυτό του αναφέρει πως όταν έχει άγχος, παλιότερα είχε ταχυκαρδία και έχανε τον έλεγχο και δεν ήξερε τι να κάνει ενώ τώρα το διαχειρίζεται καλύτερα και πιο ψύχραιμα, κάτι που ενδεχομένως το πήρε από τον πατέρα του.

Για τη διαχείριση του άγχους λέει πως οι γονείς του προσπαθούν περισσότερο να μειώσουν το δικό του άγχος και όχι το δικό τους ενώ για τη μητέρα του αναφέρει πως είναι πιο ευάλωτη και πως παίρνει αγχολυτικά φάρμακα. Ο ίδιος δεν κάνει κάτι για να μειώσει το άγχος του παρά κλείνεται στον εαυτό του και κανείς γύρω του δεν το καταλαβαίνει ότι έχει άγχος. Θεωρεί πως μοιάζει στον πατέρα του περισσότερο σε θέματα διαχείρισης άγχους πλέον και πως ο πατέρας του έχει παρόμοιο χαρακτήρα με τη γιαγιά του που ζει ακόμη.

Αυτή την περίοδο, λόγω του ότι έχει φύγει ο ίδιος για να εργαστεί ως αναπληρωτής, στο νοικοκυριό της οικογένειάς του παραμένει ο αδερφός του μαζί με τους γονείς μέχρι να ορθοποδήσει οικονομικά λόγω της κρίσης ή μέχρι να παντρευτεί καθώς έχει χωρίσει πρόσφατα.

Ο Αμαντέο την περίοδο της συνέντευξης ήταν σε σχέση με μία κοπέλα 28 ετών, επίσης αναπληρώτρια δασκάλα, με πολύ λίγη προϋπηρεσία όμως. Ερωτώμενος για το πλάνο που είχε παλιότερα για τη ζωή του αναφέρει πως μέχρι τα 27 σκεφτόταν να παντρευτεί και μέχρι 30 να κάνει παιδιά: "Γενικότερα το πλάνο μου πάντα ήταν, ότι θέλω να κάνω παιδιά μικρός για να τα ζήσω, δεν θέλω δηλαδή να είμαι μεγάλος όταν θα μεγαλώσουν. Τώρα αυτό το πλάνο έχει φύγει λίγο εκτός, αλλά ακόμα το έχω στο νου μου". Τώρα είναι δύο χρόνια μαζί με τη σύντροφό του και πρώτη φορά συγκατοικούν για αυτή τη σχολική χρονιά περιμένοντας να την πάρουν και εκείνη στην ίδια πόλη της Κρήτης όπου προσλήφθηκε και ο ίδιος και γι' αυτό το θέμα αναφέρει: "στη δικιά μας

περίπτωση δεν είναι εύκολο, γιατί είναι σε χειρότερη θέση στον πίνακα, δηλαδή αυτή τη στιγμή εγώ την περνάω σχεδόν 5.000 θέσεις και είναι ζόρικο γιατί ας πούμε εγώ με τις επιλογές που έκανα στα σχολεία κάποια στιγμή θα μπορούσα να πάω και πιο βόρεια που ήταν και ο σκοπός μου, αυτή όμως δεν μπορεί, οπότε πλέον αλλάζουν και τα δικά μου σχέδια, αλλάζουν και τα δικά της γιατί είναι συγκεκριμένα τα μέρη που μπορεί να πηγαίνει. Γενικά αλλάζουν τα σχέδια μας εντελώς". Τέλος, αν όλα πάνε καλά θα ήθελαν να περάσουν και στο επόμενο βήμα, αυτό του γάμου.

6.2.4.2. Βιογραφικά κεφάλαια ζωής του υποκειμένου ΑΑ4

Κεφάλαιο 1: Αλεξανδρούπολη. Ως πρώτη χρονιά που δούλεψε στην Αλεξανδρούπολη την χαρακτηρίζει ως μία ωραία εμπειρία, καθώς έζησε και πρώτη φορά μόνος αλλά είχε και τις δυσκολίες λόγω του προβλήματος υγείας καθώς φοβόταν μην χρειαστεί κάτι και πρώτη φορά δεν είναι κοντά του οι γονείς του. Είχε έναν πολύ καλό διευθυντή που τον ένιωθε σαν πατέρα του αλλά οι συνάδελφοί του τον έβλεπαν και αντιμετώπιζαν σαν μικρό και αυτό δεν του άρεσε.

Κεφάλαιο 2: Χαλκιδική. Αυτή τη χρονιά κλήθηκε να εργαστεί πολύ κοντά στον τόπο μόνιμης κατοικίας και έτσι πηγαиноερχόταν από το σπίτι των γονιών του. Είχε αναλάβει το ολοήμερο τμήμα και δεν του άρεσε καθόλου καθώς το έβλεπε σαν παιδοφύλαξη. Αυτή τη χρονιά όμως γνώρισε και κράτησε έναν πολύ καλό φίλο.

Κεφάλαιο 3: Ιερισσός. Ήταν μία από τις καλύτερες χρονιές του κυρίως λόγω της παρέας που είχε σε εκείνο το μέρος της Χαλκιδικής που έμενε, ενώ και το σχολείο του ήταν καλό.

Κεφάλαιο 4: Τα καλοκαίρια. Τα καλοκαίρια τα περιμένει πολύ κάθε χρόνο για να γυρίσει στον τόπο του και να δει τους φίλους του αλλά βεβαίως και τους γονείς του που το θεωρεί πολύ σημαντικό γιατί περνάνε τα χρόνια και θέλει να τους χορτάσει.

Κεφάλαιο 5: Το μεγαλύτερο λάθος της καριέρας μου. Θεωρεί τη χρονιά αυτή ως το μεγαλύτερο λάθος της καριέρας του γιατί δήλωσε μόνο συγκεκριμένες περιοχές για να εργαστεί και έτσι προσλήφθηκε πολύ αργά και έχασε πολύ προϋπηρεσία. Παρόλα αυτά ζούσε στη Θεσσαλονίκη, οπότε έβλεπε τους φίλους του και έτσι ένιωθε καλύτερα. Όσον αφορά το σχολείο, εργάστηκε σε τμήμα υποδοχής και δεν του άρεσε πολύ όμως τα λιγοστά έξοδα που είχε εκείνη τη χρονιά τον βοήθησαν ώστε να μαζέψει χρήματα και να αγοράσει αυτοκίνητο.

Κεφάλαιο 6: Νησί της Αττικής. Βρέθηκε από λάθος στη δήλωσή του σε ένα νησί που ανήκει στον Πειραιά. Τη χρονιά εκείνη πέρασε ωραία γιατί είχε καλή παρέα και μάλιστα γνώρισε μία φίλη, που δέθηκαν τόσο που του ζήτησε να την παντρεύει. Για το σχολείο μας λέει πως ήταν όλα καλά εκτός από την διευθύντρια που ήταν λίγο καταπιεστική προς τους δασκάλους. Με τον συγκεκριμένο όμως δεν ήταν τόσο γιατί δεν της έφερνε αντίλογο.

Κεφάλαιο 7: Αγρίνιο. Στο Αγρίνιο είχε μία μεγάλη παρέα με την οποία πέρασα ωραίες στιγμές, ενώ και στο σχολείο είχε μία ευχάριστη εμπειρία λόγω καλών συναδέλφων και διευθυντή, παρά το γεγονός πως είχε για άλλη μία χρονιά το ολοήμερο τμήμα που δεν του άρεσε καθόλου.

Κεφάλαιο 8: Ηράκλειο. Για πρώτη φορά στην καριέρα του προσλήφθηκε στην Κρήτη και εργάστηκε σε ένα επαρχιακό σχολείο μένοντας όμως στην πόλη. Αυτή τη χρονιά πέρασε ωραία και μάλιστα στο σχολείο γνώρισε και την τωρινή του σύντροφο.

Κεφάλαιο 9: Ηράκλειο Β. Σε αυτό το κεφάλαιο βάζει μαζί δύο χρονιές που εργάστηκε και πάλι στο Ηράκλειο και μάλιστα σε ένα πολύ δύσκολο σχολείο όπως αναφέρει. Σε αυτό το σχολείο η κατάσταση ήταν πολύ δύσκολη καθώς τα παιδιά ήταν αγενή όπως και οι γονείς τους οι οποίοι επιβάλλονταν στους δασκάλους. Ο ίδιος θεωρεί πως σημαντικός λόγος που συνέβαινε αυτό ήταν πως στο σχολείο για πολλά χρόνια εργάζονταν κυρίως

μόνο αναπληρωτές και έτσι δεν υπήρχε μία συνέχεια που θα βοηθούσε στην καλύτερη λειτουργία του σχολείου και στην επικοινωνία με τους γονείς και τα παιδιά.

Κεφάλαιο 10: Ηράκλειο Γ. Για άλλες δύο χρονιές παρέμεινε στον ίδιο νομό αλλά σε άλλο σχολείο πιο καλό αυτή τη φορά. Όμως ήταν πιο μακρινό από το σπίτι του στο Ηράκλειο και Δυσκολεύτηκε από την καθημερινή πολύωρη μετακίνηση που ήταν περίπου μία ώρα για να φτάσει εκεί.

Κεφάλαιο 11: Σχέδια για το μέλλον/ Ίδωμεν. Το σχέδιο του ήταν με τα περισσότερα μόρια που απέκτησε λόγω δυσπρόσιτων σχολείων να μπορέσει να πάει και πάλι στη Θεσσαλονίκη ως αναπληρωτής καθώς έχει κουραστεί να φεύγει μακριά από τους γονείς του και το σπίτι του. Τα σχέδια του βέβαια άλλαξαν έκτοτε γιατί η σύντροφος του δεν θα μπορούσε να είναι και εκείνη στη Θεσσαλονίκη οπότε παραμένει στη νότια Ελλάδα. Όμως έχει κουραστεί πλέον και σκέφτεται περισσότερο τη δημιουργία οικογένειας, καθώς περνάνε τα χρόνια, και το ενδεχόμενο της παραίτησης από αναπληρωτής για τον λόγο αυτό.

6.2.4.3. Στάδια της ζωής του υποκειμένου ΑΑ4

Ιχνογραφικό έργο (εικαστική έκφραση) 1 που αναπαριστά τα στάδια της ζωής του παρελθόν-παρόν-μέλλον όσον αφορά την ποιότητα της ζωής του από τότε που ξεκίνησε να εργάζεται ως αναπληρωτής δάσκαλος.



Ιχνογράφημα 4. Ιχνογραφικό έργο 1: Δουλειά του ποδαριού.

Ο Αμαντέο έχει χωρίσει το χαρτί Α4 στα τρία κομμάτια παρελθόν, παρόν και μέλλον. Στο παρελθόν έχει μία ανδρική φιγούρα με δύο βαλίτσες δίπλα του στον δρόμο

και πίσω του υπάρχει μία τράπεζα και δίπλα ένας πύργος ψηλός. Το φόντο είναι γαλάζιο του ουρανού.

Στη δεύτερη εικόνα του παρόντος έχει ένα στενό δρόμο με απότομα βουνά δεξιά και αριστερά του και ένα αυτοκίνητο να κινείται ανάμεσά τους. Ο ουρανός από πάνω είναι μαύρος. Μέσα στο αυτοκίνητο φαίνονται μία αντρική και μία γυναικεία φιγούρα.

Στην τελευταία ζωγραφιά που αφορά το μέλλον έχουμε ένα ζευγάρι σε ένα πάρκο με ένα παιδί που έχει χαρακτηριστικά αγοριού και κοριτσιού μαζί. Κοιτάζουν τον Λευκό Πύργο της Θεσσαλονίκης και από πίσω διακρίνεται πάλι μία τράπεζα.

Από τις ζωγραφιές του Αμαντέο αντιλαμβανόμαστε πως στην πρώτη δείχνει την Αλεξανδρούπολη που είναι ο τόπος που εργάστηκε πρώτη φορά ως αναπληρωτής, και όπου πρώτη φορά χρειάστηκε να φύγει από την πόλη του, γι' αυτό και οι βαλίτσες, ενώ η τράπεζα υποδηλώνει πως τότε έπαιρνε πολλά χρήματα γιατί ήταν προ κρίσης. Ο καθαρός ουρανός δείχνει τη θετική του διάθεση τότε.

Για το παρόν φαίνεται πόσο όλα είναι δύσκολα, με τον στενό δρόμο που οδηγεί στο μαύρο φόντο του άγνωστου και του αγχωτικού. Είναι μαζί με την κοπέλα του όμως και μαζί βαδίζουν σε αυτόν τον δύσκολο δρόμο.

Στην τελευταία ζωγραφιά φαίνεται η ελπίδα και η αισιοδοξία και των δύο να είναι μαζί και να έχουν γυρίσει στη Θεσσαλονίκη που είναι ο τόπος καταγωγής του Αμαντέο, που το θέλει πάρα πολύ, με ένα παιδί είτε αγόρι είτε κορίτσι και να παίρνουν περισσότερα χρήματα από ότι τώρα. Να έχουν δηλαδή μία ευτυχισμένη ζωή.

6.2.4.4. Κυρίαρχα στοιχεία του οικο-σωματικο-βιοματικού κόσμου του υποκειμένου ΑΑ4

Ο Αμαντέο έχει σχέση με μία αναπληρώτρια δασκάλα και αυτή τη στιγμή αγχώνεται για το πώς θα καταφέρει να εργαστεί και να ζήσει στην ίδια περιοχή με εκείνη. Τη φετινή χρονιά με δυσκολία το κατάφερε όμως αγχώνεται για τις επόμενες χρονιές. Επίσης έχει κουραστεί όλα αυτά τα χρόνια να εργάζεται σε νησιά και γενικότερα μακριά από το πατρικό του και αγχώνεται πολύ που δεν μπορεί να ζήσει κοντά στους γονείς του γιατί μεγαλώνουν και δεν θα προλάβει να τους ζήσει όσο θα ήθελε. Θέλει λοιπόν να διοριστεί άμεσα και να μπορέσει να ορθοποδήσει και στα δύο ζητήματα. Τέλος, έχει και ένα πρόβλημα καρδιάς από μικρός το οποίο του δημιουργεί κάποιες δυσκολίες στη ζωή του όμως τις ξεπερνά και δεν δείχνει να τον επηρεάζει αρκετά. Βέβαια είναι κάτι που είχε δημιουργήσει μεγάλο άγχος στους γονείς του και συνεχίζει ακόμη και τώρα, και έτσι οι γονείς του θέλουν πολύ τον διορισμό του Αμαντέου για να μην έχει τις δυσκολίες μετακίνησης κλπ.

6.2.5. Υποκείμενο ΑΤ5

6.2.5.1. Γενεαλογικές πληροφορίες

Το υποκείμενο της έρευνας ΑΤ5 με ψευδώνυμο Τάσος, είναι αναπληρωτής δάσκαλος 31 ετών κατά την ημερομηνία της συνέντευξης (7/10/2018) και με 10 χρόνια προϋπηρεσίας. Κατάγεται από μία υποβαθμισμένη όπως λέει μικρή πόλη της βόρειας Ελλάδας που δε θα ήθελε πάρα πολύ να ζήσει για πάντα και την περίοδο της συνέντευξης είχε προσληφθεί και εργαζόταν σε ένα επαρχιακό σχολείο της Κρήτης και διέμενε μέσα στην πόλη. Προέρχεται από μία οικογένεια που αποτελούνταν από τους γονείς του, τον ίδιο και τον μικρότερο αδερφό του. Οι γονείς του παντρεύτηκαν πριν από 31 χρόνια, το 1987, ενώ και ο ίδιος γεννήθηκε την ίδια χρονιά.

Ο πατέρας του είναι 55 ετών, συνταξιούχος δημόσιος υπάλληλος που εργαζόταν στον δήμο και τον χαρακτηρίζει "παλαιών αρχών", αυστηρό, εργατικό, οικογενειάρχη, "συνετό και δίκαιο" πατέρα. Έχουν πολύ καλή σχέση και κάνουν παρέα πλέον τώρα που έχει μεγαλώσει. Ο παππούς του από την πλευρά του πατέρα του είναι 82 ετών συνταξιούχος γουνοποιός και η γιαγιά του 80 επίσης γουνοποιός, με τους οποίους έχει πολύ καλή σχέση. Ο πατέρας του έχει έναν αδερφό μικρότερο 40 ετών που τώρα είναι άνεργος ενώ παλιότερα εργαζόταν ως εργοδηγός σε οικοδομική εταιρεία και με τον οποίο έχει άριστη σχέση.

Η μητέρα του είναι 50 ετών και την χαρακτηρίζει υπερπροστατευτική και πως του έκανε όλα τα χατίρια και παλιότερα της είχε πολύ αδυναμία. Ο παππούς του από την πλευρά της μητέρας του είναι 78 ετών συνταξιούχος οικοδόμος και έχουν πολύ καλή σχέση. Η γιαγιά του πέθανε την προηγούμενη χρονιά, το 2017, ήταν Ισπανίδα, ασχολούνταν με οικιακά και ήταν η αγαπημένη του γιαγιά. Η μητέρα του έχει έναν αδερφό 51 ετών γουνοποιό και με τον οποίο έχει πολύ καλή σχέση.

Με τον αδερφό του έχει μία σχέση αδελφική όπως λέει αλλά βλέπονται σπάνια λόγω της δουλειάς του ως αναπληρωτής.

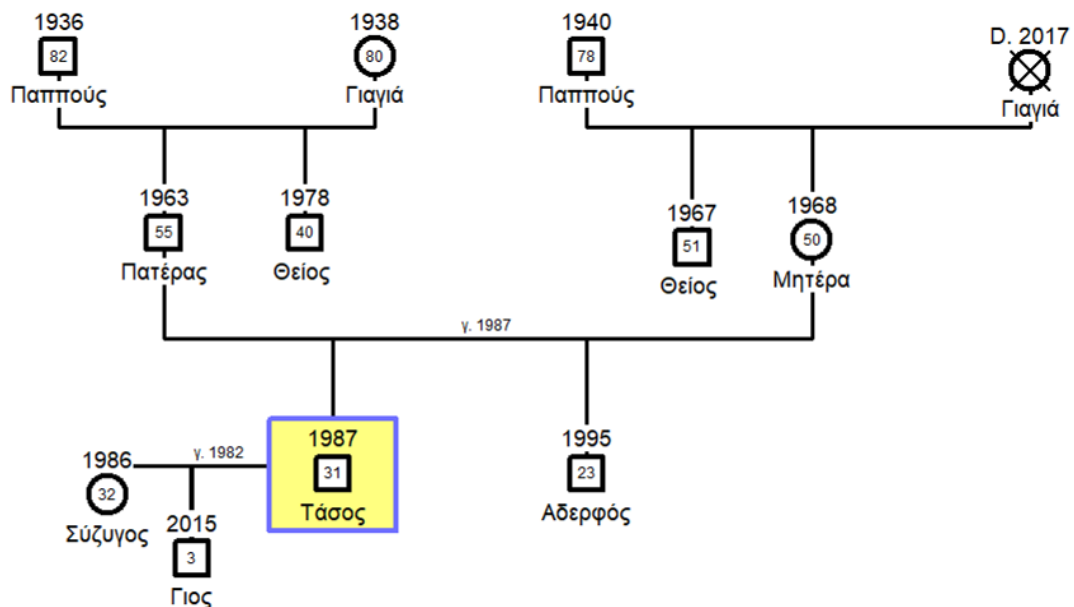

Σχεδιάγραμμα 5. Βασικές πληροφορίες όσον αφορά το γενεόγραμμα του υποκειμένου ΑΤ5.

Ως παιδί είχε ευτυχισμένα, ξέγνοιαστα και ανέμελα χρόνια όπως λέει και έπαιζε στις αλάνες με φίλους. Στο σχολείο είχε μια ήπια σταθερή σχολική ζωή και είχε τους ίδιους δασκάλους το σχολείο του όλα τα χρόνια και αυτό λέει πως ήταν πολύ καλό γιατί το παιδί νιώθει ασφάλεια έτσι. Τα φοιτητικά του χρόνια ήταν ήρεμα με διάβασμα και εξόδους.

Ερωτώμενος για το τι θα ήθελε να γίνει όταν μεγαλώσει ως παιδί απαντάει: "Από μικρός είχα μία τάση να γίνω, ας πούμε, δάσκαλος. Να δασκαλεύω ας πούμε". Όταν τελείωσε το σχολείο δήλωσε παιδαγωγικά: "Αυτό ήθελα και αυτό δήλωσα. Μόνο". Ο πατέρας του ήθελε να γίνει πολιτικός μηχανικός: "Είχαμε μία διένεξη όταν έκανα το μηχανογραφικό με τον πατέρα μου, αλλά εντάξει μου είπε κάνε ότι θέλεις, στην τελική. [...] Η μητέρα μου μου είπε κάνε ότι θέλεις". Για την κατάσταση στη δουλειά του τώρα οι γονείς του νιώθουν ανασφάλεια: "Για την δουλειά μου και αυτοί έχουν την ανασφάλεια ότι σαν συμβασιούχος, τότε θα διοριστείς. Υπάρχει αυτή η ανασφάλεια και από την πλευρά τους".

Γενικότερα έχει παρόμοιες απόψεις με τους γονείς του και λέει πως δεν τον πιέζουν. Η υγεία όλων στην οικογένεια, όπως και η δική του, αναφέρει πως είναι πολύ καλή. Επίσης αναφέρει πως δεν έχει άλλα προβλήματα η οικογένειά του.

Όταν αγχώνονται οι γονείς του το αντιμετωπίζουν ψύχραιμα και το ίδιο κάνει και αυτός καθώς πολύ σπάνια πανικοβάλλεται από το άγχος του. Για να μειώσουν το άγχος τους οι γονείς του προσπαθούν να δουν τη θετική πλευρά των πραγμάτων, να ηρεμήσουν, να το συζητήσουν με κάποιον άλλον και να το παραμερίσουν ως ένα σημείο μέχρι να επανέλθει η λογική. Ο ίδιος το συζητάει με τρίτους για να πάρει την άποψή τους. Για τις ομοιότητες με τα άλλα μέλη της οικογένειάς του αναφέρει: "Εγώ αντιδράω πιο πολύ σαν τη μητέρα μου, το συζητάω. Οι γονείς μου, ο πατέρας μου σαν τη γιαγιά μου και η μητέρα μου σαν τον παππού μου, δηλαδή πιστεύω η μιμητική αυτή συμπεριφορά που, θέλοντας και μη, αυθόρμητα τη λαμβάνεις στην παιδική ηλικία σου βγαίνει και αργότερα σε πολλές εκφάνσεις".

Αυτή τη στιγμή στο νοικοκυριό παραμένει, πέραν των γονέων, μόνο ο αδερφός του που μόλις τελείωσε τη σχολή ενώ ο ίδιος είχε φύγει για αναπληρωτής. Πλέον είναι παντρεμένος με μία επίσης αναπληρώτρια δασκάλα στην ηλικία του που παντρεύτηκαν τρία χρόνια νωρίτερα και έχουν ένα παιδί τριών ετών.

Το πλάνο του για οικογένεια και παιδιά όταν τελείωσε τη σχολή ήταν να δουλέψει ως αναπληρωτής 2 χρόνια σε νησιά και λοιπά και μετά πως θα γίνει μόνιμος, θα είναι σε μία περιοχή μόνιμα, όχι απαραίτητα στη μόνιμη κατοικία του, να παντρευτεί άμεσα και μετά από λίγα χρόνια, στα 30 του, να κάνει το πρώτο παιδί, ενώ ως ιδανικό αριθμό θα ήθελε τρία παιδιά.

Για τη συζυγική του ζωή λέει πως είναι πολύ καλή με ελάχιστα προβλήματα, όπως με το παιδί που αναφέρει: "Με το παιδί σαφώς υπάρχουν δυσκολίες. Το παιδί είναι τριών ετών και δεν γνωρίζει παππούδες. Τους βλέπει Χριστούγεννα, καλοκαίρι. Δεν ξέρει πώς είναι οι παππούδες, ποιοι είναι οι παππούδες. Απαράδεκτο αυτό το πράγμα".

Για τη ζωή του επίσης λέει: "Η ζωή μας είναι, η ζωή ενός μετανάστη, εσωτερικού μετανάστη. Δεν ξέρεις τι σου ξημερώνει, που θα είσαι τον επόμενο Σεπτέμβρη, δεν έχεις... πόσα λεφτά βγάζεις τόσο σου φεύγουν, γιατί τα έξοδα συνεχώς τρέχουν. Δεν μπορείς να κάνεις έναν προγραμματισμό και εντάξει, μιλάμε δεν υπάρχει μέλλον, ας πούμε το να προγραμματίσεις το μέλλον σου, δηλαδή τώρα σκεφτόμαστε το παιδί, σε ποιο σχολείο θα πάει, είναι τραγικό να αλλάζει κάθε χρόνο περιβάλλον, και για μας". Για το μέλλον συνεχίζει: "εντάξει, προφανώς δε σκεφτόμαστε να κάνουμε άλλο παιδί, γιατί δεν μας παίρνει οικονομικά, η αλήθεια είναι αυτή, τουλάχιστον όχι άμεσα".

6.2.5.2. Βιογραφικά κεφάλαια ζωής του υποκειμένου AT5

Κεφάλαιο 1: Μία δημιουργική χρονιά. Την πρώτη του χρονιά που προσλήφθηκε ως αναπληρωτής δάσκαλος ήταν σε ένα μικρό νησί των Κυκλάδων που ήταν ένα ταξίδι άγνωστο για αυτόν. Το νησί ήταν πολύ μικρό αλλά προσαρμόστηκε πολύ καλά και του άρεσε πολύ αυτή η κατάσταση που έφυγε από το σπίτι του και θα έκανε τη δουλειά που του άρεσε. Παρόλο που τον χειμώνα άδειασε το νησί, σε αντίθεση με το καλοκαίρι, πέρασε πολύ καλά. Εργάστηκε στο ολόημερο τμήμα και θεωρεί πως ήταν πολύ δημιουργικός και ορεξάτος, όπως και οι υπόλοιποι αναπληρωτές, λέει, τότε. Δεν είχε κανένα άγχος εκείνη τη χρονιά.

Κεφάλαιο 2: Κοζάνη. Για τέσσερα χρόνια εργαζόταν σχετικά κοντά στο πατρικό του σπίτι και τους γονείς του και του άρεσε γιατί μπορούσε να βλέπει τους φίλους του και για οικονομικούς λόγους. Το μόνο που τον δυσκόλευε ήταν πως έκανε πολλά χιλιόμετρα και πολλή ώρα για να φτάσει στο σχολείο και αυτό τον κούραζε, όπως επίσης φοβόταν και το ενδεχόμενο να έχει ατύχημα στο δρόμο. Εργάστηκε σε ένα μονοθέσιο σχολείο στο βουνό,

στο οποίο οι άνθρωποι ήταν καλοί και οι γονείς κοντά στον δάσκαλο όπως παλιά και τον εκτιμούσαν, και αυτόν και τη δουλειά του. Αυτό τον έκανε να νιώθει ωραία και για αυτό παρέμεινε πολλά χρόνια σε αυτό το σχολείο και επίσης κράτησε επαφή με τους γονείς ακόμη και τώρα.

Κεφάλαιο 3: Αγρίνιο. Επέλεξε να πάει στο Αγρίνιο επειδή είχε πολλά κενά και επειδή είχε γνωρίσει τη γυναίκα του και θα μπορούσαν να είναι κοντά για να φτιάξουν οικογένεια. Και έτσι έγινε. Εκείνη τη χρονιά ήρθε στον κόσμο το πρώτο τους παιδί. Μετά από αυτό όμως άλλαξαν τα πάντα στη ζωή τους. Και θετικά και αρνητικά. Τα αρνητικά ήταν πως κοιμόταν λίγες ώρες το βράδυ καθώς το μωρό ξυπνούσε συνεχώς και το γεγονός πως η γυναίκα του ως αναπληρώτρια δεν πήρε μεγάλη άδεια επιβάρυνε την κατάσταση: "γιατί η άδεια δεν επαρκούσε ούτε στο να θηλάσει, το πιο βασικό πράγμα ας πούμε. Δύο μήνες μετά τη γέννα, να πας σχολείο είναι... δε συμβαίνει πουθενά αυτό, ούτε στον ιδιωτικό τομέα ας πούμε, παίρνεις τουλάχιστον 6 μήνες άδεια. Λοιπόν τραγικό, δηλαδή είναι θα έλεγα στα όρια του απάνθρωπου αυτό το πράγμα". Οι λίγες ώρες ύπνου δυσκόλευαν τον ίδιο επίσης στην εργασία του και στη σχέση του με τα παιδιά καθώς έπαυε να είναι τόσο δημιουργικός λόγω της κούρασης.

Κεφάλαιο 4: Κρήτη. Αποφάσισε με τη γυναίκα του να πάνε σε ένα μέρος που θα μπορούν να ζήσουν για πολλά χρόνια εκεί και αυτό ήταν η Κρήτη. Νιώθει πως η ζωή του είναι σαν μετανάστης καθώς αντιμετωπίζει πολλές δυσκολίες και είναι ανασφαλής ως προς τον τόπο κατοικίας, ως προς το τι ξημερώνει για την επόμενη χρονιά και ως προς τα οικονομικά προβλήματα που είναι πολλά. Επίσης αγχώνεται για το παιδί του και το περιβάλλον που θα ζήσει αλλά και του σχολείου που θα πάει αργότερα. Τα χρόνια στην Κρήτη τα βιώνει με μεγάλη ανασφάλεια και αβεβαιότητα καθώς δεν έχει βοήθεια από τους δικούς του που είναι μακριά. Σχετικά με το σχολείο προσπαθεί να εργάζεται σε ένα σχολείο κοντά στην πόλη για να μην μετακινείται πολύ και να μην έχει πολλά έξοδα μεταφορικά.

Κεφάλαιο 5: Προβλήματα που βιώνουμε σαν οικογένεια. Ένα ξεχωριστό κεφάλαιο είναι για τα προβλήματα που βιώνει με τη γυναίκα του και το παιδί. Αναφέρει πως έχουν άγχος αν θα είναι στον ίδιο νομό που είναι πολύ σημαντικό για να προγραμματίσουν τη ζωή τους και αφού βρεθούν στον ίδιο νομό έχουν το άγχος να είναι στο ίδιο σχολείο ή έστω σε κοντινό για να είναι λιγότερα τα έξοδα μετακίνησης. Έπειτα έχουν το άγχος για το παιδί και το σχολείο, πού θα το αφήσουν όσο εργάζονται ή σε ποια γυναίκα αν πιθανόν αρρωστήσει το παιδί και δεν πάει σχολείο. Αγχώνονται επίσης που δεν μπορούν να πάρουν άδειες όπως οι μόνιμοι αν χρειαστεί. Τελευταίο που τους αγχώνει είναι το πότε θα πάρουν τον πρώτο μισθό καθώς όλο το καλοκαίρι ήταν άνεργοι και έτσι τα οικονομικά τους ήταν σε δυσμενή κατάσταση. Παρόλα αυτά χαίρεται για τη νέα τάξη που θα αναλάβει, αλλά το μυαλό του είναι σε όλα τα άλλα προβλήματα. Ενοχλείται που βλέπει τους μόνιμους να συζητούν για άλλα πράγματα και να είναι ήρεμοι και ο ίδιος να μην μπορεί να είναι σε αυτήν την καλή κατάσταση.

Κεφάλαιο 6: Το μέλλον. Για το μέλλον του είναι πολύ λιτός και περιεκτικός: "Το μέλλον μας φαίνεται δυσοίωνα".

6.2.5.3. Στάδια της ζωής του υποκειμένου AT5

Ιχνογραφικό έργο (εικαστική έκφραση) 1 που αναπαριστά τα στάδια της ζωής του παρελθόν-παρόν-μέλλον όσον αφορά την ποιότητα της ζωής του από τότε που ξεκίνησε να εργάζεται ως αναπληρωτής δάσκαλος.

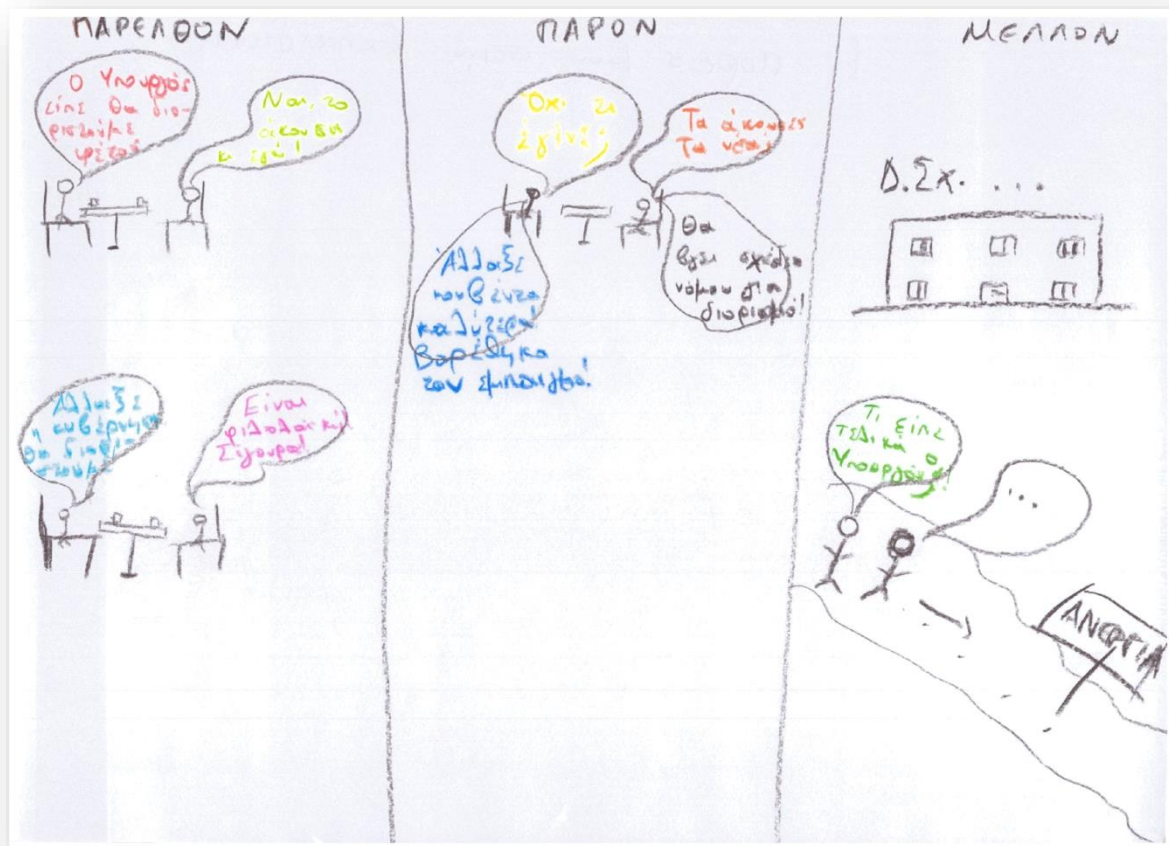

Ιχνογράφημα 5. Ιχνογραφικό έργο 1: Η πορεία στην εκπαίδευση.

Ο Τάσος έχει χωρίσει το χαρτί A4 στα τρία κομμάτια βάζοντας αριστερά το παρελθόν, στη μέση το παρόν και δεξιά το μέλλον. Όλη η ζωγραφιά είναι σαν κόμικ με διαλόγους. Στο παρελθόν δύο φίλοι κάθονται σε ένα τραπέζι και συζητούν. Ο πρώτος λέει: «Ο υπουργός είπε ότι θα διοριστούμε φέτος» και παίρνει την απάντηση «Ναι το άκουσα και εγώ». Από κάτω σε άλλο σκίτσο πάλι για το παρελθόν οι δύο φίλοι συζητούν και πάλι και ο πρώτος λέει «Αλλάξε η κυβέρνηση, θα διοριστούμε;» και ο δεύτερος απαντά «Είναι φιλολαϊκή αυτή η κυβέρνηση, σίγουρα θα διοριστούμε». Στο παρόν έχουμε και πάλι τη συζήτηση των δύο φίλων με τον διάλογο να είναι ως εξής: «Τα άκουσες τα νέα;», «Τι έγινε, για πες μου;», «Θα βγει σχέδιο νόμου για διορισμό», «Καλύτερα να αλλάξεις κουβέντα γιατί κουράστηκα τον εμπαιγμό, κουράστηκα να με εμπαιξείς». Για το μέλλον του το σκηνικό αλλάζει και οι δύο φίλοι περπατούν σε έναν δρόμο και στο φόντο υπάρχει ένα δημοτικό σχολείο. Ο ένας ρωτάει «Τι είπε τελικά ο υπουργός;» και η απάντηση είναι «...», δηλαδή δεν απάντησε. Στο τέλος του δρόμου προς το οποίο κατευθύνονται υπάρχει μία ταμπέλα που γράφει «ΑΝΕΡΓΙΑ».

Η ζωγραφιά του Τάσου και οι διάλογοι είναι μία ιστορική αναδρομή των εξελίξεων όπως την βιώνουν οι αναπληρωτές αλλά και ο ίδιος. Για το παρελθόν μας δείχνει τις εξαγγελίες των υπουργών, αλλά και την ελπίδα μετά την αλλαγή κυβέρνησης πως θα γίνουν διορισμοί και ο Τάσος θα διοριστεί μαζί με άλλους αναπληρωτές. Στο παρόν όμως δείχνει πως όλα κινδυνεύουν να ανατραπούν με ένα νέο σχέδιο νόμου για τους διορισμούς που προβληματίζει τον Τάσο και προσπαθεί να σταματήσει τη συζήτηση γιατί αγχώνεται. Η σκέψη του για το μέλλον είναι πως δεν θα καταφέρει τελικά να διοριστεί μετά τις εξαγγελίες του νέου νόμου από τον υπουργό και θα οδηγηθεί έτσι στην ανεργία.

6.2.3.4. Κυρίαρχα στοιχεία του οικο-σωματικο-βιωματικού κόσμου του υποκειμένου AT5

Ο Τάσος αγχώνεται πάρα πολύ για το αν θα μπορέσει να διοριστεί καθώς εργάζεται πάρα πολλά χρόνια και έχει κουραστεί με αυτήν την κατάσταση ενώ αγχώνεται και για το ενδεχόμενο κακό σύστημα διορισμού. Παρόλα αυτά έχει παντρευτεί και με τη γυναίκα του έχουν κάνει ένα παιδί το οποίο παίρνει πολύ από τον χρόνο του αλλά του δίνει δύναμη για να συνεχίζει και τον βοηθά να ξεχνά το άγχος του διορισμού. Η γυναίκα του είναι επίσης αναπληρώτρια δασκάλα οπότε αγχώνεται περισσότερο για τον διορισμό και των δύο για να μπορέσουν να μεγαλώσουν το παιδί τους σε πιο καλό περιβάλλον. Οι γονείς του αγχώνονται για τον διορισμό του και πολλές φορές του μεταφέρουν το άγχος αυτό επιβαρύνοντας την κατάσταση του ίδιου.

6.2.6. Υποκείμενο ΓΠ6

6.2.6.1. Γενεαλογικές πληροφορίες

Το υποκείμενο της έρευνας ΓΠ6 με ψευδώνυμο Πάττυ είναι αναπληρώτρια δασκάλα 30 ετών κατά την ημερομηνία της συνέντευξης (8/10/2018) και με 9 χρόνια προϋπηρεσίας. Κατάγεται από ένα χωριό του νομού Τρικάλων που θα ήθελε πολύ να ζήσει για πάντα και κυρίως μέσα στην πόλη των Τρικάλων, ενώ την περίοδο της συνέντευξης είχε προσληφθεί και εργαζόταν σε ένα σχολείο της Βοιωτίας και διέμενε μέσα σε πόλη του ίδιου νομού. Προέρχεται από μία οικογένεια που αποτελούνταν από τους γονείς της, την ίδια και τα δύο μεγαλύτερα αδέρφια της, την αδερφή της που είναι η πρωτότοκη και 3 χρόνια μεγαλύτερή της και τον αδερφό της 2 χρόνια μεγαλύτερό της. Οι γονείς της παντρεύτηκαν πριν από 33 χρόνια, το 1985, και η ίδια γεννήθηκε 3 χρόνια αργότερα.

Ο πατέρας της Πάττυ είναι 62 ετών και εργάζεται ως χειριστής φορτωτή και ως μελισσοκόμος. Τον χαρακτηρίζει σκληρό άνθρωπο, αντικειμενικό στα πράγματα, αρκετά εγωιστή που όμως θέλει το καλύτερο του ίδιου και της οικογένειάς του. Οι γονείς του έχουν πεθάνει και οι δύο την ίδια χρονιά, το 2010. Ο παππούς της Πάττυ εργαζόταν σε διάφορες δουλειές και η γιαγιά της ασχολούνταν με οικιακά. Και με τους δύο είχε καλή σχέση και τους έβλεπε συχνά. Τα αδέρφια του πατέρα της είναι μία αδερφή ένα χρόνο μικρότερη από τον ίδιο που εργάζεται σε ξενοδοχεία και ζει σε ένα νησί των Δωδεκανήσων και με την οποία έχει πολύ καλή σχέση η Πάττυ, και ένας αδερφός δύο χρόνια μικρότερός του που εργάζεται σε διάφορες δουλειές και με τον οποίο έχουν χαθεί τα τελευταία χρόνια.

Η μητέρα της Πάττυ είναι 54 ετών και εργάζεται ως νηπιαγωγός. Την χαρακτηρίζει ως ευαίσθητη και με ήθος γυναίκα και μητέρα, ενώ λέει πως της έχει πολύ αδυναμία. Οι γονείς της έχουν πεθάνει και οι δύο. Η γιαγιά της Πάττυ πέθανε το 2012 και παλιότερα εργαζόταν στη Γερμανία σε εργοστάσιο και μετά με κτηνοτροφία λίγο όταν ήρθε στην Ελλάδα και με την οποία έχει την καλύτερη σχέση σου από τους παππούδες και γιαγιάδες. Ο παππούς της πέθανε την προηγούμενη χρονιά, το 2017 και εργαζόταν ως οικοδόμος παλιότερα. Η μητέρα της Πάττυ είχε μία αδερφή που πέθανε πολύ πρόσφατα της συνέντευξης από καρκίνο σε ηλικία 53 ετών και με την οποία είχε πολύ καλή σχέση.

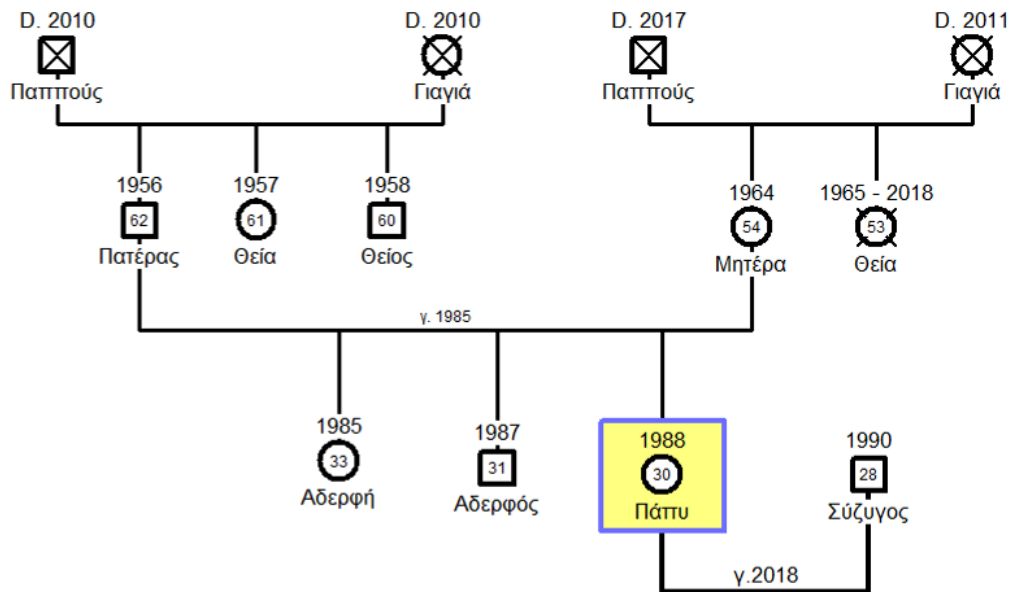

Σχεδιάγραμμα 6. Βασικές πληροφορίες όσον αφορά το γενεόγραμμα του υποκειμένου ΓΠ6.

Για τους γονείς της λέει "με αγαπάνε πολύ τους αγαπάω και εγώ το ίδιο. Νομίζω ότι λειτουργούμε σαν οικογένεια, δηλαδή έχουμε τη σχέση που θα έπρεπε να έχουμε σαν παιδί με γονέα" ενώ αναφέρει όπως και με τα αδέρφια της έχει πολύ καλή σχέση. Η αδερφή της εργάζεται ως μικροβιολόγος σε νοσοκομείο, είναι παντρεμένη και έχει ένα νεογέννητο αγοράκι. Ο αδερφός της είναι επίσης παντρεμένος, χωρίς όμως παιδί ακόμη και εργάζεται επίσης ως αναπληρωτής δάσκαλος όπως η Πάττυ.

Ως παιδί η Πάττυ δηλώνει πως ήταν ένα αρκετά ευαίσθητο κορίτσι, πολύ συνεσταλμένη και πιστεύει πως ήταν συμπαθής στους άλλους. Επίσης ήθελε να ήταν τυπική και να μη δίνει δικαιώματα, διάβαζε και προσπαθούσε να είναι καλή μαθήτρια, Ενώ είχε και αρκετούς φίλους. Δεν ήταν πολύ καλή μαθήτρια, όμως προσπαθούσε αρκετά γιατί της άρεσε και ήθελε να πετύχει κάποια πράγματα στη ζωή της.

Στα φοιτητικά της χρόνια της άρεσε να διασκεδάει και να περνά ωραία γιατί πίστευε ότι αυτά τα χρόνια δεν θα ξαναγυρίσουν, όμως παρόλα αυτά ήταν τυπική όσον αφορά τη σχολή και δεν άφηνε μαθήματα και έτσι τελείωσε στην ώρα της, στα τέσσερα χρόνια.

Ερωτώμενη για το τι θα ήθελε να γίνει όταν μεγαλώσει απαντάει πως της άρεσε γενικά ό,τι είχε να κάνει με τη γυμναστική και πως δεν είχε σκεφτεί το ενδεχόμενο να γίνει εκπαιδευτικός. Της άρεσε το Μαθηματικό ως σχολή και ήθελε να περάσει εκεί αλλά τελικά αποφάσισε να δηλώσει Παιδαγωγικό ως πρώτη επιλογή γιατί γνώριζε πως θα είχε επαγγελματική αποκατάσταση, όμως για τη δουλειά αυτή λέει πως τη φόβιζαν οι ευθύνες που έχει ένας εκπαιδευτικός και αν θα μπορούσε να ανταποκριθεί σε όλο αυτό. Ήταν πεπεισμένη ότι θα της αρέσει τελικά και για αυτό το επέλεξε.

Οι γονείς της ήταν ευχαριστημένοι και πολύ ικανοποιημένοι που δήλωσε και πέρασε στο παιδαγωγικό όμως ο πατέρας της ήθελε και να γίνει στρατιωτικός για να έχει πιο σίγουρη αποκατάσταση. Αυτή τη στιγμή οι γονείς της προβληματίζονται όσον αφορά τον μόνιμο διορισμό της γιατί θα ήθελαν να ζει σε ένα σταθερό μέρος για να φτιάξει την προσωπική της ζωή και να δημιουργήσει οικογένεια και όχι να γυρίζει όλη την Ελλάδα σε ηλικία 30 ετών.

Με τη μητέρα της έχει κάποιες διαφωνίες μικρές και με τον πατέρα της διαφωνεί περισσότερο γιατί βλέπει τα πράγματα πιο αντικειμενικά και είναι λίγο απότομος και ψυχρός στις αποφάσεις του και στον τρόπο που σκέφτεται. Θεωρεί πως οι γονείς της την

πιέζουν στα προσωπικά της ως προς τον τρόπο που σκέφτεται και θέλουν να είναι πιο αποφασιστική σε κάποια θέματα όπως για τον γάμο και τα παιδιά.

Η υγεία της παλιότερα αλλά και τώρα είναι πολύ καλή χωρίς κάποιο ιδιαίτερο πρόβλημα, αν εξαιρέσουμε κάποιες μικρές αλλεργίες που είχε μικρή και τον θυροειδή που έχει τώρα αλλά χωρίς να επηρεάζει την υγεία της. Για την υγεία του πατέρα της αναφέρει πως είναι καλή ενώ για τη μητέρα της πως έχει πρόβλημα με ζάχαρο που το θεωρεί αρκετά σοβαρό και την απασχολεί πολύ. Επιπλέον αναφέρει και το γεγονός πως είναι λίγο καταθλιπτική και πως η ίδια η Πάττυ το αντιλαμβάνονταν έντονα παλιότερα. Ως ένα σημαντικό πρόβλημα της οικογένειάς της αναφέρει τον οξύθυμο χαρακτήρα του πατέρα της.

Για τον τρόπο που αντιδρά στις δύσκολες καταστάσεις αναφέρει πως πανικοβάλλεται αρκετά εύκολα και δεν μπορεί να πάρει εκείνη τη στιγμή αποφάσεις για τον τρόπο που θα αντιμετωπίσει το άγχος της. Για τους γονείς της αναφέρει πως ο πατέρας της εκδηλώνεται με νεύρα, ενώ η μητέρα της πέφτει ψυχολογικά πάρα πολύ σε σημείο που φαίνεται πολύ έντονα.

Για τον τρόπο αντιμετώπισης και μείωσης του άγχους η ίδια λέει πως αλλάζει παραστάσεις και θέλει να κάνει κάτι διαφορετικό όπως να πάει σε ένα διαφορετικό μέρος ή να κάνει μία βόλτα και κυρίως να πάει στη θάλασσα όπου χαλαρώνει καλύτερα. Ο πατέρας της αντιμετωπίζει το άγχος του κάνοντας διάφορες δουλειές για να ξεχαστεί και η μητέρα της ασχολείται με τη δουλειά της ως νηπιαγωγού φτιάχνοντας διάφορα για το σχολείο ή βλέπει τηλεόραση για να ξεχαστεί.

Η Πάττυ αναφέρει πως αντιμετωπίζει το άγχος της όπως η μητέρα της δηλαδή κάνει διάφορες κατασκευές για να ξεχαστεί και επίσης πως η μητέρα της έχει κοινά χαρακτηριστικά με τη γιαγιά της όσον αφορά κάποιες καθημερινές κινήσεις κυρίως σχετικά με το άγχος, δηλαδή φαινόταν και σε εκείνη το έντονο άγχος και η στεναχώρια της και έβλεπε επίσης τηλεόραση για να ξεχαστεί.

Αυτή τη στιγμή στο νοικοκυριό δεν έχει μείνει κανένα από τα παιδιά καθώς έχουν φύγει όλοι τους για την εργασία τους. Όμως παραμένει η μόνιμη κατοικία τους και ο τόπος που γυρίζουν συνέχεια στο χωριό στα Τρίκαλα, κυρίως στις διακοπές.

Η Πάττυ έχει παντρευτεί πρόσφατα και ο άντρας της ζει στα Τρίκαλα σε κοντινό χωριό εργαζόμενος ως υδραυλικός. Δεν έχουν ακόμη παιδιά και το πλάνο της Πάττυ ήταν όταν γίνει 30 να παντρευτεί και να κάνει παιδιά, ενώ για τον αριθμό των παιδιών αναφέρει πως θα ήθελε δύο ή τρία. Για τη σχέση της δηλώνει πως είναι σε πολύ καλή φάση και περνάνε πολύ ωραία ενώ βλέπονται συχνά με τον σύντροφό της σχεδόν κάθε Σαββατοκύριακο. Τα σχέδιά τους είναι να φτιάξουν το σπιτικό τους και έπειτα να κάνουν ένα παιδί.

6.2.6.2. Βιογραφικά κεφάλαια ζωής του υποκειμένου ΓΠ6

Κεφάλαιο 1: Ένα σχολείο ζωής για μένα. Την πρώτη της χρονιά εργάστηκε σε ένα δυσπρόσιτο σχολείο του νομού Ευρυτανίας και στο οποίο ήταν και η προϊσταμένη αφού ήταν η μόνη δασκάλα στο σχολείο. Ήταν πολύ αγχωμένη για την πρώτη της φορά που θα δίδασκε αλλά αντιμετώπισε και πολλές δυσκολίες στη διαβίωσή της καθώς οι συνθήκες ήταν πολύ δύσκολες όμως στο τέλος ένιωθε περήφανη για τον εαυτό της που τα κατάφερε.

Κεφάλαιο 2: Η πιο βαρετή χρόνια. Τη δεύτερη χρονιά της ήταν σε ένα σχολείο πάλι της Ευρυτανίας που δεν περνούσε καλά, δεν είχε φίλους και το μόνο που έκανε ήταν να διαβάσει για πτυχίο αγγλικών να περάσει η μέρα της.

Κεφάλαιο 3: Μία ωραία χρονιά σε έναν μικρό παράδεισο. Την τρίτη χρονιά εργάστηκε σε ένα πολύ μικρό νησί των Δωδεκανήσων όμως πέρασε πολύ καλά και αντιμετώπισε τις δυσκολίες του δυσπρόσιτου νησιού με διασκέδαση με την παρέα που είχε.

Κεφάλαιο 4: Η μεγάλη ζούγκλα. Την τέταρτη χρονιά εργάστηκε στην Αθήνα και την χαρακτηρίζει ως την πιο άσχημη χρονιά καθώς δεν της άρεσε η πρωτεύουσα που είχε διαφορετικό τρόπο ζωής από το μικρό νησί που ήταν πριν.

Κεφάλαιο 5: Η καλύτερη χρονιά... Λέρος-Έρωσ. Την πέμπτη χρονιά εργάστηκε σε ένα μικρό νησί αυτό της Λέρου όπου πέρασε πολύ ωραία καθώς έκανε παρέα με φίλους και συναδέλφους και είχε και μία πολύ καλή τάξη. Το νησί της άρεσε πολύ και εκείνη τη χρονιά ξεκίνησε και η σχέση της που κατέληξε σε γάμο και όλα αυτά μαζί την έκαναν να νιώθει πολύ χαρούμενη.

Κεφάλαιο 6: Τα μοναδικά παιδάκια μου. Για την έκτη χρονιά της ως αναπληρώτρια σε ένα χωριό της Λακωνίας αναφέρει πως είχε μία πολύ καλή τάξη και ένιωθε πολύ αγάπη και χαρά για αυτό που έκανε και έτσι έχει να θυμάται κυρίως από αυτή τη χρονιά τους μαθητές της.

Κεφάλαιο 7: Η πόλη των αναπληρωτών και των συμβιβασμών. Για αυτό το κεφάλαιο αναφέρει την πόλη που εργάζεται μέχρι και σήμερα και στην οποία αρχικά χάρηκε πολύ που πήγε γιατί βρισκόταν πολύ κοντά στον τόπο καταγωγής της και μπορούσε να πηγαινοέρχεται. Την αναφέρει ως πόλη των συμβιβασμών γιατί είναι μία ανιαρή πόλη που δεν έχει πολλά πράγματα για να κάνει και να διασκεδάσει.

Κεφάλαιο 8: Φυλακή είναι τα μυαλά, τα κλειδιά τα έχεις πάνω σου. Σε αυτό το κεφάλαιο αναφέρεται κυρίως στα δύο τελευταία της χρόνια που βρίσκεται πάλι στην προηγούμενη πόλη, όμως εργάζεται σε ένα ξεχωριστό δημοτικό σχολείο που βρίσκεται μέσα σε φυλακές γυναικών και για μαθητές έχει τις κρατούμενες. Μπορεί να μην είναι το κλασικό σχολείο, όμως εκεί έχει αποκτήσει μία πολύ διαφορετική εμπειρία και μία διαφορετική ματιά για τον τρόπο που βλέπει τον κόσμο. Στην αρχή που πήγε αγχώθηκε πολύ όμως πλέον αγαπάει πολύ αυτό που κάνει και την αγαπούν και οι μαθήτριά της, που την έχουν αποδεχτεί και την έχουν σαν φίλη τους.

Κεφάλαιο 9: Ο άνθρωπός μου. Σε αυτό το κεφάλαιο αναφέρεται εκτενώς στον άνθρωπο της που είναι ο σύζυγός της με τον οποίο πορεύεται μαζί και είναι δίπλα της και την στηρίζει σε οτιδήποτε. Η δουλειά της την κρατάει μακριά του για πολλές μέρες όμως η σχέση δοκιμάστηκε και τελικά τα κατάφεραν να είναι μαζί και θέλουν να είναι μαζί για πάντα.

Κεφάλαιο 10: Το πιο ζεστό μας σπίτι. Στο μέλλον θέλει να γυρίσει στον τόπο καταγωγής της που βρίσκεται και ο άντρας της και να φτιάξουν το σπίτι τους, να έχει κοντά τους φίλους και τα αδέρφια της και κυρίως τους γονείς της.

6.2.6.3. Στάδια της ζωής του υποκειμένου ΓΠ6

Ιχνογραφικό έργο (εικαστική έκφραση) 1 που αναπαριστά τα στάδια της ζωής της παρελθόν-παρόν-μέλλον όσον αφορά την ποιότητα της ζωής της από τότε που ξεκίνησε να εργάζεται ως αναπληρώτρια δασκάλα.



Ιχνογράφημα 6. Ιχνογραφικό έργο 1: Η ζωή μας μια μεγάλη βόλτα.

Η Πάττυ έχει χωρίσει νοητά την σελίδα Α4 σε τρία κομμάτια, όπου αριστερά είναι ένα κορίτσι μικρό σε μέγεθος, με μία βαλίτσα δίπλα της και να σκέφτεται "πού θα είναι φέτος; θα έχω φίλους;" και "ουφ... θα τα καταφέρω;" με πολλά ερωτηματικά πάνω από το κεφάλι της και το πρόσωπό της να είναι χαμογελαστό. Στη μέση είναι μία κοπέλα μεγαλύτερη και λίγο πιο ψηλή, πάλι με βαλίτσες γύρω της και πολλά ερωτηματικά και θαυμαστικά πάνω από το κεφάλι της. Αυτή τη φορά σκέφτεται μέσα σε συννεφάκι "τι θα γίνει, όμως, με αυτές τις βαλίτσες;" και "μπράβο μου! Δεν τα πήγα κι άσχημα!" με το πρόσωπο να είναι πάλι χαμογελαστό. Δεξιά έχει ζωγραφίσει μία γυναίκα, που φαίνεται λίγο μεγαλύτερης ηλικίας, με δύο παιδιά δίπλα της, ένα αγόρι και ένα κορίτσι, και αυτή τη φορά αντί για ερωτηματικά και θαυμαστικά, πάνω από το κεφάλι της έχει μία λάμπα Φωτεινή. Στο συννεφάκι δείχνει να σκέφτεται "θέλω να κρατάω τα παιδιά μου... και όχι τις βαλίτσες!" και το πρόσωπό της είναι και πάλι χαμογελαστό όπως και των παιδιών.

Από τη ζωγραφιά της Πάττυ φαίνεται πως όλα τα χρόνια είναι, και θέλει να είναι, χαρούμενη. Στα πρώτα της χρόνια είχε την αγωνία για το πού θα βρεθεί για να εργαστεί, αν θα έχει φίλους εκεί και αν θα μπορέσει να τα καταφέρει στη δουλειά της. Τα επόμενα χρόνια μέχρι τώρα, φαίνεται να αναρωτιέται για το πόσο θα κρατήσει ακόμη η αδιοριστία γιατί αρχίζει να την κουράζει, όμως παρόλα αυτά συνεχίζει να διατηρεί την ψυχραιμία της και μάλιστα να νιώθει υπερηφάνεια για αυτά που έχει καταφέρει μέχρι τώρα. Για το μέλλον όμως δεν θέλει να συνεχίσει στην ίδια κατάσταση αλλά θέλει να δημιουργήσει οικογένεια και να ζει όμορφα με τα παιδιά της και τον άντρα της σε ένα σταθερό σπίτι.

6.2.6.4. Κυρίαρχα στοιχεία του οικο-σωματικο-βιοματικού κόσμου του υποκειμένου ΓΠ6

Η Πάττυ τα τελευταία χρόνια εργάζεται σε ένα μέρος σταθερό και σχετικά κοντά στο πατρικό της σπίτι στο οποίο ζουν οι γονείς της που θέλει να βλέπει συχνά αλλά και ο πρόσφατα σύζυγός της. Πηγαίνει συχνά ανά δύο εβδομάδες για να δει τον σύζυγό της και τους γονείς και άλλες φορές έρχεται ο ίδιος στο μέρος που εργάζεται για να την δει. Παρότι έχει κουραστεί που είναι μετά από τόσα χρόνια αναπληρώτρια εν τούτοις νιώθει καλά με τη ζωή της καθώς μπορεί τουλάχιστον να βλέπει τα αγαπημένα της πρόσωπα που είναι όσα προαναφέραμε, αλλά και οι φίλοι της με τους οποίους διατηρεί πολύ καλές σχέσεις. Κάποια μικροπροβλήματα υγείας της μητέρας της της δημιουργούν άγχος, όπως επίσης της δημιουργεί άγχος το πότε θα καταφέρει να γυρίσει και να φτιάξει το σπίτι της κοντά στους γονείς της με τον άντρα της και να προχωρήσουν άμεσα και σε ένα παιδί.

6.2.7. Υποκείμενο ΓΑ7

6.2.7.1. Γενεαλογικές πληροφορίες

Το υποκείμενο της έρευνας ΓΑ7 με ψευδώνυμο Αυγή είναι αναπληρώτρια δασκάλα 31 ετών κατά την ημερομηνία της συνέντευξης (9/10/2018) και με 10 χρόνια προϋπηρεσίας. Κατάγεται από τα Τρίκαλα, από μία πόλη στην οποία θα ήθελε να ζήσει για πάντα, γιατί όπως αναφέρει έχει καλή ποιότητα ζωής, ενώ την περίοδο της συνέντευξης είχε προσληφθεί και εργαζόταν σε ένα σχολείο της Αθήνας. Προέρχεται από μία οικογένεια που αποτελούνταν από τους γονείς της, την ίδια και τον κατά τρία χρόνια μεγαλύτερο αδερφό της. Οι γονείς της παντρεύτηκαν πριν 35 χρόνια, το 1983, και η ίδια γεννήθηκε τέσσερα χρόνια αργότερα.

Ο πατέρας της Αυγής είναι 66 ετών και είναι συνταξιούχος καθηγητής. Τον χαρακτηρίζει ως άνθρωπο αθλητικό, φιλότιμο και πως δεν δέχεται κουβέντα όταν τον πειράζει κάτι. Είναι πολύ κοινωνικός με πολλές παρέες. Η μητέρα του πέθανε το 2018 και η Αυγή την χαρακτηρίζει ως αδυναμία της και πώς ήταν γενικά λίγο παρεμβατική αλλά με καλό τρόπο. Ο παππούς πέθανε το 2007 και ήταν αγρότης όπως και η γυναίκα του επίσης. Ο πατέρας της Αυγής έχει δύο αδέρφια που ο ένας ζει στα Τρίκαλα και εργάζεται ως κτηνοτρόφος 56 ετών και ο δεύτερος ζει στην Αθήνα ως συνταξιούχος του δημοσίου πλέον και είναι 63 ετών. Η Αυγή διατηρεί καλές σχέσεις και με τους δύο.

Η μητέρα της Αυγής είναι 60 ετών και εργάζεται ως καθηγήτρια. Η Αυγή την χαρακτηρίζει νευρικό άτομο, ως άτομο που βοηθάει τους πάντες και μπορεί να βρει λύση στα πάντα, γιατί είναι έξυπνη, αλλά το αρνητικό της είναι ότι μιλάει πολύ. Είναι έντονη προσωπικότητα όπως και ο άντρας της. Η Αυγή χαίρεται πολύ να τους βλέπει και την στεναχωρεί που είναι μακριά τους τα τελευταία χρόνια. Ο παππούς από τη πλευρά της μητέρας της Αυγής έχει πεθάνει το 2001 και ήταν η αδυναμία της. Η γιαγιά ζει ακόμη σε ηλικία 80 ετών όμως τα τελευταία επτά χρόνια είναι κατάκοιτη και έχει και πολλές άλλες ασθένειες. Και οι δυο τους μεγάλωναν την Αυγή όταν ήταν μικρή, όσο οι γονείς της Αυγής εργαζόταν. Ήταν και αυτοί οι αγρότες και η Αυγή ήθελε πάντα να τους βλέπει όλους τους. Η μητέρα της Αυγής έχει έναν αδερφό 56 ετών που βλέπονται συχνά και ειδικότερα στις οικογενειακές γιορτές.

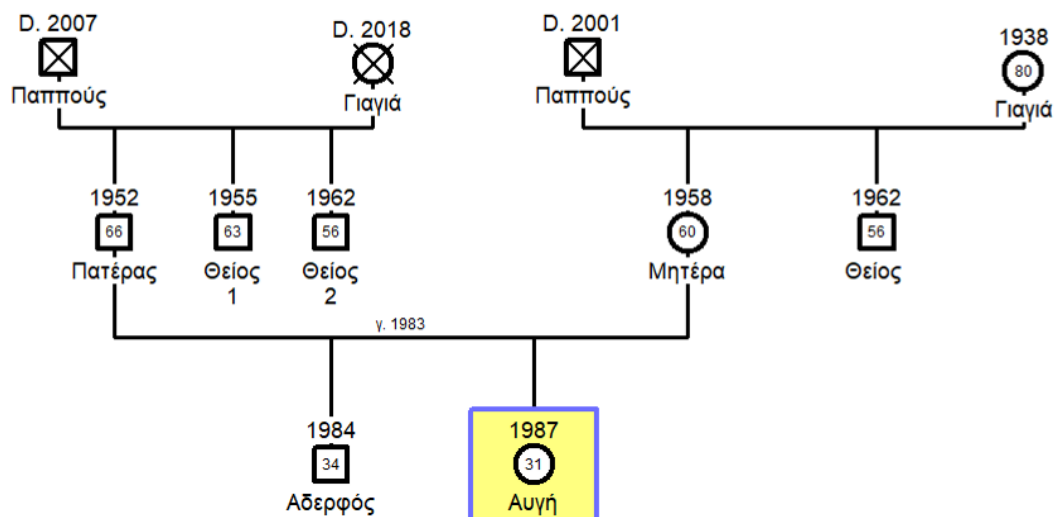

Σχεδιάγραμμα 7. Βασικές πληροφορίες όσον αφορά το γενεόγραμμα του υποκειμένου ΓΑ7.

Ο αδερφός της Αυγής εργάζεται σε επιδοτούμενα προγράμματα της Ευρωπαϊκής Ένωσης για τους πρόσφυγες και είναι πρόσφατα παντρεμένος χωρίς παιδιά. Η σχέση τους είναι καλή και μάλιστα πολλές φορές βρίσκονται σε κοινές παρέες.

Τα παιδικά χρόνια της αυγής ήταν πολύ ευχάριστα με πολλά ταξίδια και βόλτες, ενώ στο σπίτι μαζεύονταν συχνά πολλά άτομα της οικογένειας για φαγητό και διασκέδαση. Σαν χαρακτήρας κρίνει τον εαυτό της ως ευγενική και ανυπόμονη που δεν της αρέσει το άδικο. Στο δημοτικό σχολείο πέρασε ωραία αλλά κυρίως της άρεσε το γυμνάσιο όπου είχε πολλές παρέες και μέχρι το λύκειο περνούσε ευχάριστα, ενώ ήταν και καλή μαθήτρια.

Στα φοιτητικά της χρόνια ήταν ανέμελη και δραστήρια και έβγαινε έξω με φίλους πολύ, συγκατοικούσε με τον αδερφό της και προσπαθούσε να βρει τον τρόπο να μην υπάρχει σύγκρουση μαζί του και να είναι καλή η συγκατοίκηση.

Όταν ήταν μικρή ήθελε να γίνει δικηγόρος όμως ένας καθηγητής της την οδήγησε να μην πάει θεωρητική κατεύθυνση που ήθελε και θα μπορούσε να ακολουθήσει το όνειρό της να γίνει δικηγόρος. Έτσι όταν τελείωσε το λύκειο δήλωσε πρώτη επιλογή το παιδαγωγικό. Το έκανε γιατί είχε δει τους γονείς της που γυρνούσαν νωρίς στο σπίτι και τα απογεύματα ήταν μαζί της και αυτό ήταν κάτι που της άρεσε πολύ.

Οι γονείς της το θέλανε και αυτοί να γίνει δασκάλα γιατί θεωρούσαν πως έχει πολλά θετικά η δουλειά αυτή τότε που διορίζονταν πολλοί δάσκαλοι. Αυτή τη στιγμή, παρότι συνεχίζουν να εκτιμούν τη δουλειά του εκπαιδευτικού που ήταν και εκείνοι, δυσανασχετούν πολύ με την κατάσταση που επικρατεί και δεν τους αρέσει που συνεχίζεται μετά από τόσα χρόνια η αναπλήρωση, και όχι οι διορισμοί.

Όσον αφορά τις διαφωνίες με τους γονείς της, η Αυγή λέει πως όσο μεγαλώνει αρχίζει να συμφωνεί σε πολλά μαζί τους και οι μόνες διαφωνίες είναι σε απλά καθημερινά πράγματα. Μόνο για θέματα υγείας είχαν διαφωνήσει λίγο έντονα. Θεωρεί βέβαια πως άθελά τους την πιέζουν να παντρευτεί με κάποια πράγματα που της λένε, όχι όμως έντονα.

Για τα προβλήματα υγείας της ίδιας αναφέρει πως έχει μόνο θυροειδή, όπως και ο πατέρας της, ενώ για τη μητέρα της αναφέρει ένα πρόβλημα καρκίνου που είχε και το οποίο τώρα ξεπεράστηκε. Κατά τα άλλα δεν έχουν άλλα προβλήματα στην οικογένειά τους, ούτε στα οικονομικά.

Όταν υπάρχουν δυσκολίες ή άγχος η ίδια δε θέλει κόσμο γύρω της και προσπαθεί να βρει τη λύση μόνη της. Το άγχος της εκδηλώνεται με βάρος στο στομάχι της και με

απομόνωση. Η μητέρα της στις δύσκολες καταστάσεις παραμένει ψύχραιμη ενώ ο πατέρας της θέλει λίγο χρόνο για να το αντιμετωπίσει.

Η Αυγή για να μειώσει το άγχος της επιλέγει να περπατάει πολύ και αποφεύγει άτομα που μπορεί να την στρεσάρουν περισσότερο. Οι γονείς της προσπαθούν να το μειώσουν ψάχνοντας να βρουν λύση στο πρόβλημα. Η Αυγή έχει παρατηρήσει πως θέλει όπως και ο πατέρας της λίγο χρόνο με τον εαυτό της για να σκεφτεί μέχρι να βρει τη λύση.

Τη στιγμή της συνέντευξης στο σπίτι τους παρέμειναν μόνο οι γονείς καθώς ο αδερφός της έχει φύγει και ζει με τη γυναίκα του που παντρεύτηκαν πρόσφατα. Η ίδια λείπει 12 χρόνια από το σπίτι και βλέπει περιστασιακά τους γονείς της καθώς προσπαθεί να φεύγει όσο μπορεί από το μέρος που εργάζεται και να πηγαίνει στα Τρίκαλα να τους βλέπει τα σαββατοκύριακα. Όταν πηγαίνει βγαίνουν έξω σε ταβέρνα ή για καφέ η περπατούν μαζί.

Είναι ελεύθερη και ζει στην Αθήνα τα τελευταία χρόνια ως αναπληρώτρια. Θεωρεί πως έχει μία ήρεμη ζωή με πολλούς φίλους και δεν έχει κάποια συγκεκριμένα σχέδια για το μέλλον της όσον αφορά την προσωπική της ζωή.

6.2.7.2. Βιογραφικά κεφάλαια ζωής του υποκειμένου ΓΑ7

Κεφάλαιο 1: Ανατολική Αττική. Την πρώτη της χρονιά εργάστηκε στην Αττική και είχε μία άσχημη εμπειρία με μία διευθύντρια την οποία θεωρεί εξαιρετικά κακή γιατί δεν ήθελε να υπάρχει η γνώμη κανενός άλλου στο σχολείο και δεν ήθελε επίσης να υπάρχουν άνθρωποι που να ενδιαφέρονται για το σχολείο και να κάνουν πράγματα πέρα από τα καθιερωμένα. Είχε επίσης ανάρμοστη συμπεριφορά και δε χειριζόταν σωστά τα διοικητικά θέματα. Αυτό την οδήγησε να ζητήσει αλλαγή σχολείου και τελικά έφυγε. Παρόλα αυτά το γεγονός αυτό τη στιγματίσει και στη συνέχεια είχε μόνιμα μία φοβία για τους διευθυντές που θα έβρισκε.

Κεφάλαιο 2: Θήβα. Τη δεύτερη χρονιά της εργάστηκε στη Θήβα όπου δεν της άρεσε σαν πόλη και αυτό που θυμάται είναι έναν μαθητή της ρομά που του είχε μεγάλη αγάπη.

Κεφάλαιο 3: Δονούσα. Την Τρίτη της χρόνια εργάστηκε σε μία βραχονησίδα, όπως τη λέει, αλλά ήταν μία εξαιρετική εμπειρία.

Κεφάλαιο 4: Γαλαξίδι. Την τέταρτη χρονιά πήγε σε ένα μέρος που τουριστικά της άρεσε πολύ παλιότερα και πέρασε μία ήρεμη χρονιά με καλή συνεργασία με συναδέλφους.

Κεφάλαιο 5: Ναύπακτος. Σε αυτό το κεφάλαιο αναφέρει ένα εξαιρετικό διευθυντή που είχε στο σχολείο που δούλευε, και για το όποιο σχολείο λέει πως ήταν σε πολύ υψηλό επίπεδο σε πολλά θέματα.

Κεφάλαιο 6: Αιτωλικό. Αυτή τη χρονιά συνέχισε να είναι στο νομό Αιτωλοακαρνανίας αλλά σε άλλο σχολείο, στο οποίο είχε μία άσχημη συνεργασία με συναδέλφους που είχαν όλοι όρεξη και με μαθητές ως επί το πλείστον ρομά.

Κεφάλαιο 7: Κρυονέρι. Την επόμενη χρονιά εργάστηκε στην Αττική όπου αναφέρει πως δέθηκε πολύ με τα παιδιά και στην οποία χρόνια θεωρεί πως ήταν πολύ ώριμη ως εκπαιδευτικός.

Κεφάλαιο 8: Φίλοι και γονείς. Όλες αυτές τις χρονιές αυτό που την ενοχλούσε πολύ ήταν πως βρισκόταν πολύ μακριά από τους γονείς της και δεν μπορούσε να διατηρήσει τις φιλικές σχέσεις που θα ήθελε καθώς αλλάζει συνεχώς μέρη. Έχει κάποιους φίλους στα Τρίκαλα τους οποίους τους θεωρεί ως σταθερό σημείο αναφοράς και τους οποίους θέλει να βλέπει συχνά όμως δεν είναι εύκολο.

Κεφάλαιο 9: Ταξίδια. Το κεφάλαιο των ταξιδιών είναι ένα κεφάλαιο το οποίο θέλει συνεχώς να το τροφοδοτεί και όνειρό της είναι να πάρει μία βαλίτσα και να γυρίσει τον κόσμο.

Κεφάλαιο 10: Μέλλον. Αυτό που σκέφτεται για το μέλλον της είναι πως θα ήθελε να γυρίσει στα Τρίκαλα και να ζήσει, αλλά και να εργαστεί, εκεί για πάντα.

6.2.7.3. Στάδια της ζωής του υποκειμένου ΓΑ7

Ιχνογραφικό έργο (εικαστική έκφραση) 1 που αναπαριστά τα στάδια της ζωής της παρελθόν-παρόν-μέλλον όσον αφορά την ποιότητα της ζωής της από τότε που ξεκίνησε να εργάζεται ως αναπληρώτρια δασκάλα.

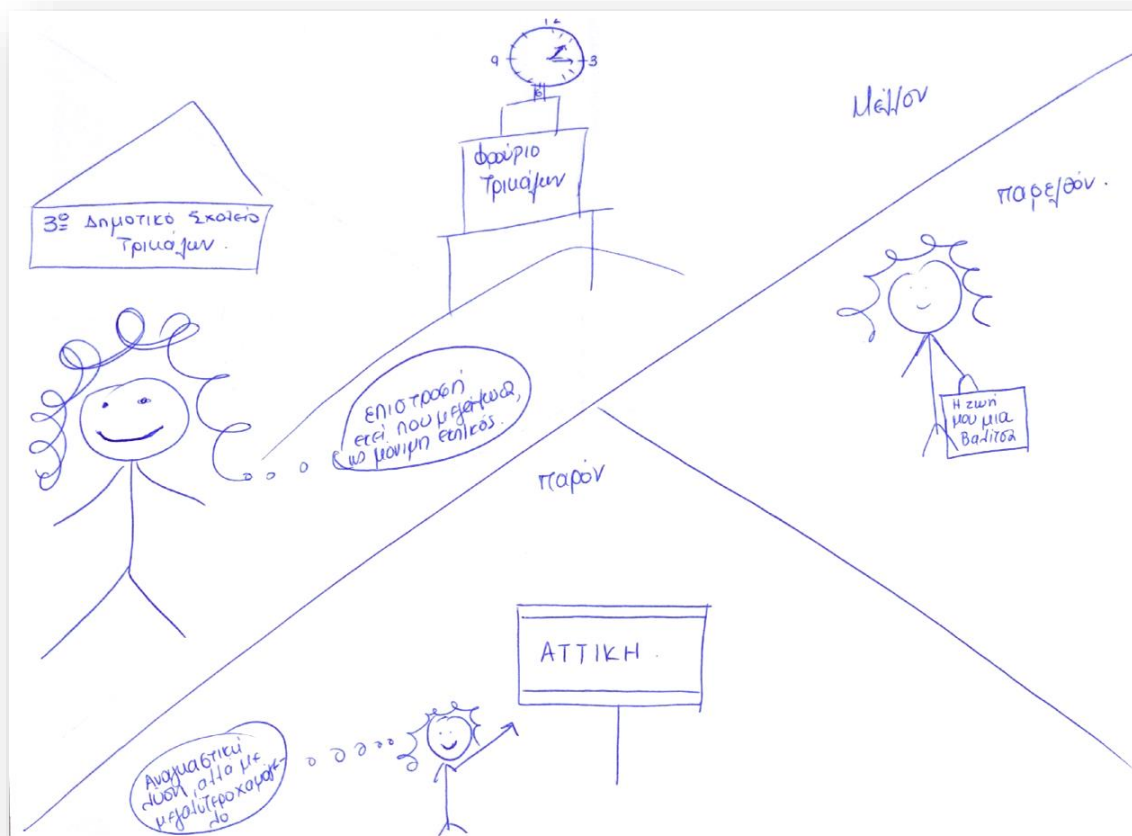

Ιχνογράφημα 7. Ιχνογραφικό έργο 1: Η ζωή μου, μια βαλίτσα.

Η Αυγή έχει χωρίσει με διαγώνιους το χαρτί A4 σε τρία κομμάτια, ένα μεγάλο και δύο μικρά τρίγωνα. Το μεγάλο αφορά το μέλλον και τα μικρά το παρόν και το παρελθόν. Στο παρελθόν έχει ζωγραφίσει μία κοπέλα που κρατάει μία βαλίτσα που πάνω της γράφει τον τίτλο της ζωγραφιάς "Η ζωή μου μια βαλίτσα". Στο παρόν έχει μία πινακίδα που γράφει «Αττική» και μία κοπέλα με χαμόγελο στο πρόσωπο με ένα βελάκι που την οδηγεί προς την Αττική. Σε συννεφάκι δείχνει να σκέφτεται "αναγκαστική λύση αλλά με μεγαλύτερο χαμόγελο". Στο μέλλον έχει ζωγραφίσει μία κοπέλα και γύρω της διαφορά στοιχεία που μαρτυρούν πως βρίσκεται στα Τρίκαλα, ένα Δημοτικό Σχολείο των Τρικάλων και το φρούριο των Τρικάλων που δείχνει με το ρολόι του την ώρα που σχολάνε τα σχολεία 1:15. Η κοπέλα σκέφτεται με πολύ χαμογελαστό πρόσωπο "επιστροφή εκεί που μεγάλωσα ως μόνιμη εκπαιδευτικός".

Η ζωγραφιά δείχνει τα στάδια της ζωής της Αυγής που στο παρελθόν γύρισε όλη την Ελλάδα ως αναπληρώτρια και αυτό την δυσκόλευε πολύ όμως στο παρόν έχει διαλέξει να ζήσει στην Αττική ως μέση λύση για να μπορεί να εργάζεται ως

αναπληρώτρια, αλλά και να είναι σχετικά κοντά στους γονείς της και τους φίλους που θέλει πολύ να βλέπει. Στο μυαλό της φαίνεται κυρίαρχο, με βάση και το μέγεθος που έχει δώσει στη ζωγραφιά, το μέλλον της που θέλει να είναι ως μόνιμη κάτοικος και εργαζόμενη ως δασκάλα διορισμένη στα Τρίκαλα, εκεί που βρίσκεται η οικογένειά της και οι αγαπημένοι της φίλοι και όπου αισθάνεται πολύ ευτυχισμένη όταν ζει εκεί.

6.2.7.4. Κυρίαρχα στοιχεία του οικο-σωματικο-βιοματικού κόσμου του υποκειμένου ΓΑ7

Η Αυγή τα τελευταία χρόνια έχει επιλέξει, μετά από λίγα χρόνια περιπλάνησης σε όλη την Ελλάδα, να ζει σε ένα σταθερό σημείο και σχετικά κοντά στο πατρικό της σπίτι το οποίο θέλει να επισκέπτεται πολύ συχνά για να βλέπει τους γονείς της και τους φίλους της. Θέλει πολύ να διοριστεί και να καταφέρει να γυρίσει κοντά στους γονείς για να περνούν πολλές ώρες μαζί, όπως και με τους φίλους της. Την αγχώνει η υγεία της μητέρας της, που είχε ένα σοβαρό πρόβλημα τα τελευταία χρόνια, και έτσι προσπαθεί να έχει πολύ συχνή επικοινωνία και φοβάται πολύ για την υγεία και την γενικότερη κατάσταση των γονέων της. Είναι ελεύθερη παρότι βρίσκεται σε ηλικία 31 ετών και αυτό σίγουρα είναι κάτι που της δημιουργεί ένα μικρό άγχος όμως παρόλα αυτά δεν φαίνεται να την επηρεάζει πολύ στην ψυχολογία της.

6.2.8. Υποκείμενο ΑΣ8

6.2.8.1. Γενεαλογικές πληροφορίες

Το υποκείμενο της έρευνας ΑΣ8 με ψευδώνυμο Σήφης είναι αναπληρωτής δάσκαλος 30 ετών κατά την ημερομηνία της συνέντευξης (10/10/2018) και με 7 χρόνια προϋπηρεσίας. Γεννήθηκε στο Ερεβάν της Αρμενίας και 2 χρονών ήρθαν οικογενειακώς στην Κω όπου έζησε μέχρι 18 χρονών που έφυγε για σπουδές και δουλειά στο Ρέθυμνο και δε θέλει να γυρίσει στην Κω πλέον. Την περίοδο της συνέντευξης είχε προσληφθεί και εργαζόταν στο Ρέθυμνο όπου μένει όλα του τα καλοκαίρια, όμως τώρα έμεινε και για δουλειά μετά από πολλά χρόνια περιπλάνησης ως αναπληρωτής σε άλλα μέρη. Προέρχεται από μία οικογένεια που αποτελούνταν από τους γονείς του, τον ίδιο και την μικρότερη αδερφή του. Οι γονείς του παντρεύτηκαν το 1987 όμως το 2002 χώρισαν.

Ο πατέρας του Σήφη είναι 54 ετών, ζει στην Αρμενία πλέον και είναι γεωπόνος. Τον χαρακτηρίζει ως καλό άνθρωπο αλλά δεν μπόρεσε να αντέξει τις υποχρεώσεις της οικογένειας και έφυγε καθώς δεν ήταν καλή η σχέση με τη σύζυγό του. Ο Σήφης τα τελευταία 10 χρόνια δεν έχει καθόλου επικοινωνία μαζί του. Ο παππούς του από την πλευρά του πατέρα έχει πεθάνει προτού γεννηθεί ο Σήφης και την γιαγιά του την έχει δει μόνο στα δύο πρώτα χρόνια της ζωής του που δεν τα θυμάται βεβαίως. Ο πατέρας του έχει μία αδερφή η οποία ζει στη Γερμανία και δεν έχει επαφές μαζί της.

Η μητέρα του ζει στην Κω, είναι 54 ετών και εργάζεται ως νοσοκόμα. Την χαρακτηρίζει ως αρκετά αυστηρή, που όμως είχε αναλάβει όλες τις υποχρεώσεις της οικογένειας, ειδικά όταν έμεινε μόνη της. Έτσι ήταν αρκετά ταλαιπωρημένη, όμως προσπαθούσε για το καλύτερο των παιδιών της και με την οποία ο Σήφης έχει πολύ καλή σχέση και επικοινωνεί καθημερινά μαζί της στο τηλέφωνο. Ο παππούς του από την πλευρά της μητέρας πέθανε την προηγούμενη χρονιά, το 2017, και τον είχε σαν δεύτερο πατέρα μετά τον χωρισμό των γονέων του. Η γιαγιά του ζει ακόμη σε ηλικία 80 ετών και με την οποία έχει πολύ καλή σχέση, ενώ ήταν αυτή που πρόσεχε τα εγγόνια όταν έλειπε στη δουλειά η μητέρα του Σήφη. Ο παππούς του εργαζόταν ως οικοδόμος παρότι είχε σπουδάσει πολιτικός μηχανικός και η γιαγιά του στην Αρμενία δούλευε ως καθηγήτρια

ρωσικής φιλολογίας, όμως στην Ελλάδα δεν εργαζόταν κάπου. Η μητέρα του Σήφη είχε έναν αδερφό που ζει στην Αμερική και τρεις αδερφές που ζουν στην Κω και οι ηλικίες τους είναι από 40 έως 55 ετών. Με τον θείο του ο Σήφης δεν έχει συχνή επικοινωνία, όμως με τις θείες του έχει καλύτερη και βρίσκονται όταν πηγαίνει στην Κω.

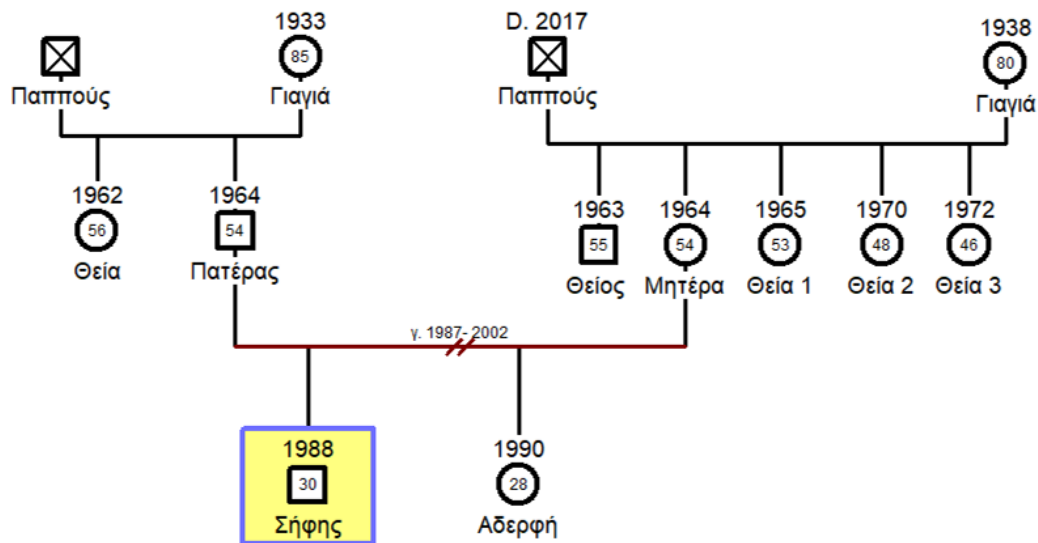

Σχεδιάγραμμα 8. Βασικές πληροφορίες όσον αφορά το γενεόγραμμα του υποκειμένου ΑΣ8.

Η αδερφή του Σήφη είναι 28 ετών, έχει σπουδάσει φιλόλογος όμως εργάζεται σε τουριστικές επιχειρήσεις. Έχουν πολύ καλή σχέση μεταξύ τους και βοηθάει ο ένας τον άλλον σε οτιδήποτε χρειαστεί, ενώ τα τελευταία χρόνια ζουν και οι δύο στην Κρήτη οπότε βλέπονται συχνά.

Για τα παιδικά του χρόνια ο Σήφης λέει πως πέρασε ωραία και ξέγνοιαστα, ενώ μεγάλωσε στη φύση, στο χωράφι με τα ζώα. Του άρεσε πολύ το σχολείο και εκεί έβρισκε και τους φίλους του και έπαιζε πολύ. Μέχρι να φτάσει στο λύκειο και να τελειώσει, πάντοτε συνδύαζε και το πολύ διάβασμα αλλά και τις απογευματινές συναντήσεις με φίλους για παιχνίδι.

Στα φοιτητικά του χρόνια πέρασε πολύ ωραία και γνώρισε πολύ σημαντικούς ανθρώπους στη ζωή του και με τους οποίους έχει ακόμη επαφή αφού δεν έχει φύγει από το Ρέθυμνο οριστικά. Όταν τελείωσε τη σχολή συνέχισε να ζει στο Ρέθυμνο και να εργαζεται σε διάφορες δουλειές μέχρι να προσληφθεί ως δάσκαλος.

Όσο ήταν παιδί ήθελε να γίνει δικηγόρος όταν μεγαλώσει, καθώς ήταν το όνειρό του. Όμως, όταν τελείωσε το λύκειο, σκέφτηκε πως δε θα είχε μέλλον σε αυτό το επάγγελμα και μία καθηγήτρια του τον προέτρυνε να δηλώσει παιδαγωγικό λόγω άμεσης επαγγελματικής αποκατάστασης τότε. Μέχρι τότε δεν το είχε σκεφτεί ποτέ να γίνει δάσκαλος, όμως όταν πέρασε στη σχολή κατάλαβε πώς ήταν αυτό που θα ήθελε να κάνει. Η μητέρα του, αφού ο πατέρας δεν υπήρχε πια στην οικογένεια για να έχει γνώμη, της άρεσε η ιδέα να γίνει δάσκαλος ο γιος της καθώς η οικογένειά της ασχολούνταν με την εκπαίδευση στην Αρμενία. Έτσι ήταν πολύ ικανοποιημένη με την επιλογή του και μάλιστα όταν της στέλνει φωτογραφίες από το σχολείο ο Σήφης, αυτή συγκινείται καθώς την θεωρεί σπουδαία εργασία. Το μόνο που τη δυσαρεστεί τα τελευταία χρόνια είναι οι συνθήκες εργασίας των αναπληρωτών και το γεγονός πως ο γιος της μετακομίζει συνεχώς για να εργαστεί ως δάσκαλος.

Όσον αφορά τις απόψεις του Σήφη και της μητέρας του, καθώς για τον πατέρα του δεν θυμάται, έχουν παρόμοιες απόψεις πολιτικής ιδεολογίας, κυρίως αριστερής, καθώς προέρχεται από την πρώην Σοβιετική Ένωση, ενώ έχουν επίσης ίδιες αντιλήψεις και για

την οικογένεια. Η μητέρα του θέλει από αυτόν να προχωρήσει στη δημιουργία οικογένειας όμως ο Σήφης θεωρεί πως δεν τον πιέζει πολύ.

Όσον αφορά τα θέματα υγείας, ο Σήφης αναφέρει πως κανένας στο οικογενειακό του περιβάλλον, όπως και ο ίδιος, δεν έχουν κάποιο πρόβλημα υγείας. Το μόνο πρόβλημα που είχαν στην οικογένεια, ήταν ο συχνός τσακωμός των γονέων του, για τον οποίο θεωρεί πως έχει επηρεάσει τον χαρακτήρα του, καθώς και ο ίδιος μάρτυρα πως οι άσχημες στιγμές της παιδικής ηλικίας μένουν βαθιά χαραγμένες στη μνήμη του ανθρώπου.

Για το άγχος του αναφέρει πως η αντίδρασή του είναι να κλείνεται στον εαυτό του και να μην έχει επαφή με πολύ κόσμο και προσπαθεί να το λύσει μόνος. Όταν έχει πολύ άγχος θέλει να καπνίσει και έχει πολλά νεύρα. Η μητέρα του το εκδηλώνει με νεύρα όταν αφορά την προσωπική της ζωή, ενώ όταν αφορά τον Σήφη είναι πιο ήρεμη. Για τον πατέρα του δε θυμάται για τον τρόπο αντίδρασης στο άγχος. Για να μειώσει το άγχος του ο Σήφης προσπαθεί να μένει μόνος και να βάζει τις σκέψεις του σε μία σειρά, ενώ το ίδιο κάνει και η μητέρα του, όπως αναφέρει ο ίδιος. Έτσι λοιπόν της έχει μοιάσει και στα νεύρα ως αντίδραση και στον τρόπο αντιμετώπισης του άγχους. Δεν θεωρεί όμως πως η μητέρα του έχει μοιάσει στους γονείς της.

Την περίοδο της συνέντευξης, στο νοικοκυριό παρέμενε μόνο η μητέρα του Σήφη καθώς η αδερφή του βρίσκεται και εκείνη στην Κρήτη. Ο ίδιος, όπως προαναφέραμε, έχει φύγει από τα 18 από την Κω και ζει μόνιμα στο Ρέθυμνο και γυρίζει στην Κω μόνο στις γιορτές Χριστουγέννων και Πάσχα κυρίως και ελάχιστα το καλοκαίρι. Η αδερφή του πήγαινε λίγο πιο συχνά.

Είναι ελεύθερος την παρούσα στιγμή, όμως παλιότερα για την ηλικία που είναι τώρα ήθελε να είχε φτιάξει την οικογένειά του. Πλέον δεν έχει κάποιο πλάνο στο μυαλό του για οικογένεια και θεωρεί πως θα προκύψει από μόνο του, ενώ αυτό που θέλει σίγουρα είναι να συνεχίσει τη ζωή του στην Κρήτη για πάντα.

6.2.8.2. Βιογραφικά κεφάλαια ζωής του υποκειμένου ΑΣ8

Κεφάλαιο 1: Ανεργία. Όταν τελείωσε τη σχολή, δεν ήταν όλα όπως θα τα περίμενε στον επαγγελματικό τομέα καθώς δεν απορροφήθηκε άμεσα ως αναπληρωτής. Έτσι ένιωθε μεγάλη απογοήτευση και ανασφάλεια. Ξεκίνησε και εργαζόταν ως σερβιτόρος στο Ρέθυμνο για να επιβιώσει. Ήταν μία δουλειά που του άρεσε κάπως, όμως δεν ήταν αυτό που ονειρευόταν, και η εκμετάλλευση που βίωνε σε αυτήν την εργασία ήταν κάτι που επιβάρυνε την κατάσταση της ανασφάλειας. Το μόνο θετικό για τον ίδιο, ήταν πως παρέμεινε στο μέρος που είχε τους φίλους του και επίσης πως είχε ξεκινήσει μία μακροχρόνια σχέση εκεί.

Κεφάλαιο 2: Αιτωλοακαρνανία. Όταν ήρθε η ώρα που τον κάλεσαν για πρώτη φορά ως αναπληρωτή, ξαφνιάστηκε θετικά, όμως αγχώθηκε καθώς έπρεπε να μετακομίσει από ένα νησί σε ένα μέρος της στεριάς. Εργάστηκε στην Αιτωλοακαρνανία και ήταν πολύ χαρούμενος καθώς έκανε τη δουλειά που αγαπάει και γνώρισε πολλούς φίλους που περνούσε μαζί του ωραίες στιγμές. Εργάστηκε εκεί για δύο χρονιές, όμως το γεγονός πως η κοπέλα του ζούσε πολύ μακριά από εκείνον ήταν κάτι που τον κούραζε και τον στεναχωρούσε.

Κεφάλαιο 3: Ηλεία. Αυτή τη χρονιά εργάστηκε και πάλι σε ένα μέρος μακριά από την Κρήτη που θα ήθελε να είναι, όμως στο ίδιο μέρος προσλήφθηκε ως αναπληρώτρια δασκάλα και η κοπέλα του και έτσι ζούσαν μαζί για έναν χρόνο και ήταν κάτι που τον χαροποίησε. Εργάστηκε σε ένα σχολείο με μεγάλο ποσοστό μαθητών ρομά και ήταν για αυτόν μία αξέχαστη εμπειρία που του έμαθε πολλά πράγματα. Σαν μέρος δεν του άρεσε και δεν ήθελε να παραμείνει εκεί.

Κεφάλαιο 4: Κεφαλονιά. Την επόμενη χρονιά προσλήφθηκε στην Κεφαλονιά και στην οποία παρέμεινε για δύο χρονιές. Από την πρώτη χρονιά, βρέθηκε μακριά από την κοπέλα του που προσλήφθηκε σε άλλο μέρος και έτσι η μεγάλη απόσταση και η μικρή επικοινωνία και επαφή τούς οδήγησε στον χωρισμό. Κατά τ' άλλα το νησί του άρεσε πολύ και έτσι παρέμεινε εκεί, ακόμη και το καλοκαίρι, και εργαζόταν σε άλλη δουλειά, είχε φίλους και πέρασε πολύ ωραία. Το γεγονός βέβαια πώς ήταν μακριά και πάλι από την Κρήτη τον δυσαρεστούσε.

Κεφάλαιο 5: Σαντορίνη. Όταν κλήθηκε να υπηρετήσει στη Σαντορίνη, αναγκάστηκε να κάνει ένα μεγάλο ταξίδι και πάλι, από ένα νησί του Ιονίου σε ένα νησί του Αιγαίου Πελάγους. Όταν έφτασε στο νησί τα πράγματα συνέχιζαν να είναι δύσκολα καθώς δεν υπήρχαν σπίτια για να μείνουν οι αναπληρωτές. Τελικά βρήκε ένα πολύ μικρό δωμάτιο για να ζήσει, το οποίο μάλιστα πλήρωνε ακριβά. Γενικότερα τον ενοχλούσε πολύ η ακριβή ζωή σε αυτό το νησί, αλλά και η νοοτροπία των κατοίκων που τους ενδιέφεραν μόνο τα χρήματα και οι άνθρωποι που μπορούν να τους τα δώσουν. Δε σέβονταν τους αναπληρωτές όσο θα έπρεπε γιατί, όπως πιστεύει ο ίδιος, δεν τους έδιναν όσα χρήματα τους δίνουν οι τουρίστες. Η κακή συμπεριφορά των κατοίκων συνεχίστηκε και σε ιδεολογικά ζητήματα, καθώς υπήρχαν διαμαρτυρίες ρατσιστικές στο νησί για τη σημαία στην παρέλαση, κάτι που τον ενοχλούσε επίσης. Δεν ήθελε να ξαναεργαστεί σε αυτό το νησί.

Κεφάλαιο 6: Ρέθυμνο. Για καλή του τύχη, προσλήφθηκε στο αγαπημένο του μέρος, το Ρέθυμνο, και ήταν έτσι πολύ ευχαριστημένος που μπορούσε να συνεχίσει τη ζωή του στο μέρος που βρισκόταν από το καλοκαίρι και είχε τους φίλους του. Επίσης στο ίδιο μέρος ήταν και η αδερφή του. Εργαζόταν σε ένα επαρχιακό σχολείο μονοθέσιο που τον δυσκόλευε το γεγονός πως δίδασκε σε όλες τις τάξεις ταυτόχρονα και είχε μεγάλο φόρτο εργασίας.

Κεφάλαιο 7: Ανταμοιβή. Το τελευταίο κεφάλαιο που επέλεξε να φτιάξει για τη ζωή του ως αναπληρωτής δάσκαλος, ήταν για την ανταμοιβή που παίρνει ως δάσκαλος από τη δουλειά του και την επαφή του με τους μαθητές. Τα οφέλη από αυτήν την εργασία θεωρεί πως είναι μόνο ηθικά καθώς νιώθει ότι προσφέρει, όμως δεν έχει κοινωνικά και οικονομικά οφέλη πιστεύει. Ελπίζει η ανταμοιβή να υπάρξει και στο εργασιακό κομμάτι και να σταθεροποιηθεί σε ένα μέρος και να προγραμματίσει το μέλλον του, καθώς όπως αναφέρει είναι αδύνατον στην παρούσα κατάσταση να προγραμματίσει τη ζωή του.

6.2.8.3. Στάδια της ζωής του υποκειμένου ΑΣ8

Ιχνογραφικό έργο (εικαστική έκφραση) 1 που αναπαριστά τα στάδια της ζωής του παρελθόν-παρόν-μέλλον όσον αφορά την ποιότητα της ζωής του από τότε που ξεκίνησε να εργάζεται ως αναπληρωτής δάσκαλος.



Ιχνογράφημα 8. Ιχνογραφικό έργο 1: Φέρε μία ζαριά καλή.

Ο Σήφης έχει ζωγραφίσει τρεις φορές έναν πρόχειρο χάρτη της Ελλάδος όπου διακρίνονται στο κάτω μέρος, κάτω από την Κρήτη, κάποια ζαριά με διάφορους συνδυασμούς. Στον πρώτο χάρτη που αποτελεί το παρελθόν έχει διάφορες βούλες στην Κεντρική Ελλάδα και στα νησιά με τα ζάρια να δείχνουν με βελάκι από κάτω, από την Κρήτη, προς εκείνα τα σημεία του χάρτη. Στο παρόν έχει τη βούλα στον νομό Ρεθύμνου και στο μέλλον στα ζάρια υπάρχει ερωτηματικό και δεν υπάρχει στον χάρτη καμία βούλα.

Με αυτή τη ζωγραφιά ο Σήφης θέλει να δείξει πως είναι καθαρά θέμα τύχης το πού θα βρεθεί να εργαστεί κάθε χρονιά. Παλιότερα έχει εργαστεί σε διάφορα μέρη της Ελλάδος στα οποία αναγκάστηκε με δυσκολίες να πάει καθώς έφευγε κάθε φορά από την Κρήτη που είναι η σταθερή του βάση. Το θετικό είναι ότι στο παρόν η ζαριά ήταν καλή και βρέθηκε στο νομό που επιθυμεί, το Ρέθυμνο. Για το μέλλον δεν γνωρίζει τι θα του φέρει η ζαριά για τη ζωή του. Το μέλλον του στην εκπαίδευση αλλά και γενικότερα φαίνεται να μην μπορεί να το ορίσει ο ίδιος, και είναι στο χέρι του κράτους και διαφόρων άλλων παραγόντων.

6.2.8.4. Κυρίαρχα στοιχεία του οικο-σωματικο-βιοματικού κόσμου του υποκειμένου ΑΣ8

Ο Σήφης δεν εργάστηκε κατευθείαν ως αναπληρωτής αλλά μόλις τελείωσε τη σχολή δούλεψε ως σερβιτόρος για πολύ καιρό. Έτσι έχει βιώσει έναν διαφορετικό κόσμο από τους υπόλοιπους αναπληρωτές που εργάστηκαν κατευθείαν. Έχει μάθει να εκτιμά και πολύ λιγότερα πράγματα από ότι οι υπόλοιποι και θεωρεί πως η ζωή του τώρα ως αναπληρωτής, παρά τις δυσκολίες που έχει, είναι πολύ καλή. Σε αυτή την άποψη συμβάλλουν δύο παράγοντες. Αρχικά πως έχει εργασία και πληρώνεται σταθερά, έστω για 9 μήνες, καθώς πριν ήταν σε χειρότερη κατάσταση και δευτερευόντως γιατί κάνει μία δουλειά που την αγαπάει πολύ. Την φετινή χρονιά νιώθει ακόμη καλύτερα καθώς προσλήφθηκε στο μέρος που σπούδαζε και συνέχισε να μένει εκεί για όλα τα χρόνια μετά

τις σπουδές. Είναι ένα μέρος που θέλει να ζει σταθερά και δεν επιθυμεί να γυρίσει στο μέρος που μεγάλωσε. Εκεί στο πατρικό παραμένει μόνο η μητέρα του καθώς ο πατέρας του έχει φύγει πριν πολλά χρόνια, μετά τον χωρισμό, και έχει πάει στο μέρος καταγωγής του που είναι εκτός Ελλάδος. Το ζήτημα του χωρισμού των γονέων του, τον έχει επιβαρύνει ψυχολογικά αλλά έχει επηρεάσει και τον χαρακτήρα του Σήφη. Ίσως γι' αυτό παρατηρείται πως στη συνέντευξη εκφράζει πολλές φορές μία πολύ διαφορετική άποψη από όλους τους υπόλοιπους. Στο θέμα διορισμού δεν αγχώνεται καθόλου καθώς θεωρεί πως αρκείται με το να είναι αναπληρωτής και το μόνο που τον αγχώνει είναι να μην μείνει πάλι άνεργος για πάντα σε σχέση με τη δουλειά του δασκάλου. Το θέμα δημιουργίας οικογένειας δεν τον αγχώνει αυτή την περίοδο, στην οποία επίσης δεν έχει κάποια σταθερή σχέση που είχε παλιότερα, όμως τον αγχώνει λίγο η δημιουργία μιας σταθερής σχέσης.

6.2.9. Υποκείμενο ΑΘ9

6.2.9.1. Γενεαλογικές πληροφορίες

Το υποκείμενο της έρευνας ΑΘ9 με ψευδώνυμο Θέμης είναι αναπληρωτής δάσκαλος 35 ετών κατά την ημερομηνία της συνέντευξης (11/10/2018) και με 10 χρόνια προϋπηρεσίας. Γεννήθηκε και μεγάλωσε στα Τρίκαλα και θέλει να γυρίσει να ζήσει εκεί κάποια στιγμή γιατί τη θεωρεί μια όμορφη πόλη. Την περίοδο της συνέντευξης είχε προσληφθεί και εργαζόταν στη Θήβα όπου μένει όλα σχεδόν τα τελευταία χρόνια. Προέρχεται από μία οικογένεια που αποτελούνταν από τους γονείς του, τον ίδιο και την μεγαλύτερη κατά δύο χρόνια αδερφή του. Οι γονείς του παντρεύτηκαν το 1980.

Ο πατέρας του Θέμη είναι 61 ετών συνταξιούχος δάσκαλος. Τον χαρακτηρίζει ως οξύθυμο, δυναμικό χαρακτήρα στην προσωπική του ζωή αλλά και ως δάσκαλος. Ο παππούς του από την πλευρά του πατέρα του πέθανε πριν δύο χρόνια, το 2016, και η γιαγιά του πριν πολλά χρόνια όταν ήταν μικρός. Ήταν αγρότες και είχε καλή σχέση μαζί τους αλλά δεν τους έβλεπα συχνά γιατί ζούσαν σε χωριό μακρινό. Αδέρφια δεν είχε ο πατέρας του.

Η μητέρα του είναι 59 ετών, Επίσης συνταξιούχος δασκάλα. Την χαρακτηρίζει ως ήρεμη, στοργική και με υπομονή. Και με τους δύο γονείς του ο Θέμης έχει πολύ στενή σχέση όμως λίγο διαφορετική με τον καθένα. Διαφορετικά πράγματα θα πει με τον πατέρα του και άλλα πράγματα με τη μητέρα του. Ο παππούς και η γιαγιά του από την πλευρά της μητέρας του πέθαναν όταν ήταν δημοτικό και είχαν ένα παντοπωλείο στο χωριό. Τους αγαπούσε και τους δύο και έχει ευχάριστες μνήμες μαζί τους. Η μητέρα του έχει έναν αδερφό συνταξιούχο τραπεζικό υπάλληλο με τον οποίο έχει πολύ καλή σχέση ο Θέμης.

Η αδερφή του Θέμη είναι 37 ετών και εργάζεται ως γιατρός, ενώ έχει παντρευτεί και έχει δύο παιδιά. Δεν βλέπονται συχνά με τον Θέμη, παλιότερα είχαν πολύ καλή σχέση και τώρα επικοινωνούν συχνά μέσω τηλεφώνου.

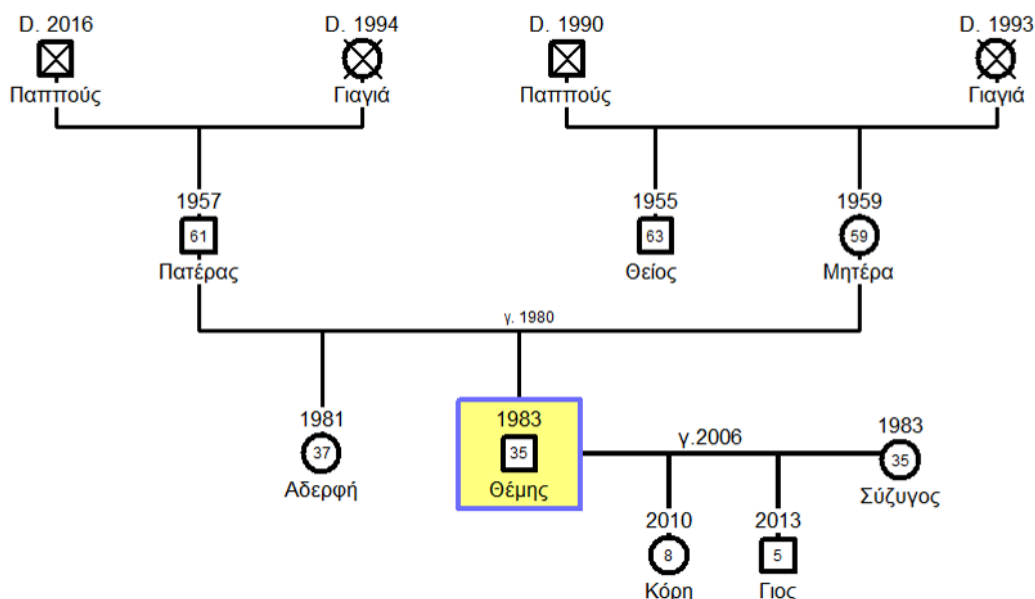

Σχεδιάγραμμα 9. Βασικές πληροφορίες όσον αφορά το γενεόγραμμα του υποκειμένου ΑΘ9.

Στα παιδικά του χρόνια ο Θέμης μεγάλωσε στην πόλη των Τρικάλων όπου πήγε και σχολείο μέχρι το λύκειο. Είχε ήσυχη παιδική ζωή και ευχάριστα σχολικά χρόνια χωρίς κάποια προβλήματα. Είχε φίλους σε όλη τη σχολική του ζωή μέχρι το λύκειο και ήταν καλός μαθητής.

Όταν ήταν μικρός ήθελε να γίνει ποδοσφαιριστής αλλά γενικά δεν είχε κάποιο συγκεκριμένο όνειρο. Όταν τελείωσε το λύκειο δήλωσε αστυνομικές και στρατιωτικές σχολές και όχι παιδαγωγικό. Έτσι πέρασε στην αστυνομία. Όσο υπηρετούσε εκεί αποφάσισε και σπούδασε παιδαγωγικό μέσω του 10%. Όταν τελείωσε το παιδαγωγικό αποφάσισε να αφήσει την αστυνομία καθώς δεν του άρεσε η δουλειά του εκεί, καθώς θεωρούσε ότι δεν τον κάλυπτε ως άτομο και είχε μειονεκτήματα στην προσωπική του ζωή και επίσης γιατί του άρεσε περισσότερο η δουλειά του δασκάλου. Οι γονείς του ήταν λίγο διστακτικοί για τη δουλειά του αστυνομικού και όταν είδαν ότι δεν του άρεσε τελικά, τον παρότρυναν και εκείνοι να παραιτηθεί και να γίνει δάσκαλος. Γενικότερα είχαν προτίμηση στη δουλειά του δημοσίου και το ίδιο έκαναν και με την αδερφή του που ήθελαν να γίνει και εκείνη δασκάλα, όμως εκείνη επέλεξε να γίνει γιατρός και εργάζεται στο Δημόσιο πλέον. Στην παρούσα στιγμή οι γονείς του συνεχίζουν να είναι χαρούμενοι που εργάζεται ως δάσκαλος καθώς ήταν το επάγγελμά τους.

Με τους γονείς του, ο Θέμης λέει, πως δεν έχει διαφορετικές απόψεις σε γενικότερα ζητήματα όμως θεωρεί πως λειτουργεί διαφορετικά ως δάσκαλος από εκείνους καθώς εφαρμόζει διαφορετικές μεθόδους, πιο σύγχρονες που ταιριάζουν στην τωρινή κοινωνία μας. Επίσης πιστεύει πως οι γονείς του δεν τον πιέζουν σε κάποιο ζήτημα της ζωής του.

Όσον αφορά τα προβλήματα υγείας, ο ίδιος δεν έχει κάποιο πρόβλημα πέρα από την αλλεργία της άνοιξης, όμως για τον πατέρα του αναφέρει πως είχε πρόβλημα με την καρδιά του και είχε πάθει μικρό έμφραγμα και έκανε επέμβαση πριν 20 χρόνια. Άλλα προβλήματα στην οικογένειά του δεν έχουν, ούτε οικονομικά.

Όσον αφορά την αντίδραση απέναντι στο άγχος, ο ίδιος αντιμετωπίζει ψύχραιμα τις δύσκολες καταστάσεις, όπως το ίδιο κάνει και η μητέρα του. Ο πατέρας του νευριάζει πιο εύκολα αλλά φεύγουν και εύκολα τα νεύρα του πάλι. Ο ίδιος προτιμά να συζητήσει το άγχος του είτε με τους γονείς του είτε με τη γυναίκα του προκειμένου να το μειώσει και να βρει μία λύση. Ο πατέρας του προσπαθεί να βγαίνει έξω ή να ασχολείται με τον κήπο του, ενώ η μητέρα του δεν κάνει κάτι συγκεκριμένο και κλείνεται στον εαυτό της μόνο. Ο

Θέμης θεωρεί πως ταιριάζει με τον πατέρα του στην αυτοπεποίθηση όμως έχει πάρει την ψύχραιμη και ήρεμη στάση απέναντι στο άγχος από τη μητέρα του. Για τον πατέρα του πιστεύει πως έχει πάρει το νευρικό χαρακτήρα από τον πατέρα του, ενώ η μητέρα του θεωρεί πως έχει πάρει στοιχεία του χαρακτήρα της και από τους δύο γονείς της.

Τη στιγμή της συνέντευξης στο νοικοκυριό παρέμεναν μόνο οι γονείς καθώς ο ίδιος έχει φύγει για να εργαστεί ως αναπληρωτής και η αδερφή του ζει στα Τρίκαλα, σε άλλο σπίτι με τον άντρα της και τα παιδιά της, κοντά στο πατρικό σπίτι.

Ο Θέμης έχει παντρευτεί μία συνάδελφό του ίδια ηλικίας μόνιμη δασκάλα και έχουν δύο παιδιά 5 ο γιος και 8 ετών η κόρη. Παλιότερα δεν είχε σκεφτεί ποτέ, ούτε πόσα παιδιά θα ήθελε να κάνει αλλά ούτε το πότε. Προέκυψε απλά και δεν ήταν κάτι που το σκεφτόταν από πριν πως έπρεπε να γίνει. Αυτή τη στιγμή είναι χαρούμενος με την οικογενειακή ζωή του, καθώς εργάζεται για πολλά χρόνια στη Θήβα και στο ίδιο μέρος εργάζεται και η γυναίκα του. Δεν έχουν κάποια σχέδια για το μέλλον, γιατί δεν μπορούν να προγραμματίσουν τη ζωή τους όσο ο ίδιος είναι αναπληρωτής εκπαιδευτικός.

6.2.9.2. Βιογραφικά κεφάλαια ζωής του υποκειμένου ΑΘ9

Κεφάλαιο 1: Η πρώτη μου χρονιά ως δάσκαλος. Όταν τελείωσε το παιδαγωγικό και άλλαξε δουλειά για να γίνει δάσκαλος, κλήθηκε να υπηρετήσει την πρώτη του χρονιά σε ένα δυσπρόσιτο χωριό της Ευρυτανίας περίπου μία ώρα από την πόλη. Όταν πρωτοπήγε του έκανε εντύπωση ο δύσκολος δρόμος για να φτάσει και έπειτα, επειδή δεν υπήρχε σπίτι για να μείνει, έζησε σε ένα δωμάτιο που είχε φτιαχτεί μέσα στο σχολείο για αυτόν τον σκοπό. Δυσκολεύτηκε πάρα πολύ καθώς η ζωή και οι συνθήκες ήταν πολύ δύσκολες, όμως το γεγονός πως έφευγε κάθε Σαββατοκύριακο και πήγαινε στους γονείς του και εφοδιάζονταν με φαγητά τον βοήθησε να επιβιώσει καλύτερα. Αν και δυσκολεύτηκε πολύ, εν τέλει έφυγε με ωραίες αναμνήσεις από το χωριό και τις σχέσεις που είχε αναπτύξει με τους κατοίκους εκεί. Θεωρεί πως ήταν μία μεγάλη εμπειρία όλο αυτό που έζησε.

Κεφάλαιο 2: Θήβα. Όλα τα υπόλοιπα χρόνια της καριέρας του ως αναπληρωτής τα έζησε στη Θήβα όπου εργάζεται μέχρι σήμερα. Είναι μία πόλη που δεν του αρέσει πολύ όμως το γεγονός πως μπορεί να πηγαίνει εύκολα εκεί να εργαστεί, και έχει πάει και η γυναίκα του με μετάθεση, βοηθά ώστε να φτιάξουν τη ζωή τους πιο ωραία και πλέον έχουν και δύο παιδιά που κάνουν τη ζωή τους ακόμη καλύτερη. Έχει εργαστεί σε πολλά σχολεία μέσα στην πόλη αλλά και στην περιφέρεια της Θήβας. Θεωρεί θετικό το γεγονός πως στην ίδια πόλη εργάζονται και πολλοί άλλοι νέοι συνάδελφοι και αναπληρωτές. Πλέον διανύει την 9η χρονιά στην ίδια πόλη.

Κεφάλαιο 3: Η οικογένειά μου. Έκανε ένα ξεχωριστό κεφάλαιο για την οικογένειά του καθώς θεωρεί πως είναι κάτι πολύ σημαντικό στη ζωή του και είναι ευχαριστημένος από την πορεία των παιδιών του που πλέον είναι στα νήπια και το δημοτικό σχολείο. Είναι ευτυχισμένος που έχει την οικογένειά του και είναι υγιείς όλοι και χαρούμενοι.

Κεφάλαιο 4: Τα καλοκαίρια. Ένα επιπλέον κεφάλαιο είναι τα καλοκαίρια που με τη γυναίκα του και τα παιδιά του πηγαίνουν στους γονείς του, οπότε ο ίδιος είναι χαρούμενος που βρίσκεται με αυτούς όπως και τα παιδιά που είναι με τον παππού και γιαγιά, αλλά και το γεγονός πως εκεί παίζουν συνεχώς και είναι χαρούμενα τα ίδια αλλά και ο Θέμης. Το μισό καλοκαίρι πηγαίνουν στους γονείς του Θέμη και το άλλο μισό στους γονείς της γυναίκας του. Τα καλοκαίρια είναι λοιπόν για την οικογένειά του κάτι πολύ ξεχωριστό και ευχάριστο.

Κεφάλαιο 5: Το μέλλον. Θεωρεί πως το μέλλον του είναι αβέβαιο όμως σκέφτεται πως θα ήθελε να έχει μία εργασιακή ασφάλεια και σταθερότητα στο μέρος που εργάζεται και

να ζήσει ευτυχισμένος με την οικογένειά του. Είναι κάτι που τον απασχολεί πολύ τα τελευταία χρόνια.

6.2.9.3. Στάδια της ζωής του υποκειμένου ΑΘ9

Ιχνογραφικό έργο (εικαστική έκφραση) 1 που αναπαριστά τα στάδια της ζωής του παρελθόν-παρόν-μέλλον όσον αφορά την ποιότητα της ζωής του από τότε που ξεκίνησε να εργάζεται ως αναπληρωτής δάσκαλος.



Ιχνογράφημα 9. Ιχνογραφικό έργο 1: Η πορεία μου ως αναπληρωτής.

Ο Θέμης έχει χωρίσει το χαρτί Α4 σε τρία κομμάτια όπου έχει σε κάθε κομμάτι ένα δημοτικό σχολείο διαφορετικό. Στο παρελθόν έχει το δημοτικό σχολείο Ασπροπύργου στην Ευρυτανία που δίπλα του έχει πολλά κυπαρίσσια και στο φόντο υπάρχουν ψηλά βουνά με χιόνια, λίγα συννεφάκια και ένας ήλιος να ξεπροβάλλει. Στο παρόν έχει το 5ο Δημοτικό Σχολείο Θήβας και πίσω φαίνονται τα λοφάκια και τα σπίτια της Θήβας με τον ήλιο λαμπερό από πάνω. Στο μέλλον έχει κάποιο δημοτικό σχολείο των Τρικάλων με την πινακίδα «Τρίκαλα» να είναι δίπλα.

Η ζωγραφιά του Θέμη δείχνει το παρελθόν, το παρόν και το μέλλον του στην εκπαίδευση, και συγκεκριμένα τα δημοτικά σχολεία που δούλεψε, δουλεύει και θέλει να δουλεύει. Στο παρελθόν έχει βάλει το πρώτο του σχολείο που ήταν σε ένα δυσπρόσιτο χωριό της Ευρυτανίας, όπου είχε μερικά προβλήματα, όμως ο ήλιος ξεπρόβαλε και έδιωξε κάθε αρνητικό συναίσθημα και έτσι στο τέλος έφυγε με ωραίες αναμνήσεις. Το παρόν του είναι στη Θήβα εδώ και πολλά χρόνια και αυτή η σταθερότητα τον κάνει να νιώθει χαρούμενος και να ξεχνά τις δυσκολίες που αντιμετωπίζει ως αναπληρωτής. Όμως η ζωγραφιά του μέλλοντος δείχνει τις πραγματικές του επιθυμίες, που είναι να φύγει από τη

Θήβα και να πάει διορισμένος πλέον να ζήσει στα Τρίκαλα για πάντα και να διδάσκει σε ένα σχολείο των Τρικάλων.

6.2.9.4. Κυρίαρχα στοιχεία του οικο-σωματικο-βιωματικού κόσμου του υποκειμένου ΑΘ9

Ο Θέμης έχει εργαστεί πριν από τη δουλειά του δασκάλου ως αστυνομικός και αυτό είναι που δημιουργεί έναν διαφορετικό κόσμο σε σχέση με τους υπόλοιπους αναπληρωτές. Επίσης σε αντίθεση με τα περισσότερα άτομα που συμμετείχαν στην έρευνα, ο Θέμης έχει δημιουργήσει οικογένεια εδώ και πολλά χρόνια και έχει ήδη δύο παιδιά. Αγωνείται πολύ για τον διορισμό του τόσο για να καταφέρει να υπερνικήσει την επιλογή που έκανε πριν χρόνια να αλλάξει δουλειά, παρότι είχε μία σταθερή εργασία στο δημόσιο, αλλά και για να μπορέσει να συντηρήσει επαρκώς την οικογένειά του. Παρόλα αυτά νιώθει καλά με τη ζωή του καθώς αν εξαιρέσουμε την πρώτη χρονιά που Εργάστηκε ως αναπληρωτής σε ένα δυσπρόσιτο μέρος, όλα τα υπόλοιπα χρόνια μέχρι τώρα ζει σταθερά στην ίδια πόλη όπου εργάζεται και η γυναίκα του ως μόνιμη δασκάλα. Αυτό του προσφέρει μία ηρεμία όμως ανησυχεί πολύ που περνάνε τα χρόνια και δεν έχει διοριστεί ακόμη παρότι είναι 35 χρονών και έπειτα γιατί θέλει να γυρίσει στο πατρικό του σπίτι και να ζήσει εκεί για τα υπόλοιπα χρόνια της ζωής του.

6.2.10. Υποκείμενο ΓΓ10

6.2.10.1. Γενεαλογικές πληροφορίες

Το υποκείμενο της έρευνας ΓΓ10 με ψευδώνυμο Γιάννα είναι αναπληρώτρια δασκάλα 30 ετών κατά την ημερομηνία της συνέντευξης (12/10/2018) και με 8 χρόνια προϋπηρεσίας. Κατάγεται από ένα χωριό του νομού Φθιώτιδας που δε θα ήθελε πολύ να ζήσει για πάντα εκεί γιατί προτιμά να ζει σε πόλη, ενώ την περίοδο της συνέντευξης είχε προσληφθεί και εργαζόταν σε νησί των Δωδεκανήσων. Προέρχεται από μία οικογένεια που αποτελούνταν από τους γονείς της, την ίδια και τις δύο μικρότερες αδερφές της, κατά 3 και 7 χρόνια διαφορά. Οι γονείς της παντρεύτηκαν πριν από 33 χρόνια, το 1985, και η ίδια γεννήθηκε 3 χρόνια αργότερα.

Ο πατέρας της Γιάννας είναι 58 ετών και εργάζεται ως ιδιωτικός υπάλληλος σ' ένα εργοστάσιο χαρτοβιομηχανίας. Τον χαρακτηρίζει ως αυστηρό αλλά όχι σε υπερβολικό βαθμό, απέναντί της, στα εφηβικά της χρόνια και έτσι πέρασε δύσκολη εφηβεία και ήταν λίγο αντιδραστική απέναντί του, ενώ υπήρχαν και εντάσεις μεταξύ τους. Αυτή τη στιγμή όμως τα πράγματα είναι πολύ καλύτερα. Από τους γονείς του πατέρα της ζει η γιαγιά σε ηλικία 80 ετών και ο παππούς έχει πεθάνει το 2006. Και οι δύο δούλευαν στα χωράφια και στα ζώα. Τη γιαγιά που ζει δεν την βλέπει συχνά γιατί ζει στην Κέρκυρα αλλά έχουν καλή σχέση. Ο πατέρας της έχει μία αδερφή μεγαλύτερη 60 ετών που δουλεύει σε ξενοδοχείο και έναν αδερφό μικρότερο 45 ετών που δουλεύει στο ίδιο εργοστάσιο. Η Γιάννα έχει καλή σχέση με τον θείο της γιατί ζει στο ίδιο μέρος και έχει και πιο μικρή ηλικία, όμως με την θεία της παρόλο που έχει καλή σχέση δεν επικοινωνούν συχνά γιατί βρίσκεται στην Κέρκυρα.

Η μητέρα της είναι 56 ετών και από το 2004 έχει ένα μίνι μάρκετ. Σαν χαρακτήρας είναι ήσυχη και πολύ καλή και έχουν επίσης καλή σχέση. Οι γονείς της μητέρας της Γιάννας έχουν πεθάνει και οι δύο, ο παππούς το 2003 και η γιαγιά την φετινή χρονιά το 2018. Παλιότερα η γιαγιά δούλευε στα χωράφια και ο παππούς είχε καφενείο παντοπωλείο. Και με τους δύο η Γιάννα είχε πολύ καλή σχέση καθώς ήταν αυτοί που θα

τους πρόσεχαν όταν έλειπαν οι γονείς της και έμεναν στο ίδιο σπίτι από κάτω. Η μητέρα της δεν έχει αδέρφια, ήταν μοναχοπαιδί.

Η μεγάλη αδερφή της Γιάννας, 27 ετών, εργάζεται ως νηπιαγωγός και η μικρή, 23 ετών, έχει τελειώσει βρεφονηπιοκομία όμως δεν εργάζεται ακόμη. Όταν ήταν μικρές είχαν κάποιους τσακωμούς, ειδικότερα με τη μεσαία αδερφή όμως τώρα οι σχέσεις τους είναι πολύ καλές.

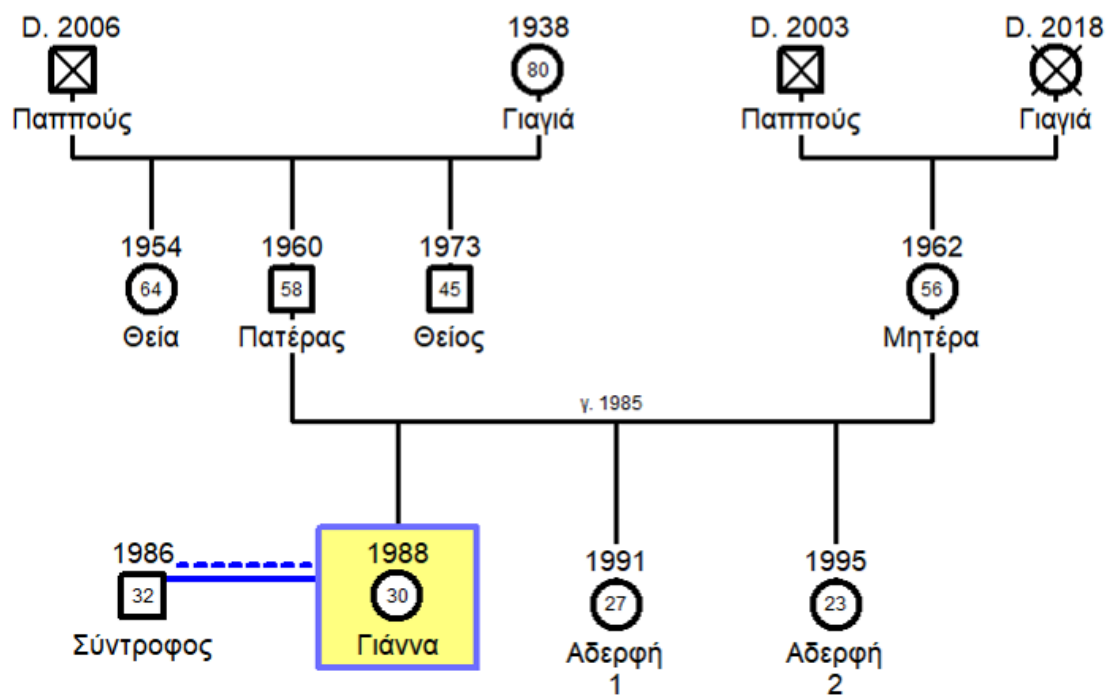

Σχεδιάγραμμα 10. Βασικές πληροφορίες όσον αφορά το γενεόγραμμα του υποκειμένου ΓΓ10.

Τα παιδικά της χρόνια ήταν πολύ όμορφα και σαν παιδί ήταν αρκετά ήσυχη. Στο δημοτικό πέρασε πολύ ωραία, όπως και τα υπόλοιπα χρόνια και ήταν καλή μαθήτρια. Τα φοιτητικά της χρόνια ήταν και αυτά πολύ ωραία χωρίς κάτι σημαντικό.

Όταν ήταν μικρή δεν είχε κάποιο συγκεκριμένο όνειρο για το μελλοντικό της επάγγελμα και σκεφτόταν διάφορες δουλειές, όπως γιατρός, δημοσιογράφος, καθηγήτρια αγγλικών κ.α.

Δήλωσε το παιδαγωγικό στις πρώτες επιλογές επειδή της άρεσε αλλά και γιατί είχε επαγγελματική αποκατάσταση. Οι γονείς της ήθελαν για τα παιδιά τους τα παιδαγωγικά ή τις στρατιωτικές σχολές που είχαν επαγγελματική αποκατάσταση, όμως δεν πίεζαν ιδιαίτερα. Όταν τελικά πέρασε στο παιδαγωγικό οι γονείς της ήταν πολύ ευχαριστημένοι. Στην παρούσα κατάσταση όμως έχουν άγχος για το γεγονός πως είναι συνεχώς αναπληρώτρια η κόρη τους.

Γενικότερα με τους γονείς της έχει διαφορετικές απόψεις σε πολλά ζητήματα αλλά όχι σε κάποιο πολύ σημαντικό που να την αγχώνει. Δεν έχει τους καυγάδες με τον πατέρα της όπως παλιότερα πλέον. Θεωρεί πως οι γονείς της την πιέζουν λίγο στο να κάνει παιδί γιατί θέλουν εγγόνι και αυτό συμβαίνει μόνο με την ίδια και όχι με τις αδερφές της, επειδή είναι η μεγαλύτερη.

Όσον αφορά τα προβλήματα υγείας αναφέρει πως δεν έχει κανένα πρόβλημα υγείας ούτε η ίδια ούτε οι γονείς της. Επίσης δεν θεωρεί πως έχουν στην οικογένεια κάποιο άλλο πρόβλημα, ούτε στο οικονομικό που πιστεύει πως είναι σε καλή κατάσταση σχετικά.

Όσον αφορά το άγχος της αναφέρει πως όταν αγχώνεται αποσυντονίζεται. Θεωρεί πως ο πατέρας της είναι πολύ αγχώδης και το δείχνει έντονα καθώς είναι πολύ

ανυπόμονος και κάνει κάποιες κινήσεις φανερές. Η μητέρα της είναι επίσης αγχώδης και ανάλογα με το πρόβλημα είναι πιο ήρεμη σε ένα και σε άλλο όχι. Για να μειώσει το άγχος της η ίδια επιλέγει να μιλάει με τους γονείς της, από τους οποίους προσπαθεί να πάρει στήριξη. Για τους γονείς της δεν έχει παρατηρήσει κάποια αλλαγή στον τρόπο συμπεριφοράς τους για να μειώσουν το άγχος τους. Θεωρεί πως όταν έχει άγχος αντιδρά κυρίως σαν τον πατέρα της μερικές φορές καθώς και οι δύο τα χάνουν εύκολα, πελαγώνουν.

Την παρούσα στιγμή της συνέντευξης στο νοικοκυριό παρέμεναν μόνο οι γονείς καθώς οι αδερφές της, όπως και η ίδια, έχουν φύγει όλες για εργασία σε άλλα μέρη της Ελλάδας.

Έχει σχέση με έναν, 32 ετών, που ζει και δουλεύει στη Λαμία ως μάγειρας, όμως δεν βλέπονται συχνά καθώς η ίδια εργάζεται συνήθως σε νησιά και έτσι βρίσκονται μόνο στις γιορτές και το καλοκαίρι. Παλιότερα δεν είχε κάποιο πλάνο για οικογένεια και παιδί. Όμως πλέον σκέφτεται να προσπαθήσει να εργαστεί κοντά στη Λαμία για να προχωρήσει σε οικογένεια και παιδί.

6.2.10.2. Βιογραφικά κεφάλαια ζωής του υποκειμένου ΓΓ10

Κεφάλαιο 1: Αρκαλοχώρι. Την πρώτη χρονιά που εργάστηκε ήταν αμέσως μόλις τελείωσε τη σχολή και τη θεωρεί μία δύσκολη χρονιά καθώς είχε δύσκολα παιδιά ως μαθητές. Θεωρεί πως ήταν άγρια και μάλιστα σκεφτόταν μέχρι και να παραιτηθεί. Ήταν από τις πιο δύσκολες χρονιές της, ίσως λόγω του ότι ήταν άπειρη. Προς το τέλος της χρονιάς τα πράγματα είχαν γίνει λίγο καλύτερα.

Κεφάλαιο 2: Ανεργία. Παρόλο που εργάστηκε μία χρονιά, την επόμενη χρονιά δεν προσλήφθηκε ξανά. Έτσι η ψυχολογία της ήταν πάρα πολύ άσχημη και ένιωθε άγχος, στεναχώρια και μεγάλη ανασφάλεια. Το μεγάλο άγχος της έφτασε μέχρι το σημείο να έχει κρίσεις πανικού. Σε όλο αυτό την στήριζαν οι φίλες της που ήταν επίσης άνεργες δασκάλες εκείνη τη χρονιά.

Κεφάλαιο 3: Ηράκλειο. Την επόμενη χρονιά επέστρεψε και πάλι στην εργασία που τόσο ήθελε καθώς προσλήφθηκε στο Ηράκλειο για να εργαστεί σε τάξη υποδοχής. Στο σχολείο τα πράγματα ήταν πολύ καλύτερα από την πρώτη χρονιά όμως δεν ήταν τόσο καλά εκτός σχολείου. Και αυτό γιατί στην μεγάλη πόλη που ζούσε δεν μπορούσε να κοινωνικοποιηθεί και έτσι δεν είχε καθόλου φίλες όλη τη χρονιά και αυτό την έκανε να νιώθει πολύ άσχημα και να έχει κάποια ψυχοσωματικά, ενώ νόμιζε πως έχει πρόβλημα και με την καρδιά.

Κεφάλαιο 4: Αλιβέρι. Την τρίτη χρονιά που εργάστηκε ως δασκάλα ήταν στην Εύβοια σε ένα μικρό σχολείο. Αυτή τη χρονιά πέρασε καλά τόσο στο σχολείο όσο και στη ζωή της εκτός σχολείου που είχε δημιουργήσει φιλίες που τις κρατάει ακόμη. Επίσης ήταν κοντά στο πατρικό της σπίτι και μπορούσε να πηγαίνει κάθε Σαββατοκύριακο.

Κεφάλαιο 5: Λασιόθι. Για τα επόμενα τρία χρόνια εργάστηκε στην Ιεράπετρα σε τρία διαφορετικά σχολεία που άλλοτε ήταν πιο δύσκολα και άλλοτε πιο εύκολα. Κατά τ' άλλα όμως η ζωή της ήταν πολύ καλή γιατί είχε βρει φίλες και αυτός ήταν ο λόγος που έμεινε εκεί για τόσα χρόνια. Το έζησε σαν δεύτερη φοιτητική ζωή με κοινωνικοποίηση και διασκέδαση. Αυτό που την ζόρισε την τελευταία χρόνια που εργάστηκε εκεί ήταν η πολύωρη μετακίνηση για το σχολείο που έφτανε τα 45 λεπτά και αυτό την κούρασε πολύ.

Κεφάλαιο 6: Κάρπαθος. Στο νησί που κλήθηκε να υπηρετήσει, της άρεσε γενικότερα, όμως εκείνη τη χρονιά έκανε μεταπτυχιακό το οποίο της έπαιρνε πολύ ελεύθερο χρόνο και ήταν κάτι που της δημιουργούσε μεγάλο άγχος όλη τη χρονιά, ενώ το πολύ διάβασμα ήταν κάτι που τη ζόρισε πολύ.

Κεφάλαιο 7: Δωδεκάνησα. Την τελευταία χρόνια εργάζεται και πάλι σε ένα νησί των Δωδεκανήσων και αντιμετωπίζει κάποια προβλήματα στο σχολείο, με την τάξη της που

είναι πρώτη τάξη που δεν έχει ξαναπάρει αλλά και με τους γονείς των παιδιών, τόσο των μαθητών της όσο και των υπολοίπων του σχολείου που παρεμβαίνουν σε διάφορα ζητήματα. Όλα αυτά την αγχώνουν και νιώθει ότι κουράζεται πολύ. Κατά τ' άλλα έχει δημιουργήσει παρέες και ελπίζει πως θα περάσει μία καλή χρονιά.

Κεφάλαιο 8: Το μέλλον. Για το μέλλον θα ήθελε μία σταθερότητα τόσο ως προς το μέρος σου που ζει αλλά και ως προς την εργασία της. Δεν θέλει να συνεχίσει τις μετακομίσεις κάθε χρόνο και θα ήθελε να σταθεροποιηθεί σε ένα μέρος για να μπορέσει στο μέλλον να δημιουργήσει οικογένεια.

6.2.10.3. Στάδια της ζωής του υποκειμένου ΓΤ10

Ιχνογραφικό έργο (εικαστική έκφραση) 1 που αναπαριστά τα στάδια της ζωής της παρελθόν-παρόν-μέλλον όσον αφορά την ποιότητα της ζωής της από τότε που ξεκίνησε να εργάζεται ως αναπληρώτρια δασκάλα.

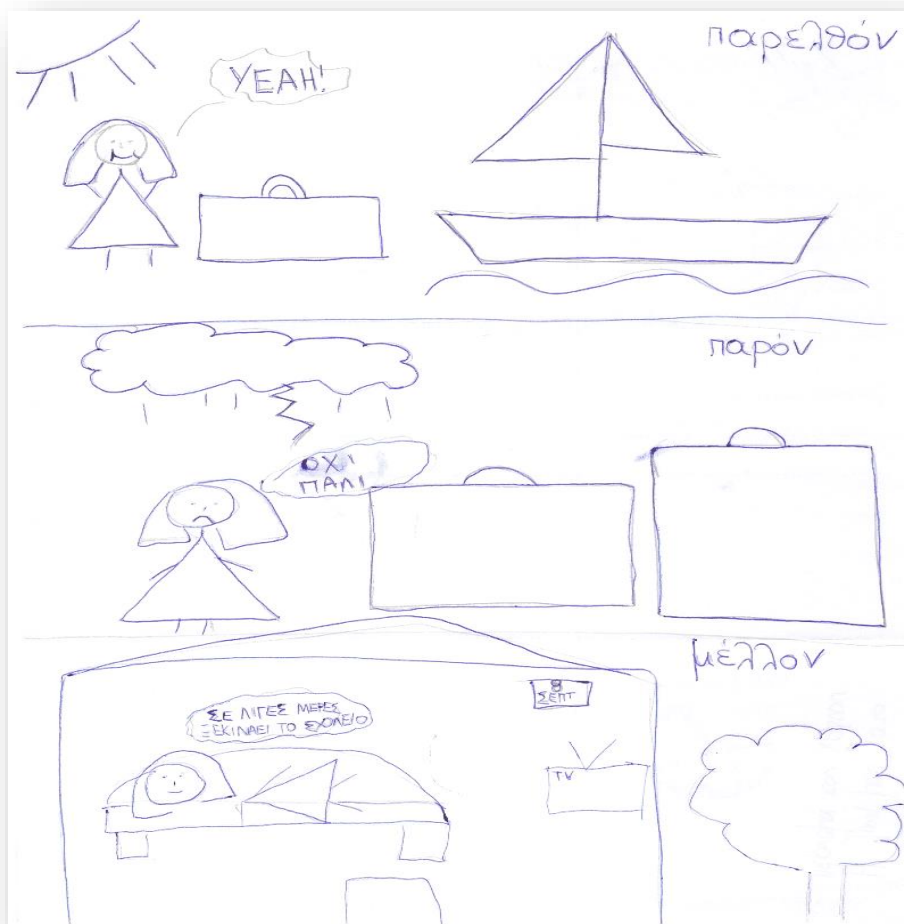

Ιχνογράφημα 10. Ιχνογραφικό έργο 1: Η ζωή μου στο πέρασμα του χρόνου.

Η ζωγραφιά της Γιάννας για το παρελθόν, παρόν και μέλλον της ως αναπληρώτρια περιλαμβάνει στο πάνω μέρος που αφορά το παρελθόν μία κοπέλα με μία μεγάλη βαλίτσα δίπλα της, ένα καράβι, έναν λαμπερό ήλιο και την ίδια να λέει "Yeah!". Στο παρόν στη μέση είναι η ίδια κοπέλα με τις βαλίτσες δίπλα της να αυξάνονται και να γίνονται όλο και πιο μεγάλες και από πάνω ένα σύννεφο που βρέχει και αστράφτει, με την ίδια να λέει "όχι πάλι". Στο μέλλον έχει ζωγραφίσει ένα σπίτι με ένα κρεβάτι μέσα και την κοπέλα ξαπλωμένη σε αυτό να βλέπει τηλεόραση. Από πάνω της ένα συννεφάκι να λέει "σε λίγες μέρες ξεκινάει το σχολείο" και στον τοίχο δείχνει 8 Σεπτεμβρίου. Στο παρελθόν το πρόσωπό της είναι χαρούμενο, στο παρόν είναι λυπημένο και στο μέλλον υπάρχει ένα χαμόγελο ηρεμίας.

Η Γιάννα, όπως φαίνεται από τη ζωγραφιά της, στο παρελθόν όταν προσλαμβάνονταν ήταν πολύ χαρούμενη και έβλεπε ως ένα ευχάριστο ταξίδι τη διαδικασία για να πάει να αναλάβει υπηρεσία ακόμη και σε νησιωτικές περιοχές. Στο παρόν φαίνεται πως έχει κουραστεί και δεν αντέχει άλλο αυτήν τη διαδικασία που της φαίνεται πλέον κάτι πολύ απογοητευτικό και στενάχωρο. Στο μέλλον θα ήθελε να είναι ήρεμη σε ένα σταθερό σπίτι και σχολείο και να πηγαίνει κάθε Σεπτέμβριο μαζί με όλους τους μόνιμους εκπαιδευτικούς από τις πρώτες μέρες και να γνωρίζει πριν τον αγιασμό το σχολείο και τους μαθητές που θα έχει και όχι να τα μαθαίνει τελευταία στιγμή και να αναγκάζεται να μετακομίζει κιάλας σε κάθε μέρος της Ελλάδας.

6.2.10.4. Κυρίαρχα στοιχεία του οικο-σωματικο-βιοματικού κόσμου του υποκειμένου ΓΓ10

Η Γιάννα έχει γυρίσει όλη την Ελλάδα κυρίως σε νησιά, όμως παρότι την κουράζει όλο αυτό συνεχίζει και τη φετινή χρονιά. Κάποιες φορές περνούσε ωραία στα μέρη που ήταν όμως κάποιες άλλες πέρασε πολύ άσχημα. Αγχώνεται πολύ με την εργασία της και το πώς θα καταφέρει να διδάξει σε πολύ καλό βαθμό τους μαθητές που συχνά της δημιουργούν προβλήματα. Επίσης αγγχώνεται σε κάθε μετακόμιση και πλέον θέλει να σταθεροποιηθεί σε ένα μέρος αλλά όχι πάλι σε νησί. Θέλει να εργαστεί και να ζήσει κοντά στο μέρος που μεγάλωσε και όπου ζει επίσης ο σύντροφός της που θέλει μελλοντικά να δημιουργήσει οικογένεια. Το άγχος που προέκυψε παλιότερα λόγω της αναπλήρωσης που άλλαξε μέρος και δεν έβρισκε φίλους της δημιούργησε μεγάλα ψυχοσωματικά προβλήματα. Αυτή τη στιγμή όμως είναι καλύτερα και το μόνο πράγμα που την αγχώνει, πέραν του διορισμού που θα ήθελε για να νιώθει μία ασφάλεια, είναι η διδασκαλία αλλά και οι γονείς των μαθητών που νιώθει να την πιέζουν πολύ.

6.3. Παρουσίαση αποτελεσμάτων, ανάλυση και σύγκριση

Στον παρακάτω πίνακα 1 παρουσιάζουμε τα συγκεντρωτικά αποτελέσματα σχετικά με τις γενεαλογικές πληροφορίες και τα σημαντικά ζητήματα της ζωής των 10 υποκειμένων της έρευνας.

Πίνακας 1: Συγκεντρωτικά στατιστικά στοιχεία για τα 10 υποκείμενα της έρευνας.

Υποκείμενα	ΑΝΤΡΕΣ					ΓΥΝΑΙΚΕΣ					ΣΥΝΟΛΟ ή Μ.Ο. ¹
	ΑΣ3	ΑΑ4	ΑΤ5	ΑΣ8	ΑΘ9	ΓΚ1	ΓΑ2	ΓΠ6	ΓΑ7	ΓΓ10	
Ηλικία	31	32	31	30	35	33	30	30	31	30	31,3
Οικ. Κατάσταση/παιδιά ²	Ελ.	Σχε.	Εγ.Π1	Ελ.	Εγ.Π2	Ελ.	Εγγ.	Εγγ.	Ελ.	Σχε.	Εγ.4 Αγ.6
Χρόνια προϋπηρεσίας	10	10	10	7	10	10	7	9	10	8	8,9
Απόσταση από μ.σπίτι 1-3 ³	2	3	3	1	2	2	3	2	2	3	μα4 με5 κο1
Πρόβλημα υγείας υποκ. ⁴	μεγ.	μεγ.	όχι	όχι	όχι	όχι	μικ.	όχι	όχι	μικ.	Ναι4 Όχι6
Σημαν. οικογεν. πρόβλημα ⁵	όχι	όχι	όχι	Χωρ.	Υγ.Π.	Υγ.Μ	Οικ.	Υγ.Μ	Υγ.Μ	όχι	υγ4 αλ2 όχ4

Ομοιότητες με γονείς ⁶	ναιΜ	ναιΠ	ναιΜ	ναιΜ	ναιΜ	όχι	ναιΜ	ναιΜ	ναιΠ	ναιΠ	M6 Π3 όχι1
Πλάνο οικογεν./παιδιού ⁷	εντός	εκτός	εντός	εκτός	εντός	εκτός	εκτός	εκτός	όχι	όχι	εντ3 εκτ5 ό2
Παιδαγωγικό 1 ^η επιλογή	ναι	ναι	ναι	ναι	ναι	ναι	ναι	ναι	ναι	ναι	Ναι 10
Δάσκαλος ως όνειρο	ναι	ναι	ναι	όχι	όχι	όχι	όχι	όχι	όχι	όχι	Ναι3 Όχι7
Επιθυμία γονέων 1-3 ⁸	2	3	1	3	3	3	2	3	3	3	Με7 μι3
Άγχος γονέων τώρα 1-3 ⁹	2	3	3	2	1	3	2	2	3	2	Με4 μι6

1. Μέσος όρος

2. Οικογενειακή κατάσταση: Ελ. (ελεύθερος), Σχε. (σε σχέση), Εγγ. (έγγαμος), Εγ.ΠΙ (Έγγαμος με 1 παιδί)

3. Απόσταση από μόνιμο σπίτι (πατρικό ή όχι): 1 (μικρή <1 ώρα), 2 (μέτρια ~3-4 ώρες), 3 (μεγάλη >7 ώρες)

4. Πρόβλημα υγείας υποκειμένου: όχι (κανένα πρόβλημα), μικ. (μικρό πρόβλημα), μεγ. (μεγάλο πρόβλημα)

5. Σημαντικό οικογενειακό πρόβλημα: Υγ.Μ ή Π (πρ. υγείας μητέρας ή πατέρα), Χωρ. (χωρισμός), Οικ. (οικονομικό)

6. Ομοιότητες με γονείς απέναντι στο άγχος: ναιΜ (ομοιότητα με μητέρα υποκειμένου), ναιΠ (ομοιότητα με πατέρα)

7. Παλιό πλάνο οικογένειας/παιδιού: όχι (κανένα πλάνο), εντός (επίτευξη στόχου), εκτός (μη επίτευξη πλάνου)

8. Επιθυμία γονέων για παιδαγωγικό: 1 (απροθυμία), 2 (μικρή επιθυμία ή ύπαρξη και άλλης), 3 (μεγάλη επιθυμία)

9. Μέγεθος άγχους γονέων τώρα για διορισμό παιδιού: 1 (μικρό άγχος), 2 (μέτριο άγχος), 3 (μεγάλο άγχος)

Παρατηρώντας τα κυρίαρχα στοιχεία που παρουσιάστηκαν μετά την συνολική παρουσίαση του κάθε υποκειμένου, αλλά και αναλύοντας και εξάγοντας συμπεράσματα από τον πίνακα 1 συμπεραίνουμε τα παρακάτω:

- Η ηλικία των περισσότερων συμμετεχόντων στην έρευνα είναι κοντά στα 30 με τον μέσο όρο που προκύπτει να είναι ακριβώς 31,3 και με τη μεγαλύτερη ηλικία που έχουμε να είναι τα 35 χρόνια ζωής κι όμως να είναι ακόμη αναπληρωτής. Σε ηλικία 33 έχουμε μία γυναίκα που την αγχώνει το συγκεκριμένο ζήτημα της ηλικίας σε συνδυασμό με το ότι δεν έχει παντρευτεί και όλα αυτά εν μέσω αδιοριστίας και ανασφάλειας στο εργασιακό κομμάτι.
- Από τα 10 υποκείμενα μόνο οι τέσσερις είναι παντρεμένοι, με τους δύο από αυτούς να έχουν και παιδιά, και οι υπόλοιποι παρόλο που βρίσκονται σε σχετικά μεγάλη ηλικία δεν έχουν ακόμη παντρευτεί, ενώ οι 4 από τους 6 δεν έχουν ούτε σχέση. Σε πολλές περιπτώσεις αυτό έχει προκύψει λόγω της ανασφάλειας στα άλλα ζητήματα όπως τα εργασιακά αλλά και λόγω της συνεχής μετακίνησης σε άλλα μέρη. Κάποιοι αγχώνονται με το γεγονός πως δεν έχουν ακόμη βρει τον άνθρωπό τους και κάποιοι άλλοι παρόλο που τον έχουν βρει αγχώνονται που δεν μπορούν να δημιουργήσουν οικογένεια, δηλαδή να προχωρήσουν σε παιδί. Ακόμη και αυτοί, οι δύο, που έχουν παιδιά αισθάνονται μια ανασφάλεια για το πώς θα μπορέσουν να τα μεγαλώσουν.
- Οι προϋπηρεσίες των αναπληρωτών που συμμετείχαν στην έρευνα ήταν τουλάχιστον 7 σχολικά χρόνια και κάποιοι έφταναν μέχρι τα 10 χρόνια, που ήταν τα μισά άτομα της έρευνας. Ο μέσος όρος των σχολικών ετών προϋπηρεσίας των υποκειμένων είναι ακριβώς 8,9. Μερικοί από τους ερωτηθέντες της έρευνας νιώθουν κούραση μετά από τόσα χρόνια ως αναπληρωτές και κάποιοι σκέφτονται μέχρι και το ενδεχόμενο να σταματήσουν αν συνεχιστεί αυτή η κατάσταση.
- Όσον αφορά την απόσταση από το πατρικό σπίτι και τους γονείς, 4 υποκείμενα εργάζονται πολύ μακριά, 5 εργάζονται σε μία απόσταση 3-4 ωρών από το πατρικό και μόλις ένα άτομο εργάζεται στο μέρος που επιθυμεί, όμως και πάλι αυτό δεν είναι το σπίτι που ζει η μητέρα του. Το συγκεκριμένο άτομο δε θέλει να γυρίσει σε εκείνο το σπίτι. Από τα υπόλοιπα όμως, σχεδόν όλα τα υποκείμενα, θέλουν σε μεγάλο βαθμό να γυρίσουν σύντομα και να ζήσουν για πάντα στο μέρος που μεγάλωσαν, στο μέρος που είναι οι γονείς τους, οι φίλοι τους και επιπλέον σε δύο περιπτώσεις ο σύντροφός τους. Η απόσταση από τους γονείς δημιουργεί επίσης άγχος σε κάποια άτομα λόγω προβλημάτων υγείας των γονέων τους που τους δημιουργεί την ανάγκη να είναι κοντά τους για να παρατηρούν την κατάστασή τους και αγχώνονται που μεγαλώνουν οι γονείς τους και δε θα προλάβουν να τους ζήσουν από κοντά κάποια στιγμή.

- Όσον αφορά προβλήματα υγείας των υποκειμένων, δύο από αυτά έχουν πολύ σοβαρά προβλήματα υγείας σχεδόν εκ γενετής που τους επηρεάζουν, σε μικρότερο βαθμό, ακόμη και αυτή τη στιγμή στην εργασία τους αλλά κυρίως τους προκαλούν επιπλέον άγχος και φόβο για τις ενδεχόμενες δυσκολίες ως αναπληρωτές. Δύο υποκείμενα έχουν αναφέρει πως είχαν ψυχοσωματικά προβλήματα κατά τη διάρκεια εργασίας τους ως αναπληρωτές που συνδέονταν σε μεγάλο βαθμό με την κατάσταση που βιώνουν. Οι υπόλοιποι έχουν καλή υγεία όπως ανέφεραν στη συνέντευξη.
- Πέραν των προβλημάτων υγείας των ίδιων, οι ερωτηθέντες ανέφεραν προβλήματα υγείας των γονέων τους τα οποία άλλοτε έχουν επηρεάσει τους ίδιους κληρονομικά και άλλοτε ψυχολογικά, καθώς τα υποκείμενα φοβούνται για την υγεία των γονέων τους περισσότερο. Όμως υπάρχουν και προβλήματα άλλου είδους, όπως χωρισμού γονέων που βίωσε το ένα άτομο και οικονομικών προβλημάτων που βίωσε κυρίως ένα άλλο, αλλά σε μικρότερο βαθμό έχουν βιώσει και άλλα υποκείμενα το οικονομικό πρόβλημα της οικογένειας. Όλα αυτά τα προβλήματα επηρεάζουν την ψυχολογία και το άγχος των αναπληρωτών που συμμετέχουν στην έρευνα και ορίζουν τις απαντήσεις τους σε πολλά ερωτήματα για την ποιότητα ζωής γενικά και προσωπικά.
- Τα υποκείμενα αφού ρωτήθηκαν για τον τρόπο που αντιδρούν στις αγχογόνες καταστάσεις οι ίδιοι και οι γονείς τους, στο τέλος μίλησαν για ομοιότητες που παρατηρούν οι ίδιοι. Έτσι προέκυψαν ομοιότητες σχεδόν σε όλα τα άτομα, αν εξαιρέσουμε μία αναπληρώτρια που δεν παρατήρησε κάτι τέτοιο, με τις ομοιότητες να είναι κυρίως με τη μητέρα τους που ανέφεραν 6 άτομα, ενώ με τον πατέρα τους έχουν όμοιες αντιδράσεις μόνο 3 από τους συμμετέχοντες.
- Για το πλάνο που είχαν τα υποκείμενα για τη δημιουργία οικογένειας και τη γέννηση παιδιού, φάνηκε από τις απαντήσεις τους σε αντίστοιχη ερώτηση και συγκρίνοντας με την κατάσταση που είναι τώρα, ότι εντός του πλάνου που είχαν παλιότερα βρίσκονται μόνο 3 άτομα, εκτός του πλάνου βρίσκονται 5 από τους ερωτηθέντες και οι υπόλοιποι 2 ανέφεραν πως δεν είχαν ποτέ κάποιο πλάνο, όπως το ίδιο φαίνεται να ισχύει και τώρα με τα συγκεκριμένα άτομα, 1 άντρας και 1 γυναίκα, που δεν έχουν σχέδια για οικογένεια και επίσης δεν έχουν ούτε κάποια σχέση την περίοδο της συνέντευξης. Αυτοί που βρίσκονται εκτός πλάνου, έχουν και το μεγαλύτερο άγχος τόσο για τον διορισμό όσο και για τη δημιουργία οικογένειας, η οποία είναι συνέχεια του διορισμού, όπως θεωρούν μερικά υποκείμενα.
- Όταν τελείωσαν το λύκειο, όλοι οι συμμετέχοντες της έρευνάς μας, είχαν δηλώσει ως πρώτη επιλογή το παιδαγωγικό γιατί ήταν κάτι που το ήθελαν πολύ, άλλοι γιατί αγαπούσαν τη δουλειά και ήταν όνειρό τους, όπως αναφέρουν 3 υποκείμενα, και άλλοι γιατί ήθελαν να αποκατασταθούν πιο εύκολα, που αφορά τα υπόλοιπα 7 υποκείμενα, γιατί την περίοδο που τελείωσαν η δουλειά του δασκάλου είχε μεγάλη απορρόφηση. Αξίζει να σημειώσουμε δύο περιπτώσεις υποκειμένων που διάλεξαν τη δουλειά του δασκάλου αφού πρώτα είχαν περάσει σε άλλη σχολή ή επάγγελμα, όπως του αστυνομικού. Σύμφωνα επίσης με στοιχεία που αντλήθηκαν από αντίστοιχη ερώτηση, οι γονείς των ερωτηθέντων ήθελαν πολύ το παιδί τους να δηλώσει παιδαγωγικό και να γίνει δάσκαλος/α στις περισσότερες περιπτώσεις και συγκεκριμένα για 7 υποκείμενα, ενώ στα υπόλοιπα 2 τους ήταν σχετικά αδιάφορο και μόνο σε μία περίπτωση είχαμε αντίρρηση από τον πατέρα ενός αναπληρωτή δασκάλου που δεν ήθελε ο γιος του να δηλώσει παιδαγωγικό.
- Αυτή τη στιγμή οι περισσότεροι γονείς αγχώνονται από λίγο έως πολύ για τον διορισμό του παιδιού τους, εννοώντας ως παιδί τα υποκείμενα της έρευνάς μας. Συγκεκριμένα μεγάλο άγχος έχουν οι γονείς τεσσάρων ατόμων και μέτριο άγχος έχουν οι γονείς 5 ατόμων. Πολλές φορές αυτό το άγχος το μεταφέρουν στα

υποκείμενα της έρευνας και τους δημιουργούν επιπλέον άγχος, ενώ κάποιες φορές έχει διακοπεί εν μέρει η επικοινωνία μεταξύ τους λόγω του άγχους που έχουν οι γονείς και την πίεση που δημιουργούν στα παιδιά τους, τους αναπληρωτές δασκάλους και αναπληρώτριες δασκάλες, που συμμετέχουν στην έρευνά μας.

Οι διαφορές που υπάρχουν στο δείγμα της έρευνας σε σχέση με το φύλο των υποκειμένων δεν είναι πολλές και τις αναφέρουμε παρακάτω:

- Οι 2 άντρες του δείγματος έχουν παιδιά ενώ από τις γυναίκες καμία.
- Οι 4 άντρες του δείγματος έχουν 10 χρόνια προϋπηρεσίας ενώ οι γυναίκες όχι.
- Στους άντρες συναντάμε 2 μεγάλα προβλήματα υγείας εκ γενετής ενώ στις γυναίκες 2 προβλήματα από ψυχοσωματικά.
- Σε πολλές γυναίκες συναντάμε προβλήματα υγείας των γονέων τους ενώ στους άντρες πολύ λιγότερο.
- Όλες οι γυναίκες βρίσκονται εκτός πλάνου οικογένειας που είχαν παλιότερα ενώ αντίθετα στους άντρες οι περισσότεροι βρίσκονται εντός πλάνου.
- 3 άντρες από τους 5 είχαν όνειρό τους να γίνουν δάσκαλοι ενώ από τις γυναίκες καμία δεν το είχε ως όνειρο αλλά το διάλεξε κυρίως για λόγους αποκατάστασης.

ΚΕΦΑΛΑΙΟ 7

ΕΝΝΟΙΑ, ΡΟΛΟΣ ΚΑΙ ΤΡΟΠΟΙ ΒΕΛΤΙΩΣΗΣ ΤΗΣ ΠΟΙΟΤΗΤΑΣ ΖΩΗΣ

7.1. Εισαγωγή

Στο κεφάλαιο αυτό παρουσιάζονται τα αποτελέσματα της έρευνάς μας σχετικά με την τρίτη της φάση που αφορά στο πώς τα υποκείμενα αντιλαμβάνονται την ποιότητα της ζωής τους εστιάζοντας κυρίως στην έννοια της ποιότητας ζωής, στον ρόλο της και τους τρόπους που ένας άνθρωπος μπορεί να τη βελτιώσει, ενώ γίνεται αναφορά επίσης και στον ελεύθερο χρόνο του σημερινού ανθρώπου, την διαφορά στην ποιότητα ζωής παλαιότερα και σήμερα, αλλά και στο ενδεχόμενο της διαβίωσης χωρίς ποιότητα ζωής και το ρόλο που παίζει η προσωπικότητα σε όλα αυτά. Πιο συγκεκριμένα, στη συνέχεια παρουσιάζουμε τις θεματικές ενότητες με τις λειτουργικές κατηγορίες που διακρίναμε και τα χαρακτηριστικά τους παραδείγματα από την ανάλυση περιεχομένου του ερευνητικού υλικού που συγκεντρώσαμε.

7.2. Η έννοια της ποιότητας ζωής

Ο εννοιολογικός προσδιορισμός της ποιότητας ζωής φαίνεται από τις απαντήσεις που έδωσαν τα υποκείμενα στην κλινική συνέντευξη 1 και κυρίως από τις ερωτήσεις που αφορούν τον ορισμό: «Τι είναι η ποιότητα ζωής;» αλλά και τα γεγονότα και καταστάσεις που επηρεάζουν την ποιότητα ζωής ενός ανθρώπου είτε αρνητικά και οδηγούν σε κακή ποιότητα ζωής (βλ. Κακή ΠΖ) είτε θετικά και βοηθούν στην καλύτερη ποιότητα ζωής (βλ. Καλή ΠΖ). Σύμφωνα με τα υποκείμενα ποιότητα ζωής είναι ο τρόπος ζωής, το να ζει ένας άνθρωπος καλά-ωραία-ευχάριστα-ουσιαστικά, να νιώθει χαρά-ευτυχία-ηρεμία-όμορφα στην καθημερινότητά του, να είναι ευχαριστημένος-ικανοποιημένος από τη ζωή του, ενώ η ποιότητα ζωής εξαρτάται και από πολλές παραμέτρους όπως η καλή υγεία, να κάνει πράγματα που τον ευχαριστούν και τον γεμίζουν σαν άνθρωπο, να ζει με αυτάρκεια, να μην έχει άγχος, να μην έχει έγνοιες κ.α. Από την ανάλυση περιεχομένου των συνεντεύξεων των υποκειμένων, διακρίναμε τις ακόλουθες κατηγορίες:

7.2.1. Η ποιότητα ζωής ως καλή/ευχάριστη ζωή: Αναφέρεται στις περιπτώσεις που το υποκείμενο θεωρεί την ποιότητα ζωής ως καλή ή ευχάριστη ζωή. Στην κατηγορία αυτή αναφέρθηκαν 8 υποκείμενα (80%), 5 αναπληρωτές δάσκαλοι (50%) και 3 αναπληρώτριες δασκάλες (30%). Μερικά χαρακτηριστικά παραδείγματα είναι τα ακόλουθα:

Η ποιότητα ζωής είναι το πόσο καλά ζει ένας άνθρωπος, που αυτό εξαρτάται από αρκετές παραμέτρους (ΑΣ3, Κλινική συνέντευξη 1, Ερ. 1).

Να μην έχεις άγχος για άμα σου συμβεί κάτι [...] Είναι να μην έχεις έγνοιες. [...] ψυχική ηρεμία (ΑΑ4, Κλινική συνέντευξη 1, Ερ. 1 & 2).

Ποιότητα ζωής έτσι όπως το αντιλαμβάνομαι εγώ είναι να νιώθεις όμορφα στην καθημερινότητά σου. (ΑΤ5, Κλινική συνέντευξη 1, Ερ. 1).

Ποιότητα ζωής είναι να ζεις ουσιαστικά, να ζεις καλά. (ΓΠ6, Κλινική συνέντευξη 1, Ερ. 1).

Το πόσο ωραία ζεις. (ΓΑ7, Κλινική συνέντευξη 1, Ερ. 1).

Ποιότητα ζωής είναι η χαρά και η ευτυχία που έχουμε στην καθημερινότητά μας. (ΑΣ8, Κλινική συνέντευξη 1, Ερ. 1).

Ποιότητα ζωής είναι για μένα το να ζει σε ένα καλό επίπεδο ευχάριστα. (ΑΘ9, Κλινική συνέντευξη 1, Ερ. 1).

Το να ζεις καλά [...] ψυχαγωγία (ΓΓ10, Κλινική συνέντευξη 1, Ερ. 1 & 2).

7.2.2. Η ποιότητα ζωής ως υγεία: Αναφέρεται στις περιπτώσεις που το υποκείμενο θεωρεί την ποιότητα ζωής ως κάτι που σχετίζεται με την υγεία και την επηρεάζει κυρίως αρνητικά όταν δεν είναι σε καλή κατάσταση. Στην κατηγορία αυτή αναφέρθηκαν 5 υποκείμενα (50%), 3 αναπληρωτές δάσκαλοι (30%) και 2 αναπληρώτριες δασκάλες (20%). Μερικά χαρακτηριστικά παραδείγματα είναι τα ακόλουθα:

Καλή ΠΖ: [...] υγεία, είναι το πιο σημαντικό, το να έχει καλή υγεία (ΓΑ2, Κλινική συνέντευξη 1, Ερ. 4).

Κακή ΠΖ: [...] το να μην έχει καλή υγεία. Αυτό είναι πάρα πολύ βασικό. Για αυτό και όταν ευχόμαστε λέμε πάντα : «Πάνω από όλα η υγεία». Καλή ΠΖ: Τον βοηθάει πρώτον η καλή υγεία, το ξαναλέω δεν έχει σημασία. (ΑΣ3, Κλινική συνέντευξη 1, Ερ. 3 & 4).

Υγεία (ΑΑ4, Κλινική συνέντευξη 1, Ερ. 2).

Καλή ΠΖ: καλή υγεία. Κακή ΠΖ: Ένα πρόβλημα υγείας. (ΑΘ9, Κλινική συνέντευξη 1, Ερ. 2 & 3).

Κακή ΠΖ: Καταρχήν προβλήματα υγείας. Σίγουρα σε οδηγούν στην κακή ποιότητα ζωής. Είναι το Α και το Ω θα έλεγα για μένα. Καλή ΠΖ: Η υγεία που είναι πάνω από όλα και σίγουρα σου προσφέρει ποιότητα ζωής. (ΓΓ10, Κλινική συνέντευξη 1, Ερ. 3 & 4).

7.2.3. Η ποιότητα ζωής ως εργασία/επάγγελμα: Αναφέρεται στις περιπτώσεις που το υποκείμενο θεωρεί την ποιότητα ζωής ως κάτι το οποίο σχετίζεται με την επαγγελματική αποκατάσταση και εργασιακή ικανοποίηση. Στην κατηγορία αυτή αναφέρθηκαν 10 υποκείμενα (100%), 5 αναπληρωτές δάσκαλοι (50%) και 5 αναπληρώτριες δασκάλες (50%). Μερικά χαρακτηριστικά παραδείγματα είναι τα ακόλουθα:

Για να έχεις μια καλή ποιότητα ζωής πάνω απ' όλα πρέπει να έχεις δουλειά, για να μπορείς να αυτοσυντηρηθείς. Είναι το Α και το Ω και μην ξεχνάμε ότι η δουλειά σε αυτοπροσδιορίζει και ως άτομο, δηλαδή εκεί αποκτάς προσωπικότητα θεωρώ... αποκτάς αυτοπεποίθηση, δυναμισμό, γνωρίζεις πάρα πολύ καλά τον εαυτό σου και μαθαίνεις να πατάς στα πόδια σου (ΓΚ1, Κλινική συνέντευξη 1, Ερ. 1α.).

Καλή ΠΖ: [...] να έχει μία ικανοποιητική δουλειά που να τον γεμίζει (ΓΑ2, Κλινική συνέντευξη 1, Ερ. 4).

Κακή ΠΖ: το να μην έχει μία καλή επαγγελματική ζωή, που αυτό συνεπάγεται δύο πράγματα, ή ότι δεν θα είναι καλή η οικονομική του κατάσταση, εάν δεν του αποδίδει το επάγγελμά του τα στοιχειώδη για να μπορεί να ζήσει φυσιολογικά, είτε εάν κάνει κάτι άλλο

από αυτό που έχει σπουδάσει ή δεν του αρέσει αυτό που κάνει είτε αν η σχέση με τους συναδέλφους δεν είναι καλές και γενικότερα το εργασιακό περιβάλλον δεν είναι αυτό το επιθυμητό, αυτό που θα ήθελε, του δημιουργεί κακή ψυχολογική κατάσταση. Δεν τον αφήνει δηλαδή να ηρεμήσει, να σκεφτεί κάτι άλλο. Αυτά νομίζω ότι τον εμποδίζουν από το να έχει καλή ποιότητα ζωής. [...] Καλή ΠΖ: να είναι ευχαριστημένος και το τονίζω από τη δουλειά του (ΑΣ3, Κλινική συνέντευξη 1, Ερ. 3 & 4).

Κακή ΠΖ: Να μην έχει δουλειά, νομίζω ότι είναι από τα σημαντικότερα (ΑΑ4, Κλινική συνέντευξη 1, Ερ. 3).

Κακή ΠΖ: εκεί που μπορεί να αλλάξει η ποιότητα ζωής σου είναι το εργασιακό περιβάλλον. Όταν το εργασιακό σου περιβάλλον δεν σου παρέχει είτε από οικονομικής άποψης είτε από ψυχολογικής άποψης, δεν σου παρέχει την κατάλληλη διάθεση και το κατάλληλο ασφαλές περιβάλλον, τότε νομίζω ότι βγαίνουν τα προβλήματα και βγαίνει και η κακή ποιότητα ζωής. (ΑΤ5, Κλινική συνέντευξη 1, Ερ. 3).

Σίγουρα και το επάγγελμα. Αν δεν δουλεύεις αυτό σε επηρεάζει πάρα πολύ. Και ψυχολογικά και οικονομικά και από όλες τις απόψεις. Γιατί έχει να κάνει με την προσωπική εξέλιξη του καθενός. [...] Καλή ΠΖ: Να είσαι επαγγελματικά αποκατεστημένος (ΓΠ6, Κλινική συνέντευξη 1, Ερ. 3β & 4).

Κακή ποιότητα ζωής μπορεί να έχει κάποιος, αν όλοι οι προηγούμενοι τομείς δεν πάνε καλά. Δηλαδή αν δεν έχεις δουλειά. [...] Καλή ΠΖ: όταν έχει μία σταθερή δουλειά (ΓΑ7, Κλινική συνέντευξη 1, Ερ. 3).

Καλή ΠΖ: Η ασφάλεια, η σταθερότητα στον επαγγελματικό τομέα (ΑΣ8, Κλινική συνέντευξη 1, Ερ. 4α).

Κακή ΠΖ: Μία απόλυση από την εργασία σου. [...] Εργασιακή ανασφάλεια. [...] Καλή ΠΖ: Μία καλή δουλειά που να σου προσφέρει ασφάλεια και καλό περιβάλλον. (ΑΘ9, Κλινική συνέντευξη 1, Ερ. 3).

Κακή ΠΖ: [...] ανασφάλεια, όσον αφορά τη δουλειά σου και όλα αυτά. [...] Καλή ΠΖ: Η σταθερότητα στον εργασιακό τομέα [...] το να είσαι καλά στη δουλειά σου. (ΓΓ10, Κλινική συνέντευξη 1, Ερ. 3 & 4).

7.2.4. Η ποιότητα ζωής ως διαπροσωπικές σχέσεις (φίλοι, γονείς κ.α.): Αναφέρεται στις περιπτώσεις που το υποκείμενο θεωρεί την ποιότητα ζωής ως κάτι το οποίο σχετίζεται με την ύπαρξη φίλων ή άλλων προσώπων, όπως οι γονείς του, που το αγαπούν και το στηρίζουν στις δύσκολες καταστάσεις. Στην κατηγορία αυτή αναφέρθηκαν 9 υποκείμενα (90%), 4 αναπληρωτές δάσκαλοι (40%) και 5 αναπληρώτριες δασκάλες (50%). Μερικά χαρακτηριστικά παραδείγματα είναι τα ακόλουθα:

Μία καλή ποιότητα ζωής... να έχεις τον κύκλο σου από φίλους [...] να έχεις έναν άνθρωπο που να σε καταλαβαίνει και να μπορεί να σου συμπαρασταθεί στις όποιες δυσκολίες υπάρχουν [...] οι αναπληρωτές είμαστε τυχεροί γιατί γνωρίζουμε πολλά άτομα λόγω των μερών, των τοποθεσιών που αλλάζουμε κάθε χρόνο αλλά από την άλλη καταντάει και λίγο κουραστικό προς το τέλος γιατί εκεί που χτίζεις σχέσεις ξαφνικά γκρεμίζονται όταν πρέπει να μετακομίσεις και να πας σε κάποιο άλλο μέρος (ΓΚ1, Κλινική συνέντευξη 1, Ερ. 1α & 4).

Καλή ΠΖ: να έχει γύρω του ανθρώπους που τον αγαπούν (ΓΑ2, Κλινική συνέντευξη 1, Ερ. 4).

Καλή ΠΖ: Το να είναι κοντά σε αγαπημένους του ανθρώπους, σε φιλικά του πρόσωπα, στην οικογένειά του αν ενδεχομένως έχει, είναι πάρα πολύ σημαντικό αυτό (ΑΣ3, Κλινική συνέντευξη 1, Ερ. 4).

Καλή ΠΖ: να έχεις φίλους και την οικογένειά σου να σε στηρίζουν, να μη νιώθεις μόνος σου δηλαδή ρε παιδί μου στη εισαγωγικά. (ΑΑ4, Κλινική συνέντευξη 1, Ερ. 4).

Αλλά φαίνεται και από το στενό σου περιβάλλον [...] είναι και οι φίλοι, είναι και οι γονείς σου, οι παππούδες δηλαδή του παιδιού, είναι και οι γνωστοί. [...] Κακή ποιότητα ζωής και με βάση αυτό είναι όταν είσαι μακριά από το φιλικό σου περιβάλλον. Και αυτό είναι μέρος της ζωής και της χαράς ενός ανθρώπου. (ΑΤ5, Κλινική συνέντευξη 1, Ερ. 3α).

Για μένα όταν κάποιος δεν γνωρίζει τους γείτονές του και δεν ανταλλάσσει μία κουβέντα για μένα αυτό είναι κακή ποιότητα ζωής. [...] Σίγουρα όταν αντιμετωπίζεις διάφορα προβλήματα με την οικογένειά σου ή τους φίλους σου και αυτό το θεωρώ ότι κάποιος έχει κακή ποιότητα ζωής. (ΓΠ6, Κλινική συνέντευξη 1, Ερ. 3).

Κακή ΠΖ: αν δεν έχεις χρήματα να ζήσεις, αν δεν έχεις οικογένεια να σε στηρίζει, όχι μόνο οικονομικά αλλά κυρίως συναισθηματικά και αν βρίσκεσαι μόνος σου χωρίς φίλους (ΓΑ7, Κλινική συνέντευξη 1, Ερ. 3).

Κακή ποιότητα ζωής είναι όταν δεν νιώθουμε καλά με τους γύρω μας. Όταν προσωπικά προβλήματα, μας οδηγούν σε μία κακή διαχείριση των διαπροσωπικών μας σχέσεων. (ΑΣ8, Κλινική συνέντευξη 1, Ερ. 3β).

Το να μην έχεις φίλους ή να έχεις ψεύτικους φίλους είναι επίσης σημαντικό. Δηλαδή συμβάλλουν στο να έχεις κακή ποιότητα ζωής. Για μένα οι φίλοι είναι πολύ σημαντικοί, οπότε αν δεν είχα καλούς φίλους θα θεωρούσα ότι δεν έχω και ποιότητα ζωής ή ακόμα και τη δυνατότητα να μπορώ να κάνω πράγματα που μου αρέσουν [...] ή να μην είμαι καλά στην οικογένειά μου, να μην έχω καλές οικογενειακές σχέσεις και όπως έχω εγώ στο μυαλό μου την οικογένεια. (ΓΤ10, Κλινική συνέντευξη 1, Ερ. 3).

7.2.5. Η ποιότητα ζωής ως σχέση/γάμος/παιδί: Αναφέρεται στις περιπτώσεις που το υποκείμενο θεωρεί την ποιότητα ζωής ως κάτι το οποίο σχετίζεται με την ύπαρξη ή δημιουργία σχέσης και οικογένειας. Στην κατηγορία αυτή αναφέρθηκαν 5 υποκείμενα (50%), 3 αναπληρωτές δάσκαλοι (30%) και 2 αναπληρώτριες δασκάλες (20%). Μερικά χαρακτηριστικά παραδείγματα είναι τα ακόλουθα:

Καλή ΠΖ: είναι η οικογενειακή ζωή, να έχεις την οικογένειά σου, τα αγαπημένα σου πρόσωπα [...] επειδή υπάρχει αυτή η ανασφάλεια στον εργασιακό μας χώρο και η μετακίνηση κάθε χρόνο σε άλλο μέρος, θα πρέπει να βρεις και το κατάλληλο άτομο που έχει την υπομονή, την επιμονή και τη θέληση να τραβήξει μαζί σου σε όλο αυτό (ΓΚ1, Κλινική συνέντευξη 1, Ερ. 1α).

Καλή ΠΖ: Και η προσωπική σχέση, να έχεις κάποιον σύντροφο ας πούμε, να μη νιώθεις μόνος σου (ΑΑ4, Κλινική συνέντευξη 1, Ερ. 3).

Καλή ΠΖ: Εφόσον έχεις φτιάξει, στη δικιά μου περίπτωση, το οικογενειακό περιβάλλον (ΑΤ5, Κλινική συνέντευξη 1, Ερ. 3).

Κακή ΠΖ: φυσικά από μία ηλικία και μετά, χωρίς προσωπική ζωή, χωρίς συντρόφους. [...] πέρα από την οικογένεια, βρίσκει δύο τρεις φίλους και ένα άτομο για πιο στενή επαφή, με το οποίο να συνεννοείσαι και να περνάς όμορφα. [...] Καλή ΠΖ: οικογένεια που έχει δημιουργήσει αυτός (ΓΑ7, Κλινική συνέντευξη 1, Ερ. 3).

Καλή ΠΖ: Το να είσαι ευτυχισμένος, ο ερχομός ενός παιδιού, τέτοια πράγματα. Ένας γάμος... (ΑΘ9, Κλινική συνέντευξη 1, Ερ. 4α).

7.2.6. Η ποιότητα ζωής ως τόπος ζωής: Αναφέρεται στις περιπτώσεις που το υποκείμενο θεωρεί την ποιότητα ζωής ως κάτι το οποίο σχετίζεται με τον τόπο που ζει και δραστηριοποιείται αλλά και την αναγκαστική μετακίνηση που βιώνει λόγω του τόπου αυτού προς το μέρος που ζουν τα αγαπημένα του πρόσωπα. Στην κατηγορία αυτή αναφέρθηκαν 7 υποκείμενα (70%), 4 αναπληρωτές δάσκαλοι (40%) και 3 αναπληρώτριες δασκάλες (30%). Μερικά χαρακτηριστικά παραδείγματα είναι τα ακόλουθα:

[...] η μετακίνηση κάθε χρόνο σε άλλο μέρος [...] από τη μια θα έλεγα ότι είμαστε τυχεροί γιατί γνωρίζουμε πολλά άτομα λόγω των μερών, των τοποθεσιών που αλλάζουμε κάθε χρόνο αλλά από την άλλη καταντάει και λίγο κουραστικό προς το τέλος γιατί εκεί που χτίζεις σχέσεις ξαφνικά γκρεμίζονται όταν πρέπει να μετακομίσεις και να πας σε κάποιο άλλο μέρος (ΓΚ1, Κλινική συνέντευξη 1, Ερ. 1α).

Κακή ΠΖ: το μέρος στο οποίο είναι να μην του δίνει δυνατότητες να κάνει αυτά που θέλει, να μην έχει τα κατάλληλα ερεθίσματα να μην έχει στο μέρος που βρίσκεται να κάνει αυτά που θέλει (ΓΑ2, Κλινική συνέντευξη 1, Ερ. 3).

[...] το μέρος στο οποίο εργάζεται (ΑΣ3, Κλινική συνέντευξη 1, Ερ. 2).

Καλή ΠΖ: να μην αγχώνεσαι για το αν θα κρατήσει η σχέση σου, γιατί είσαι σε απόσταση και τα λοιπά (ΑΑ4, Κλινική συνέντευξη 1, Ερ. 4).

Καλύτερη ποιότητα ζωής είναι να ξέρεις πού βρίσκεσαι (ΑΤ5, Κλινική συνέντευξη 1, Ερ. 4).

Για μένα κακή ποιότητα ζωής είναι όταν δεν μπορείς να απολαμβάνεις τη φύση. Να βγαίνεις ανά πάσα στιγμή, να γνωρίζεις τη φύση, να έρχεσαι σε επαφή και να την απολαμβάνεις. [...] Καλή ΠΖ: Για μένα είναι πολύ σημαντικό το περιβάλλον, να μπορείς να βγαίνεις στη φύση, να κάνεις μία βόλτα στη θάλασσα για παράδειγμα και να μην είσαι σε μία άχαρη πόλη. (ΓΠ6, Κλινική συνέντευξη 1, Ερ. 3 & 4).

Καλή ΠΖ: η σταθερότητα [...] στο μέρος όπου κάποιος ζει, ώστε να μπορεί να χτίζει κάποιες σχέσεις και να αποκτάει κάποια εφόδια, τα οποία δεν θα είναι παροδικά, αλλά θα μπορεί να οργανώνει το μέλλον του με αυτά. (ΑΣ8, Κλινική συνέντευξη 1, Ερ. 4α).

7.2.7. Η ποιότητα ζωής ως σπίτι: Αναφέρεται στις περιπτώσεις που το υποκείμενο θεωρεί την ποιότητα ζωής ως κάτι το οποίο σχετίζεται με το σπίτι που ζει. Στην κατηγορία αυτή αναφέρθηκαν 3 υποκείμενα (30%), 2 αναπληρωτές δάσκαλοι (20%) και 1 αναπληρώτρια δασκάλα (10%). Μερικά χαρακτηριστικά παραδείγματα είναι τα ακόλουθα:

Καλή ΠΖ: από το σπίτι που μένει... (ΓΚ1, Κλινική συνέντευξη 1, Ερ. 4).

Καλή ΠΖ: να μην αγχώνεσαι το πού θα μείνεις κάθε χρόνο (ΑΑ4, Κλινική συνέντευξη 1, Ερ. 4).

[...] πού είναι το σπίτι σου (ΑΤ5, Κλινική συνέντευξη 1, Ερ. 4).

7.2.8. Η ποιότητα ζωής ως οικονομική κατάσταση/χρήματα: Αναφέρεται στις περιπτώσεις που το υποκείμενο θεωρεί την ποιότητα ζωής ως κάτι το οποίο σχετίζεται με την ύπαρξη χρημάτων για τις βασικές ανάγκες ή για επιπλέον επιθυμίες. Στην κατηγορία αυτή αναφέρθηκαν 10 υποκείμενα (100%), 5 αναπληρωτές δάσκαλοι (50%) και 5 αναπληρωτριες δασκάλες (50%). Μερικά χαρακτηριστικά παραδείγματα είναι τα ακόλουθα:

Μία καλή ποιότητα ζωής, δηλαδή να συντηρηθείς. [...] Κακή ΠΖ: Αν δεν έχεις λεφτά δε θα μπορείς να βγεις και έξω να ακολουθήσεις τους φίλους σου, είσαι πιο μίζερος, πιο απομονωμένος, κλεισμένος μέσα, γιατί όπως και να το κάνουμε χωρίς χρήματα δεν μπορείς να κάνεις τίποτα, δεν μπορείς να αυτοσυντηρηθείς κιόλας (ΓΚ1, Κλινική συνέντευξη 1, Ερ. 3 & 4).

Κακή ΠΖ: η οικονομική ανέχεια, το να μην έχει χρήματα να κάνει πράγματα που θέλει (ΓΑ2, Κλινική συνέντευξη 1, Ερ. 3).

Καλή ΠΖ: να έχει μία καλή οικονομική κατάσταση (ΑΣ3, Κλινική συνέντευξη 1, Ερ. 4).

Κακή ΠΖ: παρότι όλοι λένε ότι τα λεφτά δεν φέρνουν την ευτυχία, εντάξει κακά τα ψέματα, αν δεν έχεις λεφτά, δεν μπορείς να εξασφαλίσεις σίγουρα την υγεία σου, που είναι το κυριότερο, δεν μπορείς να εξασφαλίσεις την οικογένειά σου, άντε αν είσαι μόνος σου εντάξει δεν ξέρω είναι αλλιώς, αλλά για κάποιον που έχει σχέδια να κάνει οικογένεια ή έχει άλλους γύρω του να στηρίξει, ένα πολύ σημαντικό είναι το οικονομικό. [...] Καλή ΠΖ: το να έχει ένα σταθερό μισθό (ΑΑ4, Κλινική συνέντευξη 1, Ερ. 3α & 4).

Φυσικά το επαγγελματικό συνδέεται άμεσα με το οικονομικό. Άρα και το οικονομικό προφανώς. (ΑΤ5, Κλινική συνέντευξη 1, Ερ. 3α).

Καλή ΠΖ: να έχεις κάποια χρήματα, για να σε βοηθήσει να νιώθεις και πιο σίγουρος και να μπορείς να τα απολαμβάνεις όλα ακόμη καλύτερα. (ΓΠ6, Κλινική συνέντευξη 1, Ερ. 4).

Καλή ποιότητα ζωής έχει κάποιος, όταν έχει χρήματα για να ζήσει, πολύ βασικό, όταν δεν έχει οφειλές (ΓΑ7, Κλινική συνέντευξη 1, Ερ. 4).

Κακή ΠΖ : Η ανασφάλεια μπορεί να αρχίζει από τα οικονομικά κριτήρια. Κάποιος μπορεί να είναι δυσαρεστημένος επειδή δεν μπορεί να προσφέρει τα δέοντα στην οικογένειά του ή ακόμη και στον ίδιο του τον εαυτό. Αυτό δημιουργεί ένα ψυχολογικό βάρος, το οποίο χρειάζεται κόπο για να μπορεί να το διαχειριστεί κάποιος. (ΑΣ8, Κλινική συνέντευξη 1, Ερ. 3α).

Καλή ΠΖ: Ένα καλό εισόδημα, ώστε να είσαι καλά από οικονομικής άποψης. (ΑΘ9, Κλινική συνέντευξη 1, Ερ. 4).

Κακή ΠΖ: αν δεν έχεις κάποια σταθερά έσοδα, οικονομικά να είσαι καλά εξασφαλισμένος και όλα αυτά, ακόμη και να προσφέρεις... Το να κάνεις κάτι που σου αρέσει και να μην αμείβεσαι γι' αυτό, σε κάνει να μη νιώθεις καλά και να μην μπορείς να προσφέρεις πράγματα στον εαυτό σου, στην οικογένειά σου και ψυχολογικά και έτσι δεν έχεις ποιότητα ζωής ουσιαστικά. [...] Καλή ΠΖ: να είσαι καλά οικονομικά και να μπορείς να έχεις όχι μόνο τα βασικά, αλλά λίγο παραπάνω για να έχεις και ποιότητα ζωής. (ΓΓ10, Κλινική συνέντευξη 1, Ερ. 3 & 4).

7.2.9. Η ποιότητα ζωής ως προσωπικότητα: Αναφέρεται στις περιπτώσεις που το υποκείμενο θεωρεί την ποιότητα ζωής ως κάτι το οποίο σχετίζεται με την προσωπικότητα του καθενός και την άποψή του για τον εαυτό. Στην κατηγορία αυτή αναφέρθηκαν 4

υποκείμενα (40%), 2 αναπληρωτές δάσκαλοι (20%) και 2 αναπληρώτριες δασκάλες (20%). Μερικά χαρακτηριστικά παραδείγματα είναι τα ακόλουθα:

Καλή ΠΖ: [...] να τα έχει βρει κυρίως αυτός με τον εαυτό του, πολύ βασικό και αυτό (ΓΑ2, Κλινική συνέντευξη 1, Ερ. 4).

[...] το πώς αυτό που συμβαίνει τον επηρεάζει (ΑΣ3, Κλινική συνέντευξη 1, Ερ. 2).

Καλή ΠΖ: [...] όταν δεν υπάρχει αρνητισμός και να υπάρχει όρεξη και διάθεση για να κάνεις τη ζωή σου καλύτερη. Να υπάρχει όρεξη να φτιάξεις την ποιότητα σου. Δηλαδή εξαρτάται σε μεγάλο βαθμό και από εμάς. (ΓΑ7, Κλινική συνέντευξη 1, Ερ. 4).

Ποιότητα ζωής είναι ο εαυτός μας. (ΑΣ8, Κλινική συνέντευξη 1, Ερ. 2).

7.2.10. Η ποιότητα ζωής ως δραστηριότητες: Αναφέρεται στις περιπτώσεις που το υποκείμενο θεωρεί την ποιότητα ζωής ως τον τρόπο που κανείς ζει συνολικά και αν κάνει δραστηριότητες που τον ευχαριστούν. Στην κατηγορία αυτή αναφέρθηκαν 7 υποκείμενα (70%), 4 αναπληρωτές δάσκαλοι (40%) και 3 αναπληρώτριες δασκάλες (30%). Μερικά χαρακτηριστικά παραδείγματα είναι τα ακόλουθα:

[...] από τον τρόπο ζωής που κάνει (ΓΚ1, Κλινική συνέντευξη 1, Ερ. 4).

[...] να κάνει πράγματα που θέλει (ΓΑ2, Κλινική συνέντευξη 1, Ερ. 3).

[...] γενικά να μπορεί να κάνει πράγματα τα οποία τον ευχαριστούν, πέρα από τη δουλειά του, χόμπι ας το πούμε. (ΑΣ3, Κλινική συνέντευξη 1, Ερ. 4).

[...] πρέπει να κάνεις πιο πολλά πράγματα (ΑΑ4, Κλινική συνέντευξη 1, Ερ. 4).

[...] οι δραστηριότητές σου, να μπορείς να τις υλοποιήσεις, να πας ας πούμε, να παίξεις, να εξελιχθείς. Όλα αυτά, χωρίς επαναλαμβάνω να χρειάζεται τα περιττά έξοδα, γιατί δεν υπάρχει σε όλες τις δραστηριότητες οικονομική ανταπόκριση. (ΑΤ5, Κλινική συνέντευξη 1, Ερ. 4).

Καλή ΠΖ: Όταν κάνει στην καθημερινότητά του αυτό που του αρέσει πραγματικά, ανταμείβεται για αυτό. Νομίζω ότι είναι κάτι το οποίο σε γεμίζει ψυχικά και ως συνέπεια αυτού μπορείς να επενδύσεις και σε άλλους τομείς της καθημερινότητάς σου, σε διαπροσωπικές σχέσεις, σε πράγματα που θα σε κάνουν να νιώθεις καλύτερα. (ΑΣ8, Κλινική συνέντευξη 1, Ερ. 4).

[...] να έχω χρόνο για τον εαυτό μου και να κάνω πράγματα που μου αρέσουν γενικότερα, είτε αυτό είναι διακοπές είτε οτιδήποτε με ψυχαγωγεί και μου αρέσει. Αν δεν μπορούσα να κάνω κάτι που μου αρέσει, θα ένιωθα ότι δεν έχω καλή ποιότητα ζωής [...] να κάνεις πράγματα που σε ευχαριστούν, έστω και το πιο μικρό. Το να πας διακοπές, το να ξεφύγεις, το να κάνεις κάτι τέτοιο είναι η ποιότητα ζωής (ΓΤ10, Κλινική συνέντευξη 1, Ερ. 3 & 4).

7.2.11. Η ποιότητα ζωής ως ικανοποίηση από τη ζωή: Αναφέρεται στις περιπτώσεις που το υποκείμενο θεωρεί την ποιότητα ζωής ως την ικανοποίηση ή ευχαρίστηση που νιώθει κάποιος από τη ζωή του. Στην κατηγορία αυτή αναφέρθηκαν 2 υποκείμενα (20%), 0 αναπληρωτές δάσκαλοι (0%) και 2 αναπληρώτριες δασκάλες (20%). Μερικά χαρακτηριστικά παραδείγματα είναι τα ακόλουθα:

Το πόσο ευχαριστημένος είσαι με τη ζωή σου. (ΓΑ7, Κλινική συνέντευξη 1, Ερ. 1).

[...] να είσαι ικανοποιημένος. (ΓΓ10, Κλινική συνέντευξη 1, Ερ. 1).

Στη συνέχεια, στον πίνακα 2 παρουσιάζουμε τα συγκεντρωτικά αποτελέσματα για την έννοια της ποιότητας ζωής σε σχέση με το φύλο των υποκειμένων.

Πίνακας 2. Ποσοστά κατηγοριών που σχετίζονται με την έννοια της ποιότητας ζωής σε σχέση με το φύλο των υποκειμένων.

ΚΑΤΗΓΟΡΙΕΣ	ΥΠΟΚΕΙΜΕΝΑ		ΣΥΝΟΛΟ
	ΑΝΑΠΛΗΡΩΤΕΣ ΔΑΣΚΑΛΟΙ	ΑΝΑΠΛΗΡΩΤΡΙΕΣ ΔΑΣΚΑΛΕΣ	
Η ποιότητα ζωής ως καλή/ ευχάριστη ζωή	5 (50%)	3 (30%)	8 (80%)
Η ποιότητα ζωής ως υγεία	3 (30%)	2 (20%)	5 (50%)
Η ποιότητα ζωής ως επάγγελμα	5 (50%)	5 (50%)	10 (100%)
Η ποιότητα ζωής ως διαπροσωπικές σχέσεις (φίλοι, γονείς κ.α.)	4 (40%)	5 (50%)	9 (90%)
Η ποιότητα ζωής ως σχέση/γάμος/παιδί	3 (30%)	2 (20%)	5 (50%)
Η ποιότητα ζωής ως τόπος ζωής	4 (40%)	3 (30%)	7 (70%)
Η ποιότητα ζωής ως σπίτι	2 (20%)	1 (10%)	3 (30%)
Η ποιότητα ζωής ως οικονομική κατάσταση/χρήματα	5 (50%)	5 (50%)	10 (100%)
Η ποιότητα ζωής ως προσωπικότητα	2 (20%)	2 (20%)	4 (40%)
Η ποιότητα ζωής ως δραστηριότητες	4 (40%)	3 (30%)	7 (70%)
Η ποιότητα ζωής ως ικανοποίηση από τη ζωή	0 (0%)	2 (20%)	2 (20%)

Παρατηρώντας τον παραπάνω πίνακα 2 διαπιστώνουμε ότι τα υποκείμενα συνδέουν και ταυτίζουν την ποιότητα ζωής με την καλή ή ευχάριστη ζωή και με έννοιες όπως η υγεία, το επάγγελμα, οι διαπροσωπικές σχέσεις (με φίλους, γονείς κ.α.), η σχέση-ο γάμος-το παιδί, ο τόπος ζωής, το σπίτι, η οικονομική κατάσταση (χρήματα), η προσωπικότητα, οι δραστηριότητες και η ικανοποίηση που νιώθουν από τη ζωή τους. Το 100% αντρών και γυναικών συνδέουν την ποιότητα ζωής με το επάγγελμα και συγκεκριμένα με την επαγγελματική αποκατάσταση και την εργασιακή ικανοποίηση. Επίσης το 100% αντρών και γυναικών συνδέουν την ποιότητα ζωής με την οικονομική κατάσταση του καθενός, δηλαδή την ύπαρξη χρημάτων για τις βασικές ανάγκες ή για επιπλέον επιθυμίες. Σε ελαχιστα μικρότερο ποσοστό, που είναι το 90% αντρών και γυναικών, συνδέουν την ποιότητα ζωής με την ύπαρξη φίλων ή άλλων προσώπων, όπως οι γονείς τους, που τους αγαπούν και τους στηρίζουν στις δύσκολες καταστάσεις. Επιπλέον το 80% αντρών και γυναικών ταυτίζουν την ποιότητα ζωής με την καλή ή ευχάριστη ζωή, δηλαδή με το να ζει ένας άνθρωπος καλά-ωραία-ευχάριστα-ουσιαστικά, να νιώθει χαρά-ευτυχία-ηρεμία-όμορφα στην καθημερινότητά του. Ακόμη το 70% αντρών και γυναικών συνδέουν την ποιότητα ζωής με τον τρόπο που κανείς ζει συνολικά και αν κάνει δραστηριότητες που τον ευχαριστούν. Το ίδιο ποσοστό των υποκειμένων συνδέουν την ποιότητα ζωής με τον τόπο που ζουν και δραστηριοποιούνται, αλλά και την αναγκαστική μετακίνηση που

βιώνουν λόγω του τρόπου αυτού σε σχέση με το μέρος που ζουν τα αγαπημένα τους πρόσωπα, όπως συμβαίνει σε μεγάλο βαθμό στην περίπτωση των αναπληρωτών. Οι μισοί από τους συμμετέχοντες στην έρευνα θεωρούν την ποιότητα ζωής ως κάτι που σχετίζεται με την υγεία και την επηρεάζει κυρίως αρνητικά όταν δεν είναι σε καλή κατάσταση, ενώ το ίδιο ποστό επίσης θεωρεί την ποιότητα ζωής ως κάτι το οποίο σχετίζεται με την ύπαρξη ή δημιουργία σχέσης και οικογένειας

Υπολογίζοντας τις απαντήσεις των υποκειμένων που ερωτήθηκαν, διαφαίνεται πως η ποιότητα ζωής είναι μία έννοια με πολλές διαστάσεις διαφορετικές για κάθε υποκείμενο. Ο βαθμός επίδρασης αυτών των διαστάσεων σε κάθε υποκείμενο ποικίλλει και σχετίζεται με τις διαφορετικές προσωπικές, οικογενειακές, κοινωνικές, οικονομικές συνθήκες στις οποίες ζουν. Δεν είναι τυχαίο πως το επάγγελμα και η οικονομική κατάσταση αναφέρθηκε από όλους, καθώς οι αναπληρωτές αισθάνονται μεγάλη ανασφάλεια σε αυτά τα δύο ζητήματα και επηρεάζεται πολύ η ποιότητα ζωής τους εξαιτίας αυτών.

7.3. Ο ρόλος-αναγκαιότητα της ποιότητας ζωής

Αφορά την ερώτηση που έγινε στα υποκείμενα «Γιατί νομίζεις ότι μας είναι αναγκαία η ποιότητα ζωής; Ποιος νομίζεις ότι είναι ο ρόλος της ποιότητας ζωής;» και οι απαντήσεις έδειξαν πως έχουμε κι εδώ έναν πολυδιάστατο, όπως και στην έννοια, ρόλο της ποιότητας ζωής. Από την ανάλυση περιεχομένου των συνεντεύξεων των υποκειμένων, διακρίναμε τις ακόλουθες κατηγορίες:

7.3.1. Καλά με τον εαυτό: Αναφέρεται στις περιπτώσεις που το υποκείμενο θεωρεί την ποιότητα ζωής αναγκαία για να νιώθει καλά με τον εαυτό του. Στην κατηγορία αυτή αναφέρθηκαν 2 υποκείμενα (20%), 1 αναπληρωτής δάσκαλος (10%) και 1 αναπληρώτρια δασκάλα (10%). Μερικά χαρακτηριστικά παραδείγματα είναι τα ακόλουθα:

Το Α και το Ω είναι να είμαστε εμείς οι ίδιοι καλά με τον εαυτό μας, έτσι; Όταν εγώ είμαι καλά με τον εαυτό μου έχω μία καλή ποιότητα ζωής (ΓΚ1, Κλινική συνέντευξη 1, Ερ. 5)

να είμαστε εμείς οι ίδιοι ευχαριστημένοι από τη ζωή μας (ΑΣ3, Κλινική συνέντευξη 1, Ερ. 5).

7.3.2. Καλά με τους άλλους: Αναφέρεται στις περιπτώσεις που το υποκείμενο θεωρεί την ποιότητα ζωής αναγκαία για να έχει καλή σχέση με τους άλλους. Στην κατηγορία αυτή αναφέρθηκαν 1 υποκείμενο (10%), 0 αναπληρωτές δάσκαλοι (0%) και 1 αναπληρώτρια δασκάλα (10%). Μερικά χαρακτηριστικά παραδείγματα είναι τα ακόλουθα:

[...] θα είμαι καλά και με τους υπόλοιπους (ΓΚ1, Κλινική συνέντευξη 1, Ερ. 5).

7.3.3. Ευτυχισμένος/η/καλή ψυχολογία: Αναφέρεται στις περιπτώσεις που το υποκείμενο θεωρεί την ποιότητα ζωής αναγκαία για να νιώθει ευτυχισμένος/η ή να έχει γενικότερα καλή ψυχολογία. Στην κατηγορία αυτή αναφέρθηκαν 9 υποκείμενα (90%), 4 αναπληρωτές δάσκαλοι (40%) και 5 αναπληρώτριες δασκάλες (50%). Μερικά χαρακτηριστικά παραδείγματα είναι τα ακόλουθα:

[...] θα είμαι ευτυχισμένη (ΓΚ1, Κλινική συνέντευξη 1, Ερ. 5).

Σε κάνει ευτυχισμένο (ΓΑ2, Κλινική συνέντευξη 1, Ερ. 5).

Μας είναι αναγκαία προκειμένου να περνάμε εμείς οι ίδιοι καλά (ΑΣ3, Κλινική συνέντευξη 1, Ερ. 5).

Το βασικότερο κομμάτι νομίζω είναι η ψυχολογία. (ΑΤ5, Κλινική συνέντευξη 1, Ερ. 5).

Να ζούμε καλά και να απολαμβάνουμε τη ζωή μας (ΓΠ6, Κλινική συνέντευξη 1, Ερ. 5).

Μας είναι αναγκαία για να ζούμε όμορφα. Διαφορετικά νομίζω ότι, μην έχοντας φίλους, μην έχοντας οικογένεια και μην έχοντας χρήματα, θα ζούσες μία ζωή παραπαίοντας. Οπότε έχοντας τα όλα αυτά, σου είναι αναγκαία για να ξυπνάς το πρωί και να χαμογελάς (ΓΑ7, Κλινική συνέντευξη 1, Ερ. 5).

Η ποιότητα ζωής είναι αναγκαία για να ζούμε μία ήρεμη και γαλήνια ζωή, γι' αυτό είναι αναγκαία. (ΑΣ8, Κλινική συνέντευξη 1, Ερ. 5).

Είναι πολύ σημαντικό πράγμα, γιατί είναι ο πρωταρχικός λόγος που μας οδηγεί στο να είμαστε ευτυχισμένοι γενικά στη ζωή μας. Όσο καλύτερη ποιότητα ζωής έχουμε και περνάμε καλύτερα, τόσο πιο ευτυχισμένοι και χαρούμενοι είμαστε. (ΑΘ9, Κλινική συνέντευξη 1, Ερ. 5).

Είναι αυτό που μας κάνει να μην είμαστε μίζεροι. Να ζούμε πραγματικά και να χαιρόμαστε τη ζωή μας. (ΓΤ10, Κλινική συνέντευξη 1, Ερ. 5).

7.3.4. Πληρότητα/γεμάτος: Αναφέρεται στις περιπτώσεις που το υποκείμενο θεωρεί την ποιότητα ζωής αναγκαία για να νιώθει πληρότητα. Στην κατηγορία αυτή αναφέρθηκαν 1 υποκείμενο (10%), 0 αναπληρωτές δάσκαλοι (0%) και 1 αναπληρώτρια δασκάλα (10%). Μερικά χαρακτηριστικά παραδείγματα είναι τα ακόλουθα:

Το να έχει κάποιος ποιότητα ζωής, είναι κάτι που θα τον γεμίζει (ΓΑ2, Κλινική συνέντευξη 1, Ερ. 5).

7.3.5. Εξέλιξη/ μέλλον/ συνέχεια: Αναφέρεται στις περιπτώσεις που το υποκείμενο θεωρεί την ποιότητα ζωής αναγκαία για να μπορεί να συνεχίσει τη ζωή του και να εξελιχθεί προσωπικά και επαγγελματικά. Στην κατηγορία αυτή αναφέρθηκαν 5 υποκείμενα (50%), 3 αναπληρωτές δάσκαλοι (30%) και 2 αναπληρώτριες δασκάλες (20%). Μερικά χαρακτηριστικά παραδείγματα είναι τα ακόλουθα:

[...] ίσως σε πάει παραπέρα σαν άνθρωπο (ΓΑ2, Κλινική συνέντευξη 1, Ερ. 5).

[...] για να μπορούμε να παίρνουμε δύναμη και κουράγιο για αυτά που πρόκειται να έρθουν, για το μέλλον, να μπορούμε να παίρνουμε δύναμη, ότι είμαι εντάξει, άρα θα αντιμετωπίσω ενδεχόμενες δυσκολίες που θα προκύπτουν, ενδεχόμενα προβλήματα (ΑΣ3, Κλινική συνέντευξη 1, Ερ. 5).

[...] αν δεν έχεις ποιότητα ζωής δεν μπορείς να κάνεις σχέδια, όνειρα. (ΑΑ4, Κλινική συνέντευξη 1, Ερ. 5).

[...] να μπορείς να συνεχίσεις την ώρα σου όμορφα. Για αυτό νομίζω μας είναι αναγκαία. (ΓΑ7, Κλινική συνέντευξη 1, Ερ. 5).

Μπορούμε να είμαστε χαλαροί και να επενδύσουμε σε αυτό που πραγματικά μας αρέσει στην καθημερινότητά μας. (ΑΣ8, Κλινική συνέντευξη 1, Ερ. 5).

7.3.6. Απόδοση: Αναφέρεται στις περιπτώσεις που το υποκείμενο θεωρεί την ποιότητα ζωής αναγκαία για να έχει καλύτερη απόδοση σε οτιδήποτε κάνει, όπως π.χ. στην

εργασία. Στην κατηγορία αυτή αναφέρθηκαν 3 υποκείμενα (30%), 3 αναπληρωτές δάσκαλοι (30%) και 0 αναπληρώτριες δασκάλες (0%). Μερικά χαρακτηριστικά παραδείγματα είναι τα ακόλουθα:

Μας είναι αναγκαία προκειμένου [...] να μπορούμε να αποδίδουμε σε ό,τι κάνουμε με τον σωστό τρόπο (ΑΣ3, Κλινική συνέντευξη 1, Ερ. 5).

Νομίζω ότι η ποιότητα ζωής σχετίζεται με τη ζωή γενικότερα. Δηλαδή το πώς θα ζήσεις τη ζωή σου, το πώς θα κινείσαι, το αν θα έχεις λεφτά να φας, να πιεις, να στιδήποτε. Να στηρίζεις και τους υπόλοιπους που έχεις γύρω σου. (ΑΑ4, Κλινική συνέντευξη 1, Ερ. 5β).

Όταν είσαι ψυχολογικά άστατος, δεν αποδίδεις ούτε στην οικογένεια, ούτε στην εργασία σου, ούτε στη φιλία σου. Λοιπόν, άρα η ποιότητα ζωής έχει να κάνει για μένα με το ψυχολογικό κομμάτι, όταν η ψυχολογία σου είναι καλή, τότε αποδίδεις σε όλα. (ΑΤ5, Κλινική συνέντευξη 1, Ερ. 5).

7.3.7. Νόημα στη ζωή: Αναφέρεται στις περιπτώσεις που το υποκείμενο θεωρεί την ποιότητα ζωής αναγκαία για να δίνει νόημα στη ζωή. Στην κατηγορία αυτή αναφέρθηκαν 2 υποκείμενα (20%), 1 αναπληρωτής δάσκαλος (10%) και 1 αναπληρώτρια δασκάλα (10%). Μερικά χαρακτηριστικά παραδείγματα είναι τα ακόλουθα:

Να δώσει νόημα στη ζωή μας. Δηλαδή αν ήταν απλά να υπάρχουμε και να περιφερόμαστε, δεν ξέρω. (ΑΑ4, Κλινική συνέντευξη 1, Ερ. 5).

[...] να βρίσκουμε το νόημα της ζωής. Έχοντας καλή ποιότητα ζωής νομίζω ότι βρίσκεις το νόημα. Είναι λίγο αλληλένδετα για μένα αυτά. (ΓΠ6, Κλινική συνέντευξη 1, Ερ. 5β).

7.3.8. Δημιουργία οικογένειας: Αναφέρεται στις περιπτώσεις που το υποκείμενο θεωρεί την ποιότητα ζωής αναγκαία για να δημιουργήσει οικογένεια. Στην κατηγορία αυτή αναφέρθηκαν 1 υποκείμενο (10%), 1 αναπληρωτής δάσκαλος (10%) και 0 αναπληρώτριες δασκάλες (0%). Μερικά χαρακτηριστικά παραδείγματα είναι τα ακόλουθα:

[...] δεν μπορώ να σκεφτώ ότι θα κάνω οικογένεια, όταν ξέρετε δεν έχω εξασφαλίσει ποιότητα ζωής. Δηλαδή θα κάνω οικογένεια, πέραν ότι θα υπέφερα εγώ, υποθετικά θα υποφέρουν μετά και τα παιδιά μου και η γυναίκα μου. (ΑΑ4, Κλινική συνέντευξη 1, Ερ. 5β).

Στη συνέχεια, στον πίνακα 3 παρουσιάζουμε τα συγκεντρωτικά αποτελέσματα για τον ρόλο της ποιότητας ζωής σε σχέση με το φύλο των υποκειμένων.

Πίνακας 3. Ποσοστά κατηγοριών που σχετίζονται με τον ρόλο της ποιότητας ζωής σε σχέση με το φύλο των υποκειμένων.

ΚΑΤΗΓΟΡΙΕΣ	ΥΠΟΚΕΙΜΕΝΑ		ΣΥΝΟΛΟ
	ΑΝΑΠΛΗΡΩΤΕΣ ΔΑΣΚΑΛΟΙ	ΑΝΑΠΛΗΡΩΤΡΙΕΣ ΔΑΣΚΑΛΕΣ	
Καλά με τον εαυτό	1 (10%)	1 (10%)	2 (20%)
Καλά με τους άλλους	0 (0%)	1 (10%)	1 (10%)
Ευτυχισμένος/ καλή ψυχολογία	4 (40%)	5 (50%)	9 (90%)
Πληρότητα/γεμάτος	0 (0%)	1 (10%)	1 (10%)
Εξέλιξη/ μέλλον/ συνέχεια	3 (30%)	2 (20%)	5 (50%)
Απόδοση	3 (30%)	0 (0%)	3 (30%)
Νόημα στη ζωή	1 (10%)	1 (10%)	2 (20%)
Δημιουργία οικογένειας	1 (10%)	0 (0%)	1 (10%)

Παρατηρώντας τον παραπάνω πίνακα διαπιστώνουμε ότι τα υποκείμενα θεωρούν ως ρόλο ή αναγκαιότητα της ποιότητας ζωής ενός ανθρώπου το να είναι καλά με τον εαυτό του, καλά με τους άλλους, ευτυχισμένος ή με καλή ψυχολογία, να νιώθει πληρότητα (γεμάτος), ενώ τη συνδέουν επίσης με την εξέλιξη/μέλλον/συνέχεια, την απόδοση, το νόημα στη ζωή και τη δημιουργία οικογένειας. Το μεγαλύτερο ποσοστό, που είναι το 90%, αντρών και γυναικών θεωρούν την ποιότητα ζωής ενός ανθρώπου αναγκαία, για να νιώθει ευτυχισμένος ή για να έχει γενικότερα καλή ψυχολογία και να νιώθει ηρεμία. Οι μισοί από τους ερωτώμενους, δηλαδή το 50% αντρών και γυναικών, πιστεύουν πως ο ρόλος ή η αναγκαιότητα της ποιότητας ζωής ενός ανθρώπου είναι να μπορεί να συνεχίσει τη ζωή του και να εξελιχθεί προσωπικά και επαγγελματικά. Παρομοίως, το 30% των αντρών μόνο, θεωρεί την ποιότητα ζωής αναγκαία, για να έχει καλύτερη απόδοση σε οτιδήποτε κάνει, όπως π.χ. στην εργασία.

7.4. Βελτίωση της ποιότητας ζωής

Αφορά την ερώτηση που έγινε στα υποκείμενα: «Πώς, με ποιους τρόπους θα μπορούσε κάποιος να βελτιώσει την ποιότητα ζωής του;» και οι απαντήσεις έδειξαν πως διαφορετικοί παράγοντες συνηγορούν στη βελτίωση της ποιότητας ζωής. Από την ανάλυση περιεχομένου των συνεντεύξεων των υποκειμένων, διακρίναμε τις ακόλουθες κατηγορίες:

7.4.1. Εύρεση επιθυμητής εργασίας: Αναφέρεται στις περιπτώσεις που το υποκείμενο θεωρεί πως η ποιότητα ζωής μπορεί να βελτιωθεί με την ύπαρξη εργασίας και ενός επιθυμητού επαγγέλματος με καλές συνθήκες εργασίας. Στην κατηγορία αυτή αναφέρθηκαν 4 υποκείμενα (40%), 1 αναπληρωτής δάσκαλος (10%) και 3 αναπληρώτριες δασκάλες (30%). Μερικά χαρακτηριστικά παραδείγματα είναι τα ακόλουθα:

Πώς θα μπορούσε... εεε καταρχήν αν πάμε στο παράδειγμα ότι έχουμε μία δουλειά, έτσι; και μπορούμε να εξασφαλίσουμε τα προς το ζην (ΓΚ1, Κλινική συνέντευξη 1, Ερ. 6).

[...] το να έχει μία καλή δουλειά που να του παρέχει όλα αυτά που θέλει, είτε αυτό είναι ικανοποίηση, είτε χρήματα, κίνητρα (ΓΑ2, Κλινική συνέντευξη 1, Ερ. 6).

[...] το καλύτερο δυνατό για εκείνον όσον αφορά τη δουλειά του ή το πώς θα αποκατασταθεί γενικότερα επαγγελματικά (ΑΣ3, Κλινική συνέντευξη 1, Ερ. 6).

Πάλι θα πάω στο οικονομικό κομμάτι. Πιστεύω ότι έχοντας μία οικονομική άνεση και σταθερότητα και πάλι με τη δουλειά, όλο αυτό σου προσφέρει αυτόματα και ποιότητα ζωής (ΓΤ10, Κλινική συνέντευξη 1, Ερ. 6).

7.4.2. Κοντά σε οικεία πρόσωπα (οικογένεια, φίλοι): Αναφέρεται στις περιπτώσεις που το υποκείμενο θεωρεί πως η ποιότητα ζωής μπορεί να βελτιωθεί με την ύπαρξη οικείων προσώπων κοντά του στη ζωή. Στην κατηγορία αυτή αναφέρθηκαν 4 υποκείμενα (40%), 1 αναπληρωτής δάσκαλος (10%) και 3 αναπληρώτριες δασκάλες (30%). Μερικά χαρακτηριστικά παραδείγματα είναι τα ακόλουθα:

[...] να κοιτάξει να κάνει φίλους τους οποίους να τους θεωρεί ότι είναι εμπιστοσύνης, δικά του άτομα, έτσι; δηλαδή να έχει δικούς του φίλους δίπλα... (ΓΚ1, Κλινική συνέντευξη 1, Ερ. 6).

[...] να είναι κοντά σε ανθρώπους που αγαπάει, κοντά σε οικεία πρόσωπα (ΑΣ3, Κλινική συνέντευξη 1, Ερ. 6).

Να ζει εκεί που θέλει με τα άτομα που θέλει. Όταν κάποιος ζει εκεί που επιθυμεί και έχει δίπλα του τα άτομα που θέλει, νομίζω ότι αυτό είναι αρκετό για να έχεις καλή ποιότητα ζωής. (ΓΠ6, Κλινική συνέντευξη 1, Ερ. 6).

[...] η οικογένεια (ΓΓ10, Κλινική συνέντευξη 1, Ερ. 6).

7.4.3. Προσοχή υγείας: Αναφέρεται στις περιπτώσεις που το υποκείμενο θεωρεί πως η ποιότητα ζωής μπορεί να βελτιωθεί με προσοχή στην υγεία του. Στην κατηγορία αυτή αναφέρθηκαν 2 υποκείμενα (20%), 1 αναπληρωτής δάσκαλος (10%) και 1 αναπληρώτρια δασκάλα (10%). Μερικά χαρακτηριστικά παραδείγματα είναι τα ακόλουθα:

[...] το να έχει καλή υγεία (ΓΑ2, Κλινική συνέντευξη 1, Ερ. 6).

[...] να φροντίζει τον εαυτό του όσο μπορεί, την υγεία του (ΑΣ3, Κλινική συνέντευξη 1, Ερ. 6).

7.4.4. Εστίαση σε ενδιαφέροντα/ δραστηριότητες: Αναφέρεται στις περιπτώσεις που το υποκείμενο θεωρεί πως η ποιότητα ζωής μπορεί να βελτιωθεί ασχολούμενος με τα ενδιαφέροντα του και επιθυμητές δραστηριότητες. Στην κατηγορία αυτή αναφέρθηκαν 4 υποκείμενα (40%), 1 αναπληρωτής δάσκαλος (10%) και 3 αναπληρώτριες δασκάλες (30%). Μερικά χαρακτηριστικά παραδείγματα είναι τα ακόλουθα:

[...] να κάνεις πράγματα μικρά που να σε ευχαριστούνε, έστω ένας καφές, ένα περπάτημα με ένα φίλο σου, μία βόλτα ή κάποιες άλλες δραστηριότητες που μπορείς να κάνεις κοινές και να σε χαροποιούνε. (ΓΚ1, Κλινική συνέντευξη 1, Ερ. 6).

[...] να είναι σε ένα μέρος που να έχει διάφορα ερεθίσματα για να κάνει διάφορα πράγματα (ΓΑ2, Κλινική συνέντευξη 1, Ερ. 6).

[...] να κάνει πράγματα που του αρέσουν (ΑΣ3, Κλινική συνέντευξη 1, Ερ. 6).

Μπορεί να τη βελτιώσει κάποιος αν έχει την οικονομική άνεση να ταξιδέψει (ΓΠ6, Κλινική συνέντευξη 1, Ερ. 6α).

7.4.5. Σωστές επιλογές εαυτού/προτεραιότητες: Αναφέρεται στις περιπτώσεις που το υποκείμενο θεωρεί πως η ποιότητα ζωής μπορεί να βελτιωθεί με σωστές επιλογές του εαυτού και προτεραιότητες που θέτει στη ζωή του. Στην κατηγορία αυτή αναφέρθηκαν 8 υποκείμενα (80%), 5 αναπληρωτές δάσκαλοι (50%) και 3 αναπληρώτριες δασκάλες (30%). Μερικά χαρακτηριστικά παραδείγματα είναι τα ακόλουθα:

Πρώτα από όλα αν βελτίωνε τον εαυτό του και τα θέλω του και ήξερε πολύ καλά τι τον ικανοποιεί και τι θέλει, πιστεύω αυτό θα βελτίωνε πολύ την ποιότητα ζωής του (ΓΑ2, Κλινική συνέντευξη 1, Ερ. 6).

θα ψάξει το καλύτερο δυνατό για εκείνον (ΑΣ3, Κλινική συνέντευξη 1, Ερ. 6).

Πιθανόν οι επιλογές που κάνει στη ζωή. Δηλαδή να είσαι λίγο πιο συγκροτημένος, σαν προσωπικότητα δηλαδή να [...] να έχεις λίγο τα μυαλά στη θέση τους (ΑΑ4, Κλινική συνέντευξη 1, Ερ. 6α).

Εξαρτάται ο καθένας τι ψάχνει και ποιο είναι το πρόβλημα. Δηλαδή κάποιος μπορεί να είναι καλά στο εργασιακό κομμάτι, να μην είναι καλά όμως στο οικονομικό. Άρα πρέπει να

βρει τρόπους να αυξήσει το οικονομικό του εισόδημα, το εισόδημα του. Κάποιος μπορεί να είναι καλά στην οικογένειά του, να είναι καλά στο οικονομικό κομμάτι, αλλά να μην είναι στον εργασιακό, μπορεί να θέλει να είναι κοντά στο σπίτι του ή μπορεί να θέλει να έχει άλλου είδους εργασιακού περιβάλλοντος, δεν ξέρω. [...] Πιστεύω όταν σου δίνονται οι επιλογές, όταν έχεις επιλογές πιστεύω, αν έχεις την θέληση σίγουρα μπορείς να το αλλάξεις. (ΑΤ5, Κλινική συνέντευξη 1, Ερ. 6 & 6β).

[...] να ζει πιο ουσιαστικά. (ΓΠ6, Κλινική συνέντευξη 1, Ερ. 6α).

Βάζοντας προτεραιότητες. Ο καθένας για τη δική του ποιότητα ζωής έχει τους δικούς του παράγοντες, που τον επηρεάζουν περισσότερο ή λιγότερο. Οπότε βάζοντας προτεραιότητες, τι πρέπει να διορθώσει για να γίνει η ποιότητα ζωής του καλύτερη και νομίζω ότι προτεραιότητες ποικίλουν στον καθένα. Για μένα είναι αυτοί που προανέφερα, για κάποιον άλλον μπορεί να είναι διαφορετικοί. (ΓΑ7, Κλινική συνέντευξη 1, Ερ. 6).

Με το να προσέχει τις επιλογές του να είναι οι καλύτερες για τον ίδιο. (ΑΣ8, Κλινική συνέντευξη 1, Ερ. 6).

Θα πρέπει να βάλει κάποιους στόχους στη ζωή του για αρχή και αποκτώντας εφόδια να προσπαθεί να τους κάνει πραγματικότητα. Ας πούμε βάζουμε στόχους σε προσωπικό επίπεδο και σε εργασιακό επίπεδο. Όσο κοντεύουμε στην επίτευξή τους, τόσο ανεβάζουμε την ποιότητα ζωής μας. (ΑΘ9, Κλινική συνέντευξη 1, Ερ. 6).

7.4.6. Κρατική βοήθεια: Αναφέρεται στις περιπτώσεις που το υποκείμενο θεωρεί πως η ποιότητα ζωής μπορεί να βελτιωθεί με την παρέμβαση και βοήθεια του κράτους σε διάφορους τομείς, όπως στο θέμα του διορισμού των δασκάλων. Στην κατηγορία αυτή αναφέρθηκαν 1 υποκείμενο (10%), 1 αναπληρωτής δάσκαλος (10%) και 0 αναπληρώτριες δασκάλες (0%). Μερικά χαρακτηριστικά παραδείγματα είναι τα ακόλουθα:

Δεν είναι πάντα στο χέρι του, διότι ζούμε, για τη χώρα μας λίγο, σε μία κατάσταση, με αφορμή την οικονομική κρίση, όπου οι ευκαιρίες δεν είναι πάρα πολλές, με την έννοια της επαγγελματικής ή της οικονομικής αποκατάστασης. (ΑΣ3, Κλινική συνέντευξη 1, Ερ. 6).

7.4.7. Προγραμματισμός/ μη σπατάλη: Αναφέρεται στις περιπτώσεις που το υποκείμενο θεωρεί πως η ποιότητα ζωής μπορεί να βελτιωθεί με σωστό προγραμματισμό της ζωής και χωρίς άσκοπες σπατάλες χρόνου και χρήματος. Στην κατηγορία αυτή αναφέρθηκαν 1 υποκείμενο (10%), 1 αναπληρωτής δάσκαλος (10%) και 0 αναπληρώτριες δασκάλες (0%). Μερικά χαρακτηριστικά παραδείγματα είναι τα ακόλουθα:

[...] να μην είσαι σπάταλος, να μην λες για το τώρα και δεν με νοιάζει το μέλλον. Αυτό. Να κάνεις λίγο έναν προγραμματισμό στη ζωή σου, να είσαι εξασφαλισμένος γενικότερα (ΑΑ4, Κλινική συνέντευξη 1, Ερ. 6α).

Στη συνέχεια, στον πίνακα 4 παρουσιάζουμε τα συγκεντρωτικά αποτελέσματα για την βελτίωση της ποιότητας ζωής σε σχέση με το φύλο των υποκειμένων.

Πίνακας 4. Ποσοστά κατηγοριών που σχετίζονται με την βελτίωση της ποιότητας ζωής σε σχέση με το φύλο των υποκειμένων.

ΚΑΤΗΓΟΡΙΕΣ	ΥΠΟΚΕΙΜΕΝΑ		ΣΥΝΟΛΟ
	ΑΝΑΠΛΗΡΩΤΕΣ ΔΑΣΚΑΛΟΙ	ΑΝΑΠΛΗΡΩΤΡΙΕΣ ΔΑΣΚΑΛΕΣ	
Εύρεση επιθυμητής εργασίας	1 (10%)	3 (30%)	4 (40%)
Κοντά σε οικεία πρόσωπα (οικογένεια, φίλοι)	1 (10%)	3 (30%)	4 (40%)
Προσοχή υγείας	1 (10%)	1 (10%)	2 (20%)
Εστίαση σε ενδιαφέροντα/ δραστηριότητες	1 (10%)	3 (30%)	4 (40%)
Σωστές επιλογές εαυτού/προτεραιότητες	5 (50%)	3 (30%)	8 (80%)
Κρατική βοήθεια	1 (10%)	0 (0%)	1 (10%)
Προγραμματισμός/ μη σπατάλη	1 (10%)	0 (0%)	1 (10%)

Παρατηρώντας τον παραπάνω πίνακα διαπιστώνουμε ότι τα υποκείμενα ανέφεραν διάφορους παράγοντες και επιλογές που μπορούν να βελτιώσουν την ποιότητα ζωής ενός ανθρώπου, όπως η εύρεση επιθυμητής εργασίας, η ύπαρξη οικείων προσώπων (οικογένεια, φίλοι) κοντά τους, η προσοχή της υγείας, η εστίαση σε αγαπημένες δραστηριότητες, οι σωστές επιλογές του εαυτού τους και οι προτεραιότητές του, η κρατική βοήθεια και ο προγραμματισμός στη ζωή που αποτρέπει την άσκοπη σπατάλη χρόνου και χρήματος. Το μεγαλύτερο ποσοστό, που είναι το 80%, αντρών και γυναικών με αναλογία 5 προς 3 υπέρ των αντρών, πιστεύουν πως η ποιότητα ζωής μπορεί να βελτιωθεί με τις σωστές επιλογές και στόχους του εαυτού τους, αλλά και τις προτεραιότητες που θέτουν στη ζωή τους, έτσι ώστε να διορθώσουν όσα πραγματικά αξίζουν και χρήζουν προσοχής. Σε ένα μικρότερο ποσοστό αλλά όχι αμελητέο, που είναι συνολικά το 40% αντρών και γυναικών, με το 30% να αφορά μόνο τις γυναίκες έναντι του 10% των αντρών, εμφανίζονται 3 διαφορετικές περιπτώσεις βελτίωσης της ποιότητας ζωής ενός ανθρώπου και αυτές είναι: (α) να βελτιωθεί με την ύπαρξη εργασίας και ενός επιθυμητού επαγγέλματος με καλές συνθήκες εργασίας, (β) να βελτιωθεί με την ύπαρξη οικείων προσώπων κοντά του στη ζωή και (γ) να βελτιωθεί ασχολούμενος με τα ενδιαφέροντά του και τις επιθυμητές για τον ίδιο δραστηριότητες, όπως ένας καφές με φίλους ή ένα ταξίδι κ.ά.

7.5. Ο ελεύθερος χρόνος του σημερινού ανθρώπου

Αφορά την ερώτηση που έγινε στα υποκείμενα για τη γνώμη που έχουν για τον ελεύθερο χρόνο του σημερινού ανθρώπου και οι απαντήσεις έδειξαν το μέγεθός του και τον τρόπο αξιοποίησής του. Από την ανάλυση περιεχομένου των συνεντεύξεων των υποκειμένων, διακρίναμε τις ακόλουθες κατηγορίες:

7.5.1. Ελάχιστος/περιορισμένος ελεύθερος χρόνος: Αναφέρεται στις περιπτώσεις που το υποκείμενο θεωρεί πως ο ελεύθερος χρόνος του σημερινού ανθρώπου είναι ελάχιστος ή περιορισμένος. Στην κατηγορία αυτή αναφέρθηκαν 9 υποκείμενα (90%), 5 αναπληρωτές δάσκαλοι (50%) και 4 αναπληρώτριες δασκάλες (40%). Μερικά χαρακτηριστικά παραδείγματα είναι τα ακόλουθα:

[...] είναι ελάχιστος (ΓΚ1, Κλινική συνέντευξη 1, Ερ. 7).

Δυστυχώς είναι πολύ περιορισμένος (ΓΑ2, Κλινική συνέντευξη 1, Ερ. 7).

Είναι αρκετά περιορισμένος ο χρόνος, ο ελεύθερος χρόνος του σημερινού ανθρώπου, δεδομένης της ελαστικοποίησης των εργασιακών σχέσεων. (ΑΣ3, Κλινική συνέντευξη 1, Ερ. 7).

Ο σύγχρονος άνθρωπος δεν έχει πολύ ελεύθερο χρόνο. Τον κυνηγάει η καθημερινότητα πάρα πολύ. (ΑΑ4, Κλινική συνέντευξη 1, Ερ. 7α).

Σίγουρα ο ελεύθερος χρόνος έχει μειωθεί. Όλοι έχουμε κατέβει στις μεγάλες πόλεις. Οι μεγάλες πόλεις έχουν πιο έντονους ρυθμούς. Οι μεγάλες πόλεις παράγουν άγχος. (ΑΤ5, Κλινική συνέντευξη 1, Ερ. 7).

Στα μεγάλα αστικά κέντρα είναι πολύ περιορισμένος. (ΓΑ7, Κλινική συνέντευξη 1, Ερ. 7).

Σήμερα νομίζω οι άνθρωποι δεν έχουν ελεύθερο χρόνο. Αφιερώνουν πολύ χρόνο στη δουλειά τους, ώστε να μπορέσουν να προσφέρουν συνθήκες διαβίωσης στην οικογένειά τους. (ΑΣ8, Κλινική συνέντευξη 1, Ερ. 7).

Ο ελεύθερος χρόνος είναι περιορισμένος αρκετά. Ο σύγχρονος τρόπος ζωής μας οδηγεί αναπόφευκτα εκεί δυστυχώς. Οι υποχρεώσεις αυξάνονται. Μεγαλώνοντας τα παιδιά, καθιστά τον ελεύθερο χρόνο ακόμα λιγότερο. Το θεωρώ όμως πολύ σημαντικό το να προσπαθούμε να κάνουμε πέρα τις υποχρεώσεις, ώστε να έχουμε όσο το δυνατόν περισσότερο. Είναι ιδιαίτερα σημαντικός. (ΑΘ9, Κλινική συνέντευξη 1, Ερ. 7).

Νομίζω ότι ο ελεύθερος χρόνος είναι κάτι σαν πολυτέλεια πιο πολύ στις μέρες μας. (ΓΓ10, Κλινική συνέντευξη 1, Ερ. 7α).

7.5.2. Περιορισμένες επιλογές λόγω οικονομικών: Αναφέρεται στις περιπτώσεις που το υποκείμενο θεωρεί πως ο ελεύθερος χρόνος δεν μπορεί να αξιοποιηθεί λόγω οικονομικών δυσκολιών. Στην κατηγορία αυτή αναφέρθηκαν 2 υποκείμενα (20%), 1 αναπληρωτής δάσκαλος (10%) και 1 αναπληρώτρια δασκάλα (10%). Μερικά χαρακτηριστικά παραδείγματα είναι τα ακόλουθα:

[...] λόγω της κακής οικονομικής κατάστασης που υπάρχει των χαμηλών μισθών [...] Είναι πολύ περιορισμένες οι επιλογές τις οποίες μπορείς να κάνεις (ΓΚ1, Κλινική συνέντευξη 1, Ερ. 7).

[...] οι άνθρωποι που δεν μπορούν να βρουν καθόλου δουλειά και έτσι ο ελεύθερος χρόνος τους δεν μπορεί να αξιοποιηθεί ευχάριστα. Καθώς πιστεύω ότι μπορεί κάποιος να απομονωθεί και να μην απολαμβάνει την καθημερινότητά του. (ΑΣ8, Κλινική συνέντευξη 1, Ερ. 7).

7.5.3. Κακή αξιοποίηση/μη εποικοδομητικές δραστηριότητες: Αναφέρεται στις περιπτώσεις που το υποκείμενο θεωρεί πως ο ελεύθερος χρόνος δεν αξιοποιείται σωστά από τους ανθρώπους, αφού ασχολούνται με ανούσιες δραστηριότητες. Στην κατηγορία αυτή αναφέρθηκαν 7 υποκείμενα (70%), 2 αναπληρωτές δάσκαλοι (20%) και 5 αναπληρώτριες δασκάλες (50%). Μερικά χαρακτηριστικά παραδείγματα είναι τα ακόλουθα:

[...] δεν μπορεί να αξιοποιηθεί όπως θα θέλανε ή όπως ονειρεύονται. (ΓΚ1, Κλινική συνέντευξη 1, Ερ. 7).

[...] επειδή έχουμε πάρα πολλά ερεθίσματα και πολλά πράγματα να κάνουμε, κάνουμε πάρα πολλά πράγματα μειώνοντας έτσι τον ελεύθερό μας χρόνο, να κάνουμε πράγματα που μας ευχαριστούν στην πραγματικότητα, σε βάθος. (ΓΑ2, Κλινική συνέντευξη 1, Ερ. 8).

Εποικοδομητικά δεν ξέρω, δεν νομίζω ότι τον ξοδεύουμε όλοι. Δηλαδή εποικοδομητικά, το να πεις ότι θα μάθω κάτι καινούργιο, θα κάνω μία δραστηριότητα (ΑΑ4, Κλινική συνέντευξη 1, Ερ. 7β).

[...] έχουμε φύγει από την φύση. Η φύση ηρεμεί. Επομένως νομίζω ότι οι σύγχρονοι ρυθμοί είναι πιο αγχώδεις. (ΑΤ5, Κλινική συνέντευξη 1, Ερ. 7).

Πιστεύω ότι δεν αξιοποιείται έτσι όπως θα έπρεπε. Γιατί πιστεύω ότι ο περισσότερος κόσμος ξοδεύει πολύ χρόνο μέσα στη μέρα του για τα γυμναστήρια, ενώ δεν θεωρώ ότι αυτό είναι τόσο ουσιαστικό. Θα μπορούσε να κάνει κάτι άλλο που τον βοηθάει περισσότερο και σε περισσότερα επίπεδα. (ΓΠ6, Κλινική συνέντευξη 1, Ερ. 7).

[...] η γνώμη μου είναι ότι ο ελεύθερος χρόνος είναι λίγο μία παρεξηγημένη έννοια. Ειδικά οι νέοι γονείς ξεχνάν τι σημαίνει ελεύθερος χρόνος και δεν περνάνε καθόλου χρόνο με τα παιδιά τους και πολλοί νέοι άνθρωποι, αυτό που παρατηρώ τελευταία, βάζουν πάρα πολλά πράγματα στον ελεύθερο χρόνο τους. Έτσι που ο ελεύθερος χρόνος σταματάει να ναι ελεύθερος και γεμίζει με δραστηριότητες ή υποχρεώσεις. (ΓΑ7, Κλινική συνέντευξη 1, Ερ. 7).

Όταν τον έχουμε δεν τον αξιοποιούμε για κάτι όντως δημιουργικό, κάτι που μας αρέσει πλέον. (ΓΠ10, Κλινική συνέντευξη 1, Ερ. 7α).

7.5.4. Αναλόγως το επάγγελμα: Αναφέρεται στις περιπτώσεις που το υποκείμενο θεωρεί πως ο ελεύθερος χρόνος του σημερινού ανθρώπου καθορίζεται σε μεγάλο βαθμό από το επάγγελμα που έχεις, όπως π.χ. στον ιδιωτικό τομέα που τα ωράρια είναι μεγάλα και ελαστικά. Στην κατηγορία αυτή αναφέρθηκαν 3 υποκείμενα (30%), 2 αναπληρωτές δάσκαλοι (20%) και 1 αναπληρώτρια δασκάλα (10%). Μερικά χαρακτηριστικά παραδείγματα είναι τα ακόλουθα:

[...] στον ιδιωτικό τομέα είναι ακόμα λιγότερο και πιο αγχωτικό γιατί κάποιος αναγκάζεται να κάνουν δύο και τρεις δουλειές για να μπορέσουν να επιβιώσουν (ΓΚ1, Κλινική συνέντευξη 1, Ερ. 7β).

[...] στον ιδιωτικό τομέα στην ουσία δεν υπάρχουν ωράρια. Οι άνθρωποι δεν μπορούν να δουν τις οικογένειές τους, δεν μπορούν να περάσουν χρόνο με τα παιδιά τους. Οι γυναίκες οι ίδιες δεν μπορούν εύκολα να τεκνοποιήσουν, πολλές φορές εξαιτίας αυτού. Γενικότερα είναι πολύ περιορισμένος και δεν μπορούν οι άνθρωποι να κάνουν πράγματα που θα ήθελαν, με αυτό τον τρόπο. (ΑΣ3, Κλινική συνέντευξη 1, Ερ. 7).

Ανάλογα τα επαγγέλματα (ΑΑ4, Κλινική συνέντευξη 1, Ερ. 7α).

7.5.5. Ύπαρξη ελεύθερου χρόνου: Αναφέρεται στις περιπτώσεις που το υποκείμενο θεωρεί πως υπάρχει ελεύθερος χρόνος αλλά πολλές φορές είναι λόγω ανεργίας. Στην κατηγορία αυτή αναφέρθηκαν 3 υποκείμενα (30%), 1 αναπληρωτής δάσκαλος (10%) και 2 αναπληρώτριες δασκάλες (20%). Μερικά χαρακτηριστικά παραδείγματα είναι τα ακόλουθα:

[...] δεν έχουμε πολύ ελεύθερο χρόνο και όσοι έχουν είναι γιατί νομίζω δεν έχουν εργασία ή δεν τα πάνε καλά οικονομικά (ΑΑ4, Κλινική συνέντευξη 1, Ερ. 7α).

Υπάρχει. [...] Νομίζω ότι ο καθένας όταν θέλει βρίσκει το χρόνο που θέλει για τον εαυτό του. (ΓΠ6, Κλινική συνέντευξη 1, Ερ. 7α & 7β).

Στις επαρχιακές πόλεις είναι πολύ περισσότερος (ΓΑ7, Κλινική συνέντευξη 1, Ερ. 7).

7.5.6. Αξιοποίηση ως εκτόνωση από τη δουλειά και κούραση: Αναφέρεται στις περιπτώσεις που το υποκείμενο θεωρεί πως ο ελεύθερος χρόνος αξιοποιείται ως εκτόνωση από τη δουλειά και την κούραση. Στην κατηγορία αυτή αναφέρθηκαν 2 υποκείμενα (20%), 1 αναπληρωτής δάσκαλος (10%) και 1 αναπληρώτρια δασκάλα (10%). Μερικά χαρακτηριστικά παραδείγματα είναι τα ακόλουθα:

Μπορεί ο άλλος όλη μέρα να δουλεύει, να έχει πεθάνει στη δουλειά και θέλει απλά να βγει να ξεσκάσει [...] Οι περισσότεροι ξοδεύουμε τον ελεύθερο χρόνο, να πάμε για καφέ, να περάσει η ώρα, να νιώσουμε ότι ξελαφρώσαμε, να βγούμε για ένα ποτό. Τέτοια πράγματα. (ΑΑ4, Κλινική συνέντευξη 1, Ερ. 7β).

Σίγουρα είναι πολύ σημαντικός, γιατί όταν έχεις ελεύθερο χρόνο κάνεις πράγματα για τον εαυτό σου, που σε ευχαριστούν. Από την απλή ξεκούραση μέχρι και κάτι που σε διασκεδάζει, έστω και μικρό και σε βοηθάει να είσαι καλύτερος και να αναπνεύσεις. Να ξεφύγεις από τη ρουτίνα και να κάνεις πράγματα που σου αρέσουν. (ΓΓ10, Κλινική συνέντευξη 1, Ερ. 7).

Στη συνέχεια, στον πίνακα 5 παρουσιάζουμε τα συγκεντρωτικά αποτελέσματα για τον ελεύθερο χρόνο του σημερινού ανθρώπου σε σχέση με το φύλο των υποκειμένων.

Πίνακας 5. Ποσοστά κατηγοριών που σχετίζονται με τον ελεύθερο χρόνο του σημερινού ανθρώπου σε σχέση με το φύλο των υποκειμένων.

ΚΑΤΗΓΟΡΙΕΣ	ΥΠΟΚΕΙΜΕΝΑ		ΣΥΝΟΛΟ
	ΑΝΑΠΛΗΡΩΤΕΣ ΔΑΣΚΑΛΟΙ	ΑΝΑΠΛΗΡΩΤΡΙΕΣ ΔΑΣΚΑΛΕΣ	
Ελάχιστος/ περιορισμένος ελεύθερος χρόνος	5 (50%)	4 (40%)	9 (90%)
Περιορισμένες επιλογές λόγω οικονομικών	1 (10%)	1 (10%)	2 (20%)
Κακή αξιοποίηση/μη εποικοδομητικές δραστηριότητες	2 (20%)	5 (50%)	7 (70%)
Αναλόγως το επάγγελμα	2 (20%)	1 (10%)	3 (30%)
Ύπαρξη ελεύθερου χρόνου	1 (10%)	2 (20%)	3 (30%)
Αξιοποίηση ως εκτόνωση από τη δουλειά και κούραση	1 (10%)	1 (10%)	2 (20%)

Παρατηρώντας τον παραπάνω πίνακα διαπιστώνουμε ότι τα υποκείμενα ανέφεραν σχετικά με τον ελεύθερο χρόνο του σημερινού ανθρώπου πως είναι ελάχιστος ή περιορισμένος, πως υπάρχουν περιορισμένες επιλογές, λόγω οικονομικών δυσκολιών, πως δεν αξιοποιείται σωστά, καθώς δεν πραγματοποιούνται εποικοδομητικές δραστηριότητες ή πως αξιοποιείται μόνο ως εκτόνωση από τη δουλειά και την κούραση που αυτή συνεπάγεται, ενώ αντίθετα υποστηρίχτηκε από κάποιους πως μπορεί να υπάρχει αρκετός ελεύθερος χρόνος, αν και αυτό μπορεί να καθορίζεται και από το επάγγελμα του καθενός. Το μεγαλύτερο ποσοστό, που είναι το 90% αντρών και γυναικών, πιστεύουν πως ο

ελεύθερος χρόνος του σημερινού ανθρώπου είναι ελάχιστος ή περιορισμένος, λόγω της ζωής σε μεγάλα αστικά κέντρα και λόγω της πολύωρης δουλειάς ή της δουλειάς με ελαστικά ωράρια. Σε ένα μικρότερο ποσοστό, που είναι το 70% αντρών και γυναικών, μάλιστα με αναφορά σε αυτήν από όλες τις γυναίκες σε αντίθεση με τους άνδρες που αναφέρθηκαν μόνο 2 άτομα, έχουμε την άποψη πως ο ελεύθερος χρόνος δεν αξιοποιείται σωστά από τους ανθρώπους, αφού ασχολούνται με ανούσιες δραστηριότητες, όπως το γυμναστήριο ή σε δραστηριότητες μακριά από τη φύση κ.ά.

7.6. Η ποιότητα ζωής σε σχέση με τα παλαιότερα χρόνια

Αφορά την ερώτηση που έγινε στα υποκείμενα για το αν υπάρχουν διαφορές μεταξύ του τρόπου που βίωναν οι άνθρωποι την ποιότητα ζωής τους σε παλαιότερες εποχές και του τρόπου που την βιώνουν σήμερα, και οι απαντήσεις έδειξαν πως όλα τα υποκείμενα θεωρούν πως ήταν καλύτερη η ποιότητα ζωής παλιά: π.χ. «Γενικότερα ήτανε, μία - δύο δεκαετίες πριν, τα πράγματα πιο ομαλά ως προς την ποιότητα ζωής των ανθρώπων». Από την ανάλυση περιεχομένου των συνεντεύξεων των υποκειμένων, διακρίναμε τις ακόλουθες κατηγορίες:

7.6.1. Διαφορά στη δουλειά: Αναφέρεται στις περιπτώσεις που το υποκείμενο θεωρεί πως η ποιότητα ζωής παλιά ήταν διαφορετική κυρίως λόγω δουλειάς. Στην κατηγορία αυτή αναφέρθηκαν 3 υποκείμενα (30%), 2 αναπληρωτές δάσκαλοι (20%) και 1 αναπληρώτρια δασκάλα (10%). Μερικά χαρακτηριστικά παραδείγματα είναι τα ακόλουθα:

Φυσικά γιατί τότε υπήρχε πληθώρα από δουλειές, μπορούσες να βρεις πιο εύκολα εργασία... με πιο υψηλό μισθό (ΓΚ1, Κλινική συνέντευξη 1, Ερ. 8).

[...] παλαιότερα θεωρώ ότι υπήρχε ποιότητα ζωής, όταν τα πράγματα ήταν πιο ομαλά, διότι όλοι σχεδόν, οι περισσότεροι τουλάχιστον άνθρωποι είχαν την εργασία τους, είχαν μία σταθερή σχέση εργασίας με συγκεκριμένα ωράρια [...] τα παιδιά τους τα ίδια μπορούσαν αποκατασταθούν πιο εύκολα επαγγελματικά (ΑΣ3, Κλινική συνέντευξη 1, Ερ. 8).

[...] είχαν τρία τέσσερα παιδιά, ξέραν ότι έχουν χωράφια οπότε εντάξει, ξέραν ότι έχουν δουλειά, και εξασφάλιζαν έτσι (ΑΑ4, Κλινική συνέντευξη 1, Ερ. 8).

7.6.2. Διαφορά στα οικονομικά: Αναφέρεται στις περιπτώσεις που το υποκείμενο θεωρεί πως η ποιότητα ζωής παλιά ήταν διαφορετική κυρίως λόγω οικονομικών. Στην κατηγορία αυτή αναφέρθηκαν 3 υποκείμενα (30%), 2 αναπληρωτές δάσκαλοι (20%) και 1 αναπληρώτρια δασκάλα (10%). Μερικά χαρακτηριστικά παραδείγματα είναι τα ακόλουθα:

[...] πιο υψηλό μισθό και γενικώς οι άνθρωποι δεν ήταν τόσο προβληματισμένοι ενώ τώρα είναι πιο μίζεροι γιατί σκέφτονται πώς θα ανταπεξέλθουν στις υποχρεώσεις τους. Το βλέπω και από συναδέλφισσες που είναι παντρεμένες με παιδιά, το βλέπω και από τις φιλενάδες μου που είναι ελεύθερες και δυσκολεύονται να τα βγάλουνε πέρα οικονομικά. (ΓΚ1, Κλινική συνέντευξη 1, Ερ. 8).

Η οικονομική τους κατάσταση αρκετές φορές τους επέτρεπε και το κάτι παραπάνω για τους ίδιους αλλά και για τα παιδιά τους, μπορούσαν δηλαδή να επενδύσουν σε πράγματα που τους αρέσουν, μπορούσαν να κάνουν διακοπές το καλοκαίρι, που τώρα δεν είναι εύκολο (ΑΣ3, Κλινική συνέντευξη 1, Ερ. 8).

Παλαιότερα κάθε οικογένεια είχε, ας πούμε, το δικό της κήπο, τα δικά της ζώα λίγο πολύ, είχε δηλαδή τα προς τα ζην. Δηλαδή μπορούσε να ζήσει με πολύ λιγότερα χρήματα. Σήμερα όλοι τρέχουμε στις πόλεις [...] Όλα είναι έτοιμα. Πας στο σούπερ μάρκετ, παίρνεις τα πάντα. Πας στο μανάβικο της γειτονιάς σου, παίρνεις τα πάντα. Όλα δηλαδή πρέπει να τα αγοράσεις. (ΑΤ5, Κλινική συνέντευξη 1, Ερ. 8).

7.6.3. Ικανοποίηση από τη ζωή με λιγότερα παλιά/απαιτήσεις από τον εαυτό και τους άλλους σήμερα: Αναφέρεται στις περιπτώσεις που το υποκείμενο θεωρεί πως η ποιότητα ζωής παλιά ήταν διαφορετική κυρίως λόγω ευκολότερης ικανοποίησης και μειωμένων απαιτήσεων παλιά, σε αντίθεση με τις μεγάλες απαιτήσεις από τον εαυτό και τους άλλους σήμερα. Στην κατηγορία αυτή αναφέρθηκαν 6 υποκείμενα (60%), 3 αναπληρωτές δάσκαλοι (30%) και 3 αναπληρώτριες δασκάλες (30%). Μερικά χαρακτηριστικά παραδείγματα είναι τα ακόλουθα:

Παλιότερα οι άνθρωποι ικανοποιούνταν με τα λίγα, οπότε θεωρούσαν ότι είχαν ποιότητα ζωής κάνοντας λίγα πράγματα και δεν είχαν πολλές απαιτήσεις από τη ζωή. Οπότε τώρα στη σημερινή εποχή επειδή έχουμε πολλά ερεθίσματα, ικανοποιούμαστε πολύ πιο σπάνια, πολύ πιο λίγο, όχι τόσο εύκολα (ΓΑ2, Κλινική συνέντευξη 1, Ερ. 8).

Παλιότερα οι γονείς [...] δεν είχαν τις απαιτήσεις που έχουν σήμερα οι γονείς από τα παιδιά τους. [...] Τώρα έχουν άλλες απαιτήσεις. Θα τους πάνε φροντιστήριο, θα τους πάνε κολυμβητήριο, θα τους πάρουν χίλια δυο, οπότε και ο δικός τους χρόνος περιορίζεται [...] πλέον έχουμε περισσότερες απαιτήσεις και από τον εαυτό μας και από τα παιδιά μας και από τους γύρω μας (ΑΑ4, Κλινική συνέντευξη 1, Ερ. 8).

Υπάρχουν πάρα πολλές διαφορές. Η γιαγιά με τον παππού μου λέγανε ποιότητα ζωής να μην δουλεύουν μία μέρα την εβδομάδα ή το να μπορέσουν, όντας και οι δύο αγρότες, οι γονείς της μητέρας μου, να μπορέσουν το καλοκαίρι να πάμε στα λουτρά. Αυτό ήταν η ποιότητα ζωής για εκείνους και με βάση τις συνθήκες που ζούσαν είναι απόλυτα δικαιολογημένο. Η ποιότητα ζωής για μένα, ας πούμε τώρα, είναι το να μπορέσω μία φορά το χρόνο να κάνω ένα μεγάλο ταξίδι ή το να έχω ελεύθερο Σαββατοκύριακο ή το να μπορώ να διεκδικώ καθημερινά ένα δώρο για τον εαυτό μου, χωρίς να έχω άλλες υποχρεώσεις τουλάχιστον ένα δώρο και να το εκμεταλλεύομαι προς δικό μου όφελος. Οπότε φυσικά και αλλάζει. (ΓΑ7, Κλινική συνέντευξη 1, Ερ. 8).

Έχω την εντύπωση πως τις παλιότερες εποχές οι άνθρωποι ήταν ικανοποιημένοι με πολύ λιγότερα υλικά αγαθά, κάτι το οποίο τους προσέφερε μία ηρεμία και μία γαλήνη στη ζωή τους. [...] οι απαιτήσεις της κοινωνίας έχουν μεγαλώσει, με αποτέλεσμα οι άνθρωποι να κυνηγάνε όλο και περισσότερα πράγματα (ΑΣ8, Κλινική συνέντευξη 1, Ερ. 8).

Ναι, πιστεύω ότι μία πολύ σημαντική διαφορά είναι αυτό, που λέμε, ότι παλιότερα ήταν ικανοποιημένοι οι άνθρωποι έχοντας λιγότερα πράγματα. Σήμερα κάποια πράγματα που παλιότερα τα θεωρούσαν πολυτέλειες, τώρα τα θεωρούμε ανάγκη και αυτό αναπόφευκτα μας οδηγεί στο να θέλουμε όλο και περισσότερα πράγματα στη ζωή μας. Οπότε αυξάνονται και οι απαιτήσεις μας. (ΑΘ9, Κλινική συνέντευξη 1, Ερ. 8).

Δεν ξέρω αν το σκέφτομαι σωστά αυτό που με ρωτάς, Απλά νομίζω ότι πιο παλιά η ποιότητα ζωής είχε να κάνει πιο πολύ με υλικά αγαθά, γιατί οι άνθρωποι είχαν και ελεύθερο χρόνο αρκετό. Τώρα έτσι όπως είναι τα πράγματα, υπάρχει περισσότερο άγχος, θέλουμε πιο πολλά, δεν ικανοποιούμαστε με τίποτα. (ΓΓ10, Κλινική συνέντευξη 1, Ερ. 8).

7.6.4. Διαφορά στην οικογένεια: Αναφέρεται στις περιπτώσεις που το υποκείμενο θεωρεί πως η ποιότητα ζωής παλιά ήταν διαφορετική κυρίως λόγω ευκολότερης δημιουργίας και συντήρησης οικογένειας. Στην κατηγορία αυτή αναφέρθηκαν 2 υποκείμενα (20%), 2

αναπληρωτές δάσκαλοι (20%) και 0 αναπληρώτριες δασκάλες (0%). Μερικά χαρακτηριστικά παραδείγματα είναι τα ακόλουθα:

[...] είχαν χρόνο με την οικογένειά τους να ασχοληθούν, να είναι κοντά στα παιδιά τους. (ΑΣ3, Κλινική συνέντευξη 1, Ερ. 8).

Παλιότερα οι γονείς είχαν πολλά παιδιά (ΑΑ4, Κλινική συνέντευξη 1, Ερ. 8).

7.6.5. Διαφορετικοί ρυθμοί ζωής/πόλης: Αναφέρεται στις περιπτώσεις που το υποκείμενο θεωρεί πως η ποιότητα ζωής παλιά ήταν διαφορετική κυρίως λόγω των διαφορετικών ρυθμών ζωής, όπως π.χ. στις πόλεις που ζουν πλέον οι άνθρωποι. Στην κατηγορία αυτή αναφέρθηκαν 2 υποκείμενα (20%), 2 αναπληρωτές δάσκαλοι (20%) και 0 αναπληρώτριες δασκάλες (0%). Μερικά χαρακτηριστικά παραδείγματα είναι τα ακόλουθα:

[...] είχαν άλλους ρυθμούς ζωής, υπάρχει διαφορά εννοώ. Παλιά δεν ήταν όλες οι δουλειές στα μεγάλα αστικά κέντρα, όπως στα μεγάλα αστικά κέντρα όταν πας, οι ρυθμοί είναι χειρότεροι, γιατί τρέχεις όλη μέρα να προλάβεις, κίνηση, η μιζέρια, η πίεση, το άγχος, ο χρόνος αν θα προλάβεις. (ΑΑ4, Κλινική συνέντευξη 1, Ερ. 8).

Σήμερα όλοι τρέχουμε στις πόλεις, όπως προείπα, επομένως δεν έχουμε τη δυνατότητα ούτε να καλλιεργήσουμε, ούτε να δημιουργήσουμε. [...] Δεν δημιουργείς τίποτα, απλά παρέχεις μία υπηρεσία και αυτή είναι η ζωή σου, μία ρουτίνα. (ΑΤ5, Κλινική συνέντευξη 1, Ερ. 8).

7.6.6. Επιφανειακή ζωή σήμερα/ Ουσιαστική ζωή παλιά: Αναφέρεται στις περιπτώσεις που το υποκείμενο θεωρεί πως η ποιότητα ζωής παλιά ήταν διαφορετική κυρίως λόγω εστίασης σε πιο ουσιαστικά πράγματα σε σχέση με σήμερα που οι άνθρωποι ενδιαφέρονται για επιφανειακά ζητήματα περισσότερο. Στην κατηγορία αυτή αναφέρθηκαν 2 υποκείμενα (20%), 1 αναπληρωτής δάσκαλος (10%) και 1 αναπληρώτρια δασκάλα (10%). Μερικά χαρακτηριστικά παραδείγματα είναι τα ακόλουθα:

Ναι, υπάρχει τεράστια διαφορά πιστεύω. Τώρα τα πράγματα είναι αρκετά επιφανειακά, ενώ παλιότερα ήταν πιο ουσιαστικά. Τώρα πολλά πράγματα γίνονται απλά για να φανούν. Κάποιος μπορεί για παράδειγμα να δείχνει ότι περνάει τέλεια ενώ στην πραγματικότητα να μην περνάει καθόλου καλά. Παλιότερα πιστεύω ότι περνούσαν καλύτερα χωρίς να φαίνεται αυτό, ούτε σε φωτογραφίες όπως συνηθίζεται σήμερα, ούτε σε βιντεάκια. (ΓΠ6, Κλινική συνέντευξη 1, Ερ. 8).

Στις μέρες μας [...] χάνουν ίσως το νόημα της ουσιαστικής ζωής. (ΑΣ8, Κλινική συνέντευξη 1, Ερ. 8).

Στη συνέχεια, στον πίνακα 6 παρουσιάζουμε τα συγκεντρωτικά αποτελέσματα για τη διαφορετική ποιότητα ζωής σε παλιότερες εποχές και της σημερινής εποχής σε σχέση με το φύλο των υποκειμένων.

Πίνακας 6. Ποσοστά κατηγοριών που σχετίζονται με τη διαφορετική ποιότητα ζωής σε παλιότερες εποχές και της σημερινής εποχής σε σχέση με το φύλο των υποκειμένων.

ΚΑΤΗΓΟΡΙΕΣ	ΥΠΟΚΕΙΜΕΝΑ		ΣΥΝΟΛΟ
	ΑΝΑΠΛΗΡΩΤΕΣ ΔΑΣΚΑΛΟΙ	ΑΝΑΠΛΗΡΩΤΡΙΕΣ ΔΑΣΚΑΛΕΣ	
Διαφορά στη δουλειά	2 (20%)	1 (10%)	3 (30%)
Διαφορά στα οικονομικά	2 (20%)	1 (10%)	3 (30%)
Ικανοποίηση από τη ζωή με λιγότερα παλιά /Απαιτήσεις από τον εαυτό και τους άλλους σήμερα	3 (30%)	3 (30%)	6 (60%)
Διαφορά στην οικογένεια	2 (20%)	0 (0%)	2 (20%)
Διαφορετικοί ρυθμοί ζωής/πόλης	2 (20%)	0 (0%)	2 (20%)
Επιφανειακή ζωή σήμερα/ Ουσιαστική ζωή παλιά	1 (10%)	1 (10%)	2 (20%)

Παρατηρώντας τον παραπάνω πίνακα διαπιστώνουμε ότι τα υποκείμενα ανέφεραν, σχετικά με τη διαφορετική ποιότητα ζωής σε παλιότερες εποχές και της σημερινής εποχής, τη διαφορά στη δουλειά, τη διαφορά στα οικονομικά, την ικανοποίηση από τη ζωή με λιγότερα παλιά ή αντίθετα τις απαιτήσεις από τον εαυτό τους και τους άλλους σήμερα, τη διαφορά στην οικογένεια, τους διαφορετικούς ρυθμούς ζωής στην κάθε πόλη και την επιφανειακή ζωή σήμερα, σε αντίθεση με την ουσιαστική ζωή παλιά. Το μεγαλύτερο ποσοστό, που είναι το 60%, αντρών και γυναικών, θεωρεί πως η ποιότητα ζωής παλιά ήταν διαφορετική, κυρίως λόγω ευκολότερης ικανοποίησης από τη ζωή ή λόγω μειωμένων απαιτήσεων, σε αντίθεση με τις μεγάλες απαιτήσεις από τον εαυτό του και τους άλλους και της μη ικανοποίησης σήμερα, είτε αυτό αφορά υλικά αγαθά και χρήματα είτε όσον αφορά την επιτυχία των ίδιων και των παιδιών τους σε διάφορους τομείς, όπως στην εκπαίδευση (πανελλήνιες εξετάσεις, πτυχία, μεταπτυχιακά κλπ.). Σε πολύ μικρότερο ποσοστό, που είναι το 30% αντρών και γυναικών, θεωρείται πως η ποιότητα ζωής παλιά ήταν διαφορετική, κυρίως λόγω της πιο εύκολης εύρεσης εργασίας, αλλά επίσης και πως η ποιότητα ζωής παλιά ξεχώριζε λόγω της καλύτερης οικονομικής κατάστασης των πολιτών και άνετης ζωής, σε σχέση με τη σημερινή εποχή, που υπάρχουν μεγάλες δυσκολίες και στους δύο αυτούς σημαντικούς τομείς για την ποιότητα ζωής, όπως αναφέρθηκε και σε προηγούμενο υποκεφάλαιο.

7.7. Ζωή χωρίς ποιότητα ζωής

Αφορά την ερώτηση που έγινε στα υποκείμενα για το αν μπορεί ο άνθρωπος να ζήσει χωρίς ποιότητα ζωής και οι απαντήσεις έδειξαν πως είτε δεν μπορεί είτε μπορεί αλλά με δυσκολίες. Από την ανάλυση περιεχομένου των συνεντεύξεων των υποκειμένων, διακρίναμε τις ακόλουθες κατηγορίες:

7.7.1. Αρνητικές επιπτώσεις στην ψυχολογία: Αναφέρεται στις περιπτώσεις που το υποκείμενο θεωρεί πως η ζωή χωρίς ποιότητα ζωής οδηγεί σε άσχημη ψυχολογία ή σε δυστυχισμένη ζωή. Στην κατηγορία αυτή αναφέρθηκαν 3 υποκείμενα (30%), 0 αναπληρωτές δάσκαλοι (0%) και 3 αναπληρώτριες δασκάλες (30%). Μερικά χαρακτηριστικά παραδείγματα είναι τα ακόλουθα:

Όχι φυσικά. [...] η ψυχολογία σου είναι άσχημη (ΓΚ1, Κλινική συνέντευξη 1, Ερ. 9 & 9α).

Πιστεύω ότι μπορεί να ζήσει, αλλά θα είναι μία δυστυχισμένη ζωή. (ΓΑ2, Κλινική συνέντευξη 1, Ερ. 9).

Μπορεί αλλά δεν ζει καλά. (ΓΓ10, Κλινική συνέντευξη 1, Ερ. 9).

7.7.2. Αρνητικές επιπτώσεις στη συμπεριφορά: Αναφέρεται στις περιπτώσεις που το υποκείμενο θεωρεί πως η ζωή χωρίς ποιότητα ζωής έχει αρνητικές επιπτώσεις στη συμπεριφορά και οδηγεί σε ζημιά από μη εποικοδομητικές δραστηριότητες. Στην κατηγορία αυτή αναφέρθηκαν 4 υποκείμενα (40%), 3 αναπληρωτές δάσκαλοι (30%) και 1 αναπληρώτρια δασκάλα (10%). Μερικά χαρακτηριστικά παραδείγματα είναι τα ακόλουθα:

[...] γίνεσαι εσωστρεφής, κλείνεσαι στον εαυτό σου, δεν είσαι χαλαρός, δεν είσαι ευδιάθετος, δεν είσαι χαμογελαστός, γιατί έχεις προβλήματα στο κεφάλι σου αυτό που λέμε (ΓΚ1, Κλινική συνέντευξη 1, Ερ. 9α).

Πολύ δύσκολα και αν μπορεί να γίνει αυτό θα τον επηρεάζει σε μεγάλο βαθμό στην καθημερινότητά του. (ΑΣ3, Κλινική συνέντευξη 1, Ερ. 9).]

Γιατί δεν έκανε πράγματα, σε εισαγωγικά εποικοδομητικά. Δηλαδή αν υποθέσουμε ότι όλη μέρα κάθεται και είναι για καφέδες και περνάει καλά και δεν τον νοιάζει τίποτα άλλο, ούτε ασχολείται με τα παιδιά του, ούτε με την οικογένειά του, ούτε να γνωρίσει νέα πράγματα, νέους τόπους, να κάνει φίλιες, πιστεύω ότι δεν θα έχει κάποιο... Στο μέλλον δηλαδή θα είναι χαμένος. (ΑΑ4, Κλινική συνέντευξη 1, Ερ. 9α).

Μπορεί να επιβιώσει. Είναι αυτό που λέμε άλλο επιβιώνω άλλο ζω, δηλαδή επιβιώνεις αλλά δεν ζεις ποιοτικά (ΑΘ9, Κλινική συνέντευξη 1, Ερ. 9).

7.7.3. Θετική παράμετρος ευχαρίστησης: Αναφέρεται στις περιπτώσεις που το υποκείμενο θεωρεί πως η ζωή χωρίς ποιότητα ζωής θα έχει τουλάχιστον μια θετική παράμετρο ευχαρίστησης. Στην κατηγορία αυτή αναφέρθηκαν 1 υποκείμενο (10%), 1 αναπληρωτής δάσκαλος (10%) και 0 αναπληρώτριες δασκάλες (0%). Μερικά χαρακτηριστικά παραδείγματα είναι τα ακόλουθα:

[...] μπορεί να υπάρχει μία κάποια παράμετρος, από την οποία θα είναι ευχαριστημένος. (ΑΣ3, Κλινική συνέντευξη 1, Ερ. 9).

7.7.4. Στήριξη από το οικογενειακό περιβάλλον και φίλους: Αναφέρεται στις περιπτώσεις που το υποκείμενο θεωρεί πως η ζωή χωρίς ποιότητα ζωής θα έχει τουλάχιστον τη στήριξη από το οικογενειακό περιβάλλον και φίλους. Στην κατηγορία αυτή αναφέρθηκαν 1 υποκείμενο (10%), 1 αναπληρωτής δάσκαλος (10%) και 0 αναπληρώτριες δασκάλες (0%). Μερικά χαρακτηριστικά παραδείγματα είναι τα ακόλουθα:

[...] εάν δεν έχει ας πούμε καλή δουλειά ή δεν είναι τόσο καλή οικονομική του κατάσταση, πιθανόν να έχει το οικογενειακό του περιβάλλον που θα τον στηρίξει ή θα έχει κάποια φιλικά άτομα (ΑΣ3, Κλινική συνέντευξη 1, Ερ. 9).

7.7.5. Χωρίς νόημα: Αναφέρεται στις περιπτώσεις που το υποκείμενο θεωρεί πως η ζωή χωρίς ποιότητα ζωής οδηγεί σε ζωή χωρίς νόημα. Στην κατηγορία αυτή αναφέρθηκαν 3 υποκείμενα (30%), 2 αναπληρωτές δάσκαλοι (20%) και 1 αναπληρώτρια δασκάλα (10%). Μερικά χαρακτηριστικά παραδείγματα είναι τα ακόλουθα:

Μπορεί να ζήσει, αλλά χωρίς νόημα (ΑΑ4, Κλινική συνέντευξη 1, Ερ. 9).

Όχι, γιατί όπως είπα και προηγουμένως για μένα η ποιότητα ζωής έχει να κάνει με το νόημα. Άρα, θα πιάσεις το νόημα της ζωής όταν αποκτήσεις την ποιότητα ζωής που θέλεις. (ΓΠ6, Κλινική συνέντευξη 1, Ερ. 9).

[...] δεν έχει νόημα η ζωή, χωρίς την ποιότητα ζωής. (ΑΘ9, Κλινική συνέντευξη 1, Ερ. 9).

7.7.6. Χωρίς σχέδια για μέλλον/απλά υπάρχει: Αναφέρεται στις περιπτώσεις που το υποκείμενο θεωρεί πως η ζωή χωρίς ποιότητα ζωής οδηγεί σε ζωή χωρίς σχέδια για το μέλλον όπου απλά υπάρχει και απλά περνάει ο χρόνος. Στην κατηγορία αυτή αναφέρθηκαν 1 υποκείμενο (10%), 1 αναπληρωτής δάσκαλος (10%) και 0 αναπληρώτριες δασκάλες (0%). Μερικά χαρακτηριστικά παραδείγματα είναι τα ακόλουθα:

Μπορεί να ζήσει [...] αλλά χωρίς σχέδια για το μέλλον. Δεν μπορεί να ζήσει με την έννοια της λέξης. Δεν ζει δηλαδή, απλά υπάρχει. Περνάει ο χρόνος του έτσι. Κάποια στιγμή δηλαδή πιστεύω ότι αυτός που περνάει έτσι, κάποια στιγμή στο μέλλον της ζωής του θα συνειδητοποιήσει ότι δεν είχε νόημα η ζωή του μέχρι αυτό το σημείο. (ΑΑ4, Κλινική συνέντευξη 1, Ερ. 9).

7.7.7. Υποκειμενικό: Αναφέρεται στις περιπτώσεις που το υποκείμενο θεωρεί πως η ζωή χωρίς ποιότητα ζωής είναι θέμα υποκειμενικής αντίληψης. Στην κατηγορία αυτή αναφέρθηκαν 2 υποκείμενα (20%), 1 αναπληρωτής δάσκαλος (10%) και 1 αναπληρώτρια δασκάλα (10%). Μερικά χαρακτηριστικά παραδείγματα είναι τα ακόλουθα:

[...] η ποιότητα ζωής είναι κάτι υποκειμενικό. Παλιότερα δεν είχαν την ποιότητα ζωής που έχουμε σήμερα, αλλά ήταν πιο ευτυχισμένοι, όπως ακούμε από τους παππούδες μας. Δηλαδή αυτό τι σημαίνει, ότι αν δεν υπάρχει ποιότητα ζωής που σήμερα θέλουμε, δεν θα μπορούσαμε να ζήσουμε; Όχι προφανώς. (ΑΤ5, Κλινική συνέντευξη 1, Ερ. 9).

Όχι, νομίζω πως όχι. Αλλά εξαρτάται πάλι τι νομίζει ο καθένας ποιότητα ζωής. Δεν πιστεύω ότι είναι αντικειμενικός όρος. Ένας πάμπλουτος ορίζει ποιότητα ζωής το να βγάλει πολλά λεφτά, εμένα αυτό δεν είναι ποιότητα ζωής, ας πούμε. Αλλά γενικά κανείς δεν μπορεί να ζήσει χωρίς την ποιότητα ζωής που ορίζει εκείνος για τον εαυτό του. [...] Θεωρώ ότι είναι υποκειμενικό (ΓΑ7, Κλινική συνέντευξη 1, Ερ. 9 & 9α).

7.7.8. Μπορεί να ζήσει: Αναφέρεται στις περιπτώσεις που το υποκείμενο θεωρεί πως ο άνθρωπος μπορεί να ζήσει χωρίς ποιότητα ζωής. Στην κατηγορία αυτή αναφέρθηκαν 1 υποκείμενο (10%), 1 αναπληρωτής δάσκαλος (10%) και 0 αναπληρώτριες δασκάλες (0%). Μερικά χαρακτηριστικά παραδείγματα είναι τα ακόλουθα:

Μπορεί. Νομίζω ότι πάρα πολλοί άνθρωποι ζουν γύρω μας χωρίς ποιότητα ζωής. (ΑΣ8, Κλινική συνέντευξη 1, Ερ. 9).

Στη συνέχεια, στον πίνακα 7 παρουσιάζουμε τα συγκεντρωτικά αποτελέσματα για τη ζωή χωρίς ποιότητα ζωής σε σχέση με το φύλο των υποκειμένων.

Πίνακας 7. Ποσοστά κατηγοριών που σχετίζονται με τη ζωή χωρίς ποιότητα ζωής σε σχέση με το φύλο των υποκειμένων.

ΚΑΤΗΓΟΡΙΕΣ	ΥΠΟΚΕΙΜΕΝΑ		ΣΥΝΟΛΟ
	ΑΝΑΠΛΗΡΩΤΕΣ ΔΑΣΚΑΛΟΙ	ΑΝΑΠΛΗΡΩΤΡΙΕΣ ΔΑΣΚΑΛΕΣ	
Αρνητικές επιπτώσεις στην ψυχολογία	0 (0%)	3 (30%)	3 (30%)
Αρνητικές επιπτώσεις στη συμπεριφορά	3 (30%)	1 (10%)	4 (40%)
Θετική παράμετρος ευχαρίστησης	1 (10%)	0 (0%)	1 (10%)
Στήριξη από το οικογενειακό περιβάλλον και φίλους	1 (10%)	0 (0%)	1 (10%)
Χωρίς νόημα	2 (20%)	1 (10%)	3 (30%)
Χωρίς σχέδια για μέλλον/απλά υπάρχει	1 (10%)	0 (0%)	1 (10%)
Υποκειμενικό	1 (10%)	1 (10%)	2 (20%)
Μπορεί να ζήσει	1 (10%)	0 (0%)	1 (10%)

Από τον παραπάνω πίνακα διαπιστώνουμε ότι τα υποκείμενα θεωρούν ότι η ζωή χωρίς ποιότητα έχει αρνητικές επιπτώσεις στην ψυχολογία ενός ατόμου, αρνητικές επιπτώσεις στη συμπεριφορά του, δεν έχει νόημα η ζωή του, δεν περιλαμβάνει σχέδια για το μέλλον, παρά μόνο περνάει απλά ο χρόνος. Όμως στη ζωή αυτή μπορεί να υπάρξει έστω μία θετική παράμετρος ευχαρίστησης και, επίσης, μπορεί να υπάρξει στήριξη από το οικογενειακό περιβάλλον και τους φίλους. Τέλος, η εκτίμηση ως κακής της ποιότητας ζωής ενός ανθρώπου είναι σύμφωνα με κάποιους θέμα υποκειμενικής αντίληψης, ενώ ένα από τα υποκείμενα θεωρεί πως μπορεί να ζήσει κάποιος χωρίς ποιότητα ζωής όπως συμβαίνει ήδη με πολλούς γύρω μας. Από όλα τα παραπάνω, το μεγαλύτερο ποσοστό που συναντάται, είναι μόλις το 40% αντρών και γυναικών, μάλιστα με αναλογία 3 προς 1 υπέρ των αντρών, και το οποίο θεωρεί πως ο βίος χωρίς ποιότητα ζωής έχει αρνητικές επιπτώσεις στη συμπεριφορά, με καταστάσεις όπως εσωστρέφεια, αδιαθεσία κ.ά., και οδηγεί σε ζημιά από μη εποικοδομητικές δραστηριότητες ή σε μη ποιοτική ζωή γενικά. Επίσης σύμφωνα με το 30% μόνο των γυναικών, πιστεύεται πως οδηγεί σε άσχημη ψυχολογία ή σε δυστυχημένη ζωή. Τέλος, και πάλι ένα 30% αντρών και γυναικών θεωρεί πως η διαβίωση χωρίς ποιότητα ζωής οδηγεί σε μια ζωή χωρίς νόημα και πως το νόημα της ζωής μπορεί να επιτευχθεί από έναν άνθρωπο μόνο με τη διασφάλιση καλής ποιότητας ζωής.

7.8. Χαρακτήρας/προσωπικότητα στην ποιότητα ζωής

Αφορά την ερώτηση που έγινε στα υποκείμενα για τον ρόλο που παίζει ο χαρακτήρας και η προσωπικότητα στον τρόπο που βιώνει κανείς την ποιότητα ζωής και οι απαντήσεις έδειξαν πως παίζει σημαντικό ρόλο αλλά με διαφορετικούς τρόπους. Από την ανάλυση περιεχομένου των συνεντεύξεων των υποκειμένων, διακρίναμε τις ακόλουθες κατηγορίες:

7.8.1. Πώς λειτουργεί στην καθημερινότητα/ συμπεριφορά: Αναφέρεται στις περιπτώσεις που το υποκείμενο θεωρεί πως ο χαρακτήρας και η προσωπικότητα παίζουν σημαντικό ρόλο στην ποιότητα ζωής στο πώς λειτουργεί στην καθημερινότητα και ποια είναι η συμπεριφορά του ανθρώπου, η οποία συμπεριφορά εν τέλει διαμορφώνει

διαφορετικά και την ποιότητα ζωής. Στην κατηγορία αυτή αναφέρθηκαν 7 υποκείμενα (70%), 4 αναπληρωτές δάσκαλοι (40%) και 3 αναπληρώτριες δασκάλες (30%). Μερικά χαρακτηριστικά παραδείγματα είναι τα ακόλουθα:

Πάρα πολύ μεγάλο ρόλο [...] Είναι ο κάθε άνθρωπος το πως βλέπει την ποιότητα ζωής και τι κάνει για να έχει ποιότητα ζωής. Ένας άνθρωπος που δεν ξέρει καλά τον εαυτό του, και δεν ξέρει ακριβώς τι κάνει, ίσως αναλώνεται σε πράγματα που δεν θα έπρεπε και έτσι μειώνει την ποιότητα ζωής του (ΓΑ2, Κλινική συνέντευξη 1, Ερ. 10 & 10α).

Παίζει κάποιο ρόλο, σημαντικό θα έλεγα, διότι στη σημερινή εποχή ιδίως τον βοηθάει στο να κάνει παρέες, να κάνει κοινωνικές σχέσεις, να βρει μία δουλειά, που ενδεχομένως χρειάζονται συνεντεύξεις και πρέπει να εκτεθεί σε κάποιο κοινό, βοηθάει πάρα πολύ ο χαρακτήρας του, από κάθε άποψη, εφόσον έχει μία δουλειά, στην ίδια μέσα στη δουλειά πώς θα συμπεριφέρεται, αν θα είναι ανοιχτός, αν θα είναι πιο κλειστός, αν θα δέχεται συμβουλές από άλλους, αν θα δίνει συμβουλές ενδεχομένως σε άλλους, είναι πάρα πολύ σημαντικό πράγμα ο χαρακτήρας, βοηθάει στην καλή ποιότητα ζωής. (ΑΣ3, Κλινική συνέντευξη 1, Ερ. 10).

Πολύ. Θέλει λίγο προσωπικότητα να χεις, για να κάνεις σχέδια με παιδί μου, πώς να οργανώσεις το χρόνο σου, να κάνεις την ζωή σου πιο ποιοτική, δηλαδή να την γεμίσεις με ουσιώδη πράγματα, να μην περνάς δηλαδή την ώρα σου κάθε μέρα έτσι και περνάει η ζωή σου [...] να ασχοληθείς μαζί τους (παιδιά), να ασχοληθείς και με τον εαυτό σου, να κάνεις πράγματα, να κάνεις ταξίδια, να γνωρίσεις μέρη, τόπους, να βρεις μία δουλειά που θα σου προσφέρει άνεση. (ΑΑ4, Κλινική συνέντευξη 1, Ερ. 10).

Παίζει πολύ μεγάλο ρόλο, γιατί όταν θέλει κάποιος να περάσει καλά για τον εαυτό του το κάνει. Πλέον στις μέρες μας έχουν αλλάξει κάποια πράγματα για την ποιότητα ζωής. Περισσότερο θέλουν να το δείξουν παρά να βιώσουν τη στιγμή. (ΓΠ6, Κλινική συνέντευξη 1, Ερ. 10).

Ένας άνθρωπος που μπορεί για παράδειγμα να έχει υψηλές απαιτήσεις από τη ζωή του, από το τι θέλει να δημιουργήσει στη ζωή, νομίζω ότι επιδιώκει και περισσότερο την ποιότητα ζωής, που λένε. Κάποιοι μπορεί να μην επιδιώκουν και να είναι ικανοποιημένοι με τα απολύτως απαραίτητα, να μην έχουν στόχους, ας πούμε, για τη ζωή και απλά να κυλάει κάπως έτσι η ζωή τους. (ΑΣ8, Κλινική συνέντευξη 1, Ερ. 10).

[...] επηρεάζει και τον ίδιο τον τρόπο ζωής. Δηλαδή ένας χαρακτήρας που τα θέλει όλα δικά του, τα θέλει όλα τέλεια, όλα θέλει να πάνε τέλεια στη ζωή και αγχώνεται για αυτό, δυστυχώς αυτό θα έχει σαν αποτέλεσμα να έχει χαμηλότερη ποιότητα ζωής, διότι το ίδιο το πράγμα τον φθείρει τον ίδιο αυτό, αυτό που κάνει. Αντίθετα ένας που είναι πιο χαλαρός και γενικότερα πιο ψύχραιμος, η ποιότητα ζωής του θεωρώ ότι θα είναι καλύτερη. (ΑΘ9, Κλινική συνέντευξη 1, Ερ. 10).

[...] καθένας εκμεταλλεύεται τα διάφορα πράγματα διαφορετικά ανάλογα με το χαρακτήρα του και τις συνθήκες. (ΓΓ10, Κλινική συνέντευξη 1, Ερ. 10).

7.8.2. Αντίληψη αυτού που ζει/προτεραιότητες στη ζωή: Αναφέρεται στις περιπτώσεις που το υποκείμενο θεωρεί πως ο χαρακτήρας και η προσωπικότητα παίζουν σημαντικό ρόλο στην ποιότητα ζωής στο πώς αντιλαμβάνεται ένας άνθρωπος τη ζωή του, αν είναι καλή ή όχι, και η οποία αντίληψη εν τέλει ορίζει επίσης τις επιλογές του που διαμορφώνουν αντίστοιχα την ποιότητα ζωής του. Στην κατηγορία αυτή αναφέρθηκαν 8 υποκείμενα (80%), 5 αναπληρωτές δάσκαλοι (50%) και 3 αναπληρώτριες δασκάλες (30%). Μερικά χαρακτηριστικά παραδείγματα είναι τα ακόλουθα:

[...] νομίζω πως βοηθάει και πώς σκέφτεται. Δεν έχουν ίσως όλοι οι άνθρωποι τον ίδιο τρόπο σκέψης. Δηλαδή κάποιος μπορεί να πει ότι ενδεχομένως θέλω να έχω μία δουλειά κοντά στο σπίτι μου, κοντά στην οικογένειά μου και ας μην είναι τόσο καλή ή με λιγότερα χρήματα και κάποιος άλλος να πει ότι θα πάω οπουδήποτε, αρκεί να κάνω αυτό το οποίο θέλω και μου αρέσει και ενδεχομένως έχω σπουδάσει. Είναι δύο διαφορετικοί τρόποι σκέψης και σε άλλα πράγματα. (ΑΣ3, Κλινική συνέντευξη 1, Ερ. 10α).

Ας πούμε τώρα, ένα παιδί που είναι μεγάλο μένω σε ένα χωριό, όπου το μορφωτικό επίπεδο είναι χαμηλό, δεν έχει πολλές απαιτήσεις από τη ζωή του. Για παράδειγμα εγώ σαν δάσκαλος, έχει τύχει να γνωρίζω παιδιά που δεν θέλουν να πάνε... Δεν τους ενδιαφέρει το γυμνάσιο, το λύκειο, ούτε η δουλειά ούτε τίποτα. Θέλουν να πηγαίνουν κάθε μέρα να ασχολούνται με τα ζώα. Αυτός είναι ο στόχος τους, αυτό σχεδιάζουν για το μέλλον τους. Για μένα που είμαι πιο όμορφο μέρος από αυτά, σε εισαγωγικά τώρα έτσι, όχι ψωνίστηκα, αυτό φαντάζει ένα κενό, δηλαδή αυτή θα είναι η ζωή σου σκέφτομαι, θα περνάς κάθε μέρα και θα πηγαίνεις στα ζώα και μετά τι; Δεν έχουν κανένα ενδιαφέρον; Δεν τους νοιάζει τίποτα; δεν έχουν κανένα ενδιαφέρον, οπότε πιστεύω παίζει μεγάλο ρόλο και η προσωπικότητα και ο χαρακτήρας, αλλά και το περιβάλλον στο οποίο μεγαλώνεις (ΑΑ4, Κλινική συνέντευξη 1, Ερ. 10α).

Βασικό ρόλο, τον βασικότερο θα έλεγα. Γιατί η ψυχολογία του καθενός έχει τις δικές τις παραμέτρους, αλλάζει διαφορετικά. Ο καθένας λαμβάνει κάποια πράγματα από άλλη οπτική γωνία, τα ίδια πράγματα από άλλη οπτική γωνία (ΑΤ5, Κλινική συνέντευξη 1, Ερ. 10).

[...] κάποιιοι αντιλαμβάνονται τελείως διαφορετικά κάποια πράγματα. Νομίζουν ότι η ποιότητα ζωής έγκειται σε ανούσια πράγματα. (ΓΠ6, Κλινική συνέντευξη 1, Ερ. 10β).

Το βασικότερο. Είναι αυτό που και ο χαρακτήρας και η προσωπικότητα, που καθορίζουν τι προτεραιότητες θα βάλεις στη ζωή σου, τι θα διαλέξεις να ενισχύσεις, τι θα διαλέξεις να παρατήσεις, τι θα δουλέψεις περισσότερο. Οπότε το βασικότερο. (ΓΑ7, Κλινική συνέντευξη 1, Ερ. 10).

Ναι θεωρώ ότι κατά κάποιο τρόπο μπορούμε εμείς οι ίδιοι να φτιάξουμε... Περνάει δηλαδή σε μεγάλο βαθμό από το χέρι μας το κατά πόσο μπορούμε να φτιάξουμε την ποιότητα ζωής μας. Ανάλογα με τις επιλογές που κάνουμε. (ΑΣ8, Κλινική συνέντευξη 1, Ερ. 10α).

Ο χαρακτήρας παίζει ρόλο και ως προς τον τρόπο σκέψης, στο πώς αντιλαμβάνεται ο καθένας την ποιότητα ζωής (ΑΘ9, Κλινική συνέντευξη 1, Ερ. 10).

Ο καθένας ανάλογα το χαρακτήρα του ορίζει ως ποιότητα κάτι διαφορετικό. Κάτι που για μένα είναι βασικό και θεωρείται δεδομένο, μπορεί για κάποιον άλλον να θεωρείται ποιότητα (ΓΓ10, Κλινική συνέντευξη 1, Ερ. 10).

7.8.3. Τρόπος διαχείρισης καταστάσεων: Αναφέρεται στις περιπτώσεις που το υποκείμενο θεωρεί πως ο χαρακτήρας και η προσωπικότητα παίζουν σημαντικό ρόλο στην ποιότητα ζωής στο πώς διαχειρίζεται τις οποιεσδήποτε, δύσκολες ή εύκολες, καταστάσεις. Στην κατηγορία αυτή αναφέρθηκαν 2 υποκείμενα (20%), 1 αναπληρωτής δάσκαλος (10%) και 1 αναπληρώτρια δασκάλα (10%). Μερικά χαρακτηριστικά παραδείγματα είναι τα ακόλουθα:

[...] παίζουν τον μεγαλύτερο ρόλο γιατί εκεί βλέπεις πώς διαχειρίζεσαι τα πράγματα... δηλαδή κάποιος μπορεί... κάποια προβλήματα που μπορεί να έχει, μπορεί να τα αντιμετωπίσει λίγο πιο ψύχραιμα, πιο ήρεμα, άλλος μπορεί να τα αντιμετωπίσει πιο νευρωτικά, με πιο άγρια συμπεριφορά, επίθεση, ο άλλος μπορεί να κλειστεί στον εαυτό του.

Ας μην ξεχνάμε κάθε άνθρωπος είναι διαφορετικός, δεν αντιμετωπίζουν όλοι το ίδιο την ίδια κατάσταση, νομίζω εξαρτάται και από τα βιώματα που έχει από το σπίτι του άλλα και από τον ίδιο του τον χαρακτήρα (ΓΚ1, Κλινική συνέντευξη 1, Ερ. 10).

[...] και τα αντιμετωπίζει με άλλη ψυχολογία. Επομένως δεν είμαστε όλοι ίδιοι και είναι ωραίο αυτό το πράγμα και η ποιότητα ζωής επεμβαίνει και σε αυτό το κομμάτι, είτε αρνητικά, είτε θετικά, αναλόγως τι άνθρωπος είσαι, τι προσωπικότητα έχεις. (ΑΤ5, Κλινική συνέντευξη 1, Ερ. 10).

Στη συνέχεια, στον πίνακα 8 παρουσιάζουμε τα συγκεντρωτικά αποτελέσματα για τον ρόλο του χαρακτήρα και της προσωπικότητας στην ποιότητα ζωής σε σχέση με το φύλο των υποκειμένων.

Πίνακας 8. Ποσοστά κατηγοριών που σχετίζονται με τον ρόλο του χαρακτήρα και της προσωπικότητας στην ποιότητα ζωής σε σχέση με το φύλο των υποκειμένων.

ΚΑΤΗΓΟΡΙΕΣ	ΥΠΟΚΕΙΜΕΝΑ		ΣΥΝΟΛΟ
	ΑΝΑΠΛΗΡΩΤΕΣ ΔΑΣΚΑΛΟΙ	ΑΝΑΠΛΗΡΩΤΡΙΕΣ ΔΑΣΚΑΛΕΣ	
Πώς λειτουργεί στην καθημερινότητα/ συμπεριφορά	4 (40%)	3 (30%)	7 (70%)
Αντίληψη αυτού που ζει/ προτεραιότητες στη ζωή	5 (50%)	3 (30%)	8 (80%)
Τρόπος διαχείρισης καταστάσεων	1 (10%)	1 (10%)	2 (20%)

Παρατηρώντας τον πίνακα διαπιστώνουμε πως τα υποκείμενα θεωρούν πως ο χαρακτήρας και η προσωπικότητα παίζουν σημαντικό ρόλο στο πώς λειτουργεί κάποιος στην καθημερινότητα του ή με άλλα λόγια στο πώς συμπεριφέρεται, ενώ ακόμα παίζουν ρόλο στην αντίληψη αυτού που ζει και τις προτεραιότητες που έχει στη ζωή του, αλλά και στον τρόπο που διαχειρίζεται τις διάφορες καταστάσεις και γεγονότα. Το μεγαλύτερο ποσοστό, που είναι το 80% αντρών και γυναικών, με αναλογία 5 προς 3 υπέρ των αντρών, θεωρεί πως ο χαρακτήρας και η προσωπικότητα παίζουν σημαντικό ρόλο στην ποιότητα ζωής και στο πώς αντιλαμβάνεται ένας άνθρωπος τη ζωή του, αν αυτή δηλαδή είναι καλή ή όχι, με την αντίληψη εν τέλει αυτή να ορίζει επίσης τις επιλογές του, οι οποίες διαμορφώνουν αντίστοιχα την ποιότητα ζωής του. Επίσης ένα μεγάλο ποσοστό, που είναι το 70%, αντρών και γυναικών, θεωρεί πως ο χαρακτήρας και η προσωπικότητα παίζουν σημαντικό ρόλο στην ποιότητα ζωής, αναφορικά με το πώς λειτουργεί στην καθημερινότητα και ποια είναι η συμπεριφορά του ανθρώπου, η οποία εν τέλει διαμορφώνει διαφορετικά και την ποιότητα ζωής του.

7.9. Γνώση για την ποιότητα ζωής

Αφορά την ερώτηση που έγινε στα υποκείμενα από πού γνωρίζουν για την ποιότητα ζωής και οι απαντήσεις έδειξαν αν τα έχουν διαβάσει κάπου ή έχουν προκύψει από τις καθημερινές συζητήσεις τους και την εμπειρία τους. Από την ανάλυση περιεχομένου των συνεντεύξεων των υποκειμένων, διακρίναμε τις ακόλουθες κατηγορίες:

7.9.1. Γνωρίζει λόγω εμπειρίας/τι βλέπει: Αναφέρεται στις περιπτώσεις που το υποκείμενο θεωρεί πως η εμπειρία και αυτά που βλέπει γύρω του και στους φίλους του βοήθησαν στη γνώση του για την ποιότητα ζωής. Στην κατηγορία αυτή αναφέρθηκαν 9

υποκείμενα (90%), 4 αναπληρωτές δάσκαλοι (40%) και 5 αναπληρώτριες δασκάλες (50%). Μερικά χαρακτηριστικά παραδείγματα είναι τα ακόλουθα:

Είναι δίκη μου εκτίμηση γιατί [...] το βλέπω από τον κύκλο μου, από τους φίλους μου, από τους συναδέλφους μου (ΓΚ1, Κλινική συνέντευξη 1, Ερ. 11).

Ίσως είναι γνώση που έχω αποκτήσει από τη ζωή, δεν έχω κάτι συγκεκριμένο για να πω ότι το έχω αποκτήσει από κει ή να πω ότι το έχω αποκτήσει από κάποια συγκεκριμένη πηγή. (ΓΑ2, Κλινική συνέντευξη 1, Ερ. 11).

Εντάξει σίγουρα είναι και βιώματα από οικογένεια, τι βλέπεις. Αλλά νομίζω μεγαλώνοντας, παρατηρήσεις κιόλας και βιώνεις και εσύ. [...] τα βλέπω και από τον εαυτό μου ή βλέπω και από τους γύρω μου. Νομίζω είναι από την καθημερινότητα (ΑΑ4, Κλινική συνέντευξη 1, Ερ. 11).

[...] βιωματικά θα έλεγα. (ΑΤ5, Κλινική συνέντευξη 1, Ερ. 11).

Έτσι τα αντιλαμβάνομαι εγώ. [...] Από την εμπειρία μου ναι μέχρι τώρα. Είναι χαρακτηριστικό του κάθε ανθρώπου το πώς το αντιλαμβάνεται. (ΓΠ6, Κλινική συνέντευξη 1, Ερ. 11α & 11β).

Από προσωπική εμπειρία. (ΓΑ7, Κλινική συνέντευξη 1, Ερ. 11).

Δεν τα έχω διαβάσει κάπου, ούτε μου τα έχει πει κάποιος. Είναι η δικιά μου προσωπική αίσθηση. (ΑΣ8, Κλινική συνέντευξη 1, Ερ. 11).

Όχι δεν τα έχω διαβάσει συγκεκριμένα αυτά σε κάποιο βιβλίο, απλά τα σκέφτηκα τώρα. (ΑΘ9, Κλινική συνέντευξη 1, Ερ. 11).

Δεν τα διάβασα κάπου. Όπως το σκέφτομαι και μου ήρθε τώρα. (ΓΓ10, Κλινική συνέντευξη 1, Ερ. 11).

7.9.2. Γνωρίζει από συζητήσεις: Αναφέρεται στις περιπτώσεις που το υποκείμενο θεωρεί πως οι συζητήσεις με φίλους και άλλους βοήθησαν στη γνώση του για την ποιότητα ζωής. Στην κατηγορία αυτή αναφέρθηκαν 3 υποκείμενα (30%), 2 αναπληρωτές δάσκαλοι (20%) και 1 αναπληρώτρια δασκάλα (10%). Μερικά χαρακτηριστικά παραδείγματα είναι τα ακόλουθα:

[...] τα τελευταία χρόνια είναι η μοναδική συζήτηση που κάνουμε και στο χώρο εργασίας αλλά και στον ελεύθερο χρόνο (ΓΚ1, Κλινική συνέντευξη 1, Ερ. 11).

[...] από αυτά που έχω συζητήσει (ΑΣ3, Κλινική συνέντευξη 1, Ερ. 11).

[...] με συζητήσεις πάλι βιωματικές είτε από συναδέλφους είτε από φίλους είτε από συγγενείς. (ΑΤ5, Κλινική συνέντευξη 1, Ερ. 11).

7.9.3. Γνωρίζει έχοντας διαβάσει: Αναφέρεται στις περιπτώσεις που το υποκείμενο θεωρεί πως το διάβασμα σε βιβλία, εφημερίδες, άρθρα στο ίντερνετ βοήθησαν στη γνώση του για την ποιότητα ζωής. Στην κατηγορία αυτή αναφέρθηκαν 2 υποκείμενα (20%), 2 αναπληρωτές δάσκαλοι (20%) και 0 αναπληρώτριες δασκάλες (0%). Μερικά χαρακτηριστικά παραδείγματα είναι τα ακόλουθα:

Γενικότερα και από βιβλία και από άρθρα σε εφημερίδες, στο διαδίκτυο (ΑΣ3, Κλινική συνέντευξη 1, Ερ. 11).

Πιθανόν να τα έχω διαβάσει, εννοώ σπασμωδικά, από διάφορα άρθρα, έρευνες και λοιπά. (ΑΑ4, Κλινική συνέντευξη 1, Ερ. 11).

Στη συνέχεια, στον πίνακα 9 παρουσιάζουμε τα συγκεντρωτικά αποτελέσματα για τη γνώση για την ποιότητα ζωής σε σχέση με το φύλο των υποκειμένων.

Πίνακας 9. Ποσοστά κατηγοριών που σχετίζονται με τη γνώση για την ποιότητα ζωής σε σχέση με το φύλο των υποκειμένων.

ΚΑΤΗΓΟΡΙΕΣ	ΥΠΟΚΕΙΜΕΝΑ		ΣΥΝΟΛΟ
	ΑΝΑΠΛΗΡΩΤΕΣ ΔΑΣΚΑΛΟΙ	ΑΝΑΠΛΗΡΩΤΡΙΕΣ ΔΑΣΚΑΛΕΣ	
Γνωρίζει λόγω εμπειρίας/τι βλέπει	4 (50%)	5 (50%)	9 (90%)
Γνωρίζει από συζητήσεις	2 (20%)	1 (10%)	3 (30%)
Γνωρίζει έχοντας διαβάσει	2 (20%)	0 (0%)	2 (20%)

Παρατηρώντας τον πίνακα διαπιστώνουμε πως τα υποκείμενα γνωρίζουν για την ποιότητα ζωής από την εμπειρία και τις αισθήσεις τους, από συζητήσεις και μελετώντας. Το μεγαλύτερο και κυρίαρχο ποσοστό, που είναι το 90% αντρών και γυναικών, θεωρεί πως η εμπειρία και αυτά που βλέπει γύρω του και από τους φίλους του βοήθησαν στη γνώση του για την ποιότητα ζωής. Σε μικρό ποσοστό, που είναι το 30%, θεωρούν πως οι συζητήσεις με φίλους και άλλους βοήθησαν στη γνώση τους για την ποιότητα ζωής, ενώ μόλις το 20% και μόνο των αντρών θεωρεί πως το διάβασμα σε βιβλία, εφημερίδες και άρθρα στο ίντερνετ βοήθησε στη γνώση του για την ποιότητα ζωής.

ΚΕΦΑΛΑΙΟ 8

Η ΠΟΙΟΤΗΤΑΣ ΖΩΗΣ ΤΩΝ ΑΝΑΠΛΗΡΩΤΩΝ ΔΑΣΚΑΛΩΝ Ι

8.1. Εισαγωγή

Στο κεφάλαιο αυτό παρουσιάζονται τα αποτελέσματα της έρευνάς μας σχετικά με την τρίτη της φάση που αφορά στο πώς τα υποκείμενα αντιλαμβάνονται την ποιότητα της ζωής όλων των αναπληρωτών δασκάλων γενικότερα, εστιάζοντας κυρίως στον τρόπο βιώνουν τη ζωή τους όλοι οι αναπληρωτές και όχι προσωπικά το ίδιο το υποκείμενο, κάτι που θα γίνει στο επόμενο κεφάλαιο. Παρουσιάζονται επίσης τα ερευνητικά αποτελέσματα σχετικά με το πώς τα υποκείμενα αναπαριστούν την ποιότητα της ζωής των αναπληρωτών με τη χρήση ιχνογραφημάτων. Πιο συγκεκριμένα, στη συνέχεια παρουσιάζουμε τις θεματικές ενότητες με τις λειτουργικές κατηγορίες που διακρίναμε και τα χαρακτηριστικά τους παραδείγματα από την ανάλυση περιεχομένου του ερευνητικού υλικού που συγκεντρώσαμε.

8.2. Αποτελέσματα σε σχέση με τα ιχνογραφήματα

Στα υποκείμενα δόθηκε μια κόλλα Α4 με την οδηγία: *«Κάνε μια ζωγραφιά που να σχετίζεται με την ποιότητα ζωής του αναπληρωτή δασκάλου»*. Από την ανάλυση περιεχομένου των ιχνογραφημάτων των υποκειμένων, διακρίναμε τις ακόλουθες κατηγορίες:

8.2.1. Η ποιότητα ζωής των αναπληρωτών δασκάλων ως βαλίτσα: Αναφέρεται στις περιπτώσεις που το υποκείμενο αναπαριστά ιχνογραφικά την ποιότητα ζωής των αναπληρωτών δασκάλων ως κάτι το οποίο σχετίζεται με τη συνεχή μετακίνηση από τόπο σε τόπο, από σπίτι σε σπίτι και από σχολείο σε σχολείο, πάντα με τις βαλίτσες τους φορτωμένες σε αυτοκίνητα, λεωφορεία, τρένα, αεροπλάνα και πλοία. Στην κατηγορία αυτή ανήκουν τα ιχνογραφήματα από 8 υποκείμενα (80%), 4 αναπληρωτές δάσκαλοι (40%) και 4 αναπληρώτριες δασκάλες (40%). Μερικά χαρακτηριστικά παραδείγματα είναι τα ακόλουθα:

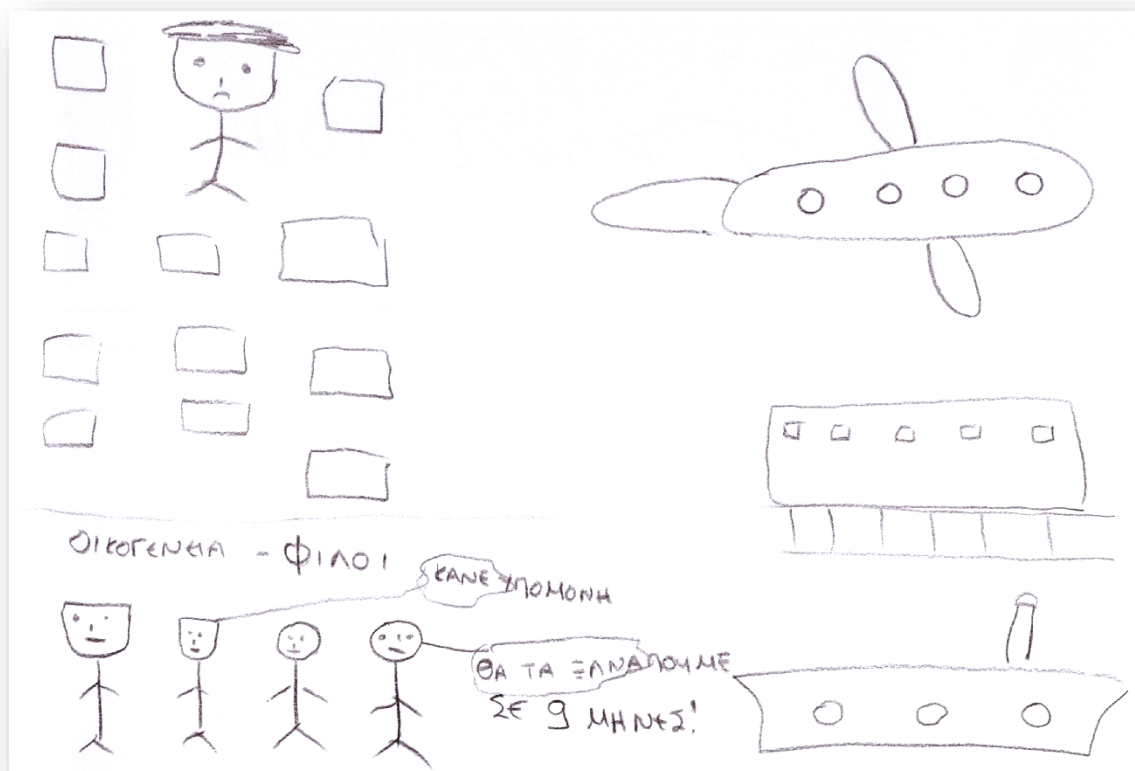

Ιχνογράφημα 10. Ιχνογραφικό έργο 2: Travel tour.

Στο ιχνογραφικό έργο της Κατερίνας υπάρχει μόνο το μαύρο χρώμα. Αριστερά της οριζόντιας σελίδας A4 βρίσκεται μία αναπληρώτρια περιτριγυρισμένη από πολλά ορθογώνια σαν βολιτσές και λίγο πιο κάτω υπάρχουν 4 ανθρώπινες φιγούρες τις οποίες αναφέρει ως Οικογένεια - φίλοι και οι οποίοι της λένε «κάνε υπομονή» και «θα τα ξαναπούμε σε 9 μήνες». Δεξιά του χαρτιού είναι διάφορα μεταφορικά μέσα όπως αεροπλάνο, τρένο και πλοίο. Το πρόσωπο της δείχνει λυπημένο ενώ των υπολοίπων τα πρόσωπα δείχνουν άλλοτε χαρά, άλλοτε προβληματισμό και άλλοτε στεναχώρια.

Η Κατερίνα θέλει να μας δείξει μέσα από αυτό το ιχνογραφικό της έργο τη διαδικασία που ακολουθεί μία αναπληρώτρια μετά το κάλεσμά της να αναλάβει υπηρεσία ως αναπληρώτρια σε ένα μέρος μακρινό από την μόνιμη κατοικία της. Φεύγοντας πρέπει να μαζέψει όλα της τα ρούχα, κουζινικά, σχολικά κλπ. και να τα βάλει σε πάρα πολλές βολιτσές με τις οποίες θα πρέπει να ταξιδέψει ένα πολύωρο ταξίδι χρησιμοποιώντας πολλά μεταφορικά μέσα που δυσκολεύουν πολύ την μετακίνησή της. Ακόμη, είναι αναγκασμένη πλέον να αφήσει πίσω οικογένεια και φίλους με αποτέλεσμα αυτό να της προκαλεί λύπη και να γεμίζει με προβληματισμό τους υπολοίπους. Δεν ξέρουν πώς θα είναι οι συνθήκες σε αυτό το νέο μέρος και επιπλέον δε γνωρίζουν αν θα ανταμειφθούν ποτέ αυτοί οι κόποι τόσων ετών εργασίας σε μακρινά μέρη με έναν μόνιμο διορισμό. (Υποκείμενο ΓΚ1)

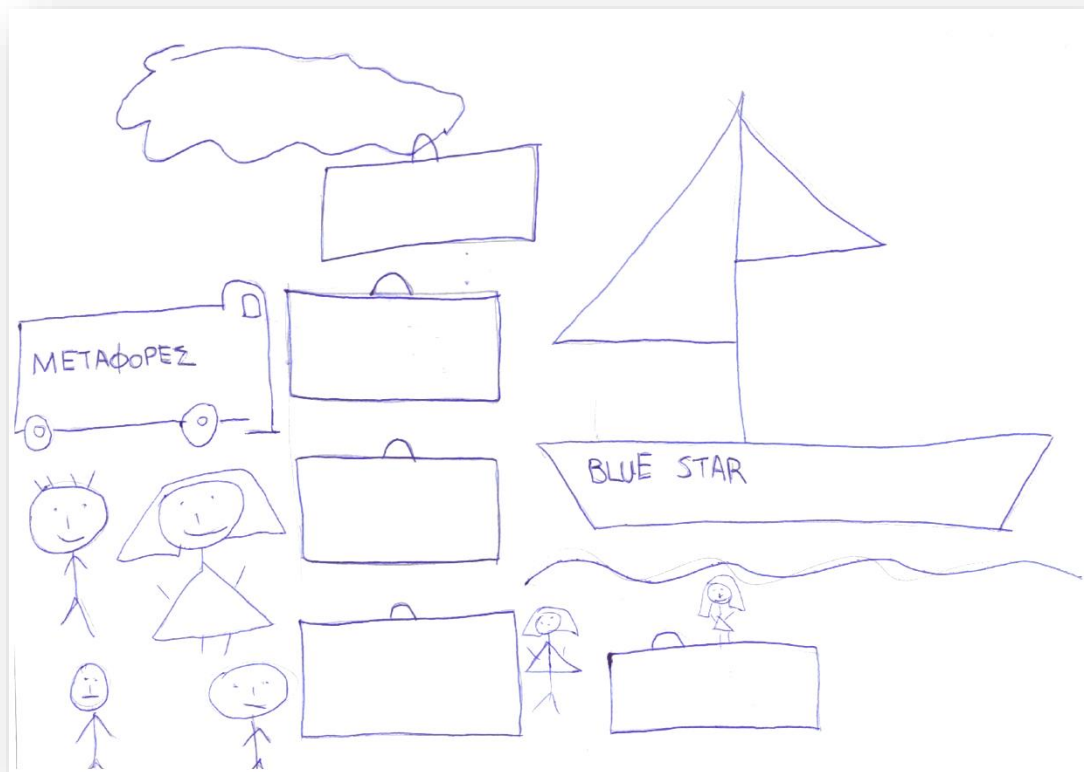

Ιχνογράφημα 11. Ιχνογραφικό έργο 2: Η ζωή των αναπηρωτών.

Η ζωγραφιά της Γιάννας για την ποιότητα ζωής των αναπηρωτών περιλαμβάνει ανδρικές και γυναικείες φιγούρες περιτριγυριζόμενες από πάρα πολλές βαλίτσες σε μέγεθος μεγαλύτερο και από τους ίδιους, ένα καράβι, ένα φορτηγό που γράφει μεταφορές και ένα σύννεφο από πάνω τους. Τα πρόσωπά τους είναι άλλοτε προβληματισμένα και άλλοτε ελαφρώς χαρούμενα.

Η ποιότητα ζωής των αναπηρωτών, σύμφωνα με τη ζωγραφιά της Γιάννας, είναι χαμηλή γιατί αναγκάζονται συνεχώς να μετακομίζουν από το ένα μέρος στο άλλο και μαζί τους να περνούν όλα τους τα πράγματα από κάθε σπίτι και να πληρώνουν πολλά χρήματα στις μεταφορικές εταιρείες και στα πλοία για να φτάσουν στον προορισμό τους. Όλο αυτό βεβαίως τους κάνει να νιώθουν μεγάλη κούραση και ματαίωση, όμως διατηρούν την ελπίδα τους πως κάποια στιγμή κάτι θα αλλάξει. (Υποκείμενο ΓΓ10)

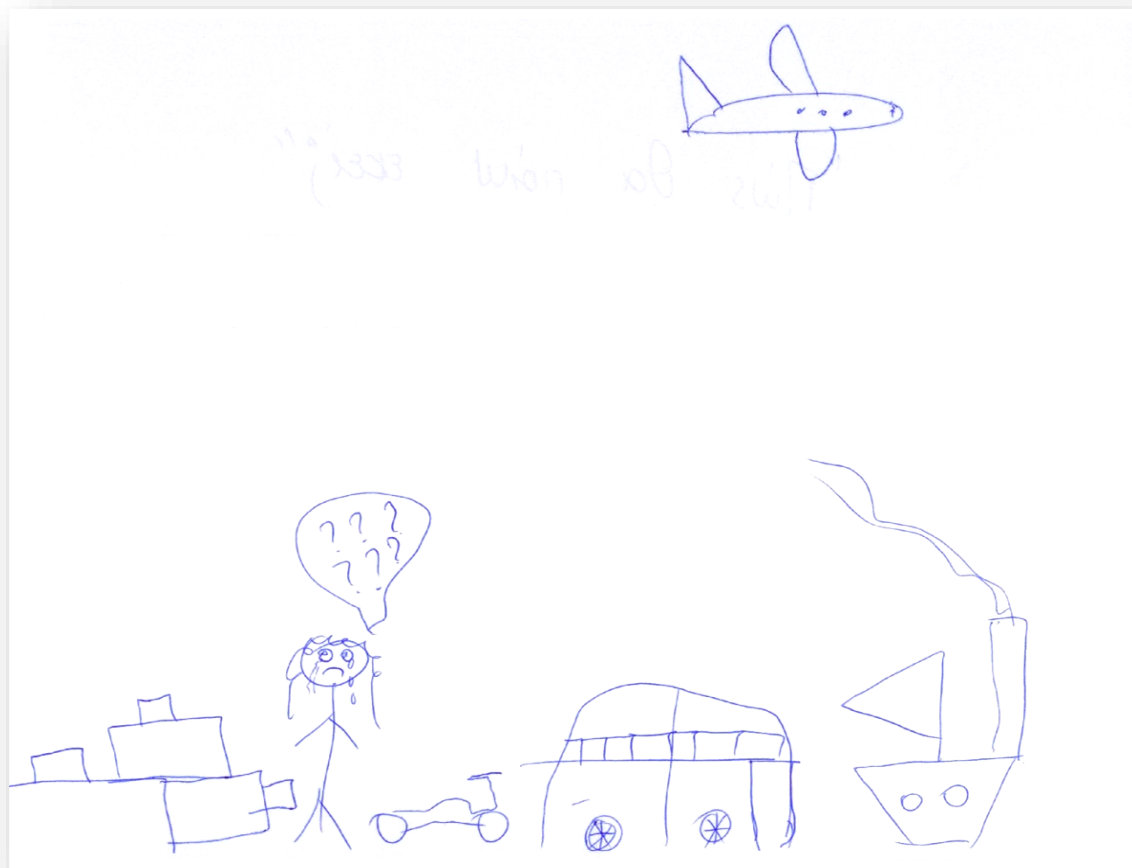

Ιχνογράφημα 12. Ιχνογραφικό έργο 2: Πώς θα πάω εκεί;

Η ζωγραφιά για την ποιότητα ζωής των αναπληρωτών, όπως την αντιλαμβάνεται ο Σήφης, περιλαμβάνει μία κοπέλα που κλαίει με πολλά ερωτηματικά πάνω από το κεφάλι της. Γύρω της υπάρχουν πολλές βαλίτσες, λεωφορείο, πλοίο και αεροπλάνο.

Οι αναπληρωτές δυσκολεύονται πολύ κάθε Σεπτέμβριο που πρέπει μέσα σε λίγες ώρες να μαζέψουν όλες τις βαλίτσες τους από το πατρικό του σπίτι και να βρεθούν στην άλλη μεριά της Ελλάδος για να αναλάβουν υπηρεσία. Για να φτάσουν εκεί χρειάζεται να μετακινηθούν πολλές ώρες με λεωφορεία, πλοία και αεροπλάνα. Το άγχος για να τα καταφέρουν είναι μεγάλο όπως και οι δυσκολίες που συναντούν μέχρι να σταθεροποιηθούν στο νέο τους σπίτι. Σε όλα αυτά προστίθεται και το μεγάλο οικονομικό κόστος που έχει η μετακίνηση και μετακόμιση. Αυτό βεβαίως συνεχίζεται και τον υπόλοιπο καιρό, στις γιορτές Χριστουγέννων και Πάσχα, που μετακινούνται προς το πατρικό τους σπίτι αλλά και τον Ιούνιο που απολύονται και πρέπει πάλι να μεταφέρουν όλα τους τα πράγματα πίσω στη βάση τους. (Υποκείμενο ΑΣ8)

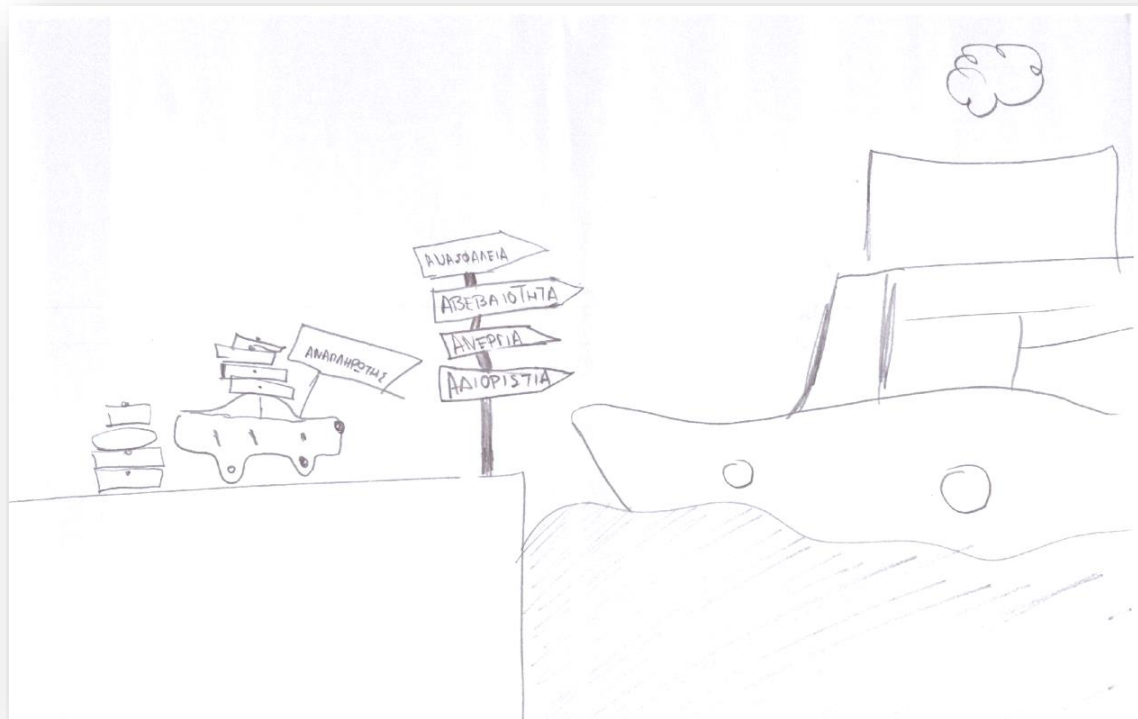

Ιχνογράφημα 13. Ιχνογραφικό έργο 2: Η ζωή του αναπληρωτή.

Η ζωγραφιά του Θέμη για την ποιότητα ζωής των αναπληρωτών περιλαμβάνει ένα αυτοκίνητο φορτωμένο μέχρι πάνω με βαλίτσες να φτάνει σε ένα λιμάνι που οι πινακίδες δείχνουν προς τη θάλασσα με λέξεις όπως ανασφάλεια, αβεβαιότητα, ανεργία, αδιοριστία. Ένα πλοίο βρίσκεται στο λιμάνι περιμένοντας το αυτοκίνητο να μπει μέσα και να ταξιδέψει.

Η ποιότητα ζωής των αναπληρωτών, σύμφωνα με τον Θέμη, διακατέχεται από αρνητικά συναισθήματα όπως η ανασφάλεια και η αβεβαιότητα. Αυτά συμβαίνουν λόγω της πολύχρονης αδιοριστίας και ανεργίας την οποία υφίστανται συνεχώς οι αναπληρωτές κάθε χρόνο, αλλά και λόγω των δυσκολιών που αντιμετωπίζουν στη μετακίνησή τους από το πατρικό τους σπίτι προς το μέρος που θα εργαστούν και θα ζήσουν για 9 μήνες κάθε φορά. Τα υπερφορτωμένα αμάξια λόγω της μετακόμισης των αναπληρωτών είναι κάτι χαρακτηριστικό για τη ζωή τους και γι' αυτό προτιμήθηκε να απεικονιστεί και σε αυτή τη ζωγραφιά. (Υποκείμενο ΑΘ9)



Ιχνογράφημα 14. Ιχνογραφικό έργο 2: Η ζωής μας ως αναπληρωτές.

Το ιχνογράφημα της Αντωνίας που αφορά την ποιότητα ζωής των αναπληρωτών δασκάλων είναι ένας μεγάλος χάρτης όπου η πάνω αριστερή πλευρά είναι λευκή υποδηλώνοντας την ξηρά ενώ όλο το υπόλοιπο είναι γαλάζιο λόγω της θάλασσας με πολλά νησάκια όπως Λήμνος, Λέσβος, Ρόδος και Κρήτη και ανάμεσά τους ένα μεγάλο πλοίο να ταξιδεύει. Σε όλο τον χάρτη υπάρχουν πολλές ανθρώπινες φιγούρες με διάφορα χρώματα. Σχεδόν όλες οι φιγούρες κρατούν στα χέρια τους βαλίτσες και μόνο όσες είναι στην πάνω αριστερή γωνία της ξηράς δεν κρατούν.

Η ζωγραφιά της Ελένης αποτυπώνει τις συνθήκες που επικρατούν στον χώρο των αναπληρωτών δασκάλων όσον αφορά τη μετακίνησή τους από τον τόπο μόνιμης κατοικίας τους προς τον τόπο εργασίας τους. Ο τελευταίος είναι ως επί το πλείστον στη νότια και νησιωτική Ελλάδα ενώ ο τόπος μόνιμης κατοικίας είναι συνήθως στην βόρεια Ελλάδα όπου ελάχιστοι καταφέρνουν να εργαστούν εκεί έστω για μία χρονιά ως αναπληρωτές δάσκαλοι. Έτσι λοιπόν οι περισσότεροι καλύπτουν πολλά χιλιόμετρα οδικώς και πολλά ναυτικά μίλια ακτοπλοϊκώς για να φτάσουν στο σχολείο που θα εργαστούν κάθε χρονιά, και αυτό σίγουρα δυσκολεύει την ποιότητα ζωής τους. (Υποκείμενο ΓΑ2)



Ιχνογράφημα 15. Ιχνογραφικό έργο 2: Καλό ταξίδι.

Ο Αμαντέο στη ζωγραφιά για την ποιότητα ζωής των αναπληρωτών έχει ζωγραφίσει ένα αυτοκίνητο να προχωρά στον δρόμο και μπροστά του να είναι ένα φορτηγό μεταφορικής εταιρείας. Μέσα στο αυτοκίνητο βρίσκονται τέσσερα άτομα, άντρες και γυναίκες. Πίσω στο φόντο βλέπουμε βουνά και μία πινακίδα να λέει «Καλώς ήλθατε», ενώ ο ουρανός είναι γαλάζιος και διακρίνεται στη γωνία και ο ήλιος.

Η ζωγραφιά αυτή θέλει να δείξει τις συνθήκες με τις οποίες πηγαίνει εκεί που προσλήφθηκε ο αναπληρωτής και έπειτα τον τρόπο και τον τόπο που πηγαίνει για το σχολείο. Δείχνει δηλαδή πως οι αναπληρωτές ξημερώματα φεύγουν από τα σπίτια τους μαζί με όλα τους τα υπάρχοντα που χρειάζεται μέχρι και φορτηγό για να μετακινηθούν ή και με την οικογένειά τους και ταξιδεύουν όλη μέρα μέχρι να φτάσουν. Επιπλέον δείχνει πως κάθε μέρα οι δάσκαλοι σε ομάδες "group δασκάλων" όπως τα αποκαλούν, πηγαίνουν όλοι μαζί για οικονομικούς λόγους στα μακρινά σχολεία, σε χώρια που πολλές φορές τα έχει ξεχάσει και το ίδιο το κράτος, για να προσφέρουν το πολύτιμο έργο τους στους μικρούς μαθητές. Τα ζωηρά χρώματα, ο γαλάζιος ουρανός και ο ήλιος δείχνουν πως το υποκείμενό μας είναι αισιόδοξο για το μέλλον, πως οι κόποι του θα πιάσουν τόπο κάποια στιγμή. (Υποκείμενο ΑΑ4)



Ιχνογράφημα 16. Ιχνογραφικό έργο 2: Πού θα πάει πια αυτή η βαλίτσα;

Για την ποιότητα ζωής των αναπληρωτών η Πάττυ έχει ζωγραφίσει μία αντρική φιγούρα που δίπλα του έχει δύο βαλίτσες και δύο δρόμους μπροστά του. Ο ένας δρόμος γράφει "εκπαίδευση" και ο άλλος "ανεργία". Πάνω από το κεφάλι του έχει πολλά ερωτηματικά και μέσα σε συννεφάκια δείχνει να σκέφτεται τις λέξεις: προσδοκία, φίλοι, όνειρα, οικογένεια. Το πρόσωπό του δείχνει σκεπτικό και προβληματισμένο.

Η ζωγραφιά δείχνει έναν αναπληρωτή ο οποίος σκέφτεται πως έχει όνειρα και προσδοκίες για το μέλλον του, όπως το να έχει φίλους, οικογένεια κλπ. Καλείται να πάρει την απόφαση ή είναι αναγκασμένος να βαδίζει συνεχώς, μία στον δρόμο της εκπαίδευσης και μία στον δρόμο της ανεργίας. Πέραν του αναγκαίου της αλλαγής συνεχώς δρόμου υπάρχει η λύση του να εγκαταλείψει ένας αναπληρωτής τελικά τον δρόμο της εκπαίδευσης και να διαλέξει τον δρόμο της ανεργίας προκειμένου ίσως έτσι να πετύχει πιο εύκολα να ζήσει με την νέα του οικογένεια και τους φίλους δίπλα του αλλά αυτός είναι ένας δύσκολος δρόμος καθώς δεν θα έχει χρήματα που του εξασφαλίζει αυτή τη στιγμή η δουλειά του. Σίγουρα όμως θα έχει μία σταθερότητα στη ζωή του που δεν την έχει όσο εργάζεται ως αναπληρωτής που καλείται συνεχώς να μετακομίζει σε νέα μέρη. (Υποκείμενο ΓΠ6)

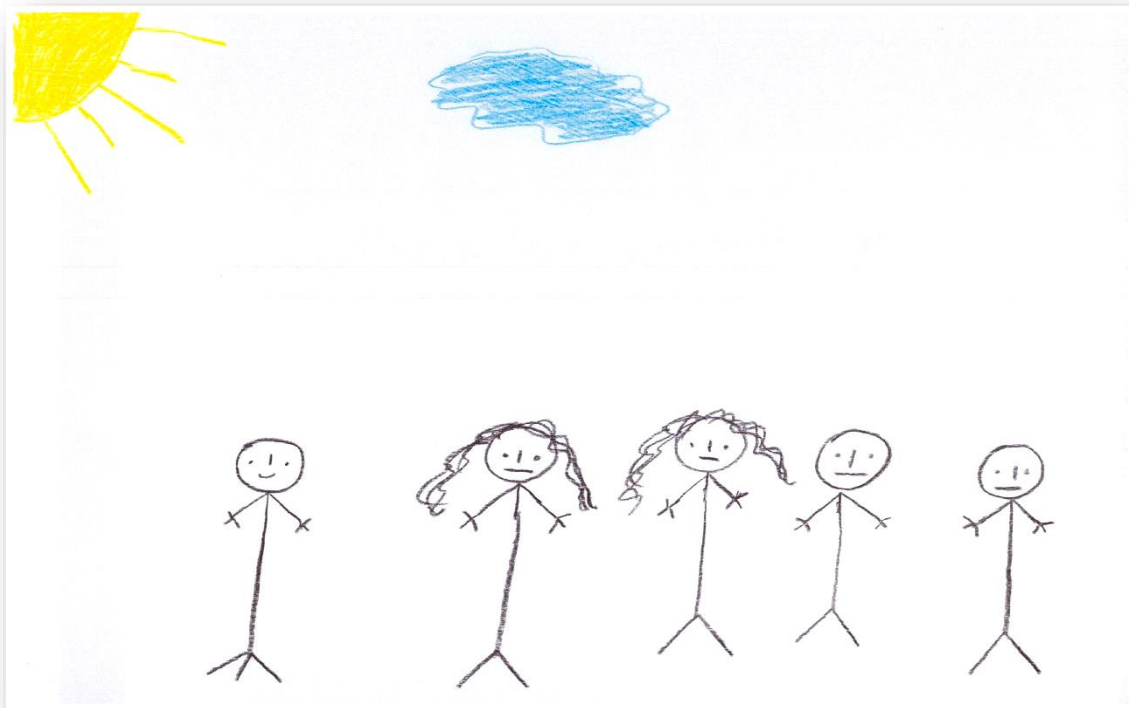

Ιχνογράφημα 17. Ιχνογραφικό έργο 2: Η οδύσσεια των αναπληρωτών.

Το ιχνογράφημα του Σάκη για την ποιότητα ζωής των αναπληρωτών περιέχει πέντε μαύρες ανθρώπινες φιγούρες, ανδρικές και γυναικείες, με προβληματισμένα και ελάχιστα χαμογελαστά πρόσωπα. Από πάνω τους ένα γαλάζιο σύννεφο και στην άκρη ο λαμπερός ήλιος.

Αν κρίνουμε και από τον τίτλο που έχει δώσει ο Γιώργος στη ζωγραφιά του για την «Οδύσσεια των αναπληρωτών» αντιλαμβανόμαστε ότι εστιάζει στα προβλήματα που έχουν οι αναπληρωτές με τις συνεχείς μετακινήσεις κάθε χρόνο σε διαφορετικά μέρη και διαφορετικά σχολεία αλλά και την ανασφάλεια που νιώθουν λόγω της αδιοριστίας και των προβλημάτων που προκαλεί αυτή. Οι αναπληρωτές είναι προβληματισμένοι και αγχωμένοι για το μέλλον τους αλλά διατηρούν την αισιοδοξία τους και την ελπίδα τους πως κάποτε τα σύννεφα θα φύγουν από τη ζωή τους και θα λάμψει ξανά ο ήλιος με τον διορισμό τους και με μία πιο ευτυχισμένη ζωή. (Υποκείμενο ΑΣ3)

Όπως φαίνεται από τα παραπάνω ιχνογραφήματα τα υποκείμενα αναπαριστούν ιχνογραφικά την ποιότητα ζωής των αναπληρωτών δασκάλων ως κάτι το οποίο σχετίζεται με τη συνεχή μετακίνηση από τόπο σε τόπο, από σπίτι σε σπίτι και από σχολείο σε σχολείο, πάντα με τις βαλίτσες τους φορτωμένες σε αυτοκίνητα, λεωφορεία, τρένα, αεροπλάνα και πλοία. Σ' αυτή την κατηγορία ανήκουν τα υποκείμενα ΓΚ1, ΓΑ2, ΑΣ3, ΑΑ4, ΓΠ6, ΑΣ8, ΑΘ9 και ΓΓ10. Πιο συγκεκριμένα, τα υποκείμενα στα πρώτα ιχνογραφήματα (ΓΚ1, ΓΓ10, ΑΣ8, ΑΘ9) έχουν ζωγραφίσει μια αναπληρώτρια ή έναν αναπληρωτή, περιτριγυρισμένο από πολλές βαλίτσες και ταξιδεύοντας με φανερό τη δυσκολία και τη στεναχώρια. Στη συνέχεια από το υποκείμενο 2 έχουμε έναν χάρτη της Ελλάδας, όπου φτάνουν οι αναπληρωτές με τις βαλίτσες τους. Αυτή η εικόνα δείχνει την ανισοκατανομή των αναπληρωτών στην Ελλάδα, αφού συσσωρεύονται όλοι στη νότια Ελλάδα ενώ οι περισσότεροι είναι κάτοικοι της βόρειας Ελλάδας. Έπειτα, αφού φτάσουν στον προορισμό τους, το υποκείμενο ΑΑ4 μας δείχνει πως ο αναπληρωτής αναγκάζεται να πάει μέχρι το σχολείο, που ανοίγει για τους μαθητές την τελευταία στιγμή, με το

αυτοκίνητο ακόμη φορτωμένο με τις βαλίτσες, καθώς δεν έχει προλάβει να βρει σπίτι. Ακολουθεί ζωγραφιά του υποκειμένου ΓΠ6, που φανερώνει το δίλλημα του αναπληρωτή αν θα συνεχίσει σ' αυτήν την κατάσταση ή αν θα παρατήσει και θα βρεθεί στην ανεργία, αλλά κοντά στους δικούς του ανθρώπους και στα όνειρα που έχει, όπως οικογένεια κλπ. Τέλος έχουμε τη ζωγραφιά του υποκειμένου ΑΣ3, ο οποίος παρομοιάζει όλη αυτή την κατάσταση με την οδύσσεια, καθώς, παρόλο που γυρίζει όλη τη χώρα για 10 χρόνια όπως ο Οδυσσέας, ελπίζει πως και οι αναπληρωτές θα βρουν τελικά σαν τον Οδυσσέα την Ιθάκη τους και έτσι όλα θα λήξουν καλώς.

8.2.2. Η ποιότητα ζωής των αναπληρωτών δασκάλων ως πινακίδα STOP: Αναφέρεται στις περιπτώσεις που το υποκείμενο αναπαριστά ιχνογραφικά την ποιότητα ζωής των αναπληρωτών δασκάλων ως κάτι το οποίο σχετίζεται με το «φρενάρισμα» και αναμονή στη ζωή των αναπληρωτών στη θέληση τους να είναι κοντά στους αγαπημένους τους ανθρώπους, να έχουν ένα μόνιμο σπίτι και τα βασικά εργασιακά δικαιώματα. Στην κατηγορία αυτή ανήκουν τα ιχνογραφήματα από 1 υποκείμενο (10%), 0 αναπληρωτές δάσκαλοι (0%) και 1 αναπληρώτρια δασκάλα (10%). Μερικά χαρακτηριστικά παραδείγματα είναι τα ακόλουθα:

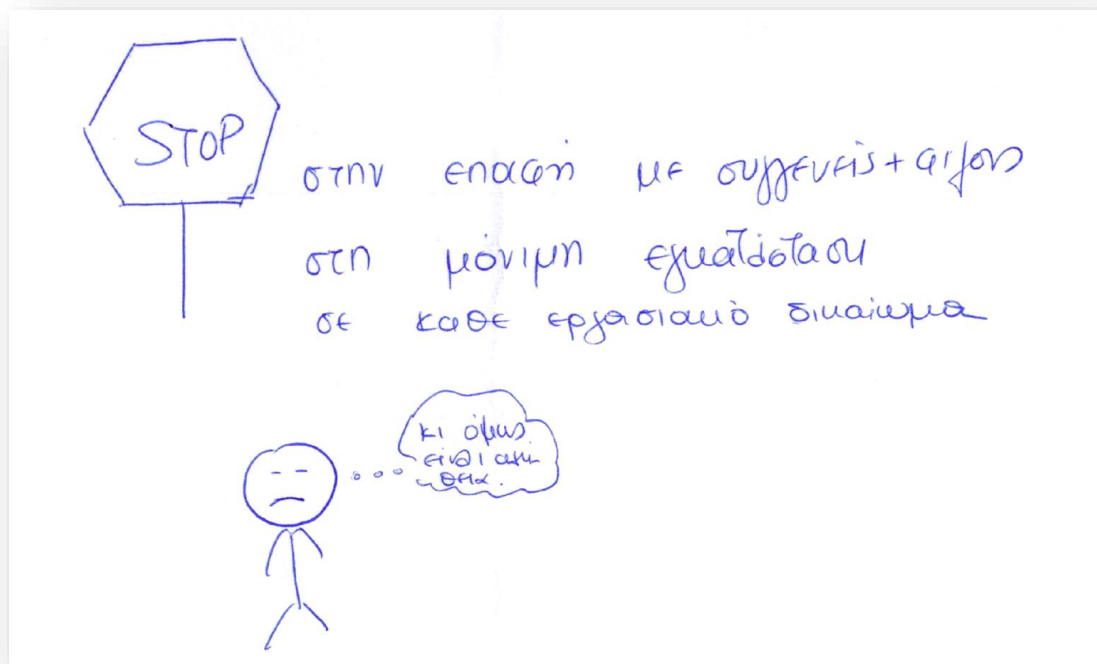

Ιχνογράφημα 18. Ιχνογραφικό έργο 2: Η πινακίδα του STOP.

Για την ποιότητα ζωής των αναπληρωτών έχουμε μία ζωγραφιά από την Αυγή που δείχνει μία πινακίδα STOP με επεξήγηση δίπλα "... στην επαφή με συγγενείς και φίλους, στη μόνιμη εγκατάσταση, σε κάθε εργασιακό δικαίωμα" και ένας άνθρωπος δίπλα με στεναχωρημένο πρόσωπο να σκέφτεται "κι όμως είναι αλήθεια".

Η ποιότητα ζωής των αναπληρωτών, όπως την αντιλαμβάνεται η Αυγή, είναι χαμηλή γιατί υπάρχει, όπως και στην οδήγηση το STOP που σε σταματά, ένα φρένο στη ζωή των αναπληρωτών το οποίο βάζει το κράτος σε πολλά ζητήματα της ζωής τους. Αυτά τα ζητήματα είναι η επαφή με τους συγγενείς και τους φίλους των αναπληρωτών που δυσκολεύονται να δούνε λόγω μακρινής εργασίας, η μόνιμη εγκατάσταση σε ένα σπίτι που δεν υπάρχει σχεδόν για κανέναν αναπληρωτή που αναγκάζονται συνεχώς να

αλλάζουν τόπο κατοικίας και σπίτι και τέλος, τα εργασιακά δικαιώματα που είναι σχεδόν ανύπαρκτα σε αυτήν την ομάδα εργαζομένων, τους αναπληρωτές. Όλα αυτά δημιουργούν ματαίωση και στεναχώρια στους αναπληρωτές που βλέπουν να περνούν τα χρόνια και αυτό το φρένο να μην παύει να υπάρχει, με μεγάλο υπαίτιο το κράτος που δε διορίζει τους αναπληρωτές παρά τα όσα έχουν προσφέρει τόσα χρόνια. (Υποκείμενο ΓΑ7)

8.2.3. Η ποιότητα ζωής των αναπληρωτών δασκάλων ως πανό διαμαρτυρίας: Αναφέρεται στις περιπτώσεις που το υποκείμενο αναπαριστά ιχνογραφικά την ποιότητα ζωής των αναπληρωτών δασκάλων ως κάτι το οποίο σχετίζεται με τον αγώνα τους για τον μόνιμο διορισμό τους, τον σεβασμό της πολυετούς προσφοράς τους και ενάντια σε κάθε απαξίωση και εκμετάλλευση από το κράτος. Στην κατηγορία αυτή ανήκουν τα ιχνογραφήματα από 1 υποκείμενο (10%), 1 αναπληρωτής δάσκαλος (10%) και 0 αναπληρώτριες δασκάλες (0%). Μερικά χαρακτηριστικά παραδείγματα είναι τα ακόλουθα:

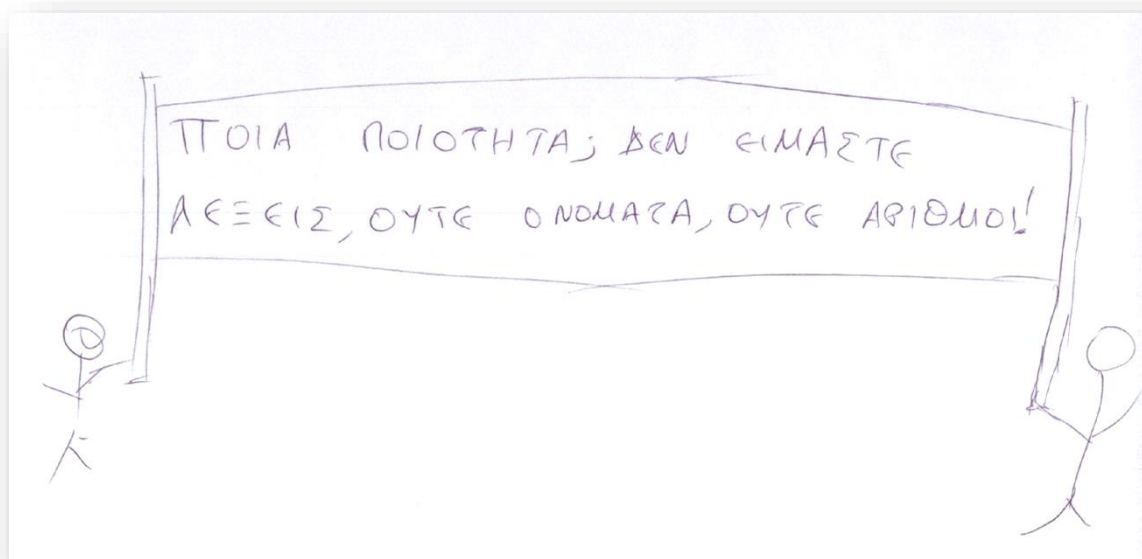

Ιχνογράφημα 19. Ιχνογραφικό έργο 2: Ποια ποιότητα;

Για την ποιότητα ζωής των αναπληρωτών δασκάλων ο Τάσος έχει ζωγραφίσει δύο φιγούρες ανθρώπινες να κρατούν ένα πανό που γράφει: «Ποια ποιότητα; Δεν είμαστε λέξεις, ούτε ονόματα, ούτε αριθμοί».

Με αυτό το σύνθημα θέλει να δείξει πως οι αναπληρωτές νιώθουν πως δεν έχουν ποιότητα ζωής και πως το κράτος δεν σέβεται τη ζωή τους καθώς τους βλέπει ως λέξεις που μπορεί να γράψουν κάπου, ως ονόματα στους πίνακες αναπληρωτών και ως αριθμούς που προσλαμβάνονται ή απολύονται. Δεν υπολογίζει καθόλου τον ανθρώπινο παράγοντα και τα προβλήματα, το οικογενειακό, οικονομικό, αλλά και ψυχολογικό υπόβαθρο του καθενός. (Υποκείμενο ΑΤ5)

Στη συνέχεια, στον πίνακα 10 παρουσιάζουμε τα συγκεντρωτικά αποτελέσματα για το πώς αναπαρίσταται στα ιχνογραφήματα η ποιότητα ζωής των αναπληρωτών δασκάλων σε σχέση με το φύλο των υποκειμένων.

Πίνακας 10. Ποσοστά κατηγοριών που σχετίζονται με το πώς αναπαρίσταται στα ιχνογραφήματα η ποιότητα ζωής των αναπληρωτών δασκάλων σε σχέση με το φύλο των υποκειμένων.

ΚΑΤΗΓΟΡΙΕΣ	ΥΠΟΚΕΙΜΕΝΑ		ΣΥΝΟΛΟ
	ΑΝΑΠΛΗΡΩΤΕΣ ΔΑΣΚΑΛΟΙ	ΑΝΑΠΛΗΡΩΤΡΙΕΣ ΔΑΣΚΑΛΕΣ	
Η ποιότητα ζωής των αναπληρωτών δασκάλων ως βαλίτσα	4 (40%)	4 (40%)	8 (80%)
Η ποιότητα ζωής των αναπληρωτών δασκάλων ως πινακίδα STOP	0 (0%)	1 (10%)	1 (10%)
Η ποιότητα ζωής των αναπληρωτών δασκάλων ως πανό διαμαρτυρίας	1 (10%)	0 (0%)	1 (10%)

Όπως διαπιστώνουμε από τον παραπάνω πίνακα το μεγαλύτερο ποσοστό των υποκειμένων, που είναι το 80%, μοιρασμένων εξίσου μεταξύ των αντρών και γυναικών, απεικονίζουν την ποιότητα ζωής των αναπληρωτών γενικότερα ως πολλές βαλίτσες, δηλαδή ως κάτι το οποίο σχετίζεται με τη συνεχή μετακίνηση-μετακόμιση από τόπο σε τόπο, από σπίτι σε σπίτι και από σχολείο σε σχολείο. Μπορεί αυτό να μην αποτελεί μέρος της καθημερινότητας του αναπληρωτή, αλλά είναι κατί όπως φαίνεται πως επηρεάζει σε μεγάλο βαθμό τη σκέψη, τα συναισθήματά τους γενικότερα και την ευχαρίστηση από τη ζωής τους, καθώς βιώνουν μια συνεχή ματαίωση στις επιθυμίες τους για το παρόν και στην προσπάθεια οργάνωσης του μελλοντός τους, όπως το επιθυμούν και το ονειρεύονται. Από το ίδιο γεγονός προκύπτουν και τα άλλα δύο ιχνογραφήματα του παρόντος κεφαλαίου, δηλαδή της πινακίδας STOP, αφού όπως προαναφέραμε ο τρόπος ζωής τους τους απαγορεύει να κάνουν πράξη τις επιθυμίες τους, όπως να είναι κοντά στα αγαπημένα τους άτομα και να έχουν επαρκή εργασιακά δικαιώματα, αλλά και του τελευταίου ιχνογραφήματος με το πανό διαμαρτυρίας των αναπληρωτών κατά της εκμετάλλευσής τους και υπέρ του μόνιμου διορισμού τους, που θα λύσει όλα τα παραπάνω προβλήματα που αντιμετωπίζουν οι αναπληρωτές δάσκαλοι και οι αναπληρώτριες δασκάλες.

8.3. Η ψυχολογία του αναπληρωτών και η σχέση με την ποιότητα ζωής τους

Σε αυτό το υποκεφάλαιο θα παρουσιαστεί η ψυχολογία των αναπληρωτών με πολυετή προϋπηρεσία και πώς σχετίζεται αυτή η ψυχολογία με την ποιότητα ζωής τους. Η ψυχολογία και η ποιότητα ζωής των αναπληρωτών φαίνεται από δύο ειδών έργα: (α) από την ημιδομημένη κλινική συνέντευξη 2 των υποκειμένων και (β) από το ιχνογραφικό έργο 2 κάθε υποκειμένου για τον τρόπο που αντιλαμβάνεται την ποιότητα της ζωής όλων των αναπληρωτών. Από την ανάλυση περιεχομένου των συνεντεύξεων και των ιχνογραφήματων των υποκειμένων, διακρίναμε τις κατηγορίες και υποκατηγορίες που περιγράφονται παρακάτω.

8.3.1. Η ψυχολογία του αναπληρωτή πολλών ετών: Αφορά την ερώτηση που έγινε στα υποκείμενα «Τι από ψυχολογικής πλευράς σημαίνει να είναι κάποιος αναπληρωτής/τρια δάσκαλος/α για πολλά χρόνια και σε συνεχή αναμονή για τον μόνιμο διορισμό του;» και οι απαντήσεις έδειξαν μια πληθώρα συναισθημάτων, κυρίως αρνητικών, που κυριαρχούν στους αναπληρωτές και πολλών δύσκολων καταστάσεων που βιώνουν. Από την ανάλυση

περιεχομένου των συνεντεύξεων των υποκειμένων, διακρίναμε τις ακόλουθες κατηγορίες:

8.3.1.1. Αβεβαιότητα για το μέλλον: Αναφέρεται στις περιπτώσεις που το υποκείμενο θεωρεί πως οι αναπληρωτές νιώθουν αβεβαιότητα στη ζωή τους. Στην κατηγορία αυτή αναφέρθηκαν 6 υποκείμενα (60%), 3 αναπληρωτές δάσκαλοι (30%) και 3 αναπληρώτριες δασκάλες (30%). Μερικά χαρακτηριστικά παραδείγματα είναι τα ακόλουθα:

[...] αυτά που κυριαρχούν στην ψυχολογία του είναι η αβεβαιότητα (ΓΚ1, Κλινική συνέντευξη 1, Ερ. 12).

[...] δεν ξέρεις του χρόνου, δεν ξέρεις το μέρος πολλές φορές (ΓΑ2, Κλινική συνέντευξη 1, Ερ. 12).

Δεν γνωρίζει [...] πού θα δουλεύει. (ΑΣ3, Κλινική συνέντευξη 1, Ερ. 12).

Δηλαδή κάθε χρόνο είμαι με την αβεβαιότητα (ΑΑ4, Κλινική συνέντευξη 1, Ερ. 12α).

[...] βλέπουν ότι δεν υπάρχει μέλλον στο τι μπορεί να προσφέρει το επάγγελμα, ώστε να έχουν την κατάλληλη ποιότητα ζωής που αυτοί θέλουν. Δεν βλέπουν άμεσα διορισμό. Δεν βλέπουν άμεσα να γυρίζουν σπίτια τους. (ΑΤ5, Κλινική συνέντευξη 1, Ερ. 12γ).

Είσαι συνεχώς σε μία φάση αβεβαιότητας, ανησυχίας, δεν ξέρεις πού θα βρεθείς, τι θα σου ξημερώσει. Άρα και μόνο αυτό το πράγμα είναι αρκετό για να νιώθεις αυτή την αβεβαιότητα. (ΓΠ6, Κλινική συνέντευξη 1, Ερ. 12).

Ο τίτλος που έχω βάλει στη ζωγραφιά μου είναι: "Πού θα πάει πια αυτή η βαλίτσα;". Έχω ζωγραφίσει έναν δάσκαλο αναπληρωτή, που στέκεται σ' ένα σταυροδρόμι έχοντας μπροστά του δύο δρόμους μόνο. Ο δρόμος που οδηγεί στην εκπαίδευση και στη δουλειά του και ο δρόμος που οδηγεί στην ανεργία. Έχω βάλει τις βαλίτσες που πάντα τον συνοδεύουν και κάποιες σκέψεις όπως είναι τα όνειρα, η οικογένεια, οι προσδοκίες που έχει και οι φίλοι. Από δω και πάνω από το κεφάλι του αναπληρωτή έχω βάλει κάποια ερωτηματικά. Δηλαδή τα ερωτηματικά αυτά θέλουν να δείξουν πάλι τους προβληματισμούς που έχει ένας αναπληρωτής, καθώς στέκεται και μπαίνει στη θέση να σκεφτεί πάνω στο τι δρόμο θα ακολουθήσει, προκειμένου να αποκτήσει μία καλή ποιότητα ζωής και μία ζωή έτσι όπως την επιθυμεί. Ερχόμαστε πολλές φορές μπροστά σε αυτό το δίλημμα. Το αν θα ακολουθήσουμε την εκπαίδευση ή θα πρέπει κάποια στιγμή να πάρουμε την βαλίτσα μας και να ακολουθήσουμε το δρόμο της ανεργίας. Αυτοί οι δύο δρόμοι μας δίνονται κάθε χρόνο ούτως ή άλλως, καθώς 9 μήνες δουλεύουμε στην εκπαίδευση και τρεις μήνες του χρόνου είμαστε άνεργοι. Τα συννεφάκια θέλουν να δείξουν τις σκέψεις και τους προβληματισμούς. Σκεφτόμαστε πάντα στο πίσω μέρος του μυαλού μας, έχουμε τα όνειρα, τις προσδοκίες που έχουμε για το μέλλον μας, την οικογένειά μας και τους φίλους που αφήνουμε. Αυτό θέλω να αποτυπώσω με αυτό το σχέδιο. (ΓΠ6, Ιχνογραφικό έργο 2, Ερ. 1).

8.3.1.2. Μιζέρια/ γκρίνια: Αναφέρεται στις περιπτώσεις που το υποκείμενο θεωρεί πως οι αναπληρωτές νιώθουν μιζέρια και γκρίνια στη ζωή τους. Στην κατηγορία αυτή αναφέρθηκαν 1 υποκείμενο (10%), 0 αναπληρωτές δάσκαλοι (0%) και 1 αναπληρώτρια δασκάλα (10%). Μερικά χαρακτηριστικά παραδείγματα είναι τα ακόλουθα:

[...] μία κακομοιριά θα έλεγα κάποιες φορές, ας πούμε μία μιζέρια μας βγαίνει... ότι κλαιγόμαστε συνεχώς και γκρινιάζουμε (ΓΚ1, Κλινική συνέντευξη 1, Ερ. 12).

8.3.1.3. Εργασιακή ανασφάλεια: Αναφέρεται στις περιπτώσεις που το υποκείμενο θεωρεί πως οι αναπληρωτές νιώθουν εργασιακή ανασφάλεια στη ζωή τους. Στην κατηγορία αυτή αναφέρθηκαν 4 υποκείμενα (40%), 3 αναπληρωτές δάσκαλοι (30%) και 1 αναπληρώτρια δασκάλα (10%). Μερικά χαρακτηριστικά παραδείγματα είναι τα ακόλουθα:

[...] μία ανασφάλεια για το μέλλον (ΓΚ1, Κλινική συνέντευξη 1, Ερ. 12).

Δε γνωρίζει αν θα δουλεύει την επόμενη χρονιά (ΑΣ3, Κλινική συνέντευξη 1, Ερ. 12).

Η ανασφάλεια στο επαγγελματικό κομμάτι, πιστεύω ότι μπορεί να είναι τέτοια ώστε κάποιος να μην έχει ποιότητα ζωής. (ΑΣ8, Κλινική συνέντευξη 1, Ερ.12).

Η δεύτερη ζωγραφιά έχει τίτλο: "Η ζωή του αναπληρωτή" και δείχνει ένα φορτωμένο αυτοκίνητο με πράγματα, έτοιμο στο λιμάνι να ταξιδέψει προς κάθε προορισμό. Υπάρχει και μία ταμπέλα που έχει κάποια συναισθήματα του αναπληρωτή και την ζωγράφισα γιατί θέλω να δείξω με αυτό τον τρόπο την αβεβαιότητα και την εργασιακή ανασφάλεια που έχουμε, όλοι οι αναπληρωτές. (ΑΘ9, Ιχνογραφικό έργο 2, Ερ. 1).

8.3.1.4. Απογοήτευση: Αναφέρεται στις περιπτώσεις που το υποκείμενο θεωρεί πως οι αναπληρωτές νιώθουν απογοήτευση στη ζωή τους. Στην κατηγορία αυτή αναφέρθηκαν 2 υποκείμενα (20%), 0 αναπληρωτές δάσκαλοι (0%) και 2 αναπληρώτριες δασκάλες (20%). Μερικά χαρακτηριστικά παραδείγματα είναι τα ακόλουθα:

[...] απογοήτευση και ότι δεν υπάρχει κάποια προοπτική εξέλιξης για το μέλλον (ΓΚ1, Κλινική συνέντευξη 1, Ερ. 12).

[...] που σε κάνει να περιμένεις, αγανακτείς περιμένοντας και στο τέλος, ενώ έχεις γεμίσει τις βαλίτσες σου πολλές αναμνήσεις από διάφορα μέρη της Ελλάδας, φτάνεις σε ένα σημείο, οι τελευταίες συζητήσεις να ζητάνε... Να γίνεται κουβέντα για διάφορα προσόντα, διάφορα έξτρα προσόντα μάλλον, που θα πρέπει να έχεις για να διοριστείς, που ακυρώνουν και την προηγούμενη ζωή σου (ΓΑ7, Κλινική συνέντευξη 1, Ερ. 12).

8.3.1.5. Κούραση: Αναφέρεται στις περιπτώσεις που το υποκείμενο θεωρεί πως οι αναπληρωτές νιώθουν κούραση στη ζωή τους. Στην κατηγορία αυτή αναφέρθηκαν 6 υποκείμενα (60%), 4 αναπληρωτές δάσκαλοι (40%) και 2 αναπληρώτριες δασκάλες (20%). Μερικά χαρακτηριστικά παραδείγματα είναι τα ακόλουθα:

[...] κούραση... (ΓΚ1, Κλινική συνέντευξη 1, Ερ. 12).

τους συναδέλφους τους έχω κάνει με το μαύρο, που και αυτό συμβολίζει την ανασφάλεια που βιώνουν και όχι σίγουρα μία ευχάριστη κατάσταση και τον συνωστισμό στις πρωτοβάθμιες και όλο αυτό που υφιστάμεθα κάθε χρόνο, μέχρι να παρουσιαστούμε, να τοποθετηθούμε και αυτό με την πολυκοσμία (ΑΣ3, Ιχνογραφικό έργο 2, Ερ. 3).

[...] σε συζητήσεις που κάνουμε όλοι είναι ψυχολογικά κουρασμένοι, δεν το θέλουν καθόλου. (ΑΑ4, Κλινική συνέντευξη 1, Ερ. 12γ).

Νομίζω ότι έχουν απαξιώσει την εκπαίδευση στο μυαλό μας. Πολλοί σκεφτόμαστε να την αφήσουμε, να κάνουμε κάτι άλλο, να αλλάξουμε επάγγελμα. Γενικότερα στις συζητήσεις μας πλέον με συναδέλφους, ενώ παλιότερα υπήρχε η εκπαίδευση και το μέλλον και η ελπίδα... Τώρα θα έλεγα ότι πολλές φορές δεν μιλάμε καν για τη δουλειά μας και νομίζω ότι οι περισσότεροι παλιοί συνάδελφοι αναπληρωτές κινούνται στο ίδιο μήκος κύματος,

δηλαδή είναι απαξιωμένη η εκπαίδευση στα μάτια τους. (ΑΤ5, Κλινική συνέντευξη 1, Ερ. 12β).

Κάθε λίγο μία καινούργια αρχή. Σίγουρα αυτό είναι επίπονο (ΑΣ8, Κλινική συνέντευξη 1, Ερ. 12α).

Ψυχολογικά είναι, δεν ξέρω πώς να το χαρακτηρίσω, βασανιστήριο. Στην αρχή το βλέπαμε όλοι, ααα τι ωραία θα πάω σε ένα καινούργιο μέρος, θα γνωρίσω καινούργιους ανθρώπους, θα κάνω καινούργια πράγματα, θα δω καινούργια μέρη. Όλα αυτά, ενθουσιασμός, ανεμελιά, ήμασταν πιο μικροί και δεν μας ένοιαζε. Όσο μεγαλώνουμε και κάνουμε αυτό το πράγμα για χρόνια, όσο πάει γίνεται όλο και πιο δύσκολο (ΓΤ10, Κλινική συνέντευξη 1, Ερ. 12).

Ο τίτλος είναι: " Η ζωή των αναπληρωτών". Έχω κάνει πάλι ένα καράβι, πάρα πολλές βαλίτσες, ανθρωπάκια αναπληρωτές και ένα φορητό που γράφει <<Μεταφορές>>. Αυτό δείχνει ότι οι αναπληρωτές, είμαστε συνεχώς με μία βαλίτσα στο χέρι και κάνουμε μετακομίσεις και ταξιδεύουμε και δεν είναι τόσο ευχάριστο. Αυτό. (ΓΤ10, Ιχνογραφικό έργο 2, Ερ. 1).

8.3.1.6. Άγχος: Αναφέρεται στις περιπτώσεις που το υποκείμενο θεωρεί πως οι αναπληρωτές νιώθουν άγχος στη ζωή τους. Στην κατηγορία αυτή αναφέρθηκαν 4 υποκείμενα (40%), 1 αναπληρωτής δάσκαλος (10%) και 3 αναπληρώτριες δασκάλες (30%). Μερικά χαρακτηριστικά παραδείγματα είναι τα ακόλουθα:

[...] άγχος... (ΓΚ1, Κλινική συνέντευξη 1, Ερ. 12).

Είναι μία πολύ στρεσογόνα κατάσταση (ΓΑ7, Κλινική συνέντευξη 1, Ερ. 12).

Ο τίτλος της ζωγραφιάς είναι: "Πώς θα πάω εκεί;". Στην ζωγραφιά αυτή βλέπουμε μία αναπληρώτρια δασκάλα, η οποία κλαίει. Έχει ένα συννεφάκι πάνω από το κεφάλι της, το οποίο είναι γεμάτο από ερωτηματικά. Πίσω της υπάρχουν αρκετές βαλίτσες και μπροστά της υπάρχει ένα μηχανάκι, ένα πλοίο, ένα λεωφορείο και ένα αεροπλάνο. Αυτό βλέπουμε στην εικόνα. Ο λόγος που ζωγράφισα αυτό είναι γιατί η μετακίνηση είναι ένα από τα σημαντικά θέματα, που αντιμετωπίζουν οι αναπληρωτές δάσκαλοι. (ΑΣ8, Ιχνογραφικό έργο 2, Ερ. 1).

[...] το άγχος το αν θα δουλέψουμε, το πού θα δουλέψουμε (ΓΤ10, Κλινική συνέντευξη 1, Ερ. 12).

8.3.1.7. Ψυχοφθόρο/κακή ψυχολογία: Αναφέρεται στις περιπτώσεις που το υποκείμενο θεωρεί πως οι αναπληρωτές δάσκαλοι βιώνουν κάτι το ψυχοφθόρο στη ζωή τους και γενικότερα αρνητικά συναισθήματα που τους επιφέρουν κακή ψυχολογία στη ζωή τους. Στην κατηγορία αυτή αναφέρθηκαν 8 υποκείμενα (80%), 4 αναπληρωτές δάσκαλοι (40%) και 4 αναπληρώτριες δασκάλες (40%). Μερικά χαρακτηριστικά παραδείγματα είναι τα ακόλουθα:

Είναι κάτι τρομερά ψυχοφθόρο, μία τρομερά ψυχοφθόρα διαδικασία (ΓΑ2, Κλινική συνέντευξη 1, Ερ. 12).

Είναι δύσκολο από ψυχολογικής πλευράς να είναι αναπληρωτής, είναι από μόνο του το καθεστώς της μακροχρόνιας αναπλήρωσης, μία ιδιαίτερα ψυχοφθόρα διαδικασία (ΑΣ3, Κλινική συνέντευξη 1, Ερ. 12).

[...] το να είσαι αναπληρωτής εντάξει, είναι πάρα πολύ ψυχοφθόρο πλέον, ανάλογο όμως το τι άνθρωπος είσαι. (ΑΑ4, Κλινική συνέντευξη 1, Ερ. 12α).

Αυτή τη στιγμή νομίζω ότι η ψυχολογία είναι στα τάρταρα. [...] Ψυχολογικά είναι καταρρακωμένοι σε αυτό το κομμάτι. (ΑΤ5, Κλινική συνέντευξη 1, Ερ. 12β & 12δ).

Είναι αρκετά ψυχοφθόρο για έναν άνθρωπο να βιώνει κάθε χρόνο αυτό το πράγμα. (ΓΠ6, Κλινική συνέντευξη 1, Ερ. 12).

Είναι μία ψυχοφθόρα κατάσταση. (ΓΑ7, Κλινική συνέντευξη 1, Ερ. 12).

Σίγουρα πιστεύω ότι θα επηρεάζει και θα επιβαρύνει το συναισθηματικό κομμάτι, γιατί από τη στιγμή που δεν έχουν κάτι σταθερό και δεν μπορούν, ας πούμε, να δημιουργήσουν οικογένεια, δεν μπορούν να δημιουργήσουν σταθερές σχέσεις, όχι μόνο σε ερωτικό αλλά και σε φιλικό επίπεδο, αυτό δημιουργεί μία συνεχή αναστάτωση στη ζωή. (ΑΣ8, Κλινική συνέντευξη 1, Ερ. 12α).

[...] ψυχολογικά μας φθείρει όλο αυτό (ΓΤ10, Κλινική συνέντευξη 1, Ερ. 12).

8.3.1.8. Συνεχής αναμονή/ ματαιώση: Αναφέρεται στις περιπτώσεις που το υποκείμενο θεωρεί πως οι αναπληρωτές νιώθουν συνεχή αναμονή/ ματαιώση στη ζωή τους. Στην κατηγορία αυτή αναφέρθηκαν 6 υποκείμενα (60%), 2 αναπληρωτές δάσκαλοι (20%) και 4 αναπληρώτριες δασκάλες (40%). Μερικά χαρακτηριστικά παραδείγματα είναι τα ακόλουθα:

[...] έχω ζωγραφίσει ένα αεροπλάνο, ένα τρένο, ένα καράβι, έτσι; έχω βάλει τον αναπληρωτή σκυθρωπό, να είναι γύρω του πολλές βολιτσές ζωγραφισμένες και από κάτω η οικογένεια και οι φίλοι του να είναι στεναχωρημένοι και να του λένε «Κάνε υπομονή θα τα ξαναπούμε σε εννιά μήνες» σαν να τον αποχαιρετούν... αυτό το έκανα γιατί ο αναπληρωτής όντως είναι με μία βολιτσα στο χέρι, όχι μία, πάρα πολλές βολιτσές που δεν ξέρει αν θα πάει στα νησιά, αν θα πάει στη στεριά για αυτό έβαλα και πόσο μακρινή θα είναι η απόσταση. Γι' αυτό έβαλα αεροπλάνο, καράβι και τρένο και από κάτω απομακρυσμένοι οικογένεια και φίλοι γιατί υπάρχει απόσταση... αυτό... και σκυθρωπός αναπληρωτής γιατί είναι στενοχωρημένος φυσικά που αποχωρίζεται τους δικούς του. (ΓΚ1, Ιχνογραφικό έργο 2, Ερ. 1).

[...] βάζεις συνέχεια σε αναμονή τη ζωή σου (ΓΑ2, Κλινική συνέντευξη 1, Ερ. 12).

Δεν μπορώ ούτε να οργανώσω τη ζωή μου, ούτε σε εισαγωγικά να εκπληρώσω τα όνειρά μου, ούτε να επιστρέψω στον τόπο μου, ούτε να γυρίσω στους δικούς μου, ούτε να σκεφτώ πώς θα κάνω οικογένεια, δεν μπορώ να προγραμματίζω το μέλλον μου (ΑΑ4, Κλινική συνέντευξη 1, Ερ. 12α).

Είναι μία κατάσταση διαρκούς αναμονής για κάτι που τελικά ποτέ δεν γίνεται. Είναι μία πολύ στρεσογόνα κατάσταση (ΓΑ7, Κλινική συνέντευξη 1, Ερ. 12).

Ψυχολογικά είναι κάτι άσχημο. Είναι κάτι σαν ομηρία. Είναι σαν να θες να πετύχεις κάτι και να περιμένεις, να περιμένεις, να περιμένεις και να βλέπεις ότι δεν έρχεται αυτό το πράγμα. Κάπως έτσι θα το έλεγα εγώ ψυχολογικά, μία ομηρία θα το χαρακτήριζα. (ΑΘ9, Κλινική συνέντευξη 1, Ερ. 12).

[...] είναι μία διαδικασία ατελείωτη [...] άντε πάλι ξανά όλη αυτή τη διαδικασία να την περνάμε κάθε χρόνο από την αρχή. Ξανά και ξανά και ξανά και όλο αυτό ψυχολογικά μας έχει καταβάλει. (ΓΤ10, Κλινική συνέντευξη 1, Ερ. 12).

8.3.1.9. Ετεροκαθορισμός από άλλους: Αναφέρεται στις περιπτώσεις που το υποκείμενο θεωρεί πως οι αναπληρωτές νιώθουν τον ετεροκαθορισμό από άλλους στη ζωή τους. Στην κατηγορία αυτή αναφέρθηκαν 1 υποκείμενο (10%), 0 αναπληρωτές δάσκαλοι (0%) και 1 αναπληρώτρια δασκάλα (10%). Μερικά χαρακτηριστικά παραδείγματα είναι τα ακόλουθα:

[...] τη ζωή σου δεν ξέρεις πώς να την ορίσεις γιατί δεν είναι εύκολο να την ορίσεις, την ορίζουν κυρίως οι άλλοι για σένα (ΓΑ2, Κλινική συνέντευξη 1, Ερ. 12).

8.3.1.10. Αλλαγή τύπου/δυσκολία μετακόμισης: Αναφέρεται στις περιπτώσεις που το υποκείμενο θεωρεί πως οι αναπληρωτές νιώθουν δυσκολία για την συνεχή αλλαγή τύπου στη ζωή τους και μετακόμισης. Στην κατηγορία αυτή αναφέρθηκαν 3 υποκείμενα (30%), 2 αναπληρωτές δάσκαλοι (20%) και 1 αναπληρώτρια δασκάλα (10%). Μερικά χαρακτηριστικά παραδείγματα είναι τα ακόλουθα:

Ζωγράφισα τη ζωή μας όλα αυτά τα χρόνια που είμαστε αναπληρωτές, που είμαστε από το ένα μέρος στο άλλο από το ένα νησί στο άλλο. Έφτιαξα διάφορα νησιά και τοποθέτησα αναπληρωτές που είναι με τις βαλίτσες τους, άλλοι από εδώ άλλοι από κει. [...] στη στεριά προς τα βόρεια, βρίσκονται μόνο δύο αναπληρωτές ενώ στα υπόλοιπα μέρη είναι πιο πολλοί αναπληρωτές, διότι στο Βορρά είναι πιο δύσκολο να πάρουνε, είναι πιο κλειστοί νόμοι και δεν παίρνουν πάρα πολλούς αναπληρωτές. [...] δείχνει τον τρόπο που συνήθως ταξιδεύουμε. Το μέσο με το οποίο ταξιδεύουμε. [...] Με το καράβι κυρίως. [...] Τα έξοδα που έχουν οι αναπληρωτές, προκειμένου να φτάσουν και το πόσο διαρκεί. Κάθε φορά πρέπει να κάνουμε μία νέα αρχή και μας βγαίνει ένα χιλιάριο ευρώ η αρχή μας, το να στήσουμε το σπιτικό μας. (ΓΑ2, Ιχνογραφικό έργο 2, Ερ. 1 – 7).

Η μετεγκατάσταση από τον τόπο του σε έναν καινούργιο τόπο και αυτό είναι μία διαδικασία δύσκολη (ΑΣ3, Κλινική συνέντευξη 1, Ερ. 12).

[...] όταν ξέρεις ότι πάλι θα φύγεις, πάλι θα μετακομίσεις, πάλι από την αρχή, πάλι να γνωρίσεις νέους ανθρώπους, πάλι νέο σχολείο, νέοι συνάδελφοι. Είναι ψυχοφθόρο (ΑΑ4, Κλινική συνέντευξη 1, Ερ. 12α).

8.3.1.11. Αδυναμία εύρεσης σπιτιού: Αναφέρεται στις περιπτώσεις που το υποκείμενο θεωρεί πως οι αναπληρωτές αντιμετωπίζουν δυσκολίες εύρεσης σπιτιού στη ζωή τους. Στην κατηγορία αυτή αναφέρθηκαν 1 υποκείμενο (10%), 1 αναπληρωτής δάσκαλος (10%) και 0 αναπληρώτριες δασκάλες (0%). Μερικά χαρακτηριστικά παραδείγματα είναι τα ακόλουθα:

[...] δεν μπορούνε να βρουνε οι άνθρωποι σπίτια (ΑΣ3, Κλινική συνέντευξη 1, Ερ. 12).

8.3.1.12. Οικονομικό αδιέξοδο: Αναφέρεται στις περιπτώσεις που το υποκείμενο θεωρεί πως οι αναπληρωτές νιώθουν πως βρίσκονται σε οικονομικό αδιέξοδο στη ζωή τους. Στην κατηγορία αυτή αναφέρθηκαν 1 υποκείμενο (10%), 1 αναπληρωτής δάσκαλος (10%) και 0 αναπληρώτριες δασκάλες (0%). Μερικά χαρακτηριστικά παραδείγματα είναι τα ακόλουθα:

[...] επειδή τα δεδουλευμένα του αποδίδονται κάποιο καιρό μετά, βιώνει και ένα είδος οικονομικού αδιεξόδου, τον πρώτο τουλάχιστον καιρό. (ΑΣ3, Κλινική συνέντευξη 1, Ερ. 12).

8.3.1.13. Διάψευση προσδοκιών: Αναφέρεται στις περιπτώσεις που το υποκείμενο θεωρεί πως οι αναπληρωτές νιώθουν πως διαψεύδονται οι προσδοκίες στη ζωή τους. Στην κατηγορία αυτή αναφέρθηκαν 2 υποκείμενα (20%), 1 αναπληρωτής δάσκαλος (10%) και 1 αναπληρώτρια δασκάλα (10%). Μερικά χαρακτηριστικά παραδείγματα είναι τα ακόλουθα:

[...] όσον αφορά τον μόνιμο διορισμό οι περισσότεροι αναπληρωτές, δεν έχουν προσδοκίες, ακριβώς διότι έχει γίνει πλέον μία έκφραση μαζικοί μόνιμοι διορισμοί πολύ απλή στους πολιτικούς, που ποτέ δεν έχει γίνει πράξη. Δυστυχώς έχουν διαψευστεί οι προσδοκίες των αναπληρωτών (ΑΣ3, Κλινική συνέντευξη 1, Ερ. 12).

[...]αυτό είναι το μεγαλύτερο μείον. Το να ακυρωθεί δηλαδή αυτό που έχεις ζήσει μέχρι τώρα ή να μη βαθμολογηθεί πολύ. (ΓΑ7, Κλινική συνέντευξη 1, Ερ. 12).

8.3.1.14. Σοκ/ αλλαγή δεδομένων: Αναφέρεται στις περιπτώσεις που το υποκείμενο θεωρεί πως οι αναπληρωτές νιώθουν ένα σοκ από την αλλαγή δεδομένων στη ζωή τους. Στην κατηγορία αυτή αναφέρθηκαν 1 υποκείμενο (10%), 1 αναπληρωτής δάσκαλος (10%) και 0 αναπληρώτριες δασκάλες (0%). Μερικά χαρακτηριστικά παραδείγματα είναι τα ακόλουθα:

[...] δεδομένου του ότι όταν ξεκινήσαμε, ήμασταν ο κλάδος που όλοι ζήλευαν, γιατί με το που θα μπορούμε στο σχολείο θα διοριστούν και θα εξασφαλίσουμε το μέλλον μας, ήταν ένα σοκ, γιατί εμείς με άλλα δεδομένα ξεκινήσαμε, με άλλα δεδομένα πήγαμε. [...] Θυμάμαι ότι όταν ήμουν στη σχολή, μας λέγαν ότι εντάξει είστε τυχεροί που τώρα θα δουλεύετε κατευθείαν. Μπήκατε στο Δημόσιο και τελικά μας πρόλαβε κρίση και όλα ανατράπηκαν. (ΑΑ4, Κλινική συνέντευξη 1, Ερ. 12 & 12α).

8.3.1.15. Καλή ψυχολογία λόγω επαφής με παιδιά: Αναφέρεται στις περιπτώσεις που το υποκείμενο θεωρεί πως οι αναπληρωτές νιώθουν καλά λόγω καθημερινής επαφής με παιδιά. Στην κατηγορία αυτή αναφέρθηκαν 2 υποκείμενα (20%), 2 αναπληρωτές δάσκαλοι (20%) και 0 αναπληρώτριες δασκάλες (0%). Μερικά χαρακτηριστικά παραδείγματα είναι τα ακόλουθα:

[...] ο τίτλος πρώτα της ζωγραφιάς λέγεται "Η οδύσσεια των αναπληρωτών". Το ξέρω μπορεί να ακούγεται βαρύ σαν τίτλος, από τη λέξη και μόνο, πλην όμως η λέξη αυτή έχει και μία νότα αισιοδοξίας, μία νότα ελπίδας, διότι γνωρίζουμε ποιο ήταν το τέλος της Οδύσσειας, με την επιστροφή στην πατρίδα του Οδυσσέα και τα λοιπά. Και αυτή η ζωγραφιά μου είναι έτσι αρκετά απλή θα έλεγα, έχω κάνει στη σειρά συναδέλφους αναπληρωτές και αναπληρώτριες, οι οποίοι δεν έχουν χαμόγελο, είναι ένα ουδέτερο πράγμα αυτό που έχω βάλει στο στόμα τους [...] έχω αφήσει και κάποιες έτσι, νότες μικρές αισιοδοξίας και αυτό το απεικονίζω με έναν ήλιο που έχω κάνει, που συμβολίζει τον καθαρό ουρανό και με έναν αναπληρωτή που έχω ζωγραφίσει, τον οποίο αφήνω να φανεί ένα μικρό χαμόγελο, το οποίο εντάξει δείχνει ότι είναι τα πράγματα δύσκολα, πλην όμως κάνουμε τη δουλειά μας, αυτό που αγαπάμε, σε σχέση με άλλα επαγγέλματα έχουμε έναν μισθό πιο υψηλό, οπότε στις δυσκολίες μέσα, στις αρκετές δυσκολίες που απεικονίζεται, υπάρχουν και κάποια στοιχεία, κάποια ψήγματα πιο αισιόδοξα, που μου επιτρέπουν να το κάνω αυτό. (ΑΣ3, Ιχνογραφικό έργο 2, Ερ. 1).

[...] νομίζω ότι κάτι καλό μπορούμε να βρούμε μέσα σε όλη αυτή τη διαδικασία. Δηλαδή το γεγονός ότι δίνει την δυνατότητα να δουλέψουμε με παιδιά είναι κάτι το οποίο το θεωρώ ότι είναι προνόμιο. Σίγουρα ο στόχος είναι το καλύτερο. Στόχος είναι να μπουν τα πράγματα σε μία σειρά, αλλά νομίζω ότι δεν αξίζει να χαλάμε όλη την ποιότητα της ζωής μας, σκεπτόμενοι τον διορισμό. (ΑΣ8, Κλινική συνέντευξη 1, Ερ. 12α).

Στη συνέχεια, στον πίνακα 11 παρουσιάζουμε τα συγκεντρωτικά αποτελέσματα για την ψυχολογία των αναπληρωτών γενικά σε σχέση με το φύλο των υποκειμένων.

Πίνακας 11. Ποσοστά κατηγοριών που σχετίζονται με την ψυχολογία των αναπληρωτών γενικά σε σχέση με το φύλο των υποκειμένων.

ΚΑΤΗΓΟΡΙΕΣ	ΥΠΟΚΕΙΜΕΝΑ		ΣΥΝΟΛΟ
	ΑΝΑΠΛΗΡΩΤΕΣ ΔΑΣΚΑΛΟΙ	ΑΝΑΠΛΗΡΩΤΡΙΕΣ ΔΑΣΚΑΛΕΣ	
Αβεβαιότητα για το μέλλον	3 (30%)	3 (30%)	6 (60%)
Μιζέρια/ γκρίνια	0 (0%)	1 (10%)	1 (10%)
Εργασιακή ανασφάλεια	3 (30%)	1 (10%)	4 (40%)
Απογοήτευση	0 (0%)	2 (20%)	2 (20%)
Κούραση	4 (40%)	2 (20%)	6 (60%)
Άγχος	1 (10%)	3 (30%)	4 (40%)
Ψυχοφθόρο/κακή ψυχολογία	4 (40%)	4 (40%)	8 (80%)
Συνεχής αναμονή/ ματαίωση	2 (20%)	4 (40%)	6 (60%)
Ετεροκαθορισμός από άλλους	0 (0%)	1 (10%)	1 (10%)
Αλλαγή τόπου/δυσκολία μετακόμισης	2 (20%)	1 (10%)	3 (30%)
Αδυναμία εύρεσης σπιτιού	1 (10%)	0 (0%)	1 (10%)
Οικονομικό αδιέξοδο	1 (10%)	0 (0%)	1 (10%)
Διάψευση προσδοκιών	1 (10%)	1 (10%)	2 (20%)
Σοκ/ αλλαγή δεδομένων	1 (10%)	0 (0%)	1 (10%)
Καλή ψυχολογία λόγω επαφής με παιδιά	2 (20%)	0 (0%)	2 (20%)

Από τον παραπάνω πίνακα διαπιστώνουμε ότι τα υποκείμενα ανέφεραν 15 διαφορετικές περιπτώσεις, ερωτώμενοι για την ψυχολογία των αναπληρωτών δασκάλων γενικότερα, με αυτές είναι οι παρακάτω: αβεβαιότητα για το μέλλον, μιζέρια/γκρίνια, εργασιακή ανασφάλεια, απογοήτευση, κούραση, άγχος, ψυχοφθόρο/κακή ψυχολογία, συνεχής αναμονή/ ματαίωση, ετεροκαθορισμός από άλλους, αλλαγή τόπου/δυσκολία μετακόμισης, αδυναμία εύρεσης σπιτιού, οικονομικό αδιέξοδο, διάψευση προσδοκιών, σοκ/αλλαγή δεδομένων, καλή ψυχολογία λόγω επαφής με παιδιά. Συγκεκριμένα το μεγαλύτερο ποσοστό, που είναι το 80% αντρών και γυναικών της έρευνας, ανέφεραν πως οι αναπληρωτές δάσκαλοι βιώνουν κάτι το ψυχοφθόρο στη ζωή τους και γενικότερα αρνητικά συναισθήματα που τους επιφέρουν κακή ψυχολογία στη ζωή τους. Σε ένα λίγο μικρότερο ποσοστό, που είναι το 60%, θεωρούν (α) σε αναλογία 4 προς 2 υπέρ των αντρών, πως οι αναπληρωτές νιώθουν κούραση λόγω των αλλεπάλληλων μετακινήσεων και συνεχών αλλαγών στη ζωή και διαβίωσή τους, (β) σε αναλογία 2 προς 4 υπέρ των γυναικών, πως οι αναπληρωτές νιώθουν επίσης συνεχή αναμονή και ματαίωση στη ζωή τους, καθώς ανακυκλώνεται συνεχώς η ίδια διαδικασία αναπλήρωσης και περιμένουν κάθε χρόνο να έρθει η σταθερότητα και ο διορισμός όμως ποτέ, για σχεδόν μια δεκαετία, δε φτάνει, ενώ (γ) τέλος, μοιρασμένων εξίσου μεταξύ των δύο φύλων, πιστεύουν πως οι αναπληρωτές νιώθουν αβεβαιότητα στη ζωή τους, καθώς δε γνωρίζουν τι θα γίνει τα επόμενα χρόνια στο εργασιακό τους κομμάτι, γεγονός που επηρεάζει αυτομάτως και την προσωπική τους ζωή με διάφορους τρόπους. Σε μικρότερα ποσοστά αλλά όχι αμελητέα, που είναι το 40%, ακολουθούν (α) σε αναλογία 3 προς 1 υπέρ των αντρών, η εργασιακή

ανασφάλεια που νιώθει ο αναπληρωτής που βιώνει ήδη ή φοβάται πως θα βιώνει για πολύ μεγαλύτερο καιρό την ανεργία και την ελαστική εργασία, ενώ (β) σε αναλογία 1 προς 3 υπέρ των γυναικών, το άγχος είναι επίσης ένα σημαντικό κομμάτι στην ψυχολογία των αναπληρωτών δασκάλων είτε για τα παραπάνω ζητήματα που αναφέραμε είτε για ζητήματα του σχολείου και της προσωπικής ζωής.

8.3.2. Συσχέτιση της ψυχολογίας-κατάστασης των αναπληρωτών με την ποιότητα ζωής τους: Αφορά την ερώτηση που έγινε στα υποκείμενα «Πώς αυτή η κατάσταση μπορεί να σχετίζεται με την ποιότητα ζωής του/της αναπληρωτή/τρια δασκάλου/ας;» και οι απαντήσεις έδειξαν σχετίζεται σε μεγάλο βαθμό για πολλούς λόγους. Από την ανάλυση περιεχομένου των συνεντεύξεων των υποκειμένων, διακρίναμε τις ακόλουθες κατηγορίες:

8.3.2.1. Έλλειψη σταθερότητας στη ζωή/χαμηλή ποιότητα ζωής: Αναφέρεται στις περιπτώσεις που το υποκείμενο θεωρεί πως η γενικότερη έλλειψη σταθερότητας στη ζωή των αναπληρωτών επηρεάζει την ποιότητα της ζωής τους. Στην κατηγορία αυτή αναφέρθηκαν 7 υποκείμενα (70%), 3 αναπληρωτές δάσκαλοι (30%) και 4 αναπληρώτριες δασκάλες (40%). Μερικά χαρακτηριστικά παραδείγματα είναι τα ακόλουθα:

[...] σε μεγάλο βαθμό καθώς όταν δεν έχεις μια σταθερή δουλειά, δεν έχεις μια σταθερή κατοικία, ένα σταθερό εισόδημα [...] φυσικά και σου επηρεάζει την ποιότητα ζωής γιατί δεν έχεις τον δικό σου χώρο, δεν έχεις το δικό σου σπίτι, τα πράγματά σου είναι μέσα σε μία βαλίτσα, σε μία κούτα [...] τον δικό σου χώρο και τη δική σου προσωπική ζωή και φυσικά δεν υπάρχει μια σταθερότητα... (ΓΚ1, Κλινική συνέντευξη 1, Ερ. 13).

Μπορεί να σχετίζεται με την ποιότητα ζωής, αφενός με την κοινωνική του ζωή, ότι δεν μπορεί να είναι σταθερό σε ένα μέρος, άρα να δημιουργήσει σε αυτό το μέρος φίλιες, κοινωνικές σχέσεις με συναδέλφους, με τους μαθητές του, θα κληθεί να τα εγκαταλείψει όλα αυτά το επόμενο καλοκαίρι. (ΑΣ3, Κλινική συνέντευξη 1, Ερ. 13).

Λοιπόν ο τίτλος είναι «καλό ταξίδι» το ταξίδι γραμμένο με ει. [...] γιατί θέλω να δείξω ότι πηγαίνουμε σε μέρη τόσο απομακρυσμένα που οι πινακίδες, ναι, που υπάρχουν έξω από τα χωριά είναι ακόμα όπως ήταν πριν 50 χρόνια που γραφόταν έτσι η λέξη ταξίδι και ζωγράφισα ένα αυτοκίνητο το οποίο έχει κόκκινο χρώμα, μέσα υπάρχουν τέσσερα άτομα, θα μπορούσε να είναι είτε γκρουπ αναπληρωτών είτε μία οικογένεια όπου μέσα είναι ένας αναπληρωτής. Εεε το οποίο κατευθύνεται πίσω από ένα φορτηγό που είναι μεταφορική, μεταφέρει τα πράγματά του και στο βάθος... στο βάθος... από πίσω φαίνονται τα βουνά και μία πινακίδα που λέει καλώς ήλθατε για να δείξω ότι πάλι ένα γκρουπ αναπληρωτών ή μία οικογένεια πηγαίνει μαζί με τη μεταφορική να μετακομίσει σε ένα καινούργιο μέρος για να δείξει πάλι ότι αλλάζουν κάθε χρόνο. Δηλαδή η ποιότητα ζωής τους είναι ένας δρόμος που συνέχεια μετακομίζουν και πληρώνουν για να μεταφέρουν το σπιτικό τους. [...] είναι φωτεινή μέρα γιατί συνήθως όταν πάμε ξημερώματα όπου μας προσλαμβάνουν με τα καράβια και τα λοιπά. Έχει έναν ήλιο στο βάθος, έβαλα επειδή ξημερώνει... [...] Στο βάθος έβαλα βουνά γιατί συνήθως πηγαίνουμε σε μέρη που οι μόνιμοι δεν επιλέγουν, δηλαδή όχι σε αστικά κέντρα. [...] Μέσα φαίνονται 4 άτομα, θα μπορούσε να πει κάποιος ότι είναι είτε η οικογένεια αναπληρωτή είτε γκρουπάκι αναπληρωτών επειδή εγώ έχω συνηθίσει σε πολλά γκρουπάκια. [...] πηγαίνουμε πολλοί μαζεμένοι 4, 5 άτομα... Συνήθως έτσι πάει... [...] για να μοιραζόμαστε τις βενζίνες γιατί όταν πηγαίνεις σε μακρινά μέρη δίνεις αρκετά οπότε συνήθως κάνουμε γκρουπ για να μοιραζόμαστε τα λεφτά. (ΑΑ4, Ιχνογραφικό έργο 2, Ερ. 1 & 2 & 4 & 5 & 6 & 7).

[...] αλλάζοντας κάθε χρόνο τόπο και πηγαίνοντας από μέρος σε μέρος σε καταβάλει και δεν σε αφήνει να ζήσεις έτσι όπως θα ήθελες αν ήσουν σε ένα μέρος μόνιμα. (ΓΠ6, Κλινική συνέντευξη 1, Ερ. 13).

Σχετίζεται άμεσα, γιατί από τη στιγμή που δεν έχεις μία σταθερή βάση και που μετακινείσαι, με τους παράγοντες που βάζω, για παράδειγμα, εγώ σαν σημαντικούς για μία καλή ποιότητα ζωής, αμέσως αμέσως η ποιότητα ζωής αρχίζει να κατεβαίνει και να χαμηλώνει. Οπότε σχετίζεται άμεσα. Όταν δεν μπορείς να έχεις μία σταθερή βάση, να μένεις κάπου μόνιμα, να δημιουργήσεις τις σχέσεις σου εκεί και να φτιάξεις τη ζωή σου εκεί, τότε προφανώς η ποιότητα ζωής δεν μπορεί να είναι το αναμενόμενο. Είσαι σε μία διαρκή μετακίνηση, σε μία διαρκή αναμονή και μία κατάσταση συνεχούς φόρτισης (ΓΑ7, Κλινική συνέντευξη 1, Ερ. 13).

Πιστεύω ότι τον επηρεάζει η ανασφάλεια στον τόπο κατοικίας (ΑΣ8, Κλινική συνέντευξη 1, Ερ. 13).

Άμεσα γιατί όλο αυτό το πράγμα που τραβάμε και βιώνουμε κάθε χρόνο, μας κάνει να μην έχουμε ποιότητα ζωής ουσιαστικά ή η ποιότητα ζωή μας να είναι... Να μην χαρακτηρίσω. (ΓΓ10, Κλινική συνέντευξη 1, Ερ. 13).

8.3.2.2. Δυσμενής περιοχή/κυνήγι μορίων: Αναφέρεται στις περιπτώσεις που το υποκείμενο θεωρεί πως το κυνήγι μορίων οδηγεί πολλούς αναπληρωτές σε δυσμενείς περιοχές κι αυτό επηρεάζει την ποιότητα της ζωής τους. Στην κατηγορία αυτή αναφέρθηκαν 1 υποκείμενο (10%), 0 αναπληρωτές δάσκαλοι (0%) και 1 αναπληρώτρια δασκάλα (10%). Μερικά χαρακτηριστικά παραδείγματα είναι τα ακόλουθα:

Η ποιότητα ζωής του δασκάλου εξαιτίας όλων αυτών, μειώνεται πάρα πολύ, διότι αναγκάζεται να πάρει αποφάσεις, προκειμένου να μην χάσει την σειρά που έχει, να πάρει αποφάσεις που μειώνουν δραματικά την ποιότητα ζωής του, δηλαδή στο μέρος που διαλέγει κάθε φορά να πάει για να μαζέψεις περισσότερα μόρια (ΓΑ2, Κλινική συνέντευξη 1, Ερ. 13).

8.3.2.3. Ανεργία/έλλειψη χρημάτων: Αναφέρεται στις περιπτώσεις που το υποκείμενο θεωρεί πως η ανεργία και η έλλειψη χρημάτων των αναπληρωτών επηρεάζει την ποιότητα της ζωής τους. Στην κατηγορία αυτή αναφέρθηκαν 5 υποκείμενα (50%), 3 αναπληρωτές δάσκαλοι (30%) και 2 αναπληρώτριες δασκάλες (20%). Μερικά χαρακτηριστικά παραδείγματα είναι τα ακόλουθα:

[...] βγαίνεις ταμείο ανεργίας κάθε καλοκαίρι, μένεις άνεργος... (ΓΚ1, Κλινική συνέντευξη 1, Ερ. 13).

[...] επειδή μειώνει τις περιοχές που θα δηλώσει για να βρίσκεται κοντά στο σπίτι του, μειώνοντας έτσι την περίοδο που θα τον πάρουνε σαν δάσκαλο και έτσι έχει πολύ πιο λίγα χρήματα. Γενικά μειώνεται πάρα πολύ η ποιότητα ζωής του δασκάλου από το αναπληρωτηλίκι. (ΓΑ2, Κλινική συνέντευξη 1, Ερ. 13).

Επίσης βιώνει το πρώτο διάστημα μία δύσκολη οικονομική κατάσταση μέχρι να πληρωθεί και μέχρι να εγκατασταθεί. Όλα αυτά το προξενούν ένα στρες και το στρες σίγουρα δεν είναι καλό για την ποιότητα ζωής. (ΑΣ3, Κλινική συνέντευξη 1, Ερ. 13).

Η ποιότητα ζωής τους είναι χαμηλή. Ναι μεν ο μισθός μας, σε σχέση με τα ελληνικά δεδομένα, θεωρείται καλός, αυτή τη στιγμή με την κρίση, αλλά παρόλα αυτά τα έξοδά μας είναι επίσης πολλά. Δηλαδή αν ήμασταν στον τόπο μας, τα χρήματα που θα παίρναμε θα ήταν αυτά τα χρήματα που παίρνει ένας, που μένει όμως στο σπίτι του. Οπότε νομίζω ότι η

ποιότητα ζωής είναι η ίδια, όσο είναι του μέσου όρου Ελλήνων επί εποχή κρίσης. (ΑΑ4, Κλινική συνέντευξη 1, Ερ. 13α).

[...] η ανασφάλεια για ένα σίγουρο μισθό. (ΑΣ8, Κλινική συνέντευξη 1, Ερ. 13).

8.3.2.4. Αβεβαιότητα του μέλλοντος/αδυναμία δημιουργίας οικογένειας: Αναφέρεται στις περιπτώσεις που το υποκείμενο θεωρεί πως η αβεβαιότητα του μέλλοντος στη ζωή των αναπληρωτών επηρεάζει την ποιότητα της ζωής τους και κατ' επέκταση και τη δημιουργία οικογένειας. Στην κατηγορία αυτή αναφέρθηκαν 4 υποκείμενα (40%), 3 αναπληρωτές δάσκαλοι (30%) και 1 αναπληρώτρια δασκάλα (10%). Μερικά χαρακτηριστικά παραδείγματα είναι τα ακόλουθα:

[...] δεν μπορείς να φτιάξεις το μέλλον σου (ΓΚ1, Κλινική συνέντευξη 1, Ερ. 13).

Όταν ο άλλος δεν ξέρει αν θα δουλέψει από την αρχή της χρονιάς, από την αρχή της σχολικής χρονιάς, δεν ξέρει αν θα έχει χρήματα, δεν ξέρει πώς να οργανώσει τη ζωή του, δεν ξέρει αν θα είναι καλυμμένος για ιατροφαρμακευτικά, δεν ξέρει αν θα παίρνει επίδομα ανεργίας, δεν ξέρει αν θα έχει λεφτά να μπορέσει να γυρίσει στον τόπο του για να μείνει, δεν ξέρω αν θα έχει λεφτά για να μείνει το καλοκαίρι εκεί που είναι, για να ξανά είναι του χρόνου. Δεν μπορεί να οργανώσει τίποτα στη ζωή του, είναι αβέβαιο. Ειδικά όσοι είναι χαμηλά στον πίνακα αναπληρωτών. Σίγουρα επηρεάζονται όλοι αρνητικά. Η ποιότητα ζωής τους είναι χαμηλή. (ΑΑ4, Κλινική συνέντευξη 1, Ερ. 13α).

Καταρχήν υπάρχουν πάρα πολλά ζευγάρια που γνωρίζω, τα οποία δεν κάνουν το επόμενο βήμα, για αυτό ακριβώς το λόγο, διότι δεν ξέρουν τι τους ζημερώνει, δεν ξέρουν πού θα βρίσκονται, αν θα δουλεύουν. Πώς να κάνεις έτσι οικογένεια; Δεν γίνεται να κάνεις οικογένεια, δεν γίνεται να κάνεις παιδί με τίποτα. Άρα λοιπόν για ποια ποιότητα ζωής μιλάμε, όταν δεν ξέρουμε... Όταν είσαι 30 ετών, 31-32 που είμαστε οι περισσότεροι τώρα παλιοί... Δηλαδή άμα δεν κάνεις τώρα οικογένεια, πότε θα κάνεις; (ΑΤ5, Κλινική συνέντευξη 1, Ερ. 13).

Σχετίζεται άμεσα, γιατί για να κάνεις καλύτερη την ποιότητα ζωής σου βάζεις κάποιους στόχους για το μέλλον και ένας αναπληρωτής είναι δύσκολο έως αδύνατο να βάλει στόχους, να προγραμματίσει το μέλλον του και αυτό διότι δεν γνωρίζει αν θα δουλεύει και το πού θα δουλεύει, που είναι πολύ σημαντικά πράγματα. Ούτε μπορεί να προγραμματίσει προσωπικούς και οικογενειακούς στόχους. Ούτε πώς θα κάνει οικογένεια, ούτε πώς θα μεγαλώσει την οικογένειά του. Οπότε αυτά είναι πολύ σημαντικά και πολύ άσχημα πράγματα που επηρεάζουν την ποιότητα ζωής αφορήτα θα έλεγα. (ΑΘ9, Κλινική συνέντευξη 1, Ερ. 13).

8.3.2.5. Επιρροή στη συμπεριφορά και στις κοινωνικές σχέσεις: Αναφέρεται στις περιπτώσεις που το υποκείμενο θεωρεί πως η κακή ψυχολογία επηρεάζει στη συμπεριφορά και στις κοινωνικές σχέσεις. Στην κατηγορία αυτή αναφέρθηκαν 1 υποκείμενο (10%), 0 αναπληρωτές δάσκαλοι (0%) και 1 αναπληρώτρια δασκάλα (10%). Μερικά χαρακτηριστικά παραδείγματα είναι τα ακόλουθα:

Σχετίζεται πάρα πολύ. Όλη αυτή η κατάσταση σε καταβάλλει και αρχίζει να σου χαλάει τη διάθεση. Δεν έχεις κουράγιο να ξεκινάς κάθε χρόνο από το μηδέν και να προσπαθείς να φτιάξεις τη ζωή σου από την αρχή. Επομένως κάθε χρόνος που περνάει σε βαραίνει και αρχίζει να σε αλλάζει και σαν άνθρωπο. Είτε στις κοινωνικές σου σχέσεις, είτε στις ανησυχίες και στις δραστηριότητες που θα κάνεις. (ΓΠ6, Κλινική συνέντευξη 1, Ερ. 13).

8.3.2.6. Κακώς επηρεάζεται η ποιότητα ζωής: Αναφέρεται στις περιπτώσεις που το υποκείμενο θεωρεί πως κακή κατάσταση που βιώνουν οι αναπληρωτές δε θα έπρεπε να επηρεάζει την ποιότητα της ζωής τους. Στην κατηγορία αυτή αναφέρθηκαν 1 υποκείμενο (10%), 1 αναπληρωτής δάσκαλος (10%) και 0 αναπληρώτριες δασκάλες (0%). Μερικά χαρακτηριστικά παραδείγματα είναι τα ακόλουθα:

Θεωρώ ότι σχετίζεται σε μεγάλο βαθμό, αν και δεν συμφωνώ με αυτό. Δε θα έπρεπε να σχετίζεται σε τόσο μεγάλο βαθμό. Χωρίς αυτό να σημαίνει ότι οι συνθήκες είναι εύκολες ή καλές ή ότι δεν επιδιώκουμε το καλύτερο. (ΑΣ8, Κλινική συνέντευξη 1, Ερ. 13α).

Στη συνέχεια, στον πίνακα 12 παρουσιάζουμε τα συγκεντρωτικά αποτελέσματα για την ψυχολογία των αναπληρωτών γενικά και πώς επηρεάζει την ποιότητα ζωής τους σε σχέση με το φύλο των υποκειμένων.

Πίνακας 12. Ποσοστά κατηγοριών που σχετίζονται με την ψυχολογία των αναπληρωτών γενικά και πώς επηρεάζει την ποιότητα ζωής τους σε σχέση με το φύλο των υποκειμένων.

ΚΑΤΗΓΟΡΙΕΣ	ΥΠΟΚΕΙΜΕΝΑ		ΣΥΝΟΛΟ
	ΑΝΑΠΛΗΡΩΤΕΣ ΔΑΣΚΑΛΟΙ	ΑΝΑΠΛΗΡΩΤΡΙΕΣ ΔΑΣΚΑΛΕΣ	
Έλλειψη σταθερότητας στη ζωή/χαμηλή ποιότητα ζωής	3 (30%)	4 (40%)	7 (70%)
Δυσμενής περιοχή/κυνήγι μορίων	0 (0%)	1 (10%)	1 (10%)
Ανεργία/έλλειψη χρημάτων	3 (30%)	2 (20%)	5 (50%)
Αβεβαιότητα του μέλλοντος/αδυναμία δημιουργίας οικογένειας	3 (30%)	1 (10%)	4 (40%)
Επιρροή στη συμπεριφορά και στις κοινωνικές σχέσεις	0 (0%)	1 (10%)	1 (10%)
Κακώς επηρεάζεται η ποιότητα ζωής	1 (10%)	0 (0%)	1 (10%)

Παρατηρώντας τον παραπάνω πίνακα διαπιστώνουμε ότι η άποψη των υποκειμένων για τον τρόπο που επηρεάζει η ψυχολογία των αναπληρωτών την ποιότητα της ζωής τους έγκειται στο ότι η έλλειψη σταθερότητας στη ζωή τους οδηγεί σε χαμηλή ποιότητα ζωής, ότι το κυνήγι μορίων τους οδηγεί σε δυσμενή περιοχή διαβίωσης, ότι η ανεργία και η έλλειψη χρημάτων επηρεάζουν σαφώς την ποιότητα ζωής τους, ότι η αβεβαιότητα του μέλλοντος τους οδηγεί σε αδυναμία δημιουργίας οικογένειας, ότι υπάρχει μεγάλη επιρροή στη συμπεριφορά και στις κοινωνικές σχέσεις του αναπληρωτή, ενώ ένα υποκείμενο αντίθετα θεωρεί ότι κακώς επηρεάζεται η ποιότητα ζωής του αναπληρωτή από αυτή την ενδεχομένως κακή κατάσταση. Συγκεκριμένα το μεγαλύτερο ποσοστό, που είναι το 70% αντρών και γυναικών, θεωρεί πως η γενικότερη έλλειψη σταθερότητας στη ζωή των αναπληρωτών επηρεάζει την ποιότητα της ζωής τους σε μεγάλο βαθμό, αφού μετακομίζουν συνεχώς σε νέα μέρη, σπίτια και σχολεία κι έτσι τους είναι αδύνατο να οργανώσουν σωστά τη ζωή τους. Επίσης, ένα λίγο μικρότερο ποσοστό, που είναι το 50%, θεωρεί πως η ανεργία και η έλλειψη χρημάτων των αναπληρωτών επηρεάζει αναπόφευκτα την ποιότητα της ζωής τους, ενώ ένα 40%, σε αναλογία 3 προς 1 υπέρ των αντρών, θεωρεί πως η αβεβαιότητα του μέλλοντος στη ζωή των αναπληρωτών επηρεάζει

την ποιότητα της ζωής τους και κατ' επέκταση και τη δημιουργία οικογένειας, δηλαδή τη γέννηση παιδιού, αφού οι αναπληρωτές δε γνωρίζουν αν θα εργάζονται και σε ποιο μέρος θα μπορέσει να γεννηθεί ομαλά και να μεγαλώσει ήρεμα αυτό το παιδί, όπως όλων των υπόλοιπων πολιτών και εργαζομένων στην Ελλάδα, ιδίως όσων ζουν σε ένα σταθερό μέρος.

8.4. Η σπουδαιότητα/ αναγκαιότητα των διορισμών στην ποιότητα ζωής και θετικά και αρνητικά τους

Σε αυτό το υποκεφάλαιο θα παρουσιαστεί η σπουδαιότητα-αναγκαιότητα των διορισμών στην ποιότητα ζωής και θετικά και αρνητικά τους. Αυτά φαίνονται από δύο ειδών έργα: (α) από την ημιδομημένη κλινική συνέντευξη 2 των υποκειμένων και (β) από το ιχνογραφικό έργο 3 κάθε υποκειμένου για τον τρόπο που αντιλαμβάνεται την ποιότητα της ζωής όλων των αναπληρωτών. Από την ανάλυση περιεχομένου των συνεντεύξεων και των ιχνογραφημάτων των υποκειμένων, διακρίναμε τις κατηγορίες και υποκατηγορίες που περιγράφονται παρακάτω.

8.4.1. Η σπουδαιότητα/ αναγκαιότητα των διορισμών στην ποιότητα ζωής: Αφορά την ερώτηση που έγινε στα υποκείμενα «Γιατί κατά τη γνώμη σου είναι τόσο σημαντικό για έναν/μία αναπληρωτή/τρια δάσκαλο/α να διοριστεί; Γιατί μπορεί να αγχώνει το συγκεκριμένο ζήτημα;» και οι απαντήσεις έδειξαν κυρίως την σταθερότητα που δίνει ο διορισμός και πως το θέμα των διορισμών αγχώνει πολλούς αναπληρωτές. Από την ανάλυση περιεχομένου των συνεντεύξεων των υποκειμένων, διακρίναμε τις ακόλουθες κατηγορίες:

8.4.1.1. Η σταθερότητα/ασφάλεια βοηθά να φτιάξει τη ζωή του/ την οικογένεια του: Αναφέρεται στις περιπτώσεις που το υποκείμενο θεωρεί πως η σταθερότητα που φέρνει ο διορισμός βοηθά να φτιάξουν τη ζωή τους, την οικογένειά τους οι αναπληρωτές. Στην κατηγορία αυτή αναφέρθηκαν 9 υποκείμενα (90%), 4 αναπληρωτές δάσκαλοι (40%) και 5 αναπληρώτριες δασκάλες (50%). Μερικά χαρακτηριστικά παραδείγματα είναι τα ακόλουθα:

Όταν έχεις μία μονιμότητα, το βλέπω και από φίλες μου που είναι μόνιμες, έχουν φτιάξει τη ζωή τους. Ξέρουν ότι θα μείνουν στο συγκεκριμένο σπίτι, θα υπάρχει σταθερός μισθός και μετά θα μπορούν να φτιάξουν και τη ζωή τους και σε προσωπικό επίπεδο φτιάχνουν σταθερές σχέσεις, δηλαδή που μένουν, δεν χάνονται, δεν εξαφανίζονται δηλαδή μετά τον Ιούνιο όπως εμείς που απολυόμαστε. (ΓΚ1, Κλινική συνέντευξη 1, Ερ. 15).

Πιστεύω ότι ο διορισμός είναι κάτι που θα βοηθήσει τον αναπληρωτή δάσκαλο, να ορίσει καλύτερα τη ζωή του, να έχει μία σταθερότητα και μία ασφάλεια σε ένα συγκεκριμένο μέρος, να μην αλλάζει κάθε χρόνο και να μην πηγαίνει από δω και από κει σαν τους ρομά. Να του παρέχει δικαιώματα τα οποία αυτήν τη στιγμή δεν τα έχει, που τα έχουν οι μόνιμοι συνάδελφοί του, όπως είναι παραδείγματος χάρη η άδεια ανατροφής. (ΓΑ2, Κλινική συνέντευξη 1, Ερ. 15).

Τον αναμένει προκειμένου, να έχει ένα σταθερό σχολείο όπου θα διδάσκει, να είναι σε έναν τόπο, αν όχι στον τόπο του, όπου θα δημιουργήσει εκεί την οικογένειά του, τις κοινωνικές του σχέσεις και τα λοιπά (ΑΣ3, Κλινική συνέντευξη 1, Ερ. 15α).

[...] κατά βάθος τον δάσκαλο τώρα [...] νομίζω τον νοιάζει πιο πολύ να υπάρξει μία σταθερότητα, να ξέρει ότι με πήραν και δεν θα απολυθώ πάλι από μέσα Ιουνίου, μετά θα ξανακάνω χαρτιά, μετά του χρόνου πάλι δεν ξέρω που θα μαι, πάλι να πρέπει να δηλώσω,

πάλι να πρέπει να φύγω. Νομίζω ότι αυτό είναι, ότι θέλει να βάλει μία σταθερότητα στη ζωή του. (ΑΑ4, Κλινική συνέντευξη 1, Ερ. 15).

[...] δεν έχεις στην εργασιακή ανασφάλεια. Ξέρεις ότι μπορείς κάλλιστα να επιλέξεις ένα σχολείο, να είσαι στο ίδιο σχολείο του χρόνου, να έχεις κάποιο πλάνο στο μυαλό σου, να πάρεις κάποια παιδιά, να τα εξελίξεις, να βελτιώσεις το σχολείο σε διάφορα, και σε δραστηριότητες, και σε υποδομές, οτιδήποτε. Να κάνεις ένα πλάνο πενταετίας, δεκαετίας στο μυαλό σου, εργασιακό πλάνο, το οποίο να σε κάνει να νιώθεις καλύτερα. (ΑΤ5, Κλινική συνέντευξη 1, Ερ. 14).

[...] τον αγχώνει πόσα χρόνια ακόμα θα συνεχίσει και τι κουράγιο θα έχει να κάνει όλη αυτήν την προσπάθεια. Ιδιαίτερα σε ένα στάδιο που θέλεις να κάνεις οικογένεια σε αγχώνει ακόμη περισσότερο (ΓΠ6, Κλινική συνέντευξη 1, Ερ. 14).

Γιατί η διαδικασία της αναπλήρωσης γίνεται και με λάθος τρόπο. Δηλαδή δεν είναι ότι δουλεύουμε αναπληρωτές σε μία σταθερή περιοχή και αναπληρώνουμε κενά που μπορεί να προκύψουν. Αλλά δουλεύουμε αναπληρωτές σε όλη την Ελλάδα. Οπότε αυτό δημιουργεί μία αστάθεια γενικότερα. Όταν περιμένεις 6 Σεπτέμβρη, το να σου ανακοινωθεί το πού πρέπει να παρουσιαστείς στις 7, σημαίνει ότι υπάρχει μία αστάθεια συνολικότερη. (ΓΑ7, Κλινική συνέντευξη 1, Ερ. 15).

Σίγουρα ένα κομμάτι είναι η δημιουργία οικογένειας. Ένα άλλο μπορεί να είναι οι οικονομικοί λόγοι, δηλαδή να μην υπάρχουν συνεχείς μετακινήσεις, ταξίδια και κάποιος να είναι εγκατεστημένος σε ένα μόνιμο μέρος και εκεί να οργανώσει τη ζωή του. (ΑΣ8, Κλινική συνέντευξη 1, Ερ. 15).

Είναι δυνατόν να μην τον αγχώνει. Όλοι κάποια στιγμή και όσο ειδικά μεγαλώνουμε, θέλουμε μία σταθερότητα και έτσι όπως είμαστε σαν πρόσφυγες- μετανάστες από μέρος σε μέρος, μόνο σταθερότητα δεν έχουμε στη ζωή μας και η ανασφάλεια είναι κακός σύμβουλος, ειδικά όσο μεγαλώνουμε. (ΓΓ10, Κλινική συνέντευξη 1, Ερ. 15).

8.4.1.2. Αναγκαίος διορισμός για δάσκαλο και κράτος: Αναφέρεται στις περιπτώσεις που το υποκείμενο θεωρεί πως είναι αναγκαίος ο διορισμός των αναπληρωτών τόσο για τους ίδιους όσο και για το κράτος, καθώς καλύπτουν πάγιες ανάγκες. Στην κατηγορία αυτή αναφέρθηκαν 3 υποκείμενα (30%), 2 αναπληρωτές δάσκαλοι (20%) και 1 αναπληρώτρια δασκάλα (10%). Μερικά χαρακτηριστικά παραδείγματα είναι τα ακόλουθα:

[...] σε σύγκριση με παλιότερα, όπου αναπληρωτής ήτανε μόνο για μία έκτακτη ανάγκη, που τύχαινε λίγο πριν την έναρξη ή στο μέσον της χρονιάς, τώρα έχει φτάσει να είναι από την αρχή της χρονιάς οι περισσότεροι για την κάλυψη πάγιων και διαρκών αναγκών της εκπαίδευσης (ΑΣ3, Κλινική συνέντευξη 1, Ερ. 15).

Είναι πολύ σημαντικό, γιατί νομίζω ότι όταν υπάρχει μία μονιμότητα στον επαγγελματικό σου τομέα θα αποδίδεις και εσύ ακόμη περισσότερο. Και στη δουλειά σου και στη ζωή σου γενικότερα. (ΓΠ6, Κλινική συνέντευξη 1, Ερ. 14).

Είναι πολλοί λόγοι. Ένας πολύ σημαντικός είναι ότι θεωρεί και ο ίδιος τον εαυτό του, δάσκαλο κατώτερης κατηγορίας από τους υπόλοιπους δάσκαλους που είναι μόνιμοι, οπότε αυτό αναπόφευκτα θα επηρεάσει και το έργο του, τον ίδιο και τους μαθητές (ΑΘ9, Κλινική συνέντευξη 1, Ερ. 15).

8.4.1.3. Αποκατάσταση δικαιωμάτων: Αναφέρεται στις περιπτώσεις που το υποκείμενο θεωρεί πως ο διορισμός θα φέρει αποκατάσταση δικαιωμάτων στους αναπληρωτές. Στην

κατηγορία αυτή αναφέρθηκαν 4 υποκείμενα (40%), 2 αναπληρωτές δάσκαλοι (20%) και 2 αναπληρώτριες δασκάλες (20%). Μερικά χαρακτηριστικά παραδείγματα είναι τα ακόλουθα:

Για να βιώσει την ασφάλεια και την βεβαιότητα, ότι βρίσκεται σε ένα συγκεκριμένο μέρος, ότι έχει συγκεκριμένα δικαιώματα και όχι μόνο υποχρεώσεις. (ΓΑ2, Κλινική συνέντευξη 1, Ερ. 15β).

Είναι σημαντικό να διοριστεί [...] πρέπει επειδή καλύπτει ανάγκες και επειδή έχει κληθεί να υπηρετήσει την εκπαίδευση σε δύσκολες συνθήκες, με ό,τι αυτό συνεπάγεται, να αποκατασταθεί με όλα τα δικαιώματα, που απορρέουν από το μόνιμο διορισμό, γιατί είναι και τα δικαιώματα πολύ λιγότερα στους αναπληρωτές. [...] στο κομμάτι της επαγγελματικής εξέλιξης, στην πορεία μπορεί να θέλει να διεκδικήσει κάποια διοικητική θέση. Αυτό δεν επιτρέπεται στους αναπληρωτές, δεν μπορεί να γίνει από μέρος σε μέρος, όπου μετακινούνται. (ΑΣ3, Κλινική συνέντευξη 1, Ερ. 15 & 15α).

Μάλιστα, καταρχήν ο διορισμός σου παρέχει κάτι πολύ σημαντικό που είναι ο τόπος διαμονής, ένας σταθερός τόπος διαμονής που εσύ θα έχεις επιλέξει. Πολύ βασικό, εντάξει; Γιατί στην ουσία εμείς τώρα δεν επιλέγουμε, επιλέγουμε με βάση τα κενά του υπουργείου. Ενώ όταν είσαι διορισμένος, επιλέγεις με βάση τις δικές σου προτιμήσεις, αφότου φυσικά όλοι μας έχουμε κάνει τον αγώνα για κάποια μόρια. Άρα λοιπόν η επιλογή είναι δική σου (ΑΤ5, Κλινική συνέντευξη 1, Ερ. 14).

[...] να κάνεις οικογένεια [...] εκεί ξέρεις ότι πρέπει να πάρεις μία απόφαση αν θα δουλέψεις ή αν θα πάρεις μία άδεια άνευ αποδοχών. Και εκεί πρέπει να πάρεις μία άλλη απόφαση που μπορεί να μην τη θέλεις, απλά γιατί δεν γίνεται διαφορετικά. Και αυτό προφανώς σε αγχώνει πάρα πολύ. (ΓΠ6, Κλινική συνέντευξη 1, Ερ. 14).

8.4.1.4. Καλύτερη ψυχολογία: Αναφέρεται στις περιπτώσεις που το υποκείμενο θεωρεί πως ο διορισμός θα φέρει καλύτερη ψυχολογία στους αναπληρωτές. Στην κατηγορία αυτή αναφέρθηκαν 2 υποκείμενα (20%), 2 αναπληρωτές δάσκαλοι (20%) και 0 αναπληρώτριες δασκάλες (0%). Μερικά χαρακτηριστικά παραδείγματα είναι τα ακόλουθα:

Στο οικονομικό κομμάτι, γνωρίζεις ότι πληρώνεσαι και το καλοκαίρι και αυτό επιδρά θετικά στην ψυχολογία σου, γιατί τουλάχιστον έχεις μία ασφάλεια, δεν τρέχεις το καλοκαίρι να καλύψεις όλο το χειμώνα, όπως όλοι οι αναπληρωτές, τον μειωμένο μισθό που παίρνεις από τον ΟΑΕΔ (ΑΤ5, Κλινική συνέντευξη 1, Ερ. 14).

[...] ο φόβος και το άγχος της ανασφάλειας - της απόλυσης. Από τη μία στιγμή στην άλλη γνωρίζει ότι κάνει μία δουλειά πολύ σημαντική μέρα, αλλά μπορεί να βρεθεί την επόμενη μέρα στο δρόμο, άνεργος. Αυτό είναι πολύ σημαντικό. (ΑΘ9, Κλινική συνέντευξη 1, Ερ. 15).

Στη συνέχεια, στον πίνακα 13 παρουσιάζουμε τα συγκεντρωτικά αποτελέσματα για τη σπουδαιότητα της μονιμοποίησης των αναπληρωτών σε σχέση με το φύλο των υποκειμένων.

Πίνακας 13. Ποσοστά κατηγοριών που σχετίζονται με αποτελέσματα για τη σπουδαιότητα της μονιμοποίησης των αναπληρωτών σε σχέση με το φύλο των υποκειμένων.

ΚΑΤΗΓΟΡΙΕΣ	ΥΠΟΚΕΙΜΕΝΑ		ΣΥΝΟΛΟ
	ΑΝΑΠΛΗΡΩΤΕΣ ΔΑΣΚΑΛΟΙ	ΑΝΑΠΛΗΡΩΤΡΙΕΣ ΔΑΣΚΑΛΕΣ	
Η σταθερότητα/ασφάλεια βοηθά να φτιάξει τη ζωή του/ την οικογένεια του	4 (40%)	5 (50%)	9 (90%)
Αναγκαίος διορισμός για δάσκαλο και κράτος	2 (20%)	1 (10%)	3 (30%)
Αποκατάσταση δικαιωμάτων	2 (20%)	2 (20%)	4 (40%)
Καλύτερη ψυχολογία	2 (20%)	0 (0%)	2 (20%)

Παρατηρώντας τον παραπάνω πίνακα διαπιστώνουμε ότι η άποψη των υποκειμένων για την αναγκαιότητα των διορισμών-μονιμοποίησης των αναπληρωτών ή για τον λόγο που μπορεί αυτό το ζήτημα να αγχώνει τους αναπληρωτές αναφέρει πως μέσω του διορισμού υπάρχουν: σταθερότητα/ασφάλεια, που βοηθά τον αναπληρωτή να φτιάξει τη ζωή του/ την οικογένεια του, αμοιβαίο όφελος δάσκαλου και κράτους, αποκατάσταση δικαιωμάτων και καλύτερη ψυχολογία. Συγκεκριμένα το μεγαλύτερο ποσοστό, που είναι το 90% αντρών και γυναικών, θεωρεί πως η σταθερότητα και η εργασιακή ασφάλεια που φέρνει ο διορισμός είναι σημαντικοί παράγοντες και βοηθούν τους αναπληρωτές για να οργανώσουν καλύτερα τη ζωή τους και να δημιουργήσουν την οικογένειά τους. Σε μικρά ποσοστά, όπως είναι το 40%, θεωρεί πως, αφού καλύπτουν πάγιες ανάγκες πλέον, είναι αναγκαίος ο διορισμός των αναπληρωτών, τόσο για τους ίδιους ως δασκάλους που θα εργάζονται με καλύτερες συνθήκες όσο και για το κράτος που θα έχει πιο καλά οργανωμένα τα σχολεία, ενώ τέλος ένα 30% θεωρεί πως ο διορισμός είναι πολύ σημαντικός, γιατί θα φέρει αποκατάσταση δικαιωμάτων στους αναπληρωτές, όπως στις άδειες, στις τοποθετήσεις στα σχολεία, στην επαγγελματική εξέλιξη κλπ.

8.4.2. Θετικά ή αρνητικά διορισμού αναπληρωτών. Αφορά την ερώτηση που έγινε στα υποκείμενα «Ποια είναι τα θετικά και τα αρνητικά στοιχεία του να είναι κανείς μόνιμα διορισμένος στο δημόσιο;» και οι απαντήσεις έδειξαν ότι οι περισσότεροι από τους ερωτώμενους θεωρούν πως υπάρχουν μόνο ή κυρίως θετικά στον διορισμό των αναπληρωτών. Από την ανάλυση περιεχομένου των συνεντεύξεων των υποκειμένων, διακρίναμε τις ακόλουθες κατηγορίες και υποκατηγορίες:

8.4.2.1. Θετικά διορισμών: Τα θετικά των μόνιμων διορισμών στο δημόσιο σύμφωνα με τις απαντήσεις των υποκειμένων της έρευνας είναι τα ακόλουθα:

8.4.2.1.1. Εργασιακή βεβαιότητα /ασφάλεια: Αναφέρεται στις περιπτώσεις που το υποκείμενο θεωρεί ως θετικό των διορισμών την εργασιακή βεβαιότητα και ασφάλεια. Στην κατηγορία αυτή αναφέρθηκαν 8 υποκείμενα (80%), 4 αναπληρωτές δάσκαλοι (40%) και 4 αναπληρώτριες δασκάλες (40%). Μερικά χαρακτηριστικά παραδείγματα είναι τα ακόλουθα:

Τα θετικά είναι ότι υπάρχει εργασιακή ασφάλεια [...] γιατί ο μόνιμος διορισμός θα μας εξασφαλίσει μία σταθερότητα που όταν είσαι αναπληρωτής δεν υπάρχει (ΓΚ1, Κλινική συνέντευξη 1, Ερ. 16).

Θετικά είναι η βεβαιότητα και η ασφάλεια που παρέχει. Αυτά είναι τα βασικά. (ΓΑ2, Κλινική συνέντευξη 1, Ερ. 16β).

Και αξιολόγηση να γίνει, δεν θα έχει το φόβο, την δαμόκλειο σπάθη της απόλυσης την επόμενη μέρα, μία ωραία πρωία δηλαδή όπως τον ιδιωτικό τομέα κλείνει η επιχείρηση, απολύονται οι εργαζόμενοι με το έτσι θέλω (ΑΣ3, Κλινική συνέντευξη 1, Ερ. 16).

[...] είναι ότι, αυτό που λέγαν παλιά, βρέξει χιονίσει έχω ένα μισθό, έχω κάτι. (ΑΑ4, Κλινική συνέντευξη 1, Ερ. 16).

[...] το μόνιμο εργασιακό περιβάλλον (ΑΤ5, Κλινική συνέντευξη 1, Ερ. 16).

Τα θετικά είναι ότι υπάρχει αυτή η μονιμότητα και ξέρεις κάθε χρόνο τι έχεις περίπου να αντιμετωπίσεις. (ΓΠ6, Κλινική συνέντευξη 1, Ερ. 16).

[...] θα τους προσέφερε μία ασφάλεια στην δική τους προσωπική ζωή και στην καθημερινότητά τους. (ΓΑ7, Κλινική συνέντευξη 1, Ερ.16).

Μονιμότητα, σιγουριά για δουλειά, εργασιακή ηρεμία που είναι πολύ σημαντική. (ΑΘ9, Κλινική συνέντευξη 1, Ερ. 16β).

8.4.2.1.2. Σταθερότητα/μονιμότητα τόπου και σχολείου: Αναφέρεται στις περιπτώσεις που το υποκείμενο θεωρεί ως θετικό των διορισμών την σταθερότητα-μονιμότητα του τόπου και του σχολείου που θα υπηρετεί. Στην κατηγορία αυτή αναφέρθηκαν 8 υποκείμενα (80%), 4 αναπληρωτές δάσκαλοι (40%) και 4 αναπληρώτριες δασκάλες (40%). Μερικά χαρακτηριστικά παραδείγματα είναι τα ακόλουθα:

[...] σταθερότητα, μονιμότητα και μπορείς να φτιάξεις τη ζωή σου όπως εσύ θέλεις (ΓΚ1, Κλινική συνέντευξη 1, Ερ. 16).

[...] γιατί ως αναπληρωτές [...] πρέπει να τρέχουμε από το ένα μέρος στο άλλο, κάθε χρόνο σε διαφορετικό ή αν δεν πάμε σε διαφορετικό πολλές φορές μένουμε πολύ πίσω μέχρι να μας πάρουνε. (ΓΑ2, Κλινική συνέντευξη 1, Ερ. 16β & 16γ).

Είναι ότι έχει την οργανική του θέση σε ένα σχολείο συγκεκριμένο, γνωρίζοντας εκεί πέρα τον διευθυντή, τους συναδέλφους ή γενικότερα το κλίμα. (ΑΣ3, Κλινική συνέντευξη 1, Ερ. 16).

[...] θετικά είναι το ότι δεν μετακίνησε συνέχεια, πηγαίνεις κάπου σταθερά και αν θέλεις εσύ κάνεις αίτηση να φύγεις, αν δεν θέλεις μπορείς να μείνεις εκεί για χρόνια. (ΑΑ4, Κλινική συνέντευξη 1, Ερ. 16).

Νομίζω το πιο θετικό είναι ότι οι συζητήσεις σου δεν κινούνται πάνω στην καθημερινότητά σου, πάνω στο επάγγελμά σου, με την έννοια ότι που θα είσαι του χρόνου, τι θα κάνεις του χρόνου. (ΑΤ5, Κλινική συνέντευξη 1, Ερ. 16α).

[...]το θετικότερο όλων είναι η σταθερή βάση. Ότι διορίζεσαι κάπου και μετακινείσαι μόνο από επιλογή σου. Δεν μετακινείσαι δηλαδή να αλλάξεις μόνο εκβιαστικά, εκτός εξαιρετικών περιπτώσεων υπεραριθμίας. (ΓΑ7, Κλινική συνέντευξη 1, Ερ. 16α).

Είναι το μέρος [...] ώστε κάποιος να μπορεί να οργανώσει το μέλλον του. (ΑΣ8, Κλινική συνέντευξη 1, Ερ.16α).

[...] είναι η σταθερότητα, ότι είσαι σε ένα μέρος. Μπορείς να κάνεις οικογένεια, να έχεις παιδιά τα οποία δεν θα πρέπει να κουβαλάς κάθε χρόνο από δω και από κει, να αλλάζουν σχολείο και εσύ ο ίδιος δεν μπορείς να είσαι πια με μία βαλίτσα στο χέρι και να περιμένεις και το που θα είναι αυτό το... Γιατί δεν έχουμε και το σταθερό μέρος. Πρέπει να κουβαλάμε τα πράγματά μας και να πηγαίνουμε όπου είναι και μέσα σε δύο μέρες θα πρέπει να έχουμε μετακομίσει, να βρίσκουμε σπίτι. Ένα σωρό πράγματα. Μόνο θετικά βρίσκω στο είσαι διορισμένος [...] Και μόνο η σταθερότητα αυτή που περιγράφω, δεν συγκρίνεται με αυτό που κάνουμε εμείς τώρα. (ΓΓ10, Κλινική συνέντευξη 1, Ερ. 16).

8.4.2.1.3. Οργάνωση ζωής: Αναφέρεται στις περιπτώσεις που το υποκείμενο θεωρεί ως θετικό των διορισμών την οργάνωση της ζωής του. Στην κατηγορία αυτή αναφέρθηκαν 5 υποκείμενα (50%), 3 αναπληρωτές δάσκαλοι (30%) και 2 αναπληρώτριες δασκάλες (20%). Μερικά χαρακτηριστικά παραδείγματα είναι τα ακόλουθα:

[...] μπορείς να φτιάξεις τη ζωή σου όπως εσύ θέλεις, ξεκινώντας από τη σταθερότητα στη δουλειά και μετά συνεχίζεις στα άλλα κομμάτια της ζωής σου (ΓΚ1, Κλινική συνέντευξη 1, Ερ. 16).

[...] θα δημιουργήσει την οικογένειά του, τις κοινωνικές του σχέσεις και τα λοιπά (ΑΣ3, Κλινική συνέντευξη 1, Ερ. 16).

Μπορείς να προγραμματίσεις τη ζωή σου, να κάνεις σχέδια, να κάνεις οικογένεια [...] Ο αναπληρωτής κουράστηκε κάθε χρόνο να αποχωρίζεται φίλους και πλέον επειδή μεγαλώσαμε κιόλας, οι περισσότεροι έχουν γυναίκα ή άντρα και παιδιά, οπότε κάποιιοι αναγκάζονται και χωρίζονται, οπότε καταλήγουν να αποχωρίζονται την οικογένειά τους. Είναι πολύ σημαντικό να διοριστούν. (ΑΑ4, Κλινική συνέντευξη 1, Ερ. 16).

[...] σου δίνει την ευκαιρία να προγραμματίσεις το μέλλον σου. (ΑΣ8, Κλινική συνέντευξη 1, Ερ. 16).

[...] μόνο θετικά μπορώ να βρω μόνο, το ότι είναι σταθερά κάπου και μπορεί να χτίσει οικογένεια και όλα αυτά. Να ζήσει τέλος πάντων. (ΓΓ10, Κλινική συνέντευξη 1, Ερ. 16α).

8.4.2.1.4. Περισσότερα δικαιώματα: Αναφέρεται στις περιπτώσεις που το υποκείμενο θεωρεί ως θετικό των διορισμών τα πολλά δικαιώματα που απορρέουν από το καθεστώς των μόνιμων υπαλλήλων του δημοσίου (άδειες κλπ.). Στην κατηγορία αυτή αναφέρθηκαν 6 υποκείμενα (60%), 3 αναπληρωτές δάσκαλοι (30%) και 3 αναπληρώτριες δασκάλες (30%). Μερικά χαρακτηριστικά παραδείγματα είναι τα ακόλουθα:

Θετικά είναι [...] ότι αποκτάς πολύ περισσότερα δικαιώματα, γιατί ως αναπληρωτές έχουμε μόνο υποχρεώσεις, δεν έχουμε καθόλου δικαιώματα. [...] Δεν έχουμε άδειες για τίποτα (ΓΑ2, Κλινική συνέντευξη 1, Ερ. 16β & 16γ).

[...] οι μόνιμοι έχουν πολύ περισσότερα δικαιώματα, από κάθε άποψη, από τους αναπληρωτές εκπαιδευτικούς [...], η γυναίκα ιδίως θα πάρει την άδεια μητρότητας και την άδεια ανατροφής ή αν δεν είναι εκείνη εκπαιδευτικός, ο σύζυγός της το εννεάμηνο ανατροφής. (ΑΣ3, Κλινική συνέντευξη 1, Ερ. 16).

Είναι το γεγονός ότι δεν σκέφτεται να αρρωστήσει. Εμείς σκεφτόμαστε ότι, αν αρρωστήσουμε πρέπει να πάμε στη δουλειά. Σκεφτόμαστε ότι αν οι γυναίκες μας γεννήσουν, πρέπει να επιστρέψουν γρήγορα. Δεν μπορούμε να πάρουμε άδειες. Λοιπόν αυτό επιδρά αρνητικά στην ψυχολογία σου και στην ποιότητα ζωής, προφανώς όταν δεν μπορείς ούτε να χτυπήσεις, δηλαδή πρέπει να είσαι αρτιμελής και υγιής, ώστε να πας στη δουλειά σου. Οι άδειες είναι πολύ σημαντικό κομμάτι. Δεν το εννοώ σαν άδεια για να

λουφάρεις, το εννοώ σαν δικαίωμα. Σαν δικαίωμα το οποίο υπάρχει και στον ιδιωτικό τομέα, υπάρχει παντού. (ΑΤ5, Κλινική συνέντευξη 1, Ερ. 16).

Φυσικά για τις γυναίκες είναι ότι παίρνουν την άδεια εγκυμοσύνης πριν και μετά τη γέννηση είτε κατά τη διάρκεια της εγκυμοσύνης και μετά, ενώ οι αναπληρωτές δασκάλες δεν έχουν αυτό το δικαίωμα. Κάτι που το θεωρώ πάρα πολύ άδικο να είσαι μόνιμος και αναπληρωτής. (ΓΠ6, Κλινική συνέντευξη 1, Ερ. 16α).

[...] τα υπόλοιπα θετικά είναι τα δικαιώματα των αναπληρωτών και των μόνιμων εκπαιδευτικών. Ότι σαν αναπληρωτής δικαιούσαι πολύ λιγότερες μέρες άδειας, είναι διαφορετικές οι απολαβές και σαν μόνιμος έχεις άλλα δικαιώματα. (ΓΑ7, Κλινική συνέντευξη 1, Ερ. 16α).

Είναι τα περισσότερα δικαιώματα, όσον αφορά στις διαδικασίες της εκπαίδευσης, την καθημερινότητα, στις άδειες. (ΑΘ9, Κλινική συνέντευξη 1, Ερ. 16β).

8.4.2.1.5. Καλύτερα οικονομικά: Αναφέρεται στις περιπτώσεις που το υποκείμενο θεωρεί ως θετικό των διορισμών την οικονομική ασφάλεια και ευρωστία. Στην κατηγορία αυτή αναφέρθηκαν 3 υποκείμενα (30%), 3 αναπληρωτές δάσκαλοι (30%) και 0 αναπληρώτριες δασκάλες (0%). Μερικά χαρακτηριστικά παραδείγματα είναι τα ακόλουθα:

Το άλλο είναι ότι πληρώνεσαι και το καλοκαίρι, που ναι μεν είμαστε απολυμένοι, αλλά από την άλλη επειδή το κράτος αναγκαστικά μας παίρνει αναπληρωτές κάπου, εμείς θεωρητικά το καλοκαίρι, ακόμα και να φύγουμε από αυτόν τον τόπο, δεν έχουμε χρήματα, οπότε το να πληρώνεσαι το καλοκαίρι είναι σημαντικό. (ΑΑ4, Κλινική συνέντευξη 1, Ερ.16).

[...]το μόνιμο μισθολογικό καθεστώς (ΑΤ5, Κλινική συνέντευξη 1, Ερ. 16).

Τα θετικά στοιχεία σίγουρα είναι ο σίγουρος μισθός, ο σταθερός και σίγουρος μισθός (ΑΣ8, Κλινική συνέντευξη 1, Ερ. 16).

8.4.2.1.6. Επιστροφή στο πατρικό: Αναφέρεται στις περιπτώσεις που το υποκείμενο θεωρεί ως θετικό των διορισμών την πιθανή επιστροφή κοντά στο σπίτι του για εργασία του δασκάλου/ας. Στην κατηγορία αυτή αναφέρθηκαν 2 υποκείμενα (20%), 1 αναπληρωτής δάσκαλος (10%) και 1 αναπληρώτρια δασκάλα (10%). Μερικά χαρακτηριστικά παραδείγματα είναι τα ακόλουθα:

Σαν αναπληρωτές δεν έχουμε δυνατότητα να φτάσουμε ποτέ στο μέρος το οποίο είμαστε οι περισσότεροι, γιατί είμαστε από βόρεια οι περισσότεροι. (ΓΑ2, Κλινική συνέντευξη 1, Ερ. 16γ).

[...] κουράστηκε να φεύγει, να είναι μακριά. (ΑΑ4, Κλινική συνέντευξη 1, Ερ. 15α).

8.4.2.1.7. Όχι δευτέρας κατηγορίας: Αναφέρεται στις περιπτώσεις που το υποκείμενο θεωρεί ως θετικό των διορισμών ότι δε θα αντιμετωπίζονται πλέον οι αναπληρωτές ως δευτέρας κατηγορίας. Στην κατηγορία αυτή αναφέρθηκαν 2 υποκείμενα (20%), 1 αναπληρωτής δάσκαλος (10%) και 1 αναπληρώτρια δασκάλα (10%). Μερικά χαρακτηριστικά παραδείγματα είναι τα ακόλουθα:

Σαν αναπληρωτές πολλές φορές αντιμετωπιζόμαστε ως δευτέρας κατηγορίας, από τους μόνιμους συναδέλφους μας γιατί πάμε στο τέλος, πηγαίνουμε μετά από αυτούς ή

είμαστε καινούριοι στη σχολική μονάδα στην οποία βρίσκονται. (ΓΑ2, Κλινική συνέντευξη 1, Ερ. 16γ).

[...] εμένα με θλίβει το γεγονός ότι πληρωνόμαστε με ευρωπαϊκά κονδύλια, λες και είμαστε πολίτες αμειβόμενοι τρίτης κατηγορίας, ούτε καν δεύτερης. (ΑΤ5, Κλινική συνέντευξη 1, Ερ. 16).

8.4.2.1.8. Επαγγελματική εξέλιξη/καλύτερη απόδοση: Αναφέρεται στις περιπτώσεις που το υποκείμενο θεωρεί ως θετικό των διορισμών την επαγγελματική εξέλιξη και καλύτερη απόδοση. Στην κατηγορία αυτή αναφέρθηκαν 4 υποκείμενα (40%), 2 αναπληρωτές δάσκαλοι (20%) και 2 αναπληρώτριες δασκάλες (20%). Μερικά χαρακτηριστικά παραδείγματα είναι τα ακόλουθα:

[...] στο κομμάτι της επαγγελματικής εξέλιξης, στην πορεία μπορεί να θέλει να διεκδικήσει κάποια διοικητική θέση. Αυτό δεν επιτρέπεται στους αναπληρωτές, δεν μπορεί να γίνει από μέρος σε μέρος, όπου μετακινούνται. (ΑΣ3, Κλινική συνέντευξη 1, Ερ. 16).

Κινούνται στην επιδίωξή του να βελτιωθείς, στην εξέλιξη δηλαδή. Τώρα σαν αναπληρωτής δεν έχω καμία εξέλιξη. Σαν μόνιμος το θετικό είναι ότι ξέρω, θα κάνω δύο μεταπτυχιακά παράδειγμα ή θα κάνω ένα μεταπτυχιακό ή θα κάνω αυτό το σεμινάριο και ξέρω ότι με βάση τα προσόντα θα μπορώ να αποκτήσω μία θέση στη διοίκηση. Υπάρχει δηλαδή μέλλον, μπορώ να δω τον εαυτό μου σε άλλες βαθμίδες. Στη διοίκηση του σχολείου είτε στη διοίκηση στην πρωτοβάθμια εκπαίδευση είτε στο υπουργείο. Ο καθένας έχει διαφορετικά... Υπάρχει δηλαδή εξέλιξη στο δημόσιο, σαν μόνιμος. (ΑΤ5, Κλινική συνέντευξη 1, Ερ. 16α).

[...] ίσα υπάρχουν θετικά και νομίζω ότι όλοι εμείς που βρισκόμαστε αναπληρωτές, είμαστε τώρα σχεδόν 5.000 αναπληρωτές δάσκαλοι, οι οποίοι είναι μέχρι την ηλικία των 35 ετών. Όλοι αυτοί έχουμε όρεξη να δουλέψουν και δουλεύουν σαν αναπληρωτές με πάρα πολλή όρεξη και διάθεση. Αν ήτανε μόνιμοι θα δούλευαν με ακόμη μεγαλύτερη όρεξη. [...] Θα επέφερε ακόμη θετικότερα αποτελέσματα στην απόδοσή τους στα επαγγελματικά. (ΓΑ7, Κλινική συνέντευξη 1, Ερ.16).

Σίγουρα και το να είσαι σταθερά κάπου, πιθανότατα και στο ίδιο σχολείο είναι καλό και για τα παιδιά πια. Δηλαδή αυτό που λέω, το να συνεχίζεις, να πάρεις κάποια παιδιά και να τα συνεχίσεις και στην επόμενη τάξη, σε μαθαίνουν, τα μαθαίνεις. Είσαι σε ένα σχολείο και το σχολείο λειτουργεί πιο αρμονικά, όταν υπάρχει μόνιμο προσωπικό και δουλεύει εκεί. (ΓΤ10, Κλινική συνέντευξη 1, Ερ. 16α).

8.4.2.2. Αρνητικά διορισμών: Τα αρνητικά των μόνιμων διορισμών στο δημόσιο σύμφωνα με τις απαντήσεις των υποκειμένων της έρευνας είναι τα ακόλουθα:

8.4.2.2.1. Δυσανεμία πολιτών/άλλων εργαζομένων (κόμπλεξ): Αναφέρεται στις περιπτώσεις που το υποκείμενο θεωρεί ως αρνητικό των διορισμών πως θα δυσανεμισθούν κάποιοι πολίτες που δε θεωρούν σημαντικό να υπάρχουν μόνιμοι στο δημόσιο ή όσοι εργάζονται σε δυσκολότερες συνθήκες και θεωρούν πως αδικούνται έτσι. Στην κατηγορία αυτή αναφέρθηκαν 1 υποκείμενο (10%), 1 αναπληρωτής δάσκαλος (10%) και 0 αναπληρώτριες δασκάλες (0%). Μερικά χαρακτηριστικά παραδείγματα είναι τα ακόλουθα:

[...] στα αυτιά άλλων ακούγεται άσχημο. Δηλαδή κάποιοι που δουλεύουν στον ιδιωτικό τομέα και δεν έχουν ιδέα του τι είναι η μονιμότητα, εκνευρίζονται που το ακούνε. (ΑΑ4, Κλινική συνέντευξη 1, Ερ. 16).

8.4.2.2.2. Μικρότερη μισθοδοσία από αναπληρωτές (εκτός καλοκαιριού): Αναφέρεται στις περιπτώσεις που το υποκείμενο θεωρεί ως αρνητικό των διορισμών πως θα πληρώνονται λιγότερα χρήματα στη διάρκεια της σχολικής χρονιάς, όχι όμως βεβαίως και το καλοκαίρι που ο μόνιμος πληρώνεται κανονικά και ο αναπληρωτής μπορεί να λάβει υπό προϋποθέσεις επίδομα ανεργίας. Στην κατηγορία αυτή αναφέρθηκαν 1 υποκείμενο (10%), 1 αναπληρωτής δάσκαλος (10%) και 0 αναπληρώτριες δασκάλες (0%). Μερικά χαρακτηριστικά παραδείγματα είναι τα ακόλουθα:

Το άλλο αρνητικό είναι, από ότι έχω μάθει, έχεις χαμηλότερο μισθό από του αναπληρωτή, λίγο χαμηλότερο, αλλά νομίζω εξισορροπείται γιατί πληρώνεσαι το καλοκαίρι. (AA4, Κλινική συνέντευξη 1, Ερ. 16α).

8.4.2.2.3. Διορισμός σε μακρινό μέρος: Αναφέρεται στις περιπτώσεις που το υποκείμενο θεωρεί ως αρνητικό των διορισμών πως οι διορισμοί μπορεί να γίνουν σε απομακρυσμένα μέρη και σχολεία, καθώς εκεί μπορεί να έχει περισσότερα οργανικά κενά για διορισμούς. Στην κατηγορία αυτή αναφέρθηκαν 1 υποκείμενο (10%), 1 αναπληρωτής δάσκαλος (10%) και 0 αναπληρώτριες δασκάλες (0%). Μερικά χαρακτηριστικά παραδείγματα είναι τα ακόλουθα:

[...] ίσως για κάποιους το ότι πρέπει να διοριστείς τα πρώτα χρόνια σε ένα απομακρυσμένο μέρος, φαντάζει άσχημο, αλλά στο σημείο που φτάσαμε όλοι, νομίζω ότι δεν θα έλεγε όχι κανείς. (AA4, Κλινική συνέντευξη 1, Ερ. 16α).

8.4.2.2.4. Στασιμότητα και φθορά δασκάλου: Αναφέρεται στις περιπτώσεις που το υποκείμενο θεωρεί ως αρνητικό των διορισμών πως οι μόνιμοι εκπαιδευτικοί φθείρονται στο χρόνο. Στην κατηγορία αυτή αναφέρθηκαν 1 υποκείμενο (10%), 0 αναπληρωτές δάσκαλοι (0%) και 1 αναπληρώτρια δασκάλα (10%). Μερικά χαρακτηριστικά παραδείγματα είναι τα ακόλουθα:

Τα αρνητικά είναι ότι όταν είσαι μόνιμος σε μία θέση αρχίζουν οι προστριβές, αρχίζουν οι διαφωνίες, άλλα προβλήματα που δεν είναι τόσο σημαντικά πιστεύω. Απλά είναι η φθορά του χρόνου, το ότι συνεργάζονται συγκεκριμένα άτομα για μεγάλο χρονικό διάστημα στις ίδιες θέσεις. (ΓΠ6, Κλινική συνέντευξη 1, Ερ. 16).

8.4.2.2.5 Κανένα αρνητικό: Αναφέρεται στις περιπτώσεις που το υποκείμενο θεωρεί πως δεν υπάρχει κανένα αρνητικό των διορισμών. Στην κατηγορία αυτή αναφέρθηκαν 8 υποκείμενα (80%), 4 αναπληρωτές δάσκαλοι (40%) και 4 αναπληρώτριες δασκάλες (40%). Μερικά χαρακτηριστικά παραδείγματα είναι τα ακόλουθα:

[...] εγώ βλέπω μόνο θετικά, δε βλέπω αρνητικά (ΓΚ1, Κλινική συνέντευξη 1, Ερ. 16).

Αρνητικά δεν μπορώ να βρω, αλήθεια. [...] Κανένα. (ΓΑ2, Κλινική συνέντευξη 1, Ερ. 16 & 16β).

Όχι δεν νομίζω ότι έχει αρνητικά. (ΑΣ3, Κλινική συνέντευξη 1, Ερ. 16).

Όχι αρνητικό φυσικά και δεν υπάρχει. (ΑΤ5, Κλινική συνέντευξη 1, Ερ. 16δ).

Για μένα αυτή τη στιγμή δεν υπάρχουν αρνητικά στο να είναι κάποιος μόνιμα διορισμένος στο δημόσιο. (ΓΑ7, Κλινική συνέντευξη 1, Ερ. 16).

Δεν έχει αρνητικά. (ΑΣ8, Κλινική συνέντευξη 1, Ερ. 16β).

Σε σχέση με τους αναπληρωτές δεν θα έβρισκα κάποιο αρνητικό. Αντίθετα τα θετικά είναι αρκετά. (ΑΘ9, Κλινική συνέντευξη 1, Ερ. 16β).

Εγώ στην κατάσταση που είμαι μόνο θετικά βλέπω, γιατί όταν είσαι αναπληρωτής τόσα χρόνια, δεν μπορείς να δεις θετικά σε αυτήν την κατάσταση που ζούμε τώρα. [...] δεν μπορώ να σκεφτώ αρνητικό. (ΓΓ10, Κλινική συνέντευξη 1, Ερ.16).

Στη συνέχεια, στον πίνακα 14 παρουσιάζουμε τα συγκεντρωτικά αποτελέσματα για τα θετικά και αρνητικά των διορισμών σε σχέση με το φύλο των υποκειμένων.

Πίνακας 14. Ποσοστά κατηγοριών που σχετίζονται με θετικά και αρνητικά των διορισμών σε σχέση με το φύλο των υποκειμένων.

	ΚΑΤΗΓΟΡΙΕΣ	ΥΠΟΚΕΙΜΕΝΑ		ΣΥΝΟΛΟ
		ΑΝΑΠΛΗΡΩΤΕΣ ΔΑΣΚΑΛΟΙ	ΑΝΑΠΛΗΡΩΤΡΙΕΣ ΔΑΣΚΑΛΕΣ	
Θ Ε Τ Ι Κ Α	Εργασιακή βεβαιότητα /ασφάλεια	4 (40%)	4 (40%)	8 (80%)
	Σταθερότητα/μονιμότητα τύπου και σχολείου	4 (40%)	4 (40%)	8 (80%)
	Οργάνωση ζωής	3 (30%)	2 (20%)	5 (50%)
	Περισσότερα δικαιώματα	3 (30%)	3 (30%)	6 (60%)
	Καλύτερα οικονομικά	3 (30%)	0 (0%)	3 (30%)
	Επιστροφή στο πατρικό	1 (10%)	1 (10%)	2 (20%)
	Όχι δευτέρας κατηγορίας	1 (10%)	1 (10%)	2 (20%)
	Επαγγελματική εξέλιξη/καλύτερη απόδοση	2 (20%)	2 (20%)	4 (40%)
Α Ρ Ν Η Τ Ι Κ Α	Δυσaréσκεια πολιτών/άλλων εργαζομένων (κόμπλεξ)	1 (10%)	0 (0%)	1 (10%)
	Μικρότερη μισθοδοσία από αναπληρωτές (εκτός καλοκαιριού)	1 (10%)	0 (0%)	1 (10%)
	Διορισμός σε μακρινό μέρος	1 (10%)	0 (0%)	1 (10%)
	Στασιμότητα και φθορά δασκάλου	0 (0%)	1 (10%)	1 (10%)
	Κανένα αρνητικό	4 (40%)	4 (40%)	8 (80%)

Παρατηρώντας τον παραπάνω πίνακα διαπιστώνουμε ότι τα υποκείμενα θεωρούν ως θετικά των μόνιμων διορισμών τα επόμενα: εργασιακή βεβαιότητα /ασφάλεια, σταθερότητα/μονιμότητα τύπου και σχολείου, οργάνωση ζωής, περισσότερα δικαιώματα, καλύτερα οικονομικά, επιστροφή στο πατρικό, όχι δευτέρας κατηγορίας, επαγγελματική εξέλιξη/καλύτερη απόδοση. Συγκεκριμένα το μεγαλύτερο ποσοστό κατέχουν 2 κατηγορίες, καθώς σε ποσοστό 80% αντρών και γυναικών αναφέρθηκε ως ένα θετικό η εργασιακή βεβαιότητα /ασφάλεια, δηλαδή πως δεν κινδυνεύουν με βάση τα δεδομένα της Ελλάδος να απολυθούν ποτέ ξανά ή να έχουν προβλήματα ελαστικής εργασίας,, όπως συμβαίνει στους αναπληρωτές, ενώ στο ίδιο ποσοστό του 80% έχουμε ως θετικό των διορισμών και την σταθερότητα-μονιμότητα του τύπου και του σχολείου που θα υπηρετεί ο δάσκαλος, καθώς ως μόνιμος πλέον θα έχει οργανική θέση σε ένα σχολείο και μόνο σε εξαιρετικές περιπτώσεις θα μετακινείται ή αν ο ίδιος το αποφασίσει και το ίδιο βεβαίως συνεπάγεται και για το μέρος εργασίας και κατοικίας. Μικρότερο ποσοστό, που είναι το

60%, θεωρεί ως θετικό των διορισμών τα πολλά δικαιώματα που απορρέουν από το καθεστώς των μόνιμων υπαλλήλων του δημοσίου (άδειες κλπ.). Το 50% θεωρεί ως θετικό των διορισμών την οργάνωση της ζωής του δασκάλου με την σταθεροποίηση επίσης των κοινωνικών του σχέσεων με φίλους κλπ. και τη δημιουργία οικογένειας, ενώ τέλος ένα 40% θεωρεί ως θετικό των διορισμών την επαγγελματική εξέλιξη και την καλύτερη απόδοση ως δάσκαλος καθώς η ηρεμία της μονιμότητας θα του δώσει την ευκαιρία να ασχοληθεί περισσότερο με την επιμόρφωση αλλά και την προετοιμασία και οργάνωση της διδασκαλίας.

Επιπροσθέτως παρατηρώντας τον παραπάνω πίνακα διαπιστώνουμε ότι τα υποκείμενα θεωρούν ως αρνητικά των μόνιμων διορισμών τα επόμενα: δυσαρέσκεια πολιτών/άλλων εργαζομένων (κόμπλεξ), μικρότερη μισθοδοσία από αναπληρωτές (εκτός καλοκαιριού), διορισμός σε μακρινό μέρος, στασιμότητα και φθορά δασκάλου. Συγκεκριμένα σε ποσοστό μόλις 10%, δηλαδή ένα μόνο υποκείμενο, θεωρείται ως αρνητικό των διορισμών (α) πως θα δυσαρεστηθούν κάποιοι πολίτες που δε θεωρούν σημαντικό να υπάρχουν μόνιμοι στο δημόσιο ή όσοι εργάζονται σε δυσκολότερες συνθήκες και θεωρούν πως αδικούνται έτσι, (β) πως θα πληρώνονται λιγότερα χρήματα στη διάρκεια της σχολικής χρονιάς, όχι όμως βεβαίως και το καλοκαίρι που ο μόνιμος πληρώνεται κανονικά και ο αναπληρωτής μπορεί να λάβει υπό προϋποθέσεις επίδομα ανεργίας, (γ) πως οι διορισμοί μπορεί να γίνουν σε απομακρυσμένα μέρη και σχολεία, καθώς εκεί μπορεί να έχει περισσότερα οργανικά κενά για διορισμούς και (δ) πως οι μόνιμοι εκπαιδευτικοί φθείρονται στο χρόνο στις σχέσεις με τους συναδέλφους κλπ. Τα υποκείμενα που αναφέρθηκαν στα θετικά ήταν μόνο 2 συνολικά, που αντιστοιχεί στο 20% του συνόλου, ενώ αντίθετα όλοι οι υπόλοιποι, δηλαδή το 80% αντρών και γυναικών, μοιρασμένων εξίσου στα δυο φύλα, ανέφεραν ξεκάθαρα πως δεν υπάρχει κανένα αρνητικό στους μόνιμους διορισμούς δασκάλων.

8.5. Ο διορισμός ως δεδομένο για αναπληρωτές/ως υποχρέωση του κράτους

Αφορά την ερώτηση που έγινε στα υποκείμενα: «Γιατί οι αναπληρωτές μπορούν να θεωρούν δεδομένο ότι κάποια στιγμή θα επέλθει ο μόνιμος διορισμός τους;» και οι απαντήσεις έδειξαν κυρίως την υποχρέωση από το κράτος να διορίσει τους αναπληρωτές με πολλά χρόνια προϋπηρεσίας και επιπλέον λόγους που μπορεί να θεωρείται δεδομένος ο διορισμός. Από την ανάλυση περιεχομένου των συνεντεύξεων των υποκειμένων, διακρίναμε τις ακόλουθες κατηγορίες:

8.5.1. Δικαίωση προσφοράς αναπληρωτή/ ανταμοιβή: Αναφέρεται στις περιπτώσεις που το υποκείμενο θεωρεί ως δεδομένο τον διορισμό των αναπληρωτών γιατί αποτελεί δικαίωση και ανταμοιβή της προσφοράς του αναπληρωτή. Στην κατηγορία αυτή αναφέρθηκαν 7 υποκείμενα (70%), 5 αναπληρωτές δάσκαλοι (50%) και 2 αναπληρώτριες δασκάλες (20%). Μερικά χαρακτηριστικά παραδείγματα είναι τα ακόλουθα:

Μα γιατί αυτό είναι το αυτονόητο... όταν προσφέρεις, σε χρησιμοποιεί το κράτος, το Υπουργείο και σε στέλνει σε κάθε γωνιά της Ελλάδας... [...] από τη στιγμή που δουλεύω 10 χρόνια φυσικά και το κράτος πρέπει και να με διορίσει. (ΓΚ1, Κλινική συνέντευξη 1, Ερ. 14).

[...] ένα κράτος το οποίο σέβεται τους πολίτες του και κυρίως άτομα τα οποία έχουμε δουλέψει για αυτό, οφείλει κάποια στιγμή να αναγνωρίσει τον αγώνα που έχει κάνει για την εκπαίδευση και να τον αποκαταστήσει με αυτόν τον τρόπο. (ΑΣ3, Κλινική συνέντευξη 1, Ερ. 14).

[...] είναι υποχρέωση του κράτους, «στηρίζεσαι σε μας τόσα χρόνια, εντάξει δεν πρέπει να μας το ανταποδώσεις;» [...] Νομίζω κάπως έτσι κυρίως το βλέπουν, ότι εμείς σε στηρίζουμε σε εισαγωγικά τόσα χρόνια, δείξε μας ότι και εσύ καταλαβαίνεις την προσφορά μας. Τόσα χρόνια δηλαδή στηρίζουμε όλα τα άλλα χωριά της Ελλάδας, όλα τα νησιά, όλα τα απομακρυσμένα μέρη, στα οποία δεν πάνε οι μόνιμοι. Τώρα θα ήταν αδικία να πει το κράτος, εντάξει δεν σε έχω ανάγκη και πήγαινε γίνε σερβιτόρος, γίνε ιδιωτικός υπάλληλος. Νομίζω έχουμε αυτό το αίσθημα της αδικίας και της απαίτησης ότι το κράτος (ΑΑ4, Κλινική συνέντευξη 1, Ερ. 14).

Πιστεύω ότι όταν εργάζεσαι σε μία δουλειά μία δεκαετία περίπου, έχεις δώσει τα πάντα για αυτή τη δουλειά. Έχεις παρατήσει οικογένειες, έχεις παρατήσει φίλους, έχεις δώσει τη ζωή σου στην εκπαίδευση, στα παιδιά, στη λειτουργία της εκπαίδευσης. Νομίζω αυτό δεν πληρώνεται, δεν ξεπληρώνεται, ούτε με ένα διορισμό, αυτή είναι η άποψη μου. Αλλά ο διορισμός είναι το ελάχιστο που μπορεί να κάνει το κράτος που υπηρετήσες για σένα. (ΑΤ5, Κλινική συνέντευξη 1, Ερ. 15).

[...] ζωγράφισα ένα πλακάτ που κρατάνε δύο διαδηλωτές συνάδελφοι αναπληρωτές, το οποίο γράφει << Ποια ποιότητα; Δεν είμαστε λέξεις, ούτε ονόματα, ούτε αριθμοί >>. Έτσι μας αντιμετωπίζει το Υπουργείο, δυστυχώς. Δεν το ενδιαφέρει από πού καταγόμαστε, από πού προερχόμαστε, πού πάμε, τι κάνουμε. Απλά είμαστε ένας αριθμός στον υπολογιστή, που πρέπει να κάνει την δουλειά ενός ανθρώπου, ενός ευαίσθητου ανθρώπου, γιατί ο εκπαιδευτικός πρέπει να έχει μία ευαισθησία και νομίζω όλοι μας την έχουμε για να τρέχουμε μία δεκαετία από δω και από κει. Αυτός ζωγράφισα. (ΑΤ5, Ιχνογραφικό έργο 2, Ερ. 1).

Δεν το θεωρούν δεδομένο. Θέλουν να το θεωρούν δεδομένο, γιατί θέλουν να ανταμειφθεί ο κόπος τους, των ετών προϋπηρεσίας. Αλλά ακόμα και αυτό είναι κάτι αβέβαιο. (ΑΣ8, Κλινική συνέντευξη 1, Ερ. 14).

[...] αυτό που το κάνει με λιγότερα δικαιώματα, με λιγότερα χρήματα και μέσα στην ανασφάλεια, κάποια στιγμή αυτό η πολιτεία θα πρέπει να το αναγνωρίσει και να τον διορίσει μόνιμα. Αυτός είναι ο λόγος για μένα. (ΑΘ9, Κλινική συνέντευξη 1, Ερ. 14).

Λογικό είναι να το απαιτούμε, γιατί αυτό μας έχει κάνει κουρέλια ψυχολογικά και σωματικά σε λίγο. (ΓΤ10, Κλινική συνέντευξη 1, Ερ. 14α).

8.5.2. Καλύπτουν πάγιες και διαρκείς ανάγκες και όχι πρόσκαιρες: Αναφέρεται στις περιπτώσεις που το υποκείμενο θεωρεί ως δεδομένο τον διορισμό των αναπληρωτών γιατί καλύπτουν όλα αυτά τα χρόνια πάγιες και διαρκείς ανάγκες και όχι πρόσκαιρες. Στην κατηγορία αυτή αναφέρθηκαν 7 υποκείμενα (70%), 3 αναπληρωτές δάσκαλοι (30%) και 4 αναπληρώτριες δασκάλες (40%). Μερικά χαρακτηριστικά παραδείγματα είναι τα ακόλουθα:

[...] όλα αυτά τα χρόνια εμείς οι αναπληρωτές καλύπτουμε πάγιες και διαρκείς ανάγκες, έτσι; δεν είναι κενά που προκύπτουν για ένα χρόνο, είναι μόνιμα κενά (ΓΚ1, Κλινική συνέντευξη 1, Ερ. 14).

[...] επειδή οι περισσότεροι είναι πολλά χρόνια στην εκπαίδευση, καλύπτουν ανάγκες που από χρόνια έπρεπε να έχουν καλυφθεί και δεν είναι κάτι το οποίο θα χαριστεί. Δεν είναι κάτι χαριστικό. Είναι κάτι το οποίο το οφείλει η πολιτεία στους αναπληρωτές (ΑΣ3, Κλινική συνέντευξη 1, Ερ. 14).

Βέβαια από την άλλη, είναι λίγο βαρύ να το ακούν αυτό οι πτυχιούχοι κάποιων άλλων σχολών, γιατί θα θέλουν και αυτοί προφανώς να διοριστούν κάπου, να εξασφαλιστούν.

Απλά νομίζω ότι επειδή εμείς ζούμε δέκα χρόνια αυτό το πράγμα, είμαστε μέσα στην εκπαίδευση και δουλεύουμε, το έχουμε πιο πολύ σαν απαίτηση μέσα μας, ότι είναι υποχρέωση του κράτους να μας εξασφαλίσει, γιατί όπως προσπαθεί να εξασφαλίσει όλους, έτσι πρέπει και μας (ΑΑ4, Κλινική συνέντευξη 1, Ερ. 14).

Φυσικά και θέλει κάποια στιγμή να υπάρξει αυτή η σταθερότητα. Καθώς αναπληρώνουμε τους ίδιους μας τους εαυτούς. (ΓΠ6, Κλινική συνέντευξη 1, Ερ. 15).

[...] ότι είναι και σε μία κατάσταση που αντιμετωπίζεσαι πολλές φορές: <<ααα ήρθαν οι αναπληρωτές, ήρθαν οι μικροί>>, δεν είσαι μικρός. Όταν έχεις διανύσει 10 χρόνια, είναι σχεδόν το ένα τρίτο της εργασιακής μου καριέρας σε μένα προσωπικά και σε πολλούς άλλους. Υπάρχουν και άλλοι αναπληρωτές, που έχουν διανύσει πολύ περισσότερο από το ένα τρίτο της εργασιακής τους καριέρας, αν υποθέσουμε ότι δουλεύεις 27 χρόνια. Οπότε δεν μπορείς να αντιμετωπίζεις σαν να είσαι ο τελευταίος τροχός της αμάξης, γιατί εσύ είσαι αυτός που κρατά τα σχολεία της χώρας ανοιχτά. [...] έχουσε πολλά χρόνια που δουλεύουν στην εκπαίδευση, δηλαδή τουλάχιστον όσον αφορά την ειδικότητα των δασκάλων, τους ΠΕ70. Ο νεότερος αναπληρωτής δάσκαλος, έχει δύο χρόνια που δουλεύει στο σχολείο, οπότε έχει ήδη μία προϋπηρεσία αρκετά ικανή. Δεν είναι δυνατόν να δουλεύεις δύο χρόνια σε ένα σχολείο και παραπάνω και μετά να σου λένε δεν μπορείς να διοριστείς, δεν μπορείς να ξαναρθείς. Δηλαδή αυτά τα δύο χρόνια, πώς βρισκόσουν μέσα σε τάξη, πώς κρατούσες παιδιά. (ΓΑ7, Κλινική συνέντευξη 1, Ερ. 13 & 14).

Ένας αναπληρωτής το θεωρεί δεδομένο, γιατί είναι αυτονόητο. Από τη στιγμή που η πολιτεία εμπιστεύεται στον αναπληρωτή τα παιδιά της, επί πολλά συνεχόμενα χρόνια, τότε θεωρείται και αυτονόητο (ΑΘ9, Κλινική συνέντευξη 1, Ερ. 14).

Το απαιτούν γιατί η κατάσταση έχει φτάσει στο απροχώρητο και είναι λογικό να το απαιτούν γιατί τόσα χρόνια κάνουμε τους... Βουλώνουμε τρύπες ουσιαστικά και δεν βλέπουμε φως στον ορίζοντα. (ΓΓ10, Κλινική συνέντευξη 1, Ερ. 14α).

8.5.3. Μπήκαν με άλλα δεδομένα στη σχολή και εργασία: Αναφέρεται στις περιπτώσεις που το υποκείμενο θεωρεί ως δεδομένο τον διορισμό των αναπληρωτών γιατί οι αναπληρωτές μπήκαν στα παιδαγωγικά και στην εργασία με άλλα δεδομένα. Στην κατηγορία αυτή αναφέρθηκαν 3 υποκείμενα (30%), 1 αναπληρωτής δάσκαλος (10%) και 2 αναπληρώτριες δασκάλες (20%). Μερικά χαρακτηριστικά παραδείγματα είναι τα ακόλουθα:

Γενικά στο επάγγελμά μας επειδή έχω συζητήσει και με μόνιμους λέγανε ότι θα τελειώσω τη σχολή, θα εργαστώ ως αναπληρώτρια και μετά τι θα κάνω μόλις διοριστώ; Θα παντρευτώ, θα κάνω παιδιά, έτσι; Μα αυτή είναι και η νοοτροπία που υπάρχει... (ΓΚ1, Κλινική συνέντευξη 1, Ερ. 14γ).

Στην Ελλάδα όντας κάποια χρόνια ως αναπληρωτής, πηγαίνοντας από το ένα μέρος στο άλλο, κάποια στιγμή διορίζεσαι, έτσι ήταν πάντα. (ΓΑ2, Κλινική συνέντευξη 1, Ερ. 14β).

[...] μας το είχαν τάξει, ήταν έτσι διαμορφωμένη η ζήτηση μέχρι και τα χρόνια που τελειώσαμε τη σχολή. Δηλαδή έτσι πήγαινε το επάγγελμα του εκπαιδευτικού. Ξέραμε ότι θα δουλέψεις μία δύο χρονιές, όπως είναι οι γιατροί που κάνουν το αγροτικό τους, θα πας σε διάφορα μέρη και μετά αναγκαστικά λόγω ανάγκης θα σε πάρουν δάσκαλο. (ΑΑ4, Κλινική συνέντευξη 1, Ερ. 14).

8.5.4. Δεδομένος ο διορισμός όταν εργάζεσαι στο Δημόσιο: Αναφέρεται στις περιπτώσεις που το υποκείμενο θεωρεί ως δεδομένο τον διορισμό των αναπληρωτών γιατί θεωρείται δεδομένο και σε όλο το υπόλοιπο δημόσιο. Στην κατηγορία αυτή

αναφέρθηκαν 2 υποκείμενα (20%), 0 αναπληρωτές δάσκαλοι (0%) και 2 αναπληρώτριες δασκάλες (20%). Μερικά χαρακτηριστικά παραδείγματα είναι τα ακόλουθα:

Διότι αυτό συμβαίνει με όλα τα επαγγέλματα πιστεύω, δεν είναι μόνο ο αναπληρωτής δάσκαλος. Σε όλα τα επαγγέλματα στο δημόσιο κάποια στιγμή πρέπει, ο σκοπός ο στόχος είναι να διοριστούμε. [...] όταν βρίσκεσαι στο Δημόσιο μετά από κάποια χρόνια διορίζεσαι, μπορεί και κατευθείαν να μη διοριστείς αλλά τουλάχιστον μετά από κάποια χρόνια διορίζεσαι στο Δημόσιο. (ΓΑ2, Κλινική συνέντευξη 1, Ερ. 14 & 14γ).

Γιατί νομίζω ότι αυτή είναι η σειρά, έτσι συμβαίνουν τα πράγματα. Η έννοια του αναπληρωτή είναι αναπληρώνω. (ΓΠ6, Κλινική συνέντευξη 1, Ερ. 15).

8.5.5. Δημιουργία οικογένειας από αναπληρωτές: Αναφέρεται στις περιπτώσεις που το υποκείμενο θεωρεί ως δεδομένο τον διορισμό των αναπληρωτών γιατί και οι αναπληρωτές, όπως όλοι οι άνθρωποι, έχουν δικαίωμα στη δημιουργία οικογένειας και το κράτος θα πρέπει να τους βοηθήσει. Στην κατηγορία αυτή αναφέρθηκαν 3 υποκείμενα (30%), 1 αναπληρωτής δάσκαλος (10%) και 2 αναπληρώτριες δασκάλες (20%). Μερικά χαρακτηριστικά παραδείγματα είναι τα ακόλουθα:

[...] όσο παραπάνω τα χρόνια της αναπλήρωσης... εεε δηλαδή έχεις την υπομονή που λέμε από τα 23, 24, 25, 26, 27, 28 αλλά μετά τα 30 επειδή αλλάζουνε και τα θέλω μας, θέλεις περισσότερο τον μόνιμο διορισμό γιατί μετά κοιτάς να φτιάξεις οικογένεια, να παντρευτείς, να αποκτήσεις μια σταθερή βάση, ενώ η αναπλήρωση δε στο εξασφαλίζει, δε στο παρέχει. (ΓΚ1, Κλινική συνέντευξη 1, Ερ. 14δ).

[...] να μας το ανταποδώσεις για να φτιάξουμε και εμείς τη ζωή μας (ΑΑ4, Κλινική συνέντευξη 1, Ερ. 14).

“Η πινακίδα του STOP”. Η ζωγραφιά απεικονίζει ακριβώς αυτό, μία πινακίδα που να λέει STOP, απλά επειδή δεν βρίσκομαι σε ένα οδικό δίκτυο, αλλά βρίσκομαι σε ένα δίκτυο ζωής, από δίπλα συγκεκριμενοποιεί που είναι το STOP. Οπότε εκεί πέρα πρέπει να φρενάρεις στην επαφή σου με τους συγγενείς σου και με τους φίλους σου, πρέπει να φρενάρεις στα εργασιακά δικαιώματα που έχεις και πρέπει να φρενάρεις και στην μόνιμη εγκατάσταση. Ισχύει ακριβώς το ίδιο που ισχύει και για τους οδηγούς, φρενάρεις, σταματάς, πρέπει να ελέγξεις πολύ καλά και είσαι υπαίτιος για οτιδήποτε συμβεί, γιατί στην ουσία αυτή είναι η ζωή του αναπληρωτή δασκάλου. Τον σταματάνε, αλλά στο τέλος κανείς δεν αναλαμβάνει την ευθύνη για ότι έχει γίνει. Για το ότι 5.000 αναπληρώτριες ποτέ δεν γεννάνε, κανείς δεν ανέλαβε ποτέ την ευθύνη. Έχουνε βάλει μία ταμπέλα STOP σε μόνιμη εγκατάσταση και μη σταθερή ποιότητα ζωής. (ΓΑ7, Ιχνογραφικό έργο 2, Ερ.2).

8.5.6. Ήρεμος δάσκαλος- καλός δάσκαλος: Αναφέρεται στις περιπτώσεις που το υποκείμενο θεωρεί ως δεδομένο τον διορισμό των αναπληρωτών γιατί μόνο ο ήρεμος δάσκαλος μπορεί να είναι καλός δάσκαλος. Με ανασφάλεια και άγχος είναι πολύ δύσκολο να αποδώσει σωστά. Στην κατηγορία αυτή αναφέρθηκαν 3 υποκείμενα (30%), 1 αναπληρωτής δάσκαλος (10%) και 2 αναπληρώτριες δασκάλες (20%). Μερικά χαρακτηριστικά παραδείγματα είναι τα ακόλουθα:

[...] γιατί αυτό που κάνουμε είναι λειτουργήμα, λογικό είναι ότι κάποια στιγμή θα πρέπει να έρθει και ο διορισμός. (ΓΚ1, Κλινική συνέντευξη 1, Ερ. 14).

[...] γιατί στην τελική θα πρέπει τον δάσκαλο, όπως και τον γιατρό και κάποια βασικά επαγγέλματα, να μην έχει σκοτούρες στο κεφάλι του. Δεν είναι σωστό ο δάσκαλος να έχει έγνοιες βιοποριστικές. Θα πρέπει να τον εξασφαλίσεις να μην έχει τέτοιες έγνοιες. Να

επικεντρώνεται καθαρά στο εκπαιδευτικό του κομμάτι. Θα είχε βελτιωθεί πολύ και η παιδεία τότε πιστεύω. (ΑΑ4, Κλινική συνέντευξη 1, Ερ. 14).

Να μην ξεχνάμε ότι η εκπαίδευση είναι το πιο βασικό κομμάτι. Εκπαιδεύω τα παιδιά σήμερα, σημαίνει ότι φτιάχνω τους εργατές του αύριο. Σημαίνει ότι φτιάχνουν τους υπαλλήλους του αύριο. Δηλαδή τα παιδιά που έχω σήμερα μαθητές εγώ και ο καθένας μας σε 10 χρόνια θα είναι η δύναμη της χώρας. Πώς είναι δυνατόν να είμαι τώρα ικανή να τους κρατήσω και αύριο να μου πουν ότι απολύεσαι. Δεν γίνεται. (ΓΑ7, Κλινική συνέντευξη 1, Ερ.14).

Στη συνέχεια, στον πίνακα 15 παρουσιάζουμε τα συγκεντρωτικά αποτελέσματα για τον διορισμό ως δεδομένο σε σχέση με το φύλο των υποκειμένων.

Πίνακας 15. Ποσοστά κατηγοριών που σχετίζονται με τον διορισμό ως δεδομένο σε σχέση με το φύλο των υποκειμένων.

ΚΑΤΗΓΟΡΙΕΣ	ΥΠΟΚΕΙΜΕΝΑ		ΣΥΝΟΛΟ
	ΑΝΑΠΛΗΡΩΤΕΣ ΔΑΣΚΑΛΟΙ	ΑΝΑΠΛΗΡΩΤΡΙΕΣ ΔΑΣΚΑΛΕΣ	
Δικαίωση προσφοράς αναπληρωτή/ ανταμοιβή	5 (50%)	2 (20%)	7 (70%)
Καλύπτουν πάγιες - διαρκείς ανάγκες και όχι πρόσκαιρες	3 (30%)	4 (40%)	7 (70%)
Μπήκαν με άλλα δεδομένα στη σχολή και εργασία	1 (10%)	2 (20%)	3 (30%)
Δεδομένος ο διορισμός όταν εργάζεσαι στο Δημόσιο	0 (0%)	2 (20%)	2 (20%)
Δημιουργία οικογένειας από αναπληρωτές	1 (10%)	2 (20%)	3 (30%)
Ήρεμος δάσκαλος- καλός δάσκαλος	1 (10%)	2 (20%)	3 (30%)

Παρατηρώντας τον παραπάνω πίνακα σχετικά με την άποψη των υποκειμένων για τον διορισμό των αναπληρωτών δασκάλων ως δεδομένο ή αλλιώς για την υποχρέωση του κράτους να τους διορίσει διαπιστώνουμε τα επόμενα: δικαίωση προσφοράς αναπληρωτή/ ανταμοιβή, καθώς καλύπτουν πάγιες και διαρκείς ανάγκες και όχι πρόσκαιρες, μπήκαν με άλλα δεδομένα στη σχολή και εργασία, δεδομένος ο διορισμός όταν εργάζεσαι στο Δημόσιο, δημιουργία οικογένειας από αναπληρωτές, ήρεμος δάσκαλος- καλός δάσκαλος. Συγκεκριμένα το μεγαλύτερο ποσοστό, που είναι το 70%, αντρών και γυναικών, με τις γυναίκες να αναφέρονται όλες σε αντίθεση με τους άντρες που ήταν πολύ λιγότεροι, θεωρούν δεδομένο τον διορισμό των αναπληρωτών δασκάλων, γιατί αποτελεί δικαίωση και ανταμοιβή της πολυετούς προσφοράς του αναπληρωτή, ο οποίος εργάζεται υπό αντίξοες εργασιακές συνθήκες και συνθήκες διαβίωσης πολλές φορές με συνεχή μετακίνηση, μετακόμιση, ανεργία κλπ., τις οποίες το κράτος υποχρεούται να σεβαστεί. Στο ίδιο ποσοστό, δηλαδή το 70%, αντρών και γυναικών, έχουμε και την άποψη πως οι αναπληρωτές δάσκαλοι μπορούν να θεωρούν ως δεδομένο τον διορισμό τους, γιατί καλύπτουν όλα αυτά τα χρόνια πάγιες και διαρκείς ανάγκες και όχι πρόσκαιρες, είναι δηλαδή μέρος του σχολείου και αναγκαίοι για τη λειτουργία του και είναι λάθος να θεωρηθούν κάποια στιγμή πως δε χρειάζονται στα σχολεία ή πως χρειάζονται άλλοι στις θέσεις τους. Σε μικρότερο ποσοστό, που είναι το 30% αντρών και γυναικών, θεωρεί ως

δεδομένο τον διορισμό των αναπληρωτών (α) γιατί οι αναπληρωτές δάσκαλοι μπήκαν στα παιδαγωγικά και στην εργασία με άλλα δεδομένα, αφού το 2009-2010, όπως και νωρίτερα, δεν υπήρχε άνεργος δάσκαλος και διορίζονταν μάλιστα ως μόνιμοι όλοι στα 2 χρόνια εργασίας ως αναπληρωτές, (β) γιατί και οι αναπληρωτές, όπως όλοι οι άνθρωποι, έχουν δικαίωμα στη δημιουργία οικογένειας και το κράτος θα πρέπει να τους βοηθήσει μέσω του διορισμού και (γ) γιατί μόνο ο ήρεμος δάσκαλος μπορεί να είναι καλός δάσκαλος και σε ένα πλαίσιο ελαστικής και επισφαλούς εργασίας, όπως των αναπληρωτών, δε φαίνεται να υπάρχει η απαραίτητη ψυχολογική ηρεμία.

ΚΕΦΑΛΑΙΟ 9

Η ΠΟΙΟΤΗΤΑΣ ΖΩΗΣ ΤΩΝ ΑΝΑΠΛΗΡΩΤΩΝ ΔΑΣΚΑΛΩΝ ΙΙ

9.1. Εισαγωγή

Στο κεφάλαιο αυτό παρουσιάζονται τα αποτελέσματα της έρευνάς μας σχετικά με την τέταρτή της φάση που αφορά στο πώς τα υποκείμενα αντιλαμβάνονται την ποιότητα της ζωής τους εστιάζοντας κυρίως στην εργασία τους ως αναπληρωτές δάσκαλοι και πώς βιώνουν τη ζωή τους τα τελευταία χρόνια. Γίνονται αναφορές επίσης στα πιθανά άγχη και ανησυχίες τους, στα οικονομικά προβλήματα και προβλήματα υγείας, ενώ ιδιαίτερη και εκτενής αναφορά γίνεται και στο θέμα της αδιοριστίας και του πιθανού μελλοντικού διορισμού. Παρουσιάζονται επιπλέον τα ερευνητικά αποτελέσματα σχετικά με το πώς τα υποκείμενα αναπαριστούν την ποιότητα της ζωής τους με τη χρήση ιχνογραφημάτων. Πιο συγκεκριμένα, στη συνέχεια παρουσιάζουμε τις θεματικές ενότητες με τις λειτουργικές κατηγορίες που διακρίναμε και τα χαρακτηριστικά τους παραδείγματα από την ανάλυση περιεχομένου του ερευνητικού υλικού που συγκεντρώσαμε.

9.2. Αποτελέσματα σε σχέση με τα ιχνογραφήματα

Στα υποκείμενα δόθηκε μια κόλλα A4 με την οδηγία: *«Κάνε μια ζωγραφιά που να αναπαριστά τον τρόπο που βιώνεις την ποιότητα της ζωής σου ως αναπληρωτής/τρια δάσκαλος/α»*. Από την ανάλυση περιεχομένου των ιχνογραφημάτων των υποκειμένων, διακρίναμε τις ακόλουθες κατηγορίες:

9.2.1. Η ποιότητα ζωής του αναπληρωτή/τριας ως το απόλυτο κενό/αβεβαιότητα:

Αναφέρεται στις περιπτώσεις που το υποκείμενο αναπαριστά ιχνογραφικά την ποιότητα ζωής του ως ένα απόλυτο κενό ή αλλιώς μια ανασφάλεια και αβεβαιότητα για την εργασία και τη ζωή του. Στην κατηγορία αυτή αναφέρθηκαν 1 υποκείμενο (10%), 0 αναπληρωτές δάσκαλοι (0%) και 1 αναπληρώτρια δασκάλα (10%). Μερικά χαρακτηριστικά παραδείγματα είναι τα ακόλουθα:

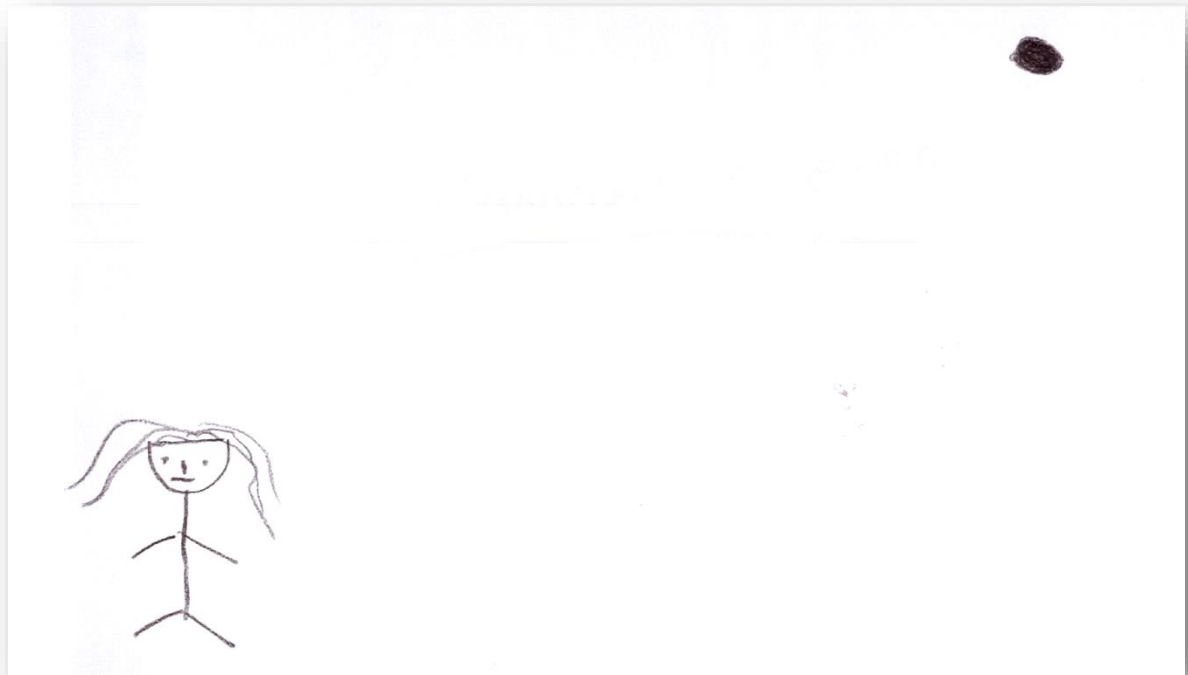

Ιχνογράφημα 20. Ιχνογραφικό έργο 3: Αβέβαιο μέλλον.

Σε αυτό το ιχνογραφικό έργο η Κατερίνα έχει ζωγραφίσει ελάχιστα πράγματα, ενώ αρχικά είχε ζωγραφίσει μόνο μία μαύρη κουκίδα και τίποτε άλλο. Η μαύρη αυτή έντονη κουκίδα βρίσκεται στην πάνω δεξιά άκρη της οριζόντιας σελίδας Α4 και εντελώς στην άλλη άκρη, δηλαδή κάτω αριστερά, βρίσκεται η Κατερίνα μόνη, ζωγραφισμένη με μαύρο χρώμα και με το πρόσωπο της να δείχνει πολύ προβληματισμένο. Έτσι έχουμε δύο σχηματισμούς σε δύο γωνίες του χαρτιού και όλο το υπόλοιπο χαρτί παρέμεινε άδειο.

Η ζωγραφιά της Κατερίνας αποτυπώνει με ρεαλιστικό τρόπο το μεγάλο κενό που νιώθει μέσα της καθώς δεν έχει βρει ακόμη αυτό που θα ήθελε, ούτε στα επαγγελματικά αλλά ούτε και στα προσωπικά της ζητήματα. Είναι προβληματισμένη έντονα για το αν έκανε καλά που επέλεξε να μην προχωρήσει περισσότερο τη ζωή της όσον αφορά τη δημιουργία οικογένειας και βλέπει ως κάτι πολύ μακρινό πλέον τον μόνιμο διορισμό της. Είναι για την Κατερίνα ένας άπιαστος στόχος κι αυτό την κάνει να νιώθει τεράστια ανασφάλεια για το μέλλον της. (Υποκείμενο ΓΚ1)

9.2.2. Η ποιότητα ζωής του αναπληρωτή/τριας ως δυσκολίες διαβίωσης (μετακόμιση, βαλίτσες, ανηφορικός δρόμος, πολλά βιβλία): Αναφέρεται στις περιπτώσεις που το υποκείμενο αναπαριστά ιχνογραφικά την ποιότητα ζωής του ως μια δυσκολία στην εργασία και ζωή του, ζωγραφίζοντας μετακόμιση, βαλίτσες, ανηφορικό δρόμο, πολλά βιβλία. Στην κατηγορία αυτή αναφέρθηκαν 4 υποκείμενα (40%), 3 αναπληρωτές δάσκαλοι (30%) και 1 αναπληρώτρια δασκάλα (10%). Μερικά χαρακτηριστικά παραδείγματα είναι τα ακόλουθα:



Ιχνογράφημα 21. Ιχνογραφικό έργο 3: Καινούργια αρχή.

Στη ζωγραφιά για την ποιότητα ζωής του υποκειμένου ως αναπληρωτή, βλέπουμε ένα αυτοκίνητο φορτωμένο με πολλές βαλίτσες από πάνω και πίσω ένα τρέιλερ επίσης με βαλίτσες και έπιπλα. Μέσα στο αυτοκίνητο διακρίνεται μόνο μία ανδρική φιγούρα. Το αυτοκίνητο είναι καθοδόν προς ένα δημοτικό σχολείο όπως λέει και η επιγραφή. Μπροστά από το δημοτικό φαίνεται η αυλή του και μία μισάνοιχτη πόρτα. Υπάρχει και μία πινακίδα στον δρόμο που δείχνει «προσοχή διέλευση παιδιών». Πίσω από το δημοτικό διακρίνεται ένα μεγάλο βουνό με δέντρα. Πιο πίσω και πάνω ο ουρανός ο γαλάζιος με ένα σύννεφο να κρύβει τον ήλιο λίγο και δύο μαύρα πουλιά να πετούν.

Η ζωγραφιά αποτυπώνει τις δυσκολίες που αντιμετωπίζει το υποκείμενο τόσο με την μεταφορά του ιδίου αλλά και των πραγμάτων του προς το μέρος που θα εργαστεί, που πολλές φορές μπορεί να φτάσει στο δημοτικό σχολείο με τις βαλίτσες του στο αυτοκίνητο καθώς δεν έχει βρει ακόμη σπίτι για να μείνει. Πρέπει να προσέχει τα παιδιά και να τα αγαπά παρόλα αυτά όμως, όπως λέει η πινακίδα. Η μισάνοιχτη πόρτα του σχολείου δείχνει πως μπορεί να μπει στο σχολείο αλλά οριακά, γιατί κάποια στιγμή μπορεί να μην προλάβει και να κλείσει, δηλαδή μπορεί να μην προσληφθεί ξανά. Είναι αισιόδοξος, αλλά ακόμη υπάρχουν πολλά σύννεφα στη ζωή του που θέλει πολύ να τα διώξει μαζί με τα μαύρα κοράκια που του τρώνε τη ζωή και τα χρήματά του και να καθαρίσει επιτέλους ο ουρανός και να λάμψει ο ήλιος του διορισμού. (Υποκείμενο ΑΑ4)



Ιχνογράφημα 22. Ιχνογραφικό έργο 3: Η ζωή μου ως αναπληρωτής στην Θήβα.

Η ζωγραφιά του Θέμη για την ποιότητα της ζωής του ως αναπληρωτής δείχνει ένα δημοτικό σχολείο της Θήβας που απέξω είναι ένα αυτοκίνητο αναπληρωτή, σύμφωνα με την υποσημείωση, με φορτωμένα όλα τα πράγματά του πάνω στο αυτοκίνητο.

Η ποιότητα της ζωής ως αναπληρωτής δάσκαλος όπως την βιώνει ο Θέμης, δείχνει μία ανισότητα που υπάρχει μεταξύ αναπληρωτών και μόνιμων εκπαιδευτικών καθώς όταν οι πρώτοι βρίσκονται ήδη μέσα στο σχολείο από αρχές Σεπτεμβρη, οι αναπληρωτές φτάνουν με φορτωμένα αμάξια καθώς έχουν κληθεί τελευταία στιγμή να αναλάβουν υπηρεσία και έχουν πάει στο σχολείο χωρίς πρώτα να έχουν εγκατασταθεί μόνιμα σε κάποιο σπίτι και να αφήσουν τα πράγματά τους. Οι δυσκολίες των αναπληρωτών και η ανισότητα βεβαίως δεν σταματάει εκεί αλλά συνεχίζεται όλη τη χρονιά με περιορισμένα δικαιώματα των αναπληρωτών και με αρνητικά συναισθήματα λόγω της αδιοριστίας. (Υποκείμενο ΑΘ9)

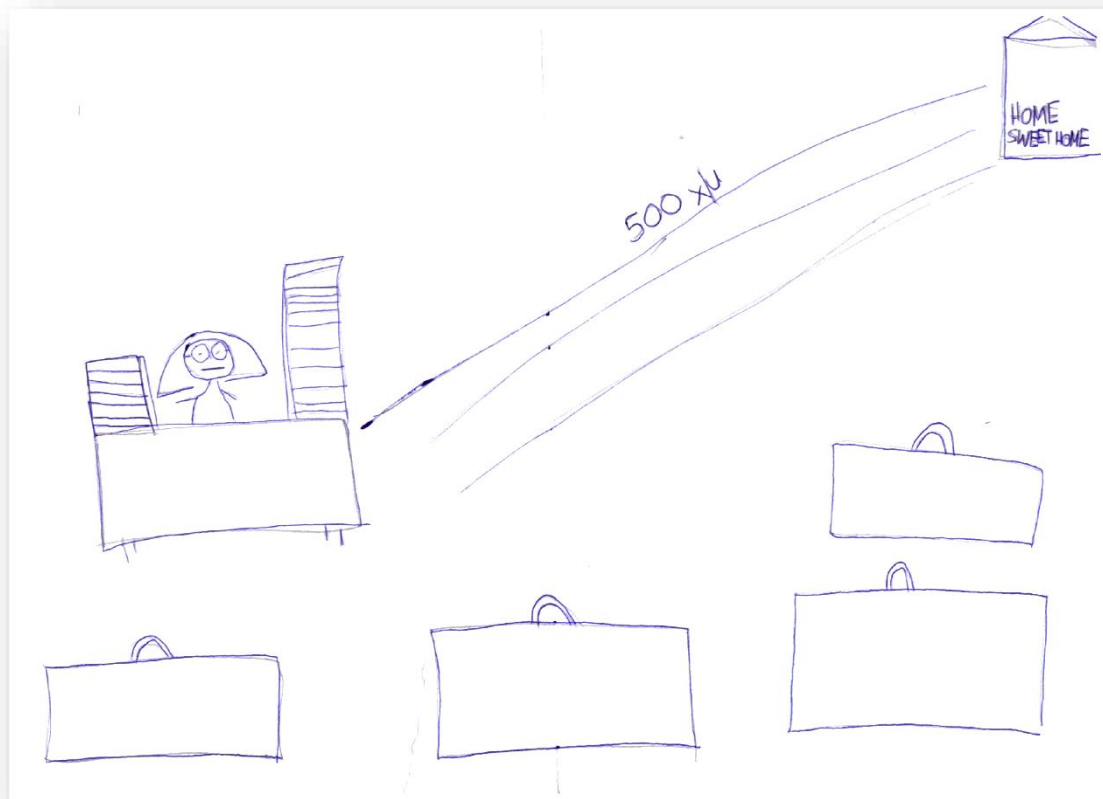

Ιχνογράφημα 23. Ιχνογραφικό έργο 3: Η προσωπική μου ζωή τώρα.

Η ζωγραφιά της Γιάννας για την ποιότητα ζωής της ως αναπληρώτρια δασκάλα περιλαμβάνει πολλές βαλίτσες, μία γυναίκα σε ένα γραφείο καθισμένη και προβληματισμένη πίσω από πολλά βιβλία και μία μεγάλη γραμμή από εκείνη προς τη γωνία του χαρτιού που πάνω της γράφει «500 χιλιόμετρα», ενώ στη γωνία είναι ζωγραφισμένο ένα σπίτι γράφοντας «Home Sweet Home».

Η ποιότητα ζωής της Γιάννας ως αναπληρώτρια δασκάλα είναι χαμηλή λόγω δύο γεγονότων. Λόγω της απομάκρυνσης της από το πατρικό της σπίτι κατά πολλά χιλιόμετρα και τη δύσκολη μετακόμιση που αυτή επιφέρει, αλλά και λόγω της δυσκολίας που αντιμετωπίζει κάποιες φορές με τις τάξεις της στο σχολείο που ο φόρτος εργασίας είναι μεγάλος και αυτό την προβληματίζει πολύ. (Υποκείμενο ΓΓ10)

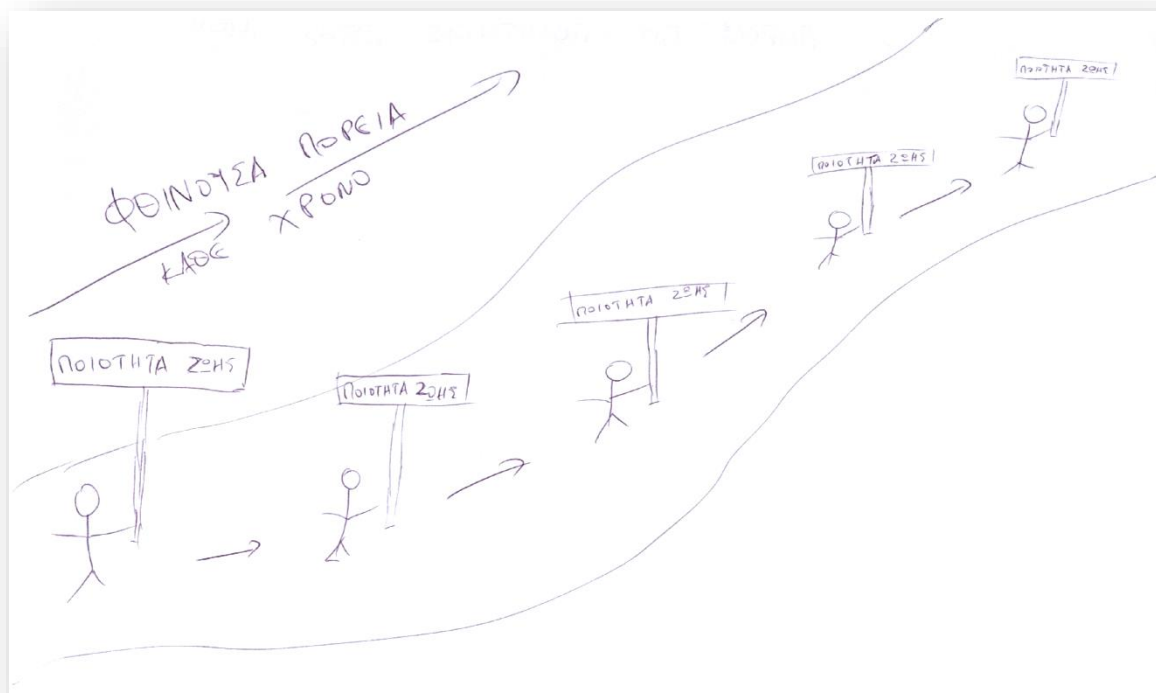

Ιχνογράφημα 24. Ιχνογράφημα 3: Η πορεία της ποιότητας της ζωής μου.

Ο Τάσος για τον τρόπο που βιώνει την ποιότητα της ζωής του επέλεξε να την αναπαραστήσει με μία φιγούρα αντρική που κρατάει ένα πλακάτ που γράφει ποιότητα ζωής και το οποίο αναπαράγεται συνεχώς σε έναν δρόμο από αριστερά προς τα δεξιά και ανηφορικό. Έχει γράψει ως σχόλιο: "φθίνουσα πορεία κάθε χρόνο" δείχνοντας προς τα δεξιά του δρόμου. Η φιγούρα και το πλακάτ όσο αναπαράγονται προς τα δεξιά γίνονται όλο και πιο μικρά, μαζί και με τη φράση "ποιότητα ζωής".

Ο Τάσος επέλεξε αυτή την αναπαράσταση για να δείξει αρχικά πως η πορεία της ζωής του είναι ανηφορική γιατί έχει πολλές δυσκολίες ως αναπληρωτής και οι οποίες δυσκολεύουν και τη ζωή του. Οι συνεχώς μικρότερες φιγούρες και το μικρότερο πλακάτ με την ποιότητα ζωής δείχνουν πως στο πέρασμα των χρόνων έχει μειωθεί σημαντικά η ποιότητα ζωής τού Τάσου λόγω των κακών συνθηκών εργασίας και των πενιχρών οικονομικών απολαβών που έχει. (Υποκείμενο ΑΤ5)

9.2.3. Η ποιότητα ζωής του αναπληρωτή/τριας ως χαρμολύπη: Αναφέρεται στις περιπτώσεις που το υποκείμενο αναπαριστά ιχνογραφικά την ποιότητα ζωής του ως ένα ανάμεικτο συναίσθημα χαράς και λύπης τόσο για την εργασία του όσο και για τη ζωή του. Στην κατηγορία αυτή αναφέρθηκαν 3 υποκείμενα (30%), 0 αναπληρωτές δάσκαλοι (0%) και 3 αναπληρώτριες δασκάλες (30%). Μερικά χαρακτηριστικά παραδείγματα είναι τα ακόλουθα:



Ιχνογράφημα 25. Ιχνογράφημα 3: Μετακίνηση-αγάπη-προσαρμογή-αποχωρισμός.

Το τρίτο ιχνογράφημα που αφορά τον τρόπο που βιώνει η Αντωνία την ποιότητα ζωής της ως αναπληρώτρια δασκάλα περιέχει πολλά διαφορετικά αντικείμενα και πρόσωπα. Έχει δύο μεγάλες καρδιές, μία μεγάλη ανθοδέσμη με λουλούδια πολλών χρωμάτων, μία βαλίτσα και στα πρόσωπα είναι δύο φορές το ίδιο γυναικείο πρόσωπο, τη μία χαμογελαστό και την άλλη λυπημένο που κλαίει, και δίπλα της έξι μικρά προσωπάκια που επίσης κλαίει.

Σε αυτή τη ζωγραφιά η Αντωνία επέλεξε, σε αντίθεση με την προηγούμενη που αφορούσε τους υπόλοιπους αναπληρωτές, να δείξει και τα συναισθήματά της που έχουν να κάνουν με τους μαθητές της. Έτσι πέρα από τη βαλίτσα που δείχνει την συνεχή μετακίνηση, μετακόμιση και αλλαγή σχολείου και μαθητών, η Αντωνία αποτύπωσε τη σχέση της με τους μαθητές που στην αρχή είναι μία ευχάριστη και νέα εμπειρία ενώ στο τέλος αφήνει λυπημένα τους μαθητές της, όπως το ίδιο λυπημένα είναι και τα παιδιά που της πρόσφεραν και έλαβαν αγάπη. (Υποκείμενο ΓΑ2)

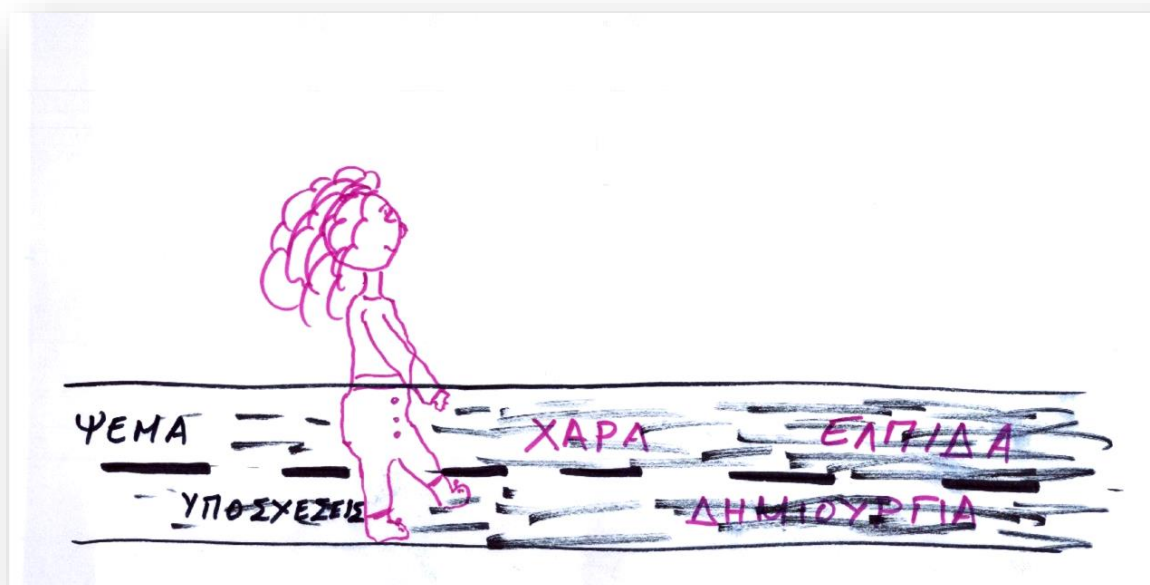

Ιχνογράφημα 26. Ιχνογραφικό έργο 3: Ο γκρίζος δρόμος της χαράς και της δημιουργίας.

Η Πάττυ έχει ζωγραφίσει για την ποιότητα της ζωής της ως αναπληρώτρια μία κοπέλα που περπατά σε έναν δρόμο, ο οποίος γράφει πίσω της τις λέξεις: ψέμα, υποσχέσεις. Μπροστά της υπάρχουν οι λέξεις: χαρά, ελπίδα, δημιουργία. Στην μπροστινή πλευρά ο δρόμος έχει γκρίζο χρώμα σε σχέση με το πίσω που δεν ήταν τόσο. Το πρόσωπο της κοπέλας φαίνεται χαμογελαστό όπως και το περπάτημα της φαίνεται χαρούμενο.

Η ζωγραφιά αφορά τη ζωή της Πάττυ η οποία πιστεύει πως αφήνει πίσω της, και ψυχολογικά, τα ψέματα και τις υποσχέσεις του κράτους για τον διορισμό της και συνεχίζει στον δύσκολο δρόμο ως αναπληρώτρια, όμως δείχνει δυνατή και πως μπορεί να τα καταφέρει, και σε αυτό βοηθά η ελπίδα για το αύριο, η χαρά και δημιουργία που της προσφέρει η δουλειά της, αλλά και το περιβάλλον της, όπως οι φίλοι της, η οικογένειά της, ο σύντροφός της κλπ. (Υποκείμενο ΓΠ6)

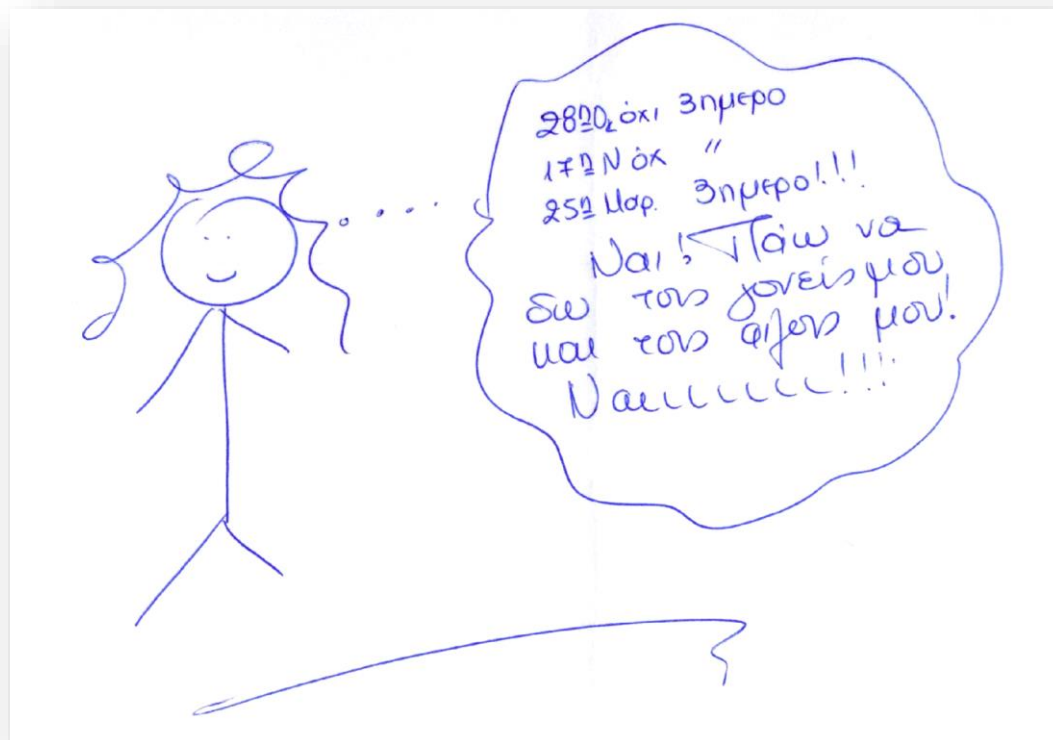

Ιχνογράφημα 27. Ιχνογραφικό έργο 3: Σχολική αργία.

Η Αυγή επέλεξε να ζωγραφίσει μία κοπέλα χαμογελαστή ελαφρώς που σκέφτεται σε συννεφάκι "28η Οκτωβρίου: Όχι τριήμερο, 17η Νοέμβρη: Όχι τριήμερο, 25η Μαρτίου: τριήμερο!!! Ναι! Πάω να δω τους γονείς μου και τους φίλους μου! Ναιiiii!!!!".

Η ζωή της Αυγής τα τελευταία χρόνια είναι συνεχώς με μία σκέψη για το πότε θα μπορέσει να πάει από το μέρος που εργάζεται στον τόπο καταγωγής της για να δει τους γονείς της και τους φίλους της που αγαπά πολύ και θέλει συνεχώς να βλέπει. Έτσι συνεχώς σκέφτεται για την επόμενη φορά που θα πάει εκεί, οπότε προσπαθεί να βρει ένα τριήμερο, γιατί το Σαββατοκύριακο είναι λίγος ο χρόνος, για να μπορέσει να ζήσει για λίγο με τα αγαπημένα της πρόσωπα που συνήθως αυτό γίνεται στις γιορτές των Χριστουγέννων και του Πάσχα, αλλά και το καλοκαίρι. Αυτό βεβαίως δεν της αρκεί γιατί θέλει πολύ περισσότερο χρόνο μαζί τους και βεβαίως θέλει για πάντα να ζήσει σε εκείνο το μέρος και όχι συνεχώς να μετακινείται για να τους δει. Μπορεί να την ευχαριστεί έστω και αυτό το λίγο που τους βλέπει, όμως είναι ανήσυχη για το πότε θα διοριστεί και θα γυρίσει στο πατρικό της σπίτι. (Υποκείμενο ΓΑ7)

9.2.4. Η ποιότητα ζωής του αναπληρωτή/τριας ως χαρούμενοι μαθητές και δάσκαλος/ ευχαρίστηση λόγω της εργασίας: Αναφέρεται στις περιπτώσεις που το υποκείμενο αναπαριστά ιχνογραφικά την ποιότητα ζωής του ως ευχαρίστηση από την εργασία και τη ζωή του. Στην κατηγορία αυτή αναφέρθηκαν 2 υποκείμενα (20%), 2 αναπληρωτές δάσκαλοι (20%) και 0 αναπληρώτριες δασκάλες (0%). Μερικά χαρακτηριστικά παραδείγματα είναι τα ακόλουθα:

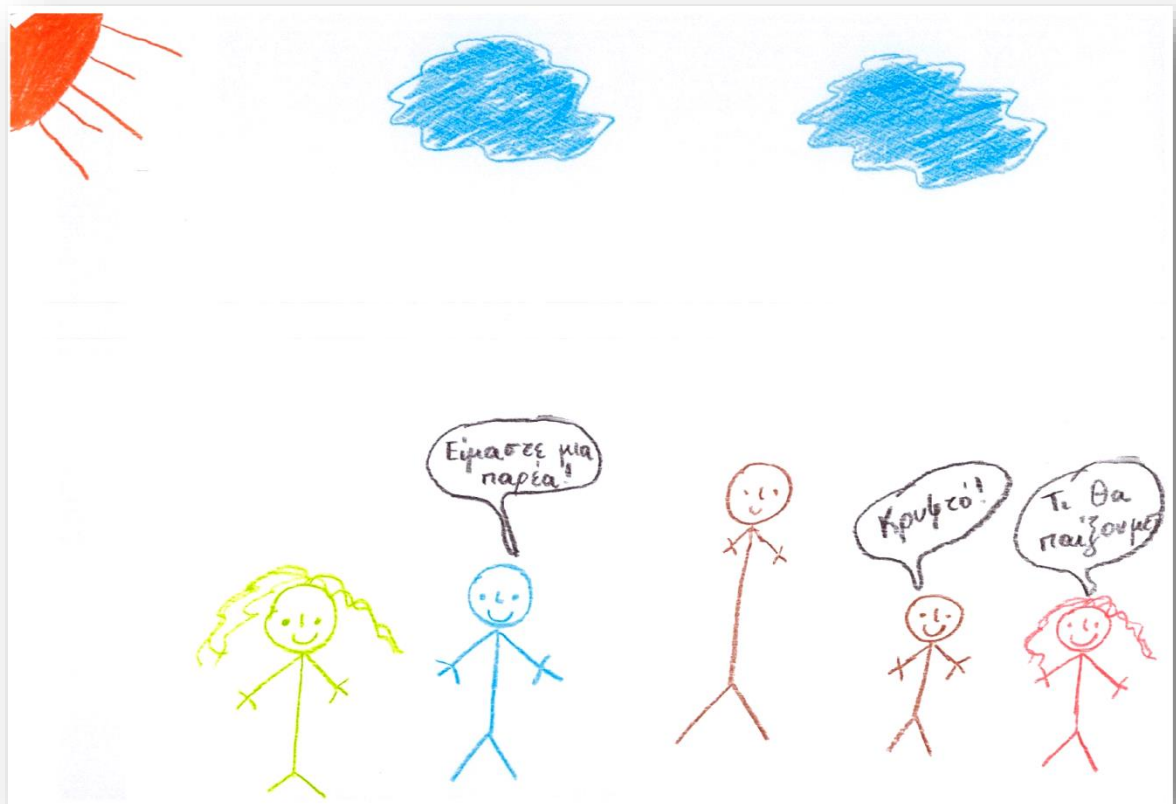

Ιχνογράφημα 28. Ιχνογραφικό έργο 3: Η τάξη μας.

Το ιχνογράφημα 3 για την ποιότητα ζωής του Σάκη ως αναπληρωτή δασκάλου περιλαμβάνει μία μεγάλη ανδρική φιγούρα και τέσσερις μικρές, δύο αγοριών και δύο κοριτσιών, όλων χαμογελαστών με εξαίρεση ίσως της ανδρικής φιγούρας που έχει ένα συγκρατημένο χαμόγελο. Από πάνω τους δύο γαλάζια σύννεφα και ένας πορτοκαλί ήλιος. Οι παιδικές φιγούρες λένε τα εξής: "Είμαστε μία παρέα!", "Κρυφτό!", "Τι θα παίξουμε;".

Στη ζωγραφιά αυτή που αφορά την ποιότητα ζωής προσωπικά του Σάκη, σε αντίθεση με εκείνη των υπολοίπων αναπληρωτών, ο Σάκης έχει εστιάσει και πάλι την προσοχή του όπως και στο ιχνογράφημα 1 στη ζωή του όπως τη βιώνει μέσα στο σχολείο που αποτελεί γι' αυτόν το σημαντικότερο κομμάτι της ζωής του και το οποίο τον κάνει ευτυχισμένο. Παρά τις δυσκολίες που αντιμετώπιζε ως αναπληρωτής που φαίνεται από τα δύο σύννεφα από πάνω, ο Σάκης βιώνει μία ευχάριστη και δημιουργική η ζωή εντός του σχολείου με την αγάπη που δίνει και παίρνει από τα παιδιά, μέσα από τη μαθησιακή διαδικασία και το παιχνίδι των παιδιών, να τον γεμίζει ως άνθρωπο και να τον κάνει ευτυχισμένο. Αυτή η καλή επικοινωνία που έχει με τους μαθητές του, του δίνει δύναμη, αυτοπεποίθηση και ελπίδα για το μέλλον του. (Υποκείμενο ΑΣ3)

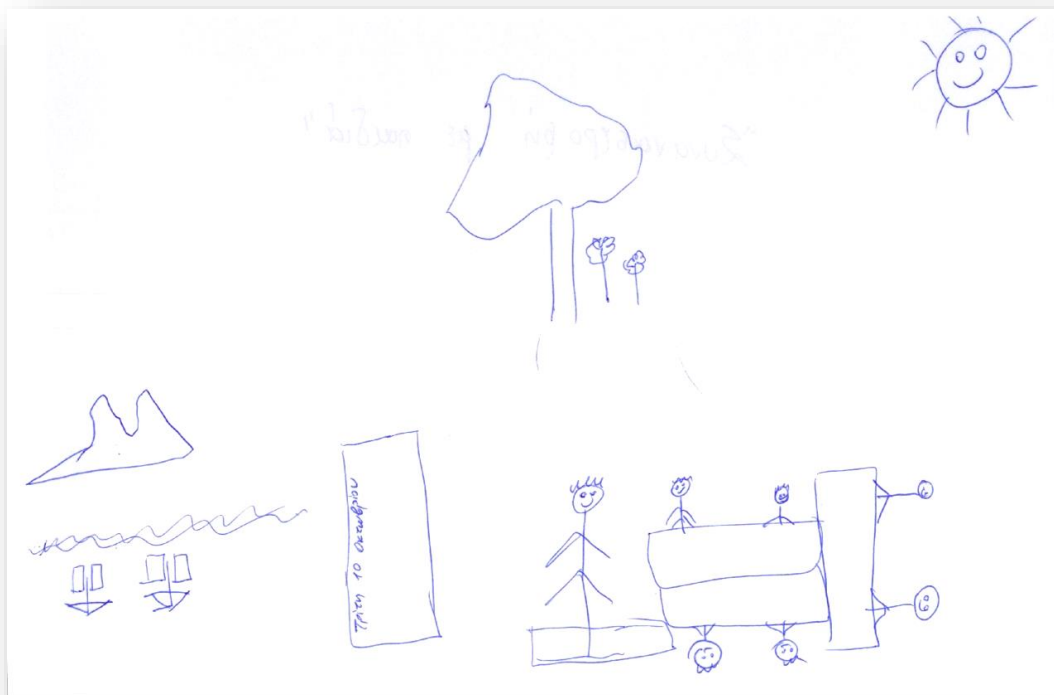

Ιχνογράφημα 29. Ιχνογραφικό έργο 3: Συναναστροφή με παιδιά.

Στη ζωγραφιά του Σήφη για την ποιότητα ζωής του υπάρχει μία τάξη σχολείου με τους μαθητές να κάθονται στα θρανία και τον δάσκαλο χαρούμενο δίπλα τους μπροστά από τον πίνακα που αναφέρει την ημερομηνία της ημέρας. Σε άλλο σημείο του χαρτιού είναι ένα δέντρο με λουλούδια, πιο πέρα μία θάλασσα με τις ξαπλώστρες και ένα νησάκι απέναντι και στην άκρη πάνω του χαρτιού ένας χαμογελαστός ήλιος.

Η ζωγραφιά αυτή δείχνει πως ο Σήφης είναι ευχαριστημένος από τη ζωή που έχει καθώς η δουλειά του έχει επαφή με τα παιδιά που του αρέσει πολύ, αλλά και γενικότερα του αρέσει η ζωή του σε διάφορα μέρη που έχει κληθεί να υπηρετήσει. Απολαμβάνει στη θάλασσα, τη φύση και τον ήλιο και δεν αφήνει τις δυσκολίες που αντιμετωπίζει ως αναπληρωτής να κυριεύσουν την ψυχολογία του και την ποιότητα της ζωής του. (Υποκείμενο ΑΣ8)

Στη συνέχεια, στον πίνακα 16 παρουσιάζουμε τα συγκεντρωτικά αποτελέσματα για το πώς αναπαρίσταται στα ιχνογραφήματα η ποιότητα ζωής των αναπληρωτών δασκάλων σε σχέση με το φύλο των υποκειμένων.

Πίνακας 16. Ποσοστά κατηγοριών που σχετίζονται με το πώς αναπαρίσταται στα ιχνογραφήματα η ποιότητα ζωής των αναπληρωτών δασκάλων σε σχέση με το φύλο των υποκειμένων.

ΚΑΤΗΓΟΡΙΕΣ	ΥΠΟΚΕΙΜΕΝΑ		ΣΥΝΟΛΟ
	ΑΝΑΠΛΗΡΩΤΕΣ ΔΑΣΚΑΛΟΙ	ΑΝΑΠΛΗΡΩΤΡΙΕΣ ΔΑΣΚΑΛΕΣ	
Η ποιότητα ζωής του αναπληρωτή/τριας ως το απόλυτο κενό/αβεβαιότητα	0 (0%)	1 (10%)	1 (10%)
Η ποιότητα ζωής του αναπληρωτή/τριας ως δυσκολίες διαβίωσης	3 (30%)	1 (10%)	4 (40%)

(μετακόμιση, βαλίτσες, ανηφορικός δρόμος, πολλά βιβλία)			
Η ποιότητα ζωής του αναπληρωτή/τριας ως χαρμολύπη	0 (0%)	3 (30%)	3 (30%)
Η ποιότητα ζωής του αναπληρωτή/τριας ως χαρούμενοι μαθητές και δάσκαλος/ ευχαρίστηση λόγω της εργασίας	2 (20%)	0 (0%)	2 (20%)

Από τον παραπάνω πίνακα διαπιστώνουμε ότι τα υποκείμενα αναπαριστούν την ποιότητα της ζωής τους, όπως τη βιώνουν, ως ένα απόλυτο κενό ή αλλιώς μια ανασφάλεια και αβεβαιότητα για την εργασία και ζωή, ως δυσκολίες διαβίωσης (μετακόμιση, βαλίτσες, ανηφορικός δρόμος, πολλά βιβλία), ως χαρμολύπη και ως χαρούμενοι μαθητές και δάσκαλος/ ευχαρίστηση λόγω της εργασίας. Το μεγαλύτερο ποσοστό, που είναι το 40%, αντρών και γυναικών αναπαριστούν ιχνογραφικά την ποιότητα ζωής τους ως μια δυσκολία στην εργασία και ζωή τους, ζωγραφίζοντας μετακόμιση, βαλίτσες, ανηφορικό δρόμο, πολλά βιβλία. Σε ένα ελαφρώς μικρότερο ποσοστό του 30% μόνο γυναικών έχουμε την αναπαράσταση της ποιότητας ζωής τους ως ένα ανάμεικτο συναίσθημα χαράς και λύτης τόσο για την εργασία τους όσο και για τη ζωή τους. Τέλος αξίζει να αναφερθεί πως στο αντίθετο φύλο, αυτό των αντρών, και σε ποσοστό 20% συναντάμε την απεικόνιση της ποιότητας της ζωής τους ως ευχαρίστηση από την εργασία τους ως δάσκαλοι αλλά εν μέρει και από τη ζωή τους γενικότερα.

9.3. Η ζωή του αναπληρωτή

Σε αυτό το υποκεφάλαιο θα παρουσιαστεί η καθημερινή ζωή των υποκειμένων της έρευνας και ο βαθμός ευχαρίστησης από αυτήν. Η καθημερινότητά τους φαίνεται από δύο ειδών έργα: (α) από την ημιδομημένη κλινική συνέντευξη 2 των υποκειμένων και (β) από το ιχνογραφικό έργο 3 κάθε υποκειμένου για τον τρόπο που βιώνει την ποιότητα της ζωής του ως αναπληρωτής/τρια δάσκαλος/α. Από την ανάλυση περιεχομένου των συνεντεύξεων και των ιχνογραφημάτων των υποκειμένων, διακρίναμε τις κατηγορίες και υποκατηγορίες που περιγράφονται παρακάτω.

9.3.1. Βαθμός ευχαρίστησης από την καθημερινή ζωή: Αφορά κυρίως υλικό που αντλήθηκε από την ερώτηση της συνέντευξης για τον βαθμό ευχαρίστησης των υποκειμένων από τον τρόπο που βιώνουν την καθημερινή τους ζωή, αλλά και από την Βιογραφική-αφηγηματική συνέντευξη. Αναλύοντας τις απαντήσεις των υποκειμένων ως προς τον βαθμό ευχαρίστησης φάνηκε πως δεν ήταν ξεκάθαρη η τελική τους άποψη καθώς ανέφεραν συγχρόνως πως είναι αλλά και δεν είναι ευχαριστημένοι (π.χ. «υπάρχουν πτυχές και που είμαι και που δεν είμαι» ΑΣ3, Κλιν. Συν. 2, Ερ. 1 ή «Γενικότερα είμαι ευχαριστημένος, ειδικότερα δεν είμαι» ΑΑ4, Κλιν. Συν. 2, Ερ. 1). Έτσι προέκυψε η παρακάτω κατηγοριοποίηση:

9.3.1.1. Είμαι ευχαριστημένος/η: Αναφέρεται στις περιπτώσεις που το υποκείμενο θεωρεί πως είναι για διάφορους λόγους ευχαριστημένος/η από τον τρόπο που βιώνει την καθημερινή του/της ζωή ως αναπληρωτής/τρια. Για την κατηγορία αυτή, ανάλογα με το κίνητρο που υφέρπει έχουμε τις ακόλουθες υποκατηγορίες:

9.3.1.1.1. Είμαι ευχαριστημένος/η λόγω απασχόλησης: Αναφέρεται στις περιπτώσεις που το υποκείμενο θεωρεί πως είναι ευχαριστημένος/η από τον τρόπο που βιώνει την καθημερινή του/της ζωή ως αναπληρωτής/τρια γιατί έχει μια δουλειά. Στην κατηγορία αυτή αναφέρθηκαν 4 υποκείμενα (40%), 2 αναπληρωτές δάσκαλοι (20%) και 2 αναπληρώτριες δασκάλες (20%). Μερικά χαρακτηριστικά παραδείγματα είναι τα ακόλουθα:

[...] στα πρώτα χρόνια ήμουν ευχαριστημένη... τώρα προς το τέλος, δηλαδή από τον 7ο, 8ο χρόνο, από τη μία είμαι ευχαριστημένη γιατί έχω δουλειά έστω για εννιά μήνες (ΓΚ1, Κλινική συνέντευξη 2, Ερ. 1).

Στο μπροστινό μέρος είναι με έντονα χρώματα γραμμένες οι λέξεις χαρά, ελπίδα και δημιουργία. [...] Αφήνουμε πίσω τα νύματα και τις ψεύτικες υποσχέσεις, που κατά καιρούς μας δίνουν και μέσα σε όλο αυτό το γκρίζο δρόμο, προσπαθούμε να μένουμε πιστοί στην ελπίδα, στη χαρά και στη δημιουργία για τη δουλειά που κάνουμε. (ΓΠ6, Ιχνογραφικό έργο 3, Ερ. 1).

Είμαι αρκετά ευχαριστημένος. [...] Γιατί αυτήν την περίοδο βρίσκομαι σε ένα μέρος που μου αρέσει, έχω μία δουλειά, η οποία μπορεί να μου προσφέρει προσωπικά την επιβίωση σε ένα ικανοποιητικό βαθμό. (ΑΣ8, Κλινική συνέντευξη 2, Ερ. 1 & 1α).

Είμαι αρκετά ικανοποιημένος. [...] Γιατί θεωρώ ότι η καθημερινότητά μου είναι όπως μου αρέσει. Κάνω τη δουλειά που μου αρέσει. (ΑΘ9, Κλινική συνέντευξη 2, Ερ. 1 & 1α).

9.3.1.1.2. Είμαι ευχαριστημένος/η λόγω αγάπης για τη δουλειά μου: Αναφέρεται στις περιπτώσεις που το υποκείμενο θεωρεί πως είναι ευχαριστημένος/η από τον τρόπο που βιώνει την καθημερινή του/της ζωή ως αναπληρωτής/τρια γιατί αγαπάει και ενδιαφέρεται για αυτό που κάνει. Στην κατηγορία αυτή αναφέρθηκαν 6 υποκείμενα (60%), 3 αναπληρωτές δάσκαλοι (30%) και 3 αναπληρώτριες δασκάλες (30%). Μερικά χαρακτηριστικά παραδείγματα είναι τα ακόλουθα:

Ως ένα σημείο είμαι ευχαριστημένη γιατί εγώ το έχω διαλέξει και το κάνω όλο αυτό και βρίσκω τρόπους για να είμαι ευχαριστημένη (ΓΑ2, Κλινική συνέντευξη 2, Ερ. 1).
ήταν μία περίπτωση (παράλληλης στήριξης μαθητή) που μου έμαθε πάρα πολλά πράγματα, πήρα πάρα πολλά από αυτόν. (ΓΑ2, Βιογραφική-αφηγηματική συνέντευξη, Ερ. 9).

Σε γενικές γραμμές είμαι ευχαριστημένος. Είμαι ευχαριστημένος γιατί κάνω αυτό που αγαπάω και αυτό που σπούδασα (ΑΣ3, Κλινική συνέντευξη 2, Ερ. 1
μπορώ να πω ότι πήρα πάρα πολλά πράγματα από τα παιδιά. Είδα πως είναι το να έχεις ένα παιδί εκτός τάξης (τμήμα ένταξης) και μετά να πηγαίνει στην τάξη του να συνεχίσει. [...] μία χρονιά δημιουργικότητας, η χρονιά της δημιουργικότητας, έτσι θα το ονόμαζα, διότι πήγα σε ένα σχολείο, όπου [...] μου δόθηκε η δυνατότητα να συμμετέχω σε διάφορα προγράμματα [...] περιβαλλοντικής εκπαίδευσης, άλλων ευρωπαϊκών προγραμμάτων που τρέχανε εκείνη την περίοδο και κύλησε κάπως αναίμακτα μπορώ να πω, η χρονιά εκείνη. (ΑΣ3, Βιογραφική-αφηγηματική συνέντευξη, Ερ. 5).

θεωρώ όλη αυτή την εκπαιδευτική διαδικασία, τη διδασκαλία σαν μία πορεία και θα μπορούσα να πω τη λέξη σαν ένα ταξίδι, σαν ένα ταξίδι με πολλά λιμάνια και αρκετές στάσεις, από τα οποία παίρνω βεβαίως πολλά πράγματα αλλά και δίνω πολλά πράγματα, τουλάχιστον έτσι το βιώνω (ΑΣ3, Ιχνογραφικό έργο 1, Ερ. 1).

θα κάνω τη δουλειά μου. [...] με παιδιά. Αυτό που μου αρέσει βρε παιδί μου, αυτό που διάλεξα, που επέλεξα σαν επάγγελμα. Μπορώ να πω ότι προσαρμόστηκα πολύ γρήγορα. Πέρασα πολύ καλά. [...] δούλεψα ολόημερο. Να πω την αλήθεια μου άρεσε έτσι όπως

λειτουργούσε τότε το ολοήμερο, γιατί ήμουν υπεύθυνος ολοήμερου, είχα το πρόγραμμά μου, είχα τα παιδιά μου, ήξερα τι θα κάνω, είχε μπει σε μία καλή σειρά και ένιωθα ότι έδινα και εγώ, έδινα στα παιδιά, ήμουν δημιουργικός. [...] ένιωθα ότι προσφέρω, προσφέρω σε μία κοινωνία, η οποία με εκτιμά, τους εκτιμάω και εγώ και ένιωθα ότι όντως δουλεύω με παιδί μου, εργάζομαι, είμαι δάσκαλος. (ΑΤ5, Βιογραφική-αφηγηματική συνέντευξη, Ερ. 2 & 5).

Δούλευα και χαιρόμουν, γιατί έβλεπα ότι όλος ο κόπος μου έβγαζε πολύ καλά αποτελέσματα. [...] Επειδή τυχαίνει να είμαι σε ένα σχολείο των φυλακών [...] Πόσο διαφορετικά με έχει κάνει να σκέφτομαι γενικότερα και να αλλάξει κάποια πράγματα στο μυαλό μου. Χαίρομαι πάρα πολύ που έχω βρεθεί εκεί και που μου έχει δοθεί αυτή η ευκαιρία. Υπάρχουν μέρες που φεύγω πολύ γεμάτη από αυτά που έχω κάνει και κάποιες μέρες νιώθω ότι θα έπρεπε να είχα κάνει ακόμη περισσότερα. [...] Κάνω μάθημα σε γυναίκες κρατούμενες, ηλικίας από 18-19 χρονών μέχρι 60-65. [...] είναι δημοτικό σχολείο. Καθημερινά γίνονται μαθήματα, κυρίως γλώσσα και μαθηματικά, καθώς οι κοπέλες κρατούμενες είναι αλλοδαπές και ρομά, επομένως επιδιώκουμε αρχικά να μάθουν την Ελληνική γλώσσα και να πάρουν ένα απολυτήριο Δημοτικού [...] νιώθω πάρα πολύ χαρούμενη για αυτήν την απόφαση που πήρα, καθώς πιστεύω είναι τεράστια εμπειρία για έναν εκπαιδευτικό, δημοτικής εκπαίδευσης, στη ζωή του να έχει κάνει κάτι τέτοιο.. γιατί παίρνεις αγάπη από εκεί που δεν το περιμένεις. (ΓΠ6, Βιογραφική-αφηγηματική συνέντευξη, Ερ. 1-5).

Παράλληλη στήριξη εκείνη τη χρονιά και δούλευα στο Μαρούσι, με τον Φράνκι, ένα παιδάκι αυτιστικό και τότε ανακάλυψα πόσο πλούσιος είναι ο κόσμος ενός αυτιστικού παιδιού και ήταν από τις καλύτερες χρονιές μου, από τις καλύτερες χρονιές μου και σαν δασκάλα και σαν άνθρωπο και στα δύο αυτά επίπεδα. Έμαθα πάρα πολλά από αυτό το παιδί. [...] η πιο ώριμη σαν εκπαιδευτικό και με βρήκε σε μία ηλικία που κοντεύω τα 30, οπότε είχε ωριμάσει ήδη και το μυαλό μου. Εννοώ σαν άνθρωπος. Δεν ήμουν η κοπέλα των 22, που πήγε να μπει σε τάξη (ΓΑ7, Βιογραφική-αφηγηματική συνέντευξη, Ερ. 4).

Ο τίτλος της ζωγραφιάς είναι: Συναναστροφή με παιδιά. Στην εικόνα βλέπουμε εμένα μέσα σε μία μικρή τάξη με έξι μαθητές, που κάθονται σε μία ομαδούλα Π. Επίσης υπάρχει ένας πίνακας, για να μας δείξει ότι είναι μέσα σε μία τάξη και υπάρχει ο ήλιος ψηλά, που μας χαμογελάει. Γύρω γύρω δέντρα με λουλούδια και πίσω από τον πίνακα μία παραλία με ξαπλώστρες και ένα νησάκι απέναντι. Ο λόγος που επέλεξα να κάνω αυτό το σκίτσο είναι γιατί όπως είπα και προηγουμένως, είναι πολύ ωραίο συναίσθημα να δουλεύεις με παιδιά, είναι πολύ δημιουργικό και δεν είναι απαραίτητο να εξαντλήσουμε όλη μας την ενέργεια στο να σκεφτόμαστε τα αρνητικά πράγματα. Υπάρχουν μικρές, απλές χαρές της ζωής μας που μπορεί να μας γεμίσουν την ψυχή. (ΑΣ8, Ιχνογραφικό έργο 3, Ερ. 1).

Συμπερασματικά, θα ήθελα να πω ότι το να είσαι δάσκαλος είναι κάτι εξαιρετικό. Είναι κάτι το οποίο νιώθεις ότι προσφέρεις, πραγματικά σε κάποιους ανθρώπους, όσο μπορείς να προσφέρεις και ό,τι μπορείς να προσφέρεις. Πιστεύω ότι δεν μπορεί κάποιος να είναι δάσκαλος, αν δεν του αρέσει πραγματικά αυτή η δουλειά. Τα οφέλη αυτή τη στιγμή είναι μόνο ηθικά. Δεν μπορούμε να πούμε ότι υπάρχουν οικονομικά οφέλη, κοινωνικά οφέλη. Μόνο ηθικά είναι τα οφέλη που έχει κάποιος προς το παρόν με το να δουλεύει ως αναπληρωτής δάσκαλος. (ΑΣ8, Βιογραφική-αφηγηματική συνέντευξη, Ερ. 12).

9.3.1.1.3. Ευχαρίστηση από την καλή σχέση με μαθητές: Αναφέρεται στις περιπτώσεις που το υποκείμενο θεωρεί πως είναι ευχαριστημένος/η από τον τρόπο που βιώνει την καθημερινή του/της ζωή ως αναπληρωτής/τρια λόγω της καλής σχέσης με τους μαθητές του στο δημοτικό σχολείο. Στην κατηγορία αυτή αναφέρθηκαν 5 υποκείμενα (50%), 2 αναπληρωτές δάσκαλοι (20%) και 3 αναπληρωτρίες δασκάλες (30%). Μερικά χαρακτηριστικά παραδείγματα είναι τα ακόλουθα:

είχα πάρα πολύ καλή συνεργασία με το παιδί, αν και ήταν ιδιαίτερα βαριά η περίπτωση. Ωστόσο είναι η πρώτη φορά που δέθηκα τόσο πολύ με παιδί, δεν έχω ξαναδεθεί, από τότε δεν έχω ξαναδεθεί και τόσο πολύ με παιδί, ούτε πριν είχα ξαναδεθεί. [...] Η αλήθεια είναι ότι και για τα επόμενα χρόνια θα θελα να ξαναπάω, δηλαδή προσπάθησα να ξανά είμαι δασκάλα του, θα ξανά ήθελα πολύ να είμαι και να τον ξανά έχω. Έχω πάλι μόνο πολύ καλές αναμνήσεις από εκείνη τη χρονιά. Παίζει να ήταν και η καλύτερη χρονιά μου, που έχω ζήσει μέχρι τώρα ως δασκάλα. (ΓΑ2, Βιογραφική-αφηγηματική συνέντευξη, Ερ. 9).

Με τα παιδιά ακόμα διατηρούμε, με κάποια παιδιά, σχέση και στα μέσα κοινωνικής δικτύωσης κυρίως. [...] πέρασα πολύ καλά, διότι ήταν και το επίπεδο πάρα πολύ καλό των παιδιών μαθησιακά, από συμπεριφορά (ΑΣ3, Βιογραφική-αφηγηματική συνέντευξη, Ερ. 1 & 5).

η τάξη μου πολύ καλή, τα παιδιά πολύ καλά. Από τις καλύτερες χρονιές που έχω να θυμάμαι. (ΑΑ4, Βιογραφική-αφηγηματική συνέντευξη, Ερ. 6).

"Τα μοναδικά παιδάκια μου". Είχα μία υπέροχη τάξη και με γέμιζε εξολοκλήρου αυτό. Έπαιρνα τόση πολλή αγάπη και χαρά από αυτό που έκανα. (ΓΠ6, Βιογραφική-αφηγηματική συνέντευξη, Ερ. 1).

[...] θυμάμαι τον Νίκο, ένα παιδάκι Ρόμα, που ήταν ο αγαπημένος μου μαθητής, δεν ήξερε να διαβάζει και να γράφει, πέμπτη δημοτικού. Είχε μεγαλώσει χωρίς τη μητέρα του και στο τέλος της χρονιάς με φώναζε μαμά. Αυτό θυμάμαι από εκείνη τη χρονιά. [...] Εξαιρετικές αναμνήσεις, πολύ μεγάλο δέσιμο με τα παιδιά [...] ήταν η πρώτη χρονιά που δέθηκα τόσο πολύ με τα παιδιά. Αυτό μου έχει αφήσει αυτή η χρονιά και εξακολουθούμε ακόμα και τώρα να έχουμε πάρα πολλές επαφές. (ΓΑ7, Βιογραφική-αφηγηματική συνέντευξη, Ερ. 4).

9.3.1.1.4. Ευχαρίστηση από την καλή σχέση με συναδέλφους: Αναφέρεται στις περιπτώσεις που το υποκείμενο θεωρεί πως είναι ευχαριστημένος/η από τον τρόπο που βιώνει την καθημερινή του/της ζωή ως αναπληρωτής/τρια λόγω της καλής σχέσης με συναδέλφους στο σχολείο. Στην κατηγορία αυτή αναφέρθηκαν 8 υποκείμενα (80%), 4 αναπληρωτές δάσκαλοι (40%) και 4 αναπληρώτριες δασκάλες (40%). Μερικά χαρακτηριστικά παραδείγματα είναι τα ακόλουθα:

η συνεργασία με την άλλη συναδέλφισσα, έκανε να είναι πολύ πιο εύκολη σχολική μου χρόνια (ΓΑ2, Βιογραφική-αφηγηματική συνέντευξη, Ερ. 13).

το σχολείο εκείνο είχε το καλό ότι οι σχέσεις μεταξύ των εκπαιδευτικών ήταν πάρα πολύ καλές, δεν το είχα βιώσει πουθενά αλλού αυτό το πράγμα, να είμαστε στην ουσία μία παρέα. (ΑΣ3, Βιογραφική-αφηγηματική συνέντευξη, Ερ. 5).

Οι συνθήκες δουλειάς ήταν πάρα πολύ καλές θα έλεγα για πρώτη χρονιά, ήμασταν όλοι οι αναπληρωτές, ήμασταν όλοι ορεξάτοι, ήμασταν όλοι με το χαμόγελο. (ΑΤ5, Βιογραφική-αφηγηματική συνέντευξη, Ερ. 2).

[...] πολλούς και καλούς συναδέλφους (ΓΠ6, Βιογραφική-αφηγηματική συνέντευξη, Ερ. 1).

Άψογη συνεργασία με τους συναδέλφους, όλοι εξαιρετικοί. [...] Μου έχει μείνει πολύ ωραία ανάμνηση από τους συναδέλφους, από εκείνο το σχολείο. Ένα μικρό σχολείο εξαθέσιο, αλλά είχαν όλοι όρεξη, από το νεότερο μέχρι και το μεγαλύτερο (ΓΑ7, Βιογραφική-αφηγηματική συνέντευξη, Ερ. 4).

Γνώρισα εξαιρετικούς συναδέλφους στο σχολείο και φίλους. (ΑΣ8, Βιογραφική-αφηγηματική συνέντευξη, Ερ. 3).

Γενικότερα ήταν ευχάριστες χρονιές και αυτό που έπαιξε ρόλο είναι ότι εδώ στην πόλη έρχονται πολλοί αναπληρωτές. Οπότε στα περισσότερα σχολεία που θα πας, θα βρεις νέους συναδέλφους. (ΑΘ9, Βιογραφική-αφηγηματική συνέντευξη, Ερ. 2).

[...] γενικά το κλίμα ήταν καλό στο σχολείο. (ΓΤ10, Βιογραφική-αφηγηματική συνέντευξη, Ερ. 1).

9.3.1.1.5. Ευχαρίστηση από την καλή σχέση με διευθυντή/ντρια: Αναφέρεται στις περιπτώσεις που το υποκείμενο θεωρεί πως είναι ευχαριστημένος/η από τον τρόπο που βιώνει την καθημερινή του/της ζωή ως αναπληρωτής/τρια λόγω της καλής σχέσης με διευθυντή/ντρια του σχολείου. Στην κατηγορία αυτή αναφέρθηκαν 5 υποκείμενα (50%), 4 αναπληρωτές δάσκαλοι (40%) και 1 αναπληρώτρια δασκάλα (10%). Μερικά χαρακτηριστικά παραδείγματα είναι τα ακόλουθα:

είχα την αμέριστη βοήθεια του διευθυντή μου, μπορώ να πω από τους καλύτερους διευθυντές που είχα, ο οποίος [...] με βοήθουσε σε ότι χρειαζόμουνα. (ΑΣ3, Βιογραφική-αφηγηματική συνέντευξη, Ερ. 5).

είχα ένα καταπληκτικό διευθυντή, που μπορούσα να τον πω πατέρα, δηλαδή μου φέρθηκε σαν πατέρας. (ΑΑ4, Βιογραφική-αφηγηματική συνέντευξη, Ερ. 2).

[...] με ένα εξαιρετικό διευθυντή, ο οποίος είναι από τους ανθρώπους, που πραγματικά πιστεύω ότι πρέπει να υπάρχουν μέσα στην εκπαίδευση και είναι κρίμα που δεν προβάλλονται τόσο πολύ [...] ήταν ένας άνθρωπος, που πραγματικά είχε όραμα για την παιδεία και πραγματικά έκανε πράγματα, που σε ένα μικρό σχολείο της (ΓΑ7, Βιογραφική-αφηγηματική συνέντευξη, Ερ. 4).

[...] εξαιρετική διευθύντρια με την οποία έχουμε ακόμα επαφές (ΑΣ8, Βιογραφική-αφηγηματική συνέντευξη, Ερ. 5).

Οι διευθυντές είναι εξοικειωμένοι με τους αναπληρωτές, οπότε έχουμε γενικά μία καλή αντιμετώπιση. (ΑΘ9, Βιογραφική-αφηγηματική συνέντευξη, Ερ. 2).

9.3.1.1.6. Ευχαρίστηση από τη σχέση με τους γονείς των μαθητών: Αναφέρεται στις περιπτώσεις που το υποκείμενο θεωρεί πως είναι ευχαριστημένος/η από τον τρόπο που βιώνει την καθημερινή του/της ζωή ως αναπληρωτής/τρια λόγω της καλής σχέσης με τους γονείς των μαθητών του. Στην κατηγορία αυτή αναφέρθηκαν 3 υποκείμενα (30%), 2 αναπληρωτές δάσκαλοι (20%) και 1 αναπληρώτρια δασκάλα (10%). Μερικά χαρακτηριστικά παραδείγματα είναι τα ακόλουθα:

στο κλείσιμο της χρονιάς ήρθαν και μου ζήτησαν όλοι συγγνώμη (ΓΚ1, Βιογραφική-αφηγηματική συνέντευξη, Ερ. 5).

οι γονείς ήταν πάρα πολύ κοντά μας, κάναμε και εμείς μία πολύ καλή σχέση με τους γονείς και όλο αυτό μας έδινε τη δύναμη να συνεχίσουμε (ΑΣ3, Βιογραφική-αφηγηματική συνέντευξη, Ερ. 5).

Μπορώ να πω ότι πέρασα πολύ καλά εκεί, παρόλο που είχα όλες τις τάξεις, αλλά οι άνθρωποι ήτανε, και οι γονείς και η κοινωνία εκεί πέρα του χωριού, ήταν πολύ καλοί θα έλεγα, κοντά στο δάσκαλο, σαν παλιά. Εκτιμούσανε τον δάσκαλο, τη δουλειά του και την προσωπικότητά του, την φιγούρα του, θα έλεγα. Αυτό μου έδινε χαρά [...] Αποκόμισα φίλους - γονείς θα έλεγα, που ξέρω ότι αν θα πάω ακόμα και σήμερα, θα με κεράσουν ένα

καφέ, θα βγούμε για ένα καφέ, γενικότερα είναι οι φίλοι ας πούμε. (ΑΤ5, Βιογραφική-αφηγηματική συνέντευξη, Ερ. 5).

9.3.1.1.7. Είμαι ευχαριστημένος/ η λόγω ευχάριστου ελεύθερου χρόνου: Αναφέρεται στις περιπτώσεις που το υποκείμενο θεωρεί πως είναι ευχαριστημένος/η από τον τρόπο που βιώνει την καθημερινή του/της ζωή ως αναπληρωτής/τρια γιατί στον ελεύθερο του χρόνο περνάει ευχάριστα και ξεχνά όλα τα προβλήματά του. Στην κατηγορία αυτή αναφέρθηκαν 4 υποκείμενα (40%), 2 αναπληρωτές δάσκαλοι (20%) και 2 αναπληρώτριες δασκάλες (20%). Μερικά χαρακτηριστικά παραδείγματα είναι τα ακόλουθα:

Είμαι αρκετά ευχαριστημένη. [...] Γιατί προσπαθώ να περνάω το χρόνο μου ευχάριστα και εποικοδομητικά. [...] Τα χόμπι μου. (ΓΠ6, Κλινική συνέντευξη 2, Ερ. 1 & 1α & 1β).

Έχω ελεύθερο χρόνο για να ασχοληθώ με τις δραστηριότητές μου. (ΑΣ8, Κλινική συνέντευξη 2, Ερ. 1α).

[...]κάνω τα πράγματα που μου αρέσουν. (ΑΘ9, Κλινική συνέντευξη 2, Ερ. 1α).

Αρκετά.[...] Γενικά προσαρμόζομαι και καλά περνάω. (ΓΓ10,Κλινική συνέντευξη 2, Ερ. 1α).

9.3.1.1.8. Είμαι ευχαριστημένος λόγω οικογένειας: Αναφέρεται στις περιπτώσεις που το υποκείμενο θεωρεί πως είναι ευχαριστημένος/η από τον τρόπο που βιώνει την καθημερινή του/της ζωή ως αναπληρωτής/τρια γιατί έχει την οικογένεια του και περνάει ευχάριστα όσο βρίσκεται μαζί της. Στην κατηγορία αυτή αναφέρθηκαν 2 υποκείμενα (20%), 2 αναπληρωτές δάσκαλοι (20%) και 0 αναπληρώτριες δασκάλες (0%). Μερικά χαρακτηριστικά παραδείγματα είναι τα ακόλουθα:

[...] γέννησε προς τα τέλη της χρονιάς [...] έμεινε έγκυος [...] και η ζωή μας άλλαξε (ΑΤ5, Βιογραφική-αφηγηματική συνέντευξη, Ερ. 5).

[...] κάναμε το πρώτο μας παιδί. Τώρα πάει στην δευτέρα δημοτικού και αργότερα, πολύ αργότερα κάναμε τον μικρότερο που πάει φέτος στο προνήπιο. [...] Η κόρη μου έχει αρχίσει την σχολική της ζωή [...] και μάλιστα είμαστε και στο ίδιο σχολείο, εδώ στη γειτονιά μας. Είμαι πολύ ευχαριστημένος. Τα πάει προς το παρόν υπέροχα. Δείχνει ότι περνάει καλά στο σχολείο της και αυτό είναι που με ενδιαφέρει. Ο μικρός και αυτός φέτος προνήπιο, δείχνει πολύ χαρούμενος [...] Είναι δύο παιδάκια, τα οποία είναι όλη μου η ζωή, να μην τα πολυλογώ. (ΑΘ9, Βιογραφική-αφηγηματική συνέντευξη, Ερ. 1 & 3).

Έχω την οικογένειά μου, είμαι υγιής. Πληρώ δηλαδή τις περισσότερες προϋποθέσεις, που ανεβάζουν την ποιότητα ζωής. (ΑΘ9, Κλινική συνέντευξη 2, Ερ. 1α).

9.3.1.1.9. Είμαι ευχαριστημένος λόγω θετικής εμπειρίας διαβίωσης: Αναφέρεται στις περιπτώσεις που το υποκείμενο θεωρεί πως είναι ευχαριστημένος/η από τον τρόπο που βιώνει ή βίωσε την καθημερινή του/της ζωή ως αναπληρωτής/τρια γιατί έζησε σε όμορφα μέρη ή γιατί ανταπεξήλθε στις δυσκολίες κάποιων περιοχών. Στην κατηγορία αυτή αναφέρθηκαν 7 υποκείμενα (70%), 3 αναπληρωτές δάσκαλοι (30%) και 4 αναπληρώτριες δασκάλες (40%). Μερικά χαρακτηριστικά παραδείγματα είναι τα ακόλουθα:

Ήτανε μία χρονιά η οποία θεωρώ πως δεν θα την ξεχάσω ποτέ. Μου πρόσφερε πάρα πολλά. Εκεί απογειώθηκε η αυτοπεποίθησή μου, στο θέμα της διδασκαλίας αλλά και γενικότερα, διότι ένιωθα ότι μπορούσα να τα βάλω με όλους. [...] Όλοι θεωρούσαν ότι ήταν το πιο δύσκολο κενό στο νομό Ευβοίας και πολλοί πήγαιναν και τα παρατούσαν μετά. Εγώ είχα βάλει στοίχημα με τον εαυτό μου ότι δεν πρόκειται να τα παρατήσω [...] εκεί άνθισα ακόμα

παραπάνω πιστεύω. Τα έβαζα με όλους και με όλα, δεν με ένοιαζε τίποτα, είχα γίνει πολύ δυναμική τότε. [...] Ήταν ένα μάθημα ζωής για μένα αυτό το χωριό. Πιστεύω ήταν ό,τι καλύτερο. Θα έπρεπε όλοι να έχουμε περάσει από κάτι παρόμοιο σαν δάσκαλοι, είναι μία ωραία εμπειρία, δύσκολη αλλά ωραία, που σε μαθαίνει πολλά (ΓΑ2, Βιογραφική-αφηγηματική συνέντευξη, Ερ. 8).

είμαι άνθρωπος ευπροσάρμοστος, μου άρεσε δηλαδή που έζησα στο νησί έτσι όπως δεν το είχα ξαναζήσει, το χειμώνα είχαν άλλες δραστηριότητες. (ΑΤ5, Βιογραφική-αφηγηματική συνέντευξη, Ερ. 2).

"Μία ωραία χρόνια σε έναν μικρό παράδεισο". Παρόλο που ήταν ένα πάρα πολύ μικρό νησί, με πολύ λίγους κατοίκους, πέρασα πάρα πολύ ωραία! Αν και υπήρχαν κάποιες δυσκολίες προσπαθούσα να τις αντιμετωπίζω με χαρά, με γέλιο, με χορούς και με τραγούδια. [...] "Η καλύτερη χρονιά. Λέρος-Έρωτος", το ερωτεύτηκα αυτό το νησί, ήταν πάρα πολύ όμορφο (ΓΠ6, Βιογραφική-αφηγηματική συνέντευξη, Ερ. 1).

Για την Δονούσα θα μπορούσα να μιλάω ώρες ατελείωτες, αλλά δεν θα το κάνω τώρα. Ήτανε μία εξαιρετική εμπειρία, ήτανε η Ελλάδα μιας άλλης εποχής. [...] ζούσα σε μία βραχονησίδα με 30 άτομα. Εντελώς κυριολεκτικά. Και ήμουνα εκεί πέρα η δασκάλα του χωριού, όπως βλέπαμε σε κάτι ελληνικές ταινίες, πριν από χρόνια. (ΓΑ7, Βιογραφική-αφηγηματική συνέντευξη, Ερ. 4).

Στην Κεφαλονιά μου άρεσε πολύ η φύση. Ήταν ένα πολύ ωραίο νησί. Έχει πολύ ωραία φύση, είχε πράσινο, είχε πάρα πολύ ωραίες θάλασσες. Επέλεξα να μείνω και το καλοκαίρι στην Κεφαλονιά (ΑΣ8, Βιογραφική-αφηγηματική συνέντευξη, Ερ. 6).

Θα έλεγα ότι έφυγα από το μέρος αυτό, στο οποίο μου φέρθηκαν πάρα πολύ καλά, όλοι οι κάτοικοι του χωριού και οι γονείς των παιδιών αλλά και οι υπόλοιποι και φεύγοντας από το χωριό, έφυγα με μία πάρα πολύ καλή εικόνα. Έχω καλές αναμνήσεις. Έχω φίλους που ακόμα μου στέλνουν μηνύματα, δεν μπορώ να πω ότι έχουμε επαφή δηλαδή, αλλά γενικά η αίσθηση που έχω είναι ότι αν και πέρασα δύσκολα, ήταν ένα σημαντικό κεφάλαιο για μένα αυτό. Ήτανε και μία εμπειρία, πολύ καλή εμπειρία, η οποία θα μείνει χαραγμένη δηλαδή στη μνήμη μου. (ΑΘ9, Βιογραφική-αφηγηματική συνέντευξη, Ερ. 1).

Μου αρέσει εδώ το μέρος (ΓΤ10, Βιογραφική-αφηγηματική συνέντευξη, Ερ. 1).

Στη συνέχεια, στον πίνακα 17 παρουσιάζουμε τα συγκεντρωτικά αποτελέσματα για την ευχαρίστηση των υποκειμένων σε σχέση με το φύλο τους.

Πίνακας 17. Ποσοστά κατηγοριών που σχετίζονται με την ευχαρίστηση των υποκειμένων της έρευνας σε σχέση με το φύλο τους.

ΚΑΤΗΓΟΡΙΕΣ	ΥΠΟΚΕΙΜΕΝΑ		ΣΥΝΟΛΟ
	ΑΝΑΠΛΗΡΩΤΕΣ ΔΑΣΚΑΛΟΙ	ΑΝΑΠΛΗΡΩΤΡΙΕΣ ΔΑΣΚΑΛΕΣ	
Είμαι ευχαριστημένος/η λόγω απασχόλησης	2 (20%)	2 (20%)	4 (40%)
Είμαι ευχαριστημένος/η λόγω αγάπης για τη δουλειά	3 (30%)	3 (30%)	6 (60%)
Ευχαρίστηση από την καλή σχέση με μαθητές	2 (20%)	3 (30%)	5 (50%)
Ευχαρίστηση από την καλή σχέση με συναδέλφους	4 (40%)	4 (40%)	8 (80%)

Ευχαρίστηση από την καλή σχέση με διευθυντή/ντρια	4 (40%)	1 (10%)	5 (50%)
Ευχαρίστηση από τη σχέση με τους γονείς των μαθητών	2 (20%)	1 (10%)	3 (30%)
Είμαι ευχαριστημένος/ η λόγω ευχάριστου ελ. χρόνου	2 (20%)	2 (20%)	4 (40%)
Είμαι ευχαριστημένος λόγω οικογένειας (παιδιού)	2 (20%)	0 (0%)	2 (20%)
Είμαι ευχαριστημένος λόγω θετικής εμπειρίας διαβίωσης	3 (30%)	4 (40%)	7 (70%)

Παρατηρώντας τον παραπάνω πίνακα διαπιστώνουμε ότι τα υποκείμενα της έρευνας είναι ευχαριστημένα από τον τρόπο που βιώνουν ή βίωσαν την καθημερινή τους ζωή ως αναπληρωτές λόγω απασχόλησης, λόγω αγάπης για τη δουλειά, από την καλή σχέση με μαθητές, από την καλή σχέση με συναδέλφους, από την καλή σχέση με διευθυντή/ντρια, από τη σχέση με τους γονείς των μαθητών, λόγω ευχάριστου ελεύθερου χρόνου, λόγω νέας οικογένειας (παιδιού) και λόγω θετικής εμπειρίας διαβίωσης. Συγκεκριμένα το μεγαλύτερο ποσοστό, που είναι το 80%, αντρών και γυναικών είναι ή ήταν ευχαριστημένοι από την καλή σχέση που έχουν με τους συναδέλφους τους στο σχολείο. Σε ένα μικρότερο ποσοστό, που είναι το 70%, είναι ευχαριστημένοι από τον τρόπο που βιώνουν ή βίωσαν την καθημερινή τους ζωή ως αναπληρωτές γιατί έζησαν σε όμορφα μέρη ή γιατί ανταπεξήλθαν στις δυσκολίες κάποιων περιοχών και ένιωσαν έτσι μεγάλη ικανοποίηση από τον εαυτό τους. Σε ποσοστό 60% τα υποκείμενα θεωρούν πως είναι ευχαριστημένα από τον τρόπο που βιώνουν την καθημερινή τους ζωή ως αναπληρωτές γιατί αγαπάνε και ενδιαφέρονται για αυτό που κάνουν. Στο ποσοστό των μισών υποκειμένων, δηλαδή στο 50%, έχουμε την ευχαρίστηση από την καλή σχέση με μαθητές και, κυρίως στις γυναίκες, την ευχαρίστηση από την καλή σχέση με διευθυντή/ντρια. Ακολουθούν σε μικρό ποσοστό του 30% οι συμμετέχοντες στην έρευνα είναι ευχαριστημένοι από τον τρόπο που βιώνουν την καθημερινή τους ζωή ως αναπληρωτές γιατί έχουν μια δουλειά που τους προσφέρει οικονομικές απολαβές και με το ίδιο ποσοστό είναι επίσης ευχαριστημένοι γιατί στον ελεύθερό τους χρόνο περνούν ευχάριστα και ξεχνούν όλα τα προβλήματά τους. Αξίζει να αναφέρουμε, αν και το ποσοστό τους είναι μόνο το 20%, στην πραγματικότητα καλύπτει το σύνολο αυτών που έχουν παιδιά και οι οποίοι 2 αναπληρωτές δάσκαλοι δηλώνουν πως είναι ευχαριστημένοι γιατί έχουν την οικογένειά τους και περνούν ευχάριστα όσο βρίσκονται με τη γυναίκα τους και το/τα παιδί/ά τους.

9.3.1.2. Δεν είμαι ευχαριστημένος/η: Αναφέρεται στις περιπτώσεις που το υποκείμενο θεωρεί για διάφορους λόγους (π.χ. το ότι πρέπει συνεχώς να αλλάζουν σπίτι, σχολείο, μαθητές ή ότι έχουν λιγότερα δικαιώματα σε σχέση με τους μόνιμους συναδέλφους τους, κτλ.) πως δεν είναι ευχαριστημένος/η ή είναι απογοητευμένος/η από τον τρόπο που βιώνει την καθημερινή του/της ζωή ως αναπληρωτής/τρια. Για την κατηγορία αυτή, ανάλογα με το κίνητρο που υπέρπει έχουμε τις ακόλουθες υποκατηγορίες:

9.3.1.2.1. Δεν είμαι ευχαριστημένος/η λόγω μη σταθερότητας/ασφάλειας: Αναφέρεται στις περιπτώσεις που το υποκείμενο θεωρεί πως δεν είναι ευχαριστημένος/η ή είναι

απογοητευμένος/η από τον τρόπο που βιώνει την καθημερινή του/της ζωή ως αναπληρωτής/τρια λόγω της μη μονιμότητάς του που σημαίνει μη σταθερότητα στη ζωή του, συνεχείς αλλαγές όσον αφορά την ανεύρεση νέου σπιτιού, δουλειά σε νέο τόπο, σχολείο, με νέους μαθητές, κτλ. και μη εργασιακή ασφάλειας. Στην κατηγορία αυτή αναφέρθηκαν 8 υποκείμενα (80%), 4 αναπληρωτές δάσκαλοι (40%) και 4 αναπληρώτριες δασκάλες (40%). Μερικά χαρακτηριστικά παραδείγματα είναι τα ακόλουθα:

[...] από την άλλη, είμαι και απογοητευμένη γιατί δεν παρατηρώ κάποια αλλαγή στην καθημερινότητα στη ζωή μου, δηλαδή θα δουλεύω για εννιά μήνες και μετά θα πηγαίνω ταμείο ανεργίας, άντε ψάξε σπίτι, άντε μετακόμισε ξανά τα ίδια και τα ίδια από την αρχή, χωρίς να υπάρχει προοπτική εξέλιξης, και αυτό είναι οι μόνιμοι διορισμοί. (ΓΚ1, Κλινική συνέντευξη 2, Ερ. 1).

Ζωγράφισα κάποια από τα πράγματα που χαρακτηρίζουν τη ζωή μου ως αναπληρώτρια δασκάλα. Αυτά είναι μία βαλίτσα που, βασικά δεν είναι μία είναι πολλές αλλά εγώ έκανα μόνο μία, που παίρνω και τη μετακινώ συνεχώς από μέρος σε μέρος, είναι η μόνιμη σύντροφός μου. [...] είναι το πρόσωπο μου την ώρα που φεύγω, που αναγκάζομαι να αποχωριστώ τους μαθητές μου, που δεν θα τους ξαναδώ το πιο πιθανό είναι ποτέ, και το ίδιο είναι και οι μαθητές μου που κλαίνε γιατί αποχωριζόμαστε, και ξέρουμε ότι δεν θα ξαναειδωθούμε ποτέ, γιατί δεν θα είμαστε ξανά στο ίδιο μέρος. (ΓΑ2, Ιχνογραφικό έργο 3, Ερ. 1).

Γενικότερα είμαι ευχαριστημένος, ειδικότερα δεν είμαι γιατί κάθε χρόνο πρέπει όπως είπα και νωρίτερα να κάνω νέες παρέες, νέες φιλίες, να κάνω...να βρω νέες ασχολίες, να γνωρίσω νέο εργασιακό περιβάλλον, νέους μαθητές, οπότε από αυτή την άποψη όχι τόσο... (ΑΑ4, Κλινική συνέντευξη 2, Ερ. 1).

Από το 1 έως 10 θα έλεγα πέντε. [...] Δηλαδή πολύ μέτρια κατάσταση, γιατί δεν ξέρω τι μου ζημερώνει. Πολύ απλά. Δηλαδή δεν ξέρω που θα είμαι του χρόνου, τι θα γίνει με την οικογένεια, με το παιδί, με τη δουλειά... (ΑΤ5, Κλινική συνέντευξη 2, Ερ.1 & 1α).

Αρκετά ευχαριστημένη, αλλά όχι απόλυτα. [...] Γιατί δεν υπάρχει μία σταθερή βάση, οπότε η ποιότητα ζωής κυμαίνεται κάθε χρόνο και είναι διαφορετική. Οπότε δεν έχω μία σταθερή βάση ζωής για να σχηματίσω τη ζωή μου πάνω σε αυτή. (ΓΑ7, Κλινική συνέντευξη 2, Ερ. 1 & 1α).

Έπρεπε να κάνω μετακόμιση μέσα σε επίσης μία με δύο μέρες σε ένα σπίτι που τότε θα ήταν το βασικό μου σπίτι. Ήταν μεγάλο, είχε πάρα πολλά πράγματα και εκ των πραγμάτων δεν γινόταν να γίνει αυτή η μετακόμιση μέσα σε τόσο λίγο χρόνο. (ΑΣ8, Βιογραφική-αφηγηματική συνέντευξη, Ερ. 3).

Δεν λέω τέλεια, διότι δεν έχω την εργασιακή σταθερότητα που θα ήθελα. Αν είχα και αυτή θα ήτανε πολύ πιο πάνω. (ΑΘ9, Κλινική συνέντευξη 2, Ερ. 1α).

Ανεργία γιατί ήταν η χρονιά που δεν δούλεψα, παρόλο που είχα βάλει όλες τις επιλογές και δεν είχε φτάσει ποτέ η σειρά μου. Προφανώς ήταν πολύ δύσκολη χρονιά, κυρίως ψυχολογικά, [...] στεναχώρια. Γενικά είχαν βγει πολλά στην επιφάνεια στο ψυχολογικό κομμάτι. Διάφορα δηλαδή, άγχος, κρίση πανικού, πολλά. Πολύ δύσκολη χρονιά. (ΓΓ10, Βιογραφική-αφηγηματική συνέντευξη, Ερ. 1).

9.3.1.2.2. Δεν είμαι ευχαριστημένος/η λόγω πολλών υποχρεώσεων: Αναφέρεται στις περιπτώσεις που το υποκείμενο θεωρεί πως δεν είναι ευχαριστημένος/η ή είναι απογοητευμένος/η από τον τρόπο που βιώνει την καθημερινή του/της ζωή ως αναπληρωτής/τρια λόγω πολλών υποχρεώσεων που σχετίζονται τόσο με τη δουλειά όσο

και τη δημιουργία οικογένειας και παιδιών. Στην κατηγορία αυτή αναφέρθηκαν 2 υποκείμενα (20%), 1 αναπληρωτή δάσκαλο (10%) και 1 αναπληρώτρια δασκάλα (10%). Μερικά χαρακτηριστικά παραδείγματα είναι τα ακόλουθα:

Αλλά δεν ξέρω για το πόσο θα συνεχίσω, αν κάνω οικογένεια, κατά πόσο θα καταφέρω να συνεχίσω να είμαι ευχαριστημένη και ευτυχισμένη, γιατί θα είναι απείρως πιο δύσκολο από ότι είναι τώρα που είμαι μόνο εγώ με το σύζυγό μου (ΓΑ2, Κλινική συνέντευξη 2, Ερ. 1).

[...] κουράστηκα, ήδη έχει αρχίσει πολλές φορές και μου περνάει από το μυαλό, γιατί πλέον σκέφτεσαι ότι εντάξει περνάνε τα χρόνια, πρέπει να κάνεις οικογένεια (ΑΑ4, Βιογραφική-αφηγηματική συνέντευξη, Ερ. 10).

9.3.1.2.3. Δεν είμαι ευχαριστημένος/η λόγω άνισης μεταχείρισης: Αναφέρεται στις περιπτώσεις που το υποκείμενο θεωρεί πως δεν είναι ευχαριστημένος/η ή είναι απογοητευμένος/η από τον τρόπο που βιώνει την καθημερινή του/της ζωή ως αναπληρωτής/τρια λόγω άνισης μεταχείρισης από τους μόνιμους συναδέλφους του/της, λόγω του ότι έχουν λιγότερα δικαιώματα σε σχέση με τους μόνιμους συναδέλφους τους. Στην κατηγορία αυτή αναφέρθηκαν 4 υποκείμενα (40%), 3 αναπληρωτές δάσκαλοι (30%) και 1 αναπληρώτρια δασκάλα (10%). Μερικά χαρακτηριστικά παραδείγματα είναι τα ακόλουθα:

Τα συναισθήματά μου ήταν συνεχώς αρνητικά, τα είχα βάλει με όλους τους πολιτικούς, γιατί κατηγορούσα αυτούς για το πως έχουμε καταλήξει και ότι κρεμόμαστε από αυτούς για το αν θα μας φωνάξουν, δεν θα μας φωνάξουν, πόσους θα πάρουν, πόσους δεν θα πάρουν (ΓΑ2, Βιογραφική-αφηγηματική συνέντευξη, Ερ. 3).

Δεν είμαι ευχαριστημένος όμως, διότι είμαι πολλά χρόνια σε αυτό το καθεστώς μακροχρόνιας αναπλήρωσης. Δεν γνωρίζω τι θα προκύψει την επόμενη σχολική χρονιά. Σε αρκετά σχολεία που έχω πάει, οι αναπληρωτές δεν αντιμετωπίζονται ως συνάδελφοι, με την έννοια ότι θα επιλέξουν πάντα τελευταίοι, πάντα θα τους τύχουν οι πιο δύσκολες τάξεις. Δεν είμαι ευχαριστημένος, διότι δεν έχω τα ίδια δικαιώματα ως προς τις άδειες, ως προς τις επιμόρφωσης και τα λοιπά, σε σχέση με τους μόνιμους (ΑΣ3, Κλινική συνέντευξη 2, Ερ. 1).

ο τίτλος που έδωσα είναι: «Καινούργια αρχή» και έχω ζωγραφίσει το πρώτο μου αυτοκίνητο [...] έχει κούτες πάνω στην οροφή και έχω μαζί και trailer, επίσης φορτωμένο με έπιπλα, με κούτες, είναι δεμένα και πηγαίνω κατευθείαν [...] Στη ζωγραφιά επίσης έχει ένα δημοτικό σχολείο, το οποίο έχει τίτλο Δημοτικό Σχολείο, το έβαλα γενικά και είναι σε ένα χωριό, προφανώς γιατί είναι βουνά από πίσω [...] Η πόρτα είναι κλειστή, η άλλη μισάνοιχτη, για να δείξω ότι εγώ έφτασα στην αρχή του σχολείου, ότι τα παιδιά έχουν μπει ήδη μέσα. Εγώ παρουσιάζομαι για να γνωριστώ με τους συναδέλφους. Είμαι αναπληρωτής και οι μόνιμοι είναι ήδη εκεί. [...] Στο βάθος ο ουρανός είναι γαλάζιος φωτεινός, μαζί με ένα σύννεφο πιο μουντό και ο ήλιος κρυμμένος πίσω από το σύννεφο. [...] Ίσως είναι η ψυχосύνθεση τέτοια, ότι δεν είναι καθαρή η μέρα. Ότι μία καινούργια αρχή, μπορεί να ζοριστώ. Δεν ξέρω τι με περιμένει. Για αυτό. [...] Τα βουνά είναι καφετί, για να δείξω ότι είναι πολύ ορεινά μέρη, ακατέργαστα δηλαδή. [...] Γιατί τα περισσότερα σχολεία που έχω πάει είναι έτσι απομακρυσμένα, έξω από τα χωριά, έξω από τις πόλεις ή ψηλά πάνω στα βουνά. Και είμαι μόνος μου στο αυτοκίνητο, δεν είμαι με άλλους, γιατί συνήθως τις πρώτες φορές πηγαίνω μόνος μου, μέχρι να γνωρίσω άλλα άτομα και να κάνουμε γκρουπάκι και έχω μαζί και τις κούτες, γιατί δεν έχω βρει υποτίθεται ακόμα σπίτι. (ΑΑ4, Ιχνογραφικό έργο 3, Ερ. 1-5).

Η τρίτη μου ζωγραφιά έχει τίτλο: "Η ζωή μου ως αναπληρωτής στην Θήβα" και έχει εμένα μέσα σε ένα αυτοκίνητο με πράγματα, έξω από ένα δημοτικό σχολείο της Θήβας, θέλοντας

να δείξω με αυτό τον τρόπο την διαφορά την δικιά μου που είμαι αναπληρωτής σε σχέση με τους μόνιμους συναδέλφους μου στην Θήβα. (ΑΘ9, Ιχνογραφικό έργο 3, Ερ. 1).

9.3.1.2.4. Δεν είμαι ευχαριστημένος/η λόγω δυσκολιών διαβίωσης σε δυσπρόσιτα μέρη και μακριά από τον πολιτισμό: Αναφέρεται στις περιπτώσεις που το υποκείμενο θεωρεί πως δεν είναι ή δεν ήταν μία περίοδο ευχαριστημένος/η λόγω δυσκολιών διαβίωσης σε δυσπρόσιτα μέρη και μακριά από τον πολιτισμό που αναγκάστηκε να εργαστεί. Στην κατηγορία αυτή αναφέρθηκαν 5 υποκείμενα (50%), 2 αναπληρωτές δάσκαλοι (20%) και 3 αναπληρώτριες δασκάλες (30%). Μερικά χαρακτηριστικά παραδείγματα είναι τα ακόλουθα:

Έμμεσα μέσα στο σχολείο, δεν είχε κάπου αλλού να μείνω. Η τουαλέτα ήταν έξω από το σχολείο, είχε μέσα ένα δωματάκι για τον δάσκαλο και μία μικρή κουζίνα. [...] Εκεί πέρα ήταν λίγο δύσκολα τα πράγματα, δηλαδή για να πάω στον πολιτισμό ήτανε δυόμιση ώρες μακριά χωματόδρομος, δεν υπήρχε συγκοινωνία, έπαιρνα εγώ το αυτοκίνητο. Πήγαινα μόνο κάθε Σαββατοκύριακο, για να εφοδιαστώ, γιατί δεν υπήρχε ούτε σούπερ μάρκετ, ούτε τίποτα εκεί πέρα. Ερχότανε ο ταχυδρόμος κάθε Δευτέρα, ο μπακάλης κάθε Δευτέρα, ο φούρνος κάθε Τρίτη, ο φούρναρης. (ΓΑ2, Βιογραφική-αφηγηματική συνέντευξη, Ερ. 8).

οι δυσκολίες που αντιμετώπισα φυσικά ήταν ότι σε ένα νησί δεν σου παρέχονται πάρα πολλά, από το φρέσκο λαχανικό το χειμώνα, ένα πολύ απλό πράγμα θα πω, μέχρι ένα είδος χόμπι, το οποίο έχει πρόσβαση γίνεται το καλοκαίρι. Το νησί μιλάμε αριθμούσε 500 κατοίκους. (ΑΤ5, Βιογραφική-αφηγηματική συνέντευξη, Ερ. 2).

αντιμετώπιζα πολλές δυσκολίες με το σχολείο, με την διαβίωση μου εκεί.. ήταν πολύ δύσκολες οι συνθήκες στο χωριό αυτό. (ΓΠ6, Βιογραφική-αφηγηματική συνέντευξη, Ερ. 1).

Ένα ωραίο νησί, μικρό, πολύ μεγαλύτερο όμως από τη Δονούσα προφανώς και σχετικά απομονωμένο το χειμώνα, με πολύ λίγα δρομολόγια. (ΓΑ7, Βιογραφική-αφηγηματική συνέντευξη, Ερ. 4).

Μιλάμε για ένα χωριό πάνω στις κορυφές του βουνού. Φτάσαμε, είδαμε το χωριό, είδαμε το σχολείο, το οποίο ήταν έξω από το χωριό και γενικά έτσι προς το δάσος και το κυριότερο εκείνη τη χρονιά έμμεσα μέσα στο σχολείο, διότι δεν υπήρχε σπίτι για να το νοικιάσω και να μείνω. Οπότε σε ένα δωματάκι μικρό σαν αποθήκη, έβαλα ένα ράντζο και μερικά έπιπλα πρόχειρα και έμεινα για όλο το χειμώνα και όλη τη σχολική χρονιά εκεί μέσα. Ήταν πολύ δύσκολο, ειδικά στην αρχή. Ήταν δύσκολες οι συνθήκες. Η τουαλέτα ήταν έξω από το σχολείο. Δεν είχα ούτε κουζίνα, ούτε τίποτα. Βέβαια πηγαίνοερχόμενοι κάθε Σαββατοκύριακο στα Τρίκαλα και ξαναρχόμουν, παίρνοντας φαγητά από τη μητέρα μου. Ήταν, όπως έλεγα, δύσκολο. Το βράδυ ακόμα πιο δύσκολα, δεν μπορούσες να βγεις, έβγαινες από την πόρτα του δωματίου και έβλεπες σκοτάδι. (ΑΘ9, Βιογραφική-αφηγηματική συνέντευξη, Ερ. 1).

9.3.1.2.5. Δεν είμαι ευχαριστημένος/η λόγω διαβίωσης σε πόλη: Αναφέρεται στις περιπτώσεις που το υποκείμενο θεωρεί πως δεν είναι ή δεν ήταν μία περίοδο ευχαριστημένος/η λόγω δυσκολιών ή άσχημης διαβίωσης στην πόλη που διέμενε ή διαμένει. Στην κατηγορία αυτή αναφέρθηκαν 4 υποκείμενα (40%), 2 αναπληρωτές δάσκαλοι (20%) και 2 αναπληρώτριες δασκάλες (20%). Μερικά χαρακτηριστικά παραδείγματα είναι τα ακόλουθα:

Ήταν μία άσχημη χρονιά, από την άποψη ότι δεν μου αρέσει καθόλου η πόλη. Φεύγοντας από ένα νησί, ειδικά, ένιωθα να με πνίγει όλο αυτό. (ΓΠ6, Βιογραφική-αφηγηματική συνέντευξη, Ερ. 1).

[...] πολύ περίεργη πόλη. Πολύ μικρή, αλλά έκρυβε πολλούς κινδύνους. Φοβόμασταν να κυκλοφορήσουμε. Δείκτη επικινδυνότητας, πολλές ληστείες, πολλά περίεργα πράγματα. (ΓΑ7, Βιογραφική-αφηγηματική συνέντευξη, Ερ. 4).

[...] στον Πύργο, σαν ποιότητα ζωής δεν υπήρχε κάτι ιδιαίτερα ενδιαφέρον. Δηλαδή δεν είναι ένα μέρος στο οποίο θα επέλεγα να μείνω μόνιμα. (ΑΣ8, Βιογραφική-αφηγηματική συνέντευξη, Ερ. 5).

Η Θήβα είναι μία επαρχιακή πόλη, που δεν έχει κάτι το ιδιαίτερο. Έχει λίγα πράγματα, ελάχιστες υποδομές, όχι κάτι ιδιαίτερο δηλαδή. (ΑΘ9, Βιογραφική-αφηγηματική συνέντευξη, Ερ. 1).

9.3.1.2.6. Δεν είμαι ευχαριστημένος/η λόγω της κακής σχέσης με συναδέλφους:

Αναφέρεται στις περιπτώσεις που το υποκείμενο θεωρεί πως δεν είναι ή δεν ήταν μία περίοδο ευχαριστημένος/η λόγω κακής σχέσης με συναδέλφους στο σχολείο. Στην κατηγορία αυτή αναφέρθηκαν 3 υποκείμενα (30%), 1 αναπληρωτή δάσκαλο (10%) και 2 αναπληρώτριες δασκάλες (20%). Μερικά χαρακτηριστικά παραδείγματα είναι τα ακόλουθα:

τη φετινή σχολική χρονιά ήτανε χάλια μαύρα, θα την περιέγραφα, γιατί είχαμε μία αντιμετώπιση [...] από τους συναδέλφους πολύ πιο έντονη ότι θα πρέπει να τα κάνουν όλα οι αναπληρωτές (ΓΚ1, Βιογραφική-αφηγηματική συνέντευξη, Ερ. 7)

Οι συνάδελφοί μου, μου φέρθηκαν σαν τον μικρό που ήρθε εδώ, οπότε αυτό δεν μου άρεσε (ΑΑ4, Βιογραφική-αφηγηματική συνέντευξη, Ερ. 2).

[...] δεν είχα καθόλου σχέσεις με τους συναδέλφους, δεν είχα κακές αλλά δεν είχα και καθόλου. Ήταν μόνιμοι οι υπόλοιποι. (ΓΓ10, Βιογραφική-αφηγηματική συνέντευξη, Ερ. 1).

9.3.1.2.7. Δεν είμαι ευχαριστημένος/η λόγω της κακής σχέσης με διευθυντή/ντρια:

Αναφέρεται στις περιπτώσεις που το υποκείμενο θεωρεί πως δεν είναι ή δεν ήταν μία περίοδο ευχαριστημένος/η λόγω της κακής σχέσης με διευθυντή/ντρια του σχολείου. Στην κατηγορία αυτή αναφέρθηκαν 4 υποκείμενα (40%), 2 αναπληρωτές δάσκαλοι (20%) και 2 αναπληρώτριες δασκάλες (20%). Μερικά χαρακτηριστικά παραδείγματα είναι τα ακόλουθα:

η διευθύντρια [...] μας ανάγκαζε να πηγαίνουμε και σεμινάρια μετά το ολοήμερο, μετά τις 4:00 μ.μ. να φεύγουμε στις 8:00 μ.μ. με αποτέλεσμα να υπάρχουν κάποιες εντάσεις και στα οποία φυσικά αρνήθηκα να συμμετάσχω (ΓΚ1, Βιογραφική-αφηγηματική συνέντευξη, Ερ. 7).

οι σχέσεις με τη διευθύντρια ήτανε πάρα πολύ δύσκολη, το οποίο στην πορεία με έκανε να εγκαταλείνω πρώτη φορά και βεβαίως τελευταία το επάγγελμά μου, το λειτουργημά μου στη διδασκαλία, όταν δήλωσα παραίτηση, διότι ήταν μία σχέση, η οποία δεν μπορούσε να συνεχιστεί άλλο... Έτσι το βίωνα εγώ τουλάχιστον από πλευρά καθαρά ψυχολογική. Ήταν ένας πάρα πολύ αυταρχικός χαρακτήρας. Με πίεζε να κάνω τα πράγματα όπως εκείνη θα ήθελε. [...] Έλεγε ότι θα φέρει τους γονείς των παιδιών στο σχολείο, να τους πει ότι δεν κάνω καλά τη δουλειά μου. Γενικότερα υπήρχε ένα κλίμα πίεσης. (ΑΣ3, Βιογραφική-αφηγηματική συνέντευξη, Ερ. 7).

Η διευθύντριά μου λίγο ζόρικη. [...] Γιατί ήτανε σε εισαγωγικά γκεσταπίτισσα. Ήταν «εγώ είμαι το αφεντικό του χωριού, εγώ είμαι το αφεντικό του σχολείου. Θα κάνετε ότι θέλω» (ΑΑ4, Βιογραφική-αφηγηματική συνέντευξη, Ερ. 6 & 7)

Ήταν μία διευθύντρια που δεν ήθελε, με δυο λόγια, δεν ήθελε να υπάρχει η γνώμη κανενός άλλου στο σχολείο, ,πρώτον. Δεύτερον, δεν ήθελε να υπάρχουν άνθρωποι, που να ενδιαφέρονται για το σχολείο, να ενδιαφέρονται για άλλες δραστηριότητες, που θα εμπλουτίσουν τις γνώσεις τους και δεν ήθελε τον προσωπικό της, να κάνει πράγματα, πέρα από τα καθιερωμένα. Οπότε οτιδήποτε γινότανε, που να μην της άρεσε, σε έβρισκε εντελώς αντίθετο και είχε πολύ ανάρμοστη συμπεριφορά. Επίσης ήταν μία διευθύντρια, που δεν χειριζόταν σωστά διοικητικά θέματα. [...] Η πάρα πολύ άσχημη εμπειρία και η οποία μετά για πολλά χρόνια, που συνέχισα να δουλεύω, με κυνηγούσε, με την έννοια ότι κάθε φορά που πήγαινα σε άλλο σχολείο, νόμιζα ότι ο κάθε διευθυντής που θα γνώριζα, θα ήτανε σαν εκείνη. (ΓΑ7, Βιογραφική-αφηγηματική συνέντευξη, Ερ. 3 & 4).

9.3.1.2.8. Δεν είμαι ευχαριστημένος/η λόγω της κακής σχέσης με μαθητές: Αναφέρεται στις περιπτώσεις που το υποκείμενο θεωρεί πως δεν είναι ή δεν ήταν μία περίοδο ευχαριστημένος/η λόγω της κακής σχέσης με τους μαθητές του στο δημοτικό σχολείο και τις δυσκολίες που αντιμετώπισε στην τάξη. Στην κατηγορία αυτή αναφέρθηκαν 4 υποκείμενα (40%), 2 αναπληρωτές δάσκαλοι (20%) και 2 αναπληρώτριες δασκάλες (20%). Μερικά χαρακτηριστικά παραδείγματα είναι τα ακόλουθα:

μου έτυχε μία πάρα πολύ δύσκολη τάξη, η οποία με κούρασε, τα παιδιά δεν είχαν καλές σχέσεις μεταξύ τους. Με κούρασε αυτό και σε συνδυασμό με το πρόβλημα που έχω, λόγω της παρατεταμένης ορθοστασίας, κουράστηκα. Το μόνο δηλαδή που με στεναχωρεί είναι αυτό, ότι δεν μπόρεσα με αυτά τα παιδιά να δημιουργήσω τη σχέση που θα ήθελα (ΑΣ3, Βιογραφική-αφηγηματική συνέντευξη, Ερ. 5).

Είναι ένα από τα πιο ζόρικα από ό,τι μου πάνε σχολεία στην Ελλάδα... [...] Γιατί τα παιδιά είναι αγενή, οι γονείς είναι αγενείς, υπάρχει ένα κλίμα ότι εμείς είμαστε και εμείς κάνουμε κουμάντο. Αν πάει δηλαδή ένας δάσκαλος, όπως εγώ από τη Θεσσαλονίκη, θυμάμαι πολλές φορές φώναζαν- βρίζανε τη Θεσσαλονίκη, απλά και μόνο επειδή δεν είμαι από την Κρήτη. Γενικώς υπήρχε ένα κλίμα... τα παιδιά δεν τους ενδιέφερε το σχολείο (ΑΑ4, Βιογραφική-αφηγηματική συνέντευξη, Ερ. 8 & 9).

[...] με μαθητικό δυναμικό δύσκολο, με πολλά οικογενειακά προβλήματα. (ΓΑ7, Βιογραφική-αφηγηματική συνέντευξη, Ερ. 4).

[...] τα παιδιά πλακωνόντουσαν συνέχεια στο ξύλο, ακόμη και στο διάλειμμα δεν μπορούσαμε να ηρεμήσουμε. Τρόχιζαν ξύλο και το κάνανε μαχαίρια και ήμασταν γενικά πολύ στην τσίτα στο σχολείο. Ήμασταν δύο δασκάλες και οι δύο περνούσαμε πολύ δύσκολα. (ΓΤ10, Βιογραφική-αφηγηματική συνέντευξη, Ερ. 1).

9.3.1.2.9. Δεν είμαι ευχαριστημένος/η λόγω δυσκολίας διδασκαλίας σε παράλληλη στήριξη/ τμήμα ένταξης/ τμήμα υποδοχής: Αναφέρεται στις περιπτώσεις που το υποκείμενο θεωρεί πως δεν είναι ή δεν ήταν μία περίοδο ευχαριστημένος/η λόγω δυσκολιών της διδασκαλίας στο δημοτικό σχολείο σε τμήμα ένταξης, τμήμα υποδοχής και παράλληλη στήριξη. Στην κατηγορία αυτή αναφέρθηκαν 3 υποκείμενα (30%), 2 αναπληρωτές δάσκαλοι (20%) και 1 αναπληρώτρια δασκάλα (10%). Μερικά χαρακτηριστικά παραδείγματα είναι τα ακόλουθα:

Έκανα για πρώτη φορά στη ζωή μου παράλληλη στήριξη σε ένα παιδάκι με αυτισμό, που ήταν στην τρίτη δημοτικού. Στην αρχή είχα κάποιο φόβο για όλο αυτό, γιατί ήταν κάτι

καινούριο για μένα, αλλά μετά επειδή δεν ήξερα πως να συμπεριφερθώ, πώς να αντιδράσω, πώς να το χειριστώ όλο αυτό (ΓΑ2, Βιογραφική-αφηγηματική συνέντευξη, Ερ. 9).

μία ξεχωριστή χρονιά, διότι ήταν η πρώτη και η τελευταία φορά που δίδαξα στην ειδική αγωγή. Δίδαξα σε τμήμα ένταξης, δεν είχα ξανακάνει κάτι παρόμοιο στο παρελθόν και κλήθηκα να διαχειριστώ καταστάσεις και να δω περιπτώσεις μαθητών με μαθησιακές δυσκολίες, που στο παρελθόν δεν είχε τύχει να διδάξω. (ΑΣ3, Βιογραφική-αφηγηματική συνέντευξη, Ερ. 5).

Πήγα σε ένα σχολείο, στο τμήμα υποδοχής ΖΕΠ, που δεν μου πολυάρεσε, γιατί ήμουν απομονωμένος. (ΑΑ4, Βιογραφική-αφηγηματική συνέντευξη, Ερ. 6).

9.3.1.2.10. Δεν είμαι ευχαριστημένος/η λόγω της δυσκολίας διδασκαλίας σε τμήμα γενικής: Αναφέρεται στις περιπτώσεις που το υποκείμενο θεωρεί πως δεν είναι ή δεν ήταν μία περίοδο ευχαριστημένος/η λόγω δυσκολιών της διδασκαλίας στο δημοτικό σχολείο σε κανονικό τμήμα γενικής, πρωινό και ολοήμερο. Στην κατηγορία αυτή αναφέρθηκαν 6 υποκείμενα (60%), 4 αναπληρωτές δάσκαλοι (40%) και 2 αναπληρώτριες δασκάλες (20%). Μερικά χαρακτηριστικά παραδείγματα είναι τα ακόλουθα:

πήρα Α τάξη, για πρώτη φορά. Τα συναισθήματά μου στην αρχή ήταν τρομερό άγχος, γιατί ήταν πάντα η τάξη που με τρόμαζε και μόνο στην ιδέα ότι θα την πάρω, την θεωρούσε πάρα πολύ δύσκολη [...] είχα ένα απίστευτα δύσκολο τμήμα, που μέσα είχα πολλά παιδιά που χρειαζόντουσαν παράλληλη στήριξη, τμήμα ένταξης και άλλα πολλά. (ΓΑ2, Βιογραφική-αφηγηματική συνέντευξη, Ερ. 13).

υπήρξαν και στιγμές δύσκολες, διότι δεν ήταν εύκολο με 25 παιδιά και εγώ πρώτη φορά να έχω, είχα και εγώ τις αδυναμίες μου, το πώς να διαχειριστώ ορισμένα ζητήματα και λοιπά. (ΑΣ3, Βιογραφική-αφηγηματική συνέντευξη, Ερ. 5).

Ήταν από τις χειρότερες, στιγμές της καριέρας μου όχι γιατί δεν μου άρεσε το κλίμα του σχολείου, αλλά γιατί δεν μου άρεσε το ολοήμερο, γιατί το είχα στο νου μου σαν παιδοφύλαξη όταν το ζούσα. [...] δεν το ήθελα το ολοήμερο, δηλαδή ως προς το διδακτικό, εμένα δεν μου άρεσε. (ΑΑ4, Βιογραφική-αφηγηματική συνέντευξη, Ερ. 5 & 7).

γέννησε [...] και η ζωή μας άλλαξε [...] είχε κατ' επέκταση και στο κομμάτι το δημιουργικό της δουλειάς μου και στο πως τα παιδιά με έβλεπαν σαν δάσκαλο, με είδαν ότι στην αρχή ήμουν διαφορετικός, μετά ήμουν άλλος άνθρωπος, οπότε... Χωρίς να το θέλω βέβαια, έτσι; Έπεσα, ας το πούμε, στο κομμάτι της δουλειάς. (ΑΤ5, Βιογραφική-αφηγηματική συνέντευξη, Ερ. 5).

Είναι μία πρωτόγνωρη εμπειρία. Τοποθετήθηκα σε ένα μονοθέσιο σχολείο, κάπου στον Μυλοπόταμο. Εκεί οι απαιτήσεις είναι πολύ μεγαλύτερες από το να έχεις μία... Να είσαι δάσκαλος μίας τάξης και ελπίζω τα πράγματα να πάνε καλά. Αλλά όπως και να χει ο φόρτος εργασίας και οι ρυθμοί, είναι πολύ πιο έντονοι από τις άλλες χρονιές. Τουλάχιστον για αρχή, έτσι όπως το βλέπω. (ΑΣ8, Βιογραφική-αφηγηματική συνέντευξη, Ερ. 11).

[...] το επίπεδο ήταν πολύ χάλια της έκτης που είχα τότε. Είχα τρία κορίτσια που ήταν πραγματικά... Ίσως και εγώ δεν είχα την εμπειρία να το χειριστώ. Ήταν πάρα πολύ δύσκολα τα πράγματα. Είχαν ενδοοικογενειακά, πλακωνόντουσαν συνεχώς στο ξύλο τα παιδιά. Ήταν από τις χειρότερες χρονιές μου στην αρχή. Μετά εξομαλύνθηκαν κάπως τα πράγματα προς το τέλος. [...] Είχα δευτέρα τάξη. Ήταν πολύ δύσκολα γιατί είχα πολλά αλλοδαπά παιδάκια στην τάξη. Στα 17- 18 μόνο τα τρία ήτανε ελληνόπουλα. Ήταν ζόρικα, αλλά γενικά μία χαρά, απλά στο σχολείο ήταν πολύ δύσκολες οι εφημερίες και όλα αυτά. Ήταν λίγο άγρια παιδιά. [...] Δεν έχω ξαναπάρει ποτέ πρώτη τάξη, έχω 24 παιδιά και με ζορίζει πάρα πολύ

αυτό. Δηλαδή κουράζομαι πάρα πολύ στο σχολείο. (ΓΓ10, Βιογραφική-αφηγηματική συνέντευξη, Ερ. 1).

9.3.1.2.11. Δεν είμαι ευχαριστημένος/η λόγω της κακής σχέσης με τους γονείς των μαθητών: Αναφέρεται στις περιπτώσεις που το υποκείμενο θεωρεί πως δεν είναι ή δεν ήταν μία περίοδο ευχαριστημένος/η λόγω της κακής σχέσης με τους γονείς των μαθητών του, είτε γιατί δεν αποδέχονταν τον τρόπο διδασκαλίας του και έκαναν υποδείξεις είτε γιατί ήταν εντελώς αδιάφοροι για το σχολείο και την παιδεία των παιδιών τους. Στην κατηγορία αυτή αναφέρθηκαν 4 υποκείμενα (40%), 2 αναπληρωτές δάσκαλοι (20%) και 2 αναπληρώτριες δασκάλες (20%). Μερικά χαρακτηριστικά παραδείγματα είναι τα ακόλουθα:

είχα κάποιες υποδείξεις από μία μάνα, ... την είχα κάθε μέρα στην προσευχή μετά να μου κάνει υποδείξεις για το πώς να κάνω το μάθημα, γιατί έψαχνε και έβρισκε υλικό υποτίθεται κάθε ενότητας που διδάσκαμε και μου έλεγε «μήπως θα πρέπει να το διδάξεις έτσι;». Είχα διδάξει για τα ισοδύναμα κλάσματα και εκείνη είχε ψάξει από το ίντερνετ πώς θα διδάξω ισοδύναμα κλάσματα και είχε δει τη διδακτική της Πέμπτης Δημοτικού [...] και για το μάθημα της ιστορίας, επειδή είχα ξεφύγει από το παραδοσιακό μοντέλο μάθησης της παραγαλίας και της αποστήθισης και τους τα έκανα με παιγνιώδη τρόπο με δραματοποίηση και με βίντεο, αυτό δεν άρεσε στην αρχή στους γονείς γιατί θεωρούσαν ότι έτσι τα παιδιά τους δε μαθαίνουν ιστορία και είχαν έρθει και μου κάναν παράπονα στο πρώτο τρίμηνο (ΓΚ1, Βιογραφική-αφηγηματική συνέντευξη, Ερ. 5).

τους γονείς δεν τους ενδιέφερε το σχολείο. Ήταν ένα χάος. (ΑΑ4, Βιογραφική-αφηγηματική συνέντευξη, Ερ. 9).

[...] ήμασταν δάσκαλοι, ας πούμε, των παιδιών τους αλλά δεν μας είχαν σε καθόλου εκτίμηση. (ΑΣ8, Βιογραφική-αφηγηματική συνέντευξη, Ερ. 6).

[...] ήταν λίγο περίεργοι οι γονείς [...] Γενικά υπάρχει μία ένταση, από την αρχή στο σχολείο με επιθέσεις από γονείς, όχι σε μένα αλλά γενικότερα υπάρχει μία ένταση [...] Νιώθω ότι οι γονείς είναι κατά πάνω μου, τριγύρω μου όλη την ώρα. Πιέζομαι πάρα πολύ γιατί είμαι και τελειομανής και θέλω να τα έχω όλα σε ένα πρόγραμμα στο μυαλό μου και σε αυτά και με ζορίζει αυτό. (ΓΓ10, Βιογραφική-αφηγηματική συνέντευξη, Ερ. 1).

Στη συνέχεια, στον πίνακα 18 παρουσιάζουμε τα συγκεντρωτικά αποτελέσματα για την ευχαρίστηση ή όχι των υποκειμένων σε σχέση με το φύλο τους.

Πίνακας 18. Ποσοστά κατηγοριών που σχετίζονται με την ευχαρίστηση ή όχι των υποκειμένων της έρευνας σε σχέση με το φύλο τους.

ΚΑΤΗΓΟΡΙΕΣ	ΥΠΟΚΕΙΜΕΝΑ		ΣΥΝΟΛΟ
	ΑΝΑΠΛΗΡΩΤΕΣ ΔΑΣΚΑΛΟΙ	ΑΝΑΠΛΗΡΩΤΡΙΕΣ ΔΑΣΚΑΛΕΣ	
Δεν είμαι ευχαριστημένος/η λόγω μη σταθερότητας/ασφάλειας	4 (40%)	4 (40%)	8 (80%)
Δεν είμαι ευχαριστημένος/η λόγω πολλών υποχρεώσεων	1 (10%)	1 (10%)	2 (20%)
Δεν είμαι ευχαριστημένος/η λόγω άνισης μεταχείρισης	3 (30%)	1 (10%)	4 (40%)

Δεν είμαι ευχαριστημένος/η λόγω δυσκολιών διαβίωσης σε δυσπρόσιτα μέρη και μακριά από τον πολιτισμό	2 (20%)	3 (30%)	5 (50%)
Δεν είμαι ευχαριστημένος/η λόγω διαβίωσης σε πόλη	2 (20%)	2 (20%)	4 (40%)
Δεν είμαι ευχαριστημένος/η λόγω της κακής σχέσης με συναδέλφους	1 (10%)	2 (20%)	3 (30%)
Δεν είμαι ευχαριστημένος/η λόγω της κακής σχέσης με διευθυντή/ντρια	2 (20%)	2 (20%)	4 (40%)
Δεν είμαι ευχαριστημένος/η λόγω της κακής σχέσης με μαθητές	2 (20%)	2 (20%)	4 (40%)
Δεν είμαι ευχαριστημένος/η λόγω δυσκολίας διδασκαλίας σε παράλληλη στήριξη/ τμήμα ένταξης/ τμήμα υποδοχής	2 (20%)	1 (10%)	3 (30%)
Δεν είμαι ευχαριστημένος/η λόγω της δυσκολίας διδασκαλίας σε τμήμα γενικής	4 (40%)	2 (20%)	6 (60%)
Δεν είμαι ευχαριστημένος/η λόγω της κακής σχέσης με τους γονείς των μαθητών	2 (20%)	2 (20%)	4 (40%)

Παρατηρώντας τον παραπάνω πίνακα διαπιστώνουμε ότι τα υποκείμενα της έρευνας δεν είναι ευχαριστημένα από τον τρόπο που βιώνουν ή βίωσαν την καθημερινή τους ζωή λόγω μη σταθερότητας/ ασφάλειας, λόγω πολλών υποχρεώσεων, λόγω άνισης μεταχείρισης, λόγω δυσκολιών διαβίωσης σε δυσπρόσιτα μέρη και μακριά από τον πολιτισμό, λόγω διαβίωσης σε πόλη, λόγω της κακής σχέσης με συναδέλφους, λόγω της κακής σχέσης με διευθυντή/ντρια, λόγω της κακής σχέσης με μαθητές, λόγω δυσκολίας διδασκαλίας σε παράλληλη στήριξη/ τμήμα ένταξης/ τμήμα υποδοχής, λόγω της δυσκολίας διδασκαλίας σε τμήμα γενικής και λόγω της κακής σχέσης με τους γονείς των μαθητών. Συγκεκριμένα το μεγαλύτερο ποσοστό, που είναι το 80%, αντρών και γυναικών δεν είναι ή δεν ήταν ευχαριστημένοι ή είναι απογοητευμένοι από τον τρόπο που βιώνουν την καθημερινή τους ζωή ως αναπληρωτές λόγω της μη μονιμότητάς τους που σημαίνει μη σταθερότητα στη ζωή τους, συνεχείς αλλαγές όσον αφορά την ανεύρεση νέου σπιτιού, δουλειά σε νέο τόπο, σχολείο, με νέους μαθητές, κτλ. και μη εργασιακής ασφάλειας. Σε ένα μικρότερο ποσοστό, που είναι το 60%, δεν είναι ευχαριστημένοι λόγω της αρνητικής εμπειρίας και τις δυσκολίες της διδασκαλίας στο δημοτικό σχολείο σε κανονικό τμήμα γενικής, πρωινό και ολοήμερο. Σε μικρότερα ποσοστά του 40-50% τα υποκείμενα της έρευνας δεν είναι ή δεν ήταν ευχαριστημένοι από τον τρόπο που βιώνουν ή βίωσαν την

καθημερινή τους ζωή ως αναπληρωτές λόγω άνισης μεταχείρισης από τους μόνιμους συναδέλφους τους, λόγω του ότι έχουν λιγότερα δικαιώματα σε σχέση με τους μόνιμους συναδέλφους τους, λόγω δυσκολιών διαβίωσης σε δυσπρόσιτα μέρη και μακριά από τον πολιτισμό που αναγκάστηκαν να εργαστούν, λόγω δυσκολιών ή άσχημης διαβίωσης στην πόλη που διέμεναν ή διαμένουν, λόγω της κακής σχέσης με διευθυντή/ντρια του σχολείου, λόγω κακής σχέσης με τους μαθητές τους στο δημοτικό σχολείο και τις δυσκολίες που αντιμετώπισαν στην τάξη και, τέλος, λόγω της αρνητικής εμπειρίας της σχέσης τους με τους γονείς των μαθητών τους, είτε γιατί δεν αποδέχονταν τον τρόπο διδασκαλίας τους και έκαναν υποδείξεις είτε γιατί ήταν εντελώς αδιάφοροι για το σχολείο και την παιδεία των παιδιών τους.

9.3.2. Αισθήματα και σχέση με εργασία: Αφορά κυρίως υλικό που αντλήθηκε από τις ερωτήσεις της συνέντευξης για το πώς αισθάνονταν γενικότερα τα υποκείμενα τη συγκεκριμένη περίοδο που ερωτήθηκαν, αν τους απασχολεί κάτι και σε ποιο βαθμό αυτά που αισθάνονταν ή τους απασχολούσαν σχετίζονταν με κάποιον τρόπο με την εργασία τους ως αναπληρωτές δάσκαλοι, αλλά και από την Βιογραφική-αφηγηματική συνέντευξη.

9.3.2.1. Τον/την απασχολεί: Αναλύοντας τις απαντήσεις των υποκειμένων και εστιάζοντας σε αυτό που τους απασχολεί έχουμε την παρακάτω κατηγοριοποίηση:

9.3.2.1.1. Διορισμοί: Αναφέρεται στις περιπτώσεις που το υποκείμενο παρουσιάζει ως κάτι που τον απασχολεί την ημέρα της συνέντευξης, τους ενδεχόμενους διορισμούς εκπαιδευτικών, την ημερομηνία τους και τον αριθμό τους. Στην κατηγορία αυτή αναφέρθηκαν 5 υποκείμενα (50%), 3 αναπληρωτές δάσκαλοι (30%) και 2 αναπληρώτριες δασκάλες (20%). Μερικά χαρακτηριστικά παραδείγματα είναι τα ακόλουθα:

[...] είναι τότε θα γίνουν οι μόνιμοι διορισμοί [...] γιατί δεν υπάρχει κάποια σταθερότητα και επειδή κοιτούσα και στα προσωπικά μου να διοριστώ πρώτα και μετά να φτιάξω την προσωπική ζωή (ΓΚ1, Κλινική συνέντευξη 2, Ερ. 2).

[...] σχετικά με ενδεχόμενους διορισμούς αν θα γίνουν ή όχι και τι θα γίνει, τον αριθμό και τα λοιπά (ΑΣ3, Κλινική συνέντευξη 2, Ερ. 2).

[...] σκέφτομαι το μέλλον δηλαδή αν θα μπορέσω να επιστρέψω στον τόπο μου, αν του χρόνου θα γίνει ΑΣΕΠ, αν θα διοριστώ (ΑΑ4, Κλινική συνέντευξη 2, Ερ. 2).

Με απασχολεί το ότι δεν έχω μία σταθερή δουλειά. (ΓΠ6, Κλινική συνέντευξη 2, Ερ. 2α

Με απασχολεί η αδιοριστία, που θα έπρεπε να έχει τελειώσει (ΑΘ9, Κλινική συνέντευξη 2, Ερ. 2α

9.3.2.1.2. Κριτήρια διορισμών: Αναφέρεται στις περιπτώσεις που το υποκείμενο παρουσιάζει ως κάτι που τον απασχολεί την ημέρα της συνέντευξης, τα κριτήρια με τα οποία θα γίνουν οι επόμενοι πιθανοί μόνιμοι διορισμοί ή οι προσλήψεις αναπληρωτών της επόμενης χρονιάς. Στην κατηγορία αυτή αναφέρθηκαν 4 υποκείμενα (40%), 3 αναπληρωτές δάσκαλοι (30%) και 1 αναπληρώτρια δασκάλα (10%). Μερικά χαρακτηριστικά παραδείγματα είναι τα ακόλουθα:

[...] η περιρρέουσα ατμόσφαιρα, με όλα αυτά που λέγονται, σχετικά με ενδεχόμενη αλλαγή του πίνακα αναπληρωτών, των κριτηρίων που θα μπου, σχετικά με ενδεχόμενους διορισμούς (ΑΣ3, Κλινική συνέντευξη 2, Ερ. 2).

[...] γιατί βρίσκομαι στην αναμονή ενός προσχεδίου νόμου, το οποίο θα μοριοδοτήσει περισσότερο τα ακαδημαϊκά προσόντα παρά την προϋπηρεσία. Αυτό σημαίνει ότι σε λίγα χρόνια εμείς οι παλιοί θα βγούμε από την εκπαίδευση. (ΑΤ5, Κλινική συνέντευξη 2, Ερ. 2).

Αυτή τη στιγμή θα ήθελα να δω τα κριτήρια διορισμού και ελπίζω να είναι αντικειμενικά. (ΓΑ7, Κλινική συνέντευξη 2, Ερ. 2α).

[...] το νέο σύστημα διορισμών, που είναι στο προσκήνιο και λένε ότι θα γίνει. (ΑΘ9, Κλινική συνέντευξη 2, Ερ. 2α).

9.3.2.1.3. Προσωπική ζωή: Αναφέρεται στις περιπτώσεις που το υποκείμενο παρουσιάζει ως κάτι που τον απασχολεί την ημέρα της συνέντευξης, την προσωπική του ζωή και την προσπάθεια να δημιουργήσει ή να συντηρήσει μια υγιή σχέση με τον/την σύντροφο και να ζει καλά και ήρεμα. Στην κατηγορία αυτή αναφέρθηκαν 4 υποκείμενα (40%), 1 αναπληρωτή δάσκαλο (10%) και 3 αναπληρώτριες δασκάλες (30%). Μερικά χαρακτηριστικά παραδείγματα είναι τα ακόλουθα:

[...] έχω φτάσει στα 33 και δεν έχω φτιάξει την προσωπική μου ζωή (ΓΚ1, Κλινική συνέντευξη 2, Ερ. 2).

Το δεύτερο πράγμα που με αγχώνει πάρα πολύ είναι, το να πάρει ο σύζυγός μου έγκαιρα το μεταπτυχιακό (ΓΑ2, Κλινική συνέντευξη 2, Ερ. 2).

[...] σε πιο προσωπικό επίπεδο να είμαι καλά στο σπίτι, ήρεμα, γιατί μένω με την κοπέλα μου πλέον (ΑΑ4, Κλινική συνέντευξη 2, Ερ. 2).

[...] δεν έχω προσαρμοστεί καθόλου στο καινούργιο μου μέρος και δεν καταλαβαίνω πώς περνάει η μέρα. Δηλαδή τρέχω και όλο κάνω κάτι και είμαι σ' ένα άγχος. (ΓΓ10, Κλινική συνέντευξη 2, Ερ. 2).

9.3.2.1.4. Σχολείο: Αναφέρεται στις περιπτώσεις που το υποκείμενο παρουσιάζει ως κάτι που τον απασχολεί την ημέρα της συνέντευξης, την προσπάθεια του να δημιουργήσει ένα καλό κλίμα στην τάξη του και να έχει καλή σχέση με τους υπόλοιπους συναδέλφους. Στην κατηγορία αυτή αναφέρθηκαν 4 υποκείμενα (40%), 3 αναπληρωτές δάσκαλοι (30%) και 1 αναπληρώτρια δασκάλα (10%). Μερικά χαρακτηριστικά παραδείγματα είναι τα ακόλουθα:

Το ένα έχει να κάνει ότι αυτή την περίοδο ξεκινάω να κάνω μία καινούρια τάξη, την πέμπτη τάξη, την οποία θεωρώ πολύ δύσκολη και με αγχώνει το να ανταποκριθώ σωστά και στους μαθητές μου (ΓΑ2, Κλινική συνέντευξη 2, Ερ. 2).

Αυτή την περίοδο, πραγματικά το μόνο που με απασχολεί είναι η δουλειά που έχω στην τάξη, στο σχολείο δηλαδή (ΑΣ3, Κλινική συνέντευξη 2, Ερ. 2).

[...] με απασχολεί κυρίως η τάξη μου, αν θα τραβήξει καλά δηλαδή αν τα παιδιά είναι σε καλό μαθησιακό επίπεδο, το περιβάλλον στο σχολείο με απασχολεί να είναι καλό και να κυλήσουν όλα ομαλά (ΑΑ4, Κλινική συνέντευξη 2, Ερ. 2).

Είναι αρχή της χρονιάς και έχω τακτοποιηθεί σχετικά πρόσφατα με το σχολείο (ΑΣ8, Κλινική συνέντευξη 2, Ερ. 2).

9.3.2.2. Συναισθήματα: Αναλύοντας τις απαντήσεις των υποκειμένων και εστιάζοντας στα συναισθήματα των υποκειμένων έχουμε την παρακάτω κατηγοριοποίηση:

9.3.2.2.1. Άγχος/ταραχή: Αναφέρεται στις περιπτώσεις που το υποκείμενο παρουσιάζει ως κάτι που αισθάνεται την ημέρα της συνέντευξης, το άγχος και την ταραχή. Στην κατηγορία αυτή αναφέρθηκαν 6 υποκείμενα (60%), 2 αναπληρωτές δάσκαλοι (20%) και 4 αναπληρώτριες δασκάλες (40%). Μερικά χαρακτηριστικά παραδείγματα είναι τα ακόλουθα:

[...] με αγχώνει πάρα πολύ (ΓΑ2, Κλινική συνέντευξη 2, Ερ. 2).

[...] πάντα υπάρχει μία ταραχή στο υπόβαθρο (ΑΑ4, Κλινική συνέντευξη 2, Ερ. 2).

Τη συγκεκριμένη περίοδο θα έλεγα χάλια (ΑΤ5, Κλινική συνέντευξη 2, Ερ. 2).

Καταρχήν έχουμε το άγχος αν θα προσληφθούμε στον ίδιο νομό. Πολύ μεγάλο κομμάτι για μας, γιατί δεν μπορούμε να προγραμματίσουμε την επόμενη σεζόν. Λοιπόν εφόσον τοποθετηθούμε στον ίδιο νόμο από το υπουργείο, μετά μας πιάνει το άγχος σε ποιο σχολείο θα τοποθετηθούμε για να είμαστε μαζί ή αν όχι μαζί να είμαστε κοντά λόγω μετακινήσεων, γιατί έχουμε και ένα αμάξι. Αφού ξεπεραστεί και αυτό το άγχος, πάντα υπάρχει το άγχος αν θα είμαστε μαζί αν δεν θα είμαστε μαζί, προφανώς δηλώνουμε τα ίδια μέρη, δεν μπορούμε να δηλώσουμε κάπου ούτε πολύ μακριά, ούτε και πολλές επιλογές. Αυτό είναι ένα κομμάτι που λειτουργεί αρνητικά στην ψυχολογία μας, ακόμα πριν αρχίσουν τα σχολεία, πριν ακόμα ανοίξουν τα σχολεία. (ΑΤ5, Βιογραφική-αφηγηματική συνέντευξη, Ερ. 7).

Αγχωμένη.. αγχωμένη και πιεσμένη, γιατί πρέπει να πάρω κάποιες σημαντικές αποφάσεις για τη ζωή μου. (ΓΠ6, Κλινική συνέντευξη 2, Ερ. 2β).

Πολύ αναστατωμένη με τις τελευταίες εξελίξεις στο διορισμό των αναπληρωτών και ελπίζω όλο αυτό να βγει σε καλό. (ΓΑ7, Κλινική συνέντευξη 2, Ερ. 2).

Είμαι αρκετά αγχωμένη (ΓΓ10, Κλινική συνέντευξη 2, Ερ. 2).

9.3.2.2.2. Ανασφάλεια/αβεβαιότητα: Αναφέρεται στις περιπτώσεις που το υποκείμενο παρουσιάζει ως κάτι που αισθάνεται την ημέρα της συνέντευξης, την ανασφάλεια και την αβεβαιότητα για το παρόν και το μέλλον του. Στην κατηγορία αυτή αναφέρθηκαν 6 υποκείμενα (60%), 4 αναπληρωτές δάσκαλοι (40%) και 2 αναπληρώτριες δασκάλες (20%). Μερικά χαρακτηριστικά παραδείγματα είναι τα ακόλουθα:

καμία προοπτική για το μέλλον, δηλαδή τα βλέπω πιο απαισιόδοξα τα πράγματα (ΓΚ1, Ιχνογραφικό έργο 1, Ερ. 3).

αυτό που ένιωθα και με χαρακτήριζε ήταν η ανασφάλεια και η αβεβαιότητα για το μέλλον του επαγγέλματός μου, διότι κάποιες χρονιές με φώναζαν, κάποιες δεν με φώναζαν, κάποιες με φώναζαν από τη μέση της σχολικής χρονιάς (ΓΑ2, Ιχνογραφικό έργο 1, Ερ. 1).

[...] μου δημιουργούν μία ανασφάλεια, μία αβεβαιότητα σχετικά με το τι θα γίνει την επόμενη μέρα (ΑΣ3, Κλινική συνέντευξη 2, Ερ. 2).

[...] κατά βάθος υπάρχει μία ταραχή σε εισαγωγικά για την αβεβαιότητα αυτήν (ΑΑ4, Κλινική συνέντευξη 2, Ερ. 2).

έβαλα ότι είναι σκοτάδι για να δείξω ότι δεν είμαι πολύ αισιόδοξος (ΑΑ4, Ιχνογραφικό έργο 1, Ερ. 3).

[...] με το παιδί δεν μπορούσαμε να πούμε ότι θα γυρνάμε κάθε χρόνο. [...] είμαστε ανασφαλείς ως προς τον τόπο κατοικίας, πολύ βασικό, νιώθουμε ανασφάλεια ως προς τον τρόπο που ζούμε, δηλαδή δεν ξέρουμε τι μας ζημερώνει, δεν ξέρουμε αν θα μπορούμε να

είμαστε στον ίδιο νόμο, αν θα μπορούμε να είμαστε σε ένα σχολείο κοντά, αν θα μπορούμε να βάλουμε σε τάξη τα οικονομικά μας, αν θα μπορούμε το παιδί μας να έχει ένα σχολικό περιβάλλον, ένα παιδικό περιβάλλον, ας πούμε να έχει φίλους, πολύ βασικό. [...] Θα έλεγα ότι υπάρχει ανασφάλεια, αυτή είναι η λέξη η αβεβαιότητα, αυτό είναι (ΑΤ5, Βιογραφική-αφηγηματική συνέντευξη, Ερ. 5).

Γενικότερα είμαι αισιόδοξος άνθρωπος, αλλά στην προκειμένη περίπτωση πιο πολύ αρνητικά συναισθήματα θα έλεγα. Πιο πολύ απαισιοδοξία για το συγκεκριμένο θέμα. [...] Το αίσθημα της ανασφάλειας που έχω, της αδιοριστίας (ΑΘ9, Κλινική συνέντευξη 2, Ερ. 2β & 3).

[...] είναι πολύ σημαντικό και είναι κάτι που με απασχολεί ιδιαίτερα αυτά τα χρόνια, η αβεβαιότητα που έχουμε ως αναπληρωτές. (ΑΘ9, Βιογραφική-αφηγηματική συνέντευξη, Ερ. 4).

9.3.2.2.3. Μετάνοια: Αναφέρεται στις περιπτώσεις που το υποκείμενο παρουσιάζει ως κάτι που αισθάνεται την ημέρα της συνέντευξης, την αλλαγή γνώμης για τις επιλογές που έκανε στη ζωή της παλαιότερα. Στην κατηγορία αυτή αναφέρθηκαν 1 υποκείμενο (10%), 0 αναπληρωτές δάσκαλοι (0%) και 1 αναπληρώτρια δασκάλα (10%). Μερικά χαρακτηριστικά παραδείγματα είναι τα ακόλουθα:

[...] το μετάνιωσα, γιατί θα έπρεπε να μην παραμελήσω τη προσωπική ζωή λόγω της δουλειάς (ΓΚ1, Κλινική συνέντευξη 2, Ερ. 2).

9.3.2.2.4. Κούραση: Αναφέρεται στις περιπτώσεις που το υποκείμενο παρουσιάζει ως κάτι που αισθάνεται την ημέρα της συνέντευξης, την κούραση από τις δύσκολες συνθήκες διαβίωσης και συνεχής μετακόμισης αλλά και τα πολλά χρόνια αναπλήρωσης. Στην κατηγορία αυτή αναφέρθηκαν 6 υποκείμενα (60%), 1 αναπληρωτή δάσκαλο (10%) και 5 αναπληρώτριες δασκάλες (50%). Μερικά χαρακτηριστικά παραδείγματα είναι τα ακόλουθα:

Τώρα είμαι άνεργη για δέκατη συνεχόμενη χρονιά... [...] είναι μία κουραστική κατάσταση (ΓΚ1, Βιογραφική-αφηγηματική συνέντευξη, Ερ. 8).

Κουράστηκα να ελπίζω πλέον στασιμότητα... και οικονομική, και προσωπική, και επαγγελματική (ΓΚ1, Ιχνογραφικό έργο 1, Ερ. 3).

δείχνω ένα αυτοκίνητο με πολλά μπαγκάζια και το μήνυμα που το εκφράζει είναι το ποσό πολύ κουράστηκα και πόσα χρόνια θα συνεχίζετε όλο αυτό που γίνεται και ότι νιώθω λες και είμαστε ρομά εμείς οι δάσκαλοι [...] ήμουν από το ένα μέρος στο άλλο με τις βαλίτσες στο χέρι και χωρίς να ξέρω που θα είμαι και έπρεπε να βρω καινούργιο σπίτι, καινούριους φίλους, να κοινωνικοποιηθώ, καινούργια τάξη, καινούριο σχολείο, καινούριο σχολικό περιβάλλον και εργασιακό περιβάλλον, όλα αυτά κάθε φορά (ΓΑ2, Ιχνογραφικό έργο 1, Ερ. 1).

Να μην χρειάζεται πλέον να φύγω, γιατί και η Κρήτη με κούρασε. Με κούρασε και η ιδέα του να φεύγω μακριά. [...] αυτό που μου έλεγε ο πατέρας μου κάποτε αν κουράστηκα, ήδη έχει αρχίσει πολλές φορές και μου περνάει από το μυαλό, γιατί πλέον σκέφτεσαι ότι εντάξει περνάνε τα χρόνια, πρέπει να κάνεις οικογένεια, και όλα αυτά μπαίνουν σε δεύτερη μοίρα (ΑΑ4, Βιογραφική-αφηγηματική συνέντευξη, Ερ. 9 & 10).

είναι και ο προβληματισμός και αυτό το πράγμα που σκέφτεσαι "Τι θα γίνει όμως με αυτές τις βαλίτσες;", όπως σκέφτομαι στο άλλο το συννεφάκι. [...] Δεν μπορείς άλλο να είσαι με μία βαλίτσα και συγκεκριμένα πράγματα. (ΓΠ6, Ιχνογραφικό έργο 1, Ερ. 2).

Το ίδιο κουρασμένη μετά από 10 χρόνια αναπλήρωσης, ταξίδια στην Ελλάδα για αυτό το σκοπό. (ΓΑ7, Κλινική συνέντευξη 2, Ερ. 2)

τώρα έχω σύννεφο, βροχή, κεραυνό και πάλι αντιπροσωπεύει την ψυχική μου κατάσταση. Δηλαδή ότι πλέον έχω κουραστεί με όλο αυτό και δεν είμαι χαρούμενη που θα πρέπει να δουλέψω κάπου μακριά. (ΓΓ10, Ιχνογραφικό έργο 1, Ερ. 2).

9.3.2.2.5. Θετικά συναισθήματα: Αναφέρεται στις περιπτώσεις που το υποκείμενο παρουσιάζει ως κάτι που αισθάνεται την ημέρα της συνέντευξης, τα θετικά συναισθήματα ή την ανυπαρξία αρνητικών συναισθημάτων. Στην κατηγορία αυτή αναφέρθηκαν 3 υποκείμενα (30%), 1 αναπληρωτή δάσκαλο (10%) και 2 αναπληρώτριες δασκάλες (20%). Μερικά χαρακτηριστικά παραδείγματα είναι τα ακόλουθα:

έκανα δύο καρδιές, θα μπορούσα να κάνω και παραπάνω βέβαια, και λουλούδια που είναι αυτά που μου προσφέρουν. Οι καρδιές είναι η αγάπη που μου προσφέρουν οι μαθητές μου συνέχεια, και τα λουλούδια είναι τα δώρα που μου φέρνουν συνεχώς. Τέλος έκανα το πρόσωπό μου, πως είμαι κάθε φορά στην αρχή με το που πάω, που είμαι χαρούμενη, που θα γνωρίσω καινούριο κόσμο, καινούριους μαθητές, που θα κάνω μία νέα αρχή πάλι στη ζωή μου (ΓΑ2, Ιχνογραφικό έργο 3, Ερ. 1).

[...] Προχωρώντας στο παρόν ως πιο ώριμη γυναίκα πια, 30 χρόνων, έχει ..όπως έχω απεικονίσει τις σκέψεις : "Μπράβο μου, δεν τα πήγα και άσχημα" με τη δουλειά, με τους φίλους μου, με τη ζωή μου γενικότερα, κάτι έχω καταφέρει. [...] νιώθω και πιο σίγουρη για τον εαυτό μου. [...] Είσαι ευχαριστημένος για κάποια πράγματα που έχουν συμβεί και προχωράς με άλλη ψυχολογία. (ΓΠ6, Ιχνογραφικό έργο 1, Ερ. 2).

Δεν με απασχολεί κάτι συγκεκριμένο. (ΑΣ8, Κλινική συνέντευξη 2, Ερ. 2).

9.3.2.3. Συσχέτιση συναισθημάτων με εργασία: Αναλύοντας τις απαντήσεις των υποκειμένων και εστιάζοντας στο κατά πόσο σχετίζονται τα συναισθήματα των υποκειμένων με την εργασία τους ως αναπληρωτές δάσκαλοι, διαπιστώνουμε πως όλα σχετίζονται με τη δουλειά στον μεγαλύτερο βαθμό.

9.3.2.3.1. Μεγάλη συσχέτιση: Αναφέρεται στις περιπτώσεις που το υποκείμενο θεωρεί πως τα περισσότερα ή όλα αυτά που αισθάνεται την περίοδο της συνέντευξης σχετίζονται με την εργασία του ως αναπληρωτής/τρια δάσκαλος/α. Στην κατηγορία αυτή αναφέρθηκαν 9 υποκείμενα (90%), 4 αναπληρωτές δάσκαλοι (40%) και 5 αναπληρώτριες δασκάλες (50%). Μερικά χαρακτηριστικά παραδείγματα είναι τα ακόλουθα:

Φυσικά, όλα σχετίζονται [...] λόγω της δουλειάς (ΓΚ1, Κλινική συνέντευξη 2, Ερ. 3α).

Και τα δύο σχετίζονται άμεσα με την εργασία μου, με τίποτα άλλο. (ΓΑ2, Κλινική συνέντευξη 2, Ερ. 3).

Με την δουλειά μου ναι, όχι τόσο με τη στενή έννοια στο σχολείο, όσο με το γενικότερο περιβάλλον του αναπληρωτή. (ΑΣ3, Κλινική συνέντευξη 2, Ερ. 3α).

Όλα αυτά που αισθάνομαι σχετίζονται με τη δουλειά μου κατά 95% γιατί επηρεάζονται όπως είπα πριν από όλα δηλαδή ανάλογα με το που θα είμαι αναπληρωτής, τότε θα είμαι αναπληρωτής, αν θα ξανάρθω στον ίδιο τόπο, αν θα έχω φίλους ή παρέες εκεί που θα πάω, αν το σχολείο θα είναι καλό, αν το επίπεδο των παιδιών θα είναι καλό, αν θα ζορίζομαι... όλα... οπότε επηρεάζει στο 95%. (ΑΑ4, Κλινική συνέντευξη 2, Ερ. 3).

Σχετίζονται πάρα πολύ, διότι όταν γνωρίζεις ότι του χρόνου θα βρεθείς στην ανεργία ή του παραχρόνου, μπορείς να πεις ότι... (ΑΤ5, Κλινική συνέντευξη 2, Ερ. 3).

Σε ποσοστό θα μπορούσα να πω 10 στα 10. (ΓΠ6, Κλινική συνέντευξη 2, Ερ. 3).

Ναι επηρεάζεται τόσο, όσο όλα αυτά τα χρόνια, απλά επειδή έχουν μαζευτεί πολλά χρόνια και μιλάμε για 10 χρόνια αναπλήρωσης, κάθε χρόνο ο βαθμός αυξάνεται. (ΓΑ7, Κλινική συνέντευξη 2, Ερ. 3α).

[...] με επηρεάζει χρόνο με το χρόνο. Όσο περνάνε τα χρόνια γίνεται όλο και χειρότερο. [...] σε πολύ μεγάλο βαθμό επηρεάζει και την εργασία μου και την καθημερινότητά της, αλλά επηρεάζει γενικότερα και τη ζωή μου. Επηρεάζει ακόμα και τον τρόπο που με βλέπουν οι άλλοι. Δηλαδή με βλέπουν αρκετοί σαν τον τάδε που είναι αναπληρωτής και όχι μόνιμος εκπαιδευτικός (ΑΘ9, Κλινική συνέντευξη 2, Ερ. 3 & 3α).

Άμεσα σχετίζονται. Αυτός είναι ο λόγος που αισθάνομαι έτσι, με την δουλειά μου έχει να κάνει. (ΓΤ10, Κλινική συνέντευξη 2, Ερ. 3).

9.3.2.3.2. Μικρή συσχέτιση: Αναφέρεται στις περιπτώσεις που το υποκείμενο θεωρεί πως τα περισσότερα ή όλα αυτά που αισθάνεται την περίοδο της συνέντευξης δε σχετίζονται με την εργασία του ως αναπληρωτής/τρια δάσκαλος/α. Στην κατηγορία αυτή αναφέρθηκαν 1 υποκείμενο (10%), 1 αναπληρωτή δάσκαλο (10%) και 0 αναπληρώτριες δασκάλες (0%). Μερικά χαρακτηριστικά παραδείγματα είναι τα ακόλουθα:

Προσπαθώ να μην τα συσχετίζω. Προσπαθώ να βλέπω το παρόν και να σκέφτομαι το καλύτερο που γίνεται και να κάνω το καλύτερο που γίνεται για τώρα. (ΑΣ8, Κλινική συνέντευξη 2, Ερ. 3).

Στη συνέχεια, στον πίνακα 19 παρουσιάζουμε τα συγκεντρωτικά αποτελέσματα για την ευχαρίστηση ή όχι των υποκειμένων σε σχέση με το φύλο τους.

Πίνακας 19. Ποσοστά κατηγοριών που σχετίζονται με την ευχαρίστηση ή όχι των υποκειμένων της έρευνας σε σχέση με το φύλο τους.

ΚΑΤΗΓΟΡΙΕΣ	ΥΠΟΚΕΙΜΕΝΑ		ΣΥΝΟΛΟ
	ΑΝΑΠΛΗΡΩΤΕΣ ΔΑΣΚΑΛΟΙ	ΑΝΑΠΛΗΡΩΤΡΙΕΣ ΔΑΣΚΑΛΕΣ	
Τον/την απασχολεί			
Διορισμοί	3 (30%)	2 (20%)	5 (50%)
Κριτήρια διορισμών	3 (30%)	1 (10%)	4 (40%)
Προσωπική ζωή	1 (10%)	3 (30%)	4 (40%)
Σχολείο	3 (30%)	1 (10%)	4 (40%)
Συναισθήματα			
Άγχος/ταραχή	2 (20%)	4 (40%)	6 (60%)
Ανασφάλεια/αβεβαιότητα	4 (40%)	2 (20%)	6 (60%)
Μετάνοια	0 (0%)	1 (10%)	1 (10%)
Κούραση	1 (10%)	5 (50%)	6 (60%)
Θετικά συναισθήματα	1 (10%)	2 (20%)	3 (30%)
Συσχέτιση συναισθημάτων με εργασία			
Μεγάλη συσχέτιση	4 (40%)	5 (50%)	9 (90%)
Μικρή συσχέτιση	1 (10%)	0 (0%)	1 (10%)

Παρατηρώντας τον παραπάνω πίνακα διαπιστώνουμε ότι τα υποκείμενα της έρευνας, κατά την περίοδο της συνέντευξης, απασχολούν 4 ζητήματα: οι διορισμοί, τα κριτήρια διορισμών, η προσωπική ζωή και το σχολείο. Συγκεκριμένα το μεγαλύτερο ποσοστό, που είναι το 50%, αντρών και γυναικών απασχολεί την ημέρα της συνέντευξης, οι ενδεχόμενοι διορισμοί εκπαιδευτικών, η ημερομηνία τους και ο αριθμός τους. Σε ένα μικρότερο ποσοστό, που είναι το 40%, τους απασχολεί την ημέρα της συνέντευξης, τα κριτήρια με τα οποία θα γίνουν οι επόμενοι πιθανοί μόνιμοι διορισμοί ή οι προσλήψεις αναπληρωτών της επόμενης χρονιάς, τους απασχολεί η προσωπική τους ζωή και η προσπάθεια να δημιουργήσουν ή να συντηρήσουν μια υγιή σχέση με τον/την σύντροφό τους και να ζουν καλά και ήρεμα, ενώ τους απασχολεί, τέλος, και η προσπάθειά τους να δημιουργήσουν ένα καλό κλίμα στην τάξη τους και να έχουν καλή σχέση με τους υπόλοιπους συναδέλφους τους.

Από τον ίδιο πίνακα επίσης αντλούμε στοιχεία για το πώς αισθάνονταν γενικότερα τα υποκείμενα τη συγκεκριμένη περίοδο που ερωτήθηκαν και συμπεραίνουμε πως τα συναισθήματά τους ήταν τα εξής: άγχος/ταραχή, ανασφάλεια/αβεβαιότητα, μετάνοια, κούραση, ενώ υπήρχαν σε κάποιους και θετικά συναισθήματα. Συγκεκριμένα το μεγαλύτερο ποσοστό, που είναι το 60%, αντρών και γυναικών αισθάνονται την ημέρα της συνέντευξης άγχος και ταραχή για όλα τα ζητήματα που τέθηκαν προηγουμένως, όπως οι διορισμοί και τα κριτήρια, η προσωπική ζωή και το σχολείο. Με το ίδιο ποσοστό συναντάμε και την ανασφάλεια και αβεβαιότητα που νιώθουν οι συμμετέχοντες στην έρευνα για το παρόν και το μέλλον τους. Ακόμη μία κατηγορία που έχουμε το ίδιο ποσοστό είναι η κούραση από τις δύσκολες συνθήκες διαβίωσης με τις συνεχείς μετακομίσεις αλλά και τα πολλά χρόνια αναπλήρωσης, στην οποία αναφέρθηκαν όλες οι γυναίκες σε αντίθεση με τους άντρες που έχουμε μόνο μία αναφορά σε αυτό το ζήτημα. Τέλος αξίζει να αναφέρουμε πως, αν και σε μικρό ποσοστό αυτό του 30%, οι ερωτηθέντες ανέφεραν και θετικά συναισθήματα ή την ανυπαρξία αρνητικών συναισθημάτων που έχουν κατά την περίοδο διεξαγωγής της συνέντευξης.

Στο τέλος του πίνακα έχουμε απαντήσεις από τα υποκείμενα της έρευνας για τον βαθμό που αυτά τα οποία αισθάνονταν ή τους απασχολούσαν σχετίζονταν με κάποιον τρόπο με την εργασία τους ως αναπληρωτές δάσκαλοι και το 90% αυτών, δηλαδή σχεδόν όλοι, απάντησαν πως όσα αισθάνονται σχετίζονται από λίγο έως πάρα πολύ με την εργασία τους και το καθεστώς της αναπλήρωσης.

9.3.3. Καθημερινότητα του αναπληρωτή: Αφορά κυρίως υλικό που αντλήθηκε από την ερώτηση της συνέντευξης για τον τρόπο που βιώνουν την καθημερινή τους ζωή, αλλά και από την Βιογραφική-αφηγηματική συνέντευξη και αναλύοντας τις απαντήσεις των υποκειμένων έχουμε δεδομένα για όλη την ημέρα τους, από το πρωί μέχρι το βράδυ. Έτσι προέκυψε η παρακάτω κατηγοριοποίηση:

9.3.3.1. Ξύπνημα πολύ νωρίς/μακρινό σχολείο: Αναφέρεται στις περιπτώσεις που το υποκείμενο αναφέρει πως ξυπνά νωρίς έως πολύ νωρίς κάποιες φορές λόγω μακρινού σχολείου. Στην κατηγορία αυτή αναφέρθηκαν 3 υποκείμενα (30%), 3 αναπληρωτές δάσκαλοι (30%) και 0 αναπληρώτριες δασκάλες (0%). Μερικά χαρακτηριστικά παραδείγματα είναι τα ακόλουθα:

Τις καθημερινές ξυπνάω νωρίς συνήθως [...] τα τελευταία χρόνια γιατί πήγαινα μακριά (AA4, Κλινική συνέντευξη 2, Ερ. 4α).

Είναι ένα μισάωρο περίπου η δουλειά. [...] Το πρωί πηγαίνω στη δουλειά... (AT5, Κλινική συνέντευξη 2, Ερ. 4 & 4α).

Ευπνάω αρκετά νωρίς για να ετοιμαστώ να πάω στο σχολείο. (ΑΣ8, Κλινική συνέντευξη 2, Ερ. 4).

9.3.3.2. Σχολείο: Αναφέρεται στις περιπτώσεις που το υποκείμενο αναφέρει πως πηγαίνει στο σχολείο κάθε πρωί για εργασία. Στην κατηγορία αυτή αναφέρθηκαν 10 υποκείμενα (100%), 5 αναπληρωτές δάσκαλοι (50%) και 5 αναπληρώτριες δασκάλες (50%). Μερικά χαρακτηριστικά παραδείγματα είναι τα ακόλουθα:

[...] τον χειμώνα θα πάω στο σχολείο το πρωί (ΓΚ1, Κλινική συνέντευξη 2, Ερ. 4α).

[...] σχολείο (ΓΑ2, Κλινική συνέντευξη 2, Ερ. 4).

[...]το πρωί που πηγαίνω σχολείο, που είναι δεδομένο (ΑΣ3, Κλινική συνέντευξη 2, Ερ. 4α).

[...] πάω σχολείο (ΑΑ4, Κλινική συνέντευξη 2, Ερ. 4α).

Όταν βρίσκομαι με τα παιδιά, παρόλο τις δυσάρεστες σκέψεις που μπορεί να κάνω την προηγούμενη μέρα, μου φεύγουν, διότι αγαπάω το επάγγελμά μου, τα παιδιά μου δίνουν αυτή τη χαρά. Χαίρομαι που βρίσκομαι ανάμεσά τους. (ΑΤ5, Κλινική συνέντευξη 2, Ερ. 4α).

Το πρωί πηγαίνω στη δουλειά μου (ΓΠ6, Κλινική συνέντευξη 2, Ερ. 4).

Με τη δουλειά (ΓΑ7, Κλινική συνέντευξη 2, Ερ. 4).

πάω στο σχολείο. (ΑΣ8, Κλινική συνέντευξη 2, Ερ. 4).

Το πρωί μέχρι το μεσημέρι πάω στο σχολείο, αφού πάω πρώτα τα παιδιά μου. (ΑΘ9, Κλινική συνέντευξη 2, Ερ. 4).

Πηγαίνω στο σχολείο, όπου δεν σηκώνω κεφάλι πραγματικά, δεν κάνω κενό, δεν κάνω διάλειμμα. Ζορίζομαι πάρα πολύ, φεύγω πάντα πολύ αργότερα από το σχολείο. (ΓΓ10, Κλινική συνέντευξη 2, Ερ. 4).

9.3.3.3. Κουραστική μετακίνηση/επιστροφή: Αναφέρεται στις περιπτώσεις που το υποκείμενο αναφέρει πως γυρίζει σπίτι κουρασμένος λόγω σχολείου ή μακρινού δρόμου. Στην κατηγορία αυτή αναφέρθηκαν 3 υποκείμενα (30%), 2 αναπληρωτές δάσκαλοι (20%) και 1 αναπληρώτρια δασκάλα (10%). Μερικά χαρακτηριστικά παραδείγματα είναι τα ακόλουθα:

Σχολάω το μεσημέρι κατά τη 1:00 με 1:30 ανάλογα με το σχολείο που θα μαι και με το group που θα έχω για να γυρίσω φτάνω στο σπίτι ή μεσημέρι κατά τις 3:00 (ΑΑ4, Κλινική συνέντευξη 2, Ερ. 4).

Το μόνο μου ζόρι ήταν το πήγαινε-έλα, που έκανα μία ώρα το πρωί και μία ώρα το μεσημέρι για να γυρίσω. [...] λόγω της κούρασης, αυτά τα δύο χρόνια δεν είχα ευκαιρία να ζήσω όπως το είχα στο νου μου. Έτσι ανέμελα, να περνάω καλά, να βγαίνω συνέχεια. Αυτά δηλαδή που έχουμε στο νου μας. (ΑΑ4, Βιογραφική-αφηγηματική συνέντευξη, Ερ. 9).

[...] η μετακίνηση μου ήταν τουλάχιστον μία ώρα [...] Ήταν η κούραση ψυχολογική, που είσαι συνέχεια στο δρόμο και φυσικά αυτό εμπεριέχει και την έννοια του κινδύνου μέσα. Όσο περισσότερες ώρες είσαι στο δρόμο, τόσο περισσότερες πιθανότητες έχει να γίνει ένα ατύχημα. (ΑΤ5, Βιογραφική-αφηγηματική συνέντευξη, Ερ. 5).

Θα γυρίσω στο σπίτι μου κατάκοπη. (ΓΓ10, Κλινική συνέντευξη 2, Ερ. 4).

[...] χρόνια ήμουν σε ένα χωριό αρκετά μακριά από την Ιεράπετρα, δηλαδή έκανα 45 λεπτά περίπου να πάω κάθε μέρα. [...] όλο αυτό με την απόσταση, με ζόριζε αυτό το καθημερινό πήγαινε-έλα που ήταν μακριά. (ΓΓ10, Βιογραφική-αφηγηματική συνέντευξη, Ερ. 1).

9.3.3.4. Μεσημεριανό φαγητό: Αναφέρεται στις περιπτώσεις που το υποκείμενο αναφέρει πως τρώει μεσημεριανό φαγητό μετά το σχολείο. Στην κατηγορία αυτή αναφέρθηκαν 5 υποκείμενα (50%), 3 αναπληρωτές δάσκαλοι (30%) και 2 αναπληρώτριες δασκάλες (20%). Μερικά χαρακτηριστικά παραδείγματα είναι τα ακόλουθα:

[...] τρώω και κοιμάμαι (ΑΑ4, Κλινική συνέντευξη 2, Ερ. 4α).

Το μεσημέρι, ένα τυπικό μεσημέρι απλά γυρνάς στο σπίτι σου μετά τη δουλειά και τρως. Απλά χωρίς να το μοιράζομαι με την οικογένειά μου ή με πολύ δικούς μου ανθρώπους. (ΓΑ7, Κλινική συνέντευξη 2, Ερ. 4α).

Επιστρέφω το μεσημέρι, τρώω μεσημεριανό (ΑΣ8, Κλινική συνέντευξη 2, Ερ. 4).

Έρχομαι το μεσημέρι, οικογενειακά μαζί με τη σύζυγό μου και τα παιδιά μας τρώμε (ΑΘ9, Κλινική συνέντευξη 2, Ερ. 4).

Θα φάω (ΓΓ10, Κλινική συνέντευξη 2, Ερ. 4).

9.3.3.5. Μεσημεριανός ύπνος/ξεκούραση: Αναφέρεται στις περιπτώσεις που το υποκείμενο αναφέρει πως κοιμάται κάθε μεσημέρι λόγω κούρασης από τη δουλειά. Στην κατηγορία αυτή αναφέρθηκαν 5 υποκείμενα (50%), 3 αναπληρωτές δάσκαλοι (30%) και 2 αναπληρώτριες δασκάλες (20%). Μερικά χαρακτηριστικά παραδείγματα είναι τα ακόλουθα:

Ο πρώτος μου καιρός είναι πάντα προσαρμογής οπότε είτε κοιμάμαι επειδή νιώθω κουρασμένος (ΑΑ4, Κλινική συνέντευξη 2, Ερ. 4α).

[...] τις μεσημεριανές ώρες ξεκουράζομαι (ΓΠ6, Κλινική συνέντευξη 2, Ερ. 4).

[...] ίσως κοιμηθώ λίγο (ΑΣ8, Κλινική συνέντευξη 2, Ερ. 4).

[...] ξεκουραζόμαστε. (ΑΘ9, Κλινική συνέντευξη 2, Ερ. 4).

[...] θα κοιμηθώ (ΓΓ10, Κλινική συνέντευξη 2, Ερ. 4).

9.3.3.6. Απογευματινές ασχολίες/ δραστηριότητες: Αναφέρεται στις περιπτώσεις που το υποκείμενο αναφέρει πως ασχολείται με απογευματινές ασχολίες/ δραστηριότητες. Στην κατηγορία αυτή αναφέρθηκαν 6 υποκείμενα (60%), 3 αναπληρωτές δάσκαλοι (30%) και 3 αναπληρώτριες δασκάλες (30%). Μερικά χαρακτηριστικά παραδείγματα είναι τα ακόλουθα:

[...] μπορεί να πάω για περπάτημα, μπορεί καμιά φορά κανένα σινεμά [...] Υπάρχει για όλα χρόνος και πράγματα που με ευχαριστούν (ΑΣ3, Κλινική συνέντευξη 2, Ερ. 4α).

Πιο μετά αρχίζω να σκέφτομαι αν θα βρω μία ασχολία, κάποιο γυμναστήριο και τα λοιπά (ΑΑ4, Κλινική συνέντευξη 2, Ερ. 4α).

[...] τα απογεύματα προσπαθώ να τα εκμεταλλεύομαι κάνοντας κάποιο χόμπι ή βγαίνοντας κάποια βόλτα. (ΓΠ6, Κλινική συνέντευξη 2, Ερ. 4).

[...] παρακολουθώντας διάφορα σεμινάρια ή κάνοντας άλλες δραστηριότητες, όπως γυμναστική. (ΓΑ7, Κλινική συνέντευξη 2, Ερ. 4).

Το απόγευμα ξεκινάει το διάβασμα της κόρης μου και κάποιες δραστηριότητες κάποιες μέρες που έχει, όπως χορό ή ποδόσφαιρο ο μικρός. Το απόγευμα μπορεί να πάμε κάποια βόλτα ή να παίξουμε με τα παιδιά πάλι [...] Μπορώ να ασχοληθώ με τα χόμπι μου, να δω κάποια ξένη σειρά ή κάποια ταινία ή να καθίσω στον υπολογιστή. (ΑΘ9, Κλινική συνέντευξη 2, Ερ. 4).

[...] θα πάω γυμναστήριο (ΓΓ10, Κλινική συνέντευξη 2, Ερ. 4).

9.3.3.7. Συνάντηση με φίλους/καφέ: Αναφέρεται στις περιπτώσεις που το υποκείμενο αναφέρει πως τα απογεύματα συνήθως συναντά φίλους για καφέ. Στην κατηγορία αυτή αναφέρθηκαν 4 υποκείμενα (40%), 3 αναπληρωτές δάσκαλοι (30%) και 1 αναπληρώτρια δασκάλα (10%). Μερικά χαρακτηριστικά παραδείγματα είναι τα ακόλουθα:

[...] θα συναντήσω και κάποιους συνάδελφους (ΓΚ1, Κλινική συνέντευξη 2, Ερ. 4α).

[...] καμιά βόλτα, κοινωνικές σχέσεις. (ΑΣ3, Κλινική συνέντευξη 2, Ερ. 4α).

[...] να βγω για ένα καφέ (ΑΑ4, Κλινική συνέντευξη 2, Ερ. 4α).

[...] θα κάνω τη βόλτα μου στην πόλη, θα συναντήσω τους φίλους μου (ΑΣ8, Κλινική συνέντευξη 2, Ερ. 4).

9.3.3.8. Προετοιμασία για το σχολείο: Αναφέρεται στις περιπτώσεις που το υποκείμενο αναφέρει πως τα απογεύματα συνήθως ασχολείται με την προετοιμασία για το σχολείο. Στην κατηγορία αυτή αναφέρθηκαν 6 υποκείμενα (60%), 3 αναπληρωτές δάσκαλοι (30%) και 3 αναπληρώτριες δασκάλες (30%). Μερικά χαρακτηριστικά παραδείγματα είναι τα ακόλουθα:

[...] μετά θα κάτσω να προετοιμαστώ για την επόμενη μέρα για τη δουλειά, για την τάξη το υλικό (ΓΚ1, Κλινική συνέντευξη 2, Ερ. 4α).

Αυτή τη στιγμή, αυτή την περίοδο, διαβάζω απίστευτα για να ανταποκριθώ σωστά στο ρόλο μου ως δασκάλα το περισσότερο μέρος της μέρας μου το περνάω έτσι και θα το περνάω για την επόμενη περίοδο έτσι πιστεύω, μέχρι να προσαρμοστώ. (ΓΑ2, Κλινική συνέντευξη 2, Ερ. 4).

Μετά σίγουρα είναι η προετοιμασία για την επόμενη μέρα, γιατί και η πέμπτη δημοτικού είναι απαιτητική τάξη (ΑΣ3, Κλινική συνέντευξη 2, Ερ. 4α).

[...] θα ετοιμάσω κάτι αν έχω για το σχολείο (ΑΑ4, Κλινική συνέντευξη 2, Ερ. 4α).

[...] θα ασχοληθώ λίγο με την προετοιμασία του σχολείου (ΑΣ8, Κλινική συνέντευξη 2, Ερ. 4).

[...] θα διαβάσω για το σχολείο. (ΓΓ10, Κλινική συνέντευξη 2, Ερ. 4).

Ο τίτλος είναι: " Η προσωπική μου ζωή τώρα". Έχω κάνει ένα γραφείο με στοιβαγμένα πάρα πολλά βιβλία και μένα πίσω από αυτό, με όχι πολύ χαρούμενη φάτσα. [...] θέλω να δείξω ότι υπάρχει πολύ μεγάλος φόρτος εργασίας (ΓΓ10, Ιχνογραφικό έργο 3, Ερ. 1).

9.3.3.9. Απογευματινή/βραδινή χαλάρωση/ύπνος νωρίς: Αναφέρεται στις περιπτώσεις που το υποκείμενο αναφέρει πως τα απογεύματα ή βράδυ χαλαρώνει ή/και θα κοιμηθεί νωρίς. Στην κατηγορία αυτή αναφέρθηκαν 5 υποκείμενα (50%), 4 αναπληρωτές δάσκαλοι (40%) και 1 αναπληρώτρια δασκάλα (10%). Μερικά χαρακτηριστικά παραδείγματα είναι τα ακόλουθα:

[...] τα απογεύματα πάντα ξεκουράζομαι, ας πούμε κάποια ώρα (ΑΣ3, Κλινική συνέντευξη 2, Ερ. 4α).

[...] θα κάνω καμιά βόλτα, δηλαδή δεν έχω κάτι... (ΑΑ4, Κλινική συνέντευξη 2, Ερ. 4α).

[...] θα κοιμηθώ σχετικά νωρίς. (ΑΣ8, Κλινική συνέντευξη 2, Ερ. 4).

[...] το βράδυ συνήθως έχει ξεκούραση. (ΑΘ9, Κλινική συνέντευξη 2, Ερ. 4).

[...] θα κοιμηθώ πολύ νωρίς κατά κουρασμένη. (ΓΓ10, Κλινική συνέντευξη 2, Ερ. 4).

9.3.3.10. Άγχος λόγω αδιοριστίας: Αναφέρεται στις περιπτώσεις που το υποκείμενο αναφέρει πως τα απογεύματα ή βράδυ σκέφτεται έντονα την αδιοριστία του. Στην κατηγορία αυτή αναφέρθηκαν 1 υποκείμενο (10%), 1 αναπληρωτή δάσκαλο (10%) και 0 αναπληρώτριες δασκάλες (0%). Μερικά χαρακτηριστικά παραδείγματα είναι τα ακόλουθα:

[...] όταν γυρνάω σπίτι, έρχονται πάλι τα προβλήματα, τα οποία ταλανίζουν εμένα σαν αναπληρωτή εκπαιδευτικό και η ψυχολογία μου δηλαδή αλλάζει μέσα στην ημέρα δύο και τρεις φορές. Από κει που είμαι χαρούμενος, μετά με καταβάλουν τα προβλήματα και μετά πάλι σκέφτομαι θετικά για να μπορέσω να επιβιώσω, όχι τίποτα άλλο. Αυτό. Δηλαδή έχει φτάσει να επιδρά άσχημα ο τρόπος λειτουργίας του επαγγέλματος μου στην ποιότητα ζωής μου. (ΑΤ5, Κλινική συνέντευξη 2, Ερ. 4α).

Στη συνέχεια, στον πίνακα 20 παρουσιάζουμε τα συγκεντρωτικά αποτελέσματα για την καθημερινότητα των υποκειμένων σε σχέση με το φύλο τους.

Πίνακας 20. Ποσοστά κατηγοριών που σχετίζονται με την καθημερινότητα των υποκειμένων της έρευνας σε σχέση με το φύλο τους.

ΚΑΤΗΓΟΡΙΕΣ	ΥΠΟΚΕΙΜΕΝΑ		ΣΥΝΟΛΟ
	ΑΝΑΠΛΗΡΩΤΕΣ ΔΑΣΚΑΛΟΙ	ΑΝΑΠΛΗΡΩΤΡΙΕΣ ΔΑΣΚΑΛΕΣ	
Ξύπνημα πολύ νωρίς/μακρινό σχολείο	3 (30%)	0 (0%)	3 (30%)
Σχολείο	5 (50%)	5 (50%)	10 (100%)
Κουραστική μετακίνηση/επιστροφή	2 (20%)	1 (10%)	3 (30%)
Μεσημεριανό φαγητό	3 (30%)	2 (20%)	5 (50%)
Μεσημεριανός ύπνος/ξεκούραση	3 (30%)	2 (20%)	5 (50%)
Απογευματινές ασχολίες/δραστηριότητες	3 (30%)	3 (30%)	6 (60%)
Συνάντηση με	3 (30%)	1 (10%)	4 (40%)

φίλους/καφές			
Προετοιμασία για το σχολείο	3 (30%)	3 (30%)	6 (60%)
Απογευματινή/βραδινή χαλάρωση/ύπνος νωρίς	4 (40%)	1 (10%)	5 (50%)
Άγχος λόγω αδιοριστίας	1 (10%)	0 (0%)	1 (10%)

Παρατηρώντας τον παραπάνω πίνακα διαπιστώνουμε ότι τα υποκείμενα της έρευνας ανέφεραν για την καθημερινότητα τους διάφορες δραστηριότητες ρουτίνας και άλλες δραστηριότητες, συμπεριφορές και προβλήματα που είναι σχεδόν κατά χρονολογική τα εξής: ξύπνημα πολύ νωρίς/μακρινό σχολείο, σχολείο, κουραστική μετακίνηση/επιστροφή, μεσημεριανό φαγητό, μεσημεριανός ύπνος/ξεκούραση, απογευματινές ασχολίες/δραστηριότητες, συνάντηση με φίλους/καφές, προετοιμασία για το σχολείο, απογευματινή/βραδινή χαλάρωση/ύπνος νωρίς και ενδιάμεσα αυτών το άγχος λόγω αδιοριστίας. Ξεκινώντας από το πρωί, το 30% μόνο αντρών ανέφεραν πως ξυπνάνε πολύ πρωί για να πάνε στο μακρινό από το σπίτι τους σχολείο, έπειτα όλοι (100%) πηγαίνουν σχολείο που για άλλους είναι κάτι κουραστικό και άλλους κάτι ευχάριστο και μετά το σχόλασμα το 30% αντρών και γυναικών αναφέρει πως γυρίζει κουρασμένος και αργά στο σπίτι λόγω κουραστικής δουλειάς και πολύωρης μετακίνησης. Μόλις φτάσουν σπίτι τα μισά άτομα, δηλαδή το 50% αντρών και γυναικών, αναφέρουν πως τρώνε μεσημεριανό φαγητό και έπειτα κοιμούνται για να ξεκουραστούν. Το απόγευμα το 60% αντρών και γυναικών, μοιρασμένων εξίσου στα δυο φύλα, αναφέρουν πως θα ασχοληθούν με διάφορες δραστηριότητες που επιθυμούν και επίσης πως θα προετοιμαστούν για το μάθημα της επόμενης ημέρας που θα διδάξουν. Σε ένα μικρότερο ποσοστό, που είναι το 40%, θα συναντηθούν με φίλους και θα πιούν μαζί καφέ ή κάτι άλλο. Τα μισά υποκείμενα και κυρίως οι άντρες αναφέρουν πως το απόγευμα ή βράδυ χαλαρώνουν και έπειτα πως κοιμούνται νωρίς. Ένα υποκείμενο ανέφερε πως ενδιάμεσα ή κατά τη διάρκεια όλων αυτών νιώθει το άγχος λόγω της αδιοριστίας του.

9.3.4. Μέγεθος ελεύθερου χρόνου: Αφορά κυρίως υλικό που αντλήθηκε από την ερώτηση της συνέντευξης για το μέγεθος του ελεύθερου χρόνου στην καθημερινή τους ζωή, αλλά και από την Βιογραφική-αφηγηματική συνέντευξη και αναλύοντας τις απαντήσεις των υποκειμένων έχουμε δεδομένα για τις περιόδους που έχουν ή καταστάσεις που οδηγούν στο να έχουν ή όχι ελεύθερο χρόνο. Έτσι προέκυψε η παρακάτω κατηγοριοποίηση:

9.3.4.1. Λίγος χρόνος ανάλογα την τάξη/προετοιμασία: Αναφέρεται στις περιπτώσεις που το υποκείμενο αναφέρει πως έχει ή δεν έχει ελεύθερο χρόνο ανάλογα με την τάξη που έχει και την προετοιμασία που χρειάζεται. Στην κατηγορία αυτή αναφέρθηκαν 4 υποκείμενα (40%), 1 αναπληρωτή δάσκαλο (10%) και 3 αναπληρώτριες δασκάλες (30%). Μερικά χαρακτηριστικά παραδείγματα είναι τα ακόλουθα:

[...] είναι αναλόγως και την τάξη που θα πάρω. Αν είναι μεγάλη τάξη θα θέλω περισσότερη προετοιμασία. Αν μου δοθεί κάποια τάξη που δεν έχω ξαναδουλέψει όπως φέτος που πήρα πέμπτη δημοτικού δεν το έχω ξαναδουλέψει το τμήμα άρα ο ελεύθερος χρόνος μου ήταν λίγο πιο περιορισμένος (ΓΚ1, Κλινική συνέντευξη 2, Ερ. 5β).

[...] ειδικά τους πρώτους μήνες που ξεκινάει το σχολείο δεν έχω καθόλου ελεύθερο χρόνο, έχω ελάχιστο ελεύθερο χρόνο (ΓΑ2, Κλινική συνέντευξη 2, Ερ. 5).
Εγώ ασχολιόμουν πολύ με το διάβασμα για την προετοιμασία της τάξης μου. (ΓΑ2, Βιογραφική-αφηγηματική συνέντευξη, Ερ. 17).

[...] τα τελευταία τέσσερα χρόνια έχω πάρει δύο φορές την ίδια τάξη, τη δεύτερα δημοτικού, οπότε νιώθω μεγαλύτερη ασφάλεια στο διδακτικό αντικείμενο, άρα δεν έχω τόσο προετοιμασία σπίτι γιατί έχω το υλικό μου ως πύμπε έτοιμο (ΑΑ4, Κλινική συνέντευξη 2, Ερ. 4β).

Έχω. Άλλοτε λιγότερο άλλοτε περισσότερο [...] Κυρίως αφορά δουλειά του σχολείου (ΓΓ10, Κλινική συνέντευξη 2, Ερ. 5α & 5β).

9.3.4.2. Κάνοντας μεταπτυχιακό περιορισμένος χρόνος: Αναφέρεται στις περιπτώσεις που το υποκείμενο αναφέρει πως δεν έχει ελεύθερο χρόνο όταν έκανε ή κάνει μεταπτυχιακό. Στην κατηγορία αυτή αναφέρθηκαν 4 υποκείμενα (40%), 1 αναπληρωτή δάσκαλο (10%) και 3 αναπληρώτριες δασκάλες (30%). Μερικά χαρακτηριστικά παραδείγματα είναι τα ακόλουθα:

Δεν είχαμε ελεύθερο ιδιαίτερα χρόνο μεταξύ μας, εξαιτίας του μεταπτυχιακού [...] οπότε δεν ζήσαμε σαν νιόπαντρο ζευγάρι, να κάνουμε πολλά πράγματα μαζί και αυτά. (ΓΑ2, Βιογραφική-αφηγηματική συνέντευξη, Ερ. 17).

[...] τα τρία χρόνια που έκανα το μεταπτυχιακό, που εκεί είχε περιοριστεί αρκετά ο χρόνος μου, λόγω της μελέτης (ΑΣ3, Κλινική συνέντευξη 2, Ερ. 5).

Τελευταία χρόνια πάρα πολύ λίγο ελεύθερο χρόνο, γιατί παρακολουθούσα και ένα μεταπτυχιακό πρόγραμμα, οπότε ο ελεύθερος μου χρόνος ήταν πολύ περιορισμένος, γιατί είχε πολύ διάβασμα. Όσοι υπήρχε ήταν καθαρά για ξεκούραση. (ΓΑ7, Κλινική συνέντευξη 2, Ερ. 5).

[...] λιγότερο [...] όταν έκανα μεταπτυχιακό (ΓΓ10, Κλινική συνέντευξη 2, Ερ. 5β).

Η χρονιά γενικά με δυσκόλεψε γιατί έκανα μεταπτυχιακό και ένιωθα ότι δεν έχω καθόλου χρόνο και ενώ θα μπορούσα να περάσω καλύτερα και να βγαίνω περισσότερο, δεν μπορούσα τόσο πολύ γιατί είχα πολύ διάβασμα και είχα αυτό το άγχος. (ΓΓ10, Βιογραφική-αφηγηματική συνέντευξη, Ερ. 1).

9.3.4.3. Λίγος χρόνος λόγω παιδιού: Αναφέρεται στις περιπτώσεις που το υποκείμενο θεωρεί πως έχει λίγο ελεύθερο χρόνο λόγω του παιδιού/των παιδιών του. Στην κατηγορία αυτή αναφέρθηκαν 2 υποκείμενα (20%), 2 αναπληρωτές δάσκαλοι (20%) και 0 αναπληρώτριες δασκάλες (0%). Μερικά χαρακτηριστικά παραδείγματα είναι τα ακόλουθα:

Εντάξει τώρα με το παιδί ο ελεύθερος χρόνος έχει ελαχιστοποιηθεί. Προσπαθώ αυτό το λιγοστό ελεύθερο χρόνο, να τον κάνω δημιουργικό. Πολλές φορές και να ξεκουραστώ η αλήθεια είναι, γιατί με το παιδί δύσκολα μένει χρόνος για σένα ή χρόνος ξεκούρασης γενικότερα. Επίσης ένας λόγος είναι ότι επειδή είμαι μακριά από το σπίτι μου δεν υπάρχει καμία βοήθεια. Άρα ο ελεύθερος χρόνος αυτός γίνεται ακόμα και μικρότερος. (ΑΤ5, Κλινική συνέντευξη 2, Ερ. 5).

Ο ελεύθερος χρόνος είναι πολύ λιγότερος από τότε που έκανα τα δύο μου παιδιά. Πολύ περιορισμένος. Περιορίζεται διαλέγοντας μόνο τα χόμπι που έχουμε και κυρίως κατά τις βραδινές ώρες θα έλεγα, που μας αφήνουν τα παιδιά. Όταν βέβαια λέω ελεύθερο χρόνο, εννοώ αποκλειστικά για μένα, γιατί κάποιος άλλος μπορεί να πει ότι έχω ελεύθερο χρόνο και παίζω με τα παιδιά μου. Και αυτό βέβαια κατά κάποιο τρόπο είναι ελεύθερος χρόνος. (ΑΘ9, Κλινική συνέντευξη 2, Ερ. 5).

9.3.4.4. Αρκετός χρόνος για αυτά που θέλει να κάνει: Αναφέρεται στις περιπτώσεις που το υποκείμενο αναφέρει πως έχει αρκετό ελεύθερο χρόνο για να κάνει αυτά που θέλει. Στην κατηγορία αυτή αναφέρθηκαν 4 υποκείμενα (40%), 3 αναπληρωτές δάσκαλοι (30%) και 1 αναπληρώτρια δασκάλα (10%). Μερικά χαρακτηριστικά παραδείγματα είναι τα ακόλουθα:

[...] είχα αρκετό χρόνο. Τώρα σε ώρες δεν μπορώ να τον προσδιορίσω, πάντως ήταν αρκετός για αυτά που ήθελα να κάνω [...] ήταν ιδανικός μπορώ να πω. (ΑΣ3, Κλινική συνέντευξη 2, Ερ. 5).

Έχω θα έλεγα αρκετό [...] Έχω ελεύθερο χρόνο απλά το θέμα είναι ότι κάποιες χρονιές μπήκα σε μία νοοτροπία ότι θέλω να αράζω σπίτι μου να μη βγαίνω να ξεκουράζομαι όλη μέρα γιατί ταλαιπωρούμαι πολύ με το πήγαινε-έλα στο σχολείο.. (ΑΑ4, Κλινική συνέντευξη 2, Ερ. 5).

Έχω αρκετό ελεύθερο χρόνο (ΓΠ6, Κλινική συνέντευξη 2, Ερ. 5).

Έχω πολύ ελεύθερο χρόνο γιατί το επάγγελμά μας βασικά μας προσφέρει ελεύθερο χρόνο (ΑΣ8, Κλινική συνέντευξη 2, Ερ. 5).

9.3.4.5. Πολύς ελεύθερος χρόνος το καλοκαίρι: Αναφέρεται στις περιπτώσεις που το υποκείμενο αναφέρει πως έχει πολύ ελεύθερο τα καλοκαίρια. Στην κατηγορία αυτή αναφέρθηκαν 2 υποκείμενα (20%), 0 αναπληρωτές δάσκαλοι (0%) και 2 αναπληρώτριες δασκάλες (20%). Μερικά χαρακτηριστικά παραδείγματα είναι τα ακόλουθα:

Καλά το καλοκαίρι έχω όλη την ημέρα... (ΓΚ1, Κλινική συνέντευξη 2, Ερ. 5α).

Τα τελευταία χρόνια έχω άπλετο ελεύθερο χρόνο τα καλοκαίρια (ΓΑ2, Κλινική συνέντευξη 2, Ερ. 5).

9.3.4.6. Προβληματισμός για την αξιοποίηση του ελεύθερου χρόνου: Αναφέρεται στις περιπτώσεις που το υποκείμενο προβληματίζεται για τον τρόπο που αξιοποιεί τον ελεύθερο χρόνο του. Στην κατηγορία αυτή αναφέρθηκαν 1 υποκείμενο (10%), 1 αναπληρωτή δάσκαλο (10%) και 0 αναπληρώτριες δασκάλες (0%). Μερικά χαρακτηριστικά παραδείγματα είναι τα ακόλουθα:

[...] θέλω να αράζω σπίτι μου να μη βγαίνω να ξεκουράζομαι όλη μέρα γιατί ταλαιπωρούμαι πολύ με το πήγαινε-έλα στο σχολείο...αυτό... Πολλές φορές με πιάνει μιζέρια δηλαδή ότι δεν κάνω κάτι, άλλες φορές χαίρομαι που δεν κάνω κάτι, μέχρι που κάποια στιγμή μες στη χρονιά μετά από δύο-τρεις μήνες ξυπνάω και λέω όπα να ασχοληθώ με κάτι να πάω να μάθω καμία ξένη γλώσσα, να πάω να κάνω κάποια δραστηριότητα, αυτά σε γενικές γραμμές (ΑΑ4, Κλινική συνέντευξη 2, Ερ. 5)

9.3.4.7. Θετική αξιοποίηση: Αναφέρεται στις περιπτώσεις που το υποκείμενο είναι ευχαριστημένο για τον τρόπο που αξιοποιεί τον ελεύθερο χρόνο του. Στην κατηγορία αυτή αναφέρθηκαν 8 υποκείμενα (80%), 3 αναπληρωτές δάσκαλοι (30%) και 5 αναπληρώτριες δασκάλες (50%). Μερικά χαρακτηριστικά παραδείγματα είναι τα ακόλουθα:

Χαλαρώνω με τον σύζυγό μου, βλέποντας τηλεόραση, βλέποντας ταινίες, πηγαίνοντας κάποια βόλτα. (ΓΑ2, Κλινική συνέντευξη 2, Ερ. 5).

Έχω χρόνο και για την προετοιμασία μου στο σχολείο και μπορώ να κάνω πράγματα που θέλω και με ευχαριστούν. (ΑΣ3, Κλινική συνέντευξη 2, Ερ. 4).

Βγαίναμε για καφέ... Ήταν ωραία από αυτήν την άποψη (ΑΑ4, Βιογραφική-αφηγηματική συνέντευξη, Ερ. 7).

[...] προσπαθώ να τον εκμεταλλεύομαι με σκοπό να μαθαίνω και να αποκτάω κάποια πτυχία ,κάποιες γνώσεις παραπάνω που σχετίζονται με τη δουλειά μου. Αλλά σίγουρα προσπαθώ και να περνάω καλά (ΓΠ6, Κλινική συνέντευξη 2, Ερ. 5).

[...] μόνο που με βοηθούσε να ξεχνιέμαι ήταν ότι διάβαζα για ένα πτυχίο αγγλικών αρκετές ώρες την ημέρα, για να περάσει η ημέρα μου χωρίς να βαρεθώ (ΓΠ6, Βιογραφική-αφηγηματική συνέντευξη, Ερ. 1).

Το όνειρο μου είναι να κερδίσω το λαχείο, να αγοράσω μία καλή βάλιτσα και να γυρίσω τον κόσμο. (ΓΑ7, Βιογραφική-αφηγηματική συνέντευξη, Ερ. 8).

[...] προσπαθώ να γεμίσω το χρόνο μου ποιοτικά και να κάνω πράγματα που μου αρέσουν και με ευχαριστούν. (ΑΣ8, Κλινική συνέντευξη 2, Ερ. 5).

Συνήθως θα αφιερώσω από τον ελεύθερό μου χρόνο στη γυμναστική, συνήθως αυτό κάνω σαν χόμπι. Μετά ταινίες, θα βρω φίλους για βόλτα για κανά καφέ ή οτιδήποτε. (ΓΓ10, Κλινική συνέντευξη 2, Ερ. 5).

Στη συνέχεια, στον πίνακα 21 παρουσιάζουμε τα συγκεντρωτικά αποτελέσματα για τον ελεύθερο χρόνο των υποκειμένων σε σχέση με το φύλο τους.

Πίνακας 21. Ποσοστά κατηγοριών που σχετίζονται με τον ελεύθερο χρόνο των υποκειμένων της έρευνας σε σχέση με το φύλο τους.

ΚΑΤΗΓΟΡΙΕΣ	ΥΠΟΚΕΙΜΕΝΑ		ΣΥΝΟΛΟ
	ΑΝΑΠΛΗΡΩΤΕΣ ΔΑΣΚΑΛΟΙ	ΑΝΑΠΛΗΡΩΤΡΙΕΣ ΔΑΣΚΑΛΕΣ	
Λίγος χρόνος ανάλογα την τάξη/προετοιμασία	1 (10%)	3 (30%)	4 (40%)
Κάνοντας μεταπτυχιακό περιορισμένος χρόνος	1 (10%)	3 (30%)	4 (40%)
Λίγος χρόνος λόγω παιδιού	2 (20%)	0 (0%)	2 (20%)
Αρκετός χρόνος για αυτά που θέλει να κάνει	3 (30%)	1 (10%)	4 (40%)
Πολύς ελεύθερος χρόνος το καλοκαίρι	0 (0%)	2 (20%)	2 (20%)
Προβληματισμός για την αξιοποίηση του ελεύθερου χρόνου	1 (10%)	0 (0%)	1 (10%)
Θετική αξιοποίηση	3 (30%)	5 (50%)	8 (80%)

Παρατηρώντας τον παραπάνω πίνακα διαπιστώνουμε ότι τα υποκείμενα της έρευνας ανέφεραν για το μέγεθος και την ποιότητα του ελεύθερου χρόνου τους τα εξής: λίγος χρόνος ανάλογα την τάξη/προετοιμασία, κάνοντας μεταπτυχιακό περιορισμένος χρόνος, λίγος χρόνος λόγω παιδιού, αρκετός χρόνος για αυτά που θέλει να κάνει, πολύς ελεύθερος χρόνος το καλοκαίρι, προβληματισμός για την αξιοποίηση του ελεύθερου χρόνου και θετική αξιοποίηση του ελεύθερου χρόνου. Συγκεκριμένα το μεγαλύτερο ποσοστό, που είναι το 80%, αντρών και γυναικών είναι ευχαριστημένο για τον τρόπο που αξιοποιεί τον

ελεύθερο χρόνο του είτε με την απαραίτητη χαλάρωση είτε με εποικοδομητικές δραστηριότητες που θα αναφέρουμε στο επόμενο υποκεφάλαιο. Σε ένα πολύ μικρότερο ποσοστό, που είναι το 40%, οι συμμετέχοντες ανέφεραν πως (α) έχουν λίγο ελεύθερο χρόνο όταν έχουν μία τάξη που δεν έχουν διδάξει άλλη χρονιά, (β) ο ελεύθερός τους χρόνος ήταν ή είναι περιορισμένος όταν έκαναν μεταπτυχιακό και (γ) ένα αντίστοιχο ποσοστό θεωρεί πως έχει αρκετό ελεύθερο χρόνο για αυτά που θέλει να κάνει. Αξίζει να αναφερθεί πως αν και φαινομενικά είναι μικρό το ποσοστό του 20%, όλοι οι ερωτηθέντες που έχουν παιδιά ανέφεραν πως έχουν λίγο ελεύθερο χρόνο λόγω του παιδιού ή των παιδιών τους.

9.3.5. Δραστηριότητες ελεύθερου χρόνου: Αφορά κυρίως υλικό που αντλήθηκε από την ερώτηση της συνέντευξης για δραστηριότητες ελεύθερου χρόνου των υποκειμένων στην καθημερινή τους ζωή, αλλά και από την Βιογραφική-αφηγηματική συνέντευξη και αναλύοντας τις απαντήσεις τους έχουμε δεδομένα για όλες τις δραστηριότητες που μπορεί να έκαναν ή κάνουν. Έτσι προέκυψε η παρακάτω κατηγοριοποίηση:

9.3.5.1. Περπάτημα/ τρέξιμο/ βόλτα: Αναφέρεται στις περιπτώσεις που το υποκείμενο αναφέρει ως δραστηριότητα ελεύθερου χρόνου το περπάτημα ή τρέξιμο ή βόλτα. Στην κατηγορία αυτή αναφέρθηκαν 7 υποκείμενα (70%), 2 αναπληρωτές δάσκαλοι (20%) και 5 αναπληρώτριες δασκάλες (50%). Μερικά χαρακτηριστικά παραδείγματα είναι τα ακόλουθα:

[...] τον χειμώνα κυρίως πηγαίνω για περπάτημα και τρέξιμο (ΓΚ1, Κλινική συνέντευξη 2, Ερ. 6).

[...] πηγαίνω βόλτες (ΓΑ2, Κλινική συνέντευξη 2, Ερ. 6).

Δεν έκανα κάτι ιδιαίτερο, πέραν του να πηγαίνω κάθε μέρα περπάτημα κοντά στο σπίτι μου, γύρω στα 400-500 μέτρα και επιστροφή. (ΑΣ3, Κλινική συνέντευξη 2, Ερ. 6).

Οι δραστηριότητες συγκεκριμένα που κάνω είναι ένα τρέξιμο, ένα βάδισμα, ας πούμε, έτσι όσον αφορά τη φυσική κατάσταση. (ΑΤ5, Κλινική συνέντευξη 2, Ερ. 6α).

[...] πηγαίνοντας βόλτες (ΓΠ6, Κλινική συνέντευξη 2, Ερ. 6β).

[...] περπάτημα (ΓΑ7, Κλινική συνέντευξη 2, Ερ. 6).

[...] βόλτες (ΓΓ10, Κλινική συνέντευξη 2, Ερ. 6).

9.3.5.2. Συνάντηση με φίλους/καφέ: Αναφέρεται στις περιπτώσεις που το υποκείμενο αναφέρει ως δραστηριότητα ελεύθερου χρόνου το να συναντήσει φίλους ή/και να πάνε για καφέ. Στην κατηγορία αυτή αναφέρθηκαν 3 υποκείμενα (30%), 0 αναπληρωτές δάσκαλοι (0%) και 3 αναπληρώτριες δασκάλες (30%). Μερικά χαρακτηριστικά παραδείγματα είναι τα ακόλουθα:

[...] κάποιες φορές και καφέ (ΓΚ1, Κλινική συνέντευξη 2, Ερ. 6).

[...] τις απογευματινές ώρες θέλω να διασκεδάσω [...] πίνοντας καφέ με γνωστούς και φίλους. (ΓΠ6, Κλινική συνέντευξη 2, Ερ. 6β).

[...] καφέδες, θα βρω φίλους γενικότερα για να περάσουμε χρόνο μαζί (ΓΓ10, Κλινική συνέντευξη 2, Ερ. 6).

9.3.5.3. Ταινίες/ σειρές: Αναφέρεται στις περιπτώσεις που το υποκείμενο αναφέρει ως δραστηριότητα ελεύθερου χρόνου το να δει ταινίες ή σειρές. Στην κατηγορία αυτή αναφέρθηκαν 3 υποκείμενα (30%), 1 αναπληρωτή δάσκαλο (10%) και 2 αναπληρώτριες δασκάλες (20%). Μερικά χαρακτηριστικά παραδείγματα είναι τα ακόλουθα:

Μου αρέσει πολύ να βλέπω ταινίες, σειρές (ΓΑ2, Κλινική συνέντευξη 2, Ερ. 6).

Οι ξένες σειρές και η ενασχόληση με τον υπολογιστή. [...] το να κάθομαι και να βλέπω μία ξένη σειρά, είναι καθαρά ανάγκη χαλάρωσης (ΑΘ9, Κλινική συνέντευξη 2, Ερ. 6 & 6γ).

[...] Αρκετές ταινίες και σειρές (ΓΓ10, Κλινική συνέντευξη 2, Ερ. 6).

9.3.5.4. Εκδρομές: Αναφέρεται στις περιπτώσεις που το υποκείμενο αναφέρει ως δραστηριότητα ελεύθερου χρόνου το να πάει εκδρομές, μικρά ταξίδια. Στην κατηγορία αυτή αναφέρθηκαν 1 υποκείμενο (10%), 0 αναπληρωτές δάσκαλοι (0%) και 1 αναπληρώτρια δασκάλα (10%). Μερικά χαρακτηριστικά παραδείγματα είναι τα ακόλουθα:

[...] πηγαίνω εκδρομές, ταξιδάκια (ΓΑ2, Κλινική συνέντευξη 2, Ερ. 6).

9.3.5.5. Φαγητό έξω: Αναφέρεται στις περιπτώσεις που το υποκείμενο αναφέρει ως δραστηριότητα ελεύθερου χρόνου το να φάει εκτός σπιτιού. Στην κατηγορία αυτή αναφέρθηκαν 1 υποκείμενο (10%), 0 αναπληρωτές δάσκαλοι (0%) και 1 αναπληρώτρια δασκάλα (10%). Μερικά χαρακτηριστικά παραδείγματα είναι τα ακόλουθα:

[...] πηγαίνω να τρώω έξω (ΓΑ2, Κλινική συνέντευξη 2, Ερ. 6).

9.3.5.6. Μεταπτυχιακό/γλώσσες: Αναφέρεται στις περιπτώσεις που το υποκείμενο αναφέρει ως δραστηριότητα ελεύθερου χρόνου το μεταπτυχιακό ή άλλη επιμόρφωση όπως ξένες γλώσσες. Στην κατηγορία αυτή αναφέρθηκαν 2 υποκείμενα (20%), 1 αναπληρωτή δάσκαλο (10%) και 1 αναπληρώτρια δασκάλα (10%). Μερικά χαρακτηριστικά παραδείγματα είναι τα ακόλουθα:

[...] το μεταπτυχιακό που 3 χρόνια που απορρόφησε αρκετό χρόνο από τον ελεύθερο (ΑΣ3, Κλινική συνέντευξη 2, Ερ. 6).

[...] ίσως φροντιστήρια για κάποια ξένη γλώσσα, κάποιο μεταπτυχιακό... (ΓΠ6, Κλινική συνέντευξη 2, Ερ. 6α).

9.3.5.7. Γυμναστική/αθλητισμός: Αναφέρεται στις περιπτώσεις που το υποκείμενο αναφέρει ως δραστηριότητα ελεύθερου χρόνου τη γυμναστική ή τον αθλητισμό. Στην κατηγορία αυτή αναφέρθηκαν 5 υποκείμενα (50%), 2 αναπληρωτές δάσκαλοι (20%) και 3 αναπληρώτριες δασκάλες (30%). Μερικά χαρακτηριστικά παραδείγματα είναι τα ακόλουθα:

Ας πούμε φέτος γράφτηκα γυμναστήριο νωρίς. Πέρυσι είχα γραφτεί αργά... Μετά τα μέσα της χρονιάς... (ΑΑ4, Κλινική συνέντευξη 2, Ερ. 6).

[...] γυμναστήριο, τένις.. κυρίως αυτά. (ΓΠ6, Κλινική συνέντευξη 2, Ερ. 6α).

Γυμναστική (ΓΑ7, Κλινική συνέντευξη 2, Ερ. 6).

Κάποιες φορές αθλητικές δραστηριότητες με παρέες ή με φίλους [...] Είναι αυτές που μου αρέσουν για να γεμίζω την καθημερινότητά μου. (ΑΣ8, Κλινική συνέντευξη 2, Ερ. 5 & 6).

Αυτή τη στιγμή κάνω γυμναστική και παλιότερα έκανα σίγουρα. (ΓΠ10, Κλινική συνέντευξη 2, Ερ. 6).

9.3.5.8. Θέατρο/χορωδία/μουσική: Αναφέρεται στις περιπτώσεις που το υποκείμενο αναφέρει ως δραστηριότητα ελεύθερου χρόνου την ενασχόληση με τις τέχνες όπως θέατρο/χορωδία/μουσική κλπ. Στην κατηγορία αυτή αναφέρθηκαν 4 υποκείμενα (40%), 4 αναπληρωτές δάσκαλοι (40%) και 0 αναπληρώτριες δασκάλες (0%). Μερικά χαρακτηριστικά παραδείγματα είναι τα ακόλουθα:

[...] για ένα μόνο διάστημα μικρό, ένα τετράμηνο περίπου, συμμετείχα σε μία χορωδία. (ΑΣ3, Κλινική συνέντευξη 2, Ερ. 6).

Έχω σκεφτεί επειδή και απ' το παρελθόν το έκανα να πάω να γραφτώ για θέατρο (ΑΑ4, Κλινική συνέντευξη 2, Ερ. 6).

Είναι δραστηριότητες της μουσικής, ένα μουσικό όργανο που παίζω, στο οποίο είμαι αυτοδίδακτος, μαθαίνω χωρίς μαθήματα. Αυτές είναι οι δικές μου δραστηριότητες. (ΑΤ5, Κλινική συνέντευξη 2, Ερ. 6α).

Να ακούω μουσική είναι για εμένα ένα χόμπι. (ΑΘ9, Κλινική συνέντευξη 2, Ερ. 6).

9.3.5.9. Αδυναμία επιθυμητών δραστηριοτήτων λόγω πόλης διαμονής: Αναφέρεται στις περιπτώσεις που το υποκείμενο αναφέρει πως οι δραστηριότητες ελεύθερου χρόνου είναι λίγες στο μέρος όπου ζει. Στην κατηγορία αυτή αναφέρθηκαν 3 υποκείμενα (30%), 1 αναπληρωτή δάσκαλο (10%) και 2 αναπληρώτριες δασκάλες (20%). Μερικά χαρακτηριστικά παραδείγματα είναι τα ακόλουθα:

[...] στα μέρη που πηγαίνω δεν έχει κάτι άλλα παραπάνω, δε σου προσφέρει κάτι παραπάνω να κάνεις (ΓΚ1, Κλινική συνέντευξη 2, Ερ. 6).

Αν ήμουν ίσως στην Αθήνα, από εκεί που κατάγομαι, ίσως έκανα κάποια πράγματα περισσότερα, με κάποιους συλλόγους που είχα ασχοληθεί, με κάποια ένωση για άτομα με αναπηρία, που εδώ δεν μπορώ να τα κάνω, δηλαδή μόνο σε αυτό με περιορίζει, η ιδιότητά μου ως αναπληρωτής. (ΑΣ3, Κλινική συνέντευξη 2, Ερ. 6β).

Ναι, γιατί είναι μία πόλη ανιαρή, δεν έχεις τρόπους και μέρη για διαφυγή και διασκέδαση. Δεν σου προσφέρει κάτι για να ξεφύγεις από την καθημερινότητα και, επομένως, συμβιβάζεται σε πολλά πράγματα. Δηλαδή, θα ήθελα να έχει πράγματα για να μπορείς να κάνεις από την στιγμή που τελειώνεις το σχολείο μέχρι το βράδυ, προκειμένου να γεμίσεις ουσιαστικά τη μέρα σου. (ΓΠ6, Βιογραφική-αφηγηματική συνέντευξη, Ερ. 2).

9.3.5.10. Ανέξοδες ή αδύνατες δραστηριότητες λόγω οικονομικών προβλημάτων: Αναφέρεται στις περιπτώσεις που το υποκείμενο αναφέρει πως ασχολείται μόνο με ανέξοδες δραστηριότητες ελεύθερου χρόνου ή δεν ασχολείται καθόλου λόγω οικονομικών προβλημάτων. Στην κατηγορία αυτή αναφέρθηκαν 2 υποκείμενα (20%), 1 αναπληρωτή δάσκαλο (10%) και 1 αναπληρώτρια δασκάλα (10%). Μερικά χαρακτηριστικά παραδείγματα είναι τα ακόλουθα:

Προσπαθώ οι δραστηριότητες καταρχήν να κρατάνε λίγο χρονικό διάστημα, περίπου μία ώρα το πολύ. Προσπαθώ οι δραστηριότητες αυτές να είναι ανέξοδες, διότι οικονομικά δυσκολεύομαι (ΑΤ5, Κλινική συνέντευξη 2, Ερ. 6).

Αυτή τη στιγμή δεν έχω προλάβει ακόμη να ξεκινήσω κάτι, γιατί θέλω λίγο χρόνο και κάποια χρήματα για να μπορέσω να το κάνω.. και είναι δύσκολο όταν ξεκινάω τη δουλειά μου, τους πρώτους μήνες, να είμαι και οικονομικά καλά για να τα κάνω αυτά. (ΓΠ6, Κλινική συνέντευξη 2, Ερ. 6).

9.3.5.11. Δραστηριότητες ροής (ευτυχίας): Αναφέρεται στις περιπτώσεις που το υποκείμενο αναφέρει πως ασχολείται με δραστηριότητες ελεύθερου χρόνου που τον απορροφούν πλήρως και ξεχνά τα προβλήματά του και νιώθει ευτυχία (βλ. Θεωρητικό μέρος). Στην κατηγορία αυτή αναφέρθηκαν 5 υποκείμενα (50%), 3 αναπληρωτές δάσκαλοι (30%) και 2 αναπληρώτριες δασκάλες (20%). Μερικά χαρακτηριστικά παραδείγματα είναι τα ακόλουθα:

Γιατί η μουσική και το τρέξιμο και τα δύο ταυτόχρονα με απαλύνουν από τα προβλήματα της ημέρας και με πηγαίνουν σε έναν άλλο κόσμο, όπου αποβάλλω την ενέργειά μου εκεί πέρα. (ΑΤ5, Κλινική συνέντευξη 2, Ερ. 6β).

Γιατί είναι χαλαρωτικά και μου αρέσουν. (ΓΑ7, Κλινική συνέντευξη 2, Ερ.6α).

[...] διαλογισμό. (ΑΣ8, Κλινική συνέντευξη 2, Ερ. 6).

Από μικρός ψάρευα, το είχα σαν χόμπι. [...] από μικρός ψάρευα με τον πατέρα μου, οπότε μας συνδέει κατά κάποιο τρόπο εμένα και τον πατέρα μου, εκτός δηλαδή ότι απλά μου αρέσει. (ΑΘ9, Κλινική συνέντευξη 2, Ερ. 6 & 6γ).

Για να εκτονώνομαι και να περνάω καλά. (ΓΓ10, Κλινική συνέντευξη 2, Ερ. 6α).

9.3.5.12. Δημιουργία/κατασκευή/σχεδιασμός: Αναφέρεται στις περιπτώσεις που το υποκείμενο αναφέρει πως ασχολείται με δραστηριότητες ελεύθερου χρόνου όπου δημιουργεί, κατασκευάζει, σχεδιάζει κάτι. Στην κατηγορία αυτή αναφέρθηκαν 2 υποκείμενα (20%), 1 αναπληρωτή δάσκαλο (10%) και 1 αναπληρώτρια δασκάλα (10%). Μερικά χαρακτηριστικά παραδείγματα είναι τα ακόλουθα:

[...] πλέξιμο. (ΓΑ7, Κλινική συνέντευξη 2, Ερ. 6).

Τώρα τελευταία, με βάση την ενασχόλησή μου με το σύλλογο των αναπληρωτών δασκάλων, ασχολούμαι κάπως περισσότερο με το σχεδιασμό. [...] Σχεδιασμό αφίσας, δημιουργία βίντεο. Αφιερώνω αρκετές ώρες τα τελευταία δύο χρόνια σε αυτό το κομμάτι και το βάζω και στον ελεύθερο χρόνο, γιατί είναι και αυτό ένα χόμπι.[...] τα κάνω καθαρά από περιέργεια, από άποψη το να εξερευνήσεις κάτι, όπως είναι το να σχεδιάζω μία αφίσα, ανακαλύπτω δηλαδή πράγματα που ίσως δεν ήξερα. (ΑΘ9, Κλινική συνέντευξη 2, Ερ. 6 & 6α & 6γ).

9.3.5.13. Συνδικαλιστική δράση: Αναφέρεται στις περιπτώσεις που το υποκείμενο αναφέρει πως ασχολείται με δραστηριότητες ελεύθερου χρόνου που σχετίζονται με τον αγώνα των αναπληρωτών για τον διορισμό τους. Στην κατηγορία αυτή αναφέρθηκαν 1 υποκείμενο (10%), 1 αναπληρωτή δάσκαλο (10%) και 0 αναπληρώτριες δασκάλες (0%). Μερικά χαρακτηριστικά παραδείγματα είναι τα ακόλουθα:

Με το σύλλογο ναι. Είναι ο πανελλήνιος σύλλογος αναπληρωτών δασκάλων και διεκδικούμε το αυτονόητο για μας, που είναι ο μόνιμος διορισμός. (ΑΘ9, Κλινική συνέντευξη 2, Ερ. 6β).

Στη συνέχεια, στον πίνακα 22 παρουσιάζουμε τα συγκεντρωτικά αποτελέσματα για τις δραστηριότητες ελεύθερου χρόνου των υποκειμένων σε σχέση με το φύλο τους.

Πίνακας 22. Ποσοστά κατηγοριών που σχετίζονται με τις δραστηριότητες ελεύθερου χρόνου των υποκειμένων της έρευνας σε σχέση με το φύλο τους.

ΚΑΤΗΓΟΡΙΕΣ	ΥΠΟΚΕΙΜΕΝΑ		ΣΥΝΟΛΟ
	ΑΝΑΠΛΗΡΩΤΕΣ ΔΑΣΚΑΛΟΙ	ΑΝΑΠΛΗΡΩΤΡΙΕΣ ΔΑΣΚΑΛΕΣ	
Περπάτημα/ τρέξιμο/ βόλτα	2 (20%)	5 (50%)	7 (70%)
Συνάντηση με φίλους/καφές	0 (0%)	3 (30%)	3 (30%)
Ταινίες/ σειρές	1 (10%)	2 (20%)	3 (30%)
Εκδρομές	0 (0%)	1 (10%)	1 (10%)
Φαγητό έξω	0 (0%)	1 (10%)	1 (10%)
Μεταπτυχιακό/γλώσσες	1 (10%)	1 (10%)	2 (20%)
Γυμναστική/αθλητισμός	2 (20%)	3 (30%)	5 (50%)
Θέατρο/χορωδία/μουσική	4 (40%)	0 (0%)	4 (40%)
Αδυναμία επιθυμητών δραστηριοτήτων λόγω πόλης διαμονής	1 (10%)	2 (20%)	3 (30%)
Ανέξοδες ή αδύνατες δραστηριότητες λόγω οικονομικών προβλημάτων	1 (10%)	1 (10%)	2 (20%)
Δραστηριότητες ροής (ευτυχίας):	3 (30%)	2 (20%)	5 (50%)
Δημιουργία/κατασκευή/σχεδιασμός	1 (10%)	1 (10%)	2 (20%)
Συνδικαλιστική δράση	1 (10%)	0 (0%)	1 (10%)

Παρατηρώντας τον παραπάνω πίνακα διαπιστώνουμε ότι τα υποκείμενα της έρευνας ανέφεραν ως δραστηριότητες ελεύθερου χρόνου τις εξής: περπάτημα/ τρέξιμο/ βόλτα, συνάντηση με φίλους/καφές, ταινίες/ σειρές, εκδρομές, φαγητό έξω, μεταπτυχιακό/ γλώσσες, γυμναστική/ αθλητισμός, θέατρο/χορωδία/μουσική, δραστηριότητες ροής (ευτυχίας), δημιουργία/κατασκευή/σχεδιασμός, συνδικαλιστική δράση, ενώ κάποιοι αναφέρθηκαν επίσης σε ανέξοδες ή αδύνατες δραστηριότητες λόγω οικονομικών προβλημάτων και σε αδυναμία επιθυμητών δραστηριοτήτων λόγω πόλης διαμονής. Συγκεκριμένα το μεγαλύτερο ποσοστό, που είναι το 70%, αντρών και γυναικών απάντησε πως περπατάει, τρέχει ή απλά πάει βόλτα για να χαλαρώσει, ενώ αξίζει να σημειωθεί πως σε αυτή τη δραστηριότητα αναφέρθηκαν όλες οι γυναίκες της έρευνας. Σε ένα μικρότερο ποσοστό, που είναι το 50%, αναφέρθηκε ως δραστηριότητα ο αθλητισμός και η γυμναστική, ενώ στο ίδιο ποσοστό, δηλαδή των μισών υποκειμένων της έρευνας, έχουμε την αναφορά σε δραστηριότητες ροής, δηλαδή σε δραστηριότητες που τα άτομα απορροφούνται πλήρως και ξεχνούν κάθε άγχος με αποτέλεσμα να νιώθουν ευτυχία όσο ασχολούνται με τέτοιες δραστηριότητες. Το 40% μόνο των αντρών αναφέρθηκε σε δραστηριότητες που σχετίζονται με κάποια τέχνη, όπως η συμμετοχή σε θέατρο ή χορωδία και η μουσική μέσω ενός μουσικού οργάνου που γνωρίζει το άτομο.

9.4. Το άγχος του αναπληρωτή

Σε αυτό το υποκεφάλαιο θα παρουσιαστεί το άγχος των υποκειμένων της έρευνας και πώς αυτό παρουσιάζεται και επηρεάζει την ποιότητα ζωής τους. Η καθημερινότητά τους φαίνεται από δύο ειδών έργα: (α) από την ημιδομημένη κλινική συνέντευξη 2 των υποκειμένων (β) από το ιχνογραφικό έργο 3 κάθε υποκειμένου για τον τρόπο που βιώνει την ποιότητα της ζωής του ως αναπληρωτής/τρια δάσκαλος/α και (γ) από την Βιογραφική-αφηγηματική συνέντευξη. Από την ανάλυση περιεχομένου των συνεντεύξεων και των ιχνογραφημάτων των υποκειμένων, διακρίναμε τις κατηγορίες και υποκατηγορίες που περιγράφονται παρακάτω.

9.4.1. Το άγχος των υποκειμένων: Αφορά κυρίως υλικό που αντλήθηκε από την ερώτηση της συνέντευξης για πιθανά άγχη που έχουν τα υποκείμενα τα τελευταία χρόνια και αναλύοντας τις απαντήσεις τους έχουμε δεδομένα για πολλά διαφορετικά άγχη κυρίως για τη δουλειά και όχι μόνο. Για κάθε άγχος που αναφέρει το υποκείμενο ρωτήθηκε και απάντησε ανάλογα στην ερώτηση: «Πόσο συχνά σου συμβαίνει και από που καταλαβαίνεις ότι έχεις άγχος;» Έτσι προέκυψε η παρακάτω κατηγοριοποίηση και πλήρης ανάλυση:

9.4.1.1. Η αδιοριστία/αναπλήρωση ως άγχος: Αναφέρεται στις περιπτώσεις που το υποκείμενο αναφέρει ως άγχος την αδιοριστία και τη χρόνια αναπλήρωση. Στην κατηγορία αυτή αναφέρθηκαν 8 υποκείμενα (80%), 4 αναπληρωτές δάσκαλοι (40%) και 4 αναπληρώτριες δασκάλες (40%). Μερικά χαρακτηριστικά παραδείγματα είναι τα ακόλουθα:

Η συνεχομένη αδιοριστία που έχουμε γιατί δεν ξέρω πλέον πώς θα εξελιχθούν τα πράγματα και αν και σε λίγα χρόνια θα μπορώ να εργάζομαι ακόμα και ως αναπληρώτρια γιατί βλέπουμε κάποιες αλλαγές που γίνονται σε σχέση με τη δουλειά μας... και τα κριτήρια τέλος πάντων που θέλουν να μπουνε για τους μόνιμους διορισμούς και σκέφτεσαι καμιά φορά ότι θα έχω δουλειά ως αναπληρώτρια σε λίγα χρόνια;(ΓΚ1, Κλινική συνέντευξη 2, Ερ. 7)

Πότε και πώς το καταλαβαίνει: Συνέχεια... υποβόσκει [...] βγαίνει στη συζήτηση με τις φίλες μου που είναι φέτος αναπληρώτριες, στο καφέ, το συζητάμε και έτσι εκτονώνεται, όχι ότι βγαίνει με κάποια μορφή επιθετική ή να ξεσπάει στη δουλειά μου [...] όταν με τριβελίσει μέσα στο μυαλό κι όταν μιζεριάζω... [...] Όταν δεν έχω διάθεση είναι το μόνιμο και το μοναδικό θέμα έντονα στις παρέες όταν βγαίνω έξω και κυρίως αυτό βγαίνει όταν πλησιάζει ο καιρός της ανεργίας, δηλαδή από το Πάσχα μετά που κοντεύει να έρθει η απόλυση εκεί αλλάζει η ψυχολογία μου ως προς τις παρέες... (ΓΚ1, Κλινική συνέντευξη 2, Ερ. 8 & 8α & 8β)

Το μόνο άγχος αν θα δουλέψω την επόμενη χρονιά, από πότε θα με πάρουν και η περιοχή πρόσληψης (ΑΣ3, Κλινική συνέντευξη 2, Ερ. 7)

Πότε; Μου συμβαίνει, όταν φτάνει το καλοκαίρι προς το τέλος του, που αρχίζουμε λέγονται όλα τα σχετικά, με τον αριθμό που θα πάρουνε, το πότε θα γίνουνε και επίσης κατά καιρούς αν υπάρξουν στα μέσα μαζικής ενημέρωσης κάποια πληροφόρηση για θέματα αναπληρωτών, αλλά είναι συγκεκριμένα, δεν μπορώ να πω ότι αυτό μου δημιουργεί άγχος, παρά μόνο όταν κάποιο θέμα σχετικό, ανακινείται από διάφορους φορείς. (ΑΣ3, Κλινική συνέντευξη 2, Ερ. 8)

Πώς το καταλαβαίνει: Από έναν διάλογο που μπορώ να πω ότι κάνω με τον εαυτό μου, από εσωτερικές ερωτήσεις που κάνω, που διερωτώμαι. Πώς θα είναι τα πράγματα την επόμενη χρονιά; Τι θα είναι; Αν εγώ θα είμαι μέσα; είναι ένας καθαρά εσωτερικός διάλογος με τον εαυτό μου. (ΑΣ3, Κλινική συνέντευξη 2, Ερ. 8α)

Ναι το ότι πηγαίνω σε μέρη που δεν θέλω πλέον. Για παράδειγμα είμαι στην Κρήτη 4 χρόνια και δεν θέλω πλέον έχω κουραστεί. Θα ήθελα να είμαι στον τόπο μου. Από αυτήν την άποψη έχω ένα άγχος κάθε χρόνο (ΑΑ4, Κλινική συνέντευξη 2, Ερ. 7)

Πότε και πώς το καταλαβαίνει: είναι το καλοκαίρι ειδικά όταν κάνω δηλώσεις περιοχών και όταν ζω δηλαδή πάλι στο πατρικό μου, οπότε εκείνη την περίοδο ξανά συνηθίζω το αναπολώ λέω αχ τι ωραία είναι εδώ και τα λοιπά. Συνήθως το σκέφτομαι όταν μιλάω με συναδέλφους οι οποίοι έχουν κάνει αναπληρωτές σε μέρη κοντινά εκεί που θέλω να πάω οπότε όταν το λένε το σκέφτομαι και λέω αχ και εμένα αυτός είναι ο στόχος μου. (ΑΑ4, Κλινική συνέντευξη 2, Ερ. 8γ)

Ναι φυσικά, το θέμα του διορισμού. [...] Εντάξει κάθε χρόνος είναι αγχωτικός, πάλι με βάση το επάγγελμα, δεν ξέρουμε πού θα είμαστε, τι θα κάνουμε. (ΑΤ5, Κλινική συνέντευξη 2, Ερ. 7 & 8β)

Πότε: το σκεφτόμαστε και το συζητάμε πάρα πολύ συχνά με συναδέλφους αναπληρωτές. (ΑΤ5, Κλινική συνέντευξη 2, Ερ. 7)

Πώς το καταλαβαίνει: Όταν κάτι το συζητάς συνεχώς και όλη σου η ζωή περιστρέφεται τόσα χρόνια γύρω από αυτό, φυσικά σου βγάζει άγχος. (ΑΤ5, Κλινική συνέντευξη 2, Ερ. 8α)

Ναι βέβαια.. ότι είμαι μακριά από τους δικούς μου ανθρώπους και θα ήθελα να γυρίσω κάποια στιγμή και να δουλέψω στον τόπο μου... και με προβληματίζει ότι θα πρέπει να κάνω οικογένεια και να είμαι μακριά από το πατρικό μου, το σπίτι μου, τη μόνιμη κατοικία μου, τα Τρίκαλα και κυρίως μακριά από τον σύντροφό μου. (ΓΠ6, Κλινική συνέντευξη 2, Ερ. 7)

Πώς το καταλαβαίνει: Το ότι δεν έχω την ίδια διάθεση να κάνω κάποια πράγματα, ακόμα και αυτά που με ευχαριστούν για παράδειγμα να βγω για ένα καφέ με τους φίλους μου, να πάω για ψώνια... από εκεί το καταλαβαίνω. (ΓΠ6, Κλινική συνέντευξη 2, Ερ. 8)

Πότε: Κυρίως τους τελευταίους μήνες που εργαζόμαι δηλαδή Μάιο με Ιούνιο, καθώς υπάρχει η αβεβαιότητα της επόμενης χρονιάς... (ΓΠ6, Κλινική συνέντευξη 2, Ερ. 8α)

Για το πότε θα γίνει διορισμός. (ΓΑ7, Κλινική συνέντευξη 2, Ερ. 7)

Πότε: Αυτό είναι το βασικό μου άγχος, όσον αφορά τη δουλειά και ισχύει καθημερινά. Ειδικά όταν βλέπω σελίδες σε μέσα κοινωνικής δικτύωσης που μιλάνε συνεχόμενα και επαναλαμβανόμενα για τα κριτήρια διορισμού. (ΓΑ7, Κλινική συνέντευξη 2, Ερ. 8)

Πώς το καταλαβαίνει: Από τον πονοκέφαλο που προκαλεί οποιαδήποτε κουβέντα μεταξύ των αναπληρωτών και μη συμφωνία μεταξύ τους για τα κριτήρια. (ΓΑ7, Κλινική συνέντευξη 2, Ερ. 8β)

Στη ζωή μου ναι, με αγχώνει το γεγονός ότι είμαι κάθε χρόνο αναπληρωτής. Ο μεγαλύτερος φόβος μου είναι ότι κάποια στιγμή θα μείνω χωρίς δουλειά και ότι δεν θα μπορώ να μεγαλώσω την οικογένειά μου. Δεν θα μπορώ να μεγαλώσω τα παιδιά μου, όντας χωρίς δουλειά και θα αναγκαστώ να ψάξω κάτι άλλο. Ίσως δεν θα μπορώ αυτό που θέλω. Θα

χάσω την καθημερινότητά μου, θα γίνει πιο δύσκολη καθημερινότητά μου. Αυτός είναι για μένα ο μεγαλύτερος βραχνάς. (ΑΘ9, Κλινική συνέντευξη 2, Ερ. 7α)

Πότε και πώς το καταλαβαίνει: Αυτό συμβαίνει έχω παρατηρήσει κυρίως τα καλοκαίρια. Τα καλοκαίρια είναι που ένας αναπληρωτής είναι στην ουσία άνεργος, διότι έχει απολυθεί από τη σύμβαση που κάνει και περιμένει να ξανακάνει καινούργια, αν κάνει καινούργια. Τότε αισθάνεσαι πιο καλά την ανεργία και τον φόβο ότι και αν συνεχίσω να είμαι άνεργος. Το χειμώνα δουλεύοντας ως αναπληρωτής δεν το αισθάνομαι τόσο πολύ και είναι φυσιολογικό, διότι σε παρασέρνει αυτή η ρουτίνα, η καθημερινότητα. (ΑΘ9, Κλινική συνέντευξη 2, Ερ. 8)

Το αν θα δουλέψω, γιατί μονίμως ακούμε διάφορα ότι θα γίνει αυτό, ότι θα γίνει το άλλο και άντε να δούμε... Τι θα πρέπει να κάνουμε για να δουλέψουμε και θα μας πάρουν του χρόνου, θα μας πάρουν την επόμενη χρονιά ή θα μείνουμε απ' έξω, ενώ δουλεύουμε τόσα χρόνια. Όλο αυτό και μόνο όλη αυτή η αγωνία και που δεν ξέρουμε τι μας ζημερώνει την επόμενη μέρα, πώς θα γίνει και τι θα γίνει, τι αλλαγές θα γίνουν στα πολιτικά και πώς θα μας επηρεάσει. Σε όλη τη διάρκεια μπορεί να έχουμε άγχος, μην ακούσουμε κάτι καινούργιο και τι θα μας πούνε. (ΓΓ10, Κλινική συνέντευξη 2, Ερ. 8α)

Πότε και πώς το καταλαβαίνει: Πολύ συχνά. Το καταλαβαίνω ότι δεν νιώθω καλά, χάνω την όρεξή μου, δεν έχω διάθεση. (ΓΓ10, Κλινική συνέντευξη 2, Ερ. 8α)

9.4.1.2. Η νέα χρονιά ως άγχος: Αναφέρεται στις περιπτώσεις που το υποκείμενο αναφέρει ως άγχος την νέα σχολική χρονιά και συγκεκριμένα ό,τι αφορά το σχολείο και τη νέα τάξη, το νέο μέρος, το νέο σπίτι, τους νέους συναδέλφους, φίλους κλπ. Στην κατηγορία αυτή αναφέρθηκαν 5 υποκείμενα (50%), 3 αναπληρωτές δάσκαλοι (30%) και 2 αναπληρώτριες δασκάλες (20%). Μερικά χαρακτηριστικά παραδείγματα είναι τα ακόλουθα:

Με αγχώνει απίστευτα κάθε φορά που πρέπει να πάρω μία καινούργια τάξη, που δεν έχω ξανακάνει, που δεν την έχω δουλέψει. Αλλά ακόμα και οι τάξεις που έχω δουλέψει, όπως είναι η πρώτη τάξη, πάλι θα με αγχωνε στην αρχή, γιατί είναι ένα νέο υλικό παιδιών, δεν τα έχω ξαναπάρει, δεν ξέρω ούτε τους γονείς τους, ούτε τίποτα και καλούμαι πάλι να ανταποκριθώ στις προσδοκίες τους, στις προσδοκίες τις δικές μου, όλο αυτό. Κάθε φορά είναι πάρα πολύ αγχωτικό. Η κάθε αρχή είναι και δύσκολη. (ΓΑ2, Κλινική συνέντευξη 2, Ερ. 7)

Πότε: Συμβαίνει κάθε φορά που κάνω κάτι καινούργιο, που δεν έχω ξανακάνει. Κάθε Σεπτέμβριο έχω απίστευτο άγχος. (ΓΑ2, Κλινική συνέντευξη 2, Ερ. 8)

Πώς το καταλαβαίνει: Δεν μπορώ να κοιμηθώ καλά. Είμαι μονίμως στην τσίτα. Και γενικά είναι ένα δυσάρεστο συναίσθημα, όλο αυτό το άγχος. (ΓΑ2, Κλινική συνέντευξη 2, Ερ. 8α)

Πότε θα μας πάρουν, αν θα μας πάρουν, πού θα μας πάρουν, πώς θα είναι το σχολείο, καινούριοι συνάδελφοι, καινούριος διευθυντής. (ΑΣ3, Κλινική συνέντευξη 2, Ερ. 7)

Πώς το καταλαβαίνει: από εσωτερικές ερωτήσεις που κάνω, που διερωτώμαι. Πώς θα είναι τα πράγματα την επόμενη χρονιά; Τι θα είναι; (ΑΣ3, Κλινική συνέντευξη 2, Ερ. 8α)

Επίσης έχω άγχος κάθε αρχή της χρονιάς για το σχολείο που θα πάω, πώς θα είναι ο διευθυντής μου πως θα είναι οι συνάδελφοι, αν θα είναι μεγάλοι αν θα είναι αναπληρωτές.. [...] Εντάξει και τα παιδιά έχει... και για την τάξη εννοώ έχεις άγχος, το πώς θα είναι αν θα είναι πολλά παιδιά, αν θα είναι λίγα, αν θα έχεις άγχος για το επίπεδό τους, πώς θα είναι οι γονείς, αν θα έχεις πίεση σε εισαγωγικά από τους γονείς... Γενικότερα κάθε χρόνο είναι κάτι καινούργιο οπότε έχεις το άγχος του καινούριου. (ΑΑ4, Κλινική συνέντευξη 2, Ερ. 7).

Πότε; για το σχολείο που αγχώνομαι συνήθως στις αρχές μέχρι να συνηθίσω και για τα παιδιά και τους γονείς που επίσης κυρίως είναι στις αρχές της σχολικής χρονιάς, μέχρι να συνηθίσω και αυτό. Όσο περνάει ο καιρός δηλαδή αυτό χαλαρώνει... δεν φεύγει νομίζω αλλά χαλαρώνεις πολύ... το αποδέχεσαι... (ΑΑ4, Κλινική συνέντευξη 2, Ερ. 8γ).

Πώς το καταλαβαίνει: Γιατί νομίζω το σκέφτομαι και μετά το σχολείο όταν πάω σπίτι δηλαδή δεν αφήνω τη δουλειά σπίτι αρχίζω και σκέφτομαι την ημέρα που πέρασε, κάτι που μπορεί να έγινε στην τάξη που πιθανόν να παιδί να στεναχωρήθηκε, λέω αχ τώρα κι αν το μεταφέρει στους γονείς του έτσι και έρθουν και κάνουνε θέματα και και και... Ο διευθυντής κάτι μπορεί να μου πε, μήπως εννοούσε κάτι άλλο... Τέλος πάντων είναι οι σκέψεις που συνεχίζουν να είναι και στο σπίτι μετά και οι ίδιοι το καταλαβαίνω. (ΑΑ4, Κλινική συνέντευξη 2, Ερ. 8δ).

Πολύ άγχος μου προκαλεί η περίοδος, αυτό που περιμένω σε ποιο νόμο - σε ποια πόλη θα τοποθετηθώ. Τότε είναι η περίοδος που έχω πάρα πολύ άγχος, αλλά μετά όλα καλά. (ΑΣ8, Κλινική συνέντευξη 2, Ερ. 7)

Πότε; Το άγχος αυτό το βιώνω κάθε φορά που δηλώνω περιοχές προτίμησης (ΑΣ8, Κλινική συνέντευξη 2, Ερ. 8)

Πώς το καταλαβαίνει: το καταλαβαίνω γιατί έχω νεύρα, μου βγαίνει η αναποφασιστικότητα. (ΑΣ8, Κλινική συνέντευξη 2, Ερ. 8)

Το γεγονός ότι κάθε χρόνο θα πρέπει να πάω κάπου αλλού, να έχω έτοιμη τη βαλίτσα μου αρχές Σεπτεμβρίου τα τελευταία χρόνια και δεν ξέρω πού θα πάω. Περιμένω να δω πού θα είναι αυτό το μέρος, να πληρώσω του κόσμου τα λεφτά που θα πρέπει να έχω εξοικονομήσει από το καλοκαίρι που δεν δουλεύω, για να πάω να βρω σπίτι, να τακτοποιηθώ, να περάσει ο πρώτος καιρός που θα έχω τόσα πολλά έξοδα και να είμαι σε ένα μέρος που δεν ξέρω πώς θα είναι, αν θα μου αρέσει, αν θα κάνω φίλους, πώς θα είναι εκεί, αν θα είναι μακριά πώς θα πηγαиноέρχομαι. Ένα σωρό τέτοια πράγματα. Αυτό από μόνο του, ότι πρέπει κάθε χρόνο να μετακινούμαι και να ξεκινάω ένα καινούργιο νοικοκυριό και καινούργιες παρέες και όλα αυτά, από μόνο του είναι πάρα πολύ αγχωτικό και άντε ξανά να ξαναγυρίσεις πίσω και άντε να το ξανακάνεις την επόμενη χρονιά. (ΓΓ10, Κλινική συνέντευξη 2, Ερ. 7)

Πότε και πώς το καταλαβαίνει: Σίγουρα συμβαίνει τέλη Αυγούστου και όλο το Σεπτέμβριο και ανάλογα μπορεί να κρατήσει και περισσότερο και σίγουρα και προς το τέλος της σχολικής χρονιάς, Ιούνιο εκεί που πρέπει πάλι να ξεκινήσει η διαδικασία της μετακόμισης. Το καταλαβαίνω με το ότι δεν έχω όρεξη να φάω. Είμαι μονίμως στην τσίτα. Ξεκούραση καθόλου, Είμαι μονίμως κατάκοπη. (ΓΓ10, Κλινική συνέντευξη 2, Ερ. 8)

9.4.1.3. Η διδασκαλία ως άγχος: Αναφέρεται στις περιπτώσεις που το υποκείμενο αναφέρει ως άγχος την διδασκαλία. Στην κατηγορία αυτή αναφέρθηκαν 1 υποκείμενο (10%), 0 αναπληρωτές δάσκαλοι (0%) και 1 αναπληρώτρια δασκάλα (10%). Μερικά χαρακτηριστικά παραδείγματα είναι τα ακόλουθα:

[...] στη δουλειά πολύ συχνά έχω άγχος. Πώς θα τα πάω... (ΓΓ10, Κλινική συνέντευξη 2, Ερ. 8γ)

Πότε; Ναι. Ανάλογα και με το πώς θα είναι το περιβάλλον στο σχολείο. Αλλά συμβαίνει αρκετά συχνά (ΓΓ10, Κλινική συνέντευξη 2, Ερ. 8δ)

Πώς το καταλαβαίνει: Το καταλαβαίνω ότι είμαι συνέχεια στην πρίζα. (ΓΓ10, Κλινική συνέντευξη 2, Ερ. 8ε)

9.4.1.4. Οι σχολικές γιορτές ως άγχος: Αναφέρεται στις περιπτώσεις που το υποκείμενο αναφέρει ως άγχος τις σχολικές γιορτές. Στην κατηγορία αυτή αναφέρθηκαν 1 υποκείμενο (10%), 0 αναπληρωτές δάσκαλοι (0%) και 1 αναπληρώτρια δασκάλα (10%). Μερικά χαρακτηριστικά παραδείγματα είναι τα ακόλουθα:

Βέβαια με αγχώνουν οι γιορτές, που πρέπει να κάνω, γιατί έχουν πολλές απαιτήσεις...και [...] εκτίθεμαι στις γιορτές για αυτό. Εκτίθεμαι μπροστά στα μάτια γονιών, παιδιών, η δουλειά μου εκτίθεται πιο έντονα από ό,τι τις υπόλοιπες στιγμές, της δουλειάς μου. (ΓΑ2, Κλινική συνέντευξη 2, Ερ. 7α & 7β)

Πότε; [...] κάθε φορά που έχω αναλάβει κάποια γιορτή (ΓΑ2, Κλινική συνέντευξη 2, Ερ. 8)

Πώς το καταλαβαίνει: Σκέφτομαι μόνο αυτό, δεν σκέφτομαι τίποτα άλλο. (ΓΑ2, Κλινική συνέντευξη 2, Ερ. 8α)

9.4.1.5. Οι άδειες ως άγχος: Αναφέρεται στις περιπτώσεις που το υποκείμενο αναφέρει ως άγχος τις άδειες που θέλει να πάρει. Στην κατηγορία αυτή αναφέρθηκαν 1 υποκείμενο (10%), 0 αναπληρωτές δάσκαλοι (0%) και 1 αναπληρώτρια δασκάλα (10%). Μερικά χαρακτηριστικά παραδείγματα είναι τα ακόλουθα:

[...] για τα εργασιακά μας δικαιώματα, στο οποίο έχεις ένα άγχος ας πούμε να μην αρρωστήσω ή να μη μου τύχει τίποτα σοβαρό γιατί πέρα από 15 μέρες άδεια αναρρωτική δε δικαιούμαστε οι αναπληρωτές και σκέφτεσαι μη σου τύχει τίποτα κακό και θα αναγκαστείς να παραιτηθείς ή να βγεις σε άδεια άνευ αποδοχών πλέον... έχει γίνει και αυτό ένα άγχος. (ΓΚ1, Κλινική συνέντευξη 2, Ερ. 7β)

9.4.1.6. Οι γονείς ως άγχος: Αναφέρεται στις περιπτώσεις που το υποκείμενο αναφέρει ως άγχος την κατάσταση των γονέων του. Στην κατηγορία αυτή αναφέρθηκαν 1 υποκείμενο (10%), 0 αναπληρωτές δάσκαλοι (0%) και 1 αναπληρώτρια δασκάλα (10%). Μερικά χαρακτηριστικά παραδείγματα είναι τα ακόλουθα:

Τα απλά φυσιολογικά πράγματα, που αγχώνουν κάθε άνθρωπο. Να είναι οι δικοί του καλά, υγιείς, να μπορεί να είναι κοντά τους. (ΓΑ7, Κλινική συνέντευξη 2, Ερ. 7β)

Πότε; Τώρα, όσον αφορά το άγχος για την υγεία των γονιών μου και πόσο καλά θα είναι και πόσο καλά θα είμαστε όλοι, αυτό υπάρχει σε μικρό βαθμό καθημερινά επίσης. Αλλά σε πολύ μικρό βαθμό, ανεπαίσθητο. Αυξάνεται μόνο, όταν παρουσιάζεται ένα πρόβλημα υγείας. (ΓΑ7, Κλινική συνέντευξη 2, Ερ. 8)

Πώς το καταλαβαίνει: Το καταλαβαίνω από το ενδιαφέρον που δείχνω στους άλλους όταν παρουσιάζεται ένα πρόβλημα. (ΓΑ7, Κλινική συνέντευξη 2, Ερ. 8α)

Στη συνέχεια, στον πίνακα 23 παρουσιάζουμε τα συγκεντρωτικά αποτελέσματα για το άγχος των υποκειμένων σε σχέση με το φύλο τους.

Πίνακας 23. Ποσοστά κατηγοριών που σχετίζονται με το άγχος των υποκειμένων της έρευνας σε σχέση με το φύλο τους.

ΚΑΤΗΓΟΡΙΕΣ	ΥΠΟΚΕΙΜΕΝΑ		ΣΥΝΟΛΟ
	ΑΝΑΠΛΗΡΩΤΕΣ ΔΑΣΚΑΛΟΙ	ΑΝΑΠΛΗΡΩΤΡΙΕΣ ΔΑΣΚΑΛΕΣ	
Η αδιοριστία/αναπλήρωση ως άγχος	4 (40%)	4 (40%)	8 (80%)
Η νέα χρονιά ως άγχος	3 (30%)	2 (20%)	5 (50%)
Η διδασκαλία ως άγχος	0 (0%)	1 (10%)	1 (10%)
Οι σχολικές γιορτές ως άγχος	0 (0%)	1 (10%)	1 (10%)
Οι άδειες ως άγχος	0 (0%)	1 (10%)	1 (10%)
Οι γονείς ως άγχος	0 (0%)	1 (10%)	1 (10%)

Παρατηρώντας τον παραπάνω πίνακα διαπιστώνουμε ότι τα υποκείμενα παρουσιάζουν ως αχχογόνα διάφορα γεγονότα της ζωής και κυρίως της εργασίας τους όπως η αδιοριστία/αναπλήρωση, η νέα χρονιά, η διδασκαλία, οι σχολικές γιορτές, οι άδειες και η κατάσταση των γονέων τους. Το 80% αντρών και γυναικών, μοιρασμένου εξίσου μεταξύ των δύο φύλων, παρουσιάζουν ως μεγάλο άγχος τους την αδιοριστία και τη χρόνια αναπλήρωση κυρίως λόγω ανασφάλειας για το μέλλον, αλλά βεβαίως και λόγω των δυσκολιών που αντιμετωπίζουν ως αναπληρωτές στο παρόν. Επίσης ένα μικρότερο ποσοστό, που είναι το 50%, παρουσιάζουν ως μεγάλο άγχος τους την νέα σχολική χρονιά και συγκεκριμένα ό,τι αφορά το σχολείο και τη νέα τάξη, το νέο μέρος, το νέο σπίτι, τους νέους συναδέλφους, φίλους κλπ. Σε πολύ μικρά ποσοστά, που είναι το 10%, αναφέρονται όλα τα υπόλοιπα γεγονότα που προκαλούν άγχος, στα οποία αξίζει να σημειώσουμε πως αναφέρονται ως αχχογόνα μόνο από το γυναικείο φύλο των υποκειμένων.

Όσον αφορά τον χρόνο και τη συχνότητα εμφάνισης του κάθε άγχους, από τις αναφορές των υποκειμένων συμπεραίνουμε πως (α) το άγχος της αδιοριστίας εμφανίζεται πολύ συχνά ή υποβόσκει συνεχώς και κορυφώνεται τις μέρες που συζητούνται ή ανακοινώνονται διάφορα σχετικά με το καθεστώς εργασίας των αναπληρωτών και τους ενδεχόμενους διορισμούς, (β) το άγχος της νέας χρονιάς εμφανίζεται κυρίως την περίοδο πριν τις προσλήψεις αναπληρωτών και κορυφώνεται με την ανακοίνωση και έπειτα με όλη τη διαδικασία της μετακόμισης μέχρι να φτάσει να σταθεροποιηθεί στο νέο σπίτι και να γνωρίσει στο νέο σχολείο τους συναδέλφους και μαθητές. Τέλος για τα άγχη που αναφέρθηκαν λίγο επισημαίνουμε πως για τις άδειες και τις γιορτές εμφανίζονται την περίοδο που θέλει να λάβει άδεια κυρίως και την περίοδο πριν τη γιορτή που έχει αναλάβει, ενώ τα άγχη για τη διδασκαλία και την κατάσταση των γονέων είναι μόνιμα και εντείνονται όταν τα πράγματα στην τάξη ή στην υγεία των γονέων είναι σε κακή κατάσταση.

Όλα αυτά τα άγχη εμφανίζονται με διάφορες μορφές, όπως εκνευρισμό, αυπνίες κλπ. σύμφωνα με τις αναφορές των υποκειμένων και οι οποίες μορφές θα παρουσιαστούν εκτενώς στο επόμενο υποκεφάλαιο.

9.4.2. Αντιδράσεις (συμπεριφορές) και συμπτώματα απέναντι στο άγχος: Αφορά κυρίως υλικό που αντλήθηκε από την ερώτηση της συνέντευξης για τις αντιδράσεις (συμπεριφορές) και συμπτώματα που έχουν τα υποκείμενα όταν έχουν άγχος και αναλύοντας τις απαντήσεις τους έχουμε δεδομένα για πολλούς διαφορετικούς τρόπους που εκδηλώνεται. Έτσι προέκυψε η παρακάτω κατηγοριοποίηση:

9.4.2.1. Εσωστρέφεια/ κλείνομαι στον εαυτό μου: Αναφέρεται στις περιπτώσεις που το υποκείμενο αναφέρει πως κλείνεται στον εαυτό του όταν έχει άγχος. Στην κατηγορία

αυτή αναφέρθηκαν 3 υποκείμενα (30%), 1 αναπληρωτή δάσκαλο (10%) και 2 αναπληρώτριες δασκάλες (20%). Μερικά χαρακτηριστικά παραδείγματα είναι τα ακόλουθα:

[...] κλείνομαι στον εαυτό μου (ΓΚ1, Κλινική συνέντευξη 2, Ερ. 9α).

Βασική μου αντίδραση είναι ότι θέλω να απομονώνομαι (ΓΑ7, Κλινική συνέντευξη 2, Ερ. 9).

Θέλω να κλείνομαι στον εαυτό μου (ΑΣ8, Κλινική συνέντευξη 2, Ερ. 9).

9.4.2.2. Σοβαρός/ μη ευδιάθετος/ μίζερος: Αναφέρεται στις περιπτώσεις που το υποκείμενο αναφέρει πως είναι σοβαρός, μη ευδιάθετος, μίζερος κλπ. όταν έχει άγχος. Στην κατηγορία αυτή αναφέρθηκαν 3 υποκείμενα (30%), 2 αναπληρωτές δάσκαλοι (20%) και 1 αναπληρώτρια δασκάλα (10%). Μερικά χαρακτηριστικά παραδείγματα είναι τα ακόλουθα:

[...] δεν έχω διάθεση (ΓΚ1, Κλινική συνέντευξη 2, Ερ. 9α).

[...] μιζέρια κάποιες φορές [...] αρνητική ενέργεια θα έλεγα γενικότερα. (ΑΤ5, Κλινική συνέντευξη 2, Ερ. 9).

[...] μιλάω λίγο ίσως πιο σοβαρά από ότι συνήθως. Δηλαδή συνήθως επειδή είμαι πιο ευδιάθετος σε τέτοιες περιπτώσεις είμαι πιο μουντρούχος, κάπως έτσι το καταλαβαίνω (ΑΑ4, Κλινική συνέντευξη 2, Ερ. 9).

9.4.2.3. Δεν είμαι δημιουργικός/η: Αναφέρεται στις περιπτώσεις που το υποκείμενο αναφέρει πως δεν είναι δημιουργικός/η όταν έχει άγχος. Στην κατηγορία αυτή αναφέρθηκαν 1 υποκείμενο (10%), 0 αναπληρωτές δάσκαλοι (0%) και 1 αναπληρώτρια δασκάλα (1%). Μερικά χαρακτηριστικά παραδείγματα είναι τα ακόλουθα:

Δεν είμαι τόσο δημιουργική (ΓΚ1, Κλινική συνέντευξη 2, Ερ. 9α).

9.4.2.4. Μελαγχολία: Αναφέρεται στις περιπτώσεις που το υποκείμενο αναφέρει πως έχει μελαγχολία όταν έχει άγχος. Στην κατηγορία αυτή αναφέρθηκαν 1 υποκείμενο (10%), 0 αναπληρωτές δάσκαλοι (0%) και 1 αναπληρώτρια δασκάλα (1%). Μερικά χαρακτηριστικά παραδείγματα είναι τα ακόλουθα:

Με πιάνει μία μελαγχολία (ΓΚ1, Κλινική συνέντευξη 2, Ερ. 9α).

9.4.2.5. Απότομος/η στους γύρω: Αναφέρεται στις περιπτώσεις που το υποκείμενο αναφέρει πως γίνεται απότομος/η στους γύρω όταν έχει άγχος. Στην κατηγορία αυτή αναφέρθηκαν 2 υποκείμενα (20%), 0 αναπληρωτές δάσκαλοι (0%) και 2 αναπληρώτριες δασκάλες (20%). Μερικά χαρακτηριστικά παραδείγματα είναι τα ακόλουθα:

Γίνομαι απότομη (ΓΑ2, Κλινική συνέντευξη 2, Ερ. 9).

Έχω πιο νευρικές κινήσεις.. και μιλάω πιο απότομα. (ΓΠ6, Κλινική συνέντευξη 2, Ερ. 9).

9.4.2.6. Γκρινιάρης/α στους γύρω: Αναφέρεται στις περιπτώσεις που το υποκείμενο αναφέρει πως γίνεται γκρινιάρης/α στους γύρω όταν έχει άγχος. Στην κατηγορία αυτή

αναφέρθηκαν 1 υποκείμενο (10%), 0 αναπληρωτές δάσκαλοι (0%) και 1 αναπληρώτρια δασκάλα (1%). Μερικά χαρακτηριστικά παραδείγματα είναι τα ακόλουθα:

Γκρινιάρια στους γύρω μου (ΓΑ2, Κλινική συνέντευξη 2, Ερ. 9).

9.4.2.7. Δεν είμαι συγκεντρωμένος σε δουλειά/ δεν μπορώ να ασχοληθώ με άλλους:

Αναφέρεται στις περιπτώσεις που το υποκείμενο αναφέρει πως δεν είναι συγκεντρωμένος σε δουλειά ή δεν μπορεί να ασχοληθεί με άλλους όταν έχει άγχος. Στην κατηγορία αυτή αναφέρθηκαν 2 υποκείμενα (20%), 1 αναπληρωτή δάσκαλο (10%) και 1 αναπληρώτρια δασκάλα (10%). Μερικά χαρακτηριστικά παραδείγματα είναι τα ακόλουθα:

[...] δεν μπορώ να ασχοληθώ με τα προβλήματα των άλλων εκείνη τη συγκεκριμένη στιγμή (ΓΑ2, Κλινική συνέντευξη 2, Ερ. 9).

Δεν μπορώ να είμαι συγκεντρωμένος σε κάποια άλλη δουλειά (ΑΣ3, Κλινική συνέντευξη 2, Ερ. 9).

9.4.2.8. Συζητάω μόνο αυτό το θέμα/ επίκεντρο συζήτησης: Αναφέρεται στις περιπτώσεις που το υποκείμενο αναφέρει πως συζητάει μόνο αυτό το θέμα και είναι το επίκεντρο συζήτησης όταν έχει άγχος. Στην κατηγορία αυτή αναφέρθηκαν 1 υποκείμενο (10%), 1 αναπληρωτή δάσκαλο (10%) και 0 αναπληρώτριες δασκάλες (0%). Μερικά χαρακτηριστικά παραδείγματα είναι τα ακόλουθα:

[...] το μόνο θέμα το οποίο συζητάω εγώ είναι αυτό. Δηλαδή προσπαθώ με αυτά που λέω να είμαι το επίκεντρο της συζήτησης (ΑΣ3, Κλινική συνέντευξη 2, Ερ. 9).

9.4.2.9. Νευριάζω: Αναφέρεται στις περιπτώσεις που το υποκείμενο αναφέρει πως νευριάζει όταν έχει άγχος. Στην κατηγορία αυτή αναφέρθηκαν 6 υποκείμενα (60%), 4 αναπληρωτές δάσκαλοι (40%) και 2 αναπληρώτριες δασκάλες (20%). Μερικά χαρακτηριστικά παραδείγματα είναι τα ακόλουθα:

Νομίζω νευριάζω, όχι νευριάζω, δεν ξεσπάω (ΑΑ4, Κλινική συνέντευξη 2, Ερ. 9).

Νευρικότητα, που είναι πολύ λογικό (ΑΤ5, Κλινική συνέντευξη 2, Ερ. 9).

Εκνευρισμό.. εκνευρισμό που βγαίνει είτε με τον τρόπο της φωνής μου, είτε ακόμη και με τις κινήσεις μου. (ΓΠ6, Κλινική συνέντευξη 2, Ερ. 9).

[...] συνήθως μου βγαίνει σε θυμό και νεύρα με το παραμικρό. (ΑΣ8, Κλινική συνέντευξη 2, Ερ. 9).

Σίγουρα σε κάποιες περιπτώσεις μπορεί να βγει σε νεύρα, μπορεί δηλαδή να εκφραστεί σε νεύρα. Να είμαι δηλαδή λίγο πιο οξύθυμος σε κάποιες περιπτώσεις. (ΑΘ9, Κλινική συνέντευξη 2, Ερ. 9).

[...] είμαι συνέχεια στην πρίζα. (ΓΓ10, Κλινική συνέντευξη 2, Ερ. 8ε).

9.4.2.10. Κατσούφης/ μουτρωμένος: Αναφέρεται στις περιπτώσεις που το υποκείμενο αναφέρει πως είναι κατσούφης, μουτρωμένος όταν έχει άγχος. Στην κατηγορία αυτή αναφέρθηκαν 2 υποκείμενα (20%), 2 αναπληρωτές δάσκαλοι (20%) και 0 αναπληρώτριες δασκάλες (0%). Μερικά χαρακτηριστικά παραδείγματα είναι τα ακόλουθα:

[...] νομίζω είμαι πολύ...εε πώς να το πω κατσούφης [...] είμαι μουτρωμένος (AA4, Κλινική συνέντευξη 2, Ερ. 9).

[...] κατήφεια (AT5, Κλινική συνέντευξη 2, Ερ. 9).

9.4.2.11. Σκέφτομαι συνεχώς αυτό το άγχος: Αναφέρεται στις περιπτώσεις που το υποκείμενο αναφέρει πως σκέφτεται συνεχώς αυτό όταν έχει άγχος. Στην κατηγορία αυτή αναφέρθηκαν 1 υποκείμενο (10%), 1 αναπληρωτή δάσκαλο (10%) και 0 αναπληρώτριες δασκάλες (0%). Μερικά χαρακτηριστικά παραδείγματα είναι τα ακόλουθα:

[...] τα σκέφτομαι πολύ δεν τα δείχνω τόσο δεν τα λέω εννοώ, συνήθως τα έχω συνέχεια μες στο μυαλό μου (AA4, Κλινική συνέντευξη 2, Ερ. 9).

9.4.2.12. Αναποφάσιτος: Αναφέρεται στις περιπτώσεις που το υποκείμενο αναφέρει πως είναι αναποφάσιτος όταν έχει άγχος. Στην κατηγορία αυτή αναφέρθηκαν 1 υποκείμενο (10%), 1 αναπληρωτή δάσκαλο (10%) και 0 αναπληρώτριες δασκάλες (0%). Μερικά χαρακτηριστικά παραδείγματα είναι τα ακόλουθα:

Είμαι αναποφάσιτος σε πολλά πράγματα εκείνη την περίοδο, από το πιο απλό μέχρι το πιο περίπλοκο. (ΑΣ8, Κλινική συνέντευξη 2, Ερ. 9).

Στη συνέχεια, στον πίνακα 24 παρουσιάζουμε τα συγκεντρωτικά αποτελέσματα για τις αντιδράσεις και συμπτώματα στο άγχος των υποκειμένων σε σχέση με το φύλο τους.

Πίνακας 24. Ποσοστά κατηγοριών που σχετίζονται με τις αντιδράσεις και συμπτώματα στο άγχος των υποκειμένων της έρευνας σε σχέση με το φύλο τους.

ΚΑΤΗΓΟΡΙΕΣ	ΥΠΟΚΕΙΜΕΝΑ		ΣΥΝΟΛΟ
	ΑΝΑΠΛΗΡΩΤΕΣ ΔΑΣΚΑΛΟΙ	ΑΝΑΠΛΗΡΩΤΡΙΕΣ ΔΑΣΚΑΛΕΣ	
Εσωστρέφεια/ κλείνομαι στον εαυτό μου	1 (10%)	2 (20%)	3 (30%)
Σοβαρός/ μη ευδιάθετος/ μίζερος	2 (20%)	1 (10%)	3 (30%)
Δεν είμαι δημιουργικός/η	0 (0%)	1 (10%)	1 (10%)
Μελαγχολία	0 (0%)	1 (10%)	1 (10%)
Απότομος/η στους γύρω	0 (0%)	2 (20%)	2 (20%)
Γκρινιάρης/α στους γύρω	0 (0%)	1 (10%)	1 (10%)
Δεν είμαι συγκεντρωμένος σε δουλειά/ δεν μπορώ να ασχοληθώ με άλλους	1 (10%)	1 (10%)	2 (20%)
Συζητάω μόνο αυτό το θέμα/ επίκεντρο συζήτησης	1 (10%)	0 (0%)	1 (10%)
Νευριάζω	4 (40%)	2 (20%)	6 (60%)
Κατσούφης/ μουτρωμένος	2 (20%)	0 (0%)	2 (20%)
Σκέφτομαι συνεχώς αυτό το άγχος	1 (10%)	0 (0%)	1 (10%)
Αναποφάσιτος	1 (10%)	0 (0%)	1 (10%)

Παρατηρώντας τον παραπάνω πίνακα διαπιστώνουμε ότι τα υποκείμενα της έρευνας απάντησαν όσον αφορά τις αντιδράσεις (συμπεριφορές) και συμπτώματα απέναντι στο άγχος τους τα επόμενα: εσωστρέφεια/ κλείνομαι στον εαυτό μου, σοβαρός/ μη ευδιάθετος/ μίζερος, μη δημιουργικός/η, μελαγχολία, απότομος/η στους γύρω,

γκρινιάρης/α στους γύρω, δεν είμαι συγκεντρωμένος σε δουλειά/ δεν μπορώ να ασχοληθώ με άλλους, συζητάω μόνο αυτό το θέμα/ επίκεντρο συζήτησης, νευριάζω, κατσούφης/ μουτρωμένος, σκέφτομαι συνεχώς αυτό το άγχος, αναποφάσιτος. Συγκεκριμένα το μεγαλύτερο ποσοστό, που είναι το 60%, αντρών και γυναικών ανέφεραν ως αντίδραση τα νεύρα που νιώθουν και εκδηλώνουν. Σε ένα πολύ μικρότερο ποσοστό, που είναι το 30%, αντρών και γυναικών έχουμε δύο περιπτώσεις συμπεριφορών και συμπτωμάτων, (α) την εσωστρέφεια αφού αναφέρουν χαρακτηριστικά πως κλείνονται στον εαυτό τους και δε θέλουν πολλές συναναστροφές με άλλους και (β) πως είναι σοβαροί, μη ευδιάθετοι, μίζεροι κλπ. όταν έχουν άγχος. Αξίζει να αναφέρουμε, αν και σε πολύ μικρό ποσοστό που είναι το 20% του συνόλου των συμμετεχόντων συναντάμε 3 περιπτώσεις: (α) οι γυναίκες πως γίνονται απότομες/η στους γύρω τους όταν έχουν άγχος, (β) οι άντρες αναφέρουν για τον εαυτό τους πως είναι κατσούφης ή μουτρωμένος όταν έχει άγχος και τέλος (γ) 2 υποκείμενα της έρευνας και των δυο φύλων ανέφεραν πως δεν είναι συγκεντρωμένοι στη δουλειά ή δεν μπορούν να ασχοληθούν με άλλους όταν έχουν άγχος.

9.4.3. Το βίωμα του σώματος απέναντι στο άγχος: Αφορά κυρίως υλικό που αντλήθηκε από την ερώτηση της συνέντευξης για το πώς βιώνουν το σώμα τους τα υποκείμενα όταν έχουν άγχος και αναλύοντας τις απαντήσεις τους έχουμε δεδομένα για πολλούς διαφορετικούς τρόπους που το βιώνουν. Έτσι προέκυψε η παρακάτω κατηγοριοποίηση:

9.4.3.1. Ξηροδερμία: Αναφέρεται στις περιπτώσεις που το υποκείμενο αναφέρει πως έχει ή είχε ξηροδερμία σε καταστάσεις άγχους. Στην κατηγορία αυτή αναφέρθηκαν 1 υποκείμενο (10%), 0 αναπληρωτές δάσκαλοι (0%) και 1 αναπληρώτρια δασκάλα (10%). Μερικά χαρακτηριστικά παραδείγματα είναι τα ακόλουθα:

Βγάζω ξηροδερμία (ΓΚ1, Κλινική συνέντευξη 2, Ερ. 10).

9.4.3.2. Αϋπνία: Αναφέρεται στις περιπτώσεις που το υποκείμενο αναφέρει πως έχει ή είχε αϋπνία σε καταστάσεις άγχους. Στην κατηγορία αυτή αναφέρθηκαν 3 υποκείμενα (30%), 0 αναπληρωτές δάσκαλοι (0%) και 3 αναπληρώτριες δασκάλες (30%). Μερικά χαρακτηριστικά παραδείγματα είναι τα ακόλουθα:

[...] μπορεί να χάσω και τον ύπνο μου (ΓΚ1, Κλινική συνέντευξη 2, Ερ. 10).

Δεν κοιμάμαι εύκολα (ΓΑ2, Κλινική συνέντευξη 2, Ερ. 10).

[...] έλλειψη ύπνου (ΓΓ10, Κλινική συνέντευξη 2, Ερ. 9).

9.4.3.3. Ενόχληση στο πόδι: Αναφέρεται στις περιπτώσεις που το υποκείμενο αναφέρει πως έχει ή είχε ενόχληση στο πόδι σε καταστάσεις άγχους. Στην κατηγορία αυτή αναφέρθηκαν 1 υποκείμενο (10%), 1 αναπληρωτή δάσκαλο (10%) και 0 αναπληρώτριες δασκάλες (0%). Μερικά χαρακτηριστικά παραδείγματα είναι τα ακόλουθα:

[...] το βιώνω έντονα εξαιτίας και του προβλήματος που έχω στο πόδι μου. (ΑΣ3, Κλινική συνέντευξη 2, Ερ. 10).

9.4.3.4. Τρέμουλο: Αναφέρεται στις περιπτώσεις που το υποκείμενο αναφέρει πως έχει ή είχε τρέμουλο σε καταστάσεις άγχους. Στην κατηγορία αυτή αναφέρθηκαν 1 υποκείμενο (10%), 1 αναπληρωτή δάσκαλο (10%) και 0 αναπληρώτριες δασκάλες (0%). Μερικά χαρακτηριστικά παραδείγματα είναι τα ακόλουθα:

Αισθάνομαι σαν να τρέμει το σώμα μου, δεν φαίνεται βέβαια στους γύρω μου, αλλά εγώ το βιώνω έτσι. Είναι κάτι πραγματικό, αλλά για εμένα. Είναι τόσο δυσδιάκριτο για τους άλλους, που μόνο εγώ μπορώ να το βιώσω, αλλά δεν παύει να είναι κάτι δυσάρεστο για μένα. (ΑΣ3, Κλινική συνέντευξη 2, Ερ. 10).

9.4.3.5. Ταχυκαρδία: Αναφέρεται στις περιπτώσεις που το υποκείμενο αναφέρει πως έχει ή είχε ταχυκαρδία σε καταστάσεις άγχους. Στην κατηγορία αυτή αναφέρθηκαν 2 υποκείμενα (20%), 1 αναπληρωτή δάσκαλο (10%) και 1 αναπληρώτρια δασκάλα (10%). Μερικά χαρακτηριστικά παραδείγματα είναι τα ακόλουθα:

[...] έχει τύχει στην καριέρα μου να γίνονται περιστατικά, στο σχολείο για το συγκεκριμένο άγχος νιώθω παράδειγμα ταχυκαρδία (ΑΑ4, Κλινική συνέντευξη 2, Ερ. 10α).

Ταχυκαρδίες (ΓΓ10, Κλινική συνέντευξη 2, Ερ. 9).

9.4.3.6. Κόμπος στο στομάχι/ σφίξιμο/ ανορεξία: Αναφέρεται στις περιπτώσεις που το υποκείμενο αναφέρει πως έχει ή είχε κόμπο στο στομάχι, σφίξιμο, ανορεξία και ανακατωσούρες σε καταστάσεις άγχους. Στην κατηγορία αυτή αναφέρθηκαν 5 υποκείμενα (50%), 2 αναπληρωτές δάσκαλοι (20%) και 3 αναπληρώτριες δασκάλες (30%). Μερικά χαρακτηριστικά παραδείγματα είναι τα ακόλουθα:

[...] έχω ανακατωσούρες (ΓΑ2, Κλινική συνέντευξη 2, Ερ. 10).

[...] κόμπο στο στομάχι ανάλογα αν είναι σοβαρό [...] δεν έχεις πολύ όρεξη, νιώθεις σφιγμένος (ΑΑ4, Κλινική συνέντευξη 2, Ερ. 10α).

Με πόνους στο στομάχι. (ΓΑ7, Κλινική συνέντευξη 2, Ερ. 10).

Νιώθω ένα σφίξιμο στο στομάχι. (ΑΣ8, Κλινική συνέντευξη 2, Ερ. 10).

[...] έλλειψη όρεξης. (ΓΓ10, Κλινική συνέντευξη 2, Ερ. 9).

9.4.3.7. Πονοκέφαλος: Αναφέρεται στις περιπτώσεις που το υποκείμενο αναφέρει πως έχει ή είχε πονοκέφαλο σε καταστάσεις άγχους. Στην κατηγορία αυτή αναφέρθηκαν 1 υποκείμενο (10%), 1 αναπληρωτή δάσκαλο (10%) και 0 αναπληρώτριες δασκάλες (0%). Μερικά χαρακτηριστικά παραδείγματα είναι τα ακόλουθα:

[...] με έχει πιάσει και πονοκέφαλος τώρα αρκετές φορές (ΑΑ4, Κλινική συνέντευξη 2, Ερ. 10α).

9.4.3.8. Κούραση: Αναφέρεται στις περιπτώσεις που το υποκείμενο αναφέρει πως νιώθει κουρασμένο το σώμα του όταν έχει άγχος. Στην κατηγορία αυτή αναφέρθηκαν 2 υποκείμενα (20%), 1 αναπληρωτή δάσκαλο (10%) και 1 αναπληρώτρια δασκάλα (10%). Μερικά χαρακτηριστικά παραδείγματα είναι τα ακόλουθα:

Κουρασμένο θα έλεγα, εξουθενωμένο (ΑΤ5, Κλινική συνέντευξη 2, Ερ. 10).

Κουρασμένο. (ΓΓ10, Κλινική συνέντευξη 2, Ερ. 10).

9.4.3.9. Νευρικές κινήσεις: Αναφέρεται στις περιπτώσεις που το υποκείμενο αναφέρει πως κάνει κάποιες συγκεκριμένες νευρικές κινήσεις όταν έχει άγχος. Στην κατηγορία αυτή αναφέρθηκαν 1 υποκείμενο (10%), 0 αναπληρωτές δάσκαλοι (0%) και 1

αναπληρώτρια δασκάλα (10%). Μερικά χαρακτηριστικά παραδείγματα είναι τα ακόλουθα:

Έχω κάποιες νευρικές κινήσεις, όπως είπα, και κάποια συγκεκριμένα πράγματα που κάνω όταν νιώθω ότι είμαι αγχωμένη. (ΓΠ6, Κλινική συνέντευξη 2, Ερ. 10).

Στη συνέχεια, στον πίνακα 25 παρουσιάζουμε τα συγκεντρωτικά αποτελέσματα για το βίωμα του σώματος στο άγχος των υποκειμένων σε σχέση με το φύλο τους.

Πίνακας 25. Ποσοστά κατηγοριών που σχετίζονται με το βίωμα του σώματος στο άγχος των υποκειμένων της έρευνας σε σχέση με το φύλο τους.

ΚΑΤΗΓΟΡΙΕΣ	ΥΠΟΚΕΙΜΕΝΑ		ΣΥΝΟΛΟ
	ΑΝΑΠΛΗΡΩΤΕΣ ΔΑΣΚΑΛΟΙ	ΑΝΑΠΛΗΡΩΤΡΙΕΣ ΔΑΣΚΑΛΕΣ	
Ξηροδερμία	0 (0%)	1 (10%)	1 (10%)
Αϋπνία	0 (0%)	3 (30%)	3 (30%)
Ενόχληση στο πόδι	1 (10%)	0 (0%)	1 (10%)
Τρέμουλο	1 (10%)	0 (0%)	1 (10%)
Ταχυκαρδία	1 (10%)	1 (10%)	2 (20%)
Κόμπος στο στομάχι/σφίξιμο/ ανορεξία	2 (20%)	3 (30%)	5 (50%)
Πονοκέφαλος	1 (10%)	0 (0%)	1 (10%)
Κούραση	1 (10%)	1 (10%)	2 (20%)
Νευρικές κινήσεις	0 (0%)	1 (10%)	1 (10%)

Παρατηρώντας τον παραπάνω πίνακα διαπιστώνουμε ότι τα υποκείμενα της έρευνας ανέφεραν όσον αφορά το πώς βιώνουν το σώμα τους όταν έχουν άγχος τα ακόλουθα: ξηροδερμία, αϋπνία, ενόχληση στο πόδι, τρέμουλο, ταχυκαρδία, κόμπος στο στομάχι/σφίξιμο/ ανορεξία, πονοκέφαλος, κούραση και νευρικές κινήσεις. Συγκεκριμένα το μεγαλύτερο ποσοστό, που είναι το 50%, αντρών και γυναικών ανέφεραν πως όταν είναι αγχωμένοι έχουν έναν κόμπο-σφίξιμο στο στομάχι, ανορεξία και ανακατωσούρες. Σε ένα μικρότερο ποσοστό, που είναι το 30%, που αφορά μόνο γυναίκες αναφέρουν πως δυσκολεύονται να κοιμηθούν βιώνοντας δηλαδή αϋπνίες. Σε ένα πολύ μικρό ποσοστό, που είναι το 20%, αντρών και γυναικών απαντούν πως έχουν ταχυκαρδία και άλλοι πως νιώθουν κουρασμένο το σώμα τους όταν έχουν άγχος.

9.4.4. Αντιμετώπιση/μείωση άγχους: Αφορά κυρίως υλικό που αντλήθηκε από τις ερωτήσεις της συνέντευξης: «Τι κάνεις για να αντιμετωπίσεις ή για να μειώσεις το άγχος σου;», «Συζητάς το άγχος σου με κοντινά σου πρόσωπα της οικογένειας και αν ναι με ποιά και πως προσπαθούν να σε βοηθήσουν;», «Υπάρχουν άλλα άτομα που σε βοηθούν όταν έχεις άγχος;» και αναλύοντας τις απαντήσεις των υποκειμένων έχουμε δεδομένα για πολλούς διαφορετικούς τρόπους αντιμετώπισης. Έτσι προέκυψε η παρακάτω κατηγοριοποίηση:

9.4.4.1. Συζήτηση: Αναφέρεται στις περιπτώσεις που το υποκείμενο αναφέρει πως αντιμετωπίζει ή μειώνει το άγχος του με συζήτηση. Στην κατηγορία αυτή αναφέρθηκαν 9 υποκείμενα (90%), 4 αναπληρωτές δάσκαλοι (40%) και 5 αναπληρώτριες δασκάλες (50%). Μερικά χαρακτηριστικά παραδείγματα είναι τα ακόλουθα:

Το συζητάμε με συναδέλφισσες αναπληρώτριες... (ΓΚ1, Κλινική συνέντευξη 2, Ερ. 12).

Όσον αφορά την εργασία μου πάντα το συζητάω, με τον άντρα μου, με τη μητέρα μου, με φίλες μου ίσως, που μπορούν να με βοηθήσουν και προσπαθούν και αυτοί να δώσουν λύσεις ή και να με βοηθήσουν σε διάφορα πράγματα. (ΓΑ2, Κλινική συνέντευξη 2, Ερ. 12).

Εε κυρίως άτομα από το φιλικό ή το συναδελφικό περιβάλλον. Με αυτά μπορώ να μοιραστώ το πρόβλημα, διότι αυτά το κατανοούν. Με κάποιον που δεν κάνει την ίδια δουλειά με εμένα, είναι δύσκολο να το βιώσει αυτό το οποίο γίνεται, να το καταλάβει και να μου πει κάτι. Και να θέλει, δεν μπορεί δηλαδή αρκετές φορές. (ΑΣ3, Κλινική συνέντευξη 2, Ερ. 13).

[...] το συζητάω σίγουρα με την κοπέλα μου και με φίλους μου και κάπως έτσι νομίζω τα αντιμετωπίζω κίολας δηλαδή αυτό που λένε τα βγάξεις από μέσα... σου κάπως έτσι. (ΑΑ4, Κλινική συνέντευξη 2, Ερ. 13).

Νομίζω ότι η μόνη παρηγοριά είναι η κουβέντα με συναδέλφους και [...] με τη γυναίκα μου (ΑΤ5, Κλινική συνέντευξη 2, Ερ. 11).

Κυρίως με το σύντροφό μου. [...] Και με τις κοντινές μου φίλες. [...] Και με την οικογένειά μου, αλλά πρώτα με το σύντροφό μου και έπειτα με τα αδέρφια μου και τους γονείς μου. (ΓΠ6, Κλινική συνέντευξη 2, Ερ. 12α & 12β & 13).

Ναι. [...] Με τους γονείς μου κατά βάση. (ΓΑ7, Κλινική συνέντευξη 2, Ερ. 12 & 12α).

Ένας τρόπος είναι να προσπαθώ να συζητάω με τη γυναίκα μου. (ΑΘ9, Κλινική συνέντευξη 2, Ερ. 11).

Κυρίως με τη μαμά μου. [...] Με φίλες μου. [...] Θα μου πει να κάνω υπομονή συνήθως. Δεν θα μου πει κάτι το πολύ ουσιαστικό, γιατί δεν μπορεί να ξέρει, ειδικά αν είναι κάτι πάνω στη δουλειά, δεν μπορεί να ξέρει ακριβώς να μου πει κάνε αυτό ή κάνε εκείνο για να σου φύγει [...] Το συζητάω ναι. (ΓΠ10, Κλινική συνέντευξη 2, Ερ. 12α & 12β & 13 & 13α).

9.4.4.2. Αποφυγή συζήτησης: Αναφέρεται στις περιπτώσεις που το υποκείμενο αναφέρει πως αποφεύγει τη συζήτηση με κάποια άτομα γιατί του δημιουργούν επιπλέον άγχος. Στην κατηγορία αυτή αναφέρθηκαν 5 υποκείμενα (50%), 3 αναπληρωτές δάσκαλοι (30%) και 2 αναπληρώτριες δασκάλες (20%). Μερικά χαρακτηριστικά παραδείγματα είναι τα ακόλουθα:

[...] «εντάξει... είναι αναλόγως την ψυχολογία γιατί μπορεί και οι συνάδελφοι και εκείνοι να είναι αγχωμένοι και αντί να σε καλμάρουνε μπορεί και να σε χειροτερεύουνε... την κατάσταση... γιατί πλέον όλοι οι συνάδελφοι είναι απογοητευμένοι με αυτή την κατάσταση». Για τον πατέρα της επίσης λέει: «Ενώ τα πρώτα χρόνια το συζητούσαμε, πλέον ούτε κι εκείνος θέλει να το συζητάει γιατί αγχώνεται... δεν το συζητάω με κανέναν». Ο πατέρας της αγχώνεται «γιατί βλέπει ότι έχουν περάσει τόσα χρόνια και δεν έχει έρθει η μονιμοποίηση» και «του βγαίνει εκνευρισμός και δεν το συζητάω καθόλου» με αποτέλεσμα να της αυξάνεται το άγχος λόγω του άγχους του πατέρα της «και πλέον δεν έχω και εγώ τη διάθεση να το συζητήσω μαζί του» (ΓΚ1, Κλινική συνέντευξη 2, Ερ. 12 – 12δ).

[...] με την οικογένειά μου δεν τα συζητάω όχι νομίζω, τις περισσότερες φορές δεν τα συζητάω επειδή είχα μικρότερος ένα θέμα υγείας νιώθω πλέον ότι δεν θέλω να δείχνω [...] στους γονείς μου ότι έχω σκοτούρες, γιατί πιστεύω ότι θα στεναχωριούνται πιο πολύ για αυτό...(ΑΑ4, Κλινική συνέντευξη 2, Ερ. 12).

[...] τώρα τελευταία συζητάω πιο αραιά με τους γονείς μου, γιατί βλέπω ότι οι συζητήσεις μας παλιότερα μας έφερναν σε διένεξη, γιατί ήμασταν όλοι αγχωμένοι. (ΑΤ5, Κλινική συνέντευξη 2, Ερ. 12).

Προτιμώ να μην το συζητάω, όχι. (ΑΣ8, Κλινική συνέντευξη 2, Ερ. 13).

[...] δεν μπορώ να κάνω κάτι. Αν το συζητήσω μπορεί να αγχωθώ περισσότερο. (ΓΤ10, Κλινική συνέντευξη 2, Ερ. 11α).

9.4.4.3. Βοήθεια από άλλους/ενίσχυση: Αναφέρεται στις περιπτώσεις που το υποκείμενο αναφέρει πως αντιμετωπίζει ή μειώνει το άγχος του με την έμπρακτη βοήθεια των άλλων ή με την ενίσχυση του εαυτού του από τα οικεία του πρόσωπα. Στην κατηγορία αυτή αναφέρθηκαν 8 υποκείμενα (80%), 4 αναπληρωτές δάσκαλοι (40%) και 4 αναπληρώτριες δασκάλες (40%). Μερικά χαρακτηριστικά παραδείγματα είναι τα ακόλουθα:

[...] ο άντρας μου, η μητέρα μου και οι φίλοι [...] Βοηθώντας με να βρω λύσεις ή βοηθώντας με έμπρακτα. Έμπρακτα στο να με βοηθήσουν, να κάνουν και αυτοί πράγματα μαζί μου. (ΓΑ2, Κλινική συνέντευξη 2, Ερ. 13 & 13α).

[...] με τους γονείς μου κυρίως, οι οποίοι μου λένε διάφορα, ότι όλοι έχουν περάσει από κάποια φάση δύσκολη, προσωπικά, επαγγελματικά. Μου δίνουν δύναμη ότι όλα αυτά, κάποια στιγμή θα τελειώσουν και γενικώς με ενισχύουν με διάφορους τρόπους, κυρίως με τη συζήτηση. (ΑΣ3, Κλινική συνέντευξη 2, Ερ. 12).

[...] όταν μιλάω ας πούμε με την κοπέλα μου μου δίνει δείχνει κατανόηση, μου λέει να μη στεναχωριέμαι ,τα κλασικά, προσπαθεί να με ηρεμήσει. Όταν μιλάω με φίλους, εντάξει και από κει θα πάρω συμβουλές αλλά εκεί πέρα το γυρνάμε και στο χαβαλέ αρκετά, λέμε αστεία, λέμε χαζομάρες, λέμε και διάφορα πράγματα έτσι που ξεχνιέμαι, οπότε με βοηθάνε να ξεχαστώ ή να ηρεμήσω κάπως. (ΑΑ4, Κλινική συνέντευξη 2, Ερ. 13α).

Με τον γιο μου ξεχνιέμαι, γιατί πάω παίζω. (ΑΤ5, Κλινική συνέντευξη 2, Ερ. 12α).

Προσπαθούν να με κάνουν να σκέφτομαι θετικά και ότι όλα θα έρθουν στη ζωή μου όπως τα επιθυμώ. Για παράδειγμα αυτό που με αγχώνει ότι θέλω να κάνω οικογένεια.. και με αγχώνει αυτό το πράγμα πολύ .. μου λένε ότι όταν θα έρθει εκείνη η στιγμή όλα θα λυθούν και ότι οι αποφάσεις θα είναι πιο εύκολες που θα πρέπει να πάρω. (ΓΠ6, Κλινική συνέντευξη 2, Ερ. 13α).

Όπως προσπαθούν να βοηθήσουν οι γονείς τα παιδιά, δηλαδή «εμείς είμαστε εδώ θα σε στηρίξουμε», τέτοιες κουβέντες, τέτοιου τύπου και προσπαθούν να ελαφρύνουν την κατάσταση με την παρουσία τους. [...] οι γονείς μου, δεν μπορούν να με βοηθήσουν αυτή τη στιγμή, τη στιγμή εκείνη που εκδηλώνεται όλο αυτό το άγχος, σε δεύτερο χρόνο. (ΓΑ7, Κλινική συνέντευξη 2, Ερ. 12β & 13).

[...] κάτι που πάντα με βοηθάει είναι το να βλέπω και τα χειρότερα πράγματα. Δηλαδή το να βλέπεις ανθρώπους που έχουν βιώσει πιο δύσκολες καταστάσεις, σου δίνει θάρρος. Εμένα πάντως μου δίνει, με βοηθάει αυτό. [...] τα συζητάω με τους γονείς μου και με τη γυναίκα μου. [...] Προσπαθώντας να μου δώσουν θάρρος, να μου δώσουν κουράγιο. Προσπαθούν και οι ίδιοι να είναι αισιόδοξοι, διότι η βασική αρχή είναι ότι δεν χρειάζεται να αγχωνόμαστε, καλά να είμαστε και θα τα καταφέρουμε. (ΑΘ9, Κλινική συνέντευξη 2, Ερ. 11 & 12 & 12α).

Για το σχολείο θα το συζητήσω, θα πάρω ιδέες από φίλους, συναδέλφους. Από κάποιον που μπορεί να με βοηθήσει επί της ουσίας. (ΓΓ10, Κλινική συνέντευξη 2, Ερ. 11β).

9.4.4.4. Δραστηριότητες: Αναφέρεται στις περιπτώσεις που το υποκείμενο αναφέρει πως αντιμετωπίζει ή μειώνει το άγχος του με διάφορες δραστηριότητες. Στην κατηγορία αυτή αναφέρθηκαν 6 υποκείμενα (60%), 4 αναπληρωτές δάσκαλοι (40%) και 2 αναπληρώτριες δασκάλες (20%). Μερικά χαρακτηριστικά παραδείγματα είναι τα ακόλουθα:

[...] παίρνω τους δρόμους, περπατάω. Πηγαίνω για περπάτημα τρέξιμο τον τελευταίο καιρό (ΓΚ1, Κλινική συνέντευξη 2, Ερ. 11).

Να πάω μία βόλτα ίσως [...] Τέτοια πράγματα, να διαβάσω ένα βιβλίο, να δω κάτι άλλο στον υπολογιστή. (ΑΣ3, Κλινική συνέντευξη 2, Ερ. 11).

Εμπειρικά επειδή πέρσι ...πέρσι, όχι μόνο πέρσι και άλλες χρονιές πήγαινα γυμναστήριο ξέρω ότι με βοηθούσε πολύ αυτό, αλλά δεν το κάνω πάντα γιατί το ξεχνάω... Όχι ξεχνάω να πάω, εννοώ δεν έχω στο νου μου κάθε φορά θα γραφτεί γυμναστήριο γιατί θα σε βοηθήσει Όταν όμως γράφομαι και πηγαίνω ξέρω ότι ξεχνιέμαι... [...] επίσης μου αρέσει πολύ το σινεμά ή να βλέπω ταινίες ή σειρές οπότε και με αυτό πιστεύω ξεχνιέμαι. [...] Δηλαδή σε εισαγωγικά η ψυχαγωγία, να ξεχαστώ δηλαδή να βγω να περάσω καλά... με φίλους ή με παρέες η να κάνω κάτι ή η άθληση όπως είπα...(ΑΑ4, Κλινική συνέντευξη 2, Ερ. 11).

[...] φυσικά ο αθλητισμός και η μουσική. (ΑΤ5, Κλινική συνέντευξη 2, Ερ. 11).

Περπατάω πολύ. (ΓΑ7, Κλινική συνέντευξη 2, Ερ. 11).

Προσπαθώ να κάνω διαλογισμό. (ΑΣ8, Κλινική συνέντευξη 2, Ερ. 11).

9.4.4.5. Εξεύρεση λύσης από τον ίδιο/α: Αναφέρεται στις περιπτώσεις που το υποκείμενο αναφέρει πως αντιμετωπίζει ή μειώνει το άγχος του ψάχνοντας και προσπαθώντας να το επιλύσει άμεσα και μόνος. Στην κατηγορία αυτή αναφέρθηκαν 1 υποκείμενο (10%), 0 αναπληρωτές δάσκαλοι (0%) και 1 αναπληρώτρια δασκάλα (10%). Μερικά χαρακτηριστικά παραδείγματα είναι τα ακόλουθα:

Προσπαθώ να βρω λύσεις. Αυτό τίποτα άλλο. (ΓΑ2, Κλινική συνέντευξη 2, Ερ. 11).

9.4.4.6. Αποφυγή σκέψης: Αναφέρεται στις περιπτώσεις που το υποκείμενο αναφέρει πως αντιμετωπίζει ή μειώνει το άγχος του αποφεύγοντας να το σκέφτεται με διάφορους τρόπους. Στην κατηγορία αυτή αναφέρθηκαν 2 υποκείμενα (20%), 1 αναπληρωτή δάσκαλο (10%) και 1 αναπληρώτρια δασκάλα (10%). Μερικά χαρακτηριστικά παραδείγματα είναι τα ακόλουθα:

Προσπαθώ να μην το σκέφτομαι αυτό που μου προκαλεί άγχος. Να κάνω κάτι άλλο διαφορετικό από αυτό που κοιτούσα εκείνη την ώρα. (ΑΣ3, Κλινική συνέντευξη 2, Ερ. 11).

Προσπαθώ να ξεχνιέμαι αλλάζοντας παραστάσεις (ΓΠ6, Κλινική συνέντευξη 2, Ερ. 11).

9.4.4.7. Μικρό ταξίδι: Αναφέρεται στις περιπτώσεις που το υποκείμενο αναφέρει πως αντιμετωπίζει ή μειώνει το άγχος του πηγαίνοντας ένα μικρό ταξίδι. Στην κατηγορία αυτή αναφέρθηκαν 1 υποκείμενο (10%), 0 αναπληρωτές δάσκαλοι (0%) και 1 αναπληρώτρια δασκάλα (10%). Μερικά χαρακτηριστικά παραδείγματα είναι τα ακόλουθα:

[...] κάνοντας ένα μικρό ταξίδι ή πηγαίνοντας σε ένα διαφορετικό μέρος έστω και για μία μέρα προκειμένου να ξεχαστώ. Ειδικά σε ένα μέρος που έχει θάλασσα. (ΓΠ6, Κλινική συνέντευξη 2, Ερ. 11).

Στη συνέχεια, στον πίνακα 26 παρουσιάζουμε τα συγκεντρωτικά αποτελέσματα για τους τρόπους αντιμετώπισης του άγχους των υποκειμένων σε σχέση με το φύλο τους.

Πίνακας 26. Ποσοστά κατηγοριών που σχετίζονται με τους τρόπους αντιμετώπισης του άγχους των υποκειμένων της έρευνας σε σχέση με το φύλο τους.

ΚΑΤΗΓΟΡΙΕΣ	ΥΠΟΚΕΙΜΕΝΑ		ΣΥΝΟΛΟ
	ΑΝΑΠΛΗΡΩΤΕΣ ΔΑΣΚΑΛΟΙ	ΑΝΑΠΛΗΡΩΤΡΙΕΣ ΔΑΣΚΑΛΕΣ	
Συζήτηση	4 (40%)	5 (50%)	9 (90%)
Αποφυγή συζήτησης	3 (30%)	2 (20%)	5 (50%)
Βοήθεια από άλλους/ενίσχυση	4 (40%)	4 (40%)	8 (80%)
Δραστηριότητες	4 (40%)	2 (20%)	6 (60%)
Εξέυρεση λύσης από τον ίδιο/α	0 (0%)	1 (10%)	1 (10%)
Αποφυγή σκέψης	1 (10%)	1 (10%)	2 (20%)
Μικρό ταξίδι	0 (0%)	1 (10%)	1 (10%)

Παρατηρώντας τον παραπάνω πίνακα διαπιστώνουμε ότι τα υποκείμενα της έρευνας αναφέρουν για τον τρόπο που αντιμετωπίζουν το άγχος τους τα ακόλουθα: συζήτηση, αποφυγή συζήτησης, βοήθεια από άλλους/ενίσχυση, δραστηριότητες, εξεύρεση λύσης από τον ίδιο/α, αποφυγή σκέψης και ένα μικρό ταξίδι. Συγκεκριμένα το μεγαλύτερο ποσοστό, που είναι το 90%, αντρών και γυναικών απαντούν πως συνήθως συζητούν το άγχος τους με κοντινά τους πρόσωπα της οικογένειας, με τον/την σύντροφο ή τους φίλους. Επίσης σε ποσοστό 80% αναφέρουν πως οι άλλοι προσπαθούν να τους βοηθήσουν ενισχύοντάς τους ή βοηθώντας τους έμπρακτα με κάποιο τρόπο. Σε ένα μικρότερο ποσοστό, που είναι το 60%, αντρών και γυναικών απαντούν πως ασχολούνται με διάφορες δραστηριότητες για να ξεχάσουν ή να αντιμετωπίσουν το άγχος τους. Τα μισά υποκείμενα ανέφεραν επίσης πως πολλές φορές αποφεύγουν να συζητήσουν το άγχος τους με όλους ή με κάποια συγκριμένα άτομα που τους αγχώνουν περισσότερο ανάλογα με την κάθε περίπτωση, όπως όταν τα άλλα άτομα είναι επίσης αγχωμένα με το ίδιο ζήτημα π.χ. του διορισμού.

9.4.5. Υπερβολικό άγχος: Αφορά κυρίως υλικό που αντλήθηκε από την ερώτηση της συνέντευξης: «Πώς λειτουργείς σαν άτομο όταν το άγχος σου αυξηθεί σε υπερβολικό βαθμό;» και αναλύοντας τις απαντήσεις των υποκειμένων αναφέρουμε την πρώτη σκέψη για τον τρόπο που αντιδρά και ο οποίος είναι και ο κυρίαρχος γι' αυτό το άτομο. Δε γίνεται η αναφορά στις δεύτερες σκέψεις γιατί έχουν ήδη αναλυθεί σε προηγούμενη ενότητα για το άγχος τους. Έτσι προέκυψε η παρακάτω κατηγοριοποίηση:

9.4.5.1. Εσωστρέφεια: Αναφέρεται στις περιπτώσεις που το υποκείμενο αναφέρει ως πρώτη σκέψη για το υπερβολικό άγχος του πως κλείνεται στον εαυτό του. Στην κατηγορία αυτή αναφέρθηκαν 5 υποκείμενα (50%), 3 αναπληρωτές δάσκαλοι (30%) και 2 αναπληρώτριες δασκάλες (20%). Μερικά χαρακτηριστικά παραδείγματα είναι τα ακόλουθα:

[...] κλείνομαι στον εαυτό μου, χάνω τον ύπνο μου (ΓΚ1, Κλινική συνέντευξη 2, Ερ. 14).

Κάποιες φορές κλείνομαι στον εαυτό μου, για να μην επηρεάζω άλλα άτομα κοντινά μου και επειδή δεν θέλω αυτό να το μεταφέρω στους γύρω μου. Προσπαθώ να το διαχειρίζομαι μόνος μου. Είναι δύσκολο μεν αλλά δεν κάνω κάτι άλλο και εκτός βέβαια από την συζήτηση με τους γονείς μου, δεν κάνω κάτι άλλο ως αντιμετώπιση. (ΑΣ3, Κλινική συνέντευξη 2, Ερ. 14).

[...] κλείνομαι στον εαυτό μου... μένω σπίτι, ξέρω γω ξαπλώνω, δεν... δεν το πολύ δείχνω. Προτιμώ δηλαδή να περάσω μέσα...όταν έχω πάρα πολύ άγχος ή στεναχώρια κλείνομαι νομίζω στον εαυτό μου. Δηλαδή άμα θα βγω έξω για καφέ μπορεί να μην πω τίποτα και να προσπαθήσω να ξεχαστούμε εντελώς, με φίλους μου ή με παρέες. Αν πω κάτι μπορεί αυτό να μιλάμε για καμιά ώρα για το συγκεκριμένο θέμα μέχρι να τα βγάλω όλα και να τελειώσω. Δηλαδή στις δύο αυτές περιπτώσεις κυρίως κινούμαι συνήθως... ή δε λέω τίποτα και λέω άσχετα πράγματα για να μην το σκέφτομαι ή ξεκινάω συζήτηση μόνο για αυτό για να πω ότι τα έβγαλα σε κάποιον. (ΑΑ4, Κλινική συνέντευξη 2, Ερ. 14).

Νομίζω ότι πανικοβάλλομαι. Έτσι λειτουργώ νευρικά και παράλογα. (ΑΤ5, Κλινική συνέντευξη 2, Ερ. 14).

Με πολλή απομόνωση και προσπαθώ να βρω τη λύση, αλλά δεν μπορώ ποτέ να λύσω κάτι, ενώ βρίσκομαι με πολύ κόσμο γύρω μου. Για αυτό και η απομόνωση. (ΓΑ7, Κλινική συνέντευξη 2, Ερ. 14).

9.4.5.2. Πελάγωμα: Αναφέρεται στις περιπτώσεις που το υποκείμενο αναφέρει ως πρώτη σκέψη για το υπερβολικό άγχος του πως τα χάνει. Στην κατηγορία αυτή αναφέρθηκαν 2 υποκείμενα (20%), 0 αναπληρωτές δάσκαλοι (0%) και 2 αναπληρώτριες δασκάλες (20%). Μερικά χαρακτηριστικά παραδείγματα είναι τα ακόλουθα:

[...] στην αρχή είμαι "Α δεν ξέρω τι να κάνω" και όλα αυτά, μετά τα βάζω σε μία σειρά και προσπαθώ να βρω λύσεις. (ΓΑ2, Κλινική συνέντευξη 2, Ερ. 14α).

[...] τα χάνω εντελώς. (ΓΓ10, Κλινική συνέντευξη 2, Ερ. 14).

9.4.5.3. Φανερός εκνευρισμός: Αναφέρεται στις περιπτώσεις που το υποκείμενο αναφέρει ως πρώτη σκέψη για το υπερβολικό άγχος του πως έχει φανερό εκνευρισμό. Στην κατηγορία αυτή αναφέρθηκαν 2 υποκείμενα (20%), 0 αναπληρωτές δάσκαλοι (0%) και 2 αναπληρώτριες δασκάλες (20%). Μερικά χαρακτηριστικά παραδείγματα είναι τα ακόλουθα:

[...] σε πολύ τραβηγμένες καταστάσεις θα είμαι νευρική. Θα είμαι νευρική και απότομη στις απαντήσεις... δηλαδή θα τσακωθώ πιο εύκολα. (ΓΚ1, Κλινική συνέντευξη 2, Ερ. 14).

Έχω έντονο εκνευρισμό, ο τόνος της φωνής μου ανεβαίνει, δεν μπορώ να μιλήσω τόσο ψύχραιμα.. κυρίως αυτά. Στον τρόπο επικοινωνίας. Εκεί είναι που φαίνεται περισσότερο. Προσπαθώ, βέβαια, να το ελέγξω. (ΓΠ6, Κλινική συνέντευξη 2, Ερ. 14).

9.4.5.4. Έντονη κούραση: Αναφέρεται στις περιπτώσεις που το υποκείμενο αναφέρει ως πρώτη σκέψη για το υπερβολικό άγχος του πως νιώθει έντονη κούραση. Στην κατηγορία αυτή αναφέρθηκαν 1 υποκείμενο (10%), 1 αναπληρωτή δάσκαλο (10%) και 0 αναπληρώτριες δασκάλες (0%). Μερικά χαρακτηριστικά παραδείγματα είναι τα ακόλουθα:

Μου βγαίνει έντονη η κούραση, το αίσθημα της κούρασης (ΑΣ8, Κλινική συνέντευξη 2, Ερ. 14).

9.4.5.5. Κάπνισμα: Αναφέρεται στις περιπτώσεις που το υποκείμενο αναφέρει ως πρώτη σκέψη για το υπερβολικό άγχος του πως αρχίζει το κάπνισμα. Στην κατηγορία αυτή αναφέρθηκαν 1 υποκείμενο (10%), 1 αναπληρωτή δάσκαλο (10%) και 0 αναπληρώτριες δασκάλες (0%). Μερικά χαρακτηριστικά παραδείγματα είναι τα ακόλουθα:

[...] μπορεί να αρχίζω το κάπνισμα εκείνη την περίοδο. (ΑΣ8, Κλινική συνέντευξη 2, Ερ. 14).

9.4.5.6. Ψυχραιμία: Αναφέρεται στις περιπτώσεις που το υποκείμενο αναφέρει ως πρώτη σκέψη για το υπερβολικό άγχος του πως διατηρεί την ψυχραιμία του. Στην κατηγορία αυτή αναφέρθηκαν 1 υποκείμενο (10%), 1 αναπληρωτή δάσκαλο (10%) και 0 αναπληρώτριες δασκάλες (0%). Μερικά χαρακτηριστικά παραδείγματα είναι τα ακόλουθα:

Όταν το άγχος μου αυξηθεί, προσπαθώ να συγκρατηθώ γενικότερα. Να συγκρατήσω το λόγο μου, να μην χάσω την ψυχραιμία μου. Γενικότερα προσπαθώ να έχω συγκρατημένη αντίδραση σε οτιδήποτε συμβεί. [...] Ναι σίγουρα την επηρεάζει. Σε όποιο βαθμό και να 'ναι, ακόμα και λίγο άγχος, σίγουρα την επηρέασε αρνητικά. Το να έχεις σκέψεις δηλαδή που τριγυρίζουν στο μυαλό σου, σίγουρα σε φθείρουν και σε κουράζουν ψυχολογικά. [...] Αυτό επηρεάζει την ποιότητα ζωής μου να. Δεν είμαι χαρούμενος, όταν αγχώνομαι. Δεν μπορώ να ζήσω την καθημερινότητα, τις μικρές χαρούμενες στιγμές που σου προσφέρει, δυσκολεύομαι να τις ζήσω, να τις πάρω. (ΑΘ9, Κλινική συνέντευξη 2, Ερ. 14 & 15 & 15α).

9.4.5.7. Κλάμα: Αναφέρεται στις περιπτώσεις που το υποκείμενο αναφέρει ως πρώτη σκέψη για το υπερβολικό άγχος του πως κλαίει. Στην κατηγορία αυτή αναφέρθηκαν 1 υποκείμενο (10%), 0 αναπληρωτές δάσκαλοι (0%) και 1 αναπληρώτρια δασκάλα (10%). Μερικά χαρακτηριστικά παραδείγματα είναι τα ακόλουθα:

Κλαίω. (ΓΓ10, Κλινική συνέντευξη 2, Ερ. 14).

Στη συνέχεια, στον πίνακα 27 παρουσιάζουμε τα συγκεντρωτικά αποτελέσματα για τους τρόπους αντίδρασης στο υπερβολικό άγχος των υποκειμένων σε σχέση με το φύλο τους.

Πίνακας 27. Ποσοστά κατηγοριών που σχετίζονται με τους τρόπους αντίδρασης στο υπερβολικό άγχος των υποκειμένων της έρευνας σε σχέση με το φύλο τους.

ΚΑΤΗΓΟΡΙΕΣ	ΥΠΟΚΕΙΜΕΝΑ		ΣΥΝΟΛΟ
	ΑΝΑΠΛΗΡΩΤΕΣ ΔΑΣΚΑΛΟΙ	ΑΝΑΠΛΗΡΩΤΡΙΕΣ ΔΑΣΚΑΛΕΣ	
Εσωστρέφεια	3 (30%)	2 (20%)	5 (50%)
Πελάγωμα	0 (0%)	2 (20%)	2 (20%)
Φανερός εκνευρισμός	0 (0%)	2 (20%)	2 (20%)
Έντονη κούραση	1 (10%)	0 (0%)	1 (10%)
Κάπνισμα	1 (10%)	0 (0%)	1 (10%)
Ψυχραιμία	1 (10%)	0 (0%)	1 (10%)
Κλάμα	0 (0%)	1 (10%)	1 (10%)

Παρατηρώντας τον παραπάνω πίνακα διαπιστώνουμε ότι τα υποκείμενα της έρευνας αναφέρουν πως στο υπερβολικό άγχος βιώνουν συμπεριφορές και συμπτώματα όπως εσωστρέφεια, πελάγωμα, φανερό εκνευρισμό, έντονη κούραση, κάπνισμα, ψυχραιμία και κλάμα. Συγκεκριμένα το μεγαλύτερο ποσοστό, που είναι το 50%, αντρών και γυναικών

αναφέρουν για το υπερβολικό άγχος την εσωστρέφεια, οποία παρότι είχε φανεί και σε προηγούμενη ανάλυση για το απλό άγχος, τώρα αυξάνονται τα άτομα που την ανέφεραν από τους 3 πριν στους 5 τώρα. Σε ένα πολύ μικρότερο ποσοστό, που είναι το 20%, αποτελώντας όμως απάντηση μόνο των γυναικών της έρευνας, έχουμε 2 περιπτώσεις, (α) αυτήν που τα χάνουν-πελαγώνουν όταν έχουν υπερβολικό άγχος και (β) πως έχουν μεγάλο εκνευρισμό, φανερό σε όλους τους γύρω τους.

9.4.6. Επιπτώσεις του άγχους στην ποιότητα ζωής: Αφορά κυρίως υλικό που αντλήθηκε από την ερώτηση της συνέντευξης: «Πιστεύεις πως το άγχος σου επηρεάζει την ποιότητα της ζωής σου; Γιατί;» και αναλύοντας τις απαντήσεις των υποκειμένων διαπιστώνουμε πως τα περισσότερα υποκείμενα θεωρούν πως επηρεάζει το άγχος την ποιότητα της ζωής τους και μάλιστα με πολλούς τρόπους. Έτσι προέκυψε η παρακάτω κατηγοριοποίηση:

9.4.6.1. Ρήξη με τα άτομα γύρω του/της: Αναφέρεται στις περιπτώσεις που το υποκείμενο αναφέρει πως εκνευρίζεται πιο εύκολα και αυτό το οδηγεί στο να είναι απότομο στην ομιλία και να τσακώνεται με τους γύρω του. Στην κατηγορία αυτή αναφέρθηκαν 2 υποκείμενα (20%), 0 αναπληρωτές δάσκαλοι (0%) και 2 αναπληρώτριες δασκάλες (20%). Μερικά χαρακτηριστικά παραδείγματα είναι τα ακόλουθα:

Εεε απίστευτα [...] απομονώνομαι και μπορεί να τσακωθώ πολύ πιο εύκολα, στην ουσία δε θέλω να μιλάω σε κανέναν. (ΓΚ1, Κλινική συνέντευξη 2, Ερ. 15 & 15α).

Την επηρεάζει πολύ έντονα, γιατί όπως προανέφερα, γίνομαι γκρινιάρια και απότομη, στους δικούς μου ανθρώπους γύρω μου. (ΓΑ2, Κλινική συνέντευξη 2, Ερ. 15).

9.4.6.2. Αποφυγή επαφών με άλλους: Αναφέρεται στις περιπτώσεις που το υποκείμενο αναφέρει πως αποφεύγει τις επαφές με άλλα άτομα. Στην κατηγορία αυτή αναφέρθηκαν 2 υποκείμενα (20%), 2 αναπληρωτές δάσκαλοι (20%) και 0 αναπληρώτριες δασκάλες (0%). Μερικά χαρακτηριστικά παραδείγματα είναι τα ακόλουθα:

Προσπαθώ να μην την επηρεάζει όσο γίνεται, όταν ας πούμε είναι περίοδος που έχω άγχος για αυτά τα θέματα, συνήθως αποφεύγω τις κοινωνικές επαφές για να μην γίνεται αυτό το θέμα συζήτησης ή ας πούμε... Αυτό κυρίως, αποφεύγω να έχω πολλές επαφές με κόσμο, για να μην μεταδίδω αυτό το άγχος και προσπαθούν και εκείνοι να μου λένε διάφορα πράγματα. Προσπαθώ δηλαδή μόνος μου όσο γίνεται να το διαχειρίζομαι. Δεν θέλω έτσι να δυσκολεύω και άλλους με αυτό. (ΑΣ3, Κλινική συνέντευξη 2, Ερ. 15).

Ναι γιατί όταν μιζεριάζω δεν κάνω πολλά πράγματα, κλείνομαι για παράδειγμα... (ΑΑ4, Κλινική συνέντευξη 2, Ερ. 15α).

9.4.6.3. Μη έλεγχος του εαυτού: Αναφέρεται στις περιπτώσεις που το υποκείμενο αναφέρει πως χάνει τον έλεγχο του εαυτού του και είναι επιρρεπής στο πολύ φαγητό κλπ. Στην κατηγορία αυτή αναφέρθηκαν 1 υποκείμενο (10%), 1 αναπληρωτή δάσκαλο (10%) και 0 αναπληρώτριες δασκάλες (0%). Μερικά χαρακτηριστικά παραδείγματα είναι τα ακόλουθα:

Εντάξει τώρα σε προσωπικό επίπεδο πριν από χρόνια είχα περάσει ένα τρελό άγχος για προσωπικά θέματα ερωτικά, είχα αφηθεί, είχα βάλει κιλά πολλά... γενικά σε επηρεάζει, αφήνεσαι... εγώ...αφήνομαι. Βασικά ναι μπορεί να με επηρεάσει σε άσχημο βαθμό αν δεν ελέγξω τον εαυτό μου ναι αρκετά. (ΑΑ4, Κλινική συνέντευξη 2, Ερ. 15α).

9.4.6.4. Μειωμένη όρεξη για δουλειά /δραστηριότητες: Αναφέρεται στις περιπτώσεις που το υποκείμενο αναφέρει πως δεν έχει όρεξη για δουλειά και δραστηριότητες. Στην κατηγορία αυτή αναφέρθηκαν 1 υποκείμενο (10%), 1 αναπληρωτή δάσκαλο (10%) και 0 αναπληρώτριες δασκάλες (0%). Μερικά χαρακτηριστικά παραδείγματα είναι τα ακόλουθα:

Προφανώς. [...] Φυσικά και επηρεάζει, γιατί δεν έχεις όρεξη ούτε για εργασία ούτε και για δραστηριότητες. [...] Γιατί όταν αγχώνεσαι τα συναισθήματα που έχεις είναι αρνητικά. Επομένως η ψυχολογία σου είναι αρνητική. Άρα αντιδράς αρνητικά. (ΑΤ5, Κλινική συνέντευξη 2, Ερ. 15 & 15α & 15β).

9.4.6.5. Δεν τον/την επηρεάζει /σωστή διαχείριση: Αναφέρεται στις περιπτώσεις που το υποκείμενο αναφέρει πως δεν τον επηρεάζει γιατί το διαχειρίζεται σωστά. Στην κατηγορία αυτή αναφέρθηκαν 1 υποκείμενο (10%), 0 αναπληρωτές δάσκαλοι (0%) και 1 αναπληρώτρια δασκάλα (1%). Μερικά χαρακτηριστικά παραδείγματα είναι τα ακόλουθα:

Όχι πάντα. Αυτό συμβαίνει σε μικρά διαστήματα μέσα στη διάρκεια του έτους. [...] Γιατί προσπαθώ να το καταπολεμήσω και να μην με καταβάλλει όλο αυτό... (ΓΠ6, Κλινική συνέντευξη 2, Ερ. 15 & 15α).

9.4.6.6. Τον/την επηρεάζει αρνητικά: Αναφέρεται στις περιπτώσεις που το υποκείμενο αναφέρει πως επηρεάζεται αρνητικά η ποιότητα ζωής του λόγω του άγχους. Στην κατηγορία αυτή αναφέρθηκαν 3 υποκείμενα (30%), 1 αναπληρωτή δάσκαλο (10%) και 2 αναπληρώτριες δασκάλες (20%). Μερικά χαρακτηριστικά παραδείγματα είναι τα ακόλουθα:

Ναι σίγουρα την επηρεάζει. Τις στιγμές που υπάρχει έκρηξη άγχους, φυσικά και η ποιότητα ζωής επηρεάζεται και όσο καλές και να είναι οι γύρω συνθήκες μειώνεται. (ΓΑ7, Κλινική συνέντευξη 2, Ερ. 15).

Εκείνη την συγκεκριμένη περίοδο, η οποία ευτυχώς είναι μικρή, να την επηρεάζει γιατί καταναλώνω αρκετή ενέργεια σε αυτές τις σκέψεις και ξέρω ότι μου κάνει κακό. (ΑΣ8, Κλινική συνέντευξη 2, Ερ. 15).

Ναι. [...] Γιατί δεν με αφήνει να απολαύσω πράγματα. (ΓΓ10, Κλινική συνέντευξη 2, Ερ. 15 & 15β).

Στη συνέχεια, στον πίνακα 28 παρουσιάζουμε τα συγκεντρωτικά αποτελέσματα για τους τρόπους που επηρεάζει το άγχος την ποιότητα ζωής των υποκειμένων σε σχέση με το φύλο τους.

Πίνακας 28. Ποσοστά κατηγοριών που σχετίζονται με τους τρόπους που επηρεάζει το άγχος την ποιότητα ζωής των υποκειμένων της έρευνας σε σχέση με το φύλο τους.

ΚΑΤΗΓΟΡΙΕΣ	ΥΠΟΚΕΙΜΕΝΑ		ΣΥΝΟΛΟ
	ΑΝΑΠΛΗΡΩΤΕΣ ΔΑΣΚΑΛΟΙ	ΑΝΑΠΛΗΡΩΤΡΙΕΣ ΔΑΣΚΑΛΕΣ	
Ρήξη με τα άτομα γύρω του/της	0 (0%)	2 (20%)	2 (20%)
Αποφυγή επαφών με άλλους	2 (20%)	0 (0%)	2 (20%)
Μη έλεγχος του εαυτού	1 (10%)	0 (0%)	1 (10%)
Μειωμένη όρεξη για δουλειά /δραστηριότητες	1 (10%)	0 (0%)	1 (10%)
Δεν τον/την επηρεάζει /σωστή διαχείριση	0 (0%)	1 (10%)	1 (10%)
Τον/την επηρεάζει αρνητικά	1 (10%)	2 (20%)	3 (30%)

Παρατηρώντας τον παραπάνω πίνακα διαπιστώνουμε ότι τα υποκείμενα της έρευνας θεωρούν πως το άγχος τους επηρεάζει την ποιότητα της ζωής τους με διάφορους τρόπους όπως: ρήξη με τα άτομα γύρω του/της, αποφυγή επαφών με άλλους, μη έλεγχος του εαυτού, μειωμένη όρεξη για δουλειά /δραστηριότητες και κάποιοι αναφέρουν απλά πως τους επηρεάζει αρνητικά ενώ κάποιοι άλλοι πως δεν τους επηρεάζει αρνητικά λόγω σωστής διαχείρισης. Συγκεκριμένα το μεγαλύτερο ποσοστό, που είναι το 30%, αντρών και γυναικών αναφέρεται στην τελευταία περίπτωση που οι συμμετέχοντες αναφέρουν πως το άγχος επηρεάζει αρνητικά την ποιότητα της ζωής τους γιατί καταναλώνουν αρκετή ενέργεια σε αυτές τις σκέψεις και γιατί δεν τους αφήνει να απολαύσουν διάφορα πράγματα στη ζωή τους. Σε ένα μικρό ποσοστό, που είναι το 20%, έχουμε δύο περιπτώσεις διαφορετικές για κάθε φύλο αφού οι γυναίκες αναφέρουν πως έρχονται σε ρήξη με τα άτομα γύρω τους όταν έχουν άγχος, ενώ οι άντρες πως αποφεύγουν να έχουν επαφή με άλλους.

9.5. Ανησυχίες και προβλήματα του αναπληρωτή

Σε αυτό το υποκεφάλαιο θα παρουσιαστούν γενικότερες ανησυχίες και προβλήματα των υποκειμένων της έρευνας και πώς αυτά επηρεάζουν την ποιότητα ζωής τους. Η ανησυχία τους φαίνεται από δύο ειδών έργα: (α) από την ημιδομημένη κλινική συνέντευξη 2 των υποκειμένων και (β) από το ιχνογραφικό έργο 3 κάθε υποκειμένου για τον τρόπο που βιώνει την ποιότητα της ζωής του ως αναπληρωτής/τρια δάσκαλος/α. Από την ανάλυση περιεχομένου των συνεντεύξεων και των ιχνογραφημάτων των υποκειμένων, διακρίναμε τις κατηγορίες και υποκατηγορίες που περιγράφονται παρακάτω.

9.5.1. Γενικότερες ανησυχίες: Αφορά κυρίως υλικό που αντλήθηκε από την ερώτηση της συνέντευξης: «Τι είναι αυτό που σε κάνει να ανησυχείς γενικότερα τα τελευταία χρόνια;» και αναλύοντας τις απαντήσεις των υποκειμένων έχουμε δεδομένα για διαφορετικές ανησυχίες οι οποίες συνδέονται κυρίως με την αδιοριστία. Για κάθε ανησυχία που αναφέρει το υποκείμενο ρωτήθηκε και απάντησε ανάλογα στις ερωτήσεις: «Πότε ξεκίνησε να σε ανησυχεί και για ποιο λόγο;» και «Σκέφτεσαι να το αντιμετωπίσεις με κάποιο τρόπο και ποιος είναι αυτός ο τρόπος;». Έτσι προέκυψε η παρακάτω κατηγοριοποίηση και πλήρης ανάλυση:

9.5.1.1. Ανησυχία που περνάνε τα χρόνια και δεν έχει φτιάξει την προσωπική του/της ζωή λόγω μη διορισμού: Αναφέρεται στις περιπτώσεις που το υποκείμενο αναφέρει ως ανησυχία ότι περνάνε τα χρόνια και δεν έχει φτιάξει την προσωπική του ζωή (γάμος, οικογένεια, σταθερό σπίτι κλπ.) που προέρχεται κυρίως από την αδιοριστία. Στην κατηγορία αυτή αναφέρθηκαν 7 υποκείμενα (70%), 3 αναπληρωτές δάσκαλοι (30%) και 4 αναπληρώτριες δασκάλες (40%). Μερικά χαρακτηριστικά παραδείγματα είναι τα ακόλουθα:

Η μεγαλύτερη ανησυχία: Ότι περνάνε τα χρόνια, δεν έχω αποκατασταθεί ούτε επαγγελματικά, ούτε προσωπικά και ότι δεν έχω αποκτήσει το δικό μου σπίτι. (ΓΚ1, Κλινική συνέντευξη 2, Ερ. 16).

Πότε ξεκίνησε και γιατί: Το άγχος αυτό ξεκίνησε την 7η χρονιά όταν πρωτοπήγα στη Θήβα που έβλεπα ότι δεν υπήρχε κάποια προοπτική μόνιμου διορισμού άμεσα... τα πρώτα χρόνια είχα κλειστεί στο σπίτι, δεν έβγαίνα έξω... είχα χάσει και τον ύπνο μου... Απλά

πλέον το έχω δει λίγο διαφορετικά και έχω πει ότι δε βγάζει κάπου αυτήν η συμπεριφορά. (ΓΚ1, Κλινική συνέντευξη 2, Ερ. 17).

Αντιμετώπιση: Βγαίνοντας περισσότερο έξω και κάνοντας άλλα πράγματα σαν να είναι φυσιολογική ζωή και να μην εξαρτιέμαι αποκλειστικά από τη δουλειά, δηλαδή το τι θα κάνω με τη δουλειά δηλαδή, πού θα είμαι φέτος, πού θα είμαι του χρόνου... (ΓΚ1, Κλινική συνέντευξη 2, Ερ. 18).

Η μεγαλύτερη ανησυχία: Τα τελευταία χρόνια αγχώνομαι πάρα πολύ για το μέλλον μου, και με ποιον τρόπο θα μπορέσω να κάνω οικογένεια και πως θα μπορέσω να υποστηρίξω την οικογένειά μου και το μελλοντικό μωρό που ίσως κάνω ποιος θα μπορέσει να το προσέξει, λόγω της δουλειάς που είμαι και που θα είμαι μακριά από τους δικούς μου, και πώς θα τα καταφέρνω. (ΓΑ2, Κλινική συνέντευξη 2, Ερ. 16).

Πότε ξεκίνησε και γιατί: Από την στιγμή που παντρεύτηκα και άρχισα να σκέφτομαι το μέλλον και την οικογένεια μου. Την μελλοντική μου οικογένεια, το ό,τι μπορεί να κάνω παιδί. [...] Συνδέεται με το θέμα της αναπλήρωσης, ότι όπως προανέφερα, δεν έχουμε τα δικαιώματα που έχουν οι μόνιμοι, τις άδειες που έχουν οι μόνιμοι, οπότε αναγκαστικά σε περίπτωση που κάνω κάποιο παιδί θα πρέπει κατευθείαν νεογέννητο όπως είναι, να το αφήσω σε ξένα χέρια. (ΓΑ2, Κλινική συνέντευξη 2, Ερ. 17 & 17α).

Αντιμετώπιση: Ο ιδανικός τρόπος θα ήταν ο διορισμός, που δεν εξαρτάται από μένα. Μετέπειτα, άλλος τρόπος θα ήτανε, να παραιτηθώ εγώ από τη δουλειά μου για ένα χρόνο. Άλλος τρόπος θα ήτανε να πάρουμε ένα ξένο άτομο ή κάποιος να μας βοηθήσει και να πάρουμε ένα έμμεσα γνωστό άτομο και να εμπιστευτούμε το μελλοντικό μας παιδί. (ΓΑ2, Κλινική συνέντευξη 2, Ερ. 18).

Η μεγαλύτερη ανησυχία: "Το ότι περνάνε τα χρόνια μεγαλώνω, ενώ ήθελα στην ηλικία μου να χω οικογένεια και παιδιά δεν το έχω καταφέρει ...και ότι περνάν τα χρόνια είμαι μακριά από τον τόπο μου και δε δείχνουν σημάδια ότι θα γυρίσω, ότι δεν βλέπω τους φίλους μου όσο θα ήθελα να τους βλέπω και ότι κάποιες φορές περνάν τα χρόνια χωρίς να κάνω πράγματα που θα ήθελα ή όνειρα που θα ήθελα να εκπληρώνω. [...] δεν μπορώ να κάνω οικογένεια... μπορώ... είναι πιο ζόρικα εννοώ, έχεις πιο πολλές σκοτούρες. (ΑΑ4, Κλινική συνέντευξη 2, Ερ. 16 & 16α).

Πότε ξεκίνησε και γιατί: Το πρώτο αυτό που είπα για τη δεύτερη σχολή τα τελευταία 4-5 χρόνια, γιατί έφυγα μακριά και δεν μπορώ να παρακολουθώ τα μαθήματα, είναι υποχρεωτικά με παρουσίες. Το δεύτερο για την προσωπική ζωή... και επίσης εδώ και 4-5 χρόνια που άρχισα... Εντάξει πλέον είμαι 32 ετών, όσο μεγαλώνεις το σκέφτεσαι. Λες ότι εντάξει, μέχρι τότε θα γυρνάω την Ελλάδα, τότε θα σοβαρευτώ σε εισαγωγικά το σοβαρευτώ, τότε θα παντρευτώ θα κάνω οικογένεια παιδιά...τότε δηλαδή χρονικά όσο μεγαλώνεις, πιστεύω μετά τα 28 29 εκεί. (ΑΑ4, Κλινική συνέντευξη 2, Ερ. 17).

Αντιμετώπιση: Υπήρξαν κάποιες φορές τα τελευταία χρόνια τα τελευταία 2 που σκεφτόμουν ότι αν τύχαινε και έβρισκα κάποιο άλλο επάγγελμα το οποίο όμως θα μου εξασφάλιζε μία κάποια σταθερότητα ίσως να σκεφτόμουν να το αφήσω το... τη διδασκαλία παρότι ήταν το όνειρό μου από μικρός. Δηλαδή αφού έφτασα σε αυτό το σημείο, είναι αρκετό το άγχος τότε. (ΑΑ4, Κλινική συνέντευξη 2, Ερ. 18).

Η μεγαλύτερη ανησυχία: Το θέμα του διορισμού, πάνω στην εργασία. Το σκεφτόμαστε συνεχώς, τότε θα διοριστούμε, τότε θα διοριστούμε... Και μένουμε όλη την ώρα με την απορία. Αυτό είναι το χειρότερο κομμάτι πάνω στην ψυχολογία και στην ποιότητα ζωής. (ΑΤ5, Κλινική συνέντευξη 2, Ερ. 16).

Πότε ξεκίνησε και γιατί: Ξεκίνησε να με ανησυχεί, κυρίως θα έλεγα, από τότε που γνώρισα τη γυναίκα μου και έκανα οικογένεια, διότι έχουμε και ένα παιδί και πρέπει να το εξασφαλίσουμε τουλάχιστον στο παρόν. Εντάξει από τα πρώτα χρόνια με ανησυχούσε, αλλά όχι τόσο πολύ. Τώρα που έχω κάνει οικογένεια, είναι μείζον για εμένα. (ΑΤ5, Κλινική συνέντευξη 2, Ερ. 17).

Αντιμετώπιση: Υπάρχουν δύο τρόποι. Είτε διορίζομαι και συνεχίζω το επάγγελμα και όλα καλά είτε αλλάζω επάγγελμα. Δεν υπάρχει μέση λύση, από ότι φαίνεται δεν υπάρχει. (ΑΤ5, Κλινική συνέντευξη 2, Ερ. 18).

Η μεγαλύτερη ανησυχία: Αυτή η ανασφάλεια και η αβεβαιότητα που υπάρχει με την εργασία μου.. Η αδιοριστία, αυτό με ανησυχεί. (ΓΠ6, Κλινική συνέντευξη 2, Ερ. 16).

Πότε ξεκίνησε και γιατί: Ξεκίνησε να με ανησυχεί κυρίως τα τελευταία χρόνια, όπου βλέπω, ξέρω τι πρέπει να γίνει και θέλω να προχωρήσω στην προσωπική μου ζωή ..Εκεί αγχώνομαι περισσότερο, γιατί ξέρω ότι θέλω να προχωρήσω και το βλέπω ότι είναι πολύ δύσκολο με την κατάσταση που υπάρχει. (ΓΠ6, Κλινική συνέντευξη 2, Ερ. 17).

Αντιμετώπιση: Σκέφτομαι ναί ότι θα πρέπει ίσως κάποια στιγμή να αφήσω προσωρινά την εργασία μου, προκειμένου να κάνω αυτά που θέλω και να προχωρήσω στην προσωπική μου ζωή. [...] Όχι να παραιτηθώ απαραίτητα, αλλά να πάρω ίσως κάποια άδεια άνευ αποδοχών, παρόλο που δεν το θέλω καθόλου. (ΓΠ6, Κλινική συνέντευξη 2, Ερ. 18 & 18α).

Η μεγαλύτερη ανησυχία: Βέβαια όπως είπα και εργασιακά είναι και η αδιοριστία μου, είναι από τις μεγαλύτερες ανησυχίες μου, όπως ανέφερα, τα τελευταία χρόνια. (ΑΘ9, Κλινική συνέντευξη 2, Ερ. 16α).

Πότε ξεκίνησε και γιατί: Η ανησυχία μου για την αδιοριστία ξεκίνησε από την στιγμή που είδα ότι περνάνε τα χρόνια και δεν γίνεται αυτό που περιμέναμε. Ειδικά επειδή δούλευα και ως αστυνομικός και παραιτήθηκα από το επάγγελμα αυτό για να κάνω πραγματικότητα αυτό που ήθελα, την δουλειά που ήθελα, να γίνω δάσκαλος δηλαδή. Οπότε έχω και ένα λόγο παραπάνω. Από την στιγμή που έχεις κάτι σίγουρο και το αφήνεις, είναι ένας λόγος παραπάνω να ανησυχείς. Ανησυχείς ότι μπορεί να μην πήρες τη σωστή απόφαση δηλαδή, να αλλάξεις επάγγελμα. (ΑΘ9, Κλινική συνέντευξη 2, Ερ. 17α).

Αντιμετώπιση: Για μένα αυτό που θα έπρεπε να γίνει είναι να αντιμετωπιστεί το θέμα με συλλογική αντίδραση όλων των αναπληρωτών και να διεκδικήσουμε αυτό που μας ανήκει, η μόνιμη δουλειά δηλαδή. Εγώ από την πλευρά μου προσπαθώ να το αντιμετωπίσω, προσπαθώντας να επηρεάσω και άλλους συναδέλφους μέσα από το σύλλογο μας, ώστε να διεκδικήσουμε το μόνιμο διορισμό μας. (ΑΘ9, Κλινική συνέντευξη 2, Ερ. 18).

Η μεγαλύτερη ανησυχία: Σίγουρα το θέμα της δουλειάς είναι το κυρίαρχο, το μόνιμο άγχος που δεν ξέρω τι θα μου ζημερώσει κάθε φορά. Αυτό είναι το σταθερό, αλλιώς κάτι μόνιμο έτσι δεν έχω. (ΓΓ10, Κλινική συνέντευξη 2, Ερ. 16).

Πότε ξεκίνησε και γιατί: Πάντα υπήρχε, αλλά τα τελευταία χρόνια είναι ακόμα πιο έντονο. [...] γιατί περνάνε τα χρόνια και δεν βλέπουμε καμία βελτίωση, καμία αλλαγή και επειδή ακούγονται διάφορα, κάθε φορά ακούγονται διάφορα και δεν ξέρουμε τι μας ζημερώνει. Δεν έχουμε μία σιγουριά, να ξέρουμε ότι θα δουλεύω έστω και σαν αναπληρωτής, δεν το ξέρω σίγουρα αν θα δουλεύω και του χρόνου, ας πούμε. (ΓΓ10, Κλινική συνέντευξη 2, Ερ. 17 & 17α).

Αντιμετώπιση: Νομίζω δεν περνάει από το χέρι μου τόσο πολύ. (ΓΓ10, Κλινική συνέντευξη 2, Ερ. 18).

9.5.1.2. Ανησυχία που δεν έχει τα ίδια δικαιώματα με τους μόνιμους κυρίως ως προς την αναγνώριση του εκπαιδευτικού του έργου: Αναφέρεται στις περιπτώσεις που το υποκείμενο αναφέρει ως ανησυχία πως δεν έχει τα ίδια δικαιώματα με τους μόνιμους κυρίως ως προς την αναγνώριση του εκπαιδευτικού του έργου, κάτι που προέρχεται κυρίως από την αδιοριστία. Στην κατηγορία αυτή αναφέρθηκαν 1 υποκείμενο (10%), 1 αναπληρωτή δάσκαλο (10%) και 0 αναπληρώτριες δασκάλες (0%). Μερικά χαρακτηριστικά παραδείγματα είναι τα ακόλουθα:

Η μεγαλύτερη ανησυχία: Η εργασιακή αβεβαιότητα με κάνει να ανησυχώ, το ότι κάποιες φορές το έργο του εκπαιδευτικού δεν αναγνωρίζεται και κυρίως του αναπληρωτή, επειδή ακριβώς παραμένει μόνο μία χρονιά σε ένα σχολείο και ότι η πολιτεία δεν αναγνωρίζει τα ίδια δικαιώματα, δεν σέβεται ότι και οι αναπληρωτές έχουν τα ίδια δικαιώματα με τους μόνιμους. (ΑΣ3, Κλινική συνέντευξη 2, Ερ. 16).

Πότε ξεκίνησε και γιατί: Ξεκίνησε να με ανησυχί, όταν είδα ότι το καθεστώς της αναπλήρωσης παγιώνεται, δηλαδή μετά από 4 - 5 χρόνια που δούλεα και είδα ότι δεν υπάρχει προοπτική, τουλάχιστον τότε μονιμοποίησης και ότι αυτό θα είναι κάτι που θα διαρκέσει αρκετά, τότε ξεκίνησαν όλα αυτά να με απασχολούν. Ακριβώς διότι τότε, μεγαλώσαμε όλοι λίγο σε ηλικία, κάποιιοι 1 - 2 χρόνια είχαν γίνει μόνιμοι και είχαν πολύ περισσότερα δικαιώματα. Τότε, όταν το καθεστώς αναπλήρωσης άρχισε να παγιώνεται σαν κανόνας, ας πούμε και να μην υπάρχει προοπτική μονιμοποίησης. (ΑΣ3, Κλινική συνέντευξη 2, Ερ. 17).

Αντιμετώπιση: Δεν σκέφτομαι κάτι, διότι σκέφτομαι ότι όλοι το βιώνουν αυτό, σκέφτομαι ότι υπάρχουν άτομα σε χειρότερη κατάσταση από μένα και λέω ότι από τη στιγμή που εγώ έχω μία δουλειά με αυτές τις συνθήκες, έστω και προσωρινές κάθε χρόνο, ότι είναι προς το παρόν καλά, υπό την έννοια ότι οι νεότεροι από μένα συνάδελφοι, δεν έχουν δουλέψει καθόλου, βιώνουν καθεστώς μακροχρόνιας ανεργίας, με ότι αυτό συνεπάγεται. Επομένως σκέφτομαι και συνομηλίκους και μεγαλύτερους, αλλά και μικρότερους συναδέλφους από μένα. (ΑΣ3, Κλινική συνέντευξη 2, Ερ. 18).

9.5.1.3. Ανησυχία που δεν μπορεί να ζήσει κοντά στους γονείς και φίλους: Αναφέρεται στις περιπτώσεις που το υποκείμενο αναφέρει ως ανησυχία πως δεν μπορεί να ζήσει κοντά στους γονείς και φίλους του. Στην κατηγορία αυτή αναφέρθηκαν 1 υποκείμενο (10%), 0 αναπληρωτές δάσκαλοι (0%) και 1 αναπληρώτρια δασκάλα (10%). Μερικά χαρακτηριστικά παραδείγματα είναι τα ακόλουθα:

Η μεγαλύτερη ανησυχία: Ότι δεν θα επιστρέψω ποτέ στα Τρίκαλα να ζήσω. (ΓΑ7, Κλινική συνέντευξη 2, Ερ. 16)

Πότε ξεκίνησε και γιατί: Πριν από 2 χρόνια, λόγω ενός σοβαρού προβλήματος που είχε η μητέρα μου, που τελικά ξεπεράστηκε. (ΓΑ7, Κλινική συνέντευξη 2, Ερ. 17)

Αντιμετώπιση: Έχω αναζητήσει πολλές φορές θέσεις εργασίας στα Τρίκαλα σαν δασκάλα, αλλά αυτές είναι πάρα πολύ περιορισμένες, γιατί η αγορά εκεί πέρα στο σχολείο είναι πολύ μικρή. Σε ιδιωτικά σχολεία πια, γιατί τώρα στα δημόσια, εκεί δεν μπορώ να δουλέψω σαν αναπληρώτρια και προφανώς ούτε σαν μόνιμη. (ΓΑ7, Κλινική συνέντευξη 2, Ερ. 18).

9.5.1.4. Ανησυχία που δεν βρίσκει σύντροφο: Αναφέρεται στις περιπτώσεις που το υποκείμενο αναφέρει ως ανησυχία πως δεν μπορεί να βρει τη σύντροφο της ζωής του. Στην κατηγορία αυτή αναφέρθηκαν 1 υποκείμενο (10%), 1 αναπληρωτή δάσκαλο (10%) και 0 αναπληρώτριες δασκάλες (0%). Μερικά χαρακτηριστικά παραδείγματα είναι τα ακόλουθα:

Η μεγαλύτερη ανησυχία: Αυτό που με κάνει να ανησυχώ είναι ότι δεν μπορώ να βρω μία γυναίκα να ερωτευτώ. (ΑΣ8, Κλινική συνέντευξη 2, Ερ. 16).

Πότε ξεκίνησε και γιατί: Αυτό ξεκίνησε να με ανησυχεί τα τελευταία δύο χρόνια, όταν έληξε η μακροχρόνια σχέση που είχα και δεν έχω βρει κάτι το οποίο θα με ενθουσιάσει. (ΑΣ8, Κλινική συνέντευξη 2, Ερ. 17).

Αντιμετώπιση: Δεν σκέφτομαι κάτι συγκεκριμένο. Πιστεύω αν είναι κάτι να έρθει θα έρθει. (ΑΣ8, Κλινική συνέντευξη 2, Ερ. 18).

9.5.1.5. Ανησυχεί για τα παιδιά του/της: Αναφέρεται στις περιπτώσεις που το υποκείμενο αναφέρει ως ανησυχία του την υγεία και σταδιοδρομία των παιδιών του. Στην κατηγορία αυτή αναφέρθηκαν 1 υποκείμενο (10%), 1 αναπληρωτή δάσκαλο (10%) και 0 αναπληρώτριες δασκάλες (0%). Μερικά χαρακτηριστικά παραδείγματα είναι τα ακόλουθα:

Η μεγαλύτερη ανησυχία: Μία μόνιμη ανησυχία δικιά μου είναι να είναι καλά τα παιδιά μου, οι ανησυχίες είναι πάντα αυτές, να περνάνε καλά στο σχολείο τους, να γίνουν καλά παιδιά, πετυχημένοι άνθρωποι και γενικότερα να τα μεγαλώσω σωστά. Δεν μπορώ να πω ότι δεν με ενδιαφέρει, είναι μία ανησυχία αυτό και για αυτό όταν βλέπω ότι όλα πάνε καλά, είμαι χαρούμενος. Με ευχαριστεί αυτό το πράγμα. (ΑΘ9, Κλινική συνέντευξη 2, Ερ. 16).

Πότε ξεκίνησε και γιατί: Δεν είναι ότι με ανησυχεί η οικογένεια ότι κάτι δεν πάει καλά, όμως το θεωρώ πιο σημαντικό πράγμα αναμφίβολα. Δηλαδή αν συναντήσω μία δυσκολία οικογενειακή, όσον αφορά τα παιδιά μου ένα πρόβλημα, σίγουρα θα θεωρήσω το νούμερο ένα σε σχέση με την αδιουσιότητα. [...] Ξεκίνησε από την γέννηση της πρώτης μου κόρης. Αμέσως δηλαδή μετά που γεννήθηκε, για να μην πω από το πρώτο βράδυ, ξεκίνησαν οι ανησυχίες οι μικρές, οι καθημερινές δηλαδή, γιατί κάνει αυτό, γιατί ξυπνάει το βράδυ και ούτω καθεξής. Από μικρό μωράκι δηλαδή μέχρι και σήμερα. (ΑΘ9, Κλινική συνέντευξη 2, Ερ. 16β & 17α).

Στη συνέχεια, στον πίνακα 29 παρουσιάζουμε τα συγκεντρωτικά αποτελέσματα για τις γενικότερες ανησυχίες των υποκειμένων σε σχέση με το φύλο τους.

Πίνακας 29. Ποσοστά κατηγοριών που σχετίζονται με τις γενικότερες ανησυχίες των υποκειμένων της έρευνας σε σχέση με το φύλο τους.

ΚΑΤΗΓΟΡΙΕΣ	ΥΠΟΚΕΙΜΕΝΑ		ΣΥΝΟΛΟ
	ΑΝΑΠΛΗΡΩΤΕΣ ΔΑΣΚΑΛΟΙ	ΑΝΑΠΛΗΡΩΤΡΙΕΣ ΔΑΣΚΑΛΕΣ	
Ανησυχεί που περνάνε τα χρόνια και δεν έχει φτιάξει την προσωπική του/της ζωή λόγω μη διορισμού	3 (30%)	4 (40%)	7 (70%)
Ανησυχεί που δεν έχει τα ίδια δικαιώματα με τους μόνιμους κυρίως ως προς την αναγνώριση του εκπαιδευτικού του έργου	1 (10%)	0 (0%)	1 (10%)
Ανησυχεί που δεν μπορεί να ζήσει κοντά στους γονείς και φίλους	0 (0%)	1 (10%)	1 (10%)
Ανησυχεί που δεν βρίσκει σύντροφο	1 (10%)	0 (0%)	1 (10%)
Ανησυχεί για τα παιδιά του/της	1 (10%)	0 (0%)	1 (10%)

Παρατηρώντας τον παραπάνω πίνακα διαπιστώνουμε ότι τα υποκείμενα της έρευνας ανέφεραν ως τις μεγαλύτερες ανησυχίες τους τα τελευταία χρόνια τις ακόλουθες: ανησυχεί που περνάνε τα χρόνια και δεν έχει φτιάξει την προσωπική του/της ζωή λόγω μη διορισμού, ανησυχεί που δεν έχει τα ίδια δικαιώματα με τους μόνιμους κυρίως ως προς την αναγνώριση του εκπαιδευτικού του έργου, ανησυχεί που δεν μπορεί να ζήσει κοντά στους γονείς και φίλους, ανησυχεί που δεν βρίσκει σύντροφο και ανησυχεί για τα παιδιά του/της. Συγκεκριμένα το μεγαλύτερο ποσοστό, που είναι το 70%, αντρών και γυναικών και η μοναδική σχεδόν και κυρίαρχη ανησυχία τους των τελευταίων ετών, είναι πως περνάνε τα χρόνια και δεν έχουν φτιάξει την προσωπική τους ζωή (γάμος, οικογένεια, σταθερό σπίτι κλπ.) που προέρχεται κυρίως από την αδιοριστία που βιώνουν. Σε πολύ μικρό ποσοστό, που είναι το 10%, ακολουθούν όλες οι υπόλοιπες ανησυχίες που αναφέρθηκαν προηγουμένως.

9.5.2. Βοήθεια ψυχολόγου: Αφορά κυρίως υλικό που αντλήθηκε από την ερώτηση της συνέντευξης: «Χρειάστηκε ποτέ να επισκεφθείς κάποιον ψυχολόγο; Αν όχι, το σκέφτηκες ποτέ; Για ποιο λόγο; Τι θα μπορούσε να σου προσφέρει;» και αναλύοντας τις απαντήσεις των υποκειμένων έχουμε δεδομένα για διαφορετικές επιθυμίες επίσκεψης ή όχι σε ψυχολόγο. Έτσι προέκυψε η παρακάτω κατηγοριοποίηση:

9.5.2.1. Το σκέφτηκε λόγω μεγάλης ζήτησης: Αναφέρεται στις περιπτώσεις που το υποκείμενο αναφέρει πως σκέφτηκε τη λύση του ψυχολόγου επειδή ζήτησε πολύ. Στην κατηγορία αυτή αναφέρθηκαν 1 υποκείμενο (10%), 0 αναπληρωτές δάσκαλοι (0%) και 1 αναπληρώτρια δασκάλα (10%). Μερικά χαρακτηριστικά παραδείγματα είναι τα ακόλουθα:

Ναι το είχα σκεφτεί γιατί ήμουν πολύ ζηλιάρα αλλά εντάξει το λύσαμε, χώρισα και το λύσαμε. (ΓΚ1, Κλινική συνέντευξη 2, Ερ. 19).

9.5.2.2. Το σκέφτηκε για τη διαχείριση του άγχους: Αναφέρεται στις περιπτώσεις που το υποκείμενο αναφέρει πως σκέφτηκε τη λύση του ψυχολόγου για τη διαχείριση του άγχους του. Στην κατηγορία αυτή αναφέρθηκαν 4 υποκείμενα (40%), 2 αναπληρωτές δάσκαλοι (20%) και 2 αναπληρώτριες δασκάλες (20%). Μερικά χαρακτηριστικά παραδείγματα είναι τα ακόλουθα:

Όχι δεν έχω επισκεφτεί. Αν είχα την οικονομική δυνατότητα, θα ήθελα, γιατί πιστεύω ότι θα ήταν κάτι καλό, έτσι ώστε να βελτιώσω τον τρόπο διαχείρισης του άγχους μου. (ΓΑ2, Κλινική συνέντευξη 2, Ερ. 19).

Όχι δεν χρειάστηκε να επισκεφτώ. Ούτε έχω σκεφτεί να επισκεφτώ, να πάω δηλαδή, αλλά θεωρώ όχι μόνο σε μένα αλλά στον οποιοδήποτε θα μπορούσε να προσφέρει μία στήριξη, την οποιαδήποτε, δηλαδή να συζητήσω το πρόβλημα μαζί μου, να πει ίσως μία τεχνική διαχείρισης του άγχους. Αυτό πιο πολύ για τη διαχείριση του άγχους, αν θα πήγαινα, αλλά θεωρώ ότι είναι ελεγχόμενο, οπότε δεν νομίζω ότι θα χρειαστεί, ελπίζω. (ΑΣ3, Κλινική συνέντευξη 2, Ερ. 19).

Ναι το σκέφτηκα. [...] Ψυχολογική υποστήριξη, με την έννοια ότι θα σταματήσω να το σκέφτομαι αρνητικά. Να σκέφτομαι κάτι θετικό, δεν ξέρω τι συμβουλές μπορεί ο ψυχολόγος να μου δώσει. Ήταν μία περίοδος που το σκεφτόμουν συχνά και με επηρέαζε αρνητικά. (ΑΤ5, Κλινική συνέντευξη 2, Ερ. 19α & 19β).

Ναι το έχω σκεφτεί. [...] Σε περιόδους που ήμουν πάρα πολύ πιεσμένη και πάρα πολύ αγχωμένη και ειδικά εκείνη την περίοδο, που αντιμετωπίζαμε εκείνο το θέμα με τη μητέρα μου, αφού πήγαν όλα καλά και ξεπεράστηκε, επειδή εξακολουθούσα και παρέμενα αγχωμένη. Αλλά δεν το έκανα. (ΓΑ7, Κλινική συνέντευξη 2, Ερ. 19α & 19β).

9.5.2.3. Το σκέφτηκε λόγω φοβίας απέναντι σε άλλα άτομα: Αναφέρεται στις περιπτώσεις που το υποκείμενο αναφέρει πως σκέφτηκε τη λύση του ψυχολόγου για τη διαχείριση της φοβίας του απέναντι σε άλλα άτομα. Στην κατηγορία αυτή αναφέρθηκαν 1 υποκείμενο (10%), 1 αναπληρωτή δάσκαλο (10%) και 0 αναπληρώτριες δασκάλες (0%). Μερικά χαρακτηριστικά παραδείγματα είναι τα ακόλουθα:

Δεν πήγα ποτέ, το σκέφτηκα... γιατί παλιότερα είχα της άποψης ότι ο ψυχολόγος δεν σου κάνει τίποτα και τα κορόιδα [...] ήθελα να πάω απλά για να δω αν θα με βοηθήσει να αντιμετωπίσω κάποια πράγματα του χαρακτήρα μου, όπως είναι για παράδειγμα το ότι για πολλά χρόνια δεν μιλούσα άνετα μπροστά σε κόσμο ή δεν μπορούσα εύκολα να πω όχι. Κάποια στιγμή συνειδητοποίησα ότι μπορεί να με βοηθήσει. Τελικά νομίζω μεγαλώνοντας και ωριμάζοντας τα βρήκα και μόνος μου αλλά πάλι πιστεύω θα με βοηθούσε. (ΑΑ4, Κλινική συνέντευξη 2, Ερ. 19).

9.5.2.4. Το σκέφτηκε για ερωτήματα της ζωής του: Αναφέρεται στις περιπτώσεις που το υποκείμενο αναφέρει πως σκέφτηκε τη λύση του ψυχολόγου για να πάρει απαντήσεις σε ερωτήματα για τη ζωή του. Στην κατηγορία αυτή αναφέρθηκαν 1 υποκείμενο (10%), 1 αναπληρωτή δάσκαλο (10%) και 0 αναπληρώτριες δασκάλες (0%). Μερικά χαρακτηριστικά παραδείγματα είναι τα ακόλουθα:

Ίσως να με βοηθήσει να απαντήσω σε κάποια ερωτήματα για τη ζωή μου. [...] Το σκέφτηκα πολλές φορές, αλλά προς το παρόν έχω βρει διέξοδο στον διαλογισμό. (ΑΣ8, Κλινική συνέντευξη 2, Ερ. 19α & 19β).

9.5.2.5. Δεν το σκέφτηκε ποτέ: Αναφέρεται στις περιπτώσεις που το υποκείμενο αναφέρει πως δε σκέφτηκε ποτέ τη λύση του ψυχολόγου. Στην κατηγορία αυτή αναφέρθηκαν 3 υποκείμενα (30%), 1 αναπληρωτή δάσκαλο (10%) και 2 αναπληρώτριες δασκάλες (20%). Μερικά χαρακτηριστικά παραδείγματα είναι τα ακόλουθα:

Όχι. [...] Όχι. (ΓΠ6, Κλινική συνέντευξη 2, Ερ. 19 & 19α).

Όχι δεν έχει χρειαστεί και ούτε το σκέφτηκα ποτέ. [...] Προσωπικά πιστεύω ότι δεν θα μπορούσε να μου προσφέρει κάτι. Θεωρώ ότι αν δεν μπορέσω εγώ να λύσω κάποια θέματα που ίσως είχα, δεν θα μπορέσει κάποιος άλλος. Ειδικά άγνωστος σε μένα. (ΑΘ9, Κλινική συνέντευξη 2, Ερ. 19 & 19α).

Δεν ξέρω νομίζω ότι δεν θα ένιωθα άνετα. Δεν ξέρω. Όχι, δεν το σκέφτηκα. (ΓΓ10, Κλινική συνέντευξη 2, Ερ. 19α).

Στη συνέχεια, στον πίνακα 30 παρουσιάζουμε τα συγκεντρωτικά αποτελέσματα για τη βοήθεια μέσω ψυχολόγου των υποκειμένων σε σχέση με το φύλο τους.

Πίνακας 30. Ποσοστά κατηγοριών που σχετίζονται με τη βοήθεια μέσω ψυχολόγου των υποκειμένων της έρευνας σε σχέση με το φύλο τους.

ΚΑΤΗΓΟΡΙΕΣ	ΥΠΟΚΕΙΜΕΝΑ		ΣΥΝΟΛΟ
	ΑΝΑΠΛΗΡΩΤΕΣ ΔΑΣΚΑΛΟΙ	ΑΝΑΠΛΗΡΩΤΡΙΕΣ ΔΑΣΚΑΛΕΣ	
Το σκέφτηκε λόγω μεγάλης ζήτησης	0 (0%)	1 (10%)	1 (10%)
Το σκέφτηκε για τη διαχείριση του άγχους	2 (20%)	2 (20%)	4 (40%)
Το σκέφτηκε λόγω φοβίας απέναντι σε άλλα άτομα	1 (10%)	0 (0%)	1 (10%)
Το σκέφτηκε για ερωτήματα της ζωής του	1 (10%)	0 (0%)	1 (10%)
Δεν το σκέφτηκε ποτέ	1 (10%)	2 (20%)	3 (30%)

Παρατηρώντας τον παραπάνω πίνακα διαπιστώνουμε ότι οι ερωτηθέντες για το ενδεχόμενο να πήγαν ή να σκέφτηκαν την επίσκεψη στον ψυχολόγο, απάντησαν πως: το σκέφτηκε λόγω μεγάλης ζήτησης, το σκέφτηκε για τη διαχείριση του άγχους, το σκέφτηκε λόγω φοβίας απέναντι σε άλλα άτομα, το σκέφτηκε για ερωτήματα της ζωής του ή ακόμη πως δεν το σκέφτηκε ποτέ. Συγκεκριμένα το μεγαλύτερο ποσοστό, που είναι το 40%, αντρών και γυναικών απάντησαν πως σκέφτηκαν τη λύση του ψυχολόγου για τη διαχείριση του άγχους τους, διαφορετικού σε κάθε περίπτωση. Σε πολύ μικρό ποσοστό του 10% ακολουθούν οι υπόλοιποι λόγοι επίσκεψης σε ψυχολόγο από τους συμμετέχοντες. Αντίθετα, σε ένα μικρό ποσοστό, που είναι το 30%, αντρών και γυναικών απάντησαν πως δε σκέφτηκαν ποτέ τη λύση του ψυχολόγου. Έτσι λοιπόν το 70% των ερωτηθέντων σκέφτηκαν τη λύση του ψυχολόγου για διάφορους λόγους όμως κανείς τους δεν τον επισκέφθηκε τελικά για οικονομικούς λόγους ή ίσως για λόγους ντροπής.

9.5.3. Ικανοποίηση από τα οικονομικά: Αφορά κυρίως υλικό που αντλήθηκε από την ερώτηση της συνέντευξης: «Είσαι ικανοποιημένος/η από τα οικονομικά σου; Γιατί ναι ή γιατί όχι;» και αναλύοντας τις απαντήσεις των υποκειμένων έχουμε δεδομένα για διαφορετικές απόψεις για τα οικονομικά τους. Έτσι προέκυψε η παρακάτω κατηγοριοποίηση:

9.5.3.1. Όχι ικανοποιημένος από τα οικονομικά λόγω αδυναμίας δραστηριοτήτων/εκπλήρωσης επιθυμιών: Αναφέρεται στις περιπτώσεις που το υποκείμενο θεωρεί πως δεν είναι ικανοποιημένο από τα οικονομικά του λόγω μειωμένων δραστηριοτήτων που μπορεί να κάνει και επιπλέον επιθυμιών. Στην κατηγορία αυτή αναφέρθηκαν 2 υποκείμενα (20%), 0 αναπληρωτές δάσκαλοι (0%) και 2 αναπληρώτριες δασκάλες (20%). Μερικά χαρακτηριστικά παραδείγματα είναι τα ακόλουθα:

Είμαι απογοητευμένη γιατί δεν έχω καταφέρει τόσα χρόνια να κάνω αποταμίευση και δεν μου μένει απολύτως τίποτα στην αρχή της σχολικής χρονιάς και δεν μπορώ να κάνω παραπάνω πράγματα που θέλω. (ΓΚ1, Κλινική συνέντευξη 2, Ερ. 20).

Όχι δεν είμαι ικανοποιημένη, αλλά δεν μπορώ να κάνω και κάτι άλλο. [...] Γιατί οι απολαβές είναι πολύ μικρές για να ικανοποιήσω όλες αυτές τις ανάγκες που έχω και για να έχω την ποιότητα ζωής που θέλω. (ΓΑ7, Κλινική συνέντευξη 2, Ερ. 20 & 20α).

9.5.3.2. Όχι ικανοποιημένος από τα οικονομικά λόγω ανασφάλειας: Αναφέρεται στις περιπτώσεις που το υποκείμενο θεωρεί πως δεν είναι ικανοποιημένο από τα οικονομικά

του λόγω ανασφάλειας που νιώθει για το μέλλον και για κάθε καλοκαίρι που δεν πληρώνεται με αποτέλεσμα να του τελειώνουν όλα τα χρήματα σχεδόν. Στην κατηγορία αυτή αναφέρθηκαν 5 υποκείμενα (50%), 3 αναπληρωτές δάσκαλοι (30%) και 2 αναπληρώτριες δασκάλες (20%). Μερικά χαρακτηριστικά παραδείγματα είναι τα ακόλουθα:

[...] τα καλοκαίρια μου πλέον τα περνάω μαζί με τους γονείς μου γιατί πρέπει να μαζέψω λεφτά για να έχω τον Σεπτέμβρη να ξαναρχίσω από την αρχή... (ΓΚ1, Βιογραφική-αφηγηματική συνέντευξη, Ερ. 9).

Κοιτώντας άλλους ανθρώπους που είναι καλύτερα, όχι δεν είμαι. [...] Γιατί θα ήθελα να έχω περισσότερα χρήματα, έτσι ώστε να νιώθω μεγαλύτερη ασφάλεια, ότι αν συμβεί κάτι να μπορώ... να μη χρειάζεται να ζητήσω από τους δικούς μου, ούτε από τους συγγενείς του άντρα μου, από τους γονείς του άντρα μου, να μπορούμε να στηριχθούμε τελείως στα δικά μας πόδια. (ΓΑ2, Κλινική συνέντευξη 2, Ερ. 20 & 20α).

[...] δεν είμαι ικανοποιημένος, θα προτιμούσα να είχα κάποια χρήματα παραπάνω για να μην έχω αυτό που είπα και νωρίτερα έγνοιες... θα ήθελα δηλαδή το επάγγελμα του δασκάλου να μη σου δίνει έγνοιες βιοποριστικές... να είσαι άνετος με την προσωπική σου ζωή για να μπορείς να αφοσιωθείς πλήρως στο... σε αυτό που λένε το λειτούργημα του δασκάλου. Οπότε δεν είμαι ικανοποιημένος, όχι. (ΑΑ4, Κλινική συνέντευξη 2, Ερ. 20).

Μετά πώς και πώς περιμένουμε τον κάθε μισθό, η αλήθεια είναι, για να καλύψουμε τα έξοδα του καλοκαιριού. (ΑΤ5, Βιογραφική-αφηγηματική συνέντευξη, Ερ. 7).

Όταν λήγει η σύμβασή του αναπληρωτή, το καλοκαίρι. Δηλαδή τους δύο- τρεις μήνες, που είμαι άνεργος τότε ναι δεν είμαι ευχαριστημένος. Αλλά προσπαθώ να βρω κάτι σαν δουλειά για να έχω χρήματα. (ΑΣ8, Κλινική συνέντευξη 2, Ερ. 20α).

[...] κάνοντας εκεί περιστασιακές δουλειές για να μπορώ να επιβιώσω και το διάστημα του καλοκαιριού, γιατί αλλιώς με τη δουλειά του δασκάλου το χειμώνα δεν μπορείς να επιβιώσεις το καλοκαίρι. Χρειάζεται και εκεί να κάνεις κάποια δουλειά. Επίσης το ταμείο ανεργίας το οποίο υποτίθεται παίρνουμε, δεν φτάνει για να ικανοποιήσεις τις βασικές σου ανάγκες. (ΑΣ8, Βιογραφική-αφηγηματική συνέντευξη, Ερ. 6).

9.5.3.3. Όχι ικανοποιημένος λόγω ενοικίου/ ακριβής πόλης: Αναφέρεται στις περιπτώσεις που το υποκείμενο θεωρεί πως δεν είναι ικανοποιημένο από τα οικονομικά του λόγω απομάκρυνσης από το πατρικό σπίτι και τη βοήθεια των γονέων. Στην κατηγορία αυτή αναφέρθηκαν 6 υποκείμενα (60%), 3 αναπληρωτές δάσκαλοι (30%) και 3 αναπληρώτριες δασκάλες (30%). Μερικά χαρακτηριστικά παραδείγματα είναι τα ακόλουθα:

Δυσκολεύτηκα απίστευτα στο να βρω σπίτι γιατί η Θήβα είναι πολύ άσχημη, δεν έχει σπίτια καλά ενοικιαζόμενα, είναι όλα ερείπια, είναι μία πανάκριβη πόλη. [...] έψαχνα μία βδομάδα να βρω σπίτι, δούλευα και ταυτόχρονα πλήρωνα και ξενοδοχείο, τα έξοδα έτρεχαν και είχανε έρθει όλα μαζεμένα (ΓΚ1, Βιογραφική-αφηγηματική συνέντευξη, Ερ. 6).

Ήταν υπερβολικά ακριβά τα σπίτια (στο Ηράκλειο). Δεν βρίσκαμε εύκολα σπίτι και αυτά που βρίσκαμε ήταν ακριβά, δεν ανταποκρίνονταν η σχέση ποιότητας-τιμής, με αποτέλεσμα να πρέπει έτσι όπως το υπολογίσαμε ο ένας μισθός να φεύγει μόνο στους λογαριασμούς, στο σπίτι και τις βενζίνες. (ΓΑ2, Βιογραφική-αφηγηματική συνέντευξη, Ερ. 20).

Όχι, γιατί βρίσκομαι μακριά από το σπίτι μου, επομένως νοικιάζω κάθε χρόνο, άρα τα πάγια έξοδα είναι πολύ μεγάλα. Από 10 χρόνια αναπληρωτής από 3 χιλιάδικα το ελάχιστο κάθε

χρόνο στα νοίκια, είναι 30 χιλιάδικα. Αν ήμουν στο σπίτι μου θα ήτανε στην τράπεζα ή στην τσέπη μου ή οπουδήποτε αλλού, άρα όχι. (ΑΤ5, Κλινική συνέντευξη 2, Ερ. 20).
δεν ξέρουμε [...] αν θα μπορούμε να βάλουμε σε τάξη τα οικονομικά μας [...] είμαστε και σε ένα ακριβό μέρος, που και αυτό μετράει, γιατί έχει τουρισμό, οπότε και στα οικονομικά είναι δύσκολα. (ΑΤ5, Βιογραφική-αφηγηματική συνέντευξη, Ερ. 6).

Μελλοντικά πιστεύω ότι δεν θα είμαι ικανοποιημένη με τα οικονομικά μου, γιατί δεν θα μπορώ να υποστηρίξω για παράδειγμα να έχω δύο σπίτια και να τα υποστηρίξω έτσι όπως πρέπει και τα δύο. (ΓΠ6, Κλινική συνέντευξη 2, Ερ. 20).

Εκείνη τη χρονιά τοποθετήθηκα σε ένα σχολείο στην Σαντορίνη, Όπου η κατάσταση εκεί ήταν πολύ δύσκολη, όσον αφορά την εύρεση κατοικίας. [...] Το νησί αυτό δεν αντιπροσωπεύει, οικονομικά τουλάχιστον, ανθρώπους που ζουν με ένα βασικό μισθό. Οπότε η επιβίωση με ένα μισθό του δασκάλου στη Σαντορίνη, ήταν σχεδόν ανέφικτη και επιπλέον από όλα αυτά, η νοοτροπία των κατοίκων ενός τέτοιου νησιού, κοσμοπολίτικου και τόσο ακριβού νησιού, είναι κάθε άλλο παρά φιλόξενη προς ανθρώπους, οι οποίοι στην ουσία δεν μπορούν να προσφέρουν τα ίδια οικονομικά οφέλη στο νησί, όπως ένας τουρίστας για παράδειγμα. (ΑΣ8, Βιογραφική-αφηγηματική συνέντευξη, Ερ. 6).

Όχι δεν είμαι ικανοποιημένος. [...] Θεωρώ ότι μένοντας σε μία πόλη που δεν είμαι από δω και νοικιάζοντας, μεγαλώνοντας οικογένεια και με τόσα έξοδα, θεωρώ ότι θα έπρεπε να είναι αρκετά μεγαλύτεροι οι μισθοί μας των εκπαιδευτικών. Οπότε ναι μεν τα βγάζουμε πέρα, αλλά σίγουρα δυσκολευόμαστε. (ΑΘ9, Κλινική συνέντευξη 2, Ερ. 20).

9.5.3.4. Σχετικά ικανοποιημένος κοιτώντας άλλους: Αναφέρεται στις περιπτώσεις που το υποκείμενο θεωρεί πως είναι σχετικά ικανοποιημένος κοιτώντας άλλους. Στην κατηγορία αυτή αναφέρθηκαν 3 υποκείμενα (30%), 1 αναπληρωτή δάσκαλο (10%) και 2 αναπληρώτριες δασκάλες (20%). Μερικά χαρακτηριστικά παραδείγματα είναι τα ακόλουθα:

Σχετικά είμαι. Κοιτώντας άλλους ανθρώπους που είναι χειρότερα, ναι είμαι. (ΓΑ2, Κλινική συνέντευξη 2, Ερ. 20).

Από τη μία σκέφτομαι ότι αν πω ότι δεν είμαι ικανοποιημένος φαντάζει άσχημο γιατί είμαστε στην εποχή της κρίσης και έχω φίλους που παίρνουν τα μισά λεφτά από ότι παίρνω εγώ (ΑΑ4, Κλινική συνέντευξη 2, Ερ. 20).

Εντάξει όσο μπορώ να είμαι... Εντάξει θα μπορούσα να είμαι και καλύτερα και θα μπορούσα να είμαι και χειρότερα. (ΓΓ10, Κλινική συνέντευξη 2, Ερ. 20).

9.5.3.5. Ικανοποιημένος από τα οικονομικά: Αναφέρεται στις περιπτώσεις που το υποκείμενο θεωρεί πως είναι ικανοποιημένο από τα οικονομικά του για διάφορους λόγους όπως γιατί έχει επιπλέον εισόδημα από άλλη πηγή. Στην κατηγορία αυτή αναφέρθηκαν 3 υποκείμενα (30%), 2 αναπληρωτές δάσκαλοι (20%) και 1 αναπληρώτρια δασκάλα (10%). Μερικά χαρακτηριστικά παραδείγματα είναι τα ακόλουθα:

Είμαι ικανοποιημένος από τα οικονομικά μου, επειδή τυχαίνει να έχω εδώ πέρα στο Ηράκλειο, σπίτι από την πλευρά του πατέρα μου και επιπλέον, πρέπει να το πω, ότι εξαιτίας του προβλήματος μου στο πόδι, η πολιτεία, το κράτος μου δίνει ένα επίδομα, το οποίο δεν το χρησιμοποιώ μεν, προσπαθώ με το μισθό μου να καλύπτω τις ανάγκες μου και με καλύπτει, αλλά και λόγω αυτού έχει φροντίσει έτσι η πολιτεία στα άτομα με αναπηρία. (ΑΣ3, Κλινική συνέντευξη 2, Ερ. 20).

Ναι είμαι ικανοποιημένη, γιατί πιστεύω ότι αυτήν τη στιγμή είμαι καλυμμένη και μπορώ να κάνω αυτά που θέλω. (ΓΠ6, Κλινική συνέντευξη 2, Ερ. 20).

Την περίοδο που εργάζομαι ναι. Δεν έχω κάποιο παράπονο. (ΑΣ8, Κλινική συνέντευξη 2, Ερ. 20).

Στη συνέχεια, στον πίνακα 31 παρουσιάζουμε τα συγκεντρωτικά αποτελέσματα για την ικανοποίηση από τα οικονομικά των υποκειμένων σε σχέση με το φύλο τους.

Πίνακας 31. Ποσοστά κατηγοριών που σχετίζονται με την ικανοποίηση από τα οικονομικά των υποκειμένων της έρευνας σε σχέση με το φύλο τους.

ΚΑΤΗΓΟΡΙΕΣ	ΥΠΟΚΕΙΜΕΝΑ		ΣΥΝΟΛΟ
	ΑΝΑΠΛΗΡΩΤΕΣ ΔΑΣΚΑΛΟΙ	ΑΝΑΠΛΗΡΩΤΡΙΕΣ ΔΑΣΚΑΛΕΣ	
Όχι ικανοποιημένος από τα οικονομικά λόγω αδυναμίας δραστηριοτήτων/εκπλήρωσης επιθυμιών	0 (0%)	2 (20%)	2 (20%)
Όχι ικανοποιημένος από τα οικονομικά λόγω ανασφάλειας	3 (30%)	2 (20%)	5 (50%)
Όχι ικανοποιημένος λόγω ενοικίου/ ακριβής πόλης	3 (30%)	3 (30%)	6 (60%)
Σχετικά ικανοποιημένος κοιτώντας άλλους	1 (10%)	2 (20%)	3 (30%)
Ικανοποιημένος από τα οικονομικά	2 (20%)	1 (10%)	3 (30%)

Παρατηρώντας τον παραπάνω πίνακα διαπιστώνουμε ότι τα υποκείμενα της έρευνας ανέφεραν για την ικανοποίησή τους από τα οικονομικά τα ακόλουθα: όχι ικανοποιημένος από τα οικονομικά λόγω αδυναμίας δραστηριοτήτων/εκπλήρωσης επιθυμιών, όχι ικανοποιημένος από τα οικονομικά λόγω ανασφάλειας, όχι ικανοποιημένος λόγω ενοικίου/ ακριβής πόλης, σχετικά ικανοποιημένος κοιτώντας άλλους, αλλά και ικανοποιημένος από τα οικονομικά για άλλους λόγους. Συγκεκριμένα το μεγαλύτερο ποσοστό, που είναι το 60%, αντρών και γυναικών ανέφεραν πως δεν είναι ικανοποιημένοι από τα οικονομικά τους λόγω απομάκρυνσης από το πατρικό σπίτι και τη βοήθεια των γονέων, αλλά κυρίως λόγω των ενοικίων που αναγκάζονται να πληρώνουν κάθε χρόνο και της ακριβής πόλης που διαμένουν. Σε ένα μικρότερο ποσοστό, που είναι το 50%, αντρών και γυναικών δεν είναι ικανοποιημένοι από τα οικονομικά τους λόγω ανασφάλειας που νιώθουν για το μέλλον, αλλά και για κάθε καλοκαίρι που δεν πληρώνονται με αποτέλεσμα να τους τελειώνουν όλα τα χρήματα σχεδόν. Σε ένα μικρό ποσοστό του 30% τα υποκείμενα αναφέρουν πως είναι σχετικά ικανοποιημένοι κοιτώντας άλλους που δεν έχουν εργασία ή χρήματα και ακόμη πως κάποιοι είναι ικανοποιημένοι από τα οικονομικά τους για διάφορους λόγους, όπως γιατί έχουν επιπλέον εισόδημα από άλλη πηγή.

9.5.4. Υγεία και σχέση με τη δουλειά: Αφορά κυρίως υλικό που αντλήθηκε από την ερώτηση της συνέντευξης: «Πώς είναι η κατάσταση της υγείας σου τα τελευταία χρόνια;» και για όσους απάντησαν πως έχουν κάποιο πρόβλημα υγείας ακολούθησε ερώτηση: «Σε ποιο βαθμό θεωρείς ότι η κατάσταση της υγείας σου έχει επηρεαστεί από την εργασία σου ως αναπληρωτής/τρια δάσκαλος/α;». Αναλύοντας τις απαντήσεις των υποκειμένων έχουμε δεδομένα για την καλή ή όχι υγεία των υποκειμένων, το πρόβλημά τους και τη

σχέση που έχει αυτό το πρόβλημα με την εργασία τους. Έτσι προέκυψε η παρακάτω κατηγοριοποίηση και πλήρης ανάλυση:

9.5.4.1. Κακή υγεία (πρόβλημα) επηρεασμένη από την εργασία: Αναφέρεται στις περιπτώσεις που το υποκείμενο αναφέρει πως έχει κάποιο πρόβλημα υγείας το οποίο έχει επηρεαστεί ή δημιουργηθεί από την εργασία. Γίνεται αναφορά επίσης κάποιες φορές πώς το ίδιο το πρόβλημα υγείας δημιουργεί δυσκολίες στην εργασία, άμεσα ή έμμεσα. Στην κατηγορία αυτή αναφέρθηκαν 5 υποκείμενα (50%), 2 (4 προβλήματα) αναπληρωτές δάσκαλοι (20%) και 3 αναπληρώτριες δασκάλες (30%). Μερικά χαρακτηριστικά παραδείγματα είναι τα ακόλουθα:

Είναι νορμάλ θα έλεγα... εντάξει καλή είναι (ΓΚ1, Κλινική συνέντευξη 2, Ερ. 21).

Πρόβλημα: το πρόβλημα αυτό με την ξηροδερμία που είναι ψυχοσωματικό έχω καταφέρει να το κοντρολάρω γιατί... γιατί έτσι πρέπει. (ΓΚ1, Κλινική συνέντευξη 2, Ερ. 21).

Σχετίζεται/επηρεάστηκε από την εργασία: Σε μεγάλο βαθμό γιατί από όταν πρωτοξεκίνησα να δουλεύω έγινε η εμφάνιση και σε συνδυασμό και με μία προσωπική ατυχία όλο αυτό ξέσπασε. (ΓΚ1, Κλινική συνέντευξη 2, Ερ. 22).

Αρκετά καλή. [...] αν εξαιρέσουμε την εγχείρηση (ΓΑ2, Κλινική συνέντευξη 2, Ερ. 21 & 21α).

Πρόβλημα: [...] εγχείρηση στο γόνατο που έκανα φέτος το καλοκαίρι (ΓΑ2, Κλινική συνέντευξη 2, Ερ. 21α).

Σχετίζεται/επηρεάστηκε από την εργασία: Θεωρώ ότι έχει επηρεαστεί από την εργασία μου ως ένα μικρό βαθμό. Πιστεύω ότι έτσι κι αλλιώς θα το πάθαινα, αυτό που έπαθα. Τώρα οι ώρες που ταξίδευα ή που αναγκάζομαι να στέκομαι όρθια, πιστεύω ότι και άλλες δουλειές θα έχουν αυτά και ακόμα χειρότερα. Οπότε δεν μπορώ να κατηγορήσω τη δουλειά μου για το πρόβλημα υγείας που έχω. (ΓΑ2, Κλινική συνέντευξη 2, Ερ. 22).

Επιρροή στη δουλειά: Με δυσκόλεψε πάρα πολύ στη δουλειά μου. Δεν μπορούσα να είμαι τόσο καλή δασκάλα που θα ήμουν αν δεν το είχα αυτό το πρόβλημα υγείας. (ΓΑ2, Κλινική συνέντευξη 2, Ερ. 22α).

Καλή μπορώ να πω, δεν έχει αλλάξει κάτι. (ΑΣ3, Κλινική συνέντευξη 2, Ερ. 21).

Πρόβλημα: Με το πρόβλημα που έχω (στο πόδι)... (ΑΣ3, Κλινική συνέντευξη 2, Ερ. 21α).

Σχετίζεται/επηρεάστηκε από την εργασία: [...] μόνο κάποιες φορές μπορεί να κουραστώ από την παρατεταμένη ορθοστασία και το είχα πάθει αυτό όταν είχα μία πάρα πολύ δύσκολη τάξη. (ΑΣ3, Κλινική συνέντευξη 2, Ερ. 22).

Τα τελευταία χρόνια σταθερά νομίζω είναι καλή παρά το θέμα υγείας... (ΑΑ4, Κλινική συνέντευξη 2, Ερ. 21).

Πρόβλημα: θέμα υγείας (καρδιά) που είχα από μικρός (ΑΑ4, Κλινική συνέντευξη 2, Ερ. 21).

Σχετίζεται/επηρεάστηκε από την εργασία: Επειδή έχω το ιστορικό καρδιάς θεωρητικά δεν κάνει να έχεις άγχος... Δεν πρέπει να έχεις αγχωτική δουλειά. Όπως και να χει εντάξει εγώ έχω αλλά σε σχέση με άλλες δουλειές που θα μπορούσα να χα κάνει πιστεύω είναι κάτι πιο καλό για μένα το να σαι δάσκαλος (ΑΑ4, Κλινική συνέντευξη 2, Ερ. 22γ).

Επιρροή στη δουλειά: [...] έχει επηρεάσει γιατί εγώ επειδή είχα πάντα το άγχος μην πάω σε κάνα μέρος απομακρυσμένο και δεν έχει νοσοκομείο και χρειαστεί κάτι. Οπότε από αυτήν την άποψη επηρεάζει. Δεν έχει χρειαστεί, αλλά αν ήμουνα σε κάποιο μέρος και χρειαζόταν, έχω υπάρξει σε μέρη ας πούμε σαν την Αίγινα που δεν είχε νοσοκομείο και το 'χα άγχος... Οπότε ως προς αυτό να επηρεάζει ότι σε αγχώνει το ότι δεν ξέρεις αν υπάρχει ιατρική βοήθεια ανά πάσα στιγμή εκεί που θα είσαι ειδικά για κάποιον που έχει ένα ιστορικό όπως εγώ. (AA4, Κλινική συνέντευξη 2, Ερ. 22β).

Πρόβλημα: Εντάξει σίγουρα από τότε που δουλεύω έχω πολλά προβλήματα με το λαιμό γιατί είναι μάλλον το ευαίσθητο σημείο μου και κρυώνω δηλαδή οι γρίπες και οι ιώσεις με χτυπάνε εκεί κατευθείαν. Αν μιλάμε για τέτοια πράγματα τα έχω κάθε χρόνο. (AA4, Κλινική συνέντευξη 2, Ερ. 21).

Σχετίζεται/επηρεάστηκε από την εργασία: Αρκετά, εντάξει άμα δεν έκανα αυτό το επάγγελμα προφανώς δεν θα μιλούσα τόσο. Πριν που δούλευα στον ιδιωτικό τομέα σε πολυκαταστήματα Public συγκεκριμένα δεν είχα ποτέ πρόβλημα με το λαιμό μου να με χτυπάει εκεί, τώρα επειδή και λόγω φωνής και λόγω δουλειάς είναι το ευαίσθητο σημείο μου κατευθείαν σίγουρα κάθε χρόνο θα αρρωστήσω μια-δυο φορές επειδή με χτυπάει στο λαιμό. (AA4, Κλινική συνέντευξη 2, Ερ. 22α).

Πρόβλημα: ψυχική υγεία (AA4, Κλινική συνέντευξη 2, Ερ. 22).

Σχετίζεται/επηρεάστηκε από την εργασία: Στην ψυχική υγεία επίσης με επηρεάζει γιατί έχεις πολλά άγχη που σε άλλες δουλειές... Εντάξει έχεις και σε άλλες δουλειές αλλά στο δικό μας επειδή επηρεάζεις κι άλλες ζωές, έχεις να κάνεις με παιδιά και με γονείς είναι αρκετά ψυχοφόρο. Δηλαδή σκέφτομαι καμιά φορά οι μάνες που παραπονιούνται που έχουν δύο παιδιά και σκέφτομαι ότι εγώ φέτος στην τάξη μου έχω 21... Οπότε όπως και να έχει σε εισαγωγικά μία τρέλα τη νιώθεις μέσα σου... μία πίεση, ένα ζόρι, είναι αρκετό. (AA4, Κλινική συνέντευξη 2, Ερ. 22α).

Πρόβλημα: [...] κάποιες κρίσεις πανικού που έχω πάθει (ΓΓ10, Κλινική συνέντευξη 2, 10 Ερ. 21α).

Σχετίζεται/επηρεάστηκε από την εργασία: Πιστεύω ότι έχει συμβάλει και αυτό στο να είμαι αγχωμένη. [...] Όταν δεν περνούσα καλά στη δουλειά μου και στη ζωή μου γενικότερα κάποιες χρονιές με επηρέαζε πάρα πολύ και στο πώς αισθάνομαι και στο πόσο άγχος έχω και μου έβγαине σε κρίσεις πανικού (ΓΓ10, Κλινική συνέντευξη 2, Ερ. 22 & 22β & 22γ).

9.5.4.2. Κακή υγεία (πρόβλημα) μη επηρεασμένη από την εργασία: Αναφέρεται στις περιπτώσεις που το υποκείμενο αναφέρει πως έχει κάποιο πρόβλημα υγείας το οποίο όμως δεν έχει επηρεαστεί ή δημιουργηθεί από την εργασία. Στην κατηγορία αυτή αναφέρθηκαν 1 υποκείμενο (10%), 0 αναπληρωτές δάσκαλοι (0%) και 1 αναπληρώτρια δασκάλα (10%). Μερικά χαρακτηριστικά παραδείγματα είναι τα ακόλουθα:

Πρόβλημα: Κανένα, μόνο ένα χρόνιο νόσημα τον θυρεοειδή. (ΓΑ7, Κλινική συνέντευξη 2, Ερ. 21α).

Σχετίζεται/επηρεάστηκε από την εργασία: Δεν νομίζω ότι επηρεάστηκε, γιατί έχει εμφανιστεί στον οργανισμό μου από τα 15. Οπότε δεν επηρεάστηκε. [...] Δεν τον επιβαρύνει γιατί είναι μία κατάσταση, την οποία ελέγγω πάρα πολύ συχνά. Επειδή ήταν ήδη βεβαρημένη, λόγω οργανισμού, είναι μία κατάσταση που ελέγγω πάρα πολύ τακτικά και φροντίζω να την κρατώ σε σταθερά επίπεδα. (ΓΑ7, Κλινική συνέντευξη 2, Ερ. 22 & 22α).

9.5.4.3. Καλή υγεία/κανένα πρόβλημα: Αναφέρεται στις περιπτώσεις που το υποκείμενο αναφέρει πως δεν έχει κάποιο πρόβλημα υγείας. Στην κατηγορία αυτή αναφέρθηκαν 4 υποκείμενα (40%), 3 αναπληρωτές δάσκαλοι (30%) και 1 αναπληρώτρια δασκάλα (10%). Μερικά χαρακτηριστικά παραδείγματα είναι τα ακόλουθα:

Πρόβλημα υγείας δεν αντιμετωπίζω, δόξα τω Θεώ. [...] ούτε κάποιο μικρό, θα έλεγα καλή. (ΑΤ5, Κλινική συνέντευξη 2, Ερ. 21 & 22).

Αρκετά καλή. Πολύ καλή. Δεν έχω κάποια προβλήματα. (ΓΠ6, Κλινική συνέντευξη 2, Ερ. 21).

Νομίζω ότι είμαι υγιής. Δεν έχω κάποιο πρόβλημα υγείας. (ΑΣ8, Κλινική συνέντευξη 2, Ερ. 21).

Φαίνεται ότι είναι καλά, δόξα τω Θεώ. (ΑΘ9, Κλινική συνέντευξη 2, Ερ. 21).

Στη συνέχεια, στον πίνακα 32 παρουσιάζουμε τα συγκεντρωτικά αποτελέσματα για τα προβλήματα υγείας ή όχι των υποκειμένων σε σχέση με το φύλο τους.

Πίνακας 32. Ποσοστά κατηγοριών που σχετίζονται με τα προβλήματα υγείας ή όχι των υποκειμένων της έρευνας σε σχέση με το φύλο τους.

ΚΑΤΗΓΟΡΙΕΣ	ΥΠΟΚΕΙΜΕΝΑ		ΣΥΝΟΛΟ
	ΑΝΑΠΛΗΡΩΤΕΣ ΔΑΣΚΑΛΟΙ	ΑΝΑΠΛΗΡΩΤΡΙΕΣ ΔΑΣΚΑΛΕΣ	
Κακή υγεία (πρόβλημα υγείας) επηρεασμένη από την εργασία			
ξηροδερμία	2 (20%)	3 (30%)	5 (50%)
γόνατο			
πόδι			
καρδιά			
λαιμό			
ψυχική υγεία	0 (0%)	1 (10%)	1 (10%)
κρίσεις πανικού			
Κακή υγεία (πρόβλημα υγείας) μη επηρεασμένη από την εργασία			
θυρεοειδή	0 (0%)	1 (10%)	1 (10%)
Καλή υγεία/ κανένα πρόβλημα	3 (30%)	1 (10%)	4 (40%)

Παρατηρώντας τον παραπάνω πίνακα διαπιστώνουμε ότι τα υποκείμενα της έρευνας αναφέρουν για την υγεία τους διάφορα προβλήματα που επηρεάστηκαν ή όχι από την εργασία τους ως αναπληρωτές δάσκαλοι, ενώ άλλοι αναφέρουν πως δεν έχουν κανένα πρόβλημα υγείας. Συγκεκριμένα το μεγαλύτερο ποσοστό, που είναι το 50%, αντρών και γυναικών αναφέρουν πως είχαν ή έχουν κάποιο πρόβλημα υγείας ή σε μια περίπτωση πως έχει 3 προβλήματα υγείας που επηρεάστηκαν ή συνεχίζουν να επηρεάζονται από την εργασία και αυτά είναι η ξηροδερμία λόγω άγχους της εργασίας και της ανασφάλειας του αναπληρωτή, το πρόβλημα στο γόνατο που επιβαρύνθηκε από τις συνθήκες εργασίας και της συνεχούς μετακίνησης και μετακόμισης, το εκ γενετής πρόβλημα στο πόδι που επηρεάζεται συχνά λόγω της ορθοστασίας του δασκάλου, το εκ γενετής πρόβλημα με την καρδιά που επηρεάζεται λόγω της εργασίας και των συνθηκών του αναπληρωτή με μεγάλους κινδύνους για κάτι χειρότερο σε περίπτωση δυσμενούς τοποθέτησης μακριά από νοσοκομείο, το πρόβλημα στον λαιμό που επιβαρύνεται από τη συνεχή ομιλία και δυνατή φωνή κατά τη διδασκαλία, την κακή ψυχική υγεία λόγω της ανασφάλειας των

αναπληρωτών, τις κρίσεις πανικού λόγω της συνεχούς αλλαγής τόπου διαμονής και τη δυσκολία εύρεσης νέων φίλων με αποτέλεσμα το αγχογόνο βίωμα της μοναξιάς. Σε πολύ μικρό ποσοστό, που είναι το 10%, έχουμε μία περίπτωση προβλήματος στον θυροειδή που το υποκείμενο θεωρεί πως δεν επηρεάζεται με κάποιο τρόπο από την εργασία και, τέλος, 4 στους 10, δηλαδή το 40%, ανέφεραν πως δεν έχουν κανένα πρόβλημα υγείας και πως η υγεία τους είναι και ήταν γενικά πολύ καλή πάντα.

9.6. Η πολυετής αδιοριστία και οι επιπτώσεις στην ποιότητα ζωής

Σε αυτό το υποκεφάλαιο θα παρουσιαστεί η πολυετής αδιοριστία και οι επιπτώσεις στην ποιότητα ζωής των υποκειμένων της έρευνας. Η αδιοριστία και οι επιπτώσεις της φαίνονται από δύο ειδών έργα: (α) από την ημιδομημένη κλινική συνέντευξη 2 των υποκειμένων και (β) από το ιχνογραφικό έργο 3 κάθε υποκειμένου για τον τρόπο που βιώνει την ποιότητα της ζωής του ως αναπληρωτής/τρια δάσκαλος/α. Από την ανάλυση περιεχομένου των συνεντεύξεων και των ιχνογραφημάτων των υποκειμένων, διακρίναμε τις κατηγορίες και υποκατηγορίες που περιγράφονται παρακάτω.

9.6.1. Η ψυχολογία του αναπληρωτή πολλών ετών: Αφορά κυρίως υλικό που αντλήθηκε από την ερώτηση της συνέντευξης: «Τι από ψυχολογικής πλευράς σημαίνει για σένα προσωπικά να είσαι αναπληρωτής/τρια δάσκαλος/α για πολλά χρόνια;» και αναλύοντας τις απαντήσεις των υποκειμένων έχουμε δεδομένα για διαφορετικές επιπτώσεις στην ψυχολογία τους από την αδιοριστία. Έτσι προέκυψε η παρακάτω κατηγοριοποίηση και πλήρης ανάλυση:

9.6.1.1. Ανασφάλεια/αβεβαιότητα: Αναφέρεται στις περιπτώσεις που το υποκείμενο αναφέρει πως στην ψυχολογία του κυριαρχεί η ανασφάλεια και αβεβαιότητα λόγω της πολυετούς αδιοριστίας. Στην κατηγορία αυτή αναφέρθηκαν 7 υποκείμενα (70%), 5 αναπληρωτές δάσκαλοι (50%) και 2 αναπληρώτριες δασκάλες (20%). Μερικά χαρακτηριστικά παραδείγματα είναι τα ακόλουθα:

Ανασφάλεια [...] αβεβαιότητα (ΓΚ1, Κλινική συνέντευξη 2, Ερ. 23).

Ο τίτλος της ζωγραφιάς είναι «ΑΒΕΒΑΙΟ ΜΕΛΛΟΝ». Έχω ζωγραφίσει μία μαύρη κουκίδα γιατί... έτσι βλέπουμε πλέον μετά από τόσα χρόνια αδιοριστίας το μέλλον μας... δεν έχουμε σταθερή μόνιμη κατοικία... γενικώς δεν υπάρχει σταθερότητα, υπάρχει ανασφάλεια και με τις προοπτικές που υπάρχουν αυτή τη στιγμή στη χώρα μας όλα είναι ρευστά και αβέβαια. (ΓΚ1, Ιχνογραφικό έργο 3, Ερ. 2).

Σημαίνει ότι θα βιώσω την αβεβαιότητα για το μέρος που θα διδάξω, για το σχολείο και τους συναδέλφους και τον διευθυντή που θα συναντήσω. Παράγοντες που έχουν να κάνουν καθαρά με την ιδιότητά μου ως αναπληρωτή. (ΑΣ3, Κλινική συνέντευξη 2, Ερ. 23).

[...] σε επηρεάζει αρνητικά το να σαι αναπληρωτής σε διαφορετικά μέρη και με την αβεβαιότητα που σου δίνει (ΑΑ4, Κλινική συνέντευξη 2, Ερ. 23).

Το εργασιακό άστατο περιβάλλον, το οικονομικό άστατο περιβάλλον και τον προγραμματισμό της οικογενειακής... (ΑΤ5, Κλινική συνέντευξη 2, Ερ. 23).

[...] αβεβαιότητα, ανασφάλεια (ΓΠ6, Κλινική συνέντευξη 2, Ερ. 23).

Είναι το συναίσθημα της ανασφάλειας που είναι έκδηλο. Η ανασφάλεια επηρεάζει ίσως τα πράγματα. Ανασφάλεια για το μέρος που θα βρίσκεσαι, για τον τρόπο που θα είναι η ζωή σου τον επόμενο καιρό. (ΑΣ8, Κλινική συνέντευξη 2, Ερ. 23).

[...] ανασφάλεια (ΑΘ9, Κλινική συνέντευξη 2, Ερ. 23).

9.6.1.2. Κούραση/δυσκολία: Αναφέρεται στις περιπτώσεις που το υποκείμενο αναφέρει πως στην ψυχολογία του κυριαρχεί η κούραση και δυσκολία λόγω της πολυετούς αδιοριστίας. Στην κατηγορία αυτή αναφέρθηκαν 7 υποκείμενα (70%), 2 αναπληρωτές δάσκαλοι (20%) και 5 αναπληρώτριες δασκάλες (50%). Μερικά χαρακτηριστικά παραδείγματα είναι τα ακόλουθα:

Κούραση (ΓΚ1, Κλινική συνέντευξη 2, Ερ. 23).

Ο τίτλος που έδωσε η Κατερίνα στο Ιχνογράφημα 1 για όλα τα χρόνια της αναπλήρωσης, παρελθόν-παρόν-μέλλον, είναι ενδεικτικός της όλης κατάστασης: «Τα 10 χρόνια της αναπλήρωσης» με σχόλιο «Η ζωή μου όλη σε μία βάλιτσα», στην οποία ζωγραφιά κυριαρχεί η βάλιτσα σε όλα τα στάδια της ζωής της ως αναπληρώτρια. (ΓΚ1, Ιχνογραφικό έργο 1, Ερ. 1).

Είναι κάτι εξαιρετικά δύσκολο και δεν ξέρω κατά πόσο θα μπορέσουμε να συνεχίσουμε να το αντέχουμε αυτό, το να είμαστε αναπληρωτές. (ΓΑ2, Κλινική συνέντευξη 2, Ερ. 23).

Δείχνω εμένα, με δύο βάλιτσες στο χέρι, αν και ήταν πολύ παραπάνω στην πραγματικότητα [...] στη ζωγραφιά μου είναι συνεχώς οι βάλιτσες που έχουμε συνέχεια παντού, που δείχνει ότι είμαστε συνέχεια με μία βάλιτσα στο χέρι, συνέχεια. Αυτό είναι που χαρακτηρίζει τη ζωγραφιά μου. Η συνεχής μετακίνηση. (ΓΑ2, Ιχνογραφικό έργο 1, Ερ. 1 & 2).

[...] επειδή είμαι ήδη 10 χρόνια έχω κουραστεί δηλαδή έχω αρχίσει και σκέφτομαι ότι ίσως έκανα λάθος το επάγγελμά μου που είναι ένα επάγγελμα που υποτίθεται το θελα από όταν ήμουνα μικρός [...] πιστεύω ότι είναι δύσκολο το να αφήνεις τον τόπο σου τους ανθρώπους σου και να φεύγεις μακριά να γυρνάς (ΑΑ4, Κλινική συνέντευξη 2, Ερ. 23).

"Δουλειά του ποδαριού". Έδωσα αυτή την ονομασία γιατί του ποδαριού εννοώ ότι αλλάζω συνέχεια τόπους, είμαι συνέχεια στο πόδι μετακομίζω, έρχομαι από δω έρχομαι από κει. [...] όλο αλλάζουμε τόπους, πηγαίνουμε σε απομακρυσμένα μέρη (ΑΑ4, Ιχνογραφικό έργο 1, Ερ. 1, 2 & 3).

Ο δρόμος είναι ανηφορικός γιατί αντικατοπτρίζει τις δυσκολίες που συναντάμε σαν αναπληρωτές, που συνάντησα εγώ σαν αναπληρωτής, όλα αυτά τα χρόνια της πορείας μου στην εκπαίδευση. Δεν βρέθηκα ποτέ σε κάτι εύκολο. Συνάντησα δυσκολίες κάθε χρόνο, είτε για την τοποθέτηση μου, είτε μέσα στην εκπαίδευση δυσκολίες, στις οποίες δεν με προστάτευσε ποτέ κανένας, για αυτό είναι ανηφορικός. (ΑΤ5, Ιχνογραφικό έργο 3, Ερ. 2).

Έχω ζωγραφίσει έναν δρόμο, όπου στην αρχή είναι λιγότερο γκριζός και προχωρώντας σκουραίνει περισσότερο. Έχω ζωγραφίσει μία κοπέλα να προχωράει, εμένα. [...] Με αυτή τη ζωγραφιά θέλω να δείξω ότι ο δρόμος σαν αναπληρώτρια έχει τις δυσκολίες της και το μέλλον όσο προχωράει φαίνεται να είναι ακόμα πιο δύσκολο και ο δρόμος ακόμα πιο γκριζός. (ΓΠ6, Ιχνογραφικό έργο 3, Ερ. 1).

Σημαίνει ψυχολογική κούραση (ΓΑ7, Κλινική συνέντευξη 2, Ερ. 23)

Όλα αυτά τα χρόνια το σημαντικό και το βασικό ήταν ότι με βρίσκουν μακριά από το σπίτι μου, πολύ μακριά και δεν ήταν πάντα εύκολη, μάλλον το συνηθέστερο ήτανε δύσκολη η

πρόσβαση μου στα Τρίκαλα, από όπου και κατάγομαι και ζούνε οι δικοί μου και είναι ένας τόπος ο οποίος αγαπώ και θέλω να πάω πολύ συχνά. [...] είναι αντιληπτό ότι όταν βρίσκεσαι σε μία μόνιμη μετακίνηση, είναι δύσκολο να διατηρήσεις μία σταθερή βάση κάπου (ΓΑ7, Βιογραφική-αφηγηματική συνέντευξη, Ερ. 4).

[...] τα προηγούμενα 9 χρόνια μετακινούμουν κάθε χρόνο, οπότε αυτό που με χαρακτήριζε ήταν η βαλίτσα. (ΓΑ7, Ιχνογραφικό έργο 1, Ερ. 1).

Όσο περνάει ο καιρός, καταλήγω στο ότι είναι όλο και πιο δύσκολο. (ΓΓ10, Κλινική συνέντευξη 2, Ερ. 23).

Η ανασφάλεια του κάθε χρόνο μάζευε κουβαλά, το άγχος του πώς θα είναι εκεί, πώς θα τα βρω στο σχολείο, πώς θα βρω τους συναδέλφους, αν θα κάνω παρέες, οι μετακομίσεις (ΓΓ10, Βιογραφική-αφηγηματική συνέντευξη, Ερ. 3).

9.6.1.3. Κατάθλιψη/ψυχοφθόρο/άγχος: Αναφέρεται στις περιπτώσεις που το υποκείμενο αναφέρει πως στην ψυχολογία του κυριαρχεί η κατάθλιψη, το άγχος και κάτι ψυχοφθόρο λόγω της πολυετούς αδιοριστίας. Στην κατηγορία αυτή αναφέρθηκαν 8 υποκείμενα (80%), 3 αναπληρωτές δάσκαλοι (30%) και 5 αναπληρώτριες δασκάλες (50%). Μερικά χαρακτηριστικά παραδείγματα είναι τα ακόλουθα:

[...] κατάθλιψη καμιά φορά σε πιάνει, απομόνωση, είναι διάφορα (ΓΚ1, Κλινική συνέντευξη 2, Ερ. 23).

Είναι κάτι, όπως προανέφερα, πολύ ψυχοφθόρο (ΓΑ2, Κλινική συνέντευξη 2, Ερ. 23).

Είναι ψυχοφθόρο νομίζω (ΑΑ4, Κλινική συνέντευξη 2, Ερ. 23).

Είναι πολύ ψυχοφθόρο. Εκτός από το επάγγελμα το ίδιο που είναι πολύ ψυχοφθόρο και αυτή η κατάσταση σε κάνει ακόμα πιο νευρικό και πιο αγχωμένο [...] Η ψυχολογία κακή θα έλεγα, τις περισσότερες περιόδους είναι κακή. (ΑΤ5, Κλινική συνέντευξη 2, Ερ. 23 & 23α).

Αν μπορούσα να πω κάποιες λέξεις είναι άγχος [...] μοναξιά...(ΓΠ6, Κλινική συνέντευξη 2, Ερ. 23).

Ψυχολογικά μου επιφέρει αρνητισμό και άγχος πολλές φορές, στρες και στεναχώρια. (ΓΑ7, Κλινική συνέντευξη 2, Ερ. 23α).

[...] άγχος (ΑΘ9, Κλινική συνέντευξη 2, Ερ.23).

Είναι πάρα πολύ ψυχοφθόρο. (ΓΓ10, Κλινική συνέντευξη 2, Ερ. 23).

9.6.1.4. Απώλεια ελέγχου ζωής: Αναφέρεται στις περιπτώσεις που το υποκείμενο αναφέρει πως νιώθει ότι δεν έχει τον έλεγχο της ζωής του λόγω της πολυετούς αδιοριστίας ή/και πως έχει χάσει τους φίλους του. Στην κατηγορία αυτή αναφέρθηκαν 6 υποκείμενα (60%), 4 αναπληρωτές δάσκαλοι (40%) και 2 αναπληρώτριες δασκάλες (20%). Μερικά χαρακτηριστικά παραδείγματα είναι τα ακόλουθα:

Πάρα πολύ ενοχλητικό, ρυθμίζει τις ζωές μας. Δεν μπορούμε να κανονίσουμε σωστά τις ζωές μας, δεν τις ορίζουμε εμείς ξεκάθαρα. (ΓΑ2, Κλινική συνέντευξη 2, Ερ. 23).

Σημαίνει ότι τις περισσότερες φορές δεν θα μπορώ να είμαι κοντά στους δικούς μου, στους γονείς μου. (ΑΣ3, Κλινική συνέντευξη 2, Ερ. 23).

Ε σε επηρεάζει, μπορεί να σου αλλάξει και τις απόψεις για κάποια πράγματα, σου αλλάζει τα μυαλά, σε φθείρει (ΑΑ4, Κλινική συνέντευξη 2, Ερ. 23).

[...] λέω εγώ στο παρελθόν «Ο υπουργός είπε ότι θα διοριστούμε φέτος» και ο φίλος απαντάει ότι «Ναι το άκουσα και εγώ». Είναι τα πρώτα χρόνια της εκπαίδευσης, τότε που πιστεύαμε ακόμα τα λόγια των υπουργών, των αξιωματούχων. Στη συνέχεια ξανά βγαίνουμε για καφέ μετά από λίγα χρόνια με τον ίδιο φίλο και του λέω «Αλλάξε η κυβέρνηση, θα διοριστούμε» και μου λέει «Είναι φιλολαϊκή αυτή η κυβέρνηση, σίγουρα θα διοριστούμε». Οπότε είναι μία περίοδος που διανύσαμε αυτά τα χρόνια της εκπαίδευσης, που πιαστήκαμε από τα λόγια κάποιων υπουργών. Στη συνέχεια, έχω ζωγραφίσει το παρόν, όπως συναντιόμαστε οι ίδιοι φίλοι, πίνουμε καφέ πάλι και ξεκινάει η κουβέντα με τον φίλο μου που λέει «Τα άκουσες τα νέα;» απαντάω εγώ «Τι έγινε, για πες μου;» μου λέει «Θα βγει σχέδιο νόμου για διορισμό» και του απαντάω ότι «Καλύτερα να αλλάξεις κουβέντα γιατί κουράστηκα τον εμπαιγμό, κουράστηκα να με εμπαιξείς», είναι η κυβέρνηση όχι εσύ και στη συνέχεια έχω ζωγραφίσει το μέλλον, όπου περπατάμε στο δρόμο της ανεργίας και ρωτάω εγώ τον φίλο μου, αν έχει νέα από τον Υπουργό και με σκυμμένο το κεφάλι αυτός δεν απαντάει τίποτα και βλέπουμε από μακριά με τα κιάλια θα έλεγα το δημοτικό σχολείο (ΑΤ5, Ιχνογραφικό έργο 1, Ερ. 1).

Αστάθεια στις καθημερινές σχέσεις και απώλεια επαφής με άτομα που θέλεις και με άτομα που βρίσκονται σε ένα σταθερό μέρος, είτε αυτό είναι το μέρος στο οποίο καταγόμαστε, είτε είναι ένα μέρος στο οποίο έχουμε δουλέψει μία χρονιά και δεν μπορούμε να ξανά δουλέψουμε εκεί. (ΓΑ7, Κλινική συνέντευξη 2, Ερ. 23)

Ψυχολογικά σημαίνει μία κατάσταση ομηρίας (ΑΘ9, Κλινική συνέντευξη 2, Ερ. 23).

9.6.1.5. Ματαίωση: Αναφέρεται στις περιπτώσεις που το υποκείμενο αναφέρει πως στην ψυχολογία του κυριαρχεί η συνεχής αναμονή για κάτι που μονίμως δε φτάνει. Στην κατηγορία αυτή αναφέρθηκαν 3 υποκείμενα (30%), 2 αναπληρωτές δάσκαλοι (20%) και 1 αναπληρώτρια δασκάλα (10%). Μερικά χαρακτηριστικά παραδείγματα είναι τα ακόλουθα:

Έχω ζωγραφίσει μία μαύρη κουκίδα στην άκρη [...] μου φαίνεται πολύ μακρινό. Μου φαίνονται πολύ μακρινά, δεν είναι τόσο κοντινά. [...] εμένα εδώ στη μία άκρη και να κοιτάω στην άλλη άκρη το μέλλον μου που είναι αβέβαιο... [...] Έχω φτιάξει τον εαυτό μου, ούτε χαμογελαστή ούτε σκυθρωπή... εεε... μάλλον περιμένοντας... αυτό θα έβαζα... περιμένοντας και βλέποντας... (ΓΚ1, Ιχνογραφικό έργο 3, Ερ. 4).

Αυτή είναι η ζωγραφιά που έκανα, έτσι όπως έζησα το παρελθόν με ελπίδα, με το περίμενε, ότι όχι φέτος του χρόνου, όχι του χρόνου άντε του παραχρόνου. (ΑΤ5, Ιχνογραφικό έργο 1, Ερ. 1).

Μία προσμονή για το διορισμό, ατελείωτη προσμονή. Ένα ταξίδι που δεν μπορείς να γυρίσεις πίσω, γιατί ήδη έχεις αφιερώσει πολλά χρόνια από τη ζωή σου, άρα δεν μπορείς και να τα παρατήσεις. (ΑΘ9, Κλινική συνέντευξη 2, Ερ. 23).

9.6.1.6. Θετική σκέψη ύπαρξης δουλειάς: Αναφέρεται στις περιπτώσεις που το υποκείμενο αναφέρει πως στην ψυχολογία του κυριαρχεί η θετική σκέψη πως έχει τουλάχιστον δουλειά όταν άλλοι δεν έχουν. Στην κατηγορία αυτή αναφέρθηκαν 2 υποκείμενα (20%), 2 αναπληρωτές δάσκαλοι (20%) και 0 αναπληρώτριες δασκάλες (0%). Μερικά χαρακτηριστικά παραδείγματα είναι τα ακόλουθα:

Από την άλλη βέβαια ξέρω ότι έχω μία δουλειά που άλλοι φίλοι μου δεν έχουν οπότε σε βάζει και σε αυτό το τρυπάκι να σκέφτεσαι ότι ξέρεις μην πολύ μιλάς γιατί άλλοι δεν έχουνε δουλειά (ΑΑ4, Κλινική συνέντευξη 2, Ερ. 23).

[...] πιστεύω ότι όταν περνάει αυτό το διάστημα και τακτοποιείται ο καθένας, νομίζω ότι τα πράγματα είναι αρκετά εύκολα. (ΑΣ8, Κλινική συνέντευξη 2, Ερ. 23).

Στη συνέχεια, στον πίνακα 33 παρουσιάζουμε τα συγκεντρωτικά αποτελέσματα για την ψυχολογία λόγω της πολυετούς αδιοριστίας των υποκειμένων σε σχέση με το φύλο τους.

Πίνακας 33. Ποσοστά κατηγοριών που σχετίζονται με την ψυχολογία λόγω της πολυετούς αδιοριστίας των υποκειμένων της έρευνας σε σχέση με το φύλο τους.

ΚΑΤΗΓΟΡΙΕΣ	ΥΠΟΚΕΙΜΕΝΑ		ΣΥΝΟΛΟ
	ΑΝΑΠΛΗΡΩΤΕΣ ΔΑΣΚΑΛΟΙ	ΑΝΑΠΛΗΡΩΤΡΙΕΣ ΔΑΣΚΑΛΕΣ	
Ανασφάλεια/αβεβαιότητα	5 (50%)	2 (20%)	7 (70%)
Κούραση/δυσκολία	2 (20%)	5 (50%)	7 (70%)
Κατάθλιψη/ψυχοφθόρο/άγχος	3 (30%)	5 (50%)	8 (80%)
Απώλεια ελέγχου ζωής	4 (40%)	2 (20%)	6 (60%)
Ματαίωση	2 (20%)	1 (10%)	3 (30%)
Θετική σκέψη ύπαρξης δουλειάς	2 (20%)	0 (0%)	2 (20%)

Παρατηρώντας τον παραπάνω πίνακα διαπιστώνουμε ότι τα υποκείμενα της έρευνας ανέφεραν πως, λόγω της πολυετούς αδιοριστίας, στην ψυχολογία τους κυριαρχούν τα ακόλουθα: ανασφάλεια/αβεβαιότητα, κούραση/δυσκολία, κατάθλιψη/ψυχοφθόρο/άγχος, απώλεια ελέγχου ζωής, ματαίωση αλλά και θετική σκέψη και ψυχολογία λόγω ύπαρξης δουλειάς. Συγκεκριμένα το μεγαλύτερο ποσοστό, που είναι το 80%, αντρών και γυναικών αναφέρει πως λόγω της πολυετούς αδιοριστίας στην ψυχολογία τους κυριαρχεί η κατάθλιψη, το άγχος και κάτι ψυχοφθόρο όπως χαρακτηριστικά το αναφέρουν πολλές φορές. Σε ένα μικρότερο ποσοστό, που είναι το 70%, κυρίως αντρών αναφέρουν πως στην ψυχολογία τους κυριαρχεί η ανασφάλεια και αβεβαιότητα λόγω της πολυετούς αδιοριστίας, ενώ στο ίδιο ποσοστό του 70%, με αναφορά από όλες τις γυναίκες αυτή τη φορά, βλέπουμε πως στην ψυχολογία τους κυριαρχεί η κούραση και η μεγάλη δυσκολία από τις συνθήκες που διαβιούν και εργάζονται για περίπου 10 χρόνια.

9.6.2. Σπουδαιότητα διορισμού/ άγχος / αναμονή με λαχτάρα: Αφορά κυρίως υλικό που αντλήθηκε από τις ερωτήσεις της συνέντευξης: «Πόσο σημαντικό είναι για σένα να διοριστείς; Σε αγχώνει το συγκεκριμένο ζήτημα; Γιατί;», «Σε ποιο βαθμό αναμένεις τόσα χρόνια με λαχτάρα για το μόνιμο διορισμό σου και γιατί;» και αναλύοντας τις απαντήσεις των υποκειμένων έχουμε δεδομένα για διαφορετικές απόψεις για την σπουδαιότητα και την αναμονή του διορισμού. Έτσι προέκυψε η παρακάτω κατηγοριοποίηση και πλήρης ανάλυση:

9.6.2.1. Σημαντικός ο διορισμός για σταθερότητα: Αναφέρεται στις περιπτώσεις που το υποκείμενο θεωρεί σημαντικό τον διορισμό για σταθερό μέρος, σχολείο, φιλιών κλπ. Στην κατηγορία αυτή αναφέρθηκαν 5 υποκείμενα (50%), 3 αναπληρωτές δάσκαλοι (30%) και 2 αναπληρώτριες δασκάλες (20%). Μερικά χαρακτηριστικά παραδείγματα είναι τα ακόλουθα:

[...] είναι πολύ σημαντικό να διοριστεί γιατί φτιάχνεις έναν κύκλο, τον κύκλο τον εργασιακό... με αγχώνει για να διοριστώ (ΓΚ1, Κλινική συνέντευξη 2, Ερ. 24).

Σε έναν αρκετά μεγάλο βαθμό. Βαθμολογώντας, ας πούμε από το 0 έως το 10, θα το τοποθετούσα στο 9. [...] Γιατί έχω προσφέρει τις υπηρεσίες μου, όπως όλοι οι συνάδελφοι αναπληρωτές και δικαιούμαι νομίζω να αποκατασταθώ, να είμαι σταθερός κάπου, να μην βιώνω κάθε χρόνο αυτό το οποίο βιώνουν όλοι. (ΑΣ3, Κλινική συνέντευξη 2, Ερ. 25 & 25α).

[...] εννοείται με αγχώνει, εννοείται και με προβληματίζει τα τελευταία 3-4 χρόνια ακόμα περισσότερο, γιατί μεγάλωσα πλέον είμαι 32 ετών [...] δεν γίνεται αυτό το πράγμα, να είσαι συνέχεια με μία βαλίτσα και να ταξιδεύεις. (ΑΑ4, Κλινική συνέντευξη 2, Ερ. 24β).

Με αγχώνει το συγκεκριμένο ζήτημα. Είναι πάρα πολύ σημαντικό για εμένα να διοριστώ. [...] Γιατί θεωρώ ότι με έναν διορισμό σε οποιοδήποτε σημείο της Ελλάδας, θα υπάρχει και μία σταθερότητα για τα επόμενα χρόνια της ζωής μου. Για κάποια από τα επόμενα, τουλάχιστον δύο ή τρία, χωρίς να υπάρχει αβεβαιότητα ότι περιμένω με τη βαλίτσα μου αύριο πού θα μου ανακοινώσουν ότι θα είμαι. Γιατί εμείς 10 χρόνια τώρα ζούμε αυτό το πράγμα. (ΓΑ7, Κλινική συνέντευξη 2, Ερ. 24 & 24α).

Είναι σημαντικό κομμάτι. Θα ήθελα να διοριστώ, να βρεθώ κάπου μόνιμα (ΑΣ8, Κλινική συνέντευξη 2, Ερ. 24).

9.6.2.2. Σημαντικός ο διορισμός για εργασιακή ασφάλεια: Αναφέρεται στις περιπτώσεις που το υποκείμενο θεωρεί σημαντικό τον διορισμό για να έχει εργασιακή ασφάλεια. Στην κατηγορία αυτή αναφέρθηκαν 4 υποκείμενα (40%), 2 αναπληρωτές δάσκαλοι (20%) και 2 αναπληρώτριες δασκάλες (20%). Μερικά χαρακτηριστικά παραδείγματα είναι τα ακόλουθα:

[...] μέχρι πέρυσι το περίμενα σε πολύ μεγάλο βαθμό μόνο αυτό σκεφτόμουν, έτσι; γιατί όπως ξαναείπα και πριν αποκτάς μία σταθερότητα και ασφάλεια. (ΓΚ1, Κλινική συνέντευξη 2, Ερ. 25).

Ναι με αγχώνει πάρα πολύ. Το πιο σημαντικό κομμάτι αυτή τη στιγμή είναι να διοριστώ. [...] Από το 1 έως 10, 10. [...] Γιατί στην ουσία αναπληρώνω τον εαυτό μου, όπως και όλοι μας που δουλεύουμε τον εαυτό μας αναπληρώνουμε. (ΑΤ5, Κλινική συνέντευξη 2, Ερ. 24 & 25 & 25α).

[...] να έχω μία σταθερή εργασία (ΑΣ8, Κλινική συνέντευξη 2, Ερ. 24).

Είναι σημαντικό. Εννοείται ότι θέλω κάποια στιγμή, γιατί αυτό το πράγμα δεν αντέχεται άλλο. [...] Πώς να μην με αγχώνει το αν θα έχω δουλειά αύριο ή μεθαύριο. (ΓΓ10, Κλινική συνέντευξη 2, Ερ. 24 & 24β).

9.6.2.3. Σημαντικός ο διορισμός για οργάνωση ζωής/εξασφάλιση οικογένειας: Αναφέρεται στις περιπτώσεις που το υποκείμενο θεωρεί σημαντικό τον διορισμό για να οργανώσει καλύτερα τη ζωή του και να δημιουργήσει ή εξασφαλίσει την νέα του οικογένεια. Στην κατηγορία αυτή αναφέρθηκαν 7 υποκείμενα (70%), 3 αναπληρωτές δάσκαλοι (30%) και 4 αναπληρώτριες δασκάλες (40%). Μερικά χαρακτηριστικά παραδείγματα είναι τα ακόλουθα:

[...] Κάποιος που έχει προχωρήσει στην προσωπική του ζωή και στα υπόλοιπα, έχει φτιάξει οικογένεια, σαφώς και θα κυνηγάει τον μόνιμο διορισμό. (ΓΚ1, Κλινική συνέντευξη 2, Ερ. 25).

Δεν τον αναμένω με λαχτάρα τον διορισμό μου, όχι. Τώρα τον τελευταίο χρόνο ξεκίνησα να τον σκέφτομαι. [...] Γιατί τώρα έχω κάνει οικογένεια. Πριν δεν είχα κάνει, οπότε δεν με προβλημάτιζε τόσο πολύ, δεν με πείραζε τόσο πολύ να μην διοριστώ. [...] όταν είσαι μόνος σου, μπορείς να πας από δω και από κει πιο εύκολα, όταν έχεις οικογένεια το σκέφτεσαι... είναι πολύ πιο δύσκολο. (ΓΑ2, Κλινική συνέντευξη 2, Ερ. 25 & 25α & 25β).

Μου είναι πολύ σημαντικό, το περιμένω χρόνια, θέλω να διοριστώ γιατί θα μου δώσει τη δυνατότητα να κάνω σχέδια και να οργανώσω λίγο τη ζωή μου [...] θέλω κάποια στιγμή να κάνω οικογένεια, να βρω ένα σπίτι να μείνω, να εξασφαλίσω να... οτιδήποτε. (ΑΑ4, Κλινική συνέντευξη 2, Ερ. 24 & 25).

Μπορώ να πω η γυναίκα μου βίωσε πολύ δύσκολα την κατάσταση, γιατί η άδεια δεν επαρκούσε ούτε στο να θηλάσει, το πιο βασικό πράγμα ας πούμε. Δύο μήνες μετά τη γέννα, να πας σχολείο είναι, δεν συμβαίνει πουθενά αυτό, ούτε στον ιδιωτικό τομέα ας πούμε, παίρνεις τουλάχιστον 6 μήνες άδεια. Λοιπόν τραγικό, δηλαδή είναι θα έλεγα στα όρια του απάνθρωπου αυτό το πράγμα. Φυσικά δεν μπορούσα να αποδώσω και στη δουλειά μου, όταν κοιμάσαι δίωρα διακοπτόμενα και συνολικά τέσσερις πέντε ώρες κάθε μέρα, πώς να πας το πρωί και να αποδίδεις στη δουλειά σου. (ΑΤ5, Βιογραφική-αφηγηματική συνέντευξη, Ερ. 5).

Με αγχώνει πάρα πολύ ναι, γιατί δεν θέλω να φτάσω να εγκαταλείψω κάποια στιγμή τη δουλειά μου επειδή θέλω να προχωρήσω προσωπικά και να κάνω την οικογένειά μου. Είναι πάρα πολύ σημαντικό, ειδικά σε αυτό το στάδιο της ζωής μου και μετά από τόσο κόπο που έχω κάνει, να διοριστώ. (ΓΠ6, Κλινική συνέντευξη 2, Ερ. 24).

Το κατατάσσω πολύ ψηλά στους στόχους, κάτι που θα με έκανε ευτυχισμένο μπορώ να πω, σε μεγάλο βαθμό. [...] Τον αναμένω με πολύ μεγάλη λαχτάρα. Όπως είπα θα με έκανε πάρα πολύ ευτυχισμένο. Θα ήταν ένα όνειρο και κάτι που το έχω σκεφτεί πάρα πολλά χρόνια. Κάτι που το σκέφτομαι πολλά χρόνια και το περιμένω πολλά χρόνια και εγώ και άλλοι συνάδελφοί μου. Δυστυχώς έχει γίνει ένα όνειρο ζωής τα τελευταία 10 χρόνια. (ΑΘ9, Κλινική συνέντευξη 2, Ερ. 24 & 25).

Για να ηρεμήσω λίγο και επιτέλους να κάνω κάτι πιο σταθερό στη ζωή μου. (ΓΓ10, Κλινική συνέντευξη 2, Ερ. 25).

9.6.2.4. Όχι σημαντικός/ όχι αγχωτικός ο διορισμός γιατί αρκούμαι με λιγότερα:

Αναφέρεται στις περιπτώσεις που το υποκείμενο δε θεωρεί σημαντικό τον διορισμό γιατί αρκείται με λιγότερα. Στην κατηγορία αυτή αναφέρθηκαν 3 υποκείμενα (30%), 2 αναπληρωτές δάσκαλοι (20%) και 1 αναπληρώτρια δασκάλα (10%). Μερικά χαρακτηριστικά παραδείγματα είναι τα ακόλουθα:

Δεν είναι τόσο σημαντικό για μένα συγκεκριμένα να διοριστώ. Θα ήθελα να διοριστεί ένας από τους δυο μας, από μένα και τον άντρα μου. Δεν μου είναι εξαιρετικά σημαντικό να διοριστώ εγώ. Μου είναι εξαιρετικά σημαντικό να διοριστεί ή ο άντρας μου ή εγώ. Ένα από τα δύο. Αν διοριστούμε και οι δύο θα είναι πάρα πολύ ευχάριστο. Αλλά μέχρι εκεί. (ΓΑ2, Κλινική συνέντευξη 2, Ερ. 24).

Είναι σημαντικό, αλλά δεν με αγχώνει. [...] διότι θεωρώ ότι κάποια στιγμή θα γίνει αφενός, αφετέρου επειδή δουλεύω από την πρώτη στιγμή που τελείωσα το πανεπιστήμιο, μπορώ να πω ότι αν κάτι γίνει, ότι τουλάχιστον εγώ έχω εξασκήσει το επάγγελμα που αγαπώ [...] Θεωρώ δηλαδή σε κάποιο βαθμό, τυχερό τον εαυτό και λέω ότι κάποια στιγμή θα αποκατασταθούμε και εμείς. Θα ήθελα βέβαια να γίνει σύντομα, αλλά δεν μπορώ να πω ότι

είναι και παράγοντας άγχους. Θεωρώ ότι η υγεία προέχει του ανθρώπου. (ΑΣ3, Κλινική συνέντευξη 2, Ερ. 24 & 24α).

[...] δεν είναι το μοναδικό θέμα που με απασχολεί στη ζωή μου. Δεν θέλω να καταλαμβάνει το μεγαλύτερο μέρος της σκέψης μου αυτό το πράγμα. [...] Δεν τον αναμένω με λαχτάρα. Παίζει να διοριστώ, αλλά αυτό μπορεί να αργήσει πολύ. [...] μπορεί να αργήσει πολύ και όλος αυτός ο χρόνος δεν πρέπει να είναι χαμένος. Δεν θέλω να καταναλώνω όλη μου την ενέργεια και την σκέψη στο να λαχταρώ ένα διορισμό, ο οποίος μπορεί να καθυστερήσει και εγώ να έχω χάσει ποιότητα ζωής. (ΑΣ8, Κλινική συνέντευξη 2, Ερ. 24 & 25 & 25α).

9.6.2.5. Απαισιοδοξία: Αναφέρεται στις περιπτώσεις που το υποκείμενο νιώθει απαισιόδοξο στο θέμα διορισμού και πώς επηρεάζει τη ζωή του. Στην κατηγορία αυτή αναφέρθηκαν 2 υποκείμενα (20%), 1 αναπληρωτή δάσκαλο (10%) και 1 αναπληρώτρια δασκάλα (10%). Μερικά χαρακτηριστικά παραδείγματα είναι τα ακόλουθα:

[...] Πιο πολύ απαισιοδοξία μου βγαίνει τώρα... [...] Να περιμένεις τον διορισμό και δε βλέπεις φως. Δηλαδή περιμένεις κάτι και ελπίζεις κάτι το οποίο δεν έρχεται (ΓΚ1, Κλινική συνέντευξη 2, Ερ. 24 & 24α).

Κάτι που θα ήταν αυτονόητο, δυστυχώς το βλέπουμε σαν κάτι ακατόρθωτο. (ΑΘ9, Κλινική συνέντευξη 2, Ερ. 25).

Στη συνέχεια, στον πίνακα 34 παρουσιάζουμε τα συγκεντρωτικά αποτελέσματα για τη σπουδαιότητα του διορισμού των υποκειμένων σε σχέση με το φύλο τους.

Πίνακας 34. Ποσοστά κατηγοριών που σχετίζονται με τη σπουδαιότητα του διορισμού των υποκειμένων της έρευνας σε σχέση με το φύλο τους.

ΚΑΤΗΓΟΡΙΕΣ	ΥΠΟΚΕΙΜΕΝΑ		ΣΥΝΟΛΟ
	ΑΝΑΠΛΗΡΩΤΕΣ ΔΑΣΚΑΛΟΙ	ΑΝΑΠΛΗΡΩΤΡΙΕΣ ΔΑΣΚΑΛΕΣ	
Σημαντικός ο διορισμός για σταθερότητα	3 (30%)	2 (20%)	5 (50%)
Σημαντικός ο διορισμός για εργασιακή ασφάλεια	2 (20%)	2 (20%)	4 (40%)
Σημαντικός ο διορισμός για οργάνωση ζωής/εξασφάλιση οικογένειας	3 (30%)	4 (40%)	7 (70%)
Όχι σημαντικός/ όχι αγχωτικός ο διορισμός γιατί αρκούμε με λιγότερα	2 (20%)	1 (10%)	3 (30%)
Απαισιοδοξία	1 (10%)	1 (10%)	2 (20%)

Παρατηρώντας τον παραπάνω πίνακα διαπιστώνουμε ότι τα υποκείμενα της έρευνας σπουδαιότητα ή αναγκαιότητα του διορισμού τους τα ακόλουθα: σημαντικός ο διορισμός για σταθερότητα, σημαντικός ο διορισμός για εργασιακή ασφάλεια, σημαντικός ο διορισμός για οργάνωση ζωής/εξασφάλιση οικογένειας, όχι σημαντικός/ όχι αγχωτικός ο διορισμός γιατί αρκούμε με λιγότερα και απαισιοδοξία από τη μη έλευση του διορισμού. Συγκεκριμένα το μεγαλύτερο ποσοστό, που είναι το 70%, αντρών και γυναικών θεωρούν σημαντικό τον διορισμό για να οργανώσουν καλύτερα τη ζωή τους και να δημιουργήσουν ή να εξασφαλίσουν τη νέα τους οικογένεια. Σε ένα μικρότερο ποσοστό, που είναι το 50%,

αντρών και γυναικών θεωρούν σημαντικό τον διορισμό τους για σταθερότητα, δηλαδή για σταθερό μέρος, σχολείο, φιλίες κλπ. Τέλος, το 40% θεωρεί σημαντικό τον διορισμό του για να έχει εργασιακή ασφάλεια, δηλαδή να μη φοβάται πως θα βρεθεί άνεργος για λίγο ή πολύ μεγάλο χρόνο, ενώ αντίθετα ένα 30% των συμμετεχόντων δε θεωρεί σημαντικό τον διορισμό γιατί αρκείται με λιγότερα, δηλαδή με την 9μηνη σύμβαση του αναπληρωτή.

9.6.3. Οι επιπτώσεις της αδιοριστίας στην ποιότητα ζωής: Αφορά κυρίως υλικό που αντλήθηκε από την ερώτηση της συνέντευξης: «Πώς αυτή η κατάσταση της αδιοριστίας επηρεάζει την ποιότητα της ζωής σου;» και αναλύοντας τις απαντήσεις των υποκειμένων έχουμε δεδομένα για διαφορετικές επιπτώσεις της αδιοριστίας στην ποιότητα ζωής τους. Έτσι προέκυψε η παρακάτω κατηγοριοποίηση και πλήρης ανάλυση:

9.6.3.1. Επηρεάζει λόγω έλλειψης σταθερότητας και οργάνωσης στη ζωή: Αναφέρεται στις περιπτώσεις που το υποκείμενο θεωρεί πως η αδιοριστία επηρεάζει την ποιότητα ζωής λόγω έλλειψης σταθερότητας και αδυναμία οργάνωσης της ζωής του. Στην κατηγορία αυτή αναφέρθηκαν 8 υποκείμενα (80%), 4 αναπληρωτές δάσκαλοι (40%) και 4 αναπληρώτριες δασκάλες (40%). Μερικά χαρακτηριστικά παραδείγματα είναι τα ακόλουθα:

100% την επηρεάζει, το είπαμε, αν δεν έχεις μία σταθερότητα ή βγαίνεις σε ανεργία δεν έχεις σταθερότητα πουθενά. (ΓΚ1, Κλινική συνέντευξη 2, Ερ. 26).

Είναι αυτό που λέω συνέχεια ότι δεν μπορώ να οργανώσω τη ζωή μου (ΑΑ4, Κλινική συνέντευξη 2, Ερ. 26).

Την επηρεάζει [...] και σε σχέση με τους ανθρώπους, με όλους τους ανθρώπους. Είτε είναι η οικογένεια, είτε συγγενείς, είτε φίλοι, είτε συναδέλφους. (ΑΤ5, Κλινική συνέντευξη 2, Ερ. 26).

Ο τίτλος είναι "Η πορεία της ποιότητας της ζωής μου", αφορά εμένα προσωπικά. Έχω κάνει μία ανηφόρα, είμαι εγώ στην αρχή της ανηφόρας, με αρχικά τα πρώτα χρόνια της ζωής μου και ακολουθώ την ανηφόρα ανεβαίνοντας, η πορεία είναι φθίνουσα. Κάθε χρόνος που περνάει, ζωγραφίζω τον εαυτό μου με ένα πλακάτ που γράφω "Ποιότητα ζωής", με μικρότερα γράμματα, για να δείξω έτσι ότι η ποιότητα ζωής μου, αυτή τη δεκαετία που είμαι αναπληρωτής δάσκαλος, μειώνεται χρόνο με το χρόνο. Σε αυτό συμβάλει το εργασιακό καθεστώς και το οικονομικό αντίκρισμα. Και αυτό είναι πολύ άσχημο, διότι βρίσκομαι στην πιο παραγωγική ηλικία της ζωής μου και βλέπω ότι η ποιότητα ζωής μου αντί να αυξάνεται, μειώνεται, χωρίς να φταίω εγώ σε αυτό. (ΑΤ5, Ιχνογραφικό έργο 3, Ερ. 1).

Την επηρεάζει πάρα πολύ, γιατί δεν μπορείς να οργανώσεις τη ζωή σου, δεν ξέρεις πού θα είσαι, πώς θα είναι τα πράγματα εκεί και επομένως δεν μπορείς να οργανώσεις καθόλου τη ζωή σου ακόμα και τον επόμενο μήνα. (ΓΠ6, Κλινική συνέντευξη 2, Ερ. 26).

Την επηρεάζει πάρα πολύ, γιατί η αδιοριστία δηλώνει μία αστάθεια και η αστάθεια στον εργασιακό χώρο επιφέρει και αστάθεια στην καθημερινότητα και σε όλους τους τομείς της ζωής. (ΓΑ7, Κλινική συνέντευξη 2, Ερ. 26).

[...] σίγουρα, υπάρχουν κάποιες στιγμές και κάποιες περίοδοι που ναι, θα με επηρεάσει η ανασφάλεια της δουλειάς. (ΑΣ8, Κλινική συνέντευξη 2, Ερ. 26).

Επηρεάζει την ποιότητα με την έννοια ας πούμε ότι δεν γνωρίζω αν κάποια στιγμή θα πάω σε κάποια άλλη πόλη, δηλαδή είμαι στη Θήβα και δεν ξέρω αν θα μείνω για πάντα εδώ. Δεν

ξέρω κάθε πότε θα μπορώ να βλέπω τους δικούς μου στα Τρίκαλα, τους γονείς μου. Μου είναι δύσκολο να πάω σε κάποιο άλλο σπίτι, γιατί τα παιδιά μου όλο και μεγαλώνουν, αποκτούν καινούργιες ανάγκες, δυσκολεύομαι να προγραμματίσω και να πω ότι ναι θα πάω σε ένα μεγαλύτερο σπίτι, και αν δεν είμαι σε αυτή την πόλη. Αυτά όλα επηρεάζουν και τις σκέψεις μου και με αγχώνουν για το μέλλον. (ΑΘ9, Κλινική συνέντευξη 2, Ερ. 26).

Γιατί πώς θα έχω ποιότητα ζωής και πώς θα έχω... Από τη στιγμή που είμαι με τη βαλίτσα στο χέρι, αυτό αυτόματα μου δηλώνει ότι δεν θα κάνω οικογένεια. (ΓΤ10, Κλινική συνέντευξη 2, Ερ. 26α).

9.6.3.2. Επηρεάζει λόγω άσχημου τύπου ζωής: Αναφέρεται στις περιπτώσεις που το υποκείμενο θεωρεί πως η αδιοριστία επηρεάζει την ποιότητα ζωής λόγω άσχημου τύπου ζωής. Στην κατηγορία αυτή αναφέρθηκαν 1 υποκείμενο (10%), 0 αναπληρωτές δάσκαλοι (0%) και 1 αναπληρώτρια δασκάλα (10%). Μερικά χαρακτηριστικά παραδείγματα είναι τα ακόλουθα:

Την επηρεάζει, όπως είπα, σε πολύ μεγάλο βαθμό. [...] Στο ότι πολλές φορές καταλήγουμε και πηγαίνουμε σε μέρη, τα οποία είναι πάρα πολύ μικρά, προκειμένου να μπορέσουμε να είμαστε στο ίδιο μέρος στο ίδιο σχολείο και εγώ και ο άντρας μου, οπότε δεν μπορούμε να έχουμε τα ερεθίσματα και τις επιλογές που θα είχαμε σε ένα μεγαλύτερο μέρος, από το οποίο είμαστε, από το οποίο καταγόμαστε. [...] μπορεί να διαλέξουμε κάτι που είναι πολύ άσχημο σαν μέρος, γιατί δεν έχουμε άλλες επιλογές, παραδείγματος χάρη, και έτσι πάλι μειώνει την ποιότητα ζωής μας (ΓΑ2, Κλινική συνέντευξη 2, Ερ. 26 & 26α).

9.6.3.3. Επηρεάζει λόγω οικονομικών δυσκολιών: Αναφέρεται στις περιπτώσεις που το υποκείμενο θεωρεί πως η αδιοριστία επηρεάζει την ποιότητα ζωής λόγω οικονομικών δυσκολιών. Στην κατηγορία αυτή αναφέρθηκαν 4 υποκείμενα (40%), 3 αναπληρωτές δάσκαλοι (30%) και 1 αναπληρώτρια δασκάλα (10%). Μερικά χαρακτηριστικά παραδείγματα είναι τα ακόλουθα:

[...] δεν μπορούμε να βρούμε μέρος να μείνουμε και για να μείνουμε σ' ένα μέρος είτε είναι πολύ ακριβό και έτσι μειώνονται τα χρήματα για να κάνουμε οτιδήποτε άλλο (ΓΑ2, Κλινική συνέντευξη 2, Ερ. 26α).

[...] γενικότερα πρέπει να κάνω οικονομία γιατί το καλοκαίρι θα έχω να δώσω λεφτά για μετακομίσεις, γενικότερα αυτή η αβεβαιότητα πρέπει να σε κάνει να εξασφαλίσεις χρήματα για να μπορέσεις του χρόνου να πας εκεί που θα σε καλέσουν να ξανά μετακομίσεις, οπότε σε επηρεάζει πολύ. (ΑΑ4, Κλινική συνέντευξη 2, Ερ. 26).

Την επηρεάζει άμεσα, έντονα και αρνητικά. Την επηρεάζει εργασιακά (ΑΤ5, Κλινική συνέντευξη 2, Ερ. 26).

Οπότε επηρεάζουν και την ποιότητα ζωής μου. Από οικονομικής πλευράς, δεν πληρωνόμαστε τα καλοκαίρια, γιατί απολυόμαστε. (ΑΘ9, Κλινική συνέντευξη 2, Ερ. 26α).

9.6.3.4. Επηρεάζει λόγω ψυχολογικών προβλημάτων: Αναφέρεται στις περιπτώσεις που το υποκείμενο θεωρεί πως η αδιοριστία επηρεάζει την ποιότητα ζωής λόγω ψυχολογικών προβλημάτων που προκύπτουν από το καθεστώς του αναπληρωτή. Στην κατηγορία αυτή αναφέρθηκαν 3 υποκείμενα (30%), 2 αναπληρωτές δάσκαλοι (20%) και 1 αναπληρώτρια δασκάλα (10%). Μερικά χαρακτηριστικά παραδείγματα είναι τα ακόλουθα:

Την επηρεάζει μόνο στο βαθμό που αυτά μου προκαλούν το άγχος, που είναι σημαντικό, από ψυχολογικής κυρίως πλευράς, σε κάποιους τομείς της ψυχολογικής πλευράς. Δηλαδή όταν έχω άγχος, δεν μπορεί η ψυχολογική μου κατάσταση να είναι ήρεμη τόσο πολύ, όσο θα ήταν αν ήμουνα μόνιμος. (ΑΣ3, Κλινική συνέντευξη 2, Ερ. 26).

Δεν γίνεται να δουλεύω μία χρονιά στην Αθήνα και μία χρονιά στην Δονούσα και να μπορώ να πω ότι είμαι ήρεμη και ψυχολογικά σταθερότατη, όταν κάνω τόσο μεγάλες αλλαγές και μάλιστα εκβιαστικές χωρίς να είναι επιλογές. [...] Σχετικά με την ποιότητα ζωής την μειώνει. (ΓΑ7, Κλινική συνέντευξη 2, Ερ. 26 & 26α).

Από ψυχολογικής πλευράς επηρεάζει την ποιότητα ζωής μου, που σε γεμίζει άγχος και ανασφάλεια αυτά θα έλεγα. (ΑΘ9, Κλινική συνέντευξη 2, Ερ. 26α).

9.6.3.5. Επηρεάζει λόγω αδυναμίας για επιπλέον δραστηριότητες: Αναφέρεται στις περιπτώσεις που το υποκείμενο θεωρεί πως η αδιοριστία επηρεάζει την ποιότητα ζωής λόγω αδυναμίας για επιπλέον δραστηριότητες. Στην κατηγορία αυτή αναφέρθηκαν 1 υποκείμενο (10%), 1 αναπληρωτή δάσκαλο (10%) και 0 αναπληρώτριες δασκάλες (0%). Μερικά χαρακτηριστικά παραδείγματα είναι τα ακόλουθα:

[...] πρέπει κάθε χρόνο να σκέφτομαι ότι δεν μπορώ να ξοδεύω από δω και από κει για να βγω ας πούμε να διασκεδάζω συνέχεια όπως έκανα παλιά ή να κάνω δραστηριότητες ή να πάω να μάθω για παράδειγμα να πάρω ένα δεύτερο πτυχίο που ήθελα σε ξένη γλώσσα (ΑΑ4, Κλινική συνέντευξη 2, Ερ. 26).

9.6.3.6. Επηρεάζει τη δημιουργία οικογένειας: Αναφέρεται στις περιπτώσεις που το υποκείμενο θεωρεί πως η αδιοριστία επηρεάζει την ποιότητα ζωής λόγω αδυναμίας δημιουργίας οικογένειας (γέννησης παιδιού). Στην κατηγορία αυτή αναφέρθηκαν 1 υποκείμενο (10%), 0 αναπληρωτές δάσκαλοι (0%) και 1 αναπληρώτρια δασκάλα (10%). Μερικά χαρακτηριστικά παραδείγματα είναι τα ακόλουθα:

Έτσι όπως είμαι, δεν μπορώ να κάνω οικογένεια και μόνο από αυτό είμαι σαν μισή. Μπορεί να έχω τα επαγγελματικά μου καλά, που λέει ο λόγος και τα υπόλοιπα...Πώς θα έχω ποιότητα ζωής αν δεν έχω οικογένεια, ας πούμε, που θέλω να κάνω κάποια στιγμή, αλλά δεν μπορώ έτσι όπως είναι τα πράγματα. (ΓΓ10, Κλινική συνέντευξη 2, Ερ. 26α).

9.6.3.7. Δεν επηρεάζει λόγω ύπαρξης εργασίας τουλάχιστον: Αναφέρεται στις περιπτώσεις που το υποκείμενο θεωρεί πως η αδιοριστία δεν επηρεάζει την ποιότητα ζωής λόγω του ότι τουλάχιστον έχει εργασία για 8-9 μήνες. Στην κατηγορία αυτή αναφέρθηκαν 1 υποκείμενο (10%), 1 αναπληρωτή δάσκαλο (10%) και 0 αναπληρώτριες δασκάλες (0%). Μερικά χαρακτηριστικά παραδείγματα είναι τα ακόλουθα:

Εμένα νομίζω ότι δεν με επηρεάζει. Προσπαθώ να μην με επηρεάζει σε μεγάλο βαθμό [...] πιστεύω ότι στη σημερινή εποχή, υπάρχουν πολύ πιο δύσκολες συνθήκες εργασίας και πρέπει να βλέπουμε και τι γίνεται γύρω μας, όχι μόνο να γκρινιάζουμε για το τι συμβαίνει σε μας. [...] Δηλαδή υπάρχουν άνθρωποι που είναι τελείως άνεργοι. Δεν έχουν ούτε αυτή τη σύμβαση που έχουμε εμείς των 8 - 9 μηνών. Δεν έχουν καμία ευκαιρία για επαγγελματική σταδιοδρομία, για να βγάλουν τα χρήματα που βγάζει ένας αναπληρωτής δάσκαλος, πρέπει να δουλεύουν ατελείωτες ώρες στον ιδιωτικό τομέα και εκεί τα πράγματα είναι πολύ πιο δύσκολα από ότι είναι στο δημόσιο τομέα. Οπότε καλό είναι όχι μόνο να γκρινιάζουμε για αυτό που δεν έχουμε, αλλά να μπορούμε σε διαδικασία να εκτιμήσουμε αυτό που έχουμε. (ΑΣ8, Κλινική συνέντευξη 2, Ερ. 26 & 26α).

Στη συνέχεια, στον πίνακα 35 παρουσιάζουμε τα συγκεντρωτικά αποτελέσματα για τον τρόπο που η αδιοριστία επηρεάζει την ποιότητα ζωής των υποκειμένων σε σχέση με το φύλο τους.

Πίνακας 35. Ποσοστά κατηγοριών που σχετίζονται με τον τρόπο που η αδιοριστία επηρεάζει την ποιότητα ζωής των υποκειμένων της έρευνας σε σχέση με το φύλο τους.

ΚΑΤΗΓΟΡΙΕΣ	ΥΠΟΚΕΙΜΕΝΑ		ΣΥΝΟΛΟ
	ΑΝΑΠΛΗΡΩΤΕΣ ΔΑΣΚΑΛΟΙ	ΑΝΑΠΛΗΡΩΤΡΙΕΣ ΔΑΣΚΑΛΕΣ	
Επηρεάζει λόγω έλλειψης σταθερότητας και οργάνωσης στη ζωή	4 (40%)	4 (40%)	8 (80%)
Επηρεάζει λόγω άσχημου τύπου ζωής	0 (0%)	1 (10%)	1 (10%)
Επηρεάζει λόγω οικονομικών δυσκολιών	3 (30%)	1 (10%)	4 (40%)
Επηρεάζει λόγω ψυχολογικών προβλημάτων	2 (20%)	1 (10%)	3 (30%)
Επηρεάζει λόγω αδυναμίας για επιπλέον δραστηριότητες	1 (10%)	0 (0%)	1 (10%)
Επηρεάζει τη δημιουργία οικογένειας	0 (0%)	1 (10%)	1 (10%)
Δεν επηρεάζει λόγω ύπαρξης εργασίας τουλάχιστον	1 (10%)	0 (0%)	1 (10%)

Παρατηρώντας τον παραπάνω πίνακα διαπιστώνουμε ότι τα υποκείμενα της έρευνας θεωρούν πως η αδιοριστία επηρεάζει την ποιότητα της ζωής τους λόγω έλλειψης σταθερότητας και οργάνωσης στη ζωή, άσχημου τύπου διαβίωσης, οικονομικών δυσκολιών, ψυχολογικών προβλημάτων, αδυναμίας για επιπλέον δραστηριότητες και δημιουργίας οικογένειας, ενώ για ένα άτομο δεν επηρεάζει λόγω ύπαρξης εργασίας τουλάχιστον. Συγκεκριμένα το μεγαλύτερο ποσοστό, που είναι το 80%, αντρών και γυναικών θεωρούν πως η αδιοριστία επηρεάζει την ποιότητα ζωής λόγω έλλειψης σταθερότητας και αδυναμίας οργάνωσης της ζωής τους. Σε ένα μικρότερο ποσοστό, που είναι το 40%, κυρίως των γυναικών θεωρούν πως η αδιοριστία επηρεάζει την ποιότητα ζωής τους λόγω οικονομικών δυσκολιών που έχουν ως αναπληρωτές και ως άνεργοι το καλοκαίρι. Σε μικρό ποσοστό, που είναι το 30%, οι συμμετέχοντες θεωρούν πως η αδιοριστία επηρεάζει την ποιότητα ζωής τους λόγω ψυχολογικών προβλημάτων που προκύπτουν από το καθεστώς του αναπληρωτή.

9.7. Επιπτώσεις της ποιότητας ζωής των αναπληρωτών σε άλλους τομείς

Σε αυτό το υποκεφάλαιο θα παρουσιαστούν οι επιπτώσεις που έχει η ποιότητα ζωής των αναπληρωτών πάνω σε άλλους τομείς της ζωής τους. Η επιπτώσεις αυτές φαίνονται από δύο ειδών έργα: (α) από την ημιδομημένη κλινική συνέντευξη 2 των υποκειμένων και (β) από το ιχνογραφικό έργο 3 κάθε υποκειμένου για τον τρόπο που βιώνει την ποιότητα της ζωής του ως αναπληρωτής/τρια δάσκαλος/α. Από την ανάλυση περιεχομένου των συνεντεύξεων και των ιχνογραφημάτων των υποκειμένων, διακρίναμε τις κατηγορίες και υποκατηγορίες που περιγράφονται παρακάτω.

9.7.1. Επιπτώσεις της ποιότητας ζωής των αναπληρωτών στη σχέση με γονείς: Αφορά κυρίως υλικό που αντλήθηκε από την ερώτηση της συνέντευξης: «Σε ποιο βαθμό ο βαθμός ποιότητας της ζωής σου έχει επηρεάσει τις σχέσεις σου με τους γονείς σου; Περιέγραψε.» και αναλύοντας τις απαντήσεις των υποκειμένων έχουμε δεδομένα για διαφορετικές επιπτώσεις της ποιότητας ζωής τους στη σχέση τους με τους γονείς τους. Έτσι προέκυψε η παρακάτω κατηγοριοποίηση:

9.7.1.1. Επηρεάζει λόγω άγχους των γονέων και πίεσης για κάτι καλύτερο: Αναφέρεται στις περιπτώσεις που το υποκείμενο θεωρεί πως η ποιότητα ζωής του επηρεάζει τη σχέση του με τους γονείς του λόγω άγχους των γονέων και πίεσης για κάτι καλύτερο, όπως καλύτερη οργάνωση της ζωής του. Στην κατηγορία αυτή αναφέρθηκαν 1 υποκείμενο (10%), 0 αναπληρωτές δάσκαλοι (0%) και 1 αναπληρώτρια δασκάλα (10%). Μερικά χαρακτηριστικά παραδείγματα είναι τα ακόλουθα:

[...] έχει επηρεάσει αρκετά θα έλεγα γιατί έχουμε γκρίνια στο σπίτι (γέλια) με την έννοια ότι επειδή είμαι τόσα χρόνια αναπληρώτρια... δεν έχω καταφέρει εντός εισαγωγικών να πάρω ένα αμάξι, να είμαι αρκετά αυτόνομη, να μπορώ να σταθώ 100% στα πόδια... αυτό είναι που στρεσάρει και τον πατέρα μου και ότι είμαι εξαρτώμενη ακόμα από εκείνους. (ΓΚ1, Κλινική συνέντευξη 2, Ερ. 27).

9.7.1.2. Ανεπηρέαστη ουσιαστικά σχέση: Αναφέρεται στις περιπτώσεις που το υποκείμενο θεωρεί πως η ποιότητα ζωής του δεν επηρεάζει ουσιαστικά τη σχέση του με τους γονείς του. Στην κατηγορία αυτή αναφέρθηκαν 7 υποκείμενα (70%), 3 αναπληρωτές δάσκαλοι (30%) και 4 αναπληρώτριες δασκάλες (40%). Μερικά χαρακτηριστικά παραδείγματα είναι τα ακόλουθα:

Δεν έχει επηρεάσει πάρα πολύ τη σχέση με τους γονείς μου, γιατί ακόμα και που είμαστε μακριά συνεχίζουμε να είμαστε δεμένοι. (ΓΑ2, Κλινική συνέντευξη 2, Ερ. 27).

Δεν την έχει επηρεάσει σε κανέναν βαθμό την σχέση με τους γονείς μου, είναι πάρα πολύ καλή, δεδομένου ότι θεωρώ ότι και η ποιότητα ζωής μου είναι πάρα πολύ καλή. (ΑΣ3, Κλινική συνέντευξη 2, Ερ. 27α).

Δεν έχει επηρεάσει [...] ψυχικά (ΑΑ4, Κλινική συνέντευξη 2, Ερ. 27α & 27β).

Επειδή τα τελευταία χρόνια προσπαθώ να είμαι κοντά στον νομό, στο σπίτι που μένω και να τους βλέπω αρκετά συχνά.. πιστεύω ότι τελευταία δεν έχει επηρεάσει τη σχέση μας, για το λόγο ότι τους επισκέπτομαι πάρα πολύ συχνά. (ΓΠ6, Κλινική συνέντευξη 2, Ερ. 27).

Σε μικρό βαθμό αυτό, γιατί η σχέση με τους γονείς μου είναι πολύ δυνατή και είναι και δεν νομίζω ότι μπορεί να επηρεαστεί εύκολα. (ΓΑ7, Κλινική συνέντευξη 2, Ερ. 27).

Γενικότερα προσπαθούμε να τους επισκεπτόμαστε, οπότε μπορούμε. Είναι μία σχέση που θα παρέμενε η ίδια είτε ήμουν αμόνιμος είτε ήμουν αναπληρωτής. Δεν θεωρώ δηλαδή ότι έχει επηρεασθεί κατά κάποιο τρόπο. (ΑΘ9, Κλινική συνέντευξη 2, Ερ. 27β).

[...] αλλά γονείς είναι. Δεν θα χαλάσει η σχέση μας επειδή είμαι μακριά, γιατί πάντα γυρίζω... (ΓΓ10, Κλινική συνέντευξη 2, Ερ. 27α).

9.7.1.3. Επηρεάζει πρακτικά λόγω μεγάλης απόστασης: Αναφέρεται στις περιπτώσεις που το υποκείμενο θεωρεί πως η ποιότητα ζωής του επηρεάζει πρακτικά τη σχέση του με τους γονείς του λόγω μεγάλης απόστασης κι έτσι δε βλέπονται τόσο συχνά. Στην

κατηγορία αυτή αναφέρθηκαν 8 υποκείμενα (80%), 4 αναπληρωτές δάσκαλοι (40%) και 4 αναπληρώτριες δασκάλες (40%). Μερικά χαρακτηριστικά παραδείγματα είναι τα ακόλουθα:

[...] είμαστε μακριά (ΓΑ2, Κλινική συνέντευξη 2, Ερ. 27).

Εντάξει, δε βρισκόμαστε ίσως όσο θα ήθελα εγώ, αλλά εντάξει δεν είναι ότι βρισκόμαστε και αραιά. Δεν είναι καθημερινή η επαφή αυτή, που θα είχα αν ήμουν στην Αθήνα, πλην όμως είναι τα μέσα της τεχνολογίας τέτοια, που υπάρχει καθημερινή σχεδόν επικοινωνία, ταξίδια γίνονται και από τις δύο πλευρές, οπότε όλα καλά. (ΑΣ3, Κλινική συνέντευξη 2, Ερ. 27β).

[...] δεν τους βλέπω όσο θα θελα [...] Έχουμε απομακρυνθεί... Όχι ψυχικά εννοώ έχουμε απομακρυνθεί αφού είμαι στην άλλη άκρη της χώρας. [...] Δεν τους βλέπω και είναι μία από τις έγνοιες που έχω ότι περνάνε τα χρόνια και μεγαλώνουν οι γονείς μου... Δεν είμαι κοντά ή αν χρειαστεί ας πούμε κάτι να τους στηρίξω... Ναι, οπότε ένας επιπρόσθετος λόγος σε εισαγωγικά στεναχώριας ότι είσαι μακριά από τους γονείς σου και ούτε αυτοί βλέπουν το παιδί τους ούτε εσύ είσαι εκεί να τους στηρίζεις αν χρειαστούν κάτι. (ΑΑ4, Κλινική συνέντευξη 2, Ερ. 27γ).

[...] βλέπω τους γονείς μου δύο φορές το χρόνο. Δηλαδή έχω χάσει την επαφή με τους γονείς μου, μία δεκαετία. Πέντε χρόνια συγκεκριμένα για μένα. Δεν έχω φίλους, δεν έχω συγγενείς, στην ουσία είμαι μόνος εδώ. (ΑΤ5, Κλινική συνέντευξη 2, Ερ. 27)

Δεν υπάρχει καμία βοήθεια, όχι μόνο στο οικονομικό κομμάτι αλλά και στο ψυχολογικό και να βοηθήσουν στο σπίτι βρε παιδί μου η μαμά ή η πεθερά μου. (ΑΤ5, Βιογραφική-αφηγηματική συνέντευξη, Ερ. 6).

Τα παλαιότερα χρόνια, όταν εργαζόμουν σε μακρινά μέρη, ίσως επηρέαζε αρκετά τη σχέση μας, είχαμε απομακρυνθεί λιγάκι. (ΓΠ6, Κλινική συνέντευξη 2, Ερ. 27).

Το μοναδικό πράγμα στο οποίο επηρεάζει είναι ότι στεναχωρεί και τις δύο πλευρές και εμένα και εκείνους, γιατί δεν μπορούμε να βρισκόμαστε και να ζούμε κοντά. (ΓΑ7, Κλινική συνέντευξη 2, Ερ. 27).

[...] για τη ζωγραφιά μου [...] Ήταν αυθόρμητα η πρώτη σκέψη που έχω στο μυαλό μου, την πρώτη σκέψη που κάνω κάθε χρόνο και όσο πιο μακριά πηγαίνω τόσο πιο έντονα είναι αυτή η σκέψη. Για να δω πόσες μέρες έχω μέσα στην σχολική χρονιά που διανύουμε να τις περάσω με τους δικούς μου, γιατί δεν μου φτάνει το καλοκαίρι, δε μου φτάνουν οι δύο εβδομάδες των Χριστουγέννων και του Πάσχα, δεν μου φτάνει αυτός ο καιρός. Χάνω πολύ χρόνο από τη συνέχειά τους και έχω χάσει πολλά χρόνια από τη ζωή τους. [...] Η ποιότητα ζωής μου με ικανοποιεί αλλά δεν με ικανοποιεί απόλυτα γιατί το είπα και στο προηγούμενο κομμάτι για μένα το ιδανικότερο σχέδιο θα ήταν να ζω εκεί, έχω μεγαλώσει πάρα πολύ όμορφα, έχω περάσει πολύ ωραία και παιδικά και γυμνασιακά και λυκειακά χρόνια και έχω περάσει πολύ καλά, δεν έχω λόγο να μην θέλω να είμαι εκεί. (ΓΑ7, Ιχνογραφικό έργο 3, Ερ. 4 & 5).

Το μόνο αρνητικό ήταν ότι ήταν πολύ μακριά για να ταξιδέψεις προς το Ρέθυμνο ή προς την Κω που είναι η μόνιμη κατοικία μου. (ΑΣ8, Βιογραφική-αφηγηματική συνέντευξη, Ερ. 6).

Ναι σίγουρα, σίγουρα. Εντάξει έχουμε επικοινωνία καθημερινή, αλλά σίγουρα δεν είναι το ίδιο. Αλλά αυτό δεν με πειράζει τόσο πολύ γιατί κάποια στιγμή φεύγεις από τους γονείς

σου. Δηλαδή αυτό δεν το σκέφτομαι τόσο πολύ. Εντάξει η αλήθεια είναι ότι θα ήθελα να τους βλέπω παραπάνω (ΓΓ10, Κλινική συνέντευξη 2, Ερ. 27α).

9.7.1.4. Η θετική παράμετρος επανασύνδεσης του καλοκαιριού: Αναφέρεται στις περιπτώσεις που το υποκείμενο θεωρεί πως η ποιότητα ζωής του επηρεάζει πρακτικά τη σχέση του με τους γονείς του λόγω μεγάλης απόστασης όμως μπορούν να βλέπονται τουλάχιστον τα καλοκαίρια. Στην κατηγορία αυτή αναφέρθηκαν 2 υποκείμενα (20%), 2 αναπληρωτές δάσκαλοι (20%) και 0 αναπληρώτριες δασκάλες (0%). Μερικά χαρακτηριστικά παραδείγματα είναι τα ακόλουθα:

Βλέπω ξανά και τους γονείς μου βέβαια, που επίσης το θεωρώ σημαντικό, γιατί περνάνε τα χρόνια και το έχω στο νου μου σαν ότι γερνάνε, οπότε να τους προλάβω όσο μπορώ (ΑΑ4, Βιογραφική-αφηγηματική συνέντευξη, Ερ. 6).

Τα καλοκαίρια επειδή το ευχαριστιούνται και ιδιαίτερα τα παιδιά μου, μιας και πάμε το μισό το καλοκαίρι στα Τρίκαλα, εκεί όπου μένουν οι δικοί μου οι γονείς. Περίπου ένα μήνα δηλαδή θα μείνουμε στα Τρίκαλα, στις αρχές του καλοκαιριού. Εκεί θα παίξουν τα παιδιά κυρίως στην αυλή, θα παίξουμε τα ξαδέρφια τους, τα οποία τα οποία επειδή είναι μακριά μόνο τότε τα συναντάνε και θα περάσουν ευχάριστα. Θα πάμε τις βόλτες μας και το κυριότερο θα τα χαρεί ο παππούς και η γιαγιά. Το δεύτερο μισό του καλοκαιριού το περνάμε στη Φλώρινα, στο χωριό της συζύγου μου. Εκεί τους περιμένουν τα άλλα τους ξαδέρφια, από την αδερφή της γυναίκας μου δηλαδή και το ευχαριστιούνται με διαφορετικό τρόπο. [...] Είναι δηλαδή τα καλοκαίρια ένα ιδιαίτερα ευχάριστο κεφάλαιο για την καθημερινότητά μας. (ΑΘ9, Βιογραφική-αφηγηματική συνέντευξη, Ερ. 3).

Στη συνέχεια, στον πίνακα 36 παρουσιάζουμε τα συγκεντρωτικά αποτελέσματα για τον τρόπο που η ποιότητα ζωής επηρεάζει τη σχέση με τους γονείς των υποκειμένων σε σχέση με το φύλο τους.

Πίνακας 36. Ποσοστά κατηγοριών που σχετίζονται με τον τρόπο που η ποιότητα ζωής επηρεάζει τη σχέση με τους γονείς των υποκειμένων της έρευνας σε σχέση με το φύλο τους.

ΚΑΤΗΓΟΡΙΕΣ	ΥΠΟΚΕΙΜΕΝΑ		ΣΥΝΟΛΟ
	ΑΝΑΠΛΗΡΩΤΕΣ ΔΑΣΚΑΛΟΙ	ΑΝΑΠΛΗΡΩΤΡΙΕΣ ΔΑΣΚΑΛΕΣ	
Επηρεάζει λόγω άγχους των γονέων και πίεσης για κάτι καλύτερο	0 (0%)	1 (10%)	1 (10%)
Ανεπηρέαστη ουσιαστικά σχέση	3 (30%)	4 (40%)	7 (70%)
Επηρεάζει πρακτικά λόγω μεγάλης απόστασης	4 (40%)	4 (40%)	8 (80%)
Η θετική παράμετρος επανασύνδεσης του καλοκαιριού	2 (20%)	0 (0%)	2 (20%)

Παρατηρώντας τον παραπάνω πίνακα διαπιστώνουμε ότι η ποιότητα ζωής επηρεάζει τη σχέση με τους γονείς των υποκειμένων λόγω άγχους των γονέων και πίεσης για κάτι καλύτερο και λόγω μεγάλης απόστασης, ενώ για άλλους υπάρχει ανεπηρέαστη ουσιαστικά σχέση και η θετική παράμετρος επανασύνδεσης του καλοκαιριού. Συγκεκριμένα το μεγαλύτερο ποσοστό, που είναι το 80%, αντρών και γυναικών θεωρούν

πως η ποιότητα ζωής τους επηρεάζει πρακτικά τη σχέση τους με τους γονείς τους λόγω μεγάλης απόστασης κι έτσι δε βλέπονται τόσο συχνά. Σε ένα μικρότερο ποσοστό, που είναι το 70%, αντρών και γυναικών θεωρούν πως η ποιότητα ζωής τους δεν επηρεάζει ουσιαστικά τη σχέση τους με τους γονείς τους γιατί συνεχίζουν να έχουν μια καλή επικοινωνία έστω και εξ αποστάσεως, ενώ ένα 20% αναφέρει και το γεγονός πως η ποιότητα ζωής τους μπορεί να επηρεάζει πρακτικά τη σχέση τους με τους γονείς τους λόγω μεγάλης απόστασης όμως μπορούν να βλέπονται τουλάχιστον τα καλοκαίρια.

9.7.2. Επιπτώσεις της ποιότητας ζωής των αναπληρωτών στις διαπροσωπικές σχέσεις: Αφορά κυρίως υλικό που αντλήθηκε από την ερώτηση της συνέντευξης: «Σε ποιο βαθμό ο βαθμός ποιότητας της ζωής σου έχει επηρεάσει τις διαπροσωπικές σου σχέσεις; Περιέγραψε.» και αναλύοντας τις απαντήσεις των υποκειμένων έχουμε δεδομένα για διαφορετικές επιπτώσεις της ποιότητας ζωής τους στη σχέση τους με τους φίλους τους κλπ. Έτσι προέκυψε η παρακάτω κατηγοριοποίηση:

9.7.2.1. Επηρεάζει λόγω αδυναμίας εύρεσης νέων φίλων ή μειωμένων δραστηριοτήτων με φίλους: Αναφέρεται στις περιπτώσεις που το υποκείμενο θεωρεί πως η ποιότητα ζωής του επηρεάζει τη σχέση του με τους φίλους λόγω αδυναμίας εύρεσης τους στο μέρος που εργάζεται και διαβιεί ή λόγω μειωμένων δραστηριοτήτων με φίλους, απόρροια των οικονομικών προβλημάτων. Στην κατηγορία αυτή αναφέρθηκαν 5 υποκείμενα (50%), 1 αναπληρωτή δάσκαλο (10%) και 4 αναπληρώτριες δασκάλες (40%). Μερικά χαρακτηριστικά παραδείγματα είναι τα ακόλουθα:

[...] δεν μπορώ να τους ακολουθήσω σε ότι κι αν κάνουν. Για παράδειγμα λόγω οικονομικών μπορεί να μην κάνω πράγματα που να θέλουν οι φίλοι μου και εγώ να μην μπορώ να συμμετέχω σε κάποιες δραστηριότητες, σε κάποια ταξίδια, σε κάποιες εκδρομές, να ζορίζομαι (ΓΚ1, Κλινική συνέντευξη 2, Ερ. 28α).

Εγώ πιάστηκα τόσο πολύ εκείνη τη χρονιά από θέμα παρέας που μου βγήκε σε μία τρομερή αντίδραση και πήρα το αυτοκίνητο μετά το Πάσχα, γιατί απλά ένιωθα ότι θα εκραγώ, και πήρα το αυτοκίνητο παρόλο που οι γονείς μου δεν θέλανε, για να πάω να επισκεφτώ μία άλλη μου φίλη που είχα κάνει από πέρσι (ΓΑ2, Βιογραφική-αφηγηματική συνέντευξη, Ερ. 10).

Ήμουνα μόνος, δεν είχα παρέες. Αυτό είναι ένα κακό. (ΑΑ4, Βιογραφική-αφηγηματική συνέντευξη, Ερ. 2).

"Η πιο βαρετή χρονιά" [...] δεν περνούσα και πολύ καλά, δεν είχα πολλούς φίλους (ΓΠ6, Βιογραφική-αφηγηματική συνέντευξη, Ερ. 1).

[...] και το πρόβλημά μου ήταν ότι δεν είχα καθόλου παρέα. Οπότε στο σχολείο ήταν μία χαρά, αλλά από κει και πέρα δεν είχα τι να κάνω και ήταν από τις χειρότερες χρονιές γιατί δεν είχα παρέα. Ήταν καλά στο σχολείο, αλλά ήταν άσχημη επειδή δεν είχα βρει καθόλου παρέα και το Ηράκλειο ήταν μία πολύ μεγάλη πόλη, οπότε δεν μπορούσες εύκολα να κοινωνικοποιηθείς.[...] είχα πολλά ψυχοσωματικά. Ας πούμε πάλι νόμιζα ότι έχω θέμα με την καρδιά μου, ότι έχω πολλά, μου είχαν βγει πολλά προβλήματα, επειδή δεν περνούσα καλά. (ΓΓ10, Βιογραφική-αφηγηματική συνέντευξη, Ερ. 1).

9.7.2.2. Επηρεάζει λόγω μεγάλης πρακτικής απόστασης από φίλους: Αναφέρεται στις περιπτώσεις που το υποκείμενο θεωρεί πως η ποιότητα ζωής του επηρεάζει τη σχέση του με τους φίλους του λόγω μεγάλης πρακτικής απόστασης από φίλους. Στην κατηγορία αυτή αναφέρθηκαν 8 υποκείμενα (80%), 3 αναπληρωτές δάσκαλοι (30%) και 5

αναπληρώτριες δασκάλες (50%). Μερικά χαρακτηριστικά παραδείγματα είναι τα ακόλουθα:

[...] λόγω της δουλειάς επειδή εγώ είμαι Θήβα και κάποιες άλλες φίλες μου να είναι πάνω Γιάννενα κτλ. να μην μπορώ να τους δω τόσο εύκολα και τόσο συχνά όσο θα 'θελα. (ΓΚ1, Κλινική συνέντευξη 2, Ερ. 28α).

Τις έχει ίσως επηρεάσει από την άποψη ότι με τις φίλες μου δεν είμαστε κοντά και μιλάμε πλέον μόνο στο τηλέφωνο. Δεν μπορούμε να βρεθούμε και να ζήσω και να ζήσουν αυτές στιγμές της προσωπικής μου ζωής ή της προσωπικής τους ζωής να βιώσω εγώ και να χαρώ πολύ με ότι συμβαίνει. (ΓΑ2, Κλινική συνέντευξη 2, Ερ. 28).

Σε ένα μικρό βαθμό, με την έννοια ότι πιθανόν αν ήμουν στην Αθήνα να ήμουν κοντά σε κάποιους φίλους (ΑΣ3, Κλινική συνέντευξη 2, Ερ. 28).

Με τις φιλίες μου πάρα πολύ γιατί ας πούμε τα άτομα που είμαστε πάρα πολύ κοντινοί εγώ είμαι εδώ στην Κρήτη, ο άλλος είναι στη Θεσσαλονίκη, ο άλλος είναι στην Κύθνο... Ε εντάξει θα τους δω το Πάσχα, τα Χριστούγεννα και το καλοκαίρι [...] παρόλα αυτά θα θελες να έχεις τους φίλους σου συνέχεια κοντά (ΑΑ4, Κλινική συνέντευξη 2, Ερ. 28γ).

Πάρα πολύ. Έχω ξεχαστεί με φίλους, με ξαδέφια. Πιο πολύ δηλαδή δεν πάει. (ΑΤ5, Κλινική συνέντευξη 2, Ερ. 28).

Αυτό πάλι, όπως και με την οικογένεια που λέγαμε προηγουμένως, όταν είμαι πιο κοντά και επισκέπτομαι συχνά τους φίλους μου και τα άτομα που γνωρίζω οι σχέσεις μου είναι καλύτερες. Τα χρόνια που ήμουν μακριά ένιωθα αποκομμένη και ξένη όταν γύριζα πολλές φορές. (ΓΠ6, Κλινική συνέντευξη 2, Ερ. 28).

Σε πολύ μεγάλο βαθμό. [...] Αυτή η αστάθεια που υπάρχει και η αδιοριστία που επιφέρει την αστάθεια, που δεν έχεις σταθερό μέρος διαμονής, που δεν μπορείς να προγραμματίσεις την ζωή σου και δεν μπορείς να δημιουργήσεις σχέσεις ούτε εκεί ούτε κάπου αλλού. Δηλαδή εγώ όντας σε ένα μέρος και έχοντας μία σχέση από απόσταση, αυτή δεν μπορώ να την διατηρήσω για 10 χρόνια. (ΓΑ7, Κλινική συνέντευξη 2, Ερ. 28 & 28α).

[...] ο τίτλος είναι σχολική αργία. [...] Σχολική αργία γιατί όταν υπάρχει αργία που να μας εξασφαλίσει τριήμερο, αμέσως αμέσως εμένα αυτό σημαίνει ότι επιστρέφω στον τόπο μου... και επειδή δεν ζω εκεί, δεν μεγαλώνω εκεί και χάνω τη συνέχεια των πραγμάτων εκεί, τη συνέχεια των ανθρώπων εκεί, είναι κάτι που επιζητώ πέρα από τις καθιερωμένες διακοπές Χριστουγέννων, Πάσχα και καλοκαιριού αλλά και τις υπόλοιπες καθημερινές απλές μέρες. [...] Φυσικά και επηρεάζεται ότι είμαι πάρα πολύ μακριά. Φυσικά. Επίσης εκεί πέρα έχω σταθερή παρέα, πολύ καλούς φίλους, πολύ στενούς φίλους που τέτοιους φίλους δεν έχω ξανακάνει κινούμενη ανά την Ελλάδα ως αναπληρώτρια. (ΓΑ7, Ιχνογραφικό έργο 3, Ερ. 2,3 & 5).

[...] η αλήθεια είναι ότι στεναχωριέμαι επειδή δεν μπορώ να τις βλέπω τόσο συχνά, όσο θέλω. (ΓΓ10, Κλινική συνέντευξη 2, Ερ. 28α).

9.7.2.3. Επηρεάζει λόγω μειωμένης ουσιαστικής σχέσης με φίλους: Αναφέρεται στις περιπτώσεις που το υποκείμενο θεωρεί πως η ποιότητα ζωής του επηρεάζει τη σχέση του με τους φίλους του λόγω μειωμένης ουσιαστικής σχέσης με φίλους. Στην κατηγορία αυτή αναφέρθηκαν 3 υποκείμενα (30%), 1 αναπληρωτή δάσκαλο (10%) και 2 αναπληρώτριες δασκάλες (20%). Μερικά χαρακτηριστικά παραδείγματα είναι τα ακόλουθα:

[...] Δεν είμαι πλέον κομμάτι της ζωής τους τόσο έντονο, όσο ήμουνα παλιά. (ΓΑ2, Κλινική συνέντευξη 2, Ερ. 28).

Θεωρώ ότι αν ήμουνα μόνιμος, θα ήμουνα πιο ελεύθερος γενικά, θα ήμουνα ίσως και πιο κοινωνικός. Βέβαια αυτό το λέω τώρα, δεν ξέρω αν όντως θα το έκανα. Αλλά θεωρώ ότι σαν πιο χαρούμενος, σαν πιο ευτυχισμένος και έχοντας φύγει ένα βάρος από πάνω μου, θεωρώ ότι θα ανοιγόμουν και πιο πολύ στους ανθρώπους. Αυτό πιστεύω τώρα. (ΑΘ9, Κλινική συνέντευξη 2, Ερ. 28).

Ίσως κάποιες φορές έχουμε τόσα πράγματα στο κεφάλι μας που δεν μιλάμε όσο συχνά θέλουμε (ΓΓ10, Κλινική συνέντευξη 2, Ερ. 28β).

9.7.2.4. Δεν την επηρεάζει λόγω νέων σχέσεων με φίλους: Αναφέρεται στις περιπτώσεις που το υποκείμενο θεωρεί πως η ποιότητα ζωής του δεν επηρεάζει τη σχέση του με φίλους καθώς κάνει νέους φίλους εκεί που βρίσκεται κάθε φορά. Στην κατηγορία αυτή αναφέρθηκαν 2 υποκείμενα (20%), 2 αναπληρωτές δάσκαλοι (20%) και 0 αναπληρώτριες δασκάλες (0%). Μερικά χαρακτηριστικά παραδείγματα είναι τα ακόλουθα:

[...] δεν έχει επηρεάσει η ποιότητα ζωής μου τις διαπροσωπικές μου σχέσεις, έχω και εδώ φίλους - γνωστούς, οπότε καλά όλα, δεν έχει επηρεαστεί. (ΑΣ3, Κλινική συνέντευξη 2, Ερ. 28).

[...] από την άλλη έχει βοηθήσει το ότι έχω γνωρίσει νέα άτομα και νέους φίλους. Οπότε έχει και ένα καλό τότε πηγαίνοντας σε νέους τόπους κανείς και νέες γνωριμίες και νέους φίλους... αλλά αυτό είναι και στον άνθρωπο δηλαδή μπορεί κάποιος να πάει και να μην γνωρίσει κανέναν γιατί δεν θέλει ή γιατί δεν του βγαίνει ή γιατί δεν είναι εύκολο... εγώ επειδή τυχαίνει να εκδηλώνομαι πιο εύκολα και να μπορώ να κάνω φιλίες μου βγαίνει και σε καλό κάποιες φορές. (ΑΑ4, Κλινική συνέντευξη 2, Ερ. 28γ).

9.7.2.5. Δεν την επηρεάζει λόγω ουσιαστικής σχέσης εξ' αποστάσεως: Αναφέρεται στις περιπτώσεις που το υποκείμενο θεωρεί πως η ποιότητα ζωής του δεν επηρεάζει τη σχέση του με φίλους καθώς διατηρεί ουσιαστική σχέση εξ' αποστάσεως. Στην κατηγορία αυτή αναφέρθηκαν 2 υποκείμενα (20%), 1 αναπληρωτή δάσκαλο (10%) και 1 αναπληρώτρια δασκάλα (10%). Μερικά χαρακτηριστικά παραδείγματα είναι τα ακόλουθα:

Δεν τις έχει επηρεάσει. Πιστεύω οι φίλοι που είχα παλαιότερα, συνεχίζουν να είναι φίλοι μου. Οι άνθρωποι που γνωρίζω για μικρό διάστημα, αν αξίζουν να μείνουν στη ζωή μου, παραμένουν στη ζωή μου. Μπορεί όχι με φυσική παρουσία, αλλά δεν έχει σημασία μόνο η φυσική παρουσία. Όταν έναν άνθρωπο τον γνωρίζεις και τον εκτιμάς και θέλεις να κρατήσεις επαφή μαζί του, κρατάς. (ΑΣ8, Κλινική συνέντευξη 2, Ερ. 28).

Δεν τις έχει επηρεάσει γιατί είμαστε πάρα πολύ αγαπημένες, αλλά θα ήθελα να τις βλέπω περισσότερο. (ΓΓ10, Κλινική συνέντευξη 2, Ερ. 28α).

9.7.2.6. Θετικό βίωμα παρελθόντος με νέες φιλίες: Αναφέρεται στις περιπτώσεις που το υποκείμενο θεωρεί πως η ποιότητα ζωής του παλιότερα δεν είχε επηρεάσει πολύ τη σχέση του με φίλους καθώς γνώρισε πολλούς φίλους που με κάποιους διατηρεί ακόμη σχέση. Στην κατηγορία αυτή αναφέρθηκαν 7 υποκείμενα (70%), 3 αναπληρωτές δάσκαλοι (30%) και 4 αναπληρώτριες δασκάλες (40%). Μερικά χαρακτηριστικά παραδείγματα είναι τα ακόλουθα:

Είναι το σχοινί, τέλος πάντων η φιλία, γι' αυτό είναι με πράσινο χρώμα γιατί μπορεί προσωπικά να μην ήμουνα τόσο καλά αλλά ήμουν ευτυχισμένη γιατί είχα κάνει τις φίλες μου

[...] είχα κάνει τις φίλες μου τις κολλητές με τις οποίες διατηρούμε σχέσεις μέχρι σήμερα... και είναι και ισχυρός ο δεσμός που έχουμε μέχρι τώρα (ΓΚ1, Ιχνογραφικό έργο 1, Ερ. 3).

[...] ήταν μία υπέροχη χρονιά, έκανα πολύ καλές φίλες [...] με φίλους έβγαίνα, είχα περάσει πολύ ωραία σε αυτό το μέρος (ΓΑ2, Βιογραφική-αφηγηματική συνέντευξη, Ερ. 9).

[...] αν μπορώ να θυμάμαι κάτι από το συγκεκριμένο σχολείο είναι η σχέση με εκείνη, η φιλική που στην πορεία έγινε και αυτή μία σχέση ζωής (ΑΣ3, Βιογραφική-αφηγηματική συνέντευξη, Ερ. 5).

Έκανα ένα καρδιακό φίλο, με τον οποίο είμαστε τώρα σε επίπεδο να λέμε ο ένας τον άλλον αδέρφια [...] ήταν η παρέα κάθε μέρα, δηλαδή θα βγαίναμε για καφέ, δεν ήμασταν μόνο 1-2 άτομα, ήμασταν μερικές φορές και 10 άτομα. Βγαίναμε για καφέ... Ήταν ωραία από αυτήν την άποψη. (ΑΑ4, Βιογραφική-αφηγηματική συνέντευξη, Ερ. 6 & 7).

[...] τέλεια παρέα [...] έκανα μία πολύ καλή φίλη. [...] συγκατοικούσα με μία φίλη μου και αυτό με έκανε να ξεχνιέμαι και να περνάω καλά, τουλάχιστον όταν είμαι σπίτι. (ΓΠ6, Βιογραφική-αφηγηματική συνέντευξη, Ερ. 1).

[...] Ρέθυμνο έκανα πολλούς φίλους, γνώρισα πάρα πολύ κόσμο και κατά κάποιο τρόπο εντάχθηκα στον τρόπο ζωής της πόλης του Ρεθύμνου. [...] γνώρισα εκεί ανθρώπους και φίλους, οι οποίοι μέχρι και τώρα που μιλάμε υπάρχουν στη ζωή μου. (ΑΣ8, Βιογραφική-αφηγηματική συνέντευξη, Ερ. 2 & 3).

[...] από άποψη παρέας είχα κάνει πολύ καλή παρέα και εκεί. Είχα φίλες που διατηρούμε επαφή και τώρα, μπορεί λίγο πιο αραιά, αλλά μιλάμε και έχουμε επικοινωνία. [...] πέρασα όμως πολύ καλά από άποψη παρέας. Γνώρισα φίλες που ακόμα κάνουμε παρέα και έχουμε επαφή και ήμασταν και τις επόμενες χρονιές πάλι μαζί, γιατί διατηρήσαμε σχέσεις. Ήμασταν για τρία χρόνια εκεί και γενικά ήταν μια χρονιά που πέρασα πάρα πολύ καλά και στο σχολείο και εκτός σχολείου. Πολύ καλά, πάρα πολύ καλά. Σαν φοιτητικά χρόνια, έβγαίνα πολύ και αυτά. (ΓΓ10, Βιογραφική-αφηγηματική συνέντευξη, Ερ. 1).

Στη συνέχεια, στον πίνακα 37 παρουσιάζουμε τα συγκεντρωτικά αποτελέσματα για τον τρόπο που η ποιότητα ζωής επηρεάζει τη σχέση με τους φίλους των υποκειμένων σε σχέση με το φύλο τους.

Πίνακας 37. Ποσοστά κατηγοριών που σχετίζονται με τον τρόπο που η ποιότητα ζωής επηρεάζει τη σχέση με τους φίλους των υποκειμένων της έρευνας σε σχέση με το φύλο τους.

ΚΑΤΗΓΟΡΙΕΣ	ΥΠΟΚΕΙΜΕΝΑ		ΣΥΝΟΛΟ
	ΑΝΑΠΛΗΡΩΤΕΣ ΔΑΣΚΑΛΟΙ	ΑΝΑΠΛΗΡΩΤΡΙΕΣ ΔΑΣΚΑΛΕΣ	
Επηρεάζει λόγω αδυναμίας εύρεσης νέων φίλων ή μειωμένων δραστηριοτήτων με φίλους	1 (10%)	4 (40%)	5 (50%)
Επηρεάζει λόγω μεγάλης πρακτικής απόστασης από φίλους	3 (30%)	5 (50%)	8 (80%)
Επηρεάζει λόγω μειωμένης	1 (10%)	2 (20%)	3 (30%)

ουσιαστικής σχέσης με φίλους			
Δεν την επηρεάζει λόγω νέων σχέσεων με φίλους	2 (20%)	0 (0%)	2 (20%)
Δεν την επηρεάζει λόγω ουσιαστικής σχέσης εξ' αποστάσεως	1 (10%)	1 (10%)	2 (20%)
Θετικό βίωμα παρελθόντος με νέες φιλίες	3 (30%)	4 (40%)	7 (70%)

Παρατηρώντας τον παραπάνω πίνακα διαπιστώνουμε ότι η ποιότητα ζωής επηρεάζει τη σχέση με τους φίλους των υποκειμένων της έρευνας λόγω αδυναμίας εύρεσης νέων φίλων ή μειωμένων δραστηριοτήτων με φίλους, λόγω μεγάλης πρακτικής απόστασης από φίλους και λόγω μειωμένης ουσιαστικής σχέσης με φίλους, ενώ αντίθετα δεν την επηρεάζει λόγω νέων σχέσεων με φίλους ή λόγω ουσιαστικής σχέσης εξ' αποστάσεως και κάποιοι αναφέρουν το θετικό βίωμα του παρελθόντος με νέες φιλίες που έκαναν. Συγκεκριμένα το μεγαλύτερο ποσοστό, που είναι το 80%, αντρών και γυναικών θεωρούν πως η ποιότητα ζωής τους επηρεάζει τη σχέση τους με τους φίλους τους λόγω μεγάλης πρακτικής απόστασης που καθιστά αδύνατο να βρίσκονται συχνά από κοντά. Σε ένα μικρότερο ποσοστό, που είναι το 70%, αναφέρουν κατά την αφήγησή τους για όλα τα χρόνια που εργάζονται ως αναπληρωτές πως η ποιότητα ζωής τους παλιότερα δεν είχε επηρεάσει πολύ τη σχέση τους με φίλους καθώς γνώρισαν πολλούς νέους φίλους που με κάποιους διατηρούν ακόμη σχέση. Για την περίοδο όμως της συνέντευξης μόνο ένα 20% αντρών απάντησαν πως η ποιότητα ζωής τους δεν επηρεάζει τη σχέση τους με φίλους ποτέ καθώς κάνει νέους φίλους εκεί που βρίσκεται κάθε φορά, όπως και την παροντική χρονιά. Οι μισοί από τους συμμετέχοντες της έρευνας και μάλιστα με 4 προς 1 υπέρ των γυναικών θεωρούν πως η ποιότητα ζωής τους επηρεάζει τη σχέση τους με φίλους λόγω αδυναμίας εύρεσής τους στο μέρος που εργάζονται και διαβιούν και λόγω αδυναμίας συχνούς συνάντησης ή μειωμένων δραστηριοτήτων με φίλους, απόρροια των οικονομικών προβλημάτων. Πέραν τούτων όμως ένα 30% θεωρεί πως η ποιότητα ζωής του επηρεάζει τη σχέση του με τους φίλους του λόγω και μειωμένης ουσιαστικής σχέσης μαζί τους, αποτέλεσμα διαφόρων συνθηκών και γεγονότων που συνδέονται με την ποιότητα ζωής του.

9.7.3. Επιπτώσεις της ποιότητας ζωής των αναπληρωτών στη σχέση με συναδέλφους, μαθητές και διδασκαλία: Αφορά κυρίως υλικό που αντλήθηκε από την ερώτηση της συνέντευξης: «Σε ποιο βαθμό ο βαθμός ποιότητας της ζωής σου έχει επηρεάσει την εργασία σου στο σχολείο (με τους συναδέλφους, τους μαθητές, τη διδασκαλία κτλ.); Περιέγραψε.» και αναλύοντας τις απαντήσεις των υποκειμένων έχουμε δεδομένα για διαφορετικές επιπτώσεις της ποιότητας ζωής τους στη σχέση τους με τους συναδέλφους και μαθητές τους, αλλά και στη διδασκαλία. Έτσι προέκυψε η παρακάτω κατηγοριοποίηση:

9.7.3.1. Ανεπηρέαστη σχέση με μαθητές-διδασκαλία: Αναφέρεται στις περιπτώσεις που το υποκείμενο θεωρεί πως η ποιότητα ζωής του δεν επηρεάζει τη σχέση του με τους μαθητές του και τη διδασκαλία. Στην κατηγορία αυτή αναφέρθηκαν 4 υποκείμενα (40%), 2 αναπληρωτές δάσκαλοι (20%) και 2 αναπληρώτριες δασκάλες (20%). Μερικά χαρακτηριστικά παραδείγματα είναι τα ακόλουθα:

Όσον αφορά με τους μαθητές και τις διαδικασίες μάθησης αυτό δεν μπορεί να επηρεάσει γιατί από τη στιγμή που μπαίνεις μέσα στην τάξη οφείλεις να είσαι δάσκαλος δηλαδή

αφήνεις ό,τι προβλήματα έχεις και όποια εργασιακή ανασφάλεια... είσαι υποχρεωμένος αυτά να βγουν εκτός τάξης. [...] Κοιτάζω να είμαι, να στέκομαι μέσα στην τάξη έτσι όπως πρέπει γιατί τα παιδιά δε φταίνε σε κάτι (ΓΚ1, Κλινική συνέντευξη 2, Ερ. 29 & 29γ).

Εγώ προσπαθώ να αποδίδω το μέγιστο δυνατό. Μου αρέσει πάρα πολύ η δουλειά μου, νομίζω ότι δεν μπορούσα να κάνω άλλη δουλειά πέρα από αυτή τη δασκάλας, γιατί είμαι αρκετά καλή σε αυτή. Προσπαθώ κάθε φορά να είμαι όσο το δυνατόν καλύτερη. Οπότε δεν αφήνω σε μεγάλο βαθμό να με επηρεάσει. Δηλαδή όταν φτάνω στο σχολείο, μπορεί όλο το απόγευμα στο σπίτι μου να είμαι στεναχωρημένη ή να με ενοχλεί κάτι, να με επηρεάζει, αλλά μπαίνοντας στο σχολείο προσπαθώ να τα αφήνω όλα αυτά απ' έξω. (ΓΑ7, Κλινική συνέντευξη 2, Ερ. 29).

Δεν την επηρεάζει. Προσπαθώ να κάνω τη δουλειά μου όσο καλύτερα μπορώ, γιατί μου αρέσει. (ΑΣ8, Κλινική συνέντευξη 2, Ερ. 29α).

Δεν έχει επηρεάσει πολύ, εξαιτίας της συγκυρίας ότι βρίσκομαι συνεχόμενα χρόνια εδώ στην Θήβα. Γι' αυτό πιο πολύ. Βέβαια δεν φαντάζομαι καν το ενδεχόμενο να έφευγα από την οικογένειά μου και να πήγαινα σε μία άλλη πόλη, μακριά ως αναπληρωτής. Φαντάζομαι ότι τότε θα ήταν πολύ χειρότερα τα πράγματα. (ΑΘ9, Κλινική συνέντευξη 2, Ερ. 29α).

9.7.3.2. Επηρεάζει λόγω απροθυμίας ή κακής συνεργασίας με συναδέλφους:

Αναφέρεται στις περιπτώσεις που το υποκείμενο θεωρεί πως η ποιότητα ζωής του επηρεάζει τη σχέση του με τους συναδέλφους του λόγω απροθυμίας πλέον να συνεργαστεί. Στην κατηγορία αυτή αναφέρθηκαν 4 υποκείμενα (40%), 2 αναπληρωτές δάσκαλοι (20%) και 2 αναπληρώτριες δασκάλες (20%). Μερικά χαρακτηριστικά παραδείγματα είναι τα ακόλουθα:

[...] τα τελευταία χρόνια όμως σε σχέση με τους συναδέλφους έχει επηρεάσει τις σχέσεις μας και δεν μπορώ να πω ότι είμαι και τόσο συνεργάσιμη ή τόσο πρόθυμη στο να συνεισφέρω σε κάποιες άλλες δραστηριότητες εκτός τάξης στο σχολείο που είμαι. [...] Γιατί όπως είπα και φέτος εγώ είμαι για 9 μήνες σ' αυτό το σχολείο, περαστική, και επειδή βλέπω και κάποιες αντιδράσεις, έτσι; όπως έχουν ειπωθεί ότι οι αναπληρωτές σήμερα έρχονται αύριο φεύγουν, έτσι αποφάσισα να δω και εγώ τον εαυτό μου σε σχέση με τη συνεργασία με τους υπόλοιπους συναδέλφους (ΓΚ1, Κλινική συνέντευξη 2, Ερ. 29β & 29γ).

Με τους συναδέλφους, ότι κάποιες φορές υπάρχει μία αδιαφορία προς τους αναπληρωτές, γιατί πάνε για ένα χρόνο και μετά δεν ξανά πάνε (ΑΣ3, Κλινική συνέντευξη 2, Ερ. 29).

Οι συνάδελφοί μου, μου φέρθηκαν σαν τον μικρό που ήρθε εδώ, οπότε αυτό δεν μου άρεσε (ΑΑ4, Βιογραφική-αφηγηματική συνέντευξη, Ερ. 2).

[...] δεν είχα καθόλου σχέσεις με τους συναδέλφους, δεν είχα κακές αλλά δεν είχα και καθόλου. Ήταν μόνιμοι οι υπόλοιποι. (ΓΓ10, Βιογραφική-αφηγηματική συνέντευξη, Ερ. 1).

9.7.3.3. Επηρεάζει λόγω μειωμένης όρεξης για διδασκαλία και αδυναμίας σωστού παιδαγωγικού έργου: Αναφέρεται στις περιπτώσεις που το υποκείμενο θεωρεί πως η ποιότητα ζωής του επηρεάζει τη σχέση του με τους μαθητές λόγω μειωμένης όρεξης για διδασκαλία και αδυναμίας σωστού παιδαγωγικού έργου. Στην κατηγορία αυτή αναφέρθηκαν 7 υποκείμενα (70%), 3 αναπληρωτές δάσκαλοι (30%) και 4 αναπληρώτριες δασκάλες (40%). Μερικά χαρακτηριστικά παραδείγματα είναι τα ακόλουθα:

[...] Πιστεύω ότι έχει επηρεάσει και αυτό σε μεγάλο βαθμό, διότι πολλές φορές δεν έχω το χρόνο, δεν έχω την όρεξη, επειδή βρίσκομαι μακριά και με απασχολούν το ότι μου λείπουν

τα δικά μου άτομα, είμαι απασχολημένη με άλλες σκέψεις και ίσως δεν δίνω το 100% που θα μπορούσα να δώσω αν δεν είχα όλους αυτούς τους φόβους. (ΓΑ2, Κλινική συνέντευξη 2, Ερ. 29).

[...] σε ότι αφορά τους μαθητές το μόνο πρόβλημα είναι, ότι επειδή πάμε για μία χρονιά, δεν μπορούμε μία δεύτερη και αυτό το οποίο κάνουμε δεν μπορεί να ολοκληρωθεί. (ΑΣ3, Κλινική συνέντευξη 2, Ερ. 29).

[...] τα πρώτα χρόνια που πληρωνόμουν πιο πολύ θυμάμαι ότι ξόδευα πολλά λεφτά από τα δικά μου για να αγοράζω προϊόντα, δώρα για τα παιδιά, κατασκευές, για πειράματα, για για για... δεν με ένοιαζε τόσο γιατί έπαιρνε σχεδόν 400 ευρώ παραπάνω... Ε οπότε προφανώς σε εισαγωγικά βελτιωνόταν το μάθημα μου γιατί όταν το σχολείο δεν μπορούσε να με παράξει εποπτικά μέσα πώς τα λένε τα 'βαζα από μόνος μου οπότε βελτιωνόταν η δουλειά μου... τώρα δεν γίνεται αυτό, δεν θα δώσω λεφτά από τα χρήματα που έχω εγώ και γιατί δεν βγαίνω πλέον και γιατί πλέον έχω αλλάξει λίγο μυαλά, λέω ότι το κράτος έχει υποχρέωση να μου τα δώσει γιατί να τα βάζω από την τσέπη μου, οπότε σίγουρα έχει επηρεάσει αυτό στη δουλειά μου δεν κάνω δηλαδή το μάθημα όπως θα το έκανα ιδανικά σε ένα σχολείο που μου παρείχε τα πάντα. (ΑΑ4, Κλινική συνέντευξη 2, Ερ. 29).

Και εκεί πέρα έχει επηρεάσει στο μέγιστο, διότι νιώθω σαν εργαζόμενος άλλης κατηγορίας. Βλέπω ότι οι μόνιμοι, είναι πιο ανέμελοι, σε εισαγωγικά, όσον αφορά το εργασιακό τους κομμάτι. Άλλες προτεραιότητες έχουν αυτοί, άλλες εμείς, παρόλο που κάνουμε την ίδια δουλειά. Και νομίζω όσο περνάει ο καιρός, πιο αρνητικά συναισθήματα βγαίνουν. (ΑΤ5, Κλινική συνέντευξη 2, Ερ. 29).

Την έχει επηρεάσει σε κάποια διαστήματα, κάποιες χρονιές που δούλευα και ήμουν αρκετά πιεσμένη είτε από τις ευθύνες είτε το ότι δεν περνούσα καλά και δεν είχα φίλους στο μέρος όπου βρισκόμουν, σίγουρα με έριχνε πάρα πολύ ψυχολογικά και δεν μπορούσα να ανταπεξέλθω τόσο πολύ στη διδασκαλία. (ΓΠ6, Κλινική συνέντευξη 2, Ερ. 29).

Σε πολύ μεγάλο βαθμό γιατί θεωρώ ότι όταν η καθημερινότητά σου και η προσωπική σου ζωή δεν είναι σταθερές και ήρεμες, τότε δεν μπορείς να αποδώσεις τα μέγιστα. Οπότε μία καλύτερη καθημερινότητα σε προσωπικό επίπεδο, καθημερινή ποιότητα ζωής αποφέρει και καλύτερα αποτελέσματα στη δουλειά. (ΓΑ7, Κλινική συνέντευξη 2, Ερ. 3).

Και αυτό επηρεάζει, γιατί ειδικά σε κάποιες συγκεκριμένες περιόδους, όπως παραδείγματος χάρη στην αρχή που έχουμε να τακτοποιήσουμε, να βρούμε σπίτι στην αρχή της σχολικής χρονιάς που είμαστε στα χαμένα γενικότερα, δεν μπορούμε εννοείται να αποδώσουμε στους μαθητές μας όσο πρέπει. Δεν είμαστε και τόσο καλοί στη δουλειά μας δηλαδή γενικά, όταν έχουμε να μας απασχολούν άλλα χίλια δυο πράγματα. (ΓΠ10, Κλινική συνέντευξη 2, Ερ. 29).

9.7.3.4. Επηρεάζει λόγω υποβάθμισης αναπληρωτή και ανάληψης “χειρότερης” τάξης: Αναφέρεται στις περιπτώσεις που το υποκείμενο θεωρεί πως η ποιότητα ζωής του επηρεάζει τη σχέση του με τη διδασκαλία λόγω του ότι στους αναπληρωτές δίνονται οι τάξεις που δε θέλουν οι μόνιμοι. Στην κατηγορία αυτή αναφέρθηκαν 1 υποκείμενο (10%), 1 αναπληρωτή δάσκαλο (10%) και 0 αναπληρώτριες δασκάλες (0%). Μερικά χαρακτηριστικά παραδείγματα είναι τα ακόλουθα:

αφήνουν πολλές φορές από τάξεις ότι πιο δύσκολο υπάρχει. Αυτά τα δύο επηρεάζουν πιο πολύ την ποιότητα με τους συναδέλφους και με τους μαθητές στο σχολείο. (ΑΣ3, Κλινική συνέντευξη 2, Ερ. 29).

9.7.3.5. Ανεπηρέαστη σχέση με συνάδελφους: Αναφέρεται στις περιπτώσεις που το υποκείμενο θεωρεί πως η ποιότητα ζωής του δεν επηρεάζει τη σχέση του με τους συναδέλφους του στο σχολείο. Στην κατηγορία αυτή αναφέρθηκαν 3 υποκείμενα (30%), 1 αναπληρωτή δάσκαλο (10%) και 2 αναπληρώτριες δασκάλες (20%). Μερικά χαρακτηριστικά παραδείγματα είναι τα ακόλουθα:

Όχι πιστεύω με τους συναδέλφους δεν επηρεάζει κάτι. (ΓΑ2, Κλινική συνέντευξη 2, Ερ. 29α).

Όχι δεν επηρεάζει δεν έχει να κάνει δηλαδή η ποιότητα ζωής μου με το πώς είναι το συναδελφικό κλίμα στο σχολείο (ΑΑ4, Κλινική συνέντευξη 2, Ερ. 29).

Αυτό προσπαθώ να μην το αφήσω να με επηρεάζει ..πιστεύω ότι με επηρεάζει λιγότερο. (ΓΠ6, Κλινική συνέντευξη 2, Ερ. 29α).

Στη συνέχεια, στον πίνακα 38 παρουσιάζουμε τα συγκεντρωτικά αποτελέσματα για τον τρόπο που η ποιότητα ζωής επηρεάζει τη σχέση με τους συναδέλφους, μαθητές και διδασκαλία των υποκειμένων σε σχέση με το φύλο τους.

Πίνακας 38. Ποσοστά κατηγοριών που σχετίζονται με τον τρόπο που η ποιότητα ζωής επηρεάζει τη σχέση με τους συναδέλφους, μαθητές και διδασκαλία των υποκειμένων της έρευνας σε σχέση με το φύλο τους.

ΚΑΤΗΓΟΡΙΕΣ	ΥΠΟΚΕΙΜΕΝΑ		ΣΥΝΟΛΟ
	ΑΝΑΠΛΗΡΩΤΕΣ ΔΑΣΚΑΛΟΙ	ΑΝΑΠΛΗΡΩΤΡΙΕΣ ΔΑΣΚΑΛΕΣ	
Ανεπηρέαστη σχέση με μαθητές-διδασκαλία	2 (20%)	2 (20%)	4 (40%)
Επηρεάζει λόγω απροθυμίας ή κακής συνεργασίας με συνάδελφους	2 (20%)	2 (20%)	4 (40%)
Επηρεάζει λόγω μειωμένης όρεξης για διδασκαλία και αδυναμίας σωστού παιδαγωγικού έργου	3 (30%)	4 (40%)	7 (70%)
Επηρεάζει λόγω υποβάθμισης αναπληρωτή και ανάληψης “χειρότερης” τάξης	1 (10%)	0 (0%)	1 (10%)
Ανεπηρέαστη σχέση με συνάδελφους	1 (10%)	2 (20%)	3 (30%)

Παρατηρώντας τον παραπάνω πίνακα διαπιστώνουμε ότι η ποιότητα ζωής επηρεάζει τη σχέση με τους συναδέλφους, μαθητές και διδασκαλία των υποκειμένων της έρευνας λόγω απροθυμίας ή κακής συνεργασίας με συνάδελφους, λόγω μειωμένης όρεξης για διδασκαλία και αδυναμίας σωστού παιδαγωγικού έργου και λόγω υποβάθμισης αναπληρωτή και ανάληψης “χειρότερης” τάξης, ενώ αντίθετα κάποιοι αναφέρουν την ανεπηρέαστη σχέση με μαθητές-διδασκαλία αλλά και την ανεπηρέαστη σχέση με συναδέλφους. Συγκεκριμένα το μεγαλύτερο ποσοστό, που είναι το 70%, αντρών και γυναικών θεωρούν πως η ποιότητα ζωής τους επηρεάζει τη σχέση τους με τους μαθητές λόγω μειωμένης όρεξης για διδασκαλία και αδυναμίας σωστού παιδαγωγικού έργου αποτέλεσμα των συχνών αλλαγών σε σχολεία. Σε ένα μικρότερο ποσοστό, που είναι το

40%, αντρών και γυναικών θεωρούν πως η ποιότητα ζωής τους επηρεάζει τη σχέση τους με τους συναδέλφους λόγω απροθυμίας πλέον των αναπληρωτών να συνεργαστούν με τους μόνιμους συναδέλφους τους ή κάποιες φορές και το αντίθετο, με αποτέλεσμα την κακή σχέση μεταξύ τους. Αντιθέτως ένα 40% αναφέρει πως η ποιότητα ζωής του δεν επηρεάζει τη σχέση του με τους μαθητές του και τη διδασκαλία και ένα 30% πως δεν επηρεάζει τη σχέση του με τους συναδέλφους του στο σχολείο.

9.7.4. Επιπτώσεις της ποιότητας ζωής των αναπληρωτών στη δημιουργία σχέσης και οικογένειας (παιδιού): Αφορά κυρίως υλικό που αντλήθηκε από την ερώτηση της συνέντευξης: «Σε ποιο βαθμό ο βαθμός ποιότητας της ζωής σου έχει επηρεάσει τη δημιουργία σχέσης ή οικογένειας ή τη γέννηση και μεγάλωμα των παιδιών; Περιέγραψε.» και αναλύοντας τις απαντήσεις των υποκειμένων έχουμε δεδομένα για διαφορετικές επιπτώσεις της ποιότητας ζωής τους στη δημιουργία σχέσης ή οικογένειας ή τη γέννηση και μεγάλωμα των παιδιών. Έτσι προέκυψε η παρακάτω κατηγοριοποίηση:

9.7.4.1. Επηρεάζει σχέση και οικογένεια που μπαίνουν σε δεύτερη μοίρα λόγω αδιοριστίας: Αναφέρεται στις περιπτώσεις που το υποκείμενο θεωρεί πως η ποιότητα ζωής του επηρεάζει, λόγω αδιοριστίας, τη σχέση και την οικογένεια καθώς μπαίνουν σε δεύτερη μοίρα. Στην κατηγορία αυτή αναφέρθηκαν 2 υποκείμενα (20%), 1 αναπληρωτή δάσκαλο (10%) και 1 αναπληρώτρια δασκάλα (10%). Μερικά χαρακτηριστικά παραδείγματα είναι τα ακόλουθα:

[...] είμαι και ανύπαντρη (γέλια) χωρίς σχέση κτλ. ...εεε... 100% έχει επηρεάσει όλο αυτό το κομμάτι γιατί κοιτούσα την εργασιακή ασφάλεια, σταθερότητα και μονιμότητα πρώτα και άφησα όλα τα υπόλοιπα πίσω για το οποίο έχω μετανιώσει. [...] να κοιτάξω να φτιάξω την προσωπική μου ζωή, να κάνω και παιδιά (ΓΚ1, Κλινική συνέντευξη 2, Ερ. 30 & 30α).

Σε ένα μικρό βαθμό θα έλεγα, διότι όλα αυτά τα χρόνια, πρέπει να το πω ότι η δημιουργία σχέσης και πολύ περισσότερο η οικογένεια, δεν ήταν στις άμεσες προτεραιότητές μου, οπότε δεν μπορώ να πω ότι το επηρέασε. (ΑΣ3, Κλινική συνέντευξη 2, Ερ. 30).

9.7.4.2. Επηρεάζει δημιουργία οικογένειας λόγω καθημερινής εργασίας: Αναφέρεται στις περιπτώσεις που το υποκείμενο θεωρεί πως η ποιότητα ζωής του επηρεάζει, λόγω καθημερινής εργασίας, τη δημιουργία οικογένειας (γέννηση παιδιού κλπ.). Στην κατηγορία αυτή αναφέρθηκαν 3 υποκείμενα (30%), 1 αναπληρωτή δάσκαλο (10%) και 2 αναπληρώτριες δασκάλες (20%). Μερικά χαρακτηριστικά παραδείγματα είναι τα ακόλουθα:

Θεωρώ ότι θα είναι πάρα πολύ δύσκολο γιατί όταν έχεις μάθει να δουλεύεις έστω και σ' αυτές τις συνθήκες και με αυτό το καθεστώς είναι πολύ δύσκολο μετά να το βάλεις σε δεύτερη μοίρα και να κάνεις οικογένεια. Μία φίλη μου που το επιχείρησε το έχει μετανιώσει. [...] Γιατί είναι όπως μάθεις. Όταν μάθεις να δουλεύεις, να ξυπνάς το πρωί, να πηγαίνεις στην τάξη στα παιδιά [...] ξαφνικά να πεις ότι τα παρατάω όλα και κλείνομαι στο σπίτι για να το παίξω νοικοκυρά και μάνα είναι πολύ δύσκολο. (ΓΚ1, Κλινική συνέντευξη 2, Ερ. 30β & 30γ).

[...] με τη δουλειά που έχουμε, εμένα μου φαίνεται αδιανόητο ότι θα κάνω κάποιο παιδί και θα τρέχουμε από δω και από κει και ότι δεν θα έχουμε κάποιον να το προσέχει, τουλάχιστον τους πρώτους μήνες της ζωής του. (ΓΑ2, Βιογραφική-αφηγηματική συνέντευξη, Ερ. 25).

[...] αλλιώς είναι να προσέχεις τον εαυτό σου και αλλιώς είναι να προσέχεις και ένα αβοήθητο πλάσμα. Μπορώ να πω ότι τα πρώτα χρόνια ήμουν πολύ κουρασμένος, τον

πρώτο καιρό μάλλον ήμουν πολύ κουρασμένος, γιατί το παιδί δεν κοιμότανε, όπως όλα τα παιδιά, δεν κοιμότανε τις ώρες που πρέπει να κοιμάται για να ξεκουραστεί ένας ενήλικας. (ΑΤ5, Βιογραφική-αφηγηματική συνέντευξη, Ερ. 5).

9.7.4.3. Επηρεάζει δημιουργία οικογένειας λόγω δυσκολιών αναπλήρωσης/συνθήκων διαβίωσης: Αναφέρεται στις περιπτώσεις που το υποκείμενο θεωρεί πως η ποιότητα ζωής του επηρεάζει, λόγω δυσκολιών αναπλήρωσης και συνθηκών διαβίωσης, τη δημιουργία οικογένειας. Στην κατηγορία αυτή αναφέρθηκαν 8 υποκείμενα (80%), 3 αναπληρωτές δάσκαλοι (30%) και 5 αναπληρώτριες δασκάλες (50%). Μερικά χαρακτηριστικά παραδείγματα είναι τα ακόλουθα:

[...] μπορείς να έχεις και παιδιά μαζί και να ‘σαι και αναπληρώτρια, αρκεί και ο σύντροφος σου όμως να σου σταθεί δίπλα σ’ αυτό. Γιατί να το κάνεις μόνη σου, να έχεις παιδί και να το μεγαλώνεις μόνη σου, όχι δε γίνεται σε καμία περίπτωση. [...] Άμα είσαι δηλαδή αναπληρώτρια σε νησί όπου δεν υπάρχει γιατρός, δεν υπάρχουν τα βασικά πράγματα, δεν είναι μόνο για σένα δύσκολα, είναι και για το ίδιο το παιδί, έτσι; Με μία μάνα που θα πηγαίνει κάθε χρόνο και σε άλλο μέρος, δεν είναι καλό για το ίδιο το παιδί (ΓΚ1, Κλινική συνέντευξη 2, Ερ. 30ε & 30στ).

Σε πάρα πολύ μεγάλο βαθμό, σε εξαιρετικά μεγάλο βαθμό. Ουσιαστικά η δουλειά μου ορίζει πάρα πολύ την οικογένειά μου, στο αν θα φτιάξω οικογένεια, πώς θα τη φτιάξω, πού θα τη φτιάξω, την ορίζει σε πάρα πολύ μεγάλο βαθμό. [...] Και για το παιδί. [...] Παραδείγματος χάρη, θα πρέπει να πάμε σε συγκεκριμένο μέρος, προκειμένου να φτιάξουν μία οικογένεια, δεν ξέρουμε αν θα μπορούσαμε να την φτιάξουμε εκεί πέρα την οικογένεια, αν θα στεριώναμε. Όπως είπα για την άδεια, αν θα μπορούσαμε να βρούμε κάποιο άτομο να το κρατάει, γιατί δεν θα είχαμε γνωστούς σε οποιοδήποτε μέρος πάμε, δεν μπορούμε να πιάσουμε κοντά στο δικό μας μέρος για να έχουμε γνωστούς και να είμαστε σίγουροι για το ποιος θα προσέχει το παιδί. [...] Η άδεια των αναπληρωτών είναι μέχρι δύο μήνες. (ΓΑ2, Κλινική συνέντευξη 2, Ερ. 30 – 30γ).

[...] για το μέλλον δεν μπορείς να κάνεις σχέδια... Αφού δεν έχεις σταθερότητα στη δουλειά, δεν έχεις σπίτι δεν μπορείς εύκολα να σκεφτείς πώς θα κάνω οικογένεια παιδιά και τα λοιπά, βάζεις άλλες προτεραιότητες. (ΑΑ4, Κλινική συνέντευξη 2, Ερ. 30).

Πάρα πολύ. Δηλαδή άμα συνεχιστεί αυτό το πράγμα, δεν θα μπορέσω να κάνω δεύτερο παιδί. Ενώ άμα διοριστώ, σίγουρα θα κάνω και άλλο παιδί, δεν υπάρχει περίπτωση. (ΑΤ5, Κλινική συνέντευξη 2, Ερ. 30).

Με έχει επηρεάσει και πιστεύω σε πολύ μεγάλο βαθμό, καθώς σε άλλη περίπτωση ίσως εγώ αυτή τη στιγμή να είχα οικογένεια και παιδιά. Ενώ τώρα ακόμη δεν μπορώ.. και, δυστυχώς, το νιώθω λίγο μακρινό όλο αυτό. (ΓΠ6, Κλινική συνέντευξη 2, Ερ. 30).

Για μένα η γέννηση και το μεγάλωμα των παιδιών είναι κάτι που δεν έχει περάσει από το μυαλό μου άμεσα ούτε αυτή τη στιγμή και είναι κάτι που το έχω και κάπως απαγορευτικά στον νου μου. Αυτό γιατί δεν νομίζω ότι θα μπορούσα να μεγαλώσω και να γεννήσω ένα παιδί, έχοντας μόνο τέσσερις μήνες σαν αναπληρώτρια άδεια από το σχολείο. Δεν νομίζω ότι θα μπορούσα να μεγαλώσω ένα παιδί, όντας εγώ στην Αθήνα για παράδειγμα, και οι γονείς μου που θα μπορούσαν να με βοηθήσουν ή οι γονείς του άντρα μου να βρίσκονται σε άλλη πόλη, οπότε να μην υπάρχει κάποιος δικός σου άνθρωπος να βοηθήσει και είναι ένα σενάριο αυτομάτως αρνητικό. Οπότε έχει επηρεάσει πάρα πολύ και δεν πρόκειται να κάνω άμεσα οικογένεια. (ΓΑ7, Κλινική συνέντευξη 2, Ερ. 30).

Μας δυσκολεύει που είμαστε σε μία πόλη που δεν έχουμε συγγενείς, είμαστε μόνοι μας δηλαδή. Ιδιαίτερα τα πρώτα χρόνια μας δυσκόλευε πάρα πολύ αυτό το πράγμα. Είναι πάρα

πολύ δύσκολο δηλαδή να αρρωσταίνει το παιδί σου και να μην έχεις κάποιον να στο φροντίσει, μία γιαγιά, έναν παππού. Αυτές είναι οι δυσκολίες πραγματικά δηλαδή. Αυτά. Τώρα γενικότερα προσπαθούμε να ανταπεξέλθουμε. (ΑΘ9, Κλινική συνέντευξη 2, Ερ. 30).

Πάρα πολύ, δεν το συζητώ. [...] Γιατί δεν μπορείς να πάρεις απόφαση να κάνεις οικογένεια και παιδιά, εφόσον είσαι σε αυτή την κατάσταση, που και οικονομικά δεν μπορείς ακόμα και τον εαυτό σου να συντηρήσεις και πόσο μάλλον να κάνεις και ένα παιδί, οικογένεια και παιδί και να το κουβαλάς σαν βαλίτσα στο χέρι. (ΓΓ10, Κλινική συνέντευξη 2, Ερ. 30 & 30α).

9.7.4.4. Επηρεάζει τη διατήρηση σχέσης/ δημιουργία οικογένειας λόγω απόστασης:

Αναφέρεται στις περιπτώσεις που το υποκείμενο θεωρεί πως η ποιότητα ζωής του επηρεάζει, λόγω απόστασης, τη διατήρηση σχέσης για καιρό και τη δημιουργία οικογένειας. Στην κατηγορία αυτή αναφέρθηκαν 7 υποκείμενα (70%), 2 αναπληρωτές δάσκαλοι (20%) και 5 αναπληρώτριες δασκάλες (50%). Μερικά χαρακτηριστικά παραδείγματα είναι τα ακόλουθα:

[...] είναι η πρώτη μεγάλη απόσταση που έχουμε περάσει και γι' αυτό δεν είμαι και εντελώς χαμογελαστή (ΓΚ1, Ιχνογραφικό έργο 1, Ερ. 2).

[...] μας βρήκε σε διαφορετικά μέρη, αυτόν στο Ρέθυμνο και εμένα στη Λακωνία [...] ήμουνα μακριά από τον άντρα μου και ήταν πολύ ψυχοφθόρο όλο αυτό. Ερχότανε κάθε... προσπαθούσε να έρθει, περίπου μία φορά το μήνα. Δε γινόταν βέβαια πάντα αυτό, μπορούσε να έρθει και μία φορά στους δύο μήνες κάποια φορά έτυχε (ΓΑ2, Βιογραφική-αφηγηματική συνέντευξη, Ερ. 13).

Πάρα πολύ... ε δύσκολα μπορείς να κρατήσεις μία σχέση από απόσταση για χρόνια ειδικά επειδή το είχα κάνει είχα πολύχρονη σχέση και μετά από 6-7 χρόνια δεν μπόρεσε να κρατήσει γιατί εγώ ήμουνα στη μία άκρη της Ελλάδας και αυτή ήταν στην άλλη άκρη της Ελλάδας δεν βλεπόμασταν ήταν δύσκολο να βρεθούμε και με τον καιρό έφθειρε. Έεε το σκεφτόμουν γιατί με όποιον και να σαι πρέπει οι συνθήκες να είναι ιδανικές δηλαδή να μπορεί να σε ακολουθήσει ή να κάνει το ίδιο επάγγελμα και να είσαι σχετικά κοντά στον πίνακα οπότε πάλι σε εισαγωγικά να σε ακολουθήσει (ΑΑ4, Κλινική συνέντευξη 2, Ερ. 30).

Σίγουρα η δουλειά μου ήταν ανασταλτικός παράγοντας για να προχωρήσω πιο γρήγορα, καθώς δημιουργούσε πολλά εμπόδια με την απόσταση. [...] όταν εγώ ήμουν στα νησιά όλα αυτά τα χρόνια λόγω της δουλειάς μου (ΓΠ6, Βιογραφική-αφηγηματική συνέντευξη, Ερ. 9).

[...] δεν γίνεται, αν βρεθώ σε ένα μέρος και γνωρίσω φίλους ή ακόμα και σύντροφο ζωής να παραμείνω μαζί του, ενώ δεν είμαι εκεί διορισμένη. Πρακτικά αυτό είναι λίγο δύσκολο και κάποια στιγμή θα έρχεται και η ρήξη και η φθορά. (ΓΑ7, Κλινική συνέντευξη 2, Ερ. 28α).

[...] η σχέση που είχα από το Ρέθυμνο συνέχισε να υπάρχει και αυτά τα χρόνια με απόσταση. Κάτι το οποίο ήταν αρκετά κουραστικό και αρκετά επίπονο θα έλεγα. [...] ήτανε ο χωρισμός με την κοπέλα που είχαμε σχέση, διότι και εκείνη βρέθηκε σε ένα πολύ μακρινό μέρος, οπότε η επικοινωνία και η επαφή ήταν σχεδόν αδύνατη. (ΑΣ8, Βιογραφική-αφηγηματική συνέντευξη, Ερ. 4 & 6).

Και αυτό πολύ. Έχει επηρεάσει. Δηλαδή δεν βλέπω το φίλο μου τόσο συχνά όσο θα ήθελα, ούτε μπορούμε να προχωρήσουμε σε κάτι πιο... Εφόσον εγώ είμαι κάθε χρόνο και σε άλλο μέρος. (ΓΓ10, Κλινική συνέντευξη 2, Ερ. 28).

9.7.4.5. Επηρεάζει την ψυχολογική στήριξη από τον/την σύντροφο λόγω απόστασης: Αναφέρεται στις περιπτώσεις που το υποκείμενο θεωρεί πως η ποιότητα ζωής του επηρεάζει, λόγω απόστασης, την ψυχολογική στήριξη από τον/την σύντροφο στις δυσκολίες και κατ' επέκταση και την ίδια τη σχέση. Στην κατηγορία αυτή αναφέρθηκαν 1 υποκείμενο (10%), 1 αναπληρωτή δάσκαλο (10%) και 0 αναπληρώτριες δασκάλες (0%). Μερικά χαρακτηριστικά παραδείγματα είναι τα ακόλουθα:

Ε εμείς είμαστε κοντά τρία χρόνια τα πρώτα δύο ήμασταν από μακριά [...] Επηρεάζε το ότι δεν ήμουν ποτέ να τη στηρίξω για παράδειγμα σε δύσκολες στιγμές της ή εγώ όταν είχα σκοτούρες με το σχολείο που ήμουν το ζόρικο (ΑΑ4, Κλινική συνέντευξη 2, Ερ. 30α).

9.7.4.6. Δεν επηρεάζει τη δημιουργία σχέσης: Αναφέρεται στις περιπτώσεις που το υποκείμενο θεωρεί πως η ποιότητα ζωής του δεν επηρεάζει τη δημιουργία σχέσης. Στην κατηγορία αυτή αναφέρθηκαν 1 υποκείμενο (10%), 1 αναπληρωτή δάσκαλο (10%) και 0 αναπληρώτριες δασκάλες (0%). Μερικά χαρακτηριστικά παραδείγματα είναι τα ακόλουθα:

Δεν επηρεάζει γιατί είσαι σε ένα μέρος τουλάχιστον για εννέα μήνες. Σίγουρα μπορείς να έχεις μία σχέση για 9 μήνες το λιγότερο. Από κει και πέρα δεν είναι λογικό να κάνεις μακροπρόθεσμα σχέδια. (ΑΣ8, Κλινική συνέντευξη 2, Ερ. 30α).

9.7.4.7. Δεν επηρεάζει την δημιουργία οικογένειας: Αναφέρεται στις περιπτώσεις που το υποκείμενο θεωρεί πως η ποιότητα ζωής του δεν επηρεάζει τη δημιουργία οικογένειας. Στην κατηγορία αυτή αναφέρθηκαν 2 υποκείμενα (20%), 2 αναπληρωτές δάσκαλοι (20%) και 0 αναπληρώτριες δασκάλες (0%). Μερικά χαρακτηριστικά παραδείγματα είναι τα ακόλουθα:

Δεν έχω σκεφτεί να κάνω άμεσα οικογένεια. Δεν έχω βρει ίσως το κατάλληλο άτομο, αλλά νομίζω ότι αν έβρισκα το κατάλληλο άτομο, δεν θα σκεφτόμουν τις συνθήκες εργασίας. Νομίζω ότι θα έκανα ότι περνάει από το χέρι μου για να κάνω αυτό που πραγματικά θέλω. (ΑΣ8, Κλινική συνέντευξη 2, Ερ. 30).

Η ποιότητα ζωής μου μέχρι στιγμής, δόξα τω Θεώ, τα μεγαλώνω χωρίς να έχει συμβεί κάτι που να είναι πολύ δύσκολο στο μέγαλωμα των παιδιών εννοώ. Προσπαθούμε να τα μεγαλώσουμε και σωστά. (ΑΘ9, Κλινική συνέντευξη 2, Ερ. 30).

9.7.4.8. Θετικό βίωμα παρελθόντος με νέα γνωριμία με σύντροφο ζωής: Αναφέρεται στις περιπτώσεις που το υποκείμενο αναφέρει τη θετική εμπειρία που είχε να γνωρίσει και να είναι ακόμη με έναν/μία σύντροφο, οπότε η ποιότητα ζωής του δεν το επηρέασε σε αυτό το κομμάτι. Στην κατηγορία αυτή αναφέρθηκαν 5 υποκείμενα (50%), 3 αναπληρωτές δάσκαλοι (30%) και 2 αναπληρώτριες δασκάλες (20%). Μερικά χαρακτηριστικά παραδείγματα είναι τα ακόλουθα:

Εκεί πέρα γνώρισα τον μελλοντικό μου άντρα [...] μέσα από όλα αυτά βγήκε κάτι πάρα πολύ καλό (ΓΑ2, Βιογραφική-αφηγηματική συνέντευξη, Ερ. 10).

Την θεωρώ σημαντική χρονιά γιατί από την μια πέρασα πολύ ωραία σε εκείνη τη χρονιά και από την άλλη γνώρισα την κοπέλα μου (ΑΑ4, Βιογραφική-αφηγηματική συνέντευξη, Ερ. 7).

Εκεί λίγο πριν το Αργίριο το καλοκαίρι γνώρισα τη γυναίκα μου. Λοιπόν και επιλέξαμε να πάμε στο Αργίριο, διότι το Αργίριο είχε βγάλει πολλά κενά, σαν νομός, η Αιτωλοακαρνανία βασικά και λέμε ας είμαστε κοντά (ΑΤ5, Βιογραφική-αφηγηματική συνέντευξη, Ερ. 5).

[...] ήταν η χρονιά που είχα ξεκινήσει τη σχέση που τώρα έχει καταλήξει σε γάμο και ήμουν ακόμη πιο γεμάτη σε όλα. (ΓΠ6, Βιογραφική-αφηγηματική συνέντευξη, Ερ. 1).

[...] τότε ξεκίνησε και μία μεγάλη σχέση της ζωής μου (ΑΣ8, Βιογραφική-αφηγηματική συνέντευξη, Ερ. 2).

9.7.4.9. Η θετική εμπειρία της συμβίωσης: Αναφέρεται στις περιπτώσεις που το υποκείμενο θεωρεί πως η ποιότητα ζωής του δεν επηρεάζει τη διατήρηση της σχέσης και δημιουργία οικογένειας όταν επιτυγχάνεται η συμβίωση. Στην κατηγορία αυτή αναφέρθηκαν 4 υποκείμενα (40%), 3 αναπληρωτές δάσκαλοι (30%) και 1 αναπληρώτρια δασκάλα (10%). Μερικά χαρακτηριστικά παραδείγματα είναι τα ακόλουθα:

Πιάσαμε ένα σπίτι μαζί, μείνανε μαζί. Όλο αυτό ήταν πολύ ωραίο. Αρχίσαμε να γνωρίζουμε περισσότερο ο ένας τον άλλον. [...] θεωρώ ότι από τότε που ήμασταν μαζί, άρχισα να βλέπω τελείως διαφορετικά τα πράγματα. Πρώτη φορά άρχισα να σκέφτομαι πολύ, το ότι είμαστε οι δυο μας ενώ πιο πριν σκεφτόμουνα πάρα πολύ τον εαυτό μου και το πώς θα επιβιώσω, το τι θα κάνω. [...] Η προτεραιότητά μας το πώς θα 'μαστε μαζί, το τι θα διαλέξουμε, έτσι ώστε να είμαστε οπωσδήποτε μαζί. (ΓΑ2, Βιογραφική-αφηγηματική συνέντευξη, Ερ. 17 & 21).

[...] λέμε ας είμαστε κοντά, γιατί είχαμε σκοπό να κάνουμε την οικογένειά μας. [...] έμεινε έγκυος και γέννησε προς τα τέλη της χρονιάς [...] Ξεκινάει το κεφάλαιο του διαλόγου με τη γυναίκα μου στο πού θα πάμε για να κατασταλάξουμε [...] υπήρχε και ο φόβος που άνοιξαν οι πίνακες για το πού θα δηλώσουμε, να είμαστε κάπου σίγουρα μαζί, για να κυλήσουν δύο-τρία χρόνια, το σκεφτήκαμε πολύ σοβαρά και είδαμε ότι τα περισσότερα κενά είναι στην Κρήτη, οπότε επιλέξαμε την Κρήτη σαν κεφάλαιο μόνιμης, ας πούμε, κατοικίας, για να είμαστε σίγουρα στο ίδιο μέρος. (ΑΤ5, Βιογραφική-αφηγηματική συνέντευξη, Ερ. 5).

Τότε για καλή μου τύχη, προσλήφθηκα στον ίδιο νομό με την κοπέλα με την οποία είχα σχέση, γιατί είναι και αυτή δασκάλα, οπότε περάσαμε στον ίδιο νόμο και επιδιώξαμε να μείνουμε μαζί και να υπηρετήσουμε στην ίδια σχολική μονάδα. [...] όσον αφορά την προσωπική ζωή, ήμουν ευχαριστημένος γιατί μοιραζόμουν τη ζωή μου με την κοπέλα που είχα σχέση τότε. (ΑΣ8, Βιογραφική-αφηγηματική συνέντευξη, Ερ. 5).

[...] η γυναίκα μου πήρε μετάθεση και ήρθε στη Θήβα και εγώ δήλωσα το μέρος αυτό ως αναπληρωτής. Ήρθαμε εδώ στη Θήβα, τότε ήμασταν παντρεμένοι αλλά δεν είχαμε παιδιά και από τότε που ήρθαμε στη Θήβα, η γυναίκα μου παρέμεινε εδώ, αφού εδώ είχε οργανική θέση, δεν την πήρε δεν την πήρε και εγώ δηλώνοντας κάθε χρόνο από το 2010, δηλαδή το Σεπτέμβριο μέχρι και σήμερα, δουλεύω στη Θήβα κάθε χρονιά. [...] Είμαστε αρκετά χρόνια μαζί και θα έλεγα καλά να είμαστε μαζί, υγιείς και ευτυχισμένοι. Είμαστε πολύ χαρούμενοι όλοι μας. (ΑΘ9, Βιογραφική-αφηγηματική συνέντευξη, Ερ. 1 & 3).

Στη συνέχεια, στον πίνακα 39 παρουσιάζουμε τα συγκεντρωτικά αποτελέσματα για τον τρόπο που η ποιότητα ζωής επηρεάζει τη δημιουργία σχέσης ή οικογένειας ή τη γέννηση και μεγάλωμα των παιδιών των υποκειμένων σε σχέση με το φύλο τους.

Πίνακας 39. Ποσοστά κατηγοριών που σχετίζονται με τον τρόπο που η ποιότητα ζωής επηρεάζει τη δημιουργία σχέσης ή οικογένειας ή τη γέννηση και μεγάλωμα των παιδιών των υποκειμένων της έρευνας σε σχέση με το φύλο τους.

ΚΑΤΗΓΟΡΙΕΣ	ΥΠΟΚΕΙΜΕΝΑ		ΣΥΝΟΛΟ
	ΑΝΑΠΛΗΡΩΤΕΣ ΔΑΣΚΑΛΟΙ	ΑΝΑΠΛΗΡΩΤΡΙΕΣ ΔΑΣΚΑΛΕΣ	
Επηρεάζει σχέση και οικογένεια που μπαίνουν σε δεύτερη μοίρα λόγω αδιοριστίας	1 (10%)	1 (10%)	2 (20%)
Επηρεάζει δημιουργία οικογένειας λόγω καθημερινής εργασίας	1 (10%)	2 (20%)	3 (30%)
Επηρεάζει δημιουργία οικογένειας λόγω δυσκολιών αναπλήρωσης/συνθήκων διαβίωσης	3 (30%)	5 (50%)	8 (80%)
Επηρεάζει τη διατήρηση σχέσης/ δημιουργία οικογένειας λόγω απόστασης	2 (20%)	5 (50%)	7 (70%)
Επηρεάζει την ψυχολογική στήριξη από τον/την σύντροφο λόγω απόστασης	1 (10%)	0 (0%)	1 (10%)
Δεν επηρεάζει τη δημιουργία σχέσης	1 (10%)	0 (0%)	1 (10%)
Δεν επηρεάζει την δημιουργία οικογένειας	2 (20%)	0 (0%)	2 (20%)
Θετικό βίωμα παρελθόντος με νέα γνωριμία με σύντροφο ζωής	3 (30%)	2 (20%)	5 (50%)
Η θετική εμπειρία της συμβίωσης	3 (30%)	1 (10%)	4 (40%)

Παρατηρώντας τον παραπάνω πίνακα διαπιστώνουμε ότι οι συμμετέχοντες στην έρευνα θεωρούν πως η ποιότητα ζωής τους επηρεάζει τη δημιουργία σχέσης ή οικογένειας ή τη γέννηση και μεγάλωμα παιδιών με τις κατηγορίες να διαμορφώνονται ως εξής: επηρεάζει σχέση και οικογένεια που μπαίνουν σε δεύτερη μοίρα λόγω αδιοριστίας, επηρεάζει δημιουργία οικογένειας λόγω καθημερινής εργασίας, επηρεάζει δημιουργία οικογένειας λόγω δυσκολιών αναπλήρωσης/συνθήκων διαβίωσης, επηρεάζει τη διατήρηση σχέσης/ δημιουργία οικογένειας λόγω απόστασης και επηρεάζει την ψυχολογική στήριξη από τον/την σύντροφο λόγω απόστασης. Αντίθετα, για κάποιους δεν επηρεάζει τη δημιουργία σχέσης και τη δημιουργία οικογένειας, ενώ κατά την αφήγηση κυρίως αναφέρθηκε και το θετικό βίωμα του παρελθόντος με νέα γνωριμία με σύντροφο ζωής ή η θετική εμπειρία της συμβίωσης με σύντροφο. Συγκεκριμένα το μεγαλύτερο ποσοστό, που είναι το 80%, αντρών και γυναικών με αναλογία 3 προς 5 υπέρ των γυναικών θεωρούν πως η ποιότητα ζωής τους επηρεάζει, λόγω δυσκολιών αναπλήρωσης και συνθηκών διαβίωσης, τη δημιουργία και διασφάλιση οικογένειας. Σε ένα μικρότερο ποσοστό, που είναι το 70%, κυρίως γυναικών με αναλογία 2 προς 5 υπέρ τους θεωρούν πως η ποιότητα ζωής τους επηρεάζει, λόγω απόστασης, τη διατήρηση σχέσης για καιρό και τη δημιουργία οικογένειας. Τα μισά άτομα της έρευνας (50%) αναφέρουν τη θετική

εμπειρία που είχαν να γνωρίσουν και να είναι ακόμη με έναν/μία σύντροφο, οπότε η ποιότητα ζωής τους δεν επηρέασε αρνητικά αυτό το κομμάτι της ζωής τους. Σε ένα μικρότερο ποσοστό, που είναι το 40%, κυρίως αντρών με αναλογία 3 προς 1 υπέρ τους θεωρούν πως η ποιότητα ζωής τους δεν επηρεάζει τη διατήρηση της σχέσης και τη δημιουργία οικογένειας όταν επιτυγχάνεται η συμβίωση του ζευγαριού. Μία τελευταία κατηγορία που αξίζει να αναφερθεί, αν και στο μικρό ποσοστό του 30%, είναι ότι τα υποκείμενα της έρευνας θεωρούν πως η ποιότητα ζωής τους επηρεάζει, λόγω καθημερινής εργασίας, τη δημιουργία οικογένειας (γέννηση και μεγάλωμα παιδιού κλπ.), αφού όπως έχει αναφερθεί και στο θεωρητικό μέρος η άδειες των αναπληρωτών είναι μόνο 2 μήνες πριν και 2 μήνες μετά τη γέννηση του παιδιού.

9.8. Σημαντικότερο για καλύτερη ποιότητα ζωής

Αφορά κυρίως υλικό που αντλήθηκε από την ερώτηση της συνέντευξης το τι θεωρούν σημαντικότερο για καλύτερη ποιότητα στη ζωή τους και αναλύοντας τις απαντήσεις των υποκειμένων έχουμε δεδομένα για διαφορετικές προτεραιότητες στην καλύτερη ποιότητα ζωής τους. Έτσι προέκυψε η παρακάτω κατηγοριοποίηση:

9.8.1. Σημαντικότερος ο μόνιμος διορισμός/εργασιακή σταθερότητα: Αναφέρεται στις περιπτώσεις που το υποκείμενο θεωρεί σημαντικότερο για καλύτερη ποιότητα ζωής τον μόνιμο διορισμό του και γενικότερα την σταθερότητα στον εργασιακό χώρο. Στην κατηγορία αυτή αναφέρθηκαν 9 υποκείμενα (90%), 4 αναπληρωτές δάσκαλοι (40%) και 5 αναπληρώτριες δασκάλες (50%). Μερικά χαρακτηριστικά παραδείγματα είναι τα ακόλουθα:

Ο μόνιμος διορισμός. (ΓΚ1, Κλινική συνέντευξη 2, Ερ. 31).

[...] το εργασιακό, γιατί όλα τα άλλα μου πάνε πάρα πολύ καλά. (ΓΑ2, Κλινική συνέντευξη 2, Ερ. 31α).

[...] μία σταθερότητα στην δουλειά. Αυτό. Όχι κάτι άλλο. Αυτό μόνο. Δεν έχω κανένα παράπονο από κάποιον η κάτι ότι θα με βοηθούσε καλύτερα. Οπότε μία μονιμότητα στο εργασιακό πεδίο. (ΑΣ3, Κλινική συνέντευξη 2, Ερ. 31).

Να διοριστώ. Να διοριστώ... Ε ναι αυτό άμα διοριστώ ξέρεις ότι θα κάνεις ένα πλάνο ζωής ας πούμε, ξέρεις που θα είσαι τα επόμενα χρόνια, μπορείς να οργανώσεις τη ζωή σου να κάνεις σχέδια.[...] και να μου δώσουν αύξηση... να μου δώσουν ένα μισθό το έπαιρνα ας πούμε τα πρώτα χρόνια για να έχω και εγώ λιγότερες έννοιες στο κεφάλι μου. Να μην αγχώνομαι για το... να μπορώ να βρω ένα σπίτι της προκοπής το οποίο άμα θα χρειάζεται να δώσω λίγα παραπάνω θα τα δώσω γιατί θα μπορώ να βγω... Ε αυτό να διοριστώ και να έχω έναν μισθό που θα μου εξασφαλίσει μία καλύτερη ζωή, καθημερινότητα. (ΑΑ4, Κλινική συνέντευξη 2, Ερ. 31 & 31α).

Ο διορισμός. Αυτός σίγουρα θα βοηθούσε 100%. (ΑΤ5, Κλινική συνέντευξη 2, Ερ. 31).

Να υπάρχει σταθερότητα στη ζωή μου, να ξέρω πού θα βρίσκομαι κάθε χρόνο, σε ποιο μέρος, τι δυσκολίες θα έχω περίπου να αντιμετωπίσω. Αυτό πιστεύω ότι θα με βοηθούσε να οργανώσω καλύτερα τη ζωή μου, να περνάω ακόμη καλύτερα και να έχω, λοιπόν, μια καλή ποιότητα ζωής. (ΓΠ6, Κλινική συνέντευξη 2, Ερ. 31).

[...] η σταθερή βάση εργασίας (ΓΑ7, Κλινική συνέντευξη 2, Ερ. 31).

Θα με βοηθούσε το να ήμουν μόνιμος καταρχήν. (ΑΘ9, Κλινική συνέντευξη 2, Ερ. 31).

Το βασικότερο που θα μπορούσα να σκεφτώ τώρα είναι να έχω μία πιο σταθερή δουλειά (ΓΓ10, Κλινική συνέντευξη 2, Ερ. 31).

9.8.2. Σημαντικότερος ο σταθερός τύπος διαμονής / ζωής: Αναφέρεται στις περιπτώσεις που το υποκείμενο θεωρεί σημαντικότερο για καλύτερη ποιότητα ζωής τον σταθερό τύπο διαμονής και ζωής. Στην κατηγορία αυτή αναφέρθηκαν 3 υποκείμενα (30%), 1 αναπληρωτή δάσκαλο (10%) και 2 αναπληρώτριες δασκάλες (20%). Μερικά χαρακτηριστικά παραδείγματα είναι τα ακόλουθα:

Η σταθερή βάση ζωής [...] Σταθερός τύπος διαμονής. (ΓΑ7, Κλινική συνέντευξη 2, Ερ. 31).

Θα με βοηθούσε το να ήμουν στον τόπο μου, να είχαμε βοήθεια είτε από τα πεθερικά μου είτε από τους γονείς μου. (ΑΘ9, Κλινική συνέντευξη 2, Ερ. 31).

[...] να είμαι σε ένα σταθερό μέρος. (ΓΓ10, Κλινική συνέντευξη 2, Ερ. 31).

9.8.3. Σημαντικότερη η δημιουργία σχέσης: Αναφέρεται στις περιπτώσεις που το υποκείμενο θεωρεί σημαντικότερο για καλύτερη ποιότητα ζωής τη δημιουργία σχέσης. Στην κατηγορία αυτή αναφέρθηκαν 1 υποκείμενο (10%), 1 αναπληρωτή δάσκαλο (10%) και 0 αναπληρώτριες δασκάλες (0%). Μερικά χαρακτηριστικά παραδείγματα είναι τα ακόλουθα:

Αυτή τη στιγμή νιώθω καλυμμένος από τις συνθήκες ζωής μου. Ίσως να μου έλειπε μία σύντροφος, αλλά δεν είμαι σίγουρος για αυτό. (ΑΣ8, Κλινική συνέντευξη 2, Ερ. 31).

9.8.4. Σημαντικότερος ο καλός μισθός: Αναφέρεται στις περιπτώσεις που το υποκείμενο θεωρεί σημαντικότερο για καλύτερη ποιότητα ζωής τον καλό μισθό ή γενικότερα τα πολλά χρήματα. Στην κατηγορία αυτή αναφέρθηκαν 2 υποκείμενα (20%), 1 αναπληρωτή δάσκαλο (10%) και 1 αναπληρώτρια δασκάλα (10%). Μερικά χαρακτηριστικά παραδείγματα είναι τα ακόλουθα:

Θα με βοηθούσε το να είχαμε πιο καλούς μισθούς, που να μας κάλυπταν όλες τις ανάγκες μας. (ΑΘ9, Κλινική συνέντευξη 2, Ερ. 31).

Η τύχη, να κερδίσω το Λόττο (γέλια) (ΓΑ2, Κλινική συνέντευξη 2, Ερ. 31).

Στη συνέχεια, στον πίνακα 40 παρουσιάζουμε τα συγκεντρωτικά αποτελέσματα για το σημαντικότερο προς την καλύτερη ποιότητα ζωής των υποκειμένων σε σχέση με το φύλο τους.

Πίνακας 40. Ποσοστά κατηγοριών που σχετίζονται με το σημαντικότερο προς την καλύτερη ποιότητα ζωής των υποκειμένων της έρευνας σε σχέση με το φύλο τους.

ΚΑΤΗΓΟΡΙΕΣ	ΥΠΟΚΕΙΜΕΝΑ		ΣΥΝΟΛΟ
	ΑΝΑΠΛΗΡΩΤΕΣ ΔΑΣΚΑΛΟΙ	ΑΝΑΠΛΗΡΩΤΡΙΕΣ ΔΑΣΚΑΛΕΣ	
Σημαντικότερος ο μόνιμος διορισμός/εργασιακή σταθερότητα	4 (40%)	5 (50%)	9 (90%)
Σημαντικότερος ο σταθερός τύπος διαμονής / ζωής	1 (10%)	2 (20%)	3 (30%)
Σημαντικότερη η δημιουργία σχέσης	1 (10%)	0 (0%)	1 (10%)
Σημαντικότερος ο καλός μισθός	1 (10%)	1 (10%)	2 (20%)

Παρατηρώντας τον παραπάνω πίνακα διαπιστώνουμε ότι τα υποκείμενα της έρευνας θεωρούν πως το σημαντικότερο για την καλύτερη ποιότητα ζωής των ίδιων είναι ο μόνιμος διορισμός/εργασιακή σταθερότητα, ο σταθερός τόπος διαμονής / ζωής, η δημιουργία σχέσης και ο καλός μισθός. Συγκεκριμένα το μεγαλύτερο ποσοστό, που είναι το 90%, αντρών και γυναικών θεωρούν ως σημαντικότερο για καλύτερη ποιότητα ζωής τον μόνιμο διορισμό τους και γενικότερα την σταθερότητα στον εργασιακό χώρο. Σε ένα πολύ μικρότερο ποσοστό, που είναι το 30%, αντρών και γυναικών θεωρούν σημαντικότερο για την καλύτερη ποιότητα ζωής τους τον σταθερό τόπο διαμονής και την γενικότερη σταθερότητα στη ζωή τους. Στο μικρό ποσοστό του 20% συναντάμε τον καλό μισθό που θα ήθελαν οι συμμετέχοντες για να έχουν καλύτερη ποιότητα ζωής. Σαφώς όλες οι απαντήσεις τους προέκυψαν κυρίως από αυτό που τους λείπει περισσότερο ή αλλιώς αυτό για το οποίο έχουν κακή ποιότητα ζωής, που προέρχεται από το γεγονός του μη μόνιμου διορισμού τους.

9.9. Μόνιμος διορισμός

Σε αυτό το υποκεφάλαιο θα παρουσιαστεί ο μόνιμος διορισμός από τη ματιά των υποκειμένων της έρευνας μέσα από δύο ειδών έργα: (α) από την ημιδομημένη κλινική συνέντευξη 2 των υποκειμένων και (β) από το ιχνογραφικό έργο 3 κάθε υποκειμένου για τον τρόπο που βιώνει την ποιότητα της ζωής του ως αναπληρωτής/τρια δάσκαλος/α. Από την ανάλυση περιεχομένου των συνεντεύξεων και των ιχνογραφημάτων των υποκειμένων, διακρίναμε τις κατηγορίες και υποκατηγορίες που περιγράφονται παρακάτω.

9.9.1. Προσωπικά κίνητρα διορισμού: Αφορά κυρίως υλικό που αντλήθηκε από την ερώτηση της συνέντευξης «Ποια είναι τα προσωπικά σου κίνητρα, για τα οποία θέλεις να διοριστείς;» και αναλύοντας τις απαντήσεις τους έχουμε δεδομένα για πολλά διαφορετικά κίνητρα, άλλοτε γενικότερα και άλλοτε καθαρά προσωπικά. Για κάθε άγχος που αναφέρει το υποκείμενο ρωτήθηκε και απάντησε ανάλογα στην ερώτηση: «Πόσο συχνά σου συμβαίνει και από που καταλαβαίνεις ότι έχεις άγχος;» Έτσι προέκυψε η παρακάτω κατηγοριοποίηση και πλήρης ανάλυση:

9.9.1.1. Η εργασιακή ασφάλεια/ καλή ψυχολογία ως κίνητρο διορισμού: Αναφέρεται στις περιπτώσεις που το υποκείμενο αναφέρει την εργασιακή ασφάλεια που θα του επιφέρει και καλή ψυχολογία ως προσωπικό κίνητρο διορισμού. Στην κατηγορία αυτή αναφέρθηκαν 7 υποκείμενα (70%), 3 αναπληρωτές δάσκαλοι (30%) και 4 αναπληρώτριες δασκάλες (40%). Μερικά χαρακτηριστικά παραδείγματα είναι τα ακόλουθα:

[...] υπάρχει σταθερότητα, ασφάλεια και ότι βρέξει χιονίσει, όπως λέει ο πατέρας μου, έχεις ένα σταθερό εισόδημα και μία βάση. (ΓΚ1, Κλινική συνέντευξη 2, Ερ. 32).

Η σταθερότητα, το ότι έχεις ασφάλεια συνέχεια, προσωπικά για μένα με... μου είναι σημαντικό λόγω του προβλήματος υγείας που είχα... Οπότε γνωρίζω ότι ανά πάσα στιγμή αν χρειαστώ κάτι θα έχω ένα... μία ασφάλεια για το νοσοκομείο που θα με καλύψει (ΑΑ4, Κλινική συνέντευξη 2, Ερ. 32).

[...] εργασιακό - οικονομικό περιβάλλον πιο σταθερό, ασφάλεια ψυχολογική. (ΑΤ5, Κλινική συνέντευξη 2, Ερ. 32α).

[...] να αποκτήσουμε πια μία μονιμότητα και μία σταθερότητα όπως μας αρμόζει πλέον μετά από τόσα χρόνια που έχουμε να αναπληρώσει τα σχολεία και τους εαυτούς μας. (ΓΠ6, Κλινική συνέντευξη 2, Ερ. 32).

Αυτά και η περίπτωση διορισμού θα επέφερε μία ηρεμία που θα μπορούσα μετά να λειτουργήσω και εγώ καλύτερα σαν άτομο (ΓΑ7, Κλινική συνέντευξη 2, Ερ. 32α).

Όχι δεν θα το έλεγα. [...] Καταρχήν να κάνω επιτέλους πραγματικότητα, για όλη μου τη ζωή να κάνω αυτό που αγαπώ. Αυτό είναι το πιο σημαντικό. Να τα καταφέρω δηλαδή και προσωπικά. Θα έλεγα και νούμερο δύο, να κερδίσουμε αυτό το στοίχημα και να κερδίσουμε αυτόν τον αγώνα που τα τελευταία χρόνια έχουμε ξεκινήσει ως αναπληρωτές και προσωπικά, γιατί και εγώ αγωνίζομαι μαζί με τους συναδέλφους μου, ώστε να τον κερδίσουμε αυτό τον αγώνα. (ΑΘ9, Κλινική συνέντευξη 2, Ερ. 32 & 32α).

Και στο ψυχολογικό κομμάτι θα με βοηθήσει σίγουρα. (ΓΓ10, Κλινική συνέντευξη 2, Ερ. 32α).

9.9.1.2. Το σταθερό μέρος/σχολείο που επιθυμεί ως κίνητρο διορισμού: Αναφέρεται στις περιπτώσεις που το υποκείμενο αναφέρει το σταθερό μέρος/σχολείο που επιθυμεί ως προσωπικό κίνητρο διορισμού. Στην κατηγορία αυτή αναφέρθηκαν 7 υποκείμενα (70%), 4 αναπληρωτές δάσκαλοι (40%) και 3 αναπληρώτριες δασκάλες (30%). Μερικά χαρακτηριστικά παραδείγματα είναι τα ακόλουθα:

Το ότι δεν αλλάζει συνεχώς από δω και από κει, είσαι σε ένα συγκεκριμένο μέρος, οπότε δεν χρειάζεται κάθε χρόνο να προσαρμόζεσαι σε νέες καταστάσεις. Και ότι έχεις την ασφάλεια για το μέλλον, ότι δεν έχεις να ανησυχείς για το αν θα έχεις του χρόνου δουλειά ή δεν θα έχεις (ΓΑ2, Κλινική συνέντευξη 2, Ερ. 32).

Θα έχω τη δυνατότητα να είμαι σε ένα σχολείο που θα θέλω και θα το έχω επιλέξει, σε μέρος που θα θέλω. Αυτά είναι τα θετικά για εμένα. (ΑΣ3, Κλινική συνέντευξη 2, Ερ. 32α).

Θα 'μαι σταθερά σε ένα μέρος εκτός αν επιλέξω εγώ ο ίδιος να πάω αλλού (ΑΑ4, Κλινική συνέντευξη 2, Ερ. 32).

Τόπο διαμονής (ΑΤ5, Κλινική συνέντευξη 2, Ερ. 32α).

[...] ένα σταθερό μέρος, να μη μετακινούμαι συνεχώς (ΓΠ6, Κλινική συνέντευξη 2, Ερ. 32β).

Εργασιακά το πρώτο μου κίνητρο είναι ότι θα ήθελα να διοριστώ σε ένα σχολείο και να μείνω εκεί, για να έχω την ίδια τάξη δύο συνεχόμενες χρονιές. Γιατί δουλεύω 10 χρόνια και αυτό δεν έχει τύχει στη ζωή μου ποτέ. Οπότε ό, τι χτίζω σαν δασκάλα την μία χρονιά, αυτομάτως γκρεμίζεται την επόμενη και ότι έχει χτίσει ο προηγούμενος, το γκρεμίζω εγώ πηγαίνοντας. Τώρα σε προσωπικό επίπεδο Θα ήθελα πάρα πολύ μια σταθερή βάση. (ΓΑ7, Κλινική συνέντευξη 2, Ερ. 32).

Ο διορισμός προσφέρει σταθερό τόπο κατοικίας (ΑΣ8, Κλινική συνέντευξη 2, Ερ. 32).

9.9.1.3. Τα δικαιώματα ως κίνητρο διορισμού: Αναφέρεται στις περιπτώσεις που το υποκείμενο αναφέρει τα δικαιώματα ως προσωπικό κίνητρο διορισμού (άδειες κλπ.). Στην κατηγορία αυτή αναφέρθηκαν 3 υποκείμενα (30%), 1 αναπληρωτή δάσκαλο (10%) και 2 αναπληρώτριες δασκάλες (20%). Μερικά χαρακτηριστικά παραδείγματα είναι τα ακόλουθα:

Το ότι έχεις πάρα πολλά δικαιώματα, συγκριτικά με τώρα που είμαι αναπληρώτρια. (ΓΑ2, Κλινική συνέντευξη 2, Ερ. 32).

[...] έχεις περισσότερα δικαιώματα, για παράδειγμα επιμορφωτικές άδειες σε κάποιες περιπτώσεις, άδεια ανατροφής οι γυναίκες και οι άντρες, οι γυναίκες πιο πολύ άδειες στην εγκυμοσύνη. [...] Για μένα θα έχω ως πούμε το δικαίωμα να πάρω μία άδεια για να κάνω ένα δεύτερο μεταπτυχιακό ή διδακτορικό. Θα έχω τη δυνατότητα αν μου συμβεί κάτι και σε σχέση με το πρόβλημά μου να κάνω χρήση πολλών ημερών αναρρωτικής άδειας, που τώρα δεν μπορώ να κάνω. (ΑΣ3, Κλινική συνέντευξη 2, Ερ. 32 & 32α).

[...] να έχουμε τα ίδια δικαιώματα που έχουν οι μόνιμοι εκπαιδευτικοί. [...] Κυρίως να μας συμπεριφέρονται έτσι όπως μας αρμόζει και να έχουμε τα δικαιώματα που μας αρμόζουν και μας ταιριάζουν. (ΓΠ6, Κλινική συνέντευξη 2, Ερ. 32β & 32γ).

9.9.1.4. Η εξέλιξη ως κίνητρο διορισμού: Αναφέρεται στις περιπτώσεις που το υποκείμενο αναφέρει την δυνατότητα να εξελιχθεί ή να γίνει στέλεχος εκπαίδευσης ως προσωπικό κίνητρο διορισμού. Στην κατηγορία αυτή αναφέρθηκαν 3 υποκείμενα (30%), 2 αναπληρωτές δάσκαλοι (20%) και 1 αναπληρώτρια δασκάλα (10%). Μερικά χαρακτηριστικά παραδείγματα είναι τα ακόλουθα:

Θα έχω τη δυνατότητα να διεκδικήσω κάποια θέση στελέχους στην εκπαίδευση, που τώρα δεν μπορώ να κάνω. (ΑΣ3, Κλινική συνέντευξη 2, Ερ. 32α).

Ναι ωραία. Εγώ επειδή θεωρώ και επειδή μου έχουν πει και άλλοι, έχω ηγετικές ικανότητες και θέλω να κάνω ένα μεταπτυχιακό, το οποίο θα έχει αντίκρισμα όμως πάνω στην εκπαιδευτική ηγεσία και διοίκηση, θέλουμε όταν και αν με το κάλο διοριστώ, να υπηρετήσω την υπηρεσία από τη διοίκηση. Είτε από τη διεύθυνση ενός σχολείου, είτε από την γραφειοκρατική διοίκηση. Είμαι συνειδητοποιημένος σε αυτό, δεν θέλω να το κάνω τώρα που είμαι αναπληρωτής, γιατί δεν θέλω να ξοδέψω χωρίς αντίκρισμα, μπορεί να είναι χωρίς αντίκρισμα αυτά τα χρήματα. Ούτε θέλω να κάνω ένα μεταπτυχιακό, απλά για να έχω ένα μεταπτυχιακό. Θέλω συνειδητοποιημένα να το κάνω για να φτάσω σε αυτή τη βαθμίδα, σε αυτή την εξέλιξη στην πρωτοβάθμια εκπαίδευση. (ΑΤ5, Κλινική συνέντευξη 2, Ερ. 32).

[...] να πραγματοποιήσω και περισσότερες σπουδές. Να μην έχω αυτό το άγχος ότι κάνω μεταπτυχιακό, γιατί μπορεί να το χρειαστώ, αλλά να κάνω ένα μεταπτυχιακό γιατί όντως θέλω να το κάνω και κάνω και μία δεύτερη σχολή, γιατί πραγματικά θέλω να ακολουθήσω και κάτι άλλο και επιμορφώνομαι πάνω στη δουλειά μου. (ΓΑ7, Κλινική συνέντευξη 2, Ερ. 32α).

9.9.1.5. Τα οικονομικά ως κίνητρο διορισμού: Αναφέρεται στις περιπτώσεις που το υποκείμενο αναφέρει τα οικονομικά ως προσωπικό κίνητρο διορισμού. Στην κατηγορία αυτή αναφέρθηκαν 3 υποκείμενα (30%), 2 αναπληρωτές δάσκαλοι (20%) και 1 αναπληρώτρια δασκάλα (10%). Μερικά χαρακτηριστικά παραδείγματα είναι τα ακόλουθα:

[...] θα πληρώνομαι και το καλοκαίρι οπότε δεν θα έχω άγχος μη γίνει κάτι και δεν μπορώ να πληρώσω το ενοίκιο, να έχω να ταΐσω την οικογένειά μου (ΑΑ4, Κλινική συνέντευξη 2, Ερ. 32).

[...] σταθερό μισθό (ΑΣ8, Κλινική συνέντευξη 2, Ερ. 32).

Να είμαι καλύτερα και οικονομικά (ΓΓ10, Κλινική συνέντευξη 2, Ερ. 32α).

9.9.1.6. Η οικογένεια ως κίνητρο διορισμού: Αναφέρεται στις περιπτώσεις που το υποκείμενο αναφέρει την δημιουργία οικογένειας ως προσωπικό κίνητρο διορισμού. Στην κατηγορία αυτή αναφέρθηκαν 3 υποκείμενα (30%), 1 αναπληρωτή δάσκαλο (10%) και 2 αναπληρώτριες δασκάλες (20%). Μερικά χαρακτηριστικά παραδείγματα είναι τα ακόλουθα:

Σχεδόν όχι απαραίτητη προϋπόθεση, αλλά είναι μία προϋπόθεση να μπορέσει κάποιος από τους δυο μας να διοριστεί, έτσι ώστε να μπορούμε, να είναι πιο εύκολο να πάρουμε κάποια άδεια για τους πρώτους μήνες ζωής του παιδιού, όχι τίποτα άλλο, γιατί δυστυχώς δεν θα μπορέσουμε να έχουμε βοήθεια από τους γονείς μας, ούτε ο ένας ούτε ο άλλος γιατί δουλεύουνε. (ΓΑ2, Βιογραφική-αφηγηματική συνέντευξη, Ερ. 25).

[...] θα μπορώ να κάνω οικογένεια και θα μαι πιθανόν πιο κοντά στην οικογένειά μου πιθανόν κάποια στιγμή όχι αμέσως (ΑΑ4, Κλινική συνέντευξη 2, Ερ. 32).

Ότι είμαι σε μία ηλικία που θέλω να κάνω οικογένεια. Το βασικότερο αυτό είναι. (ΓΓ10, Κλινική συνέντευξη 2, Ερ. 32).

9.9.1.7. Κοντά στο πατρικό: Αναφέρεται στις περιπτώσεις που το υποκείμενο αναφέρει τη ζωή στο πατρικό σπίτι ως προσωπικό κίνητρο διορισμού. Στην κατηγορία αυτή αναφέρθηκαν 1 υποκείμενο (10%), 1 αναπληρωτή δάσκαλο (10%) και 0 αναπληρώτριες δασκάλες (0%). Μερικά χαρακτηριστικά παραδείγματα είναι τα ακόλουθα:

[...] φυσικά ότι θα μπορώ να βλέπω και να είμαι κοντά στο σπίτι μου, να έχω την επιλογή εγώ, να βλέπω φίλους, γνωστούς... (ΑΤ5, Κλινική συνέντευξη 2, Ερ. 32α).

Στη συνέχεια, στον πίνακα 41 παρουσιάζουμε τα συγκεντρωτικά αποτελέσματα για τα κίνητρα διορισμού των υποκειμένων σε σχέση με το φύλο τους.

Πίνακας 41. Ποσοστά κατηγοριών που σχετίζονται με τα κίνητρα διορισμού των υποκειμένων της έρευνας σε σχέση με το φύλο τους.

ΚΑΤΗΓΟΡΙΕΣ	ΥΠΟΚΕΙΜΕΝΑ		ΣΥΝΟΛΟ
	ΑΝΑΠΛΗΡΩΤΕΣ ΔΑΣΚΑΛΟΙ	ΑΝΑΠΛΗΡΩΤΡΙΕΣ ΔΑΣΚΑΛΕΣ	
Η εργασιακή ασφάλεια/ καλή ψυχολογία ως κίνητρο διορισμού	3 (30%)	4 (40%)	7 (70%)
Το σταθερό μέρος/σχολείο που επιθυμεί ως κίνητρο διορισμού	4 (40%)	3 (30%)	7 (70%)
Τα δικαιώματα ως κίνητρο διορισμού	1 (10%)	2 (20%)	3 (30%)
Η εξέλιξη ως κίνητρο διορισμού	2 (20%)	1 (10%)	3 (30%)
Τα οικονομικά ως κίνητρο διορισμού	2 (20%)	1 (10%)	3 (30%)
Η οικογένεια ως κίνητρο διορισμού	1 (10%)	2 (20%)	3 (30%)
Κοντά στο πατρικό	1 (10%)	0 (0%)	1 (10%)

Παρατηρώντας τον παραπάνω πίνακα διαπιστώνουμε ότι εκείνα τα στοιχεία, τα υποκείμενα της έρευνας έχουν ως καθαρά προσωπικό κίνητρο για τον μόνιμο διορισμό τους, είναι η εργασιακή ασφάλεια/ καλή ψυχολογία, το σταθερό μέρος/σχολείο που επιθυμεί, τα εργασιακά δικαιώματα, η επαγγελματική εξέλιξη, τα οικονομικά, η οικογένεια και η ζωή ή εργασία κοντά στο πατρικό. Συγκεκριμένα το μεγαλύτερο ποσοστό, που είναι το 70%, αντρών και γυναικών αναφέρουν την εργασιακή ασφάλεια που θα τους επιφέρει και καλή ψυχολογία ως προσωπικό κίνητρο διορισμού, ενώ ένα όμοιο ποσοστό των συμμετεχόντων αναφέρουν το σταθερό μέρος ή σχολείο που επιθυμούν ως προσωπικό κίνητρο διορισμού. Σε ένα πολύ μικρότερο ποσοστό, που είναι το 30%, αντρών και γυναικών έχουμε 4 διαφορετικά προσωπικά κίνητρα για τον διορισμό τους που είναι τα ακόλουθα: (α) τα εργασιακά δικαιώματα όπως οι άδειες κ.ά., (β) η δυνατότητα να εξελιχθούν ή να γίνουν στελέχη εκπαίδευσης, (γ) η καλύτερη κατάσταση στα οικονομικά τους και (δ) η δημιουργία οικογένειας.

9.9.2. Ο διορισμός ως δεδομένος/ υποχρέωση του κράτους: Αφορά κυρίως υλικό που αντλήθηκε από την ερώτηση της συνέντευξης «Γιατί θεωρείς δεδομένο, αν το θεωρείς, ότι κάποια στιγμή θα επέλθει ο μόνιμος διορισμός σου;» και αναλύοντας τις απαντήσεις τους των υποκειμένων αντιλαμβανόμαστε πως οι αναπληρωτές δεν το θεωρούν δεδομένο πλέον ότι θα γίνει αλλά πως είναι υποχρέωση του κράτους να τους διορίσει. Έτσι προέκυψε η παρακάτω κατηγοριοποίηση:

9.9.2.1. Ο διορισμός ως υποχρέωση του κράτους για ανταμοιβή της πολυετούς προσφοράς: Αναφέρεται στις περιπτώσεις που το υποκείμενο θεωρεί τον διορισμό του υποχρέωση του κράτους για ανταμοιβή της πολυετούς προσφοράς του. Στην κατηγορία αυτή αναφέρθηκαν 9 υποκείμενα (90%), 5 αναπληρωτές δάσκαλοι (50%) και 4 αναπληρώτριες δασκάλες (40%). Μερικά χαρακτηριστικά παραδείγματα είναι τα ακόλουθα:

[...] γιατί οφείλει το κράτος να μας διορίσει... δε μπορεί να σε χρησιμοποιεί 10-11 χρόνια και ξαφνικά να σου πει ότι δεν είσαι χρήσιμος... (ΓΚ1, Κλινική συνέντευξη 2, Ερ. 33).

Το θεωρώ δεδομένο, διότι εντάξει έχω προσφέρει πολλά χρόνια μακριά από το σπίτι μου. (ΑΣ3, Κλινική συνέντευξη 2, Ερ. 33α).

[...] γιατί πιστεύω ότι κάποια στιγμή θα καταλάβουν ότι δεν γίνεται άλλο ο άλλος να είναι 45 χρονών και να γυρνάει την Ελλάδα πρέπει να συνειδητοποιήσουν ότι πρέπει να σε βοηθήσουν να φτιάξεις τη ζωή σου οπότε έχοντας όλα αυτά πιστεύω ελπίζω ότι θα γίνει... (ΑΑ4, Κλινική συνέντευξη 2, Ερ. 33β).

Νομίζω ότι τα 10 χρόνια που δουλεύουμε, το ένα τρίτο στην τάξη είμαστε. Δεν μπορεί κανείς αυτά να τα σβήσει, να τα αφαιρέσει. Είναι πολύ άδικο να επικαλεστεί οτιδήποτε άλλο. Είναι μία δεκαετία, δεν είναι 10 μήνες. [...] νομίζω 10 χρόνια κάνεις μία εργασία, πρέπει να ανταμειφθείς οποιοσδήποτε και αν είσαι. (ΑΤ5, Κλινική συνέντευξη 2, Ερ. 25α & 33).

Προσωπικά θεωρώ ότι έχω προσπαθήσει πάρα πολύ, καθώς έχω ξοδέψει αρκετά χρήματα και κόπο για να αποκτήσω κάποια πτυχία και μεταπτυχιακά και θεωρώ ότι πρέπει και σε αυτό το κομμάτι να ανταμειφτώ. [...] Θεωρώ ότι αυτό πρέπει να συμβεί όταν φτάνεις να αναπληρώνεις πολλά χρόνια τον ίδιο σου τον εαυτό. (ΓΠ6, Κλινική συνέντευξη 2, Ερ. 32α & 33).

Από τη μία το θεωρώ δεδομένο, γιατί θέλω να πιστεύω ότι κάποια στιγμή θα δικαιωθεί όλος ο κόπος, ο κόπος αυτών των χρόνων.[...] θέλω να πιστεύω ότι θα δικαιωθούμε και θα διοριστούμε κάποια στιγμή ή όσο το δυνατόν συντομότερα. (ΓΑ7, Κλινική συνέντευξη 2, Ερ. 33).

Μπορεί όλη αυτή η προϋπηρεσία που έχουμε, τελικά να μην εκτιμηθεί από την πολιτεία και το κράτος. Δεν το ξέρουμε αυτό. (ΑΣ8, Κλινική συνέντευξη 2, Ερ. 33).

Ελπίζω όλη αυτή η προσφορά τόσων χιλιάδων αναπληρωτών να εκτιμηθεί, όπως πρέπει να εκτιμηθεί. (ΑΣ8, Βιογραφική-αφηγηματική συνέντευξη, Ερ. 12).

Δεν μπορεί να έχω δώσει 10 χρόνια από τη ζωή μου, κάνοντας μάθημα σε μαθητές, προσφέροντας- μεγαλώνοντας αυτά τα παιδιά και δίνοντας τον καλύτερό μου εαυτό και κάποια στιγμή η πολιτεία να μου πει ότι ξέρεις φίλε αναπληρωτή, δεν σε χρειάζομαι πια. Δεν μπορεί επί 10 χρόνια να δίνω όλο μου το είναι με άλλους όρους από συναδέλφους μου που είναι μόνιμοι. Και η ίδια η πολιτεία τους αντιμετωπίζει διαφορετικά. Αυτά είναι λάθη, τα οποία μία πολιτεία πρέπει να αναγνωρίσει, εφόσον την ενδιαφέρει η παιδεία. (ΑΘ9, Κλινική συνέντευξη 2, Ερ. 33α).

Γιατί δουλεύω τόσα χρόνια και μόνο και μόνο αυτό το πράγμα, ότι τόσα χρονιά [...] είμαστε αιώνια αναπληρωτές, θεωρώ ότι είναι το φυσικό επόμενο. Δηλαδή πρέπει κάποια στιγμή. Είμαστε σχεδόν 10 χρόνια αναπληρωτές. (ΓΓ10, Κλινική συνέντευξη 2, Ερ. 33α).

9.9.2.2. Ο διορισμός ως λογική όλου του δημόσιου τομέα: Αναφέρεται στις περιπτώσεις που το υποκείμενο θεωρεί τον διορισμό του λογική όλου του δημόσιου τομέα. Στην κατηγορία αυτή αναφέρθηκαν 4 υποκείμενα (40%), 2 αναπληρωτές δάσκαλοι (20%) και 2 αναπληρώτριες δασκάλες (20%). Μερικά χαρακτηριστικά παραδείγματα είναι τα ακόλουθα:

Γιατί όπως προανέφερα έτσι γινόταν στην Ελλάδα και έτσι γίνεται στην Ελλάδα κανονικά, όλα αυτά τα χρόνια. (ΓΑ2, Κλινική συνέντευξη 2, Ερ. 33).

Το θεωρώ δεδομένο, διότι και σε άλλους τομείς του δημοσίου για εργαζόμενους που καλύπτουν διαρκείς ανάγκες και για πάρα πολλά χρόνια, έχουν διοριστεί (ΑΣ3, Κλινική συνέντευξη 2, Ερ. 33).

[...] κάποια στιγμή θα μας διορίσουν όπως έγινε με όλους, πιστεύω ότι ήδη άργησε πολύ δηλαδή 10 χρόνια, είχα ακούσει για πολλά χρόνια πριν ανθρώπους που το κάνανε (ΑΑ4, Κλινική συνέντευξη 2, Ερ. 33β).

Επειδή έτσι συμβαίνει, έτσι συνηθίζεται να συμβαίνει μετά από 2-3 έτη και σε άλλες χώρες και σε άλλους τομείς, όπως για παράδειγμα την υγεία και σε άλλα. (ΓΠ6, Κλινική συνέντευξη 2, Ερ. 33).

9.9.2.3. Ο διορισμός ως απαραίτητος για τη λειτουργία των σχολείων: Αναφέρεται στις περιπτώσεις που το υποκείμενο θεωρεί τον διορισμό του απαραίτητο για την ομαλή λειτουργία των σχολείων. Στην κατηγορία αυτή αναφέρθηκαν 3 υποκείμενα (30%), 2 αναπληρωτές δάσκαλοι (20%) και 1 αναπληρώτρια δασκάλα (10%). Μερικά χαρακτηριστικά παραδείγματα είναι τα ακόλουθα:

[...] και για έναν άλλο λόγο ότι η υπηρεσία τους για να λειτουργήσει, υπηρεσία των ανθρώπων που προσφέρουν, είναι απαραίτητη. Το ίδιο λοιπόν και για μας. Ας υποθέσουμε ότι και κάποια στιγμή έλεγε το κράτος, ότι δεν θα ξαναπάρουν αναπληρωτές πώς θα

λειτουργούσαν τα σχολεία, που θα λειτουργούσαν χωρίς εμάς. Επομένως, ένα βασικό είναι ότι είμαστε απαραίτητοι και αφετέρου πρέπει για να λειτουργούν ομαλά τα σχολεία (ΑΣ3, Κλινική συνέντευξη 2, Ερ. 33).

[...] δεν μπορούν να κάνουν κάτι άλλο αναγκαστικά θα διορίσουν γιατί δεν μπορεί να λειτουργήσει χωρίς 20.000 εκπαιδευτικούς, όχι μόνο δασκάλους (ΑΑ4, Κλινική συνέντευξη 2, Ερ. 33).

[...] ενώ υπάρχουν τόσες ανάγκες δεν γίνονται μόνιμοι διορισμοί (ΓΤ10, Κλινική συνέντευξη 2, Ερ. 33α).

9.9.2.4. Ο διορισμός ως απαραίτητος για σταθερότητα του προσωπικού στα σχολεία:

Αναφέρεται στις περιπτώσεις που το υποκείμενο θεωρεί τον διορισμό του απαραίτητο για σταθερότητα του προσωπικού στα σχολεία. Στην κατηγορία αυτή αναφέρθηκαν 1 υποκείμενο (10%), 1 αναπληρωτή δάσκαλο (10%) και 0 αναπληρώτριες δασκάλες (0%). Μερικά χαρακτηριστικά παραδείγματα είναι τα ακόλουθα:

[...] να υπάρχει και μία σταθερότητα κατά το δυνατό του προσωπικού (ΑΣ3, Κλινική συνέντευξη 2, Ερ. 33).

9.9.2.5. Ο διορισμός ως δεδομένος για τις προσδοκίες εξέλιξης ως εκπαιδευτικού ή στελέχους:

Αναφέρεται στις περιπτώσεις που το υποκείμενο θεωρεί τον διορισμό του δεδομένο για τις προσδοκίες εξέλιξης που έχει ως εκπαιδευτικού ή στελέχους εκπαίδευσης (διευθυντής κλπ.). Στην κατηγορία αυτή αναφέρθηκαν 1 υποκείμενο (10%), 1 αναπληρωτή δάσκαλο (10%) και 0 αναπληρώτριες δασκάλες (0%). Μερικά χαρακτηριστικά παραδείγματα είναι τα ακόλουθα:

Θεωρώ δεδομένο διότι έχω κάποιες προσδοκίες, όλα αυτά... στην καθαρά προσωπική μου προσδοκία, όλα αυτά τα χρόνια που εργάζομαι. Επειδή θα ήθελα να προσφέρω και παραπάνω πράγματα, μέσα από το μεταπτυχιακό που έχω κάνει, που ως αναπληρωτής δεν είναι εύκολο, δηλαδή κάποια θέση ευθύνης. Πρέπει να έχω και εγώ ένα δικαίωμα, όπως ο μόνιμος, να την διεκδικήσω αργότερα, εάν και εφόσον το θελήσω. (ΑΣ3, Κλινική συνέντευξη 2, Ερ. 33α).

9.9.2.6. Ο διορισμός ως υποχρέωση του κράτους για σεβασμό στην αναπηρία:

Αναφέρεται στις περιπτώσεις που το υποκείμενο θεωρεί τον διορισμό του υποχρέωση του κράτους για σεβασμό στην αναπηρία του. Στην κατηγορία αυτή αναφέρθηκαν 1 υποκείμενο (10%), 1 αναπληρωτή δάσκαλο (10%) και 0 αναπληρώτριες δασκάλες (0%). Μερικά χαρακτηριστικά παραδείγματα είναι τα ακόλουθα:

Και εντάξει, ας πω και μία παράμετρο, καθαρά προσωπική, επειδή και σε άλλους τομείς το κράτος, άτομα με αναπηρία τα διορίζει, χωρίς να σημαίνει ότι πρέπει όλα να διοριστούν, αλλά επειδή δίνει κάποιες ευκαιρίες παραπάνω σε δήμους, άλλες υπηρεσίες του δημοσίου σε ΑΜΕΑ, θεωρώ, χωρίς να είναι απαραίτητο, ότι μπορεί και εμένα προσωπικά, καθαρά προσωπικά, να μου δώσει κάποια ευκαιρία έτσι να διοριστώ.3 Ερ. 33α).

9.9.2.7. Ο διορισμός ως απαλλαγή του εκπαιδευτικού από έγνοιες για καλύτερη απόδοση στο έργο του:

Αναφέρεται στις περιπτώσεις που το υποκείμενο θεωρεί τον διορισμό του ως απαλλαγή από έγνοιες για καλύτερη απόδοση στο έργο του. Στην κατηγορία αυτή αναφέρθηκαν 1 υποκείμενο (10%), 1 αναπληρωτή δάσκαλο (10%) και 0 αναπληρώτριες δασκάλες (0%). Μερικά χαρακτηριστικά παραδείγματα είναι τα ακόλουθα:

[...] επειδή είναι σημαντική η δουλειά που κάνει ο εκπαιδευτικός θα πρέπει να έχει στο μυαλό του μία σταθερότητα για να μην έχει άλλες έννοιες στο κεφάλι του (ΑΑ4, Κλινική συνέντευξη 2, Ερ. 32α).

9.9.2.8. Ο διορισμός ως υποχρέωση του κράτους λόγω εξόδου από την οικονομική κρίση: Αναφέρεται στις περιπτώσεις που το υποκείμενο θεωρεί τον διορισμό του υποχρέωση του κράτους λόγω της εξόδου πλέον από την οικονομική κρίση και τα μνημόνια. Στην κατηγορία αυτή αναφέρθηκαν 1 υποκείμενο (10%), 1 αναπληρωτή δάσκαλο (10%) και 0 αναπληρώτριες δασκάλες (0%). Μερικά χαρακτηριστικά παραδείγματα είναι τα ακόλουθα:

[...] γιατί πιστεύω ότι σιγά-σιγά βγαίνουμε και από την κρίση ... Έτσι πιστεύω... Οπότε κάποια στιγμή θεωρητικά θα ορθοποδήσει το κράτος οπότε θα μπορεί σιγά-σιγά να διορίζει άτομα (ΑΑ4, Κλινική συνέντευξη 2, Ερ. 33β).

9.9.2.9. Ο διορισμός ως μη δεδομένος/ απαισιοδοξία: Αναφέρεται στις περιπτώσεις που το υποκείμενο δε θεωρεί τον διορισμό του δεδομένο και είναι πολύ απαισιόδοξος. Στην κατηγορία αυτή αναφέρθηκαν 4 υποκείμενα (40%), 2 αναπληρωτές δάσκαλοι (20%) και 2 αναπληρώτριες δασκάλες (20%). Μερικά χαρακτηριστικά παραδείγματα είναι τα ακόλουθα:

[...] λόγω της κατάστασης που επικρατεί, όχι μόνο τον τελευταίο χρόνο ή τον προτελευταίο, τα τελευταία 10 χρόνια, είναι μία κατάσταση που με φοβίζει πάρα πολύ και νομίζω ότι υπάρχει και ο κίνδυνος να πρέπει να τις συνηθίσουμε σε μόνιμη βάση. (ΓΑ7, Κλινική συνέντευξη 2, Ερ. 33).

Δεν το θεωρώ καθόλου δεδομένο, γιατί όπως πάνε τα πράγματα μπορεί να μην έρθει και τότε ο μόνιμος διορισμός. (ΑΣ8, Κλινική συνέντευξη 2, Ερ. 33).

Δεν το θεωρώ πλέον δεδομένο, δυστυχώς. Το θεωρούσε αυτονόητο, επειδή αυτό είναι δίκαιο, είναι το ηθικό θα έλεγα. Δυστυχώς μετά από τόσα χρόνια, δεν το θεωρώ δεδομένο. (ΑΘ9, Κλινική συνέντευξη 2, Ερ. 33).

Δεν το θεωρώ δεδομένο σίγουρα, έτσι όπως είναι τα πράγματα. (ΓΓ10, Κλινική συνέντευξη 2, Ερ. 33).

Στη συνέχεια, στον πίνακα 42 παρουσιάζουμε τα συγκεντρωτικά αποτελέσματα για τον δεδομένο/ υποχρέωση του κράτους διορισμό των υποκειμένων σε σχέση με το φύλο τους.

Πίνακας 42. Ποσοστά κατηγοριών που σχετίζονται με τον δεδομένο/ υποχρέωση του κράτους διορισμό των υποκειμένων της έρευνας σε σχέση με το φύλο τους.

ΚΑΤΗΓΟΡΙΕΣ	ΥΠΟΚΕΙΜΕΝΑ		ΣΥΝΟΛΟ
	ΑΝΑΠΛΗΡΩΤΕΣ ΔΑΣΚΑΛΟΙ	ΑΝΑΠΛΗΡΩΤΡΙΕΣ ΔΑΣΚΑΛΕΣ	
Ο διορισμός ως υποχρέωση του κράτους για ανταμοιβή της πολυετούς προσφοράς	4 (40%)	5 (50%)	9 (90%)
Ο διορισμός ως λογική όλου του δημόσιου τομέα	2 (20%)	2 (20%)	4 (40%)
Ο διορισμός ως απαραίτητος για τη λειτουργία των σχολείων	2 (20%)	1 (10%)	3 (30%)

Ο διορισμός ως απαραίτητος για σταθερότητα του προσωπικού στα σχολεία	1 (10%)	0 (0%)	1 (10%)
Ο διορισμός ως δεδομένος για τις προσδοκίες εξέλιξης ως εκπαιδευτικού ή στελέχους	1 (10%)	0 (0%)	1 (10%)
Ο διορισμός ως υποχρέωση του κράτους για σεβασμό στην αναπηρία	1 (10%)	0 (0%)	1 (10%)
Ο διορισμός ως απαλλαγή του εκπαιδευτικού από έγνοιες για καλύτερη απόδοση στο έργο του	1 (10%)	0 (0%)	1 (10%)
Ο διορισμός ως υποχρέωση του κράτους λόγω εξόδου από την οικονομική κρίση	1 (10%)	0 (0%)	1 (10%)
Ο διορισμός ως μη δεδομένος/ απαισιοδοξία	2 (20%)	2 (20%)	4 (40%)

Παρατηρώντας τον παραπάνω πίνακα διαπιστώνουμε ότι τα υποκείμενα της έρευνας θεωρούν τον διορισμό τους ως δεδομένο ή ως υποχρέωση του κράτους για τους εξής λόγους: ο διορισμός είναι υποχρέωση του κράτους για ανταμοιβή της πολυετούς προσφοράς, ο διορισμός είναι λογική όλου του δημόσιου τομέα, ο διορισμός είναι απαραίτητος για τη λειτουργία των σχολείων, ο διορισμός είναι απαραίτητος για σταθερότητα του προσωπικού στα σχολεία, ο διορισμός είναι δεδομένος για τις προσδοκίες εξέλιξης ως εκπαιδευτικού ή στελέχους, ο διορισμός είναι υποχρέωση του κράτους για σεβασμό στην αναπηρία, ο διορισμός θεωρείται ως απαλλαγή του εκπαιδευτικού από έγνοιες για καλύτερη απόδοση στο έργο του, ο διορισμός είναι υποχρέωση του κράτους λόγω εξόδου πλέον από την οικονομική κρίση, ενώ από κάποιους ο διορισμός δεν είναι δεδομένος και δηλώνουν την απαισιοδοξία τους. Συγκεκριμένα το μεγαλύτερο ποσοστό, που είναι το 90%, αντρών και γυναικών θεωρούν δεδομένο τον διορισμό τους ή υποχρέωση του κράτους για ανταμοιβή της πολυετούς προσφοράς τους ως αναπληρωτές σε πολλά μέρη της Ελλάδας και με πολύ δύσκολες συνθήκες πολλές φορές. Σε ένα πολύ μικρότερο ποσοστό, που είναι το 40%, αντρών και γυναικών θεωρούν τον διορισμό τους δεδομένο ως λογική όλου του δημόσιου τομέα, ενώ αντίθετα ένα ανάλογο ποσοστό δε θεωρούν τον διορισμό τους δεδομένο και είναι πολύ απαισιόδοξοι πλέον με όλη αυτή την κατάσταση που επικρατεί φοβούμενοι πως θα μείνουν για πάντα αδιόριστοι ή επειδή έχουν κουραστεί με την συνεχή αναπλήρωση πλέον. Σε ένα μικρό ποσοστό του 30% οι συμμετέχοντες θεωρούν τον διορισμό τους απαραίτητο για την ομαλή λειτουργία των σχολείων, είτε γιατί θα μείνουν τα σχολεία χωρίς δασκάλους είτε γιατί δε θα έχουν σταθερό προσωπικό, κάτι που δε βοηθά την σωστή οργάνωση του σχολείου και την εύρυθμη λειτουργία του.

9.9.3. Ο διορισμός ως λύση όλων των προβλημάτων: Αφορά κυρίως υλικό που αντλήθηκε από την ερώτηση της συνέντευξης: «Σε ποιο βαθμό θεωρείς ότι με τον μόνιμο διορισμό σου θα λυθούν όλα τα προβλήματα σου ως δάσκαλος/α;» και αναλύοντας τις απαντήσεις των υποκειμένων αντιλαμβανόμαστε πως άλλοτε θεωρείτε κι άλλοτε όχι ως λύση όλων των προβλημάτων. Έτσι προέκυψε η παρακάτω κατηγοριοποίηση:

9.9.3.1. Ο διορισμός θα λύσει όλα τα προβλήματα: Αναφέρεται στις περιπτώσεις που το υποκείμενο θεωρεί ότι ο διορισμός θα λύσει όλα τα προβλήματα. Στην κατηγορία αυτή αναφέρθηκαν 2 υποκείμενα (20%), 1 αναπληρωτή δάσκαλο (10%) και 1 αναπληρώτρια δασκάλα (10%). Μερικά χαρακτηριστικά παραδείγματα είναι τα ακόλουθα:

Σε πολύ μεγάλο βαθμό, από την άποψη ότι δεν έχω άλλα προβλήματα στη ζωή μου, προς το παρόν. (ΓΑ2, Κλινική συνέντευξη 2, Ερ. 34).

Θεωρώ ότι θα λυθούν ναι, τα περισσότερα δηλαδή θα λυθούν. (ΑΣ3, Κλινική συνέντευξη 2, Ερ. 34).

9.9.3.2. Ο διορισμός θα λύσει πολλά από τα βιοποριστικά προβλήματα και της προσωπικής ζωής: Αναφέρεται στις περιπτώσεις που το υποκείμενο θεωρεί ότι ο διορισμός θα λύσει πολλά από τα βιοποριστικά προβλήματα και τα ζητήματα της προσωπικής ζωής. Στην κατηγορία αυτή αναφέρθηκαν 8 υποκείμενα (80%), 4 αναπληρωτές δάσκαλοι (40%) και 4 αναπληρώτριες δασκάλες (40%). Μερικά χαρακτηριστικά παραδείγματα είναι τα ακόλουθα:

θα έχω εξασφαλίσει την εργασιακή μου σταθερότητα (ΓΚ1, Κλινική συνέντευξη 2, Ερ. 34).

Αν μιλάμε για βιοποριστικά σε μεγάλο βαθμό, αν μιλάμε για προσωπικά σε αρκετά μεγάλο βαθμό γιατί θα μπορέσω να οργανώσω ως πούμε τη ζωή μου να σκεφτώ τι θα κάνω παιδιά ή θα μείνω κάπου μόνιμα... (ΑΑ4, Κλινική συνέντευξη 2, Ερ. 34).

Αλλά όταν λύνονται βασικά προβλήματα πρώτης ανάγκης, όπως είναι ο τόπος διαμονής, όπως είναι οι διαπροσωπικές σχέσεις, γιατί αυτά είναι μείζονα προβλήματα. Σίγουρα όταν είσαι διορισμένος αυτά θα εξαληφθούν (ΑΤ5, Κλινική συνέντευξη 2, Ερ. 34).

[...] πιστεύω ότι αυτό που με αγχώνει κυρίως το ότι κατά τη διάρκεια της εγκυμοσύνης και έπειτα.. πιστεύω ότι τουλάχιστον σε αυτό το κομμάτι θα μπορώ να μεγαλώσω τα παιδιά μου έτσι όπως πρέπει και έτσι όπως συνηθίζεται. (ΓΠ6, Κλινική συνέντευξη 2, Ερ. 34).

Σε πολύ μεγάλο βαθμό. [...] Γιατί πάλι θα σου πω το ίδιο πράγμα, θεωρώ ότι ένας μόνιμος διορισμός θα φέρει μία σταθερότητα. Ότι τέλη Αυγούστου δεν θα ετοιμάζω μία βαλίτσα με τα απαραίτητα που θα χρειάζομαι για δύο εβδομάδες, για να πάω σε οποιοδήποτε μέρος με στείλουν, να βρω σπίτι να τακτοποιηθώ, ταυτόχρονα να πάω στο σχολείο, να πρέπει να είμαι καλή δασκάλα, να πρέπει να γνωρίσω γονείς, να πρέπει να γνωρίσω παιδιά, να έχω να κυνηγάω ένα σπίτι, να έχω να κυνηγάω 1.500 πράγματα και να πρέπει να μου στείλουν οι δικοί μου τα πράγματα μου ή να πρέπει να πάω εγώ στα Τρίκαλα να τα πάρω. Όλη αυτή η κατάσταση αμέσως αμέσως είναι μία κατάσταση ενός με δύο μηνών. Δηλαδή τρως όλο σου το Σεπτέμβρη έτσι και μέχρι και τα μέσα Οκτώβρη. (ΓΑ7, Κλινική συνέντευξη 2, Ερ. 34 & 34α).

Θα λυθούν τα προβλήματά μου στα επαγγελματικά μόνο. [...] Γιατί θα έχω ένα σταθερό μισθό και δεν θα χρειάζεται να μετακομίζω κάθε 8 μήνες. (ΑΣ8, Κλινική συνέντευξη 2, Ερ. 34 & 34β).

[...] σίγουρα σε πολύ μεγάλο βαθμό θα λύσει αρκετές από τις έννοιες που έχω σήμερα, σε μεγάλο βαθμό δηλαδή. (ΑΘ9, Κλινική συνέντευξη 2, Ερ. 34).

[...] θα βελτιωθεί πάρα πολύ η κατάσταση μου. Θα λυθούν πολλά προβλήματα μου. Όχι όλα, αλλά πολλά. (ΓΓ10, Κλινική συνέντευξη 2, Ερ. 34).

9.9.3.3. Ο διορισμός δε θα λύσει όλα τα προβλήματα λόγω οικονομικών δυσκολιών:

Αναφέρεται στις περιπτώσεις που το υποκείμενο θεωρεί ότι ο διορισμός δε θα λύσει όλα τα προβλήματα λόγω οικονομικών δυσκολιών. Στην κατηγορία αυτή αναφέρθηκαν 1 υποκείμενο (10%), 0 αναπληρωτές δάσκαλοι (0%) και 1 αναπληρώτρια δασκάλα (10%). Μερικά χαρακτηριστικά παραδείγματα είναι τα ακόλουθα:

[...] το οικονομικό... δεν ξέρω αν θα το λύσεις με τους μισθούς που υπάρχουνε τώρα, που είναι χαμηλοί, δε νομίζω ότι θα λυθούν όλα τα προβλήματα. (ΓΚ1, Κλινική συνέντευξη 2, Ερ. 34).

9.9.3.4. Ο διορισμός δε θα λύσει όλα τα προβλήματα λόγω δυσκολιών σχολείου:

Αναφέρεται στις περιπτώσεις που το υποκείμενο θεωρεί ότι ο διορισμός δε θα λύσει όλα τα προβλήματα λόγω δυσκολιών σχολείου. Στην κατηγορία αυτή αναφέρθηκαν 1 υποκείμενο (10%), 1 αναπληρωτή δάσκαλο (10%) και 0 αναπληρώτριες δασκάλες (0%). Μερικά χαρακτηριστικά παραδείγματα είναι τα ακόλουθα:

Ποτέ δεν μπορούν να λυθούν, νομίζω, όλα τα προβλήματα, γιατί για παράδειγμα και σαν μόνιμος μπορεί να τύχει μία τάξη δύσκολη, κάποιιοι συνάδελφοι με τους οποίους δεν θα έχω καλή συνεργασία, ένας διευθυντής που δεν θα έχουν καλή συνεργασία, αλλά σε μεγάλο βαθμό θα λυθούν. (ΑΣ3, Κλινική συνέντευξη 2, Ερ. 34).

9.9.3.5. Ο διορισμός δε θα λύσει τα ψυχολογικά προβλήματα αν ζει μακριά:

Αναφέρεται στις περιπτώσεις που το υποκείμενο θεωρεί ότι ο διορισμός δε θα λύσει τα ψυχολογικά προβλήματα αν ζει μακριά. Στην κατηγορία αυτή αναφέρθηκαν 1 υποκείμενο (10%), 1 αναπληρωτή δάσκαλο (10%) και 0 αναπληρώτριες δασκάλες (0%). Μερικά χαρακτηριστικά παραδείγματα είναι τα ακόλουθα:

[...] σε ψυχολογικό επίπεδο θα εξαρτηθεί από το πού θα διοριστώ γιατί αν διοριστώ πάλι μακριά μπορεί να... πάλι να στεναχωριέμαι ότι είμαι μακριά. (ΑΑ4, Κλινική συνέντευξη 2, Ερ. 34).

9.9.3.6. Ο διορισμός δε θα λύσει τα προβλήματα υγείας: Αναφέρεται στις περιπτώσεις που το υποκείμενο θεωρεί ότι ο διορισμός δε θα λύσει τα προβλήματα υγείας. Στην κατηγορία αυτή αναφέρθηκαν 1 υποκείμενο (10%), 1 αναπληρωτή δάσκαλο (10%) και 0 αναπληρώτριες δασκάλες (0%). Μερικά χαρακτηριστικά παραδείγματα είναι τα ακόλουθα:

Εντάξει όλα τα προβλήματα δεν θα λυθούν, ότι επάγγελμα και να κάνεις, σε οποιοδήποτε τομέα και αν είσαι μόνιμος αν γίνεις, δεν λύνονται τα προβλήματα. [...] υπάρχουν τα προβλήματα υγείας, που αυτά να μην έρθουν ποτέ. (ΑΤ5, Κλινική συνέντευξη 2, Ερ. 34).

9.9.3.7. Ο διορισμός δε θα λύσει όλα τα προβλήματα: Αναφέρεται στις περιπτώσεις που το υποκείμενο θεωρεί ότι ο διορισμός δε θα λύσει γενικά όλα τα προβλήματα χωρίς να προσδιορίζει το γιατί ή αναφέροντας στη συνέχεια αυτά που θα λύσει. Στην κατηγορία αυτή αναφέρθηκαν 5 υποκείμενα (50%), 2 αναπληρωτές δάσκαλοι (20%) και 3 αναπληρώτριες δασκάλες (30%). Μερικά χαρακτηριστικά παραδείγματα είναι τα ακόλουθα:

Δε θα λυθούν και όλα τα προβλήματα (ΓΚ1, Κλινική συνέντευξη 2, Ερ. 34).

Δεν θα λυθούν απολύτως όλα τα προβλήματα (ΓΠ6, Κλινική συνέντευξη 2, Ερ. 34).

Δεν θεωρώ ότι με τον διορισμό, θα λυθούν τα προβλήματά μου ως άνθρωπος. (ΑΣ8, Κλινική συνέντευξη 2, Ερ. 34).

Δεν θεωρώ ότι θα τα λύσει όλα (ΑΘ9, Κλινική συνέντευξη 2, Ερ. 34).

Δεν θα λυθούν όλα τα προβλήματα μου (ΓΓ10, Κλινική συνέντευξη 2, Ερ. 34).

Στη συνέχεια, στον πίνακα 43 παρουσιάζουμε τα συγκεντρωτικά αποτελέσματα για τον διορισμό ως λύση των προβλημάτων των υποκειμένων σε σχέση με το φύλο τους.

Πίνακας 43. Ποσοστά κατηγοριών που σχετίζονται με τον διορισμό ως λύση των προβλημάτων των υποκειμένων της έρευνας σε σχέση με το φύλο τους.

ΚΑΤΗΓΟΡΙΕΣ	ΥΠΟΚΕΙΜΕΝΑ		ΣΥΝΟΛΟ
	ΑΝΑΠΛΗΡΩΤΕΣ ΔΑΣΚΑΛΟΙ	ΑΝΑΠΛΗΡΩΤΡΙΕΣ ΔΑΣΚΑΛΕΣ	
Ο διορισμός θα λύσει όλα τα προβλήματα	1 (10%)	1 (10%)	2 (20%)
Ο διορισμός θα λύσει πολλά από τα βιοποριστικά προβλήματα και της προσωπικής ζωής	4 (40%)	4 (40%)	8 (80%)
Ο διορισμός δε θα λύσει όλα τα προβλήματα λόγω οικονομικών δυσκολιών	0 (0%)	1 (10%)	1 (10%)
Ο διορισμός δε θα λύσει όλα τα προβλήματα λόγω δυσκολιών σχολείου	1 (10%)	0 (0%)	1 (10%)
Ο διορισμός δε θα λύσει τα ψυχολογικά προβλήματα αν ζει μακριά	1 (10%)	0 (0%)	1 (10%)
Ο διορισμός δε θα λύσει τα προβλήματα υγείας	1 (10%)	0 (0%)	1 (10%)
Ο διορισμός δε θα λύσει όλα τα προβλήματα	2 (20%)	3 (30%)	5 (50%)

Παρατηρώντας τον παραπάνω πίνακα διαπιστώνουμε ότι οι ερωτηθέντες της έρευνας για το αν ο διορισμός τους θα λύσει όλα τους τα προβλήματα, απαντούν πως ο διορισμός θα λύσει όλα τους τα προβλήματα, ο διορισμός θα λύσει πολλά από τα βιοποριστικά προβλήματα και της προσωπικής ζωής, ο διορισμός δε θα λύσει όλα τα προβλήματα λόγω οικονομικών δυσκολιών, ο διορισμός δε θα λύσει όλα τα προβλήματα λόγω δυσκολιών σχολείου, ο διορισμός δε θα λύσει τα ψυχολογικά προβλήματα αν ζει μακριά από πατρικό και αγαπημένα πρόσωπα, ο διορισμός δε θα λύσει τα προβλήματα υγείας και ότι ο διορισμός δε θα λύσει όλα τα προβλήματα γενικότερα. Συγκεκριμένα το μεγαλύτερο ποσοστό, που είναι το 80% αντρών και γυναικών, μοιρασμένων εξίσου μεταξύ των δύο φύλων, θεωρούν ότι ο διορισμός θα λύσει πολλά από τα βιοποριστικά τους προβλήματα και τα ζητήματα της προσωπικής τους ζωής. Σε ένα μικρότερο ποσοστό, που είναι το 50%, αντρών και γυναικών θεωρούν ότι ο διορισμός δε θα λύσει γενικά όλα τα προβλήματά τους χωρίς όμως να προσδιορίζουν τον λόγο ή αναφέροντας στη συνέχεια της σκέψης τους μόνο αυτά που θα λύσει, όπως π.χ. την οικονομική τους

κατάσταση που ανέφερε ένα άτομο. Μόνο ένα πολύ μικρό ποσοστό του 20%, ένας άντρας και μία γυναίκα, ανέφεραν πως ο διορισμός θα λύσει όλα τα προβλήματά τους.

9.9.4. Το ενδεχόμενο οριστικού μη διορισμού και οι επιπτώσεις στην ποιότητα ζωής:

Αφορά κυρίως υλικό που αντλήθηκε από την ερώτηση της συνέντευξης: «Και αν ποτέ δεν συμβεί ο μόνιμος διορισμός σου τι επιπτώσεις νομίζεις ότι θα έχει αυτό στην ποιότητα της ζωής σου;» και αναλύοντας τις απαντήσεις των υποκειμένων διαπιστώνουμε πως θα υπάρξει πληθώρα επιπτώσεων. Έτσι προέκυψε η παρακάτω κατηγοριοποίηση:

9.9.4.1. Ο οριστικός μη διορισμός ως απογοήτευση για την αφιέρωση της ζωής μόνο στην εργασία:

Αναφέρεται στις περιπτώσεις που το υποκείμενο θεωρεί πως αν δε διοριστεί ποτέ θα έχει μετανιώσει για την αφιέρωση της ζωής του μόνο στην εργασία. Στην κατηγορία αυτή αναφέρθηκαν 1 υποκείμενο (10%), 0 αναπληρωτές δάσκαλοι (0%) και 1 αναπληρώτρια δασκάλα (10%). Μερικά χαρακτηριστικά παραδείγματα είναι τα ακόλουθα:

Θα έχω μετανιώσει που άφησα τόσα χρόνια να περάσουν περιμένοντας τον μόνιμο διορισμό. (ΓΚ1, Κλινική συνέντευξη 2, Ερ. 35)

9.9.4.2. Ο οριστικός μη διορισμός ως αλλαγή ζωής ή εργασίας: Αναφέρεται στις περιπτώσεις που το υποκείμενο θεωρεί πως αν δε διοριστεί ποτέ θα αλλάξει ζωή και ίσως εργασία. Στην κατηγορία αυτή αναφέρθηκαν 4 υποκείμενα (40%), 1 αναπληρωτή δάσκαλο (10%) και 3 αναπληρώτριες δασκάλες (30%). Μερικά χαρακτηριστικά παραδείγματα είναι τα ακόλουθα:

[...] θα κοιτάξω μετά όσο μπορώ να κάνω άλλα πράγματα (ΓΚ1, Κλινική συνέντευξη 2, Ερ. 35).

Ε δεν ξέρω αν θα μείνω στο ίδιο επάγγελμα άμα συνεχίζει για πολλά χρόνια αυτό... βέβαια αυτό τώρα το λέω εκ του ασφαλούς γιατί όταν έχεις τη δουλειά δύσκολα την αφήνεις αλλά θα έχει σίγουρα επιπτώσεις (ΑΑ4, Κλινική συνέντευξη 2, Ερ. 35).

Θα έχει μεγάλη επίπτωση γιατί ίσως αναγκαστώ κάποια στιγμή να αλλάξω εργασία και να φύγω από το επάγγελμα. Επομένως, αλλάζει η ποιότητα ζωής εντελώς. (ΓΠ6, Κλινική συνέντευξη 2, Ερ. 35).

Αν δεν συμβεί, απλά θα προσαρμοστώ σε αυτή τη συνθήκη και ανάλογα με την ηλικία στην οποία θα έρθει η απόφαση ότι δεν πρόκειται να διοριστούμε, ανάλογα με την ηλικία που θα βρίσκομαι τότε και τις αντοχές που θα έχω, θα προσαρμόσω και τη ζωή μου σε εκείνες τις συνθήκες. Δεν θα αφήσω την ποιότητα της ζωής να μηδενιστεί, λόγω ενός μη διορισμού. (ΓΑ7, Κλινική συνέντευξη 2, Ερ. 35).

9.9.4.3. Ο οριστικός μη διορισμός ως δυσκολία με οικογένεια (παιδί):

Αναφέρεται στις περιπτώσεις που το υποκείμενο θεωρεί πως αν δε διοριστεί ποτέ θα δυσκολευτεί πολύ με την οικογένεια του και το παιδί. Στην κατηγορία αυτή αναφέρθηκαν 2 υποκείμενα (20%), 1 αναπληρωτή δάσκαλο (10%) και 1 αναπληρώτρια δασκάλα (10%). Μερικά χαρακτηριστικά παραδείγματα είναι τα ακόλουθα:

Θα είναι πάρα πολύ δύσκολο όσον αφορά όταν θα έχω οικογένεια [...] και από θέμα ασφάλειας και βεβαιότητας για τα παιδιά μας (ΓΑ2, Κλινική συνέντευξη 2, Ερ. 35).

[...] σίγουρα θα δυσκολευτώ να κάνω οικογένεια (ΑΑ4, Κλινική συνέντευξη 2, Ερ. 35).

9.9.4.4. Ο οριστικός μη διορισμός ως οικονομική δυσκολία: Αναφέρεται στις περιπτώσεις που το υποκείμενο θεωρεί πως αν δε διοριστεί ποτέ θα δυσκολευτεί πολύ οικονομικά. Στην κατηγορία αυτή αναφέρθηκαν 3 υποκείμενα (30%), 2 αναπληρωτές δάσκαλοι (20%) και 1 αναπληρώτρια δασκάλα (10%). Μερικά χαρακτηριστικά παραδείγματα είναι τα ακόλουθα:

[...] και χρηματικά θα είναι πάρα πολύ δύσκολο (ΓΑ2, Κλινική συνέντευξη 2, Ερ. 35).

[...] το καλοκαίρι θα είμαι άνεργος... οπότε το καλοκαίρι η ζωή μου θα είναι πολύ ζόρικη, δεν θα έχω να πληρώσω το ενοίκιο που θα μένω (ΑΑ4, Κλινική συνέντευξη 2, Ερ. 35).

Θεωρώ ότι δεν θα είναι μόνο αυτά που ανέφερα τα προβλήματα, αλλά θα μεγαλώνουν. Θα γίνουν πιο έντονες οι οικονομικές δυσκολίες, γιατί χρόνο με το χρόνο μεγαλώνουν. (ΑΘ9, Κλινική συνέντευξη 2, Ερ. 35).

9.9.4.5. Ο οριστικός μη διορισμός ως κακή ψυχολογία: Αναφέρεται στις περιπτώσεις που το υποκείμενο θεωρεί πως αν δε διοριστεί ποτέ θα έχει πολύ κακή ψυχολογία. Στην κατηγορία αυτή αναφέρθηκαν 7 υποκείμενα (70%), 5 αναπληρωτές δάσκαλοι (50%) και 2 αναπληρώτριες δασκάλες (20%). Μερικά χαρακτηριστικά παραδείγματα είναι τα ακόλουθα:

[...] θα είναι και για τη δικιά μας την ψυχολογία πάρα πολύ άσχημο. (ΓΑ2, Κλινική συνέντευξη 2, Ερ. 35).

Εάν ποτέ δεν συμβεί, θα έχει κάποιες επιπτώσεις. Αυτό το άγχος και το εργασιακό και η κακή ψυχολογία της περιόδου εκείνης θα συνεχιστούν (ΑΣ3, Κλινική συνέντευξη 2, Ερ. 35).

[...] θα κάνω μία ζωή που ίσως δεν θα με κάνει ευτυχισμένο [...] Ψυχολογικά θα είμαι χάλια (ΑΑ4, Κλινική συνέντευξη 2, Ερ. 35 & 35α).

Η αρνητική ψυχολογία όπως είπαμε και πριν, όταν δεν διορίζεσαι, σίγουρα υπάρχει πιθανότητα να σου βγάλει ένα πρόβλημα υγείας και ένα πρόβλημα υγείας, όσο αντιμετωπίσιμο και αν είναι, μπορεί να σε πετάξει έξω από τη δουλειά αυτή. Δηλαδή και δύο μήνες να χρειαστείς να πάρεις άδεια, σαν αναπληρωτής δεν δικαιούσαι 2 μήνες άδεια. (ΑΤ5, Κλινική συνέντευξη 2, Ερ. 35).

Αν δεν δουλεύω καθόλου σαν δάσκαλος και ούτε σαν αναπληρωτής, νομίζω ότι δεν θα είναι αυτό καλό για μένα, γιατί νομίζω ότι μου αρέσει πάρα πολύ η δουλειά του δασκάλου. Δεν θα ήθελα να κάνω κάτι άλλο στη ζωή μου. (ΑΣ8, Κλινική συνέντευξη 2, Ερ. 35α).

Η ψυχολογική πίεση και η ανασφάλεια (ΑΘ9, Κλινική συνέντευξη 2, Ερ. 35).

[...] θα απογοητευτώ. Πολλές επιπτώσεις εντάξει. Δεν μπορώ να το σκέφτομαι και ούτε μπορώ να το φανταστώ, αν και είναι πιθανό. (ΓΓ10, Κλινική συνέντευξη 2, Ερ. 35).

9.9.4.6. Ο οριστικός μη διορισμός ως πρόβλημα ζωής του παιδιού: Αναφέρεται στις περιπτώσεις που το υποκείμενο θεωρεί πως αν δε διοριστεί ποτέ θα έχει πρόβλημα η ζωή του παιδιού λόγω συνεχούς αλλαγής μέρους. Στην κατηγορία αυτή αναφέρθηκαν 1 υποκείμενο (10%), 0 αναπληρωτές δάσκαλοι (0%) και 1 αναπληρώτρια δασκάλα (10%). Μερικά χαρακτηριστικά παραδείγματα είναι τα ακόλουθα:

Για τα παιδιά μας, για το πού θα βρισκόμαστε, δηλαδή θα είναι πολύ άσχημο και για την ψυχολογία τους να αλλάζουν κάθε χρόνο μέρος [...] Είναι πολύ δύσκολο να προσαρμόζεσαι συνεχώς σε καινούριες καταστάσεις. Κυρίως, πόσο μάλλον όταν είσαι και παιδί. (ΓΑ2, Κλινική συνέντευξη 2, Ερ. 35).

9.9.4.7. Ο οριστικός μη διορισμός ως μειωμένη απόδοση στη διδασκαλία: Αναφέρεται στις περιπτώσεις που το υποκείμενο θεωρεί πως αν δε διοριστεί ποτέ θα έχει μειωμένη απόδοση στη διδασκαλία. Στην κατηγορία αυτή αναφέρθηκαν 2 υποκείμενα (20%), 2 αναπληρωτές δάσκαλοι (20%) και 0 αναπληρώτριες δασκάλες (0%). Μερικά χαρακτηριστικά παραδείγματα είναι τα ακόλουθα:

ενδεχομένως όσο περνάνε τα χρόνια και αυτή η κατάσταση παγιώνεται, δεν ξέρω αν θα μπορώ να αποδίδω το ίδιο καλά στην εργασία σε σχέση με κάποιον μόνιμο, επειδή πάλι θα πηγαίνω τελευταία στιγμή στα σχολεία, επειδή πάλι δεν θα ξέρω πώς λειτουργεί ο κάθε σύλλογος και το κάθε σχολείο, επειδή θα είναι σαν να ξεκινάω κάθε φορά κάτι από το μηδέν. (ΑΣ3, Κλινική συνέντευξη 2, Ερ. 35).

Θα με κουράζει όλο και πιο πολύ η δουλειά μου. Αυτό το πράγμα δηλαδή το να προσπαθήσω να το αφήσω απ' έξω όλο αυτό από την τάξη, αυτό σε φθείρει καθημερινά και ελπίζω ότι δεν θα επηρεάσει και τα παιδιά. Ελπίζω ότι θα μπορέσω να τα μεγαλώσω αφήνοντας τα έξω από αυτό το δικό μου το πρόβλημα. (ΑΘ9, Κλινική συνέντευξη 2, Ερ. 35).

9.9.4.8. Ο οριστικός μη διορισμός ως μη εκπλήρωση ονείρων: Αναφέρεται στις περιπτώσεις που το υποκείμενο θεωρεί πως αν δε διοριστεί ποτέ θα νιώσει πως δεν εκπληρώνονται τα όνειρά του. Στην κατηγορία αυτή αναφέρθηκαν 1 υποκείμενο (10%), 1 αναπληρωτή δάσκαλο (10%) και 0 αναπληρώτριες δασκάλες (0%). Μερικά χαρακτηριστικά παραδείγματα είναι τα ακόλουθα:

[...] υποθετικά στο μυαλό μου δεν θα μου προσφέρει όσα θα θελα, δεν θα μπορέσω να εκπληρώσω τα σχέδιά μου και τα όνειρά μου (ΑΑ4, Κλινική συνέντευξη 2, Ερ. 35).

9.9.4.9. Ο οριστικός μη διορισμός ως διαβίωση σε μη επιθυμητό μέρος: Αναφέρεται στις περιπτώσεις που το υποκείμενο θεωρεί πως αν δε διοριστεί ποτέ θα αναγκαστεί να ζήσει σε μέρος που δεν το θέλει. Στην κατηγορία αυτή αναφέρθηκαν 1 υποκείμενο (10%), 1 αναπληρωτή δάσκαλο (10%) και 0 αναπληρώτριες δασκάλες (0%). Μερικά χαρακτηριστικά παραδείγματα είναι τα ακόλουθα:

[...] θα είμαι σε ένα μέρος που ίσως δεν μου αρέσει ή δεν θέλω [...] για παράδειγμα πως είμαι τώρα στην Κρήτη και δεν θέλω να είμαι στην Κρήτη, άμα σκέφτομαι ότι θα μείνω εδώ για τα επόμενα δέκα χρόνια δεν με ηρεμεί, μου δημιουργεί μία στεναχώρια σε εισαγωγικά δεν θέλω να... θέλω να πάω σε ένα μέρος μου αρέσει... (ΑΑ4, Κλινική συνέντευξη 2, Ερ. 35α).

9.9.4.10. Ο οριστικός μη διορισμός ως αδυναμία οργάνωσης ζωής: Αναφέρεται στις περιπτώσεις που το υποκείμενο θεωρεί πως αν δε διοριστεί ποτέ δε θα μπορεί να οργανώσει τη ζωή του και το μέλλον του. Στην κατηγορία αυτή αναφέρθηκαν 1 υποκείμενο (10%), 1 αναπληρωτή δάσκαλο (10%) και 0 αναπληρώτριες δασκάλες (0%). Μερικά χαρακτηριστικά παραδείγματα είναι τα ακόλουθα:

[...] θέλω να μπορώ να οργανώσω τη ζωή μου να σκεφτώ το μέλλον μου (ΑΑ4, Κλινική συνέντευξη 2, Ερ. 35α).

9.9.4.11. Ο οριστικός μη διορισμός ως αδιάφορος λόγω αναπλήρωσης τουλάχιστον:
Αναφέρεται στις περιπτώσεις που το υποκείμενο θεωρεί αδιάφορο αν δε διοριστεί καθώς θα εργάζεται τουλάχιστον ως αναπληρωτής. Στην κατηγορία αυτή αναφέρθηκαν 1 υποκείμενο (10%), 1 αναπληρωτή δάσκαλο (10%) και 0 αναπληρώτριες δασκάλες (0%). Μερικά χαρακτηριστικά παραδείγματα είναι τα ακόλουθα:

[...] παρόλα αυτά συνεχίζω να δουλεύω σαν αναπληρωτής, θα είμαι και έτσι ευχαριστημένος. (ΑΣ8, Κλινική συνέντευξη 2, Ερ. 35α).

Στη συνέχεια, στον πίνακα 44 παρουσιάζουμε τα συγκεντρωτικά αποτελέσματα για τον οριστικό μη διορισμό των υποκειμένων σε σχέση με το φύλο τους.

Πίνακας 44. Ποσοστά κατηγοριών που σχετίζονται με τον οριστικό μη διορισμό των υποκειμένων της έρευνας σε σχέση με το φύλο τους.

ΚΑΤΗΓΟΡΙΕΣ	ΥΠΟΚΕΙΜΕΝΑ		ΣΥΝΟΛΟ
	ΑΝΑΠΛΗΡΩΤΕΣ ΔΑΣΚΑΛΟΙ	ΑΝΑΠΛΗΡΩΤΡΙΕΣ ΔΑΣΚΑΛΕΣ	
Ο οριστικός μη διορισμός ως απογοήτευση για την αφιέρωση της ζωής μόνο στην εργασία	0 (0%)	1 (10%)	1 (10%)
Ο οριστικός μη διορισμός ως αλλαγή ζωής ή εργασίας	1 (10%)	3 (30%)	4 (40%)
Ο οριστικός μη διορισμός ως δυσκολία με οικογένεια (παιδί)	1 (10%)	1 (10%)	2 (20%)
Ο οριστικός μη διορισμός ως οικονομική δυσκολία	2 (20%)	1 (10%)	3 (30%)
Ο οριστικός μη διορισμός ως κακή ψυχολογία	5 (50%)	2 (20%)	7 (70%)
Ο οριστικός μη διορισμός ως πρόβλημα ζωής του παιδιού	0 (0%)	1 (10%)	1 (10%)
Ο οριστικός μη διορισμός ως μειωμένη απόδοση στη διδασκαλία	2 (20%)	0 (0%)	2 (20%)
Ο οριστικός μη διορισμός ως μη εκπλήρωση ονείρων	1 (10%)	0 (0%)	1 (10%)
Ο οριστικός μη διορισμός ως διαβίωση σε μη επιθυμητό μέρος	1 (10%)	0 (0%)	1 (10%)
Ο οριστικός μη διορισμός ως αδυναμία οργάνωσης ζωής	1 (10%)	0 (0%)	1 (10%)
Ο οριστικός μη διορισμός ως αδιάφορος λόγω αναπλήρωσης τουλάχιστον	1 (10%)	0 (0%)	1 (10%)

Παρατηρώντας τον παραπάνω πίνακα διαπιστώνουμε ότι τα υποκείμενα της έρευνας πιστεύουν πως αν ποτέ δεν επέλθει ο μόνιμος διορισμός τους οι συνέπειες θα είναι αρνητικές λόγω απογοήτευσης για την αφιέρωση της ζωής μόνο στην εργασία, λόγω της αναγκαστικής αλλαγής ζωής ή εργασίας, της δυσκολίας με οικογένεια (παιδί), της οικονομικής δυσκολίας, της κακής ψυχολογίας, της δυσκολίας στη ζωή του παιδιού, της μειωμένης απόδοσης στη διδασκαλία, της μη εκπλήρωσης ονείρων, της διαβίωσης σε μη επιθυμητό μέρος και της αδυναμίας οργάνωσης της ζωής, ενώ ένα άτομο θεωρεί αδιάφορο τον μη διορισμό του λόγω της αναπλήρωσης τουλάχιστον. Συγκεκριμένα το μεγαλύτερο ποσοστό, που είναι το 70%, αντρών και γυναικών με έμφαση στους άντρες που αναφέρθηκαν όλοι σ' αυτή τη συνέπεια με αναλογία 5 προς 2 υπέρ τους, θεωρούν πως αν δε διοριστούν ποτέ θα έχουν πολύ κακή ψυχολογία. Ένα μικρότερο ποσοστό, που είναι το 40%, με αναλογία 1 προς 3 υπέρ του γυναικείου φύλου, θεωρεί πως αν δε διοριστεί ποτέ θα αλλάξει εργασία ή θα αλλάξει και προσαρμόσει τη ζωή του στα νέα δεδομένα. Τέλος, το 30% αντρών και γυναικών θεωρεί πως αν δε διοριστεί ποτέ θα δυσκολευτεί πολύ οικονομικά και ένα 20% μόνο γυναικών θεωρεί πως θα έχει μειωμένη απόδοση στη διδασκαλία.

9.10. Καλύτερη ποιότητα ποιότητας ζωής εκτός του διορισμού

Σε αυτό το υποκεφάλαιο θα παρουσιαστούν οι σκέψεις για καλύτερη ποιότητα ζωής των υποκειμένων, εκτός του διορισμού που τέθηκε στα προηγούμενα υποκεφάλαια. Οι σκέψεις αυτές φαίνονται από δύο ειδών έργα: (α) από την ημιδομημένη κλινική συνέντευξη 2 των υποκειμένων και (β) από το ιχνογραφικό έργο 3 κάθε υποκειμένου για τον τρόπο που βιώνει την ποιότητα της ζωής του ως αναπληρωτής/τρια δάσκαλος/α. Από την ανάλυση περιεχομένου των συνεντεύξεων και των ιχνογραφημάτων των υποκειμένων, διακρίναμε τις κατηγορίες και υποκατηγορίες που περιγράφονται παρακάτω.

9.10.1. Καλύτερες συνθήκες/καλύτερη ποιότητα ζωής όντας αναπληρωτής/τρια:

Αφορά κυρίως υλικό που αντλήθηκε από την ερώτηση της συνέντευξης: «Τι άλλο νομίζεις ότι θα σε βοηθούσε για να έχεις καλύτερη ποιότητα ζωής όντας αναπληρωτής/τρια δάσκαλος/α;» και αναλύοντας τις απαντήσεις των υποκειμένων έχουμε δεδομένα για διαφορετικές σκέψεις-λύσεις για καλύτερη ποιότητα ζωής όντας αναπληρωτής/τρια. Έτσι προέκυψε η παρακάτω κατηγοριοποίηση:

9.10.1.1. Καλύτερο σχολείο: Αναφέρεται στις περιπτώσεις που το υποκείμενο αναφέρει ως η λύση για καλύτερη ποιότητα ζωής όντας αναπληρωτής/τρια το καλύτερο σχολείο. Στην κατηγορία αυτή αναφέρθηκαν 3 υποκείμενα (30%), 1 αναπληρωτή δάσκαλο (10%) και 2 αναπληρώτριες δασκάλες (20%). Μερικά χαρακτηριστικά παραδείγματα είναι τα ακόλουθα:

[...] να δούλευα σε ένα πολύ καλό σχολείο (ΓΚ1, Κλινική συνέντευξη 2, Ερ. 36α).

[...] να μου τύχει μία πολύ καλή τάξη, με πολύ καλό υλικό παιδιών. (ΓΑ2, Κλινική συνέντευξη 2, Ερ. 36α).

Προσπαθούμε να είμαστε θεωρητικά σε σχολεία κοντά στην πόλη για να μην είναι και τα έξοδα τόσο πολλά. (ΑΤ5, Βιογραφική-αφηγηματική συνέντευξη, Ερ. 6).

9.10.1.2. Καλύτερο και σταθερό μέρος ή κοντά στην οικογένεια: Αναφέρεται στις περιπτώσεις που το υποκείμενο αναφέρει ως η λύση για καλύτερη ποιότητα ζωής όντας

αναπληρωτής/τρια το καλύτερο μέρος ή κοντά στην οικογένεια. Στην κατηγορία αυτή αναφέρθηκαν 8 υποκείμενα (80%), 3 αναπληρωτές δάσκαλοι (30%) και 5 αναπληρώτριες δασκάλες (50%). Μερικά χαρακτηριστικά παραδείγματα είναι τα ακόλουθα:

Ένα μέρος στο οποίο θα ήθελα πραγματικά να είμαι... εννοώντας να είμαι σε ένα καλύτερο μέρος... (ΓΚ1, Κλινική συνέντευξη 2, Ερ. 36α).

Το να καταφέρω να με πάρουν σε ένα μέρος πιο κοντά στην οικογένειά μου. Και εμένα και τον άντρα μου. (ΓΑ2, Κλινική συνέντευξη 2, Ερ. 36).

Από κει και πέρα, τα όνειρά μου είναι να μπορέσει κάποιος από μας να διοριστεί, να τον ακολουθήσει ο άλλος εκεί που θα 'ναι και να φτιάξουμε σε εκείνο το μέρος που θα είμαστε την οικογένειά μας, οποιοδήποτε μέρος να είναι και αυτό, οποιοδήποτε να είναι. [...] ή αν θα αποφασίσουμε εν τέλει να αφήσουμε τη δουλειά αυτήν και να πάμε να ζήσουμε σε ένα μόνιμο σπίτι και να έχουμε μία μόνιμη σταθερή βάση και εκεί να φτιάξουμε την οικογένειά μας (ΓΑ2, Βιογραφική-αφηγηματική συνέντευξη, Ερ. 25).

Ναι όταν είσαι αναπληρωτής ένα μικρό χωριό δεν έχεις και πολλές επιλογές. Όταν είσαι σε ένα μεγαλύτερο μέρος, σίγουρα έχεις επιλογές και δυνατότητες [...] Το μέρος ναι. Εντάξει, όταν ένας άνθρωπος είναι αναπληρωτής σε ένα μικρό νησί των Κυκλάδων, δεν έχει να κάνει τίποτα, γιατί το έζησα. (ΑΤ5, Ερ. 37 & 37α).

Να είσαι τουλάχιστον για δύο τρία συνεχόμενα έτη σε ένα μέρος, να έχεις αυτό το δικαίωμα, να σου δίνεται το δικαίωμα να δουλέψεις σε ένα μέρος που έχεις ξαναδουλέψει την επόμενη χρονιά για παράδειγμα. (ΓΠ6, Κλινική συνέντευξη 2, Ερ. 36).

Ένα πολύ ζεστό και μόνιμο σπίτι με τον άντρα μου (ΓΠ6, Βιογραφική-αφηγηματική συνέντευξη, Ερ. 11)

[...] Θέλω πια να κρατάω τα παιδιά μου και όχι τις βαλίτσες. (ΓΠ6, Ιχνογραφικό έργο 1, Ερ. 2).

Μία σταθερή βάση, δηλαδή να δούλευα αναπληρώτρια για παράδειγμα σε ένα νόμο για δύο χρόνια ή για τρία χρόνια και να είχα τη δυνατότητα να βρίσκομαι ξανά στο ίδιο σχολείο. [...] Το ιδανικότερο θα ήταν να ζω στον τόπο που γεννήθηκα και μεγάλωσα σαν αναπληρώτρια. Εκεί θα είχα τον ιδανικό τρόπο ζωής. (ΓΑ7, Κλινική συνέντευξη 2, Ερ. 36 & 36β).

Ελπίζω να μπορώ να βρίσκομαι σε μία σταθερή βάση, τουλάχιστον να μην μετακομίζω. (ΓΑ7, Βιογραφική-αφηγηματική συνέντευξη, Ερ. 11).

Ελπίζω αυτό το ταξίδι που κάνουμε στην Ελλάδα ανά την χρονιά, κάποια στιγμή να μας βοηθήσει να σταθεροποιηθούμε σε ένα συγκεκριμένο μέρος και σιγά-σιγά να μπορέσουμε να σκεφτούμε να κάνουμε προγραμματισμό για το μέλλον. Γιατί προς το παρόν δεν μπορούμε να κάνουμε κανένα προγραμματισμό για το μέλλον, για την ζωή μας γενικότερα. (ΑΣ8, Βιογραφική-αφηγηματική συνέντευξη, Ερ. 12).

Ασχέτως της εργασίας μου, θεωρώ ότι θα ήμουν καλύτερα αν ήμουν σε μία πόλη που θα μου πρόσφερε πιο πολλά πράγματα. Γιατί η Θήβα είναι μία πόλη που δεν προσφέρει τόσα στην οικογένειά μου, ούτε από άποψη ομορφιάς ούτε από άποψη υποδομών, ας πούμε ούτε παιδικές χαρές δεν είχε μέχρι πέρσι, φέτος έχει δύο. [...] Θα έκανε σίγουρα καλύτερη τη ζωή μας και θα βελτιωνόταν αν είχα και δικούς μου ανθρώπους εδώ. Οπότε θα με βοηθούσαν πιο πολύ στις υποχρεώσεις με τα παιδιά που έχω και θα με διευκόλυνε αυτό, θα είχα πιο πολύ ελεύθερο χρόνο εγώ. (ΑΘ9, Κλινική συνέντευξη 2, Ερ. 37).

[...] να κατασταλάξουμε σε έναν τόπο, που θα γνωρίζουμε ότι αυτός ο τόπος θα είναι ο τόπος μας, το μέρος που θα περάσουμε την υπόλοιπη ζωή μας, όποιο και να 'ναι αυτό (ΑΘ9, Βιογραφική-αφηγηματική συνέντευξη, Ερ. 4).

Έστω μία σταθερότητα έτσι. Να ξέρω ότι θα είμαι έστω αναπληρώτρια, αλλά τουλάχιστον στο ίδιο μέρος και πιο πολύ καιρό και για όχι μόνο για μία σχολική σεζόν. Αυτό θα με βοηθούσε. (ΓΓ10, Κλινική συνέντευξη 2, Ερ. 36).

[...] γενικά όλα αυτά τα χρόνια, επειδή ήμουν στο ίδιο μέρος είχα σταθερούς φίλους και ένιωθα ότι πήγαινα κάπου οικεία και πέρασα καλά γενικότερα, γιατί ένιωθα μία ασφάλεια ότι είμαι στο ίδιο μέρος, εμένα στο ίδιο σπίτι κάθε χρόνο, παρόλο που μετακόμιζα ξανά πήγαινα στο ίδιο μέρος, είχα τους ίδιους φίλους, δεν χρειαζόταν να τα ξανακάνω όλα από την αρχή. [...] Θα ήθελα σταθερότητα. [...] Να είμαι κάπου σε ένα μέρος... τουλάχιστον να ξέρω ότι θα είμαι για κάποιο καιρό σε αυτό το μέρος. [...] Θα ήθελα κάτι πιο σταθερό στη δουλειά μου, ακόμη και αν ήμουν αναπληρώτρια, αλλά σ' ένα μέρος συγκεκριμένο για λίγο περισσότερο καιρό και να ξέρω ότι θα είμαι εκεί, ας πούμε. Εννοείται ότι βλέπω και οικογένεια. Θα ήθελα να κάνω οικογένεια και παιδί κάποια στιγμή στο μέλλον, σύντομο μέλλον και να είμαι κάπου σταθερά, γιατί είναι όλο αυτό το πήγαινε-έλα δεν συμβαδίζει με το υπόλοιπο. (ΓΓ10, Βιογραφική-αφηγηματική συνέντευξη, Ερ. 1 & 3).

9.10.1.3. Περισσότερο ελεύθερο χρόνο/δραστηριότητες: Αναφέρεται στις περιπτώσεις που το υποκείμενο αναφέρει ως η λύση για καλύτερη ποιότητα ζωής όντας αναπληρωτής/τρια ο περισσότερος ελεύθερος χρόνος και δραστηριότητες. Στην κατηγορία αυτή αναφέρθηκαν 2 υποκείμενα (20%), 0 αναπληρωτές δάσκαλοι (0%) και 2 αναπληρώτριες δασκάλες (20%). Μερικά χαρακτηριστικά παραδείγματα είναι τα ακόλουθα:

[...] να είχα τη δυνατότητα για περισσότερες δραστηριότητες [...] Να έκανα τένις, χορό (ΓΚ1, Κλινική συνέντευξη 2,36β & 36γ).

Θα ήθελα να έχω περισσότερο ελεύθερο χρόνο. Να μην μου τρώει τόσο πολύ χρόνο η δουλειά μου. Έτσι ώστε να κάνω πράγματα που μου αρέσουν. (ΓΑ2, Κλινική συνέντευξη 2, Ερ. 36β).

9.10.1.4. Περισσότερα δικαιώματα: Αναφέρεται στις περιπτώσεις που το υποκείμενο αναφέρει ως η λύση για καλύτερη ποιότητα ζωής όντας αναπληρωτής/τρια τα περισσότερα δικαιώματα. Στην κατηγορία αυτή αναφέρθηκαν 4 υποκείμενα (40%), 3 αναπληρωτές δάσκαλοι (30%) και 1 αναπληρώτρια δασκάλα (10%). Μερικά χαρακτηριστικά παραδείγματα είναι τα ακόλουθα:

[...] να αυξηθούν κάποια από τα δικαιώματα που έχω. Για παράδειγμα να γίνονται επιμορφώσεις σε ώρες πρωινές, όχι απογευματινές. Επίσης να δίνονται άδειες και σε αναπληρωτές για μεταπτυχιακά και περαιτέρω επιμόρφωση. Να είχα τα ίδια δικαιώματα στην αναρρωτική άδεια με τους μόνιμους, την κανονική άδεια με τους μόνιμους. Κάτι τέτοια δηλαδή πράγματα, τα οποία δεν τα έχω εγώ και τα έχει ένας συνάδελφος μόνιμος. (ΑΣ3, Κλινική συνέντευξη 2, Ερ. 36).

Να μου έδινε το δικαίωμα ή την ελπίδα, το Υπουργείο ας πούμε, ο εργοδότης μας, να υπήρχε ένας μπούσουλας που να ήξερα ότι κάποια στιγμή θα διοριστώ. Να μην πετούσε στον Καιάδα τα χρόνια προϋπηρεσίας και γενικότερα να μου έδινε κίνητρα εξέλιξης επαγγελματικής είτε μισθολογικά, είτε ακαδημαϊκά. (ΑΤ5, Κλινική συνέντευξη 2, Ερ. 36α).

Από τη στιγμή που δεν θα μπορώ να έχω τη μονιμότητα των συναδέλφων, θα ήθελα να υπάρχει μία ισότητα όσον αφορά τα δικαιώματά μας. Δεν θα ήθελα να υπάρχουν διακρίσεις και να μένουμε πάντα τελευταίοι. Να θεωρούμαστε βήτα και γάμα κατηγορίας από την σχολική κοινότητα. Ίσως να υπήρχε μία καλύτερη εγκυρότητα στις πληρωμές μας. Μίλησα για ισότητα εννοώντας και τις άδειες. Σαν αναπληρωτής να φοβάμαι να αρρωστήσω, είναι ένα θέμα ή να μην μπορούμε και να πάρουμε άδεια γιατί θα μας κόψουν το μισθό, είναι ένα

άλλο θέμα αυτό. Το να παρακαλάμε τους διευθυντές των σχολείων να μην γράφουν τις άδειες, γιατί θα χάσουμε χρήματα. (ΑΘ9, Κλινική συνέντευξη 2, Ερ. 36).

Θα ήθελα να είχα περισσότερα δικαιώματα και κάποια πράγματα που τα έχουν οι μόνιμοι, αλλά οι αναπληρωτές τα στερούμαστε. (ΓΓ10, Κλινική συνέντευξη 2, Ερ. 36β).

9.10.1.5. Κρατική βοήθεια για σπίτι: Αναφέρεται στις περιπτώσεις που το υποκείμενο αναφέρει ως η λύση για καλύτερη ποιότητα ζωής όντας αναπληρωτής/τρια η κρατική βοήθεια για σπίτι. Στην κατηγορία αυτή αναφέρθηκαν 1 υποκείμενο (10%), 1 αναπληρωτή δάσκαλο (10%) και 0 αναπληρώτριες δασκάλες (0%). Μερικά χαρακτηριστικά παραδείγματα είναι τα ακόλουθα:

Λοιπόν πρώτον να με βοηθούσε το κράτος να βρίσκω σπίτι πιο εύκολα. Δεν λέω τώρα να μου πληρώνει το σπίτι, θα μπορούσε να εξασφαλίσει κάποια συνεργασία με ιδιώτες ώστε τα σπίτια τους να τα κρατάνε σε εισαγωγικά ώστε να τα παίρνουν οι αναπληρωτές όταν πηγαίνουν... γιατί ειδικά σε κάποια νησιά τύπου Μύκονος και τα λοιπά είναι πολύ ζόρι τώρα ο άλλος να πάει να πάρει ένα μισθό 800 ευρώ και να δίνει 500 για ενοίκιο είναι ξεφτίλα, οπότε θα μπορούσε το κράτος να μεριμνήσει... ξαναλέω όχι για να μου πληρώνει το σπίτι.. για να μου βρίσκει, να μπορεί να μου βρει ένα σπίτι να μην αναγκάζομαι να μένω και στο ξενοδοχείο 1 μήνα να ψάχνω να βρίσκω σπίτια που είναι τρύπες και τα λοιπά . (ΑΑ4, Κλινική συνέντευξη 2, Ερ. 36).

9.10.1.6. Κρατική βοήθεια για σίτιση: Αναφέρεται στις περιπτώσεις που το υποκείμενο αναφέρει ως η λύση για καλύτερη ποιότητα ζωής όντας αναπληρωτής/τρια η κρατική βοήθεια για σίτιση. Στην κατηγορία αυτή αναφέρθηκαν 1 υποκείμενο (10%), 1 αναπληρωτή δάσκαλο (10%) και 0 αναπληρώτριες δασκάλες (0%). Μερικά χαρακτηριστικά παραδείγματα είναι τα ακόλουθα:

[...] θα μπορούσε να βοηθήσει όπως κάνει στους φοιτητές, δηλαδή τίποτα... το χανε κάνει κάποτε να μπορείς για παράδειγμα να τρως στις λέσχες όπου είναι ένα πολύ ωραίο μέτρο, το χρησιμοποιούσα όποτε τύχαινε και πιστεύω ότι δεν επιβαρύνει και πολύ ή αν όχι δωρεάν θα μπορούσαν με ένα πολύ μικρό αντίτιμο. (ΑΑ4, Κλινική συνέντευξη 2, Ερ. 36).

9.10.1.7. Κρατική βοήθεια για εκπτώσεις για αναπληρωτές: Αναφέρεται στις περιπτώσεις που το υποκείμενο αναφέρει ως η λύση για καλύτερη ποιότητα ζωής όντας αναπληρωτής/τρια η κρατική βοήθεια για εκπτώσεις για αναπληρωτές. Στην κατηγορία αυτή αναφέρθηκαν 2 υποκείμενα (20%), 2 αναπληρωτές δάσκαλοι (20%) και 0 αναπληρώτριες δασκάλες (0%). Μερικά χαρακτηριστικά παραδείγματα είναι τα ακόλουθα:

[...] αυτό που κάνουν τα τελευταία χρόνια που σου δίνει κάποια έκπτωση στα μεταφορικά είναι πολύ καλό θα μπορούσαν να το κάνουνε μόνιμα, θα μπορούσαν να βγάλουν κάποια τύπου κάρτα, αυτό το έχω σκεφτεί πολλές φορές, τύπου κάρτα αναπληρωτή με την οποία ο αναπληρωτής θα μπορούσε να εξασφαλίζει μία έκπτωση ή μία καλύτερη μεταχείριση σε άλλα πράγματα όπως για παράδειγμα το internet. Δηλαδή όταν θα πάει ένας αναπληρωτής σε ένα νησί και θέλει να βάλει ίντερνετ καμία εταιρεία δεν θα του κάνει συμβόλαιο για 9 μήνες θα του κάνει για 24 μήνες... θα μπορούσαν δηλαδή το κράτος να έχει συνεργασία με ιδιωτικούς τομείς και εταιρείες και υπηρεσίες να του εξασφαλίζει η βοήθεια σε τέτοια θέματα. (ΑΑ4, Κλινική συνέντευξη 2, Ερ. 36).

Θα ήθελα να είμαι σε ένα καλύτερο σπίτι, αν είχα και την οικονομική δυνατότητα. (ΑΘ9, Κλινική συνέντευξη 2, Ερ. 37).

9.10.1.8. Λιγότερη γραφειοκρατία: Αναφέρεται στις περιπτώσεις που το υποκείμενο αναφέρει ως η λύση για καλύτερη ποιότητα ζωής όντας αναπληρωτής/τρια η λιγότερη γραφειοκρατία. Στην κατηγορία αυτή αναφέρθηκαν 1 υποκείμενο (10%), 1 αναπληρωτή δάσκαλο (10%) και 0 αναπληρώτριες δασκάλες (0%). Μερικά χαρακτηριστικά παραδείγματα είναι τα ακόλουθα:

[...] θα μπορούσε επίσης να βελτιώσει το γραφειοκρατικό να μη χρειάζεται να κάνω συνέχεια τα χαρτιά, να είχα τα ίδια, να στέλνει, να πηγαίνω στην Πρωτοβάθμια να ... οτιδήποτε να γίνουν ηλεκτρονικά, να έχω τους φακέλους μου να με έχουν καταχωρημένο , έχουν γίνει κάποια βήματα τα τελευταία χρόνια αλλά πιστεύω ότι μπορούν να τα βελτιώσουν, σίγουρα να σου κάνουν τη ζωή σου πολύ πιο άνετη (AA4, Κλινική συνέντευξη 2, Ερ. 36).

9.10.1.9. Μεγαλύτερη προθεσμία ανάληψης υπηρεσίας και έγκαιρη ενημέρωση: Αναφέρεται στις περιπτώσεις που το υποκείμενο αναφέρει ως η λύση για καλύτερη ποιότητα ζωής όντας αναπληρωτής/τρια η μεγαλύτερη προθεσμία για ανάληψη υπηρεσίας και την έγκαιρη ενημέρωση. Στην κατηγορία αυτή αναφέρθηκαν 1 υποκείμενο (10%), 1 αναπληρωτή δάσκαλο (10%) και 0 αναπληρώτριες δασκάλες (0%). Μερικά χαρακτηριστικά παραδείγματα είναι τα ακόλουθα:

[...] να μη σου δίνουν το περιθώριο σου λέω σήμερα ότι σε πήρα Σαντορίνη έχεις δύο μέρες να έρθεις Σαντορίνη και να πρέπει εσύ να δώσεις 300 ευρώ για να πας σε δύο μέρες Σαντορίνη γιατί αλλιώς δεν θα σε προσλάβει. [...] Θα μπορούσαμε να κάνουν τα χαρτιά νωρίς , να γίνουν οι προσλήψεις νωρίς και να πούνε παράδειγμα τον Ιούλιο ότι παιδιά από Σεπτέμβριο αυτοί πρέπει να παρουσιαστείτε τις πρώτες 10 μέρες εκεί και να έχεις ένα ενάμιση μήνα περιθώριο να πεις μέχρι τότε πρέπει να μετακομίσω να πάω εκεί να οργανωθείς πιο καλά να βρεις.... Να ψάξεις το σπίτι πολύ πιο εύκολα. (AA4, Κλινική συνέντευξη 2, Ερ. 36 & 36α).

9.10.1.10. Αύξηση μισθού: Αναφέρεται στις περιπτώσεις που το υποκείμενο αναφέρει ως η λύση για καλύτερη ποιότητα ζωής όντας αναπληρωτής/τρια η αύξηση μισθού. Στην κατηγορία αυτή αναφέρθηκαν 3 υποκείμενα (30%), 2 αναπληρωτές δάσκαλοι (20%) και 1 αναπληρώτρια δασκάλα (10%). Μερικά χαρακτηριστικά παραδείγματα είναι τα ακόλουθα:

[...] ίσως μία αύξηση... με αύξηση στο μισθό. (AA4, Κλινική συνέντευξη 2, Ερ. 36γ).

Σίγουρα και οικονομικά ..αν κάποια στιγμή ήταν καλύτερα τα οικονομικά μας, οι αποδοχές μας και αυτό θα με βοηθούσε. (ΓΠ6, Κλινική συνέντευξη 2, Ερ. 36γ).

Πιστεύω ότι θα βοηθούσε να έχουμε λίγο παραπάνω μισθό, οικονομικά δηλαδή. (ΑΣ8, Κλινική συνέντευξη 2, Ερ. 36).

Στη συνέχεια, στον πίνακα 45 παρουσιάζουμε τα συγκεντρωτικά αποτελέσματα για τις λύσεις ως αναπληρωτές για καλύτερη ποιότητα ζωής των υποκειμένων σε σχέση με το φύλο τους.

Πίνακας 45. Ποσοστά κατηγοριών που σχετίζονται με τις λύσεις ως αναπληρωτές για καλύτερη ποιότητα ζωής των υποκειμένων της έρευνας σε σχέση με το φύλο τους.

ΚΑΤΗΓΟΡΙΕΣ	ΥΠΟΚΕΙΜΕΝΑ		ΣΥΝΟΛΟ
	ΑΝΑΠΛΗΡΩΤΕΣ ΔΑΣΚΑΛΟΙ	ΑΝΑΠΛΗΡΩΤΡΙΕΣ ΔΑΣΚΑΛΕΣ	
Καλύτερο σχολείο	1 (10%)	2 (20%)	3 (30%)
Καλύτερο και σταθερό μέρος ή κοντά στην οικογένεια	3 (30%)	5 (50%)	8 (80%)
Περισσότερο ελεύθερο χρόνο/δραστηριότητες	0 (0%)	2 (20%)	2 (20%)
Περισσότερα δικαιώματα	3 (30%)	1 (10%)	4 (40%)
Κρατική βοήθεια για σπίτι	1 (10%)	0 (0%)	1 (10%)
Κρατική βοήθεια για σίτιση	1 (10%)	0 (0%)	1 (10%)
Κρατική βοήθεια για εκπτώσεις για αναπληρωτές	2 (20%)	0 (0%)	2 (20%)
Λιγότερη γραφειοκρατία	1 (10%)	0 (0%)	1 (10%)
Μεγαλύτερη προθεσμία ανάληψης υπηρεσίας και έγκαιρη ενημέρωση	1 (10%)	0 (0%)	1 (10%)
Αύξηση μισθού	2 (20%)	1 (10%)	3 (30%)

Παρατηρώντας τον παραπάνω πίνακα διαπιστώνουμε ότι τα υποκείμενα της έρευνας θεωρούν πως στην καλύτερη ποιότητα ζωής τους όντας αναπληρωτές μπορούν να συμβάλουν θετικά τα ακόλουθα: καλύτερο σχολείο, καλύτερο και σταθερό μέρος ή κοντά στην οικογένεια, περισσότερο ελεύθερο χρόνο/δραστηριότητες, περισσότερα δικαιώματα, κρατική βοήθεια για σπίτι, κρατική βοήθεια για σίτιση, κρατική βοήθεια για εκπτώσεις για αναπληρωτές, λιγότερη γραφειοκρατία, μεγαλύτερη προθεσμία ανάληψης υπηρεσίας ή έγκαιρη ενημέρωση και αύξηση μισθού. Συγκεκριμένα το μεγαλύτερο ποσοστό, που είναι το 80%, 3 αντρών και 5 γυναικών, αναφέρουν ως λύση το καλύτερο και σταθερό μέρος ή κοντά στο πατρικό και στην οικογένειά τους. Σε ένα πολύ μικρότερο ποσοστό, που είναι το 40%, με αναλογία 3 προς 1 υπέρ των αντρών, οι συμμετέχοντες στην έρευνα αναφέρουν ως η λύση για την καλύτερη ποιότητα ζωής τους όντας αναπληρωτές τα περισσότερα δικαιώματα, όπως για παράδειγμα να δίνονται άδειες και σε αναπληρωτές για μεταπτυχιακά και περαιτέρω επιμόρφωση, να έχουν τα ίδια δικαιώματα στην αναρρωτική και την κανονική άδεια με τους μόνιμους κ.ά. Στο μικρό ποσοστό του 30% έχουμε την αναφορά σε ένα καλύτερο σχολείο που επιθυμούν και στην αύξηση του μισθού τους.

9.10.2. Καλύτερη ποιότητα ζωής γενικότερα, ασχέτως της εργασίας: Αφορά κυρίως υλικό που αντλήθηκε από την ερώτηση της συνέντευξης: «Κάτι άλλο που θα σε βοηθούσε, ασχέτως της εργασίας σου, για να έχεις καλύτερη ποιότητα ζωής;» και αναλύοντας τις απαντήσεις των υποκειμένων έχουμε δεδομένα για διαφορετικές σκέψεις-λύσεις για καλύτερη ποιότητα ζωής γενικότερα, ασχέτως της εργασίας ως αναπληρωτής ή μόνιμος. Έτσι προέκυψε η παρακάτω κατηγοριοποίηση:

9.10.2.1. Προσωπική ζωή με σταθερούς φίλους: Αναφέρεται στις περιπτώσεις που το υποκείμενο αναφέρει ως λύση για καλύτερη ποιότητα ζωής γενικότερα την προσωπική

ζωή με σταθερούς φίλους. Στην κατηγορία αυτή αναφέρθηκαν 3 υποκείμενα (30%), 0 αναπληρωτές δάσκαλοι (0%) και 3 αναπληρώτριες δασκάλες (30%). Μερικά χαρακτηριστικά παραδείγματα είναι τα ακόλουθα:

Να είχα... προσωπική ζωή και φίλους... σταθερό κύκλο όμως (ΓΚ1, Κλινική συνέντευξη 2, Ερ. 37).

Να έχω ανθρώπους γύρω μου για να μπορώ να περνάω καλά σε ώρες που δεν δουλεύω. (ΓΠ6, Κλινική συνέντευξη 2, Ερ. 37).

Θα ήθελα να έχω πιο κοντά αγαπημένους μου ανθρώπους. (ΓΓ10, Κλινική συνέντευξη 2, Ερ. 37).

9.10.2.2. Υγεία: Αναφέρεται στις περιπτώσεις που το υποκείμενο αναφέρει ως λύση για καλύτερη ποιότητα ζωής γενικότερα την καλύτερη προσωπική υγεία. Στην κατηγορία αυτή αναφέρθηκαν 1 υποκείμενο (10%), 0 αναπληρωτές δάσκαλοι (0%) και 1 αναπληρώτρια δασκάλα (10%). Μερικά χαρακτηριστικά παραδείγματα είναι τα ακόλουθα:

Από τη στιγμή που έφτιαξα και το πρόβλημα που έχω με το πόδι μου, δεν θεωρώ ότι, προς το παρόν, ότι έχω άλλο πρόβλημα για να βελτιώσω έτσι την ποιότητα ζωής μου. (ΓΑ2, Κλινική συνέντευξη 2, Ερ. 37).

9.10.2.3. Περισσότερο ουσιαστικές δραστηριότητες: Αναφέρεται στις περιπτώσεις που το υποκείμενο αναφέρει ως λύση για καλύτερη ποιότητα ζωής γενικότερα να κάνει περισσότερο ουσιαστικές δραστηριότητες. Στην κατηγορία αυτή αναφέρθηκαν 2 υποκείμενα (20%), 2 αναπληρωτές δάσκαλοι (20%) και 0 αναπληρώτριες δασκάλες (0%). Μερικά χαρακτηριστικά παραδείγματα είναι τα ακόλουθα:

[...] να βελτιώσω τις επιλογές που κάνω στις δραστηριότητές μου... δηλαδή αντί να πηγαίνω για παράδειγμα μέρα παρά μέρα για καφέ να ασχοληθώ με μία άλλη δραστηριότητα που θα με βοηθήσει να χαλαρώνω, να ηρεμώ, να γνωρίζω νέους ανθρώπους, να κάνω κάτι εποικοδομητικό, τέτοια πράγματα, να μην ξοδεύω τη ζωή μου σε ανούσια πράγματα, να μην κάθομαι όλη μέρα για παράδειγμα να βλέπω τηλεόραση και ταινίες... (ΑΑ4, Κλινική συνέντευξη 2, Ερ. 37α)

Μία δραστηριότητα. (ΑΤ5, Κλινική συνέντευξη 2, Ερ. 37β).

9.10.2.4. Χρήματα και ταξίδια: Αναφέρεται στις περιπτώσεις που το υποκείμενο αναφέρει ως η λύση για καλύτερη ποιότητα ζωής γενικότερα να έχει χρήματα και να κάνει πολλά ταξίδια. Στην κατηγορία αυτή αναφέρθηκαν 1 υποκείμενο (10%), 0 αναπληρωτές δάσκαλοι (0%) και 1 αναπληρώτρια δασκάλα (10%). Μερικά χαρακτηριστικά παραδείγματα είναι τα ακόλουθα:

Να ήμουν πλούσια και να έκανα πολλά ταξίδια, χωρίς να πρέπει να στερηθούμε για να μαζέψω τα απαραίτητα χρήματα. (ΓΑ7, Κλινική συνέντευξη 2, Ερ. 37).

9.10.2.5. Δημιουργία σταθερής σχέσης: Αναφέρεται στις περιπτώσεις που το υποκείμενο αναφέρει ως η λύση για καλύτερη ποιότητα ζωής γενικότερα να κάνει μία σταθερή σχέση με σύντροφο. Στην κατηγορία αυτή αναφέρθηκαν 2 υποκείμενα (20%), 1 αναπληρωτή δάσκαλο (10%) και 1 αναπληρώτρια δασκάλα (10%). Μερικά χαρακτηριστικά παραδείγματα είναι τα ακόλουθα:

Να φτιάξω την προσωπική μου ζωή... (ΓΚ1, Κλινική συνέντευξη 2, Ερ. 37γ).

Ίσως μία σύντροφος. (ΑΣ8, Κλινική συνέντευξη 2, Ερ. 37).

9.10.2.6. Καλύτερο σπίτι: Αναφέρεται στις περιπτώσεις που το υποκείμενο αναφέρει ως λύση για καλύτερη ποιότητα ζωής γενικότερα να έχει ένα καλύτερο σπίτι. Στην κατηγορία αυτή αναφέρθηκαν 1 υποκείμενο (10%), 1 αναπληρωτή δάσκαλο (10%) και 0 αναπληρώτριες δασκάλες (0%). Μερικά χαρακτηριστικά παραδείγματα είναι τα ακόλουθα:

Θα ήθελα να είμαι σε ένα καλύτερο σπίτι, αν είχα και την οικονομική δυνατότητα. (ΑΘ9, Κλινική συνέντευξη 2, Ερ. 37).

9.10.2.7. Δε χρειάζομαι κάτι: Αναφέρεται στις περιπτώσεις που το υποκείμενο αναφέρει πως δε χρειάζεται τίποτα για καλύτερη ποιότητα ζωής γενικότερα, ασχέτως της εργασίας. Στην κατηγορία αυτή αναφέρθηκαν 2 υποκείμενα (20%), 1 αναπληρωτή δάσκαλο (10%) και 1 αναπληρώτρια δασκάλα (10%). Μερικά χαρακτηριστικά παραδείγματα είναι τα ακόλουθα:

Δεν θεωρώ ότι μου λείπει κάτι. (ΓΑ2, Κλινική συνέντευξη 2, Ερ. 37).

Άμεσα δεν έχω κάτι άλλο που θα ήθελα να αλλάξει. Θεωρώ ότι είναι πολύ καλή η ποιότητα ζωής μου. (ΑΣ3, Κλινική συνέντευξη 2, Ερ. 37).

Στη συνέχεια, στον πίνακα 46 παρουσιάζουμε τα συγκεντρωτικά αποτελέσματα για την καλύτερη ποιότητα ζωής, ασχέτως της εργασίας, των υποκειμένων σε σχέση με το φύλο τους.

Πίνακας 46. Ποσοστά κατηγοριών που σχετίζονται με την καλύτερη ποιότητα ζωής, ασχέτως της εργασίας, των υποκειμένων της έρευνας σε σχέση με το φύλο τους.

ΚΑΤΗΓΟΡΙΕΣ	ΥΠΟΚΕΙΜΕΝΑ		ΣΥΝΟΛΟ
	ΑΝΑΠΛΗΡΩΤΕΣ ΔΑΣΚΑΛΟΙ	ΑΝΑΠΛΗΡΩΤΡΙΕΣ ΔΑΣΚΑΛΕΣ	
Προσωπική ζωή με σταθερούς φίλους	0 (0%)	3 (30%)	3 (30%)
Υγεία	0 (0%)	1 (10%)	1 (10%)
Περισσότερο ουσιαστικές δραστηριότητες	2 (20%)	0 (0%)	2 (20%)
Χρήματα και ταξίδια	0 (0%)	1 (10%)	1 (10%)
Δημιουργία σταθερής σχέσης	1 (10%)	1 (10%)	2 (20%)
Καλύτερο σπίτι	1 (10%)	0 (0%)	1 (10%)
Δε χρειάζομαι κάτι	1 (10%)	1 (10%)	2 (20%)

Παρατηρώντας τον παραπάνω πίνακα διαπιστώνουμε ότι τα υποκείμενα της έρευνας για την καλύτερη ποιότητα ζωής, ασχέτως της εργασίας τους ως αναπληρωτές δάσκαλοι, αναφέρονται στην προσωπική ζωή με σταθερούς φίλους, στην υγεία, στις περισσότερο ουσιαστικές δραστηριότητες, στα χρήματα και ταξίδια, στη δημιουργία σταθερής σχέσης, στο καλύτερο σπίτι, ενώ δύο άτομα πιστεύουν πως δε χρειάζονται τίποτα επιπλέον. Συγκεκριμένα το μεγαλύτερο ποσοστό, που είναι μόλις το 30% μόνο γυναικών, αναφέρουν ως λύση για καλύτερη ποιότητα ζωής γενικότερα την προσωπική ζωή με

σταθερούς φίλους. Σε ένα ακόμη μικρότερο ποσοστό, που είναι το 20%, ενός άντρα και μίας γυναίκας, αναφέρουν ως λύση για καλύτερη ποιότητα ζωής γενικότερα να κάνουν μία σταθερή σχέση με σύντροφο και άλλοι πως δε χρειάζονται τίποτα για καλύτερη ποιότητα ζωής καθώς δε θεωρούν πως τους λείπει κάτι. Στο ίδιο ποσοστό, αποτελούμενο μόνο από άντρες όμως, αναφέρουν ως λύση για καλύτερη ποιότητα ζωής, ασχέτως της εργασίας τους, να κάνουν περισσότερο ουσιαστικές δραστηριότητες.

9.11. Ευτυχία/ νόημα ζωής/ όνειρα για μέλλον

Σε αυτό το υποκεφάλαιο θα παρουσιαστούν οι απόψεις των υποκειμένων για το νόημα της ζωής, την ευτυχία και τα όνειρά τους. Οι σκέψεις αυτές φαίνονται από δύο ειδών έργα: (α) από την ημιδομημένη κλινική συνέντευξη 2 των υποκειμένων και (β) από το ιχνογραφικό έργο 3 κάθε υποκειμένου για τον τρόπο που βιώνει την ποιότητα της ζωής του ως αναπληρωτής/τρια δάσκαλος/α. Από την ανάλυση περιεχομένου των συνεντεύξεων και των ιχνογραφημάτων των υποκειμένων, διακρίναμε τις κατηγορίες και υποκατηγορίες που περιγράφονται παρακάτω.

9.11.1. Νόημα ζωής/ άντληση δύναμης-ευτυχίας: Αφορά κυρίως υλικό που αντλήθηκε από τις ερωτήσεις της συνέντευξης για το νόημα της ζωής τους, την άντληση δύναμης και ευτυχίας και αναλύοντας τις απαντήσεις των υποκειμένων έχουμε δεδομένα για διαφορετικές εκτιμήσεις για όλα τα παραπάνω. Έτσι προέκυψε η παρακάτω κατηγοριοποίηση:

9.11.1.1. Άνθρωποι μου (γονείς/φίλοι/σύντροφος/παιδί): Αναφέρεται στις περιπτώσεις που το υποκείμενο αναφέρει ως νόημα ζωής, άντληση δύναμης και ευτυχίας τους ανθρώπους του, που αγαπά και τον αγαπάνε (γονείς/φίλοι/σύντροφος/παιδί). Στην κατηγορία αυτή αναφέρθηκαν 9 υποκείμενα (90%), 4 αναπληρωτές δάσκαλοι (40%) και 5 αναπληρώτριες δασκάλες (50%). Μερικά χαρακτηριστικά παραδείγματα είναι τα ακόλουθα:

Να είναι καλά οι δικοί μου άνθρωποι... πάνω από όλα, έτσι; η οικογένειά μου. [...] να φτιάξω και την προσωπική ζωή [...] τους φίλους μου (ΓΚ1, Κλινική συνέντευξη 2, Ερ. 38 & 39).

Με μία βαλίτσα στο χέρι και χαμογελαστή δίπλα στο αγόρι της λέγοντας: «Έχω πολλά σχέδια και πράγματα να κάνω» “παίρνοντας” την απάντηση από το αγόρι της «Θα τα κάνουμε μαζί». (ΓΚ1, Ιχνογραφικό έργο 1, Ερ. 1).

Οι δικοί μου άνθρωποι, που αγαπώ πάρα πολύ [...] τους ανθρώπους γύρω μου (ΓΑ2, Κλινική συνέντευξη 2, Ερ. 38 & 39).

[...] οι σχέσεις μου οι οικογενειακές με τους γονείς μου κτλ., οι σχέσεις με τους συναδέλφους. Αυτά κυρίως. Οι σχέσεις δηλαδή που κάνω με τον κοινωνικό περίγυρο. (ΑΣ3, Κλινική συνέντευξη 2, Ερ. 38).

[...] ο στενός μου κύκλος δηλαδή είναι και ο στόχος μου να βρεθώ πάλι κοντά στους γονείς μου να είμαι καλά με την οικογένειά μου [...] η κοπέλα μου [...] να έχω και τους φίλους μου από κοντά (ΑΑ4, Κλινική συνέντευξη 2, Ερ. 38α).

Τώρα σε αυτή τη φάση, ο γιος μου, η οικογένειά μου. (ΑΤ5, Κλινική συνέντευξη 2, Ερ. 38).

Οι άνθρωποι που έχω δίπλα μου. (ΓΠ6, Κλινική συνέντευξη 2, Ερ. 38).

"Ο άνθρωπός μου". Βρήκα έναν άνθρωπο που ξέρω ότι μπορώ να πορευτώ μαζί του, να είναι δίπλα μου ανά πάσα στιγμή, να με βοηθάει, να με στηρίζει και ξέρω ότι ό,τι και να συμβεί θα είναι δίπλα μου. Δηλαδή, νιώθω ότι βρήκα τον άνθρωπό μου. (ΓΠ6, Βιογραφική-αφηγηματική συνέντευξη, Ερ. 8).

Οι άνθρωποι που βρίσκονται κοντά μου, οι συγγενείς μου που θέλουν να ναι κοντά μου, δηλαδή οι γονείς μου και οι φίλοι μου. Αυτοί και ότι ζω μαζί τους. (ΓΑ7, Κλινική συνέντευξη 2, Ερ. 38).

Λοιπόν σ' αυτή τη ζωγραφιά έχω ζωγραφίσει εμένα και ένα συννεφάκι να σκέφτεται πότε υπάρχει αργία στην οποία υπάρχει χρόνος για να πάω στον τόπο καταγωγής μου εκεί που γεννήθηκα και μεγάλωσα τα Τρίκαλα και ο λόγος είναι ότι θέλω να επισκεφτώ τους γονείς μου και τους φίλους μου, είναι η πρώτη μου σκέψη κάθε φορά, είναι η πρώτη σκέψη κάθε σχολική χρονιά που ξεκινά, ακόμη και αν είμαι στο καλύτερο μέρος του κόσμου... (ΓΑ7, Ιχνογραφικό έργο 3, Ερ. 1).

Αυτό που δίνει νόημα στη ζωή μου είναι η οικογένειά μου, είναι τα παιδιά μου [...] το να βλέπεις τα αγαπημένα σου πρόσωπα, το να βλέπεις τα παιδιά σου που μεγαλώνουν, να παίρνεις την αγάπη από τα πρόσωπα που αγαπάς. Αυτά είναι τα πιο σημαντικά. (ΑΘ9, Κλινική συνέντευξη 2, Ερ. 38).

Είναι πολλά πράγματα που δίνουν νόημα στη ζωή μου. Η οικογένειά μου, οι φίλοι μου [...] τα αδέρφια μου, τον φίλο μου. (ΓΓ10, Κλινική συνέντευξη 2, Ερ. 38 & 39).

9.11.1.2. Διορισμός: Αναφέρεται στις περιπτώσεις που το υποκείμενο αναφέρει ως νόημα ζωής, άντληση δύναμης και ευτυχίας τον μόνιμο διορισμό. Στην κατηγορία αυτή αναφέρθηκαν 1 υποκείμενο (10%), 0 αναπληρωτές δάσκαλοι (0%) και 1 αναπληρώτρια δασκάλα (10%). Μερικά χαρακτηριστικά παραδείγματα είναι τα ακόλουθα:

[...] να έρθει και ο μόνιμος διορισμός (ΓΚ1, Κλινική συνέντευξη 2, Ερ. 38).

9.11.1.3. Καλή υγεία: Αναφέρεται στις περιπτώσεις που το υποκείμενο αναφέρει ως νόημα ζωής, άντληση δύναμης και ευτυχίας την καλή υγεία. Στην κατηγορία αυτή αναφέρθηκαν 1 υποκείμενο (10%), 0 αναπληρωτές δάσκαλοι (0%) και 1 αναπληρώτρια δασκάλα (10%). Μερικά χαρακτηριστικά παραδείγματα είναι τα ακόλουθα:

[...] κυρίως να είμαι καλά στην υγεία μου. (ΓΑ2, Κλινική συνέντευξη 2, Ερ. 38).

9.11.1.4. Ενδιαφέρουσες δραστηριότητες: Αναφέρεται στις περιπτώσεις που το υποκείμενο αναφέρει ως νόημα ζωής, άντληση δύναμης και ευτυχίας τις ενδιαφέρουσες δραστηριότητες. Στην κατηγορία αυτή αναφέρθηκαν 2 υποκείμενα (20%), 1 αναπληρωτή δάσκαλο (10%) και 1 αναπληρώτρια δασκάλα (10%). Μερικά χαρακτηριστικά παραδείγματα είναι τα ακόλουθα:

[...] αυτά που κάνω για να περνάω ελεύθερα το χρόνο μου [...] είμαι ευτυχισμένη και κάνω πράγματα που μου αρέσουν. [...] Το να βλέπω σειρές, το να τρώω καλά, να πηγαίνω βόλτες (ΓΑ2, Κλινική συνέντευξη 2, Ερ. 38 & 39 & 39α).

[...] να κάνω πράγματα που με ενδιαφέρουν, όπως για παράδειγμα το μεταπτυχιακό που ολοκλήρωσα. (ΑΣ3, Κλινική συνέντευξη 2, Ερ. 39).

9.11.1.5. Σχέση με μαθητές: Αναφέρεται στις περιπτώσεις που το υποκείμενο αναφέρει ως νόημα ζωής, άντληση δύναμης και ευτυχίας τη σχέση με τους μαθητές. Στην κατηγορία αυτή αναφέρθηκαν 1 υποκείμενο (10%), 1 αναπληρωτή δάσκαλο (10%) και 0

αναπληρώτριες δασκάλες (0%). Μερικά χαρακτηριστικά παραδείγματα είναι τα ακόλουθα:

[...] είναι η σχέση μου με τους μαθητές μου και τώρα και τα προηγούμενα χρόνια (ΑΣ3, Κλινική συνέντευξη 2, Ερ. 38).

Ο τίτλος είναι "Η τάξη μας". Δηλαδή αυτό το οποίο βιώνω εγώ στην τάξη, εστιάζω πιο πολύ σε αυτόν τον τομέα, αυτό προσπάθησα και να απεικονίσω. Καταρχήν έχω κάνει τον εαυτό μου και γύρω μου τέσσερα παιδιά, καθαρά συμβολικά, δηλαδή 4 παιδιά από την τάξη μου. Όσον αφορά τον εαυτό μου, έχω απεικονίσει ένα χαμογελάκι μικρό, το οποίο σημαίνει ότι σαφώς υπάρχουν προβλήματα σε σχέση με την ποιότητα ζωής, κάποια, με το καθεστώς της αναπλήρωσης, με τα μειωμένα δικαιώματα, με όλα τα προβλήματα που αντιμετωπίζω και εγώ αλλά και οι άλλοι συνάδελφοι, το οποίο προσπάθησα να το συμβολίσω και με δύο σύννεφα, δηλαδή ότι τα σύννεφα κρύβουν έτσι λίγο τον ήλιο, οπότε υπονοώ κάποια προβλήματα. Από κει και πέρα όμως εστιάζω αρκετά σε αυτό που προσπαθώ εγώ να περάσω στους μαθητές μου, την ιδέα της ομαδικότητας, ότι όλοι πρέπει να είναι αγαπημένοι, τις γνώσεις που προσπαθώ να τους μεταδώσω. Για αυτό το λόγο τους έχω απεικονίσει, τους έχω ζωγραφίσει χαρούμενους, πάρα πολύ χαρούμενους, προσπαθώντας έτσι αυτό που μπορεί να αισθάνομαι εγώ ως μείον στην ποιότητα ζωής μου, να αντισταθμίζεται με αυτά που δίνω στα παιδιά και αυτά που παίρνω από τα παιδιά που να αισθάνονται ευχαριστημένα από εμένα. Κάπως έτσι το σκέφτηκα και έτσι το απεικόνισα. Δηλαδή λέω, είμαστε μία παρέα, ότι όλοι είμαστε αγαπημένοι το ένα παιδί λέει, τι θα παίξουμε λέει το άλλο, κρυφτό απαντάει, οπότε αντλώ τη δύναμη εγώ από τα παιδιά και αυτό που αισθάνομαι σαν μείον στην ποιότητα της ζωής μου, προσπαθώ να το αναπληρώσω από την ικανοποίηση που παίρνω από την δουλειά μου στην τάξη. (ΑΣ3, Ιχνογραφικό έργο 3, Ερ. 2).

9.11.1.6. Εαυτός: Αναφέρεται στις περιπτώσεις που το υποκείμενο αναφέρει ως νόημα ζωής, άντληση δύναμης και ευτυχίας τον ίδιο τον εαυτό. Στην κατηγορία αυτή αναφέρθηκαν 2 υποκείμενα (20%), 1 αναπληρωτή δάσκαλο (10%) και 1 αναπληρώτρια δασκάλα (10%). Μερικά χαρακτηριστικά παραδείγματα είναι τα ακόλουθα:

[...] από τον ίδιο μου τον εαυτό (ΓΑ2, Κλινική συνέντευξη 2, Ερ. 39).

Από μέσα μου προσπαθώ. (ΑΣ8, Κλινική συνέντευξη 2, Ερ. 39).

9.11.1.7. Δουλειά: Αναφέρεται στις περιπτώσεις που το υποκείμενο αναφέρει ως νόημα ζωής, άντληση δύναμης και ευτυχίας τη δουλειά. Στην κατηγορία αυτή αναφέρθηκαν 2 υποκείμενα (20%), 1 αναπληρωτή δάσκαλο (10%) και 1 αναπληρώτρια δασκάλα (10%). Μερικά χαρακτηριστικά παραδείγματα είναι τα ακόλουθα:

[...] τη δουλειά μου καταρχήν, όταν πηγαίνει καλά. (ΑΣ3, Κλινική συνέντευξη 2, Ερ. 39).

[...] η δουλειά μου. (ΓΓ10, Κλινική συνέντευξη 2, Ερ. 38).

9.11.1.8. Καλή ψυχολογία: Αναφέρεται στις περιπτώσεις που το υποκείμενο αναφέρει ως νόημα ζωής, άντληση δύναμης και ευτυχίας την καλή ψυχολογία. Στην κατηγορία αυτή αναφέρθηκαν 3 υποκείμενα (30%), 3 αναπληρωτές δάσκαλοι (30%) και 0 αναπληρώτριες δασκάλες (0%). Μερικά χαρακτηριστικά παραδείγματα είναι τα ακόλουθα:

[...] να είναι γενικότερα η ψυχολογική μου κατάσταση καλή και τις παραμέτρους που αυτό συνεπάγεται. (ΑΣ3, Κλινική συνέντευξη 2, Ερ. 39).

Το να είμαι κάθε μέρα χαρούμενος. (ΑΣ8, Κλινική συνέντευξη 2, Ερ. 38).

Το να περνάς καλά (ΑΘ9, Κλινική συνέντευξη 2, Ερ. 38).

9.11.1.9. Μικρά πράγματα/στιγμές: Αναφέρεται στις περιπτώσεις που το υποκείμενο αναφέρει ως νόημα ζωής, άντληση δύναμης και ευτυχίας τα μικρά και ασήμαντα πράγματα. Στην κατηγορία αυτή αναφέρθηκαν 2 υποκείμενα (20%), 2 αναπληρωτές δάσκαλοι (20%) και 0 αναπληρώτριες δασκάλες (0%). Μερικά χαρακτηριστικά παραδείγματα είναι τα ακόλουθα:

[...] Κάποιες φορές από ασήμαντα πράγματα από χαζομάρες (ΑΑ4, Κλινική συνέντευξη 2, Ερ. 39).

[...] γενικότερα είναι οι στιγμές (ΑΘ9, Κλινική συνέντευξη 2, Ερ. 38).

9.11.1.10. Ταξίδια: Αναφέρεται στις περιπτώσεις που το υποκείμενο αναφέρει ως νόημα ζωής, άντληση δύναμης και ευτυχίας τα ταξίδια. Στην κατηγορία αυτή αναφέρθηκαν 2 υποκείμενα (20%), 1 αναπληρωτή δάσκαλο (10%) και 1 αναπληρώτρια δασκάλα (10%). Μερικά χαρακτηριστικά παραδείγματα είναι τα ακόλουθα:

[...] να γνωρίζω καινούρια μέρη. (ΓΑ2, Κλινική συνέντευξη 2, Ερ. 39α).

[...] να πας ένα ταξίδι αναψυχής να περάσεις καλά (ΑΑ4, Κλινική συνέντευξη 2, Ερ. 39).

Στη συνέχεια, στον πίνακα 47 παρουσιάζουμε τα συγκεντρωτικά αποτελέσματα για το νόημα της ζωής και την άντληση δύναμης και ευτυχίας των υποκειμένων σε σχέση με το φύλο τους.

Πίνακας 47. Ποσοστά κατηγοριών που σχετίζονται με το νόημα της ζωής και την άντληση δύναμης και ευτυχίας των υποκειμένων της έρευνας σε σχέση με το φύλο τους.

ΚΑΤΗΓΟΡΙΕΣ	ΥΠΟΚΕΙΜΕΝΑ		ΣΥΝΟΛΟ
	ΑΝΑΠΛΗΡΩΤΕΣ ΔΑΣΚΑΛΟΙ	ΑΝΑΠΛΗΡΩΤΡΙΕΣ ΔΑΣΚΑΛΕΣ	
Άνθρωποι μου (γονείς/φίλοι/σύντροφος/παιδί)	4 (40%)	5 (50%)	9 (90%)
Διορισμός	0 (0%)	1 (10%)	1 (10%)
Καλή υγεία	0 (0%)	1 (10%)	1 (10%)
Ενδιαφέρουσες δραστηριότητες	1 (10%)	1 (10%)	2 (20%)
Σχέση με μαθητές	1 (10%)	0 (0%)	1 (10%)
Εαυτός	1 (10%)	1 (10%)	2 (20%)
Δουλειά	1 (10%)	1 (10%)	2 (20%)
Καλή ψυχολογία	3 (30%)	0 (0%)	3 (30%)
Μικρά πράγματα/στιγμές	2 (20%)	0 (0%)	2 (20%)
Ταξίδια	1 (10%)	1 (10%)	2 (20%)

Παρατηρώντας τον παραπάνω πίνακα διαπιστώνουμε ότι τα υποκείμενα της έρευνας θεωρούν ως νόημα της ζωής και αντλούν δύναμη και ευτυχία στη ζωή τους επίσης, από τα ακόλουθα: «άνθρωποι μου» (γονείς/φίλοι/σύντροφος/παιδί), διορισμός, καλή υγεία, ενδιαφέρουσες δραστηριότητες, σχέση με μαθητές, εαυτός, δουλειά, καλή ψυχολογία, μικρά πράγματα/στιγμές και ταξίδια. Συγκεκριμένα το μεγαλύτερο ποσοστό, που είναι το 90%, αντρών και γυναικών αναφέρουν ως νόημα ζωής, άντληση δύναμης και ευτυχίας

τους «ανθρώπους τους», που αγαπούν και τους αγαπάνε (γονείς/φίλοι/σύντροφος/παιδί). Σε ένα μικρό ποσοστό, που είναι το 30% μόνο αντρών, αναφέρουν ως νόημα ζωής, άντληση δύναμης και ευτυχίας την καλή ψυχολογία, δηλαδή να είναι χαρούμενοι και να «περνούν καλά». Σε πολύ μικρό ποσοστό του 20% αναφέρουν τις ενδιαφέρουσες δραστηριότητες, τον ίδιο τους τον εαυτό, τη δουλειά τους, τα μικρά και ασήμαντα πράγματα στη ζωή τους (μόνο άντρες) και τα ταξίδια ως νόημα ζωής, άντληση δύναμης και ευτυχίας στη ζωή τους.

9.11.2. Η έννοια της ευτυχίας: Αφορά κυρίως υλικό που αντλήθηκε από την ερώτηση της συνέντευξης: «Τι είναι η ευτυχία για σένα;» και αναλύοντας τις απαντήσεις των υποκειμένων έχουμε πολλούς διαφορετικούς ορισμούς της ευτυχίας. Έτσι προέκυψε η παρακάτω κατηγοριοποίηση:

9.11.2.1. Η ευτυχία ως πληρότητα: Αναφέρεται στις περιπτώσεις που το υποκείμενο ορίζει την ευτυχία ως πληρότητα. Στην κατηγορία αυτή αναφέρθηκαν 4 υποκείμενα (40%), 2 αναπληρωτές δάσκαλοι (20%) και 2 αναπληρώτριες δασκάλες (20%). Μερικά χαρακτηριστικά παραδείγματα είναι τα ακόλουθα:

Να χαμογελάς και να νιώθεις πληρότητα (ΓΚ1, Κλινική συνέντευξη 2, Ερ. 40).

[...] να κάνεις πράγματα που σε γεμίζουν (ΓΑ2, Κλινική συνέντευξη 2, Ερ. 40).

[...] να αισθάνομαι εγώ μία εσωτερική πληρότητα. Αυτό είναι για μένα ευτυχία. (ΑΣ3, Κλινική συνέντευξη 2, Ερ. 40).

[...] γεμίζουν (ΑΑ4, Κλινική συνέντευξη 2, Ερ. 40).

9.11.2.2. Η ευτυχία ως επαφή με ανθρώπους που αγαπάς: Αναφέρεται στις περιπτώσεις που το υποκείμενο ορίζει την ευτυχία ως επαφή με ανθρώπους που αγαπάς. Στην κατηγορία αυτή αναφέρθηκαν 6 υποκείμενα (60%), 3 αναπληρωτές δάσκαλοι (30%) και 3 αναπληρώτριες δασκάλες (30%). Μερικά χαρακτηριστικά παραδείγματα είναι τα ακόλουθα:

[...] όταν είσαι με τους ανθρώπους σου. (ΓΚ1, Κλινική συνέντευξη 2, Ερ. 40).

[...] οι άνθρωποι που αγαπάς να είναι γύρω σου και να τους έχεις δίπλα σου (ΓΑ2, Κλινική συνέντευξη 2, Ερ. 40).

Είναι κάτι πολύ γενικό θα έλεγα. Σε γενικές γραμμές, θα πω, το να είμαι εγώ καλά με τους γύρω μου (ΑΣ3, Κλινική συνέντευξη 2, Ερ. 40).

[...] να μπορώ να είμαι κοντά τους γονείς μου να τους στηρίξω αν χρειαστούν κάτι, να είμαι με φίλους που θέλω, να είμαι με τη γυναίκα μου και τα παιδιά μου μελλοντικά (ΑΑ4, Κλινική συνέντευξη 2, Ερ. 40).

Ευτυχία είναι να έχεις [...] την οικογένειά σου, το σύντροφό σου και τους φίλους σου και να περνάς καλά και να ξέρεις να το εκτιμάς αυτό. (ΓΠ6, Κλινική συνέντευξη 2, Ερ. 40).

[...] σε ανθρώπους που μου αρέσει να είμαι μαζί τους παρέα. (ΑΣ8, Κλινική συνέντευξη 2, Ερ. 39α).

9.11.2.3. Η ευτυχία ως υγεία: Αναφέρεται στις περιπτώσεις που το υποκείμενο ορίζει την ευτυχία ως υγεία. Στην κατηγορία αυτή αναφέρθηκαν 3 υποκείμενα (30%), 0 αναπληρωτές δάσκαλοι (0%) και 3 αναπληρώτριες δασκάλες (30%). Μερικά χαρακτηριστικά παραδείγματα είναι τα ακόλουθα:

[...] Ευτυχία είναι η πολύ καλή υγεία, να μην έχεις κάνα πρόβλημα δηλαδή στην υγεία σου (ΓΑ2, Κλινική συνέντευξη 2, Ερ. 40).

Ευτυχία είναι να έχεις υγεία (ΓΠ6, Κλινική συνέντευξη 2, Ερ. 40).

Υγεία (ΓΓ10, Κλινική συνέντευξη 2, Ερ. 40).

9.11.2.4. Η ευτυχία ως οικονομική αυτάρκεια: Αναφέρεται στις περιπτώσεις που το υποκείμενο ορίζει την ευτυχία ως οικονομική αυτάρκεια. Στην κατηγορία αυτή αναφέρθηκαν 1 υποκείμενο (10%), 0 αναπληρωτές δάσκαλοι (0%) και 1 αναπληρώτρια δασκάλα (10%). Μερικά χαρακτηριστικά παραδείγματα είναι τα ακόλουθα:

[...] να έχεις την οικονομική δυνατότητα (ΓΑ2, Κλινική συνέντευξη 2, Ερ. 40).

9.11.2.5. Η ευτυχία ως αγαπημένες δραστηριότητες: Αναφέρεται στις περιπτώσεις που το υποκείμενο ορίζει την ευτυχία ως αγαπημένες δραστηριότητες. Στην κατηγορία αυτή αναφέρθηκαν 3 υποκείμενα (30%), 2 αναπληρωτές δάσκαλοι (20%) και 1 αναπληρώτρια δασκάλα (10%). Μερικά χαρακτηριστικά παραδείγματα είναι τα ακόλουθα:

[...] να κάνεις πράγματα που σε ευχαριστούν (ΓΑ2, Κλινική συνέντευξη 2, Ερ. 40).

[...] να κάνω πράγματα που θα με γεμίζουν (ΑΑ4, Κλινική συνέντευξη 2, Ερ. 40).

Ευτυχία είναι το να περνάς τη μέρα σου... Να κάνεις αυτό που σου αρέσει (ΑΘ9, Κλινική συνέντευξη 2, Ερ. 40).

9.11.2.6. Η ευτυχία ως εξασφαλισμένο μέλλον: Αναφέρεται στις περιπτώσεις που το υποκείμενο ορίζει την ευτυχία ως εξασφαλισμένο μέλλον. Στην κατηγορία αυτή αναφέρθηκαν 1 υποκείμενο (10%), 1 αναπληρωτή δάσκαλο (10%) και 0 αναπληρώτριες δασκάλες (0%). Μερικά χαρακτηριστικά παραδείγματα είναι τα ακόλουθα:

[...] είναι το να μπορώ να εξασφαλίσω το μέλλον μου (ΑΑ4, Κλινική συνέντευξη 2, Ερ. 40).

9.11.2.7. Η ευτυχία ως ηρεμία: Αναφέρεται στις περιπτώσεις που το υποκείμενο ορίζει την ευτυχία ως ηρεμία. Στην κατηγορία αυτή αναφέρθηκαν 2 υποκείμενα (20%), 1 αναπληρωτή δάσκαλο (10%) και 1 αναπληρώτρια δασκάλα (10%). Μερικά χαρακτηριστικά παραδείγματα είναι τα ακόλουθα:

[...] να είμαι ήρεμος (ΑΑ4, Κλινική συνέντευξη 2, Ερ. 40).

Είναι αυτές οι μέρες που ξυπνάμε και ξυπνάς χαμογελαστός και ήρεμος, γιατί όλα είναι καλά και ξέρεις ότι πολύ απλά θα σηκωθείς και θα πας να πεις ένα καφέ με τους φίλους σου και δεν θα χρειαστείς ούτε να μιλήσεις πολύ ούτε να πεις πολλά, ούτε να αναλύσεις πράγματα, αλλά υπάρχουν κώδικες επικοινωνίας, που σε βοηθούν να περάσεις όμορφα. (ΓΑ7, Κλινική συνέντευξη 2, Ερ. 40).

9.11.2.8. Η ευτυχία ως εποικοδομητική δουλειά: Αναφέρεται στις περιπτώσεις που το υποκείμενο ορίζει την ευτυχία ως εποικοδομητική δουλειά. Στην κατηγορία αυτή αναφέρθηκαν 1 υποκείμενο (10%), 1 αναπληρωτή δάσκαλο (10%) και 0 αναπληρώτριες δασκάλες (0%). Μερικά χαρακτηριστικά παραδείγματα είναι τα ακόλουθα:

[...] να έχω τη δουλειά που θέλω και να είναι εποικοδομητική να μην τη βαρεθώ (AA4, Κλινική συνέντευξη 2, Ερ. 40).

9.11.2.9. Η ευτυχία ως εξέλιξη: Αναφέρεται στις περιπτώσεις που το υποκείμενο ορίζει την ευτυχία ως εξέλιξη. Στην κατηγορία αυτή αναφέρθηκαν 1 υποκείμενο (10%), 1 αναπληρωτή δάσκαλο (10%) και 0 αναπληρώτριες δασκάλες (0%). Μερικά χαρακτηριστικά παραδείγματα είναι τα ακόλουθα:

[...] να κάνω πράγματα που [...] θα με βελτιώνουν και σε πνευματικό επίπεδο και σε προσωπικό και σωματικό. (AA4, Κλινική συνέντευξη 2, Ερ. 40).

9.11.2.10. Μικρές στιγμές: Αναφέρεται στις περιπτώσεις που το υποκείμενο ορίζει την ευτυχία ως τις μικρές στιγμές της καθημερινότητας. Στην κατηγορία αυτή αναφέρθηκαν 2 υποκείμενα (20%), 2 αναπληρωτές δάσκαλοι (20%) και 0 αναπληρώτριες δασκάλες (0%). Μερικά χαρακτηριστικά παραδείγματα είναι τα ακόλουθα:

Η ευτυχία είναι οι μικρές στιγμές της καθημερινότητας. Αυτό είναι. [...] Η ευτυχία δεν κρύβεται μόνο στην ποιότητα ζωής, ούτε στο οικονομικό κομμάτι. Η ευτυχία μπορεί να είναι ένας καφές, τον οποίον δεν θα τον πληρώσεις, μπορείς να τον κάνεις σπίτι σου. Η ευτυχία μπορεί να είναι έναν περίπατο που θα κάνεις στη φύση. Η ευτυχία μπορεί να είναι ένα τρέξιμο στην παραλία, μπορεί να είναι οτιδήποτε. (AT5, Κλινική συνέντευξη 1, Ερ. 9, Κλινική συνέντευξη 2, Ερ. 40).

Η ευτυχία βρίσκεται σε απλά και μικρά πράγματα. Προσπαθώ, όχι ότι τα καταφέρνω πάντα, αλλά προσπαθώ να βλέπω την ευτυχία στα πολύ μικρά πράγματα. Για παράδειγμα στον ήλιο, στη θάλασσα, στη φύση (ΑΣ8, Κλινική συνέντευξη 2, Ερ. 39α).

9.11.2.11. Καλή ψυχολογία: Αναφέρεται στις περιπτώσεις που το υποκείμενο ορίζει την ευτυχία ως καλή ψυχολογία. Στην κατηγορία αυτή αναφέρθηκαν 1 υποκείμενο (10%), 1 αναπληρωτή δάσκαλο (10%) και 0 αναπληρώτριες δασκάλες (0%). Μερικά χαρακτηριστικά παραδείγματα είναι τα ακόλουθα:

[...] να είσαι χαρούμενος και το βράδυ να τελειώνεις τη μέρα σου με το ίδιο mood, με την ίδια διάθεση την ευχάριστη. Αυτό σημαίνει ότι είσαι ευτυχισμένος. (AΘ9, Κλινική συνέντευξη 2, Ερ. 40).

9.11.2.12. Σταθερότητα σε όλα: Αναφέρεται στις περιπτώσεις που το υποκείμενο ορίζει την ευτυχία ως σταθερότητα σε όλα ζητήματα της ζωής του. Στην κατηγορία αυτή αναφέρθηκαν 1 υποκείμενο (10%), 0 αναπληρωτές δάσκαλοι (0%) και 1 αναπληρώτρια δασκάλα (10%). Μερικά χαρακτηριστικά παραδείγματα είναι τα ακόλουθα:

[...] σταθερότητα θα έλεγα σε όλα. (ΓΓ10, Κλινική συνέντευξη 2, Ερ. 40).

Στη συνέχεια, στον πίνακα 48 παρουσιάζουμε τα συγκεντρωτικά αποτελέσματα για τον ορισμό της ευτυχίας των υποκειμένων σε σχέση με το φύλο τους.

Πίνακας 48. Ποσοστά κατηγοριών που σχετίζονται με τον ορισμό της ευτυχίας των υποκειμένων της έρευνας σε σχέση με το φύλο τους.

ΚΑΤΗΓΟΡΙΕΣ	ΥΠΟΚΕΙΜΕΝΑ		ΣΥΝΟΛΟ
	ΑΝΑΠΛΗΡΩΤΕΣ ΔΑΣΚΑΛΟΙ	ΑΝΑΠΛΗΡΩΤΡΙΕΣ ΔΑΣΚΑΛΕΣ	
Η ευτυχία ως πληρότητα	2 (20%)	2 (20%)	4 (40%)
Η ευτυχία ως επαφή με ανθρώπους που αγαπάς	3 (30%)	3 (30%)	6 (60%)
Η ευτυχία ως υγεία	0 (0%)	3 (30%)	3 (30%)
Η ευτυχία ως οικονομική αυτάρκεια	0 (0%)	1 (10%)	1 (10%)
Η ευτυχία ως αγαπημένες δραστηριότητες	2 (20%)	1 (10%)	3 (30%)
Η ευτυχία ως εξασφαλισμένο μέλλον	1 (10%)	0 (0%)	1 (10%)
Η ευτυχία ως ηρεμία	1 (10%)	1 (10%)	2 (20%)
Η ευτυχία ως επικοδομητική δουλειά	1 (10%)	0 (0%)	1 (10%)
Η ευτυχία ως εξέλιξη	1 (10%)	0 (0%)	1 (10%)
Μικρές στιγμές	2 (20%)	0 (0%)	2 (20%)
Καλή ψυχολογία	1 (10%)	0 (0%)	1 (10%)
Σταθερότητα σε όλα	0 (0%)	1 (10%)	1 (10%)

Παρατηρώντας τον παραπάνω πίνακα διαπιστώνουμε ότι τα υποκείμενα της έρευνας ταυτίζουν και ορίζουν την ευτυχία ως πληρότητα, ως επαφή με ανθρώπους που αγαπάς, ως υγεία, ως οικονομική αυτάρκεια, ως αγαπημένες δραστηριότητες, ως εξασφαλισμένο μέλλον, ως ηρεμία, ως επικοδομητική δουλειά, ως εξέλιξη, ως μικρές στιγμές, ως καλή ψυχολογία και ως σταθερότητα σε όλα. Συγκεκριμένα το μεγαλύτερο ποσοστό, που είναι το 60% αντρών και γυναικών, μοιρασμένων εξίσου μεταξύ των δύο φύλων, ορίζουν την ευτυχία ως επαφή με ανθρώπους που αγαπάει κάποιος. Σε ένα μικρότερο ποσοστό, που είναι το 40%, ορίζουν την ευτυχία ως το αίσθημα πληρότητας στη ζωή των ανθρώπων. Σε ένα μικρό ποσοστό

9.11.3. Ευτυχισμένος/η ή όχι;

Αφορά κυρίως υλικό που αντλήθηκε από την ερώτηση της συνέντευξης: «Είσαι ευτυχισμένος/η; Γιατί ναι ή γιατί όχι;» και αναλύοντας τις απαντήσεις των υποκειμένων έχουμε και αρνητικές και θετικές εκτιμήσεις για την ευτυχία τους. Έτσι προέκυψε η παρακάτω κατηγοριοποίηση:

9.11.3.1. Είμαι ευτυχισμένος/η: Αναφέρεται στις περιπτώσεις που το υποκείμενο θεωρεί πως είναι για διάφορους λόγους ευτυχισμένος/η στη ζωή του. Στην κατηγορία αυτή αναφέρθηκαν 5 υποκείμενα (50%), 2 αναπληρωτές δάσκαλοι (20%) και 3 αναπληρώτριες δασκάλες (30%). Για την κατηγορία αυτή, ανάλογα με το κίνητρο που υφέρπει έχουμε τις ακόλουθες υποκατηγορίες:

9.11.3.1.1. Είμαι ευτυχισμένος λόγω κοντινών προσώπων: Αναφέρεται στις περιπτώσεις που το υποκείμενο θεωρεί πως είναι ευτυχισμένος/η γιατί έχει δίπλα του αγαπημένα πρόσωπα. Στην κατηγορία αυτή αναφέρθηκαν 4 υποκείμενα (40%), 2 αναπληρωτές δάσκαλοι (20%) και 2 αναπληρώτριες δασκάλες (20%). Μερικά χαρακτηριστικά παραδείγματα είναι τα ακόλουθα:

Είμαι πάρα πολύ ευτυχισμένη, διότι θεωρώ ότι είμαι πολύ τυχερή, διότι έχω ανθρώπους που με αγαπάνε και αγαπάω, που εκτιμώ και που σέβομαι γύρω μου. (ΓΑ2, Κλινική συνέντευξη 2, Ερ. 41).

Ναι. Θεωρώ ναι. Είμαι ευτυχισμένος. [...] Γιατί αυτά τα στάνταρ που έχω θέσει εγώ με τον εαυτό μου, με αυτές τις παραμέτρους που είπα και πριν λίγο (να είμαι εγώ καλά με τους γύρω μου), θεωρώ ότι πληρούνται, οπότε ναι. (ΑΣ3, Κλινική συνέντευξη 2, Ερ. 41 & 41α).

Ναι νομίζω είμαι. [...] είμαι καλά με τη σχέση μου, έχω τους φίλους μου (ΑΑ4, Κλινική συνέντευξη 2, Ερ. 41 & 41α).

Ναι, πιστεύω ότι είμαι ευτυχισμένη. [...] Γιατί έχω τους ανθρώπους που θέλω να έχω δίπλα μου, έχουν την υγεία τους, απλά θα ήθελα να τους ζω λίγο παραπάνω. (ΓΠ6, Κλινική συνέντευξη 2, Ερ. 41 & 41α).

9.11.3.1.2. Είμαι ευτυχισμένος που εργάζομαι: Αναφέρεται στις περιπτώσεις που το υποκείμενο θεωρεί πως είναι ευτυχισμένος/η γιατί έχει δουλειά. Στην κατηγορία αυτή αναφέρθηκαν 2 υποκείμενα (20%), 1 αναπληρωτή δάσκαλο (10%) και 1 αναπληρώτρια δασκάλα (10%). Μερικά χαρακτηριστικά παραδείγματα είναι τα ακόλουθα:

Έχω μία δουλειά που μου δίνει τη δυνατότητα, έτσι ώστε να μη γίνομαι βάρος στους δικούς μου. (ΓΑ2, Κλινική συνέντευξη 2, Ερ. 41).

Ναι νομίζω είμαι. [...] πηγαίνω στη δουλειά μου (ΑΑ4, Κλινική συνέντευξη 2, Ερ. 41 & 41α).

9.11.3.1.3. Είμαι ευτυχισμένος λόγω καλής υγείας: Αναφέρεται στις περιπτώσεις που το υποκείμενο θεωρεί πως είναι ευτυχισμένος/η γιατί έχει καλή υγεία. Στην κατηγορία αυτή αναφέρθηκαν 3 υποκείμενα (30%), 1 αναπληρωτή δάσκαλο (10%) και 2 αναπληρώτριες δασκάλες (20%). Μερικά χαρακτηριστικά παραδείγματα είναι τα ακόλουθα:

Έχω την υγεία μου (ΓΑ2, Κλινική συνέντευξη 2, Ερ. 41).

Ναι νομίζω είμαι. Γιατί δεν νιώθω δυστυχισμένος [...] Αφού έχω αυτή τη στιγμή την υγεία μου (ΑΑ4, Κλινική συνέντευξη 2, Ερ. 41 & 41α).

Είμαι καλά. Είμαι ευτυχισμένη. (ΓΓ10, Κλινική συνέντευξη 2, Ερ. 41).

9.11.3.2. Δεν είμαι ευτυχισμένος/η: Αναφέρεται στις περιπτώσεις που το υποκείμενο θεωρεί πως δεν είναι για διάφορους λόγους ευτυχισμένος/η στη ζωή του. Στην κατηγορία αυτή αναφέρθηκαν 5 υποκείμενα (50%), 3 αναπληρωτές δάσκαλοι (30%) και 2 αναπληρώτριες δασκάλες (20%). Για την κατηγορία αυτή, ανάλογα με το κίνητρο που υπέρπει έχουμε τις ακόλουθες υποκατηγορίες:

9.11.3.2.1. Δεν είμαι ευτυχισμένος γιατί δεν έχω καταφέρει τους στόχους μου: Αναφέρεται στις περιπτώσεις που το υποκείμενο θεωρεί πως δεν είναι ευτυχισμένος/η γιατί δεν έχει καταφέρει τους στόχους του. Στην κατηγορία αυτή αναφέρθηκαν 2 υποκείμενα (20%), 0 αναπληρωτές δάσκαλοι (0%) και 2 αναπληρώτριες δασκάλες (20%). Μερικά χαρακτηριστικά παραδείγματα είναι τα ακόλουθα:

Όχι εντελώς. [...] Γιατί περίμενα να είχα κάνει πράγματα μέχρι τώρα που δεν τα έχω κάνει. (ΓΚ1, Κλινική συνέντευξη 2, Ερ. 41 & 41α).

Αρκετά, όχι πολύ. [...] Γιατί δεν έχω στην καθημερινότητά μου, όλα αυτά που θα ήθελα να έχω για να είμαι απόλυτα ευτυχισμένη. (ΓΑ7, Κλινική συνέντευξη 2, Ερ. 41 & 41α).

9.11.3.2.2. Δεν είμαι ευτυχισμένος λόγω αδιοριστίας: Αναφέρεται στις περιπτώσεις που το υποκείμενο θεωρεί πως δεν είναι ευτυχισμένος/η γιατί δεν έχει διοριστεί μόνιμος Στην κατηγορία αυτή αναφέρθηκαν 1 υποκείμενο (10%), 1 αναπληρωτή δάσκαλο (10%) και 0 αναπληρώτριες δασκάλες (0%). Μερικά χαρακτηριστικά παραδείγματα είναι τα ακόλουθα:

Εντάξει κάποιες περιόδους είμαι [...] Γιατί σκέφτομαι τη θετική πλευρά της ζωής που κάνω και δεν το βάζουμε κάτω και είμαι ευτυχισμένος. Αλλά κάποιες φορές, αυτό είναι ισορροπία- είναι ζυγαριά μέσα μου [...] κάποιες φορές βγαίνουν και τα αρνητικά, χωρίς να το θέλουμε εμείς. Δηλαδή τα αρνητικά πολλές φορές τα βγάζουν οι αξιωματούχοι του Υπουργείου. Δηλαδή με μία δήλωση ενός υπουργού. Μία αλλαγή υπουργού, σου βγαίνουν αρνητικά συναισθήματα. (ΑΤ5, Κλινική συνέντευξη 2, Ερ. 41 & 41α).

9.11.3.2.3. Δεν είμαι γιατί υπάρχει κάτι καλύτερο: Αναφέρεται στις περιπτώσεις που το υποκείμενο θεωρεί πως δεν είναι ευτυχισμένος/η γιατί υπάρχει κάτι καλύτερο. Στην κατηγορία αυτή αναφέρθηκαν 2 υποκείμενα (20%), 2 αναπληρωτές δάσκαλοι (20%) και 0 αναπληρώτριες δασκάλες (0%). Μερικά χαρακτηριστικά παραδείγματα είναι τα ακόλουθα:

Όχι απόλυτα, γιατί είναι δύσκολο να πει κάποιος ότι είναι ευτυχισμένος. Πάντα υπάρχει το καλύτερο. (ΑΣ8, Κλινική συνέντευξη 2, Ερ. 41).

Όχι απόλυτα [...] Δεδομένου ότι υπάρχουν πράγματα που θα με έκαναν πιο ευτυχισμένο ακόμα. Αυτά που είπαμε σε όλη τη διάρκεια, είναι κάποια θέματα που αν γινόταν θα με έκαναν ακόμα πιο ευτυχισμένο. (ΑΘ9, Κλινική συνέντευξη 2, Ερ. 41 & 41α).

Στη συνέχεια, στον πίνακα 49 παρουσιάζουμε τα συγκεντρωτικά αποτελέσματα για την ευτυχία ή όχι των υποκειμένων σε σχέση με το φύλο τους.

Πίνακας 49. Ποσοστά κατηγοριών που σχετίζονται με την ευτυχία ή όχι των υποκειμένων της έρευνας σε σχέση με το φύλο τους.

ΚΑΤΗΓΟΡΙΕΣ	ΥΠΟΚΕΙΜΕΝΑ		ΣΥΝΟΛΟ
	ΑΝΑΠΛΗΡΩΤΕΣ ΔΑΣΚΑΛΟΙ	ΑΝΑΠΛΗΡΩΤΡΙΕΣ ΔΑΣΚΑΛΕΣ	
Είμαι ευτυχισμένος	2 (20%)	3 (30%)	5 (50%)
Είμαι ευτυχισμένος λόγω κοντινών προσώπων	2 (20%)	2 (20%)	4 (40%)
Είμαι ευτυχισμένος που εργάζομαι	1 (10%)	1 (10%)	2 (20%)
Είμαι ευτυχισμένος λόγω καλής υγείας	1 (10%)	2 (20%)	3 (30%)
Δεν είμαι ευτυχισμένος/η	3 (30%)	2 (20%)	5 (50%)
Δεν είμαι ευτυχισμένος γιατί δεν έχω καταφέρει τους στόχους μου	0 (0%)	2 (20%)	2 (20%)
Δεν είμαι ευτυχισμένος λόγω αδιοριστίας	1 (10%)	0 (0%)	1 (10%)
Δεν είμαι γιατί υπάρχει κάτι καλύτερο	2 (20%)	0 (0%)	2 (20%)

Παρατηρώντας τον παραπάνω πίνακα διαπιστώνουμε ότι οι ερωτηθέντες της έρευνας για το αν νιώθουν ευτυχισμένοι ή όχι είναι μοιρασμένοι. Το 50% είναι ευτυχισμένοι λόγω κοντινών προσώπων, λόγω εργασίας και λόγω καλής υγείας.

Συγκεκριμένα το μεγαλύτερο ποσοστό αυτών, που είναι το 40% αντρών και γυναικών, μοιρασμένων εξίσου μεταξύ των δύο φύλων, θεωρούν πως είναι ευτυχισμένοι γιατί έχουν δίπλα τους αγαπημένα πρόσωπα. Σε ένα μικρότερο ποσοστό, που είναι το 30%, θεωρούν τους εαυτούς τους ευτυχισμένους γιατί έχουν δουλειά και ένα 20% γιατί έχουν καλή υγεία.

Αντιθέτως, το μεγαλύτερο ποσοστό αυτών που δε νιώθουν ευτυχισμένοι, που είναι το 20% των γυναικών θεωρούν πως δεν είναι ευτυχισμένες γιατί δεν έχουν καταφέρει τους στόχους τους ενώ το 20% των αντρών πως δεν είναι ευτυχισμένοι γιατί υπάρχει κάτι καλύτερο. Ένα άτομο δεν είναι ευτυχισμένο λόγω της αδιοριστίας και ανήκει στο αντρικό φύλο.

9.11.4. Επιθυμίες αλλαγής για ζωή γεμάτη ή πλήρη νοήματος/ Όνειρα για το μέλλον: Αφορά κυρίως υλικό που αντλήθηκε από τις ερωτήσεις της συνέντευξης για τις αλλαγές που θα επιθυμούσαν τα υποκείμενα της έρευνας για ζωή γεμάτη ή πλήρη νοήματος και για τα όνειρα που έχουν για το μέλλον. Αναλύοντας τις απαντήσεις των υποκειμένων έχουμε δεδομένα που παρουσιάζονται το ίδιο και στις δύο ερωτήσεις και με πολλές διαφορετικές επιθυμίες/όνειρα που έχουν. Έτσι προέκυψε η παρακάτω κατηγοριοποίηση:

9.11.4.1. Μόνιμος διορισμός: Αναφέρεται στις περιπτώσεις που το υποκείμενο αναφέρει ως επιθυμία αλλαγής ή όνειρο για το μέλλον τον μόνιμο διορισμό. Στην κατηγορία αυτή αναφέρθηκαν 6 υποκείμενα (60%), 4 αναπληρωτές δάσκαλοι (40%) και 2 αναπληρώτριες δασκάλες (20%). Μερικά χαρακτηριστικά παραδείγματα είναι τα ακόλουθα:

Να ήμουν μόνιμη [...] Να διοριστώ (ΓΚ1, Κλινική συνέντευξη 2, Ερ. 42 & 43
ευελπιστούμε ότι θα διοριστούμε κάποια στιγμή γιατί όλες λέγαμε ότι πρώτα πρέπει να διοριστούμε και μετά να κάνουμε και άλλα πράγματα, να προχωρήσουμε στην προσωπική μας ζωή (ΓΚ1, Ιχνογραφικό έργο 1, Ερ. 2).

Έχω την προσδοκία να είναι να γίνω μόνιμος (ΑΣ3, Κλινική συνέντευξη 2, Ερ. 42).

Να διοριστώ (ΑΑ4, Κλινική συνέντευξη 2, Ερ. 43).

Εντάξει το πρώτο που θα ήθελα θα ήταν να διοριστώ. [...] Το σημαντικότερο για μένα είναι αυτό, αυτή τη στιγμή. [...] τα όνειρά μου για το μέλλον έχουν αλλάξει πολλές φορές [...] Παλιότερα ήμουν σίγουρος ότι θα διοριστώ κάποια στιγμή και τα όνειρά μου ήτανε, εφόσον πάω σε ένα μέρος που έχω κατασταλάξει ότι θα ζήσω εκεί τη ζωή μου, τα όνειρά μου ήταν ότι θα κάνω μία μεγάλη οικογένεια, θα μεγαλώσω τα παιδιά μου, θα εξελιχθώ στη δουλειά μου, να εξελιχθώ πάνω στα χόμπι μου και γενικότερα να έχω μία ήρεμη και δημιουργική ζωή. Τώρα μπορώ να πω ότι έχω σταματήσει να ονειρεύομαι. Εντάξει υπάρχουν όνειρα για το πώς θα γίνουμε καλύτεροι σαν άνθρωποι, αλλά έχουν λιγοστέψει οι φορές που σκέφτομαι και ονειρεύομαι. Και αυτό είναι χάρη στο επάγγελμα, δηλαδή μπορώ να πω ότι ο διορισμός, με έχει κάνει να εγκαταλείψω τα όνειρα. (ΑΤ5, Κλινική συνέντευξη 2, Ερ. 42 & 42α & 43 & 43α).

Εργασιακά θα έλεγα την εργασιακή σχέση. Δηλαδή να λυνόταν η αδιοριστία μου. (ΑΘ9, Κλινική συνέντευξη 2, Ερ.42).

Το μέλλον δυστυχώς, αν και αβέβαιο, θα ήθελα να είναι ευτυχισμένο και πιο σίγουρα εργασιακά, όσον αφορά εμένα. [...] να έχω μία πιο σταθερή και σίγουρη εργασιακή ασφάλεια. (ΑΘ9, Βιογραφική-αφηγηματική συνέντευξη, Ερ. 4).

Για να είναι η επαγγελματική μου ζωή πάλι θα πω σταθερότητα (ΓΓ10, Κλινική συνέντευξη 2, Ερ. 42).

Θα ήθελα σταθερότητα. Μία πιο σταθερή δουλειά. (ΓΓ10, Βιογραφική-αφηγηματική συνέντευξη, Ερ. 3).

9.11.4.2. Οικογένεια/ παιδί: Αναφέρεται στις περιπτώσεις που το υποκείμενο αναφέρει ως επιθυμία αλλαγής ή όνειρο για το μέλλον την οικογένεια και το παιδί. Στην κατηγορία αυτή αναφέρθηκαν 7 υποκείμενα (70%), 3 αναπληρωτές δάσκαλοι (30%) και 4 αναπληρώτριες δασκάλες (40%). Μερικά χαρακτηριστικά παραδείγματα είναι τα ακόλουθα:

[...] να παντρευτώ και να κάνω παιδιά. Να ζήσω μία ήσυχη οικογενειακή ζωή. (ΓΚ1, Κλινική συνέντευξη 2, Ερ. 43).

[...] να καταφέρω να κάνω μία οικογένεια (ΓΑ2, Κλινική συνέντευξη 2, Ερ. 43).

[...] κάποια στιγμή ελπίζουμε να κάνουμε κάποτε κάποιο παιδί και έτσι θα ολοκληρωθεί η οικογένειά μας (ΓΑ2, Βιογραφική-αφηγηματική συνέντευξη, Ερ. 25).

[...] κάποια στιγμή να κάνω και οικογένεια. (ΑΣ3, Κλινική συνέντευξη 2, Ερ. 43).

[...] να κάνω οικογένεια (ΑΑ4, Κλινική συνέντευξη 2, Ερ. 43).

Να φτιάξω μία οικογένεια και να έχω ένα μόνιμο σπίτι. (ΓΠ6, Κλινική συνέντευξη 2, Ερ. 43).

Είμαι σίγουρη, δηλαδή, για την απόφασή μου να προχωρήσω με αυτόν τον άνθρωπο. [...] την οικογένειά μου [...] θέλω μόνο να έχω την οικογένειά μου, τα παιδιά μου και τα όνειρά μου. [...] η ζωή μας μία μεγάλη βόλτα αλλά στο μέλλον η βόλτα αυτή να είναι μόνο με τα παιδιά μου και την οικογένειά μου για ταξίδια και προορισμούς. (ΓΠ6, Ιχνογραφικό έργο 1, Ερ. 2).

Στο μέλλον σίγουρα θα ήθελα να δημιουργήσω οικογένεια, αλλά αυτό μπορεί να αργήσει πολύ, να μην γίνει ποτέ. Δεν μπορώ να το ξέρω. (ΑΣ8, Κλινική συνέντευξη 2, Ερ. 43).

[...] στην προσωπική μου ζωή πάλι και εκεί να πάω ένα βήμα παρακάτω και να κάνω παιδί. (ΓΓ10, Κλινική συνέντευξη 2, Ερ. 42).

Θα ήθελα να κάνω οικογένεια και παιδί κάποια στιγμή στο μέλλον (ΓΓ10, Βιογραφική-αφηγηματική συνέντευξη, Ερ. 3).

9.11.4.3. Θετικά συναισθήματα: Αναφέρεται στις περιπτώσεις που το υποκείμενο αναφέρει ως επιθυμία αλλαγής ή όνειρο για το μέλλον να έχει θετικά συναισθήματα, όπως λιγότερο άγχος, ευτυχία, ηρεμία. Στην κατηγορία αυτή αναφέρθηκαν 5 υποκείμενα (50%), 4 αναπληρωτές δάσκαλοι (40%) και 1 αναπληρώτρια δασκάλα (10%). Μερικά χαρακτηριστικά παραδείγματα είναι τα ακόλουθα:

Ίσως να λιγοστέψω το άγχος μου. (ΓΑ2, Κλινική συνέντευξη 2, Ερ. 42).

Τα όνειρά μου είναι, να αισθάνομαι αυτό που είπα, ευτυχισμένος (ΑΣ3, Κλινική συνέντευξη 2, Ερ. 43).

[...] να έχω ψυχική ηρεμία και επαγγελματική σταθερότητα... (ΑΑ4, Κλινική συνέντευξη 2, Ερ. 43).

Συμπερασματικά θα ήθελα να πω ότι σαν άνθρωποι έχουμε χρέος να αγωνιζόμαστε για το καλύτερο για τον εαυτό μας, να διεκδικούμε το καλύτερο στην προσωπική ζωή, στην επαγγελματική ζωή, σε όλους τους τομείς αλλά γενικά να δείχνουμε ευγνώμονες και για αυτό το οποίο ήδη έχουμε. Να βλέπουμε γύρω μας ότι κάποιος δεν έχουν ούτε αυτό που έχουμε εμείς. Δηλαδή το ένα δεν πρέπει να αναιρεί το άλλο. (ΑΣ8, Κλινική συνέντευξη 2, Ερ. 43α).

Τα όνειρά μου είναι να περάσουν τα χρόνια και να ζω ευτυχισμένος. (ΑΘ9, Κλινική συνέντευξη 2, Ερ. 43).

9.11.4.4. Καλύτερος τόπος ζωής/κοντά στο πατρικό: Αναφέρεται στις περιπτώσεις που το υποκείμενο αναφέρει ως επιθυμία αλλαγής ή όνειρο για το μέλλον να ζει σε καλύτερο τόπο ή κοντά στο πατρικό σπίτι. Στην κατηγορία αυτή αναφέρθηκαν 6 υποκείμενα (60%), 2 αναπληρωτές δάσκαλοι (20%) και 4 αναπληρώτριες δασκάλες (40%). Μερικά χαρακτηριστικά παραδείγματα είναι τα ακόλουθα:

[...] να αποκτήσουμε μία σταθερή βάση με την οικογένειά μου. (ΓΑ2, Κλινική συνέντευξη 2, Ερ. 43).

Θα ήθελα να δουλέψω κοντά στον τόπο μου (ΑΑ4, Κλινική συνέντευξη 2, Ερ. 42).

Αν μπορούσα να αλλάξω κάτι φυσικά θα ήταν να μένω εκεί, μαζί τους και πιστεύω ότι αν εγώ μπορούσα, είχα τη δυνατότητα με την εργασία μου θα ήθελα να μείνω εκεί στο σπίτι μου, με τους δικούς μου ανθρώπους και να ζήσω εκεί για πάντα. (ΓΠ6, Κλινική συνέντευξη 2, Ερ. 42).

Θέλω να μας βλέπω μετά από χρόνια τα αδέρφια μου με τα παιδιά τους και όλοι μαζί στο πατρικό μας. (ΓΠ6, Βιογραφική-αφηγηματική συνέντευξη, Ερ. 11).

Θα με έκανε ευτυχισμένη, να έχω ένα σπίτι σε μία επαρχιακή πόλη με μεγάλη αυλή, με ένα σκύλο, με γονείς και φίλους κοντά μου στην ίδια πόλη και μία δουλειά εκεί. (ΓΑ7, Κλινική συνέντευξη 2, Ερ. 41β).

Ιδανικά θα ήθελα να επιστρέψω στα Τρίκαλα και να ζήσω εκεί. Το ιδανικό θα ήταν αυτό για μένα και να δουλεύω εκεί σαν δασκάλα. Αυτό όμως είναι φύση αδύνατο, με βάση τα δεδομένα που υπάρχουν τώρα. (ΓΑ7, Βιογραφική-αφηγηματική συνέντευξη, Ερ. 11).

[...] να πήγαινα και πιο κοντά στους δικούς μου ανθρώπους. (ΑΘ9, Κλινική συνέντευξη 2, Ερ. 43).

[...]ένα μεγάλο δρόμο που οδηγεί στο σπίτι μου, που είναι πάρα πολύ μακριά. [...] νιώθω ότι είμαι πάρα πολύ μακριά από τη βάση μου. (ΓΓ10, Ιχνογραφικό έργο 3, Ερ. 1).

9.11.4.5. Ταξίδια/διακοπές: Αναφέρεται στις περιπτώσεις που το υποκείμενο αναφέρει ως επιθυμία αλλαγής ή όνειρο για το μέλλον τα ταξίδια και τις διακοπές. Στην κατηγορία αυτή αναφέρθηκαν 3 υποκείμενα (30%), 1 αναπληρωτή δάσκαλο (10%) και 2 αναπληρώτριες δασκάλες (20%). Μερικά χαρακτηριστικά παραδείγματα είναι τα ακόλουθα:

[...] να μπορέσουμε να κάνουμε πάρα πολλά ταξίδια, γιατί λατρεύω τα ταξίδια. (ΓΑ2, Κλινική συνέντευξη 2, Ερ. 43).

Να ταξιδέψω στον κόσμο. (ΓΑ7, Κλινική συνέντευξη 2, Ερ. 43).

Να έπαιρνα ένα σπίτι δικό μου, θα ήθελα δηλαδή να έχω ένα εξοχικό και να πάμε οικογενειακά διακοπές στη θάλασσα. Είναι αυτοί κάποιοι στόχοι που έχω για το μέλλον. (Α09, Κλινική συνέντευξη 2, Ερ. 43).

9.11.4.6. Καλύτερες δραστηριότητες: Αναφέρεται στις περιπτώσεις που το υποκείμενο αναφέρει ως επιθυμία αλλαγής ή όνειρο για το μέλλον να κάνει καλύτερες δραστηριότητες. Στην κατηγορία αυτή αναφέρθηκαν 1 υποκείμενο (10%), 1 αναπληρωτή δάσκαλο (10%) και 0 αναπληρώτριες δασκάλες (0%). Μερικά χαρακτηριστικά παραδείγματα είναι τα ακόλουθα:

Θα ήθελα να βρω κάποια δραστηριότητα εκτός του σχολείου, που να με ευχαριστεί (ΑΣ3, Κλινική συνέντευξη 2, Ερ. 42).

9.11.4.7. Καλύτερη σχέση με μαθητές: Αναφέρεται στις περιπτώσεις που το υποκείμενο αναφέρει ως επιθυμία αλλαγής ή όνειρο για το μέλλον να έχει ακόμη καλύτερη σχέση με τους μαθητές. Στην κατηγορία αυτή αναφέρθηκαν 1 υποκείμενο (10%), 1 αναπληρωτή δάσκαλο (10%) και 0 αναπληρώτριες δασκάλες (0%). Μερικά χαρακτηριστικά παραδείγματα είναι τα ακόλουθα:

Να μπορώ να δίνω το καλύτερο που μπορώ στους μαθητές μου και να παίρνω και εγώ ό,τι μπορώ από εκείνους. (ΑΣ3, Κλινική συνέντευξη 2, Ερ. 43).

9.11.4.8. Εξέλιξη: Αναφέρεται στις περιπτώσεις που το υποκείμενο αναφέρει ως επιθυμία αλλαγής ή όνειρο για το μέλλον την εξέλιξη κάθε είδους. Στην κατηγορία αυτή αναφέρθηκαν 1 υποκείμενο (10%), 1 αναπληρωτή δάσκαλο (10%) και 0 αναπληρώτριες δασκάλες (0%). Μερικά χαρακτηριστικά παραδείγματα είναι τα ακόλουθα:

Θα ήθελα επίσης να μπορέσω να τελειώσω τη δεύτερη μου σχολή γιατί πιστεύω ότι θα με βοηθούσε και επαγγελματικά και θα ήθελα να... να επιμορφώνομαι αλλά όχι επαγγελματικά μόνο γενικά γενικότερα να μαθαίνω πράγματα καινούργια αυτό πιστεύω θα με βοηθούσε. (ΑΑ4, Κλινική συνέντευξη 2, Ερ. 42).

9.11.4.9. Καλή υγεία: Αναφέρεται στις περιπτώσεις που το υποκείμενο αναφέρει ως επιθυμία αλλαγής ή όνειρο για το μέλλον να έχει καλή υγεία ο ίδιος και η οικογένειά του. Στην κατηγορία αυτή αναφέρθηκαν 2 υποκείμενα (20%), 1 αναπληρωτή δάσκαλο (10%) και 1 αναπληρώτρια δασκάλα (10%). Μερικά χαρακτηριστικά παραδείγματα είναι τα ακόλουθα:

[...] να έχω την υγεία μου, να έχει την υγεία της η οικογένειά μου (ΑΑ4, Κλινική συνέντευξη 2, Ερ. 43).

Θέλω να είμαι υγιής και εγώ και η δική μου και οι κοντινοί μου άνθρωποι. (ΓΓ10, Κλινική συνέντευξη 2, Ερ. 43).

9.11.4.10. Στήριξη των γονέων: Αναφέρεται στις περιπτώσεις που το υποκείμενο αναφέρει ως επιθυμία αλλαγής ή όνειρο για το μέλλον να μπορεί να στηρίζει την οικογένειά του. Στην κατηγορία αυτή αναφέρθηκαν 1 υποκείμενο (10%), 1 αναπληρωτή δάσκαλο (10%) και 0 αναπληρώτριες δασκάλες (0%). Μερικά χαρακτηριστικά παραδείγματα είναι τα ακόλουθα:

[...] να μπορώ να στηρίζω την οικογένειά μου τους γονείς μου αν χρειαστούν οτιδήποτε τώρα που μεγαλώνουν (ΑΑ4, Κλινική συνέντευξη 2, Ερ. 43).

9.11.4.11. Οικονομική αυτάρκεια: Αναφέρεται στις περιπτώσεις που το υποκείμενο αναφέρει ως επιθυμία αλλαγής ή όνειρο για το μέλλον να είναι οικονομικά αυτάρκης. Στην κατηγορία αυτή αναφέρθηκαν 1 υποκείμενο (10%), 0 αναπληρωτές δάσκαλοι (0%) και 1 αναπληρώτρια δασκάλα (10%). Μερικά χαρακτηριστικά παραδείγματα είναι τα ακόλουθα:

Να μπορώ να δουλεύω, χωρίς να έχω ανάγκη τα χρήματα. (ΓΑ7, Κλινική συνέντευξη 2, Ερ. 42).

Στη συνέχεια, στον πίνακα 50 παρουσιάζουμε τα συγκεντρωτικά αποτελέσματα για τις επιθυμίες και όνειρα των υποκειμένων σε σχέση με το φύλο τους.

Πίνακας 50. Ποσοστά κατηγοριών που σχετίζονται με τις επιθυμίες και όνειρα των υποκειμένων της έρευνας σε σχέση με το φύλο τους.

ΚΑΤΗΓΟΡΙΕΣ	ΥΠΟΚΕΙΜΕΝΑ		ΣΥΝΟΛΟ
	ΑΝΑΠΛΗΡΩΤΕΣ ΔΑΣΚΑΛΟΙ	ΑΝΑΠΛΗΡΩΤΡΙΕΣ ΔΑΣΚΑΛΕΣ	
Μόνιμος διορισμός	4 (40%)	2 (20%)	6 (60%)
Οικογένεια/ παιδί	3 (30%)	4 (40%)	7 (70%)
Θετικά συναισθήματα	4 (40%)	1 (10%)	5 (50%)
Καλύτερος τόπος ζωής/κοντά στο πατρικό	2 (20%)	4 (40%)	6 (60%)
Ταξίδια/διακοπές	1 (10%)	2 (20%)	3 (30%)
Καλύτερες δραστηριότητες	1 (10%)	0 (0%)	1 (10%)
Καλύτερη σχέση με μαθητές	1 (10%)	0 (0%)	1 (10%)
Εξέλιξη	1 (10%)	0 (0%)	1 (10%)
Καλή υγεία	1 (10%)	1 (10%)	2 (20%)
Στήριξη των γονέων	1 (10%)	0 (0%)	1 (10%)
Οικονομική αυτάρκεια	1 (10%)	0 (0%)	1 (10%)

Παρατηρώντας τον παραπάνω πίνακα διαπιστώνουμε για τις αλλαγές που θα επιθυμούσαν τα υποκείμενα της έρευνας για ζωή γεμάτη ή πλήρη νοήματος και για τα όνειρα που έχουν για το μέλλον πως θα ήθελαν τα ακόλουθα: μόνιμο διορισμό, οικογένεια/ παιδί, θετικά συναισθήματα, καλύτερο τόπο ζωής/κοντά στο πατρικό, ταξίδια/διακοπές, καλύτερες δραστηριότητες, καλύτερη σχέση με μαθητές, εξέλιξη, καλή υγεία, οικονομική αυτάρκεια και ικανότητα στήριξης των γονέων. Συγκεκριμένα το μεγαλύτερο ποσοστό, που είναι το 70%, αντρών και γυναικών αναφέρουν ως επιθυμία αλλαγής ή όνειρο για το μέλλον την οικογένεια και το παιδί. Σε ένα μικρότερο ποσοστό, που είναι το 60% με αναλογία 4 προς 2 υπέρ των ανδρών, αναφέρουν ως επιθυμία αλλαγής ή όνειρο για το μέλλον τον μόνιμο διορισμό τους, ενώ σε αναλογία 2 προς 4 υπέρ των γυναικών αναφέρουν ως όνειρο για το μέλλον να ζουν σε καλύτερο τόπο ή κοντά στο πατρικό τους σπίτι. Οι μισοί από τους συμμετέχοντες στην έρευνα και κυρίως οι γυναίκες με αναλογία 1 προς 4 υπέρ τους, έχουν αναφέρει ως επιθυμία αλλαγής ή όνειρο για το μέλλον τους το να έχουν θετικά συναισθήματα, όπως λιγότερο άγχος, ευτυχία, ηρεμία στη ζωή τους. Τέλος, αξίζει να αναφερθεί πως το 30% θεωρεί ως όνειρο για το μέλλον το να καταφέρει να πάει πολλά ταξίδια ή να έχει ένα εξοχικό στη θάλασσα και να πηγαίνει εκεί διακοπές με τη νέα του οικογένεια.

9.12. Μεταφορικά έργα

Στο τέλος της συνέντευξης των υποκειμένων τους ζητήθηκαν σε δύο ξεχωριστές κόλλες Α4 να γράψουν δύο μεταφορικά έργα σχετικά με το πώς τα υποκείμενα αντιλαμβάνονται και βιώνουν προσωπικά την ποιότητα ζωής ως αναπληρωτές/τριες δάσκαλοι.

9.12.1. Παρομοίωση

Μετά την συνέντευξη δόθηκε σε κάθε υποκείμενο μια κόλλα μεγέθους Α4 με την οδηγία «Ο τρόπος που βιώνω την ποιότητα της ζωής μου ως αναπληρωτής/τρια δάσκαλος/α είναι σαν ... (Ανέφερε τις εικόνες/μεταφορές/αναλογίες που σε εκφράζουν)». Από την ανάλυση των μεταφορικών έργων προέκυψε η παρακάτω ταξινόμηση.

Ο τρόπος που βιώνω την ποιότητα της ζωής μου ως αναπληρωτής/τρια δάσκαλος/α είναι:

- σαν τους ρομά (ΓΑ2), σαν τσιγγάνοι περιφερόμενοι (ΓΚ1), σαν να είμαι μετανάστρια στην ίδια μου τη χώρα (ΓΠ6).
- σαν να βρίσκομαι σε ένα συνεχές υποχρεωτικό ταξίδι. Υπέροχο βραχυπρόθεσμα και κουραστικό μακροπρόθεσμα (ΑΑ4).
- σαν την μπίλια στο καζίνο (ΑΣ8).
- σαν να αφήνω ένα κομμάτι του εαυτού μου κάπου ή σαν ένα έργο που να μην έχει ολοκληρωθεί. Αφενός γιατί αφήνω πίσω οικογένεια και γνωστούς/φίλους αφετέρου στα σχολεία με την παραμονή για ένα έτος νιώθω σαν να έχω αφήσει κάτι μισοτελειωμένο (ΑΣ3).
- σαν να κουβαλάω συνεχώς κάτι βαρύ (ΓΓ10).
- σαν εκκρεμές! Κρέμομαι από τα χείλη των εκάστοτε κυβερνήσεων και υπουργικών διαθέσεων (ΑΤ5).
- σαν οδηγός σε αγώνα ράλλυ με ατελείωτη διαδρομή, ανώμαλο έδαφος, πολλές στάσεις στη διαδρομή, πολλά εμπόδια, πολλούς θεατές, πολύ δυνατό αυτοκίνητο συνεχώς ανεφοδιαζόμενο σε κάθε στάση και τη γραμμή τερματισμού να μη φαίνεται ποτέ (ΓΑ7).
- σαν ομηρία γιατί τόσα χρόνια η πολιτεία δεν προχωράει στον διορισμό μας (ΑΘ9).

9.12.2. Καταιγισμός λέξεων-σκέψεων

Τέλος δόθηκε η οδηγία: «Γράψε όσες μπορείς περισσότερες λέξεις, φράσεις, γνωμικά, μαντινάδες, στίχους κτλ. που να εκφράζουν τον τρόπο που βιώνεις τη ζωή σου σε σχέση με την ποιότητα της ζωής σου ως αναπληρωτής/τρια δάσκαλος/α». Από την ανάλυση των μεταφορικών έργων προέκυψε η παρακάτω ταξινόμηση.

Λέξεις ή φράσεις που γράφτηκαν στο χαρτί από τα υποκείμενα:

1. Αβέβαιο
2. Αβεβαιότητα
3. Άγνωστο
4. Άγχος
5. Αδιόριστος
6. Αέναη μετακίνηση

7. Άθλια σπίτια
8. Αλλαγές
9. Αναπληρωτές
10. Ανασφάλεια
11. Απαξιωμένα δικαιώματα
12. Απαξιωμένα όνειρα
13. Απαξιωμένη εκπαίδευση
14. Απαξιωμένοι εκπαιδευτικοί
15. Αστάθεια
16. Βαλίτσες
17. Διαλυμένα όνειρα
18. Δρόμος
19. Δύσκολη προσαρμογή
20. Ελπίδα
21. Εμπαιγμός
22. Έξοδα
23. Εργασία
24. ΕΣΠΑ
25. Εσωτερικοί μετανάστες
26. Καινούριοι άνθρωποι
27. Καλοπέραση μαζί με άγχος.
28. Κούραση
29. Κούτες
30. Μακριά από τον τόπο μου
31. Μετακόμιση
32. Νέοι τόποι
33. Πληρωμές
34. Προορισμός
35. Σκοτωμένες φιλοδοξίες
36. Συνεχής αναμονή
37. Σχέσεις
38. Ταξίδι
39. Ταξίδια
40. Υποχρεώσεις
41. Χάος
42. Ψάξιμο
43. Ψυχολογική πίεση

Γνωμικά, συνθήματα, ποιήματα και στίχοι τραγουδιών που γράφτηκαν στο χαρτί από τα υποκείμενα:

- Αναπληρωτές με μία βαλίτσα στο χέρι.
- Πόσα χρόνια ακόμα, φτάνει πια!
- Καλά ταξίδια μάτια μου στις θάλασσες του κόσμου!
- Ζήσε Μάη μου να φας τριφύλλι!
- Κάθε αρχή και άγχος, κάθε τέλος και μία λύπη!

- Με μία βαλίτσα
και με όνειρα πολλά,
αύριο φεύγω
για τη μαύρη ξενιτιά.
- Τόσα παιδιά,
τόση ευτυχία
στην πιο τρυφερή
της καρδιάς μας γωνία.
- Πόσα χρόνια ακόμα;
- Δεν είμαστε βαλίτσες,
δεν είμαστε αριθμοί!
Τέρμα η αναπλήρωση,
τώρα διορισμοί!!!
- Ο δρόμος είχε τη δική του ιστορία!
- Παίρνω ένα ποδήλατο
και φεύγω για το αδύνατο,
κρατάω στο χέρι το κλειδί...

Πιάνω το τιμόνι,
ο σφυγμός μου δυναμώνει,
το έργο κάπου το 'χω ξαναδεί...

- Η ζωή μου όλη είναι ένα τσιγάρο που δε το γουστάρω κι όμως το φουμάρω...
- 5, 10, 15, 20, 25, 30, 35, 40, 45, 50, 55, 60, 65, 70, 75, 80, 85, 90, 95, 100
Βγαίνεις!
(Κάλαντα - Μάρθα Φριντζήλα)
- Ξενιτεμένα μου πουλιά
και παραπονεμένα, μωρέ ξένε μου.

Η ξενιτιά σας χαίρεται,
τα νιάτα τα γραμμένα.

Τι να σου στείλω ξένε μου,
ν' αυτού στα ξένα που είσαι.

Στελνώ σου γιε μ' το δάκρυ μου,
σ' ένα χρυσό μαντήλι.

Το δάκρυ μου είναι καυτό
και καίει το μαντήλι, μωρέ ξένε μου,
και καίει το μαντήλι.

(Ξενιτεμένα μου πουλιά - Κωσταντής Πιστιόλης)

- Είμαι εγώ ο ελαστικός σου
ο ευέλικτος υπάλληλός σου
μ' απολύεις, με διορίζεις
όσο θες με βασανίζεις

Μα εγώ μιλά δε βγάζω
κι εσένα δεν αλλάζω
μία σχέση αρρωστημένη
του υπουργείου η ερωμένη

Ποιος έχει σκεφτεί ότι εσύ αφήνεις πίσω σου
όνειρα ατελή... μια ζωή...

Ο Σεπτέμβρης ήρθε πάλι
και εγώ σε μαύρο χάλι
περιμένω μ' αγωνία
την επόμενη θητεία

Με γεμάτες τις βαλίτσες
και στο χάρτη δυο τελίτσες
ξεκινάει το ταξίδι
άραγε που καταλήγει...

Δες, ψάξε και βρες πόσες στιγμές σε πολεμήσανε..
Μα οι μαθητές πάντα μαζί σου συμμαχήσανε...
(Τραγούδι των αναπληρωτών Χρήστου Τσιλίκας-Στέλλας Στάμου)

Τέλος αξίζει να αναφερθούν εδώ οι σύνδεσμοι για τα τραγούδια και βίντεο που αναφέρθηκαν από τα υποκείμενα, τα οποία γράφτηκαν από αναπληρωτές και υπάρχουν στην ιστοσελίδα Youtube. Αυτά είναι τα εξής:

"ΑΝΑΠΛΗΡΩΤΕΣ" Χρήστος Τσιλίκας - Στέλλα Στάμου
<https://www.youtube.com/watch?v=wYuLCOsCbEs>

Μόνιμοι Αναπληρωτές - Γιάννης Λιόλιος
<https://www.youtube.com/watch?v=QzZ-w7iD1iM>

Ο Δάσκαλος (Χαλκιάς)- Αναπληρωτές Εκπαιδευτικοί διεκδικούν διορισμό
<https://www.youtube.com/watch?v=o-Wb1KJpcco>

Game of diorismon: winter is coming... (ΠΑΣΑΔ)
https://www.youtube.com/watch?v=g_tnXo732ck

#posa_xronia_akoma? (ΠΑΣΑΔ)
<https://www.youtube.com/watch?v=XI3ABrcb7II&t=85s>

ΚΕΦΑΛΑΙΟ 10

ΣΥΝΟΨΗ ΑΠΟΤΕΛΕΣΜΑΤΩΝ, ΣΥΖΗΤΗΣΗ, ΣΥΜΠΕΡΑΣΜΑΤΑ

Μέσα από τη μελέτη των αποτελεσμάτων που αποτυπώθηκαν από την αξιοποίηση των ποιοτικών μεθόδων μπορεί να εξαχθεί μια σειρά συμπερασμάτων, τα οποία προέκυψαν μέσα από την ανάλυση των συνεντεύξεων και των ιχνογραφημάτων των υποκειμένων της έρευνας.

1. Σχετικά με την έννοια, τον ρόλο και τον τρόπο βελτίωσης της ποιότητας ζωής. Σε σχέση με τον πρώτο ερευνητικό άξονα, ο οποίος διερευνά την έννοια, τον ρόλο και τον τρόπο βελτίωσης της ποιότητας ζωής, οι απαντήσεις των ερωτώμενων και οι απόψεις τους φωτίζουν περισσότερο τον τρόπο που αυτοί πιστεύουν πως οι άνθρωποι αντιμετωπίζουν το ζήτημα της ποιότητας ζωής και των διαστάσεών της. Καταρχάς, στον τρόπο νοηματοδότησης της έννοιας, τα άτομα που συμμετείχαν στην έρευνα φαίνεται να έδωσαν κυρίως προτεραιότητα στην οικονομική και στην επαγγελματική διάσταση της έννοιας, ενώ η πλειοψηφία αυτών συσχέτισε την έννοια της ποιότητας ζωής με την ευχάριστη ζωή και τη συναναστροφή με τα φιλικά και τα αγαπημένα τους πρόσωπα. Παράλληλα, αρκετοί από τους συμμετέχοντες συσχέτισαν την ποιότητα ζωής με την ύπαρξη υγείας και τη διαβίωση σε έναν τόπο αρεστό. Η αναφορά αυτή συσχετίζεται με τον προσδιορισμό των παραγόντων, όπως αναφέρθηκε ανωτέρω (Μάλφα, 2017), οι οποίοι εμφάνιζαν την προτεραιότητα της οικονομικής και της εργασιακής διάστασης, παράλληλα με την αποδοχή και της κοινωνικοοικονομικής διάστασης. Από την άλλη, οι αναφορές στην ψυχοπνευματική και την πνευματική διάσταση είναι λιγότερες, ενώ επίσης οι αναφορές στην υγεία ήταν σημαντικά λιγότερες των προηγούμενων.

Στην αίσθηση αναγκαιότητας της ποιότητας ζωής εν συνεχεία, οι απαντήσεις των συμμετεχόντων στις συνεντεύξεις ανέδειξαν την πρωτοκαθεδρία της ψυχολογικής διάστασης ως πρωταρχικό στοιχείο της διαμόρφωσης ποιοτικής ζωής. Σχεδόν το σύνολο των συμμετεχόντων δήλωσε, με άλλα λόγια, ότι πιστεύουν πως η ποιότητα ζωής είναι απαραίτητη ως έννοια για την απόκτηση ευτυχίας. Από την άλλη λίγα από τα υποκείμενα της έρευνας θεώρησαν αναγκαία την ποιότητα ζωής στην εξέλιξη του ανθρώπου ως άτομο και ακόμα λιγότεροι στην αποδοτικότερη λειτουργία του στο επάγγελμά του. Οι προσεγγίσεις αυτές έχουν μια συνάφεια και με τη σχετική βιβλιογραφία (Χατζηλία, 2017) όσον αναφορά την ψυχική ευεξία, μόνο που οι συμμετέχοντες δεν φαίνεται να δίνουν έμφαση στις σωματικές ή τις κοινωνικές πτυχές της.

Σχετικά με τον τρόπο βελτίωσης της ποιότητας ζωής των ανθρώπων, οι συμμετέχοντες δεν υπήρξαν ιδιαίτερα διαφωτιστικοί στις υποδείξεις τους. Μολονότι οι περισσότεροι τόνισαν την ανάγκη καλύτερων επιλογών και προτεραιοτήτων, με τους άνδρες να κλίνουν ομόφωνα προς την κατεύθυνση αυτή περισσότερο από τις συμμετέχουσες αναπληρώτριες, δεν υπήρξαν πολλές ακόμα απαντήσεις γύρω από αυτό το ζήτημα, πέρα από τις σποραδικές αναφορές σε δραστηριότητες, σε επαφή με φιλικά πρόσωπα και στην εύρεση επιθυμητής εργασίας.

2. Σχετικά με τον ελεύθερο χρόνο του σημερινού ανθρώπου, τη σύγκριση της ποιότητας ζωής με παλαιότερα, τον ρόλο της προσωπικότητας στην ποιότητα ζωής και τη ζωή άνευ ποιότητας. Στην αξιολόγηση ακολούθως του ελεύθερου χρόνου αποτυπώθηκε η άποψη των συμμετεχόντων σχετικά με το αρνητικό πρόσημο που εμφανίζεται στη σχέση των ανθρώπων με αυτόν. Πιο συγκεκριμένα, οι

συνεντευξιαζόμενοι επέμειναν στα ζητήματα της ύπαρξης περιορισμένου ή και ανύπαρκτου ελεύθερου χρόνου, αλλά και σε αυτά της κακής αξιοποίησής του, με μη εποικοδομητικές δραστηριότητες. Λαμβάνοντας έτσι υπ' όψη την αξία του ελεύθερου χρόνου στην ύπαρξη καλύτερης ποιότητας ζωής και την αντιμετώπιση του εργασιακού άγχους, όπως αναφέρθηκε ανωτέρω (βλ. υποκεφάλαιο 3.3.5.), είναι λογικό ο αρνητικός τρόπος αξιοποίησης του όποιου διαθέσιμου χρόνου υπάρχει από πλευράς εργαζομένων και η ενασχόληση με μη εποικοδομητικές δραστηριότητες (ειδικά οι γυναίκες που συμμετείχαν στο δείγμα) να επιδρά αρνητικά και στην συνολική ποιότητα της ζωής εκείνων, καθώς, όπως αναδείχτηκε στο θεωρητικό μέρος, η δημιουργική αξιοποίηση του ελεύθερου χρόνου επιδρά θετικά στον προσανατολισμό, στη συμπεριφορά και τη στάση μας απέναντι στην εργασία (Kirchmeyer, 1992· Kohn, 1990), αντισταθμίζει ψυχολογικά τα ελλείμματα ικανοποίησης από την εργασία (Spreitzer & Snyder, 1987) και την ένταση των αρνητικών συναισθημάτων που συνδέονται με την εργασία (Kirchmeyer, 1992).

Ιδιαίτερου ενδιαφέροντος γεγονός είναι η προσέγγιση των συμμετεχόντων στην έρευνα σε σχέση με το παρελθόν και τους ανθρώπους που εργάζονταν σε παλαιότερα χρόνια. Κυριότερη αίσθηση των ατόμων που συμμετείχαν στην έρευνα είναι ότι οι σημερινές απαιτήσεις του κάθε ατόμου τόσο από το ίδιο όσο και από τους γύρω του είναι ιδιαίτερα αυξημένες σε σχέση με το παρελθόν, μια εποχή μικρότερων απαιτήσεων κατά τους ίδιους, και αυτό επηρεάζει αρκετά την ποιότητα ζωής. Η αίσθηση αυτή έχει μια συνάφεια και με την βιβλιογραφική ανασκόπηση, στην οποία αναδεικνύεται η επίδραση των νέων κοινωνικοοικονομικών δεδομένων στη μεταβολή των αναγκών για την ύπαρξη ζωής υψηλής ποιότητας. Την εικόνα συμπληρώνουν οι, έστω και ιδιαίτερα λίγες και σποραδικές, αναφορές στον διαφορετικό ρυθμό ζωής, στη διαφορά μεταξύ πόλεων και χωριών και στη μείωση των οικονομικών δυνατοτήτων πολλών ανθρώπων, τα οποία ως πόροι επηρέαζαν την ποιότητα ζωής τους σε οικονομικό επίπεδο.

Σποραδικές από την άλλη ήταν οι αναφορές των αρνητικών αποτελεσμάτων από την έλλειψη της ποιότητας στη ζωή. Αρκετοί από τους συμμετέχοντες – 4 στους 10, με τους άντρες να αποτελούν την πλειοψηφία – αναφέρθηκαν στο γεγονός ότι η χαμηλή ποιότητα ζωής επηρεάζει την συμπεριφορά των ανθρώπων, ενώ λίγο λιγότεροι συνδέουν την αρνητική ποιότητα ζωής με την ψυχολογική κατάσταση (3 γυναίκες συμμετέχουσες στην έρευνα και κανένας άνδρας) και την έλλειψη αίσθησης νοήματος στη ζωή. Η αντιμετώπιση αυτή συνάδει με την θέση της υπάρχουσας βιβλιογραφίας για τη σύνδεση ποιότητας της ζωής με τον βαθμό ικανοποίησης από τη ζωή και την ανάπτυξη της αυτοεκτίμησης από πλευράς του καθενός, όπως αναφέρθηκε στο τρίτο κεφάλαιο του θεωρητικού μέρους της έρευνας.

Ένας επιπλέον τομέας που διερευνάται είναι και αυτός του ρόλου που διαδραματίζει η ατομική προσωπικότητα και ο χαρακτήρας του ανθρώπου σε σχέση με την ποιότητα ζωής του. Μέσα από τα αποτελέσματα τονίστηκε ότι η προσωπικότητα και ο χαρακτήρας παίζει ιδιαίτερα σημαντικό ρόλο στο πώς ο κάθε άνθρωπος συμπεριφέρεται και διαχειρίζεται τις καταστάσεις και τα γεγονότα, αλλά κυρίως στο πώς αντιλαμβάνεται αυτό που ζει. Η αντίληψη αυτή είναι σύμφωνη με τα πορίσματα ερευνητικών μελετών που αναφέρθηκαν στο θεωρητικό μέρος και ιδίως σε σχέση με την προσέγγιση του Csikszentmihalyi (2009), ο οποίος συνδέει την ευτυχία και την ποιότητα ζωής με τον τρόπο που ο άνθρωπος βιώνει την εργασία του και τις σχέσεις του με τους άλλους ανθρώπους.

Η αναφορά από την άλλη στον τρόπο με τον οποίο οι συμμετέχοντες μαθαίνουν για πληροφορίες που σχετίζονται με την ποιότητα ζωής, κατέδειξε την αξία της εμπειρίας. Η εμπειρία αποτέλεσε τη βασική πηγή γνώσης για ζητήματα σχετικά με την ποιότητα ζωής, γεγονός που προσεγγίζει στην αναγνώριση της αξίας της αντίληψης του όρου από το κάθε άτομο ξεχωριστά. Τη γνώση συμπληρώνουν η μελέτη γραπτών κειμένων (μόνο για τους

άντρες που συμμετείχαν στην έρευνα) και η γνώση μέσα από συζητήσεις. Οι απόψεις, όπως αναφέρθηκαν, σχετίζονται ιδιαίτερα με τη *συνολική εμπειρία* της ζωής και αναφέρονται στην προσωπική αντίληψη της ποιότητας ζωής, γεγονός που τονίστηκε στο πρώτο κεφάλαιο της παρούσας εργασίας.

3. Σχετικά με την ποιότητα ζωής και την ψυχολογία των αναπληρωτών δασκάλων με πολυετή προϋπηρεσία. Στο επόμενο κεφάλαιο κεντρικό σημείο μελέτης ήταν ο τρόπος που οι συμμετέχοντες στην έρευνα αντιλαμβάνονταν την έννοια της ποιότητας ζωής των άλλων αναπληρωτών. Μέσα από τα ιχνογραφήματά τους σε πρώτη ανάγνωση προκύπτει έντονα η αίσθηση της λειτουργίας ως αποσκευές, ως βαλίτσες, που σε ετήσια βάση μεταφέρονται από περιοχή σε περιοχή, μέσα σε πολύ μικρά και πιεστικά χρονοδιαγράμματα. Η αίσθηση που απορρέει από τα ιχνογραφήματα είναι μια αίσθηση αιφνιδιασμού και στενοχώριας, αλλά και αμφιβολίας αναφορικά με το κατά πόσο μπορεί ο κάθε αναπληρωτής να συνεχίσει να αντιμετωπίζει αυτή την διαδικασία συνεχών και ξαφνικών μετακινήσεων σε μέρη μακρινά και να αντιμετωπίζεται ως αντικείμενο που πρέπει να μετακινείται συνήθως πολύ μακριά από τον τόπο του. Τα συναισθήματα και οι προσεγγίσεις αυτές αναδεικνύουν τον τύπο του εκπαιδευτικού-βαλίτσα, ο οποίος ήδη έχει επισημανθεί από τη βιβλιογραφική έρευνα πρωτύτερα (Μαυρογιώργος, 2005) και συμφωνούν στην ολότητά τους με τα χαρακτηριστικά και τα συναισθήματα που είχαν αναφερθεί εκεί.

Πέραν αυτού δύο συμμετέχοντες στην έρευνα προσέθεσαν και άλλες επιπλέον παραμέτρους συμπληρωματικές με την παραπάνω. Αυτές σχετίζονταν με τη διακοπή ή έστω την εξασθένηση της επαφής με συγγενείς και φίλους, τη μη ύπαρξη πολλών δικαιωμάτων και τη σοβαρή παραμέληση της ποιότητας ζωής των αναπληρωτών από πλευράς κρατικού μηχανισμού. Τα ιχνογραφήματα αυτά παρουσιάζουν κατ' αυτόν τον τρόπο με σαφήνεια το συναίσθημα απογοήτευσης και διάψευσης προσδοκιών του συνόλου των αναπληρωτών, τόσο σε σχέση με τις διαπροσωπικές του επαφές και τα εργασιακά του δικαιώματα, όσο και σε σχέση με τη μέριμνα του κράτους για τη βελτίωση της ποιότητας ζωής του. Αναφορικά με το εργασιακό καθεστώς, στο θεωρητικό μέρος έχει αναφερθεί επαρκώς το έλλειμμα στα δικαιώματα των αναπληρωτών, όπως έχει αποτυπωθεί από την Υπουργό κα. Αχτσιόγλου (2018). Παράλληλα οι υπόλοιποι τομείς που αναφέρθηκαν συμφωνούν με την αποτύπωση που έχει γίνει στη βιβλιογραφία (Παπαναούμ, 2003· Hargreaves, 2005) ότι η ελλιπής κρατική μέριμνα δε λαμβάνει υπ' όψη τον ψυχικό κόσμο των αναπληρωτών και τους αφήνει ευάλωτους σε ένα δύσκολο και διαρκώς πιεστικότερο εργασιακό, κοινωνικό και ψυχολογικό περιβάλλον.

Η διερεύνηση ακολούθως των απαντήσεων των υποκειμένων της έρευνας σχετικά με την εντύπωσή τους για την ψυχολογία των υπολοίπων αναπληρωτών ανέδειξε ορισμένα ενδιαφέροντα ζητήματα. Αρχικά οι περισσότεροι των συμμετεχόντων διαπίστωσαν ότι οι συνάδερφοί τους αναπληρωτές διακατέχονται από κακή ψυχολογία, είναι συχνά κουρασμένοι από την όλη κατάσταση, διαπίστωση κυρίως των ανδρών αναπληρωτών, και η αβεβαιότητα που νιώθουν τους οδηγεί ενίοτε σε μια αίσθηση ματαίωσης, διαπίστωση εδώ κυρίως των γυναικών αναπληρωτριών. Ο κεντρικός ρόλος των συναισθημάτων αυτών στις αφηγήσεις των ερωτωμένων φαίνεται να επιβεβαιώνει τα πορίσματα των ερευνών που είχαν αναφερθεί στο θεωρητικό μέρος, οι οποίες τόνιζαν την ύπαρξη και την κυριαρχία τέτοιων συναισθημάτων στα πλαίσια των εργαζόμενων σε εργασίες ευέλικτου χαρακτήρα, όπως των αναπληρωτών, τόσο στον εργασιακό τους χώρο όσο και στο κοινωνικό τους περιβάλλον.

Παράλληλα με τις παραπάνω ερωτήσεις, αρκετοί από τους συμμετέχοντες στην έρευνα εστίασαν και στην εμφάνιση εργασιακής αβεβαιότητας και άγχους από πλευράς των υπολοίπων αναπληρωτών. Η αναφορά στα δύο αυτά συναισθήματα δεν αποτελεί έκπληξη, καθώς όπως είχε ήδη αναφερθεί στο θεωρητικό μέρος (κεφάλαιο 3.3.2.) η μη

ύπαρξη σταθερής εργασίας προκαλεί στους εργαζομένους περισσότερη ανασφάλεια σε σχέση με τους εργαζόμενους σε σταθερό εργασιακό περιβάλλον. Παράλληλα η εργασιακή ανασφάλεια προβλήθηκε ανωτέρω ως ένας από τους σημαντικότερους παράγοντες που γεννούν άγχος στα άτομα. Έρχεται έτσι η παρούσα έρευνα στο σημείο αυτό να συμφωνήσει με τα ερευνητικά δεδομένα και να προσθέσει σε αυτά και τον χώρο των αναπληρωτών εκπαιδευτικών.

Στο ζητούμενο του πώς αυτή η κατάσταση συνδυάζεται με την ποιότητα ζωής των αναπληρωτών, οι συμμετέχοντες φώτισαν με τις απαντήσεις τους συγκεκριμένες πτυχές του ζητήματος. Πρωταρχική αναφορά ήταν αυτή της έλλειψης σταθερότητας στη ζωή, η οποία όπως είχε αναδειχτεί και από προγενέστερες έρευνες (Ναλμπάντη, 2017), μέσα από τις συνεχείς μετακινήσεις και αλλαγές σχολείων θεωρείται από τους ερωτώμενους ότι προκαλεί επιδείνωση της ποιότητας ζωής των αναπληρωτών. Συμπληρωματικά σε αυτό αναφέρθηκε ότι επιδρούν και η έλλειψη οικονομικών πόρων ή η ανεργία, αλλά και η αβεβαιότητα για το μέλλον με τη συνακόλουθη αδυναμία δημιουργίας οικογένειας, την οποία αποτύπωσαν στην αναφορά τους κυρίως οι άνδρες αναπληρωτές του δείγματος. Οι απόψεις αυτές βρίσκονται σε συμφωνία με τα πορίσματα ανάλογων ερευνών που αναφέρθηκαν στο θεωρητικό μέρος (Μαυρογιώργος, 2017) στο οποίο τονίστηκαν με ιδιαίτερη έμφαση ο ρόλος τόσο του φάσματος της ανεργίας και της οικονομικής δυσπραγίας, όσο και η αίσθηση αβεβαιότητας (Ανδρέου & Κουτούζης, 2002) και η αδυναμία εύρεσης των κατάλληλων συνθηκών από πλευράς αναπληρωτών για τη δημιουργία οικογενειών, με αναφορά στην αρνητική επίδραση τους στην ποιότητα ζωής των ίδιων των αναπληρωτών.

4. Σχετικά με την σπουδαιότητα για τους αναπληρωτές ή της υποχρέωσης πραγματοποίησης από το κράτος των μόνιμων διορισμών και τα θετικά και αρνητικά τους χαρακτηριστικά. Οι απόψεις ακολούθως των συμμετεχόντων στην έρευνα γύρω από την αναγκαιότητα γενικά της μονιμοποίησης των αναπληρωτών σχετίστηκαν τόσο με τον ψυχολογικό αντίκτυπο της όσο και με την υλική της πλευρά. Σύμφωνα δηλαδή με τους συμμετέχοντες στην έρευνα, η μονιμοποίηση των συναδέλφων τους εκπαιδευτικών θα τους παρείχε την αναγκαία σταθερότητα και ασφάλεια, υλική και ψυχολογική, ώστε να δημιουργήσουν τη δική τους οικογένεια. Παράλληλα η αποκατάσταση των δικαιωμάτων τους θα τους προσέφερε ηθική ικανοποίηση και καλύτερη ψυχολογία, που θα λειτουργούσε ευεργετικά και για τους ίδιους και για το κράτος. Όλες οι απόψεις αυτές αντανακλούν αντίστοιχες θέσεις που έχουν ήδη αναφερθεί στο θεωρητικό μέρος και προβάλλουν την καλύτερη θέση που συνεπάγεται σε ψυχολογικό, υλικό και ηθικό επίπεδο για τον αναπληρωτή η μονιμοποίησή του από το κράτος, αλλά και τα οφέλη που θα αντλήσει το ίδιο το κράτος από την εργασία ενός δασκάλου υπό τέτοιες καλύτερες συνθήκες.

Παράλληλα με το ανωτέρω δεδομένο, η αποτύπωση των απόψεων των συμμετεχόντων για τα θετικά που συνεπάγεται για το σύνολο των αναπληρωτών η μονιμοποίηση αυτών ανέδειξαν τον σημαντικό της ρόλο σε όλα τα πεδία. Πέρα από την εργασιακή βεβαιότητα και το αίσθημα ασφάλειας που αυτή συνεπιφέρει, όπως και την μονιμότητα στη διαμονή, τονίστηκε από τους συμμετέχοντες στην έρευνα ότι για τους αναπληρωτές δίνεται μέσω της μονιμότητας η δυνατότητα οργάνωσης καλύτερης ζωής, με καλύτερα οικονομικά και προοπτικές επαγγελματικής εξέλιξης. Τα στοιχεία αυτά συσχετίζονται με όσα η έρευνα έχει αναδείξει ως σημαντικά συστατικά στοιχεία της ύπαρξης μιας καλύτερης ποιότητας ζωής για τον κάθε εργαζόμενο, όπως έχει προαναφερθεί στο θεωρητικό μέρος.

Τελευταίο σκέλος στην έρευνα αυτή είναι η άποψη των υποκειμένων της έρευνας για τους λόγους που καθιστούν αναγκαία τη μονιμοποίηση των αναπληρωτών. Σε αυτό τονίστηκε με ιδιαίτερη έμφαση κυρίως από τις γυναίκες το ηθικό σκέλος της υπόθεσης, η

ηθική δικαίωση του αναπληρωτή για την προσφορά του, αλλά και το υλικό σκέλος, τόσο με την έμπρακτη ανταμοιβή των αναπληρωτών όσο και με την παραδοχή ότι αυτοί καλύπτουν τις πάγιες και διαρκείς ανάγκες του κράτους, και όχι πρόσκαιρες και ευκαιριακές θέσεις. Πέρα από αυτά δόθηκε έμφαση και στον ψυχολογικό αντίκτυπο, στην ηρεμία του δασκάλου, που επιτρέπει τόσο τη βελτίωση της απόδοσής του, όσο και τη δημιουργία οικογένειας. Οι θέσεις αυτές συνάδουν με τους λόγους για τους οποίους στο θεωρητικό μέρος τονίστηκε η αναγκαιότητα δραστηριοποίησης του κράτους και διακοπής της ακολουθούμενης πολιτικής γύρω από τους αναπληρωτές, με τη μονιμοποίηση τους και τη συνακόλουθη βελτίωση των συνθηκών της ζωής τους, προς τη δημιουργία ποιοτικότερων συνθηκών ζωής.

5. Σχετικά με την ευχαρίστηση των υποκειμένων από την καθημερινή ζωή και τον τρόπο που βιώνουν την ποιότητα της ζωής τους ως αναπληρωτές δάσκαλοι. Στο επόμενο κεφάλαιο (κεφ. 9) κεντρικό ζητούμενο ήταν η απεικόνιση των εικόνων που παρουσίασαν οι ίδιοι οι αναπληρωτές δάσκαλοι για τη δική τους ποιότητα ζωής. Σε πρώτο στάδιο κλήθηκαν να αναπαραστήσουν μέσω ιχνογραφημάτων την ποιότητα της δικής τους ζωής, όπως την αντιλαμβάνονται. Σε αυτό το πλαίσιο η πλειοψηφία των ανδρών αναπληρωτών (3 στους 5), τόνισε τις δυσκολίες διαβίωσης που επιδρούν αρνητικά στην ποιότητα ζωής τους, ενώ οι υπόλοιποι προτίμησαν να αναδείξουν τη θετική διάσταση της χαράς που τους προκαλούσε η συνεργασία με τα παιδιά. Σε παραπλήσιο κλίμα με αυτούς στάθηκαν 3 εκ των 5 ερωτώμενων γυναικών αναπληρωτριών, οι οποίες αναφέρθηκαν και αυτές στην ευχαρίστηση από την εργασία με τα παιδιά, εισάγοντας όμως στην εικόνα και τη λύπη που τους προκαλεί ο αποχαιρετισμός με αυτά στα τέλη της χρονιάς. Επίσης εκφράστηκε από τις αναπληρώτριες και η αίσθηση αβεβαιότητας που τους προκαλεί η κάθε σχολική χρονιά που τις βρίσκει αναπληρώτριες, αλλά και η δυσκολία διαβίωσης. Το σύνολο των αισθημάτων που συσχετίστηκαν με τα ιχνογραφήματα των συμμετεχόντων βρίσκεται σε συμφωνία με τις έρευνες που παρουσιάστηκαν στο θεωρητικό μέρος, καθώς συμπίπτουν στο σύνολό τους με έννοιες ήδη αναφερθείσες εκεί.

Αναφορικά με τα στοιχεία εκείνα που προκαλούν ευχαρίστηση στους συμμετέχοντες κατά τη διάρκεια της εργασίας και ζωής τους ως αναπληρωτές δάσκαλοι, οι απαντήσεις ανέδειξαν αρκετά στοιχεία με ενδιαφέρον. Αρχικά αναδείχθηκε η σημασία της καλής σχέσης με τους συναδέλφους καθώς 80% του συνόλου (4 άνδρες και 4 γυναίκες) προτίμησαν να αναφερθούν σε αυτή την πτυχή της ζωής τους, με την καλή σχέση με τους γονείς και τη διεύθυνση του σχολείου να έπονται. Ειδικά δε η αναφορά στην καλή σχέση με τον/την διευθυντή/διευθύντρια από πλευράς ανδρών συμμετεχόντων ήταν σχεδόν καθολική (4 στους 5), σε αντίθεση με τις γυναίκες αναπληρώτριες, στις οποίες μόλις 1 μνημόνευσε κάτι αντίστοιχο, γεγονός που αποτελεί και μια έντονη διαφοροποίηση στα πλαίσια των απαντήσεων ανά φύλο. Παράλληλα τονίστηκε ο ρόλος των θετικών εμπειριών διαβίωσης, σε ποσοστό 70% του συνόλου, και η αγάπη για το επάγγελμα (70 και 60% αντίστοιχα). Τέλος, αναφορά έγινε και στην ευχαρίστηση που αντλούν οι αναπληρωτές από το γεγονός και μόνο ότι έχουν εργασιακή απασχόληση, αλλά και στην αντίστοιχη ευχαρίστηση που τους προκαλεί η ύπαρξη ελεύθερου χρόνου. Όλα τα στοιχεία που αναφέρθηκαν έτσι, είτε σε προσωπικό είτε σε κοινωνικό και ψυχολογικό επίπεδο, συμφωνούν με τα πορίσματα των ερευνών που συζητήθηκαν στο θεωρητικό μέρος και προβλήθηκαν ως σημαντικές συνιστώσες της βελτίωσης της ποιότητας ζωής των ατόμων που είχαν συμμετάσχει σε αυτές.

Στο επόμενο αντίθετα ερευνητικό πλαίσιο αναφέρθηκαν οι απόψεις των αναπληρωτών που συμμετείχαν στην έρευνα για τα στοιχεία που τους προκαλούν δυστυχία και τους επηρεάζουν αρνητικά. Από τη μελέτη των στοιχείων αυτών προβάλλεται και εδώ μια σε γενικές γραμμές ισοδύναμη εικόνα μεταξύ αναπληρωτών και αναπληρωτριών, με μικρές μεταξύ τους διαφοροποιήσεις στα στοιχεία που θεωρούν

σημαντικά στον περιορισμό της ευχαρίστησής τους. Πιο συγκεκριμένα οι άνδρες αναπληρωτές τόνισαν περισσότερο την αίσθηση άνισης μεταχείρισης σε σχέση με τους μονίμους δασκάλους, αλλά και τη δυσκολία διδασκαλίας σε ένα τμήμα γενικής παιδείας σε σχέση με τις γυναίκες που συμμετείχαν στην έρευνα. Από πλευράς αυτών από την άλλη τονίστηκε περισσότερο από τους άνδρες η δυσκολία διαβίωσης, ειδικά στα δυσπρόσιτα μέρη και η κακή σχέση με τους συναδέλφους. Επί του συνόλου εν τέλει αναφέρθηκε ως σημαντικός παράγοντας που προξενεί δυστυχία και περιορίζει την αίσθηση χαράς από πλευράς των συμμετεχόντων η έλλειψη σταθερότητας και ασφάλειας και η διδασκαλία σε τμήματα γενικής παιδείας. Οι δυσκολίες στα πλαίσια της σχολικής μονάδας και ειδικά στη διδασκαλία της ύλης στην γενική παιδεία έχει απασχολήσει σε κάποιο βαθμό την βιβλιογραφία, όπως είδαμε πιο πάνω, ενώ αναμφίβολα η έλλειψη ασφάλειας και εργασιακής σταθερότητας που αισθάνονται οι αναπληρωτές της έρευνας έχει διαπιστωθεί πολλές φορές από έρευνες που αναφέρθηκαν στο θεωρητικό μέρος.

Παράλληλα, έστω και σε μικρότερο βαθμό έγινε αναφορά από τους ερωτώμενους σε ορισμένες άλλες πτυχές που επηρεάζουν αρνητικά την αίσθηση ευτυχίας τους. Σε αυτά υπάρχουν η κακή σχέση με τους συναδέλφους και τους μαθητές, αλλά και τους γονείς αυτών, όπως και ο βαθμός δυσκολίας των μαθημάτων που καλούνται να διδάξουν. Η αναφορά των γεγονότων αυτών επιβεβαιώνει την βιβλιογραφία που αναφέρθηκε ανωτέρω, η οποία έδινε κεντρικό ρόλο στην κοινωνική διάσταση της ποιότητας ζωής και στον σημαντικό ρόλο που οι συναναστροφές με οικείους-φίλους και τους λοιπούς παράγοντες που σχετίζονται με τον ρόλο της εκπαίδευσης, διαδραματίζουν στη βελτίωση ή την υποβάθμιση της ποιότητας ζωής των αναπληρωτών.

Η παρουσίαση εν συνεχεία των στοιχείων που επηρεάζει τους συμμετέχοντες αναπληρωτές σε σχέση με την ευτυχία τους, ανέδειξε συγκεκριμένα στοιχεία άξια παρατήρησης. Περισσότερες γυναίκες από τους άνδρες τόνισαν ότι τους απασχολεί η προσωπική τους ζωή (3 προς 1), ενώ αντίστοιχα περισσότεροι άνδρες έδωσαν έμφαση στα κριτήρια των όποιων διορισμών ενδέχεται να υπάρξουν, αλλά και στο ίδιο εν γένει το σχολείο. Σε συναισθηματικό δε επίπεδο οι άνδρες εκδήλωσαν περισσότερο αισθήματα ανασφάλειας και αβεβαιότητας, ενώ οι γυναίκες αναπληρώτριες τόνισαν πως αισθάνθηκαν περισσότερο κούραση και άγχος. Σχεδόν το σύνολο των συμμετεχόντων πάντως συσχέτισε σε μεγάλο βαθμό την εκδήλωση των προαναφερθέντων συναισθημάτων με την εργασία.

Η ύπαρξη μιας ρουτίνας ζωής από την άλλη και η ύπαρξη του άγχους εντός της αποτέλεσε ευδιάκριτο στοιχείο στην ανάλυση της καθημερινότητας των συμμετεχόντων αναπληρωτών. Σε αυτό αξιωματικώς είναι ότι οι άνδρες συμμετέχοντες αναφέρθηκαν σε πρώιμο πρωινό ξύπνημα και σε άγχος λόγω αδιοριστίας, αλλά και στην επιλογή της βραδινής χαλάρωσης ως μέσο εκτόνωσης, σε αντίθεση με τις συμμετέχουσες αναπληρώτριες, οι οποίες δεν προχώρησαν σε αυτές τις αναφορές.

Η θετική αξιοποίηση του ελεύθερου χρόνου τονίστηκε αρκετά από τους αναπληρωτές. 8 στους 10 συμμετέχοντες – όλες οι αναπληρώτριες – τόνισαν πως έχουν επιλέξει να αξιοποιούν θετικά τον ελεύθερο χρόνο τους. Τρεις αναπληρώτριες από την άλλη, σε αντίθεση με μόλις έναν αναπληρωτή, ανέφεραν ότι ο ελεύθερος χρόνος τους περιορίστηκε από την ενασχόληση τους με μεταπτυχιακό, με τον ίδιο αριθμό να εκδηλώνει και τα ίδια συναισθήματα για τον περιορισμένο χρόνο για την προετοιμασία των μαθημάτων. Από την άλλη 2 άνδρες συμμετέχοντες ανέφεραν τον ρόλο της ύπαρξης παιδιού στη μείωση του ελεύθερου χρόνου τους, ενώ άλλοι 3, αντί μιας αναπληρώτριας, θεώρησαν ότι ο ελεύθερος χρόνος τους επαρκεί, για να κάνουν όσα επιθυμούν. Τα συμπεράσματα στο σημείο αυτό έρχονται να επιβεβαιώσουν τα αποτελέσματα των όσων αναφέρθηκαν στο θεωρητικό μέρος για τον ευεργετικό ρόλο του ελεύθερου χρόνου και

της ορθής διαχείρισής του, σε αντίθεση με τα όσα αρνητικά συνεπάγεται ο περιορισμός ή η αρνητική διαχείρισή του για την ποιότητα ζωής του ανθρώπου.

Η ύπαρξη δραστηριοτήτων ροής, που οδηγούν στην ευτυχία αποτελούν κεντρική επιδίωξη για τους αναπληρωτές της έρευνας. Οι μισοί εξ αυτών αναφέρθηκαν στην επιλογή τέτοιων δραστηριοτήτων για την εξασφάλιση της ευτυχίας τους και τη βελτίωση της ποιότητας ζωής τους. Παραπλήσιος αριθμός αναφέρθηκε στην άθληση ως αντίστοιχο στοιχείο ευτυχίας στον ελεύθερο του χρόνο, ενώ προτιμότερη επιλογή υπήρξε ο περίπατος και η βόλτα, ως ιδιαίτερα αγχολυτικό. Την επιλογή πλαισίωσαν και άλλες κοινωνικές και πολιτιστικές δραστηριότητες. Οι αναπληρώτριες μάλιστα επέλεξαν όλες ως προτιμητέα δράση το περπάτημα, ενώ μόνο άνδρες αναπληρωτές ανέφεραν ενασχόληση με θέατρο και μουσική.

6. Σχετικά με το άγχος των υποκειμένων και τις επιπτώσεις στην ποιότητα ζωής τους, τις αντιδράσεις-συμπτώματα απέναντι στο άγχος και την προσπάθεια αντιμετώπισής του. Η εξέταση των πρωταρχικών πηγών άγχους αναδεικνύει, όπως ήταν φυσικό, τον κυρίαρχο ρόλο της αδιοριστίας. Πιο συγκεκριμένα, η αναφορά στην αδιοριστία ως βασικής πηγής άγχους ήταν η επικρατούσα επιλογή για 8 στους 10 συμμετέχοντες, γεγονός που καταδεικνύει απόλυτα την κεντρική θέση που προαναφέρθηκε στο θεωρητικό μέρος για την πρωτοκαθεδρία της αδιοριστίας ως αγχογόνο παράγοντα για τους αναπληρωτές. Σημαντικό ποσοστό αναφέρθηκε στο ξεκίνημα της κάθε χρονιάς και στο στρες που αυτό συνεπάγεται για τον αναπληρωτή, σε συνέχεια και εδώ παρόμοιων ερευνών στο θεωρητικό μέρος. Παράλληλα, γυναίκες αναπληρώτριες αναφέρθηκαν και στην ίδια τη διδασκαλία, αλλά και στις σχολικές γιορτές, ως γεγονότα που τις γεμίζουν με άγχος, μια συλλογιστική που δεν βρίσκει ανάλογο στους άνδρες αναπληρωτές.

Το άγχος αυτό για τους αναπληρωτές της έρευνας φαίνεται να γεννά μια σειρά συμπεριφορών. Από αυτές εντονότερη παρουσιάζεται η ύπαρξη εκνευρισμού, κυρίως για τους άνδρες αναπληρωτές και ένα αίσθημα στενοχώριας, σε αντίθεση με τις γυναίκες συμμετέχουσες, οι οποίες εκδηλώνουν το άγχος με απότομες συμπεριφορές, μελαγχολία και έλλειψη δημιουργικότητας. Αυτές οι συμπεριφορές αναγνωρίστηκαν σε προηγούμενα κεφάλαια ως ενδεικτικά συμπτώματα του άγχους και θεωρήθηκαν χαρακτηριστικές αιτίες μείωσης της ποιότητας ζωής των ατόμων που τις αντιμετώπισαν.

Η παρουσία του άγχους μάλιστα, όπως ανέφεραν τα υποκείμενα της μελέτης αυτής, τους προκάλεσαν μια σειρά αρνητικών συμπτωμάτων. Κύριο σύμπτωμα ήταν η εμφάνιση κόμπων στο στομάχι, με 5 αναφορές σε αυτό από 3 γυναίκες αναπληρώτριες και 2 άνδρες αναπληρωτές. Τρεις γυναίκες αναπληρώτριες επιπλέον δήλωσαν ότι το άγχος τους προκαλεί αϋπνίες και μία μίλησε για νευρικές κινήσεις. Αντίθετα οι άνδρες αναφέρθηκαν κυρίως σε τρέμουλο, ενόχληση στο πόδι και πονοκέφαλο (από 1 σε έκαστο σύμπτωμα). Σημαντικό γεγονός είναι το ότι όλες οι συμμετέχουσες αναφέρθηκαν σε κάποιο σύμπτωμα, σε αντίθεση με τους άνδρες αναπληρωτές. Σε μια γενική λοιπόν θεώρηση το άγχος στους συμμετέχοντες σωματικοποιήθηκε με κάποιον τρόπο, γεγονός το οποίο συνάδει με τα όσα αναφέρθηκαν στο θεωρητικό μέρος για την ισχυρή πιθανότητα σωματικοποίησης του άγχους από τους συμμετέχοντες στις αντίστοιχες έρευνες.

Για την αντιμετώπιση του άγχους οι συμμετέχοντες αναφέρθηκαν τόσο σε ενεργητικές, όσο και σε παθητικές τεχνικές. Κύριες εξ αυτών ήταν η συζήτηση (90%) και η αναζήτηση βοήθειας από τους άλλους (80%). 6 στους 10 συμμετέχοντες, 4 άνδρες και 2 γυναίκες, αναφέρθηκαν στην αξιοποίηση δραστηριοτήτων ως αγχολυτικό, αλλά και στην αποφυγή της συζήτησης για αυτό (50% με ελαφρύ προβάδισμα στους άνδρες). Από μια κοπέλα αναφέρθηκε η επιλογή ενός μικρού ταξιδιού, ενώ 2 συμμετέχοντες υποστήριξαν ότι ως τρόπο αντίδρασης επέλεξαν την αποφυγή σκέψης. Η αναφορά στις τεχνικές αυτές αντιμετώπισης του άγχους συνάδει με όσα αναφέρθηκαν στο θεωρητικό μέρος για τις

τεχνικές που αξιοποιούν οι άνθρωποι προκειμένου να διαχειριστούν το άγχος και τις συνέπειες που αυτό προκαλεί στους ίδιους.

Όταν το άγχος τους υπερνικά, οι συμμετέχοντες αναφέρουν ότι προκαλούνται νέες αντιδράσεις από πλευράς τους. Κύρια αντίδραση είναι η στροφή προς τον εαυτό τους και η δημιουργία ενός εσωστρεφούς χαρακτήρα. Πέρα της αντίδρασης αυτής, οι άνδρες και οι γυναίκες της έρευνας αποκάλυψαν ότι αντιδρούν με διαφορετικό τρόπο. Οι αναπληρώτριες αναφέρουν μια αίσθηση πελαγώματος από τη μία, αλλά και έναν φανερό εκνευρισμό (από 2 συμμετέχουσες αναφέρθηκαν σε καθένα από αυτά). Αντίθετα οι άνδρες μίλησαν για έντονη κούραση και ότι ξεκίνησαν το κάπνισμα. Μόλις ένας συμμετέχων αναφέρθηκε στο ότι χειρίζεται με ψύχραιμο τρόπο το υπερβολικό άγχος. Οι αντιδράσεις αυτές έχουν ήδη αναφερθεί και διαγνωσθεί από την προγενή έρευνα και είναι σύμφυτες με τα όσα αναφέρθηκαν εκεί.

Η ύπαρξη του έντονου άγχους ασκεί έντονη επίδραση στην ποιότητα ζωής των υποκειμένων. Αρκετοί εξ αυτών, 1 άνδρας και 2 γυναίκες, παραδέχτηκαν ότι το άγχος επιδρά αρνητικά στην ποιότητα ζωής τους, ενώ 2 συμμετέχουσες μάλιστα προχωρούν παραπέρα και ανέφεραν ότι το υπερβολικό άγχος οδήγησε σε ρήξη με τα άτομα του κοντινού τους περιβάλλοντος. 2 άνδρες αναπληρωτές μίλησαν για αποφυγή επαφών με τους άλλους ως συνέπεια του έντονου στρες, για μη έλεγχο του εαυτού τους, αλλά και για μειωμένη όρεξη για δουλειά. Μία αναπληρώτρια από την άλλη τόνισε τον σημαντικό ρόλο της σωστής διαχείρισης των συναισθημάτων σε τέτοιες καταστάσεις, ώστε να μειώνεται η επίδραση του υπερβολικού άγχους στην ποιότητα ζωής της. Οι απαντήσεις προβάλλουν την αρνητική επίδραση του άγχους στην εξέλιξη της ποιότητας ζωής των ατόμων εν γένει και των αναπληρωτών ειδικότερα.

7. Σχετικά με τις γενικότερες-μεγαλύτερες ανησυχίες των υποκειμένων, τη λύση του ψυχολόγου, τα οικονομικά προβλήματα και προβλήματα υγείας. Βασική ανησυχία των αναπληρωτών αποτελεί το πέρασμα του χρόνου, το οποίο δε συσχετίζεται με την τακτοποίηση της προσωπικής τους ζωής. Μια μεγάλη πλειοψηφία τους (70%) ανέφεραν ότι ζουν υπό το πρίσμα της αίσθησης αυτής και ρυθμίζουν τη ζωή τους υπό το βάρος αυτό. Η αντιμετώπιση αυτή είναι φανερή και στο θεωρητικό μέρος, στο οποίο η επιδείνωση της ανησυχίας με το πέρασμα του χρόνου αποτελούσε κεντρικό σημείο αναφοράς. Άλλες ανησυχίες που αναφέρθηκαν σχετίζονταν με τη μη ύπαρξη κοινών δικαιωμάτων με τους μονίμους, στην απόσταση με γονείς και φίλους, και στην ανησυχία για τα παιδιά ή την ύπαρξη/ανυπαρξία συντρόφου. Οι απαντήσεις αναδεικνύουν με σαφήνεια τον κοινωνικό και ψυχολογικό χαρακτήρα των συναισθημάτων που γεννιούνται στους αναπληρωτές ως αποτέλεσμα της συνεχιζόμενης και παρατεταμένης περιόδου ανεργίας.

Ακολούθως αναζητήθηκε η άποψη των συμμετεχόντων για τη δυνατότητα ψυχολογικής συνδρομής. Στις απαντήσεις των ανδρών αναπληρωτών αναδείχτηκε η ύπαρξη σκέψης καταφυγής στη συνδρομή ψυχολόγου, κυρίως για τη διαχείριση του άγχους, αλλά και για την αντιμετώπιση φοβίας προς άλλα άτομα ή γενικότερα για την αντιμετώπιση των ερωτημάτων της ζωής. Μόλις ένας άνδρας ανέφερε ότι δεν του πέρασε κάποια τέτοια σκέψη, σε αντίθεση με 2 αναπληρώτριες που αναφέρθηκαν στο ίδιο. Η διαχείριση του άγχους είναι και σε αυτές κεντρική αιτία καταφυγής σε ψυχολόγο, με την ύπαρξη μεγάλης ζήτησης να αναφέρεται επίσης από μια συμμετέχουσα στην έρευνα. Η μελέτη στο σημείο αυτό αναδεικνύει την ανάγκη των αναπληρωτών να καταφύγουν σε εξωτερική βοήθεια λόγω των προβλημάτων τα οποία ταλανίζουν την ψυχολογία τους και επιδρούν αρνητικά στους όρους της ζωής τους, όπως αναφέρθηκε γενικότερα και για τους συμμετέχοντες σε αντίστοιχες έρευνες του θεωρητικού μέρους.

Η αίσθηση μη ικανοποίησης προβάλλεται έντονα από τα αποτελέσματα των απαντήσεων των συμμετεχόντων για τα στοιχεία που συναπαρτίζουν την έννοια του

αναπληρωτή. Η μη ικανοποίηση από τα οικονομικά δεδομένα του αναπληρωτή είναι καταφανής στις γυναίκες αναπληρώτριες, με 2 να συνδέουν την οικονομική δυσπραγία με την αδυναμία εκπλήρωσης επιθυμιών και άλλες τόσες, όπως και 3 αναπληρωτές, με τη δημιουργία ανασφάλειας. 60% των ερωτηθέντων εισήγαγαν στην έρευνα και το ζήτημα του υψηλού οικονομικού κόστους στους όρους διαβίωσης, ειδικά στο πλαίσιο των ενοικίων, μια πραγματικότητα που έχει αναδειχτεί από την έρευνα των τελευταίων ετών, όπως αναφέρθηκε και στο θεωρητικό μέρος. Ελάχιστοι δήλωσαν ικανοποιημένοι από τους οικονομικούς όρους της αναπλήρωσης (30%) ή από την κατάστασή τους σε σχέση με τους άλλους ανθρώπους. Οι μισοί μάλιστα των συμμετεχόντων αναφέρθηκαν και σε προβλήματα υγείας, που τους δημιουργήθηκαν ως αποτέλεσμα της εργασιακής τους κατάστασης. Μόλις 4 στους 10 (3 άνδρες και 1 γυναίκα) δήλωσαν σε καλή σωματική και ψυχική υγεία. Το γεγονός αυτό είναι αν μήτι άλλο ενδεικτικό της σοβαρότητας της κατάστασης, η οποία επιδρά έντονα αρνητικά στην ψυχική και σωματική υγεία των όσων υφίστανται το καθεστώς του αναπληρωτή εκπαιδευτικού.

8. Σχετικά με την πολυετή αδιοριστία των υποκειμένων, τις επιπτώσεις αυτής στην ψυχολογία-ποιότητα ζωής τους και σχετικά με τη σπουδαιότητα, αναγκαιότητα και λαχτάρα για τους μόνιμους διορισμούς από τα υποκείμενα. Την παραπάνω κατάσταση για την ψυχική υγεία των συμμετεχόντων αναδεικνύουν επιπρόσθετα τα αρνητικά ψυχολογικά συμπτώματα που αναφέρονται στο επόμενο πεδίο για την πολυετή αδιοριστία, με τους αναπληρωτές να αναφέρουν ανασφάλεια, αίσθημα κούρασης και κατάθλιψη, ως κύρια συναισθήματα από την πολύχρονη ομηρία στην κατάσταση του αναπληρωτή. Η ανασφάλεια για τους άνδρες κυρίως, αλλά και η αίσθηση ότι άλλος ορίζει τους όρους της ζωής τους και το έντονο συναισθηματικό κούρασης, με την ενίσχυση του στρες, για τις αναπληρώτριες, προβάλλουν ένα κλίμα αρνητικού συναισθηματικού κόσμου, που ασκεί έντονα αρνητική επίδραση στη ζωή των αναπληρωτών και δεν επιτρέπει την αισιόδοξη θέαση της ζωής τους, σε συνέχεια των όσων έχουν αναφερθεί από τον Μαυρογιώργο (2005) στο θεωρητικό μέρος της παρούσας εργασίας.

Ο διορισμός λοιπόν θεωρείται ως η λύση στα προβλήματα των όσων οι αναπληρωτές αντιμετωπίζουν. Κύρια αιτία προβάλλεται η δυνατότητα που επιτρέπει για την εξασφάλιση της οικογένειας και τη σωστή οργάνωση της ζωής. Η δυνατότητα αυτή συμπληρώνεται από την αίσθηση εργασιακής ασφάλειας, που η μονιμότητα προσφέρει, αλλά και από την συνολική αίσθηση σταθερότητας, η οποία αποτελεί ζητούμενο για 3 άνδρες και 2 γυναίκες αναπληρωτές. Ορισμένοι εκ των συμμετεχόντων από την άλλη πλευρά είναι ιδιαίτερα αισιόδοξοι για την ύπαρξη και μόνο αυτής της προοπτικής (20%), ενώ άλλοι δεν θεωρούν σημαντικό τον διορισμό, καθώς αρκούνται με λιγότερα. Η γενική τάση πάντως αναγνώρισης της σημασίας του μόνιμου διορισμού και των θετικών του πτυχών, βρίσκεται σε συμφωνία με τα αιτήματα των αναπληρωτών που αναφέρθηκαν σε ανάλογες έρευνες, όπως μνημονεύτηκαν στα ανωτέρω κεφάλαια.

Το αίτημα για σταθερότητα που αναφέρθηκε στο προηγούμενο ερώτημα σχετίζεται άμεσα με την κύρια κατά τους συμμετέχοντες αιτία υποβάθμισης της ποιότητας ζωής τους, την έλλειψη σταθερότητας και οργάνωσης της ζωής. Μολονότι και άλλα στοιχεία, όπως οι οικονομικές δυσκολίες, τα ψυχολογικά προβλήματα, η αδυναμία σχηματισμού οικογένειας κ.α. προβάλλονται, η πρωτοκαθεδρία της έλλειψης σταθερότητας δεν τίθεται υπό αμφισβήτηση. Αυτή ακριβώς η θέση της αστάθειας έχει τονιστεί ήδη πολλές φορές στις αναφορές του θεωρητικού μέρους, πάνω στην διάκριση και στην διαφοροποίηση της ποιότητας ζωής ανάμεσα στους ελαστικά και τους μόνιμα εργαζόμενους συμμετέχοντες στις έρευνες που παρατέθηκαν στο θεωρητικό μέρος.

9. Σχετικά με τις επιπτώσεις που έχει η ποιότητα ζωής των υποκειμένων ως αναπληρωτές σε άλλους τομείς της ζωής τους. Φυσικά και οι αρνητικές επιδράσεις δεν εξαντλούνται στην δημιουργία ασταθών συνθηκών διαβίωσης, αλλά επηρεάζουν και

άλλες πτυχές, όπως τη σχέση με τους γονείς. Οι παράμετροι μάλιστα που επηρεάζουν είναι πρώτιστα οι πρακτικές δυσκολίες που δημιουργεί η απόσταση στα ποιοτικά χαρακτηριστικά της σχέσης γονέων με τους συμμετέχοντες στην έρευνα και, σε πολύ μικρότερο βαθμό (αναφέρθηκε από μια κοπέλα), λόγω της συνεχούς πίεσης των γονιών για εξεύρεση καλύτερων εργασιακών προοπτικών. Από την άλλη πάντως μεριά στο ζήτημα αυτό, και μάλλον σε ασυμφωνία με τα γενικά παραδεκτά που είδαμε ανωτέρω, 7 στους 10 συμμετέχοντες απάντησαν ότι δε βλέπουν πρακτικές αλλαγές στη σχέση τους με τους γονείς, ενώ μάλιστα 2 άνδρες αναπληρωτές παρουσίασαν μια ακόμα πιο αισιόδοξη εικόνα, τονίζοντας τη θετική προσμονή που προκαλεί η δυνατότητα της θερινής επανασύνδεσης με τους γονείς. Η θέση αυτή δεν είχε προβληθεί ιδιαίτερα στο θεωρητικό μέρος και αναμφίβολα παρουσιάζει ένα ιδιαίτερο ενδιαφέρον. Η ίδια περίπου κατανομή, και μάλιστα με κοντινά ποσοστά παρουσιάζεται και στις απαντήσεις των συμμετεχόντων για τις διαπροσωπικές επαφές, με τις γυναίκες που συμμετείχαν στην έρευνα στο σημείο αυτό να εμφανίζουν μια κάπως πιο αρνητική θέση σε σχέση με τους άνδρες αναπληρωτές, γεγονός που προσδίδει ακόμα περισσότερο ερευνητικό ενδιαφέρον στο σημείο αυτό της έρευνας.

Αντίθετα η σχέση με τους μαθητές κατά τους συμμετέχοντες επηρεάζεται προς το αρνητικότερο, ως συνέπεια της ελάττωσης της ποιότητας ζωής των αναπληρωτών. Η ελάττωση αυτή θεωρείται από τα υποκειμένα της έρευνας ότι προκαλεί μειωμένη όρεξη για διδασκαλία και παρεμποδίζει τη σωστή εκτέλεση του παιδαγωγικού έργου. Παράλληλα πιστεύεται, έστω και μερικώς (40%), ότι προξενεί απροθυμία και κακή συνεργασία με τους συναδέλφους. Έτσι, η αναγνώριση των αρνητικών συνεπειών της επιδείνωσης της ποιότητας ζωής αξιολογείται από τους ερωτώμενους ιδιαίτερα αρνητικά, σε συνέχεια των πορισμάτων που έχουν αποτυπωθεί στο θεωρητικό μέρος, τα οποία υπερτόνιζαν τον αρνητικό ρόλο της μείωσης της ποιότητας ζωής στον εργασιακό χώρο.

Μεγάλο πρόβλημα της υποβάθμισης της ποιότητας ζωής, με απρόβλεπτες δημογραφικές και κοινωνικές συνέπειες, αποτελεί η σύνδεσή της με την δημιουργία οικογένειας. Η σχεδόν γενική παραδοχή των υποκειμένων της έρευνας ότι η κακή ποιότητα ζωής τους δημιουργεί δυσκολίες στην διαβίωσή τους και τους αποτρέπει από τον σχηματισμό οικογένειας (80% με όλες τις γυναίκες του δείγματος να συμφωνούν σε αυτό), αποτελεί μια ξεκάθαρη μαρτυρία της εκρηκτικής διάστασης του όλου ζητήματος και των επικίνδυνων συνεπειών που μπορεί να έχει για την ελληνική κοινωνία. Παράλληλα, οι συνεχείς μετακινήσεις εύλογα επιτείνουν την απόσταση μεταξύ των αναπληρωτών και των οικείων τους, δημιουργώντας ανυπέβλητα εμπόδια στη διατήρηση και την ολοκλήρωση των σχέσεων των αναπληρωτών. Κατ' αυτόν τον τρόπο ένα κρίσιμο κοινωνικό στρώμα, όπως και στο θεωρητικό μέρος έχει τονιστεί, αποκλείεται από τη δυνατότητα δημιουργίας οικογένειας και αύξησης των μελών, επιτείνοντας ένα ήδη εκρηκτικό πρόβλημα της ελληνικής κοινωνίας. Αξίζει βέβαια να αναφερθεί στο σημείο αυτό ότι οι άνδρες αναπληρωτές τόνισαν και τα θετικά της κατάστασης, είτε με αναφορά σε εύρεση νέας συντρόφου, είτε εξαίροντας τα θετικά στοιχεία της συμβίωσης, ειδικά από τη στιγμή που σχεδόν μόνο άντρες αναπληρωτές του δείγματος ανήκαν στην κατηγορία του παντρεμένου και μάλιστα με παιδιά οι 2 εξ αυτών.

10. Σχετικά με τα προσωπικά κίνητρα του διορισμού, τον διορισμό ως δεδομένο ή υποχρέωση τους κράτους, ως λύση όλων των προβλημάτων και το ενδεχόμενο οριστικού μη διορισμού των υποκειμένων. Η συνέχεια της έρευνας κινήθηκε γύρω από το ζήτημα του διορισμού και της αδιοριστίας. Οι συμμετέχοντες στο δείγμα αναπληρωτές τόνισαν, σε ποσοστό 90% του συνόλου, τον κεντρικό ρόλο που θα παίζει ο διορισμός προς την καλύτερη ποιότητα ζωής τους, τόσο σε υλικό επίπεδο, όσο και σε ψυχολογικό. Συγκεκριμένα ανέφεραν πώς μέσω του διορισμού τους θα επιτευχθεί η εργασιακή τους ασφάλεια κυρίως και η εγκατάσταση σε έναν σταθερό τόπο δευτερευόντως, ενώ

παράλληλα μέσα από τη διαδικασία διορισμού θα απολαύσουν περισσότερα εργασιακά δικαιώματα και θα ευνοηθεί η εργασιακή και προσωπική τους εξέλιξη, όπως και η δημιουργία οικογένειας. Αναφέρθηκαν παράλληλα κυρίως στο αίσθημα ανταμοιβής των κόπων τους που θα επέλθει ως αποτέλεσμα του διορισμού, και στην αίσθηση σταθερότητας που θα τους κυριεύσει σε αυτό το ενδεχόμενο, το οποίο θεωρούν κύρια υποχρέωση της πολιτείας απέναντί τους.

Όσον αφορά το ζήτημα της λύσης όλων των προβλημάτων τους με τον μόνιμο διορισμό, το 80% αντρών και γυναικών, μοιρασμένων εξίσου μεταξύ των δύο φύλων, θεωρούν ότι ο διορισμός θα λύσει πολλά από τα βιοποριστικά τους προβλήματα και τα ζητήματα της προσωπικής τους ζωής, ενώ επιπρόσθετα οι μισοί συμμετέχοντες στην έρευνα πιστεύουν πως ο διορισμός τους δε θα λύσει όλα τα προβλήματά τους. Ο οριστικός μη διορισμός τους από την άλλη θα αποτελέσει μεταξύ άλλων κυρίως μοχλό διάλυσης της ψυχολογίας, κυρίως για τους άνδρες συμμετέχοντες στην έρευνα, αλλά και έναυσμα για αναζήτηση σε άλλο τομέα εργασιακών ευκαιριών, κυρίως για τις γυναίκες συνεντευξιαζόμενες.

11. Σχετικά με τις απαραίτητες αλλαγές για καλύτερη ποιότητα ζωής των υποκειμένων όντας αναπληρωτές ή ασχέτως της εργασίας τους. Τελικά η ύπαρξη καλής ποιότητας ζωής ταυτίστηκε κυρίως στις απαντήσεις των συμμετεχόντων με δύο κεντρικά σημεία. Αυτά ήταν ο σταθερός τόπος κοντά στην οικογένεια και η αναγνώριση περισσότερων δικαιωμάτων, συνεπικουρούμενων από μια γενναία βελτίωση των αποδοχών τους. Αυτές οι απαντήσεις των συμμετεχόντων έρχονται να επιβεβαιώσουν τις προγενέστερες έρευνες που αναφέρθηκαν σε πιο πρώιμο σημείο της εργασίας αυτής, για την υλική και προπάντων ψυχολογική υπόσταση της ποιότητας ζωής και τις αντίστοιχες βελτιώσεις που η βελτίωση αυτή συνεπάγεται για τον κάθε εργαζόμενο. Έξω μάλιστα από τα εργασιακά συμφραζόμενα, οι γυναίκες που συμμετείχαν στην έρευνα συνέδεσαν κυρίως την βελτίωση της ποιότητας ζωής με την ύπαρξη σταθερών φίλων και επαφών, ενώ οι άνδρες έθεσαν προτεραιότητα την συμμετοχή σε περισσότερο ουσιαστικές δραστηριότητες, σε ένα σημείο που χρήζει ιδιαίτερης αναφοράς.

12. Σχετικά με το νόημα της ζωής των υποκειμένων, την άντληση δύναμης, την ευτυχία και τα όνειρά τους. Ένα ακόμα σημαντικό εύρημα της έρευνας αποτελεί η σύνδεση της ευτυχίας για τους αναπληρωτές με τα οικεία και φιλικά τους πρόσωπα. Οι αναφορές των υποκειμένων της έρευνας στα τελευταία ερωτήματα του πεδίου έρχεται να προσυπογράψει την σημασία που το φιλικό και οικογενειακό περιβάλλον έχει για τους αναπληρωτές στη βίωση ενός αισθήματος ευτυχίας και στην εν γένει βελτίωση των συνθηκών ζωής τους. Αποτελεί εύλογο συμπέρασμα της έρευνας ότι οι συμμετέχοντες στηρίζουν κυρίως την ύπαρξη ευτυχισμένης ζωής γι' αυτούς στην ύπαρξη και την ενεργή επικοινωνία με οικεία τους πρόσωπα, τα οποία δρουν τόσο αγχολυτικά, όσο και ενισχυτικά της βίωσης θετικών συναισθημάτων. Η διαπίστωση αυτή έρχεται να ενισχύσει και να επιβεβαιώσει και για τον χώρο των αναπληρωτών την προφανή αξία του οικείου περιβάλλοντος στη βελτίωση της ποιότητας ζωής των ανθρώπων, όπως είχε μνημονευτεί και στα προγενέστερα κεφάλαια της έρευνας αυτής.

Τέλος, οι μισοί από τους ερωτώμενους της έρευνας δήλωσαν πως είναι ευτυχισμένοι ενώ οι άλλοι μισοί πως δεν είναι, ενώ για τα όνειρά τους για το μέλλον αναφέρουν στις περισσότερες περιπτώσεις τον μόνιμο διορισμό τους, το να ζήσουν σε καλύτερο τόπο ή κοντά στο πατρικό τους σπίτι και οι μισοί από τους συμμετέχοντες στην έρευνα, κυρίως οι γυναίκες με αναλογία 1 προς 4 υπέρ τους, έχουν αναφέρει το να έχουν θετικά συναισθήματα, όπως λιγότερο άγχος, ευτυχία και ηρεμία στη ζωή τους.

13. Συνολικό συμπέρασμα. Σε μια συνολική θεώρηση των όσων αναφέρθηκαν και εκφράστηκαν από τους συμμετέχοντες είναι εμφανής η σύνδεση με τα πορίσματα προηγούμενων ερευνών. Η παρούσα έρευνα εξειδικεύει στους αναπληρωτές και

επιβεβαιώνει στην ολότητά τους τα πορίσματα που έχουν αποτυπωθεί στο ερευνητικό μέρος σε μια σειρά ερωτημάτων σχετικά με την ποιότητα ζωής, την ευτυχία και τους παράγοντες που δυσχεραίνουν την ποιότητα ζωής των εργαζομένων. Ανάγεται έτσι σε κεντρικό ο ρόλος της υποβάθμισης της ποιότητας ζωής σε μια σειρά πτυχών του ανθρώπινου βίου, καθώς έτσι ο άνθρωπος απομακρύνεται από την ευτυχία, πολλαπλασιάζεται το άγχος και ένας φαύλος κύκλος αρνητικών συναισθημάτων έρχεται να προκαλέσει μια διαρκή αίσθηση φθοράς, αδιεξόδου και ματαίωσης σε μια μεγάλη μερίδα εργαζομένων. Αυτά ακριβώς τα συναισθήματα και ο τρόπος που γίνονται αντιληπτά από τους αναπληρωτές, αναδεικνύονται σε κεντρικό ρυθμιστή του πως αυτοί αντιλαμβάνονται, βιώνουν και προχωρούν στον εργασιακό και προσωπικό τους βίο.

Η αποτύπωση των δεδομένων ανά φύλο των συμμετεχόντων ανέδειξε μια γενική ταύτιση των θέσεων των συμμετεχόντων στη συνολική θεώρηση των αξόνων της έρευνας. Με αυτόν τον τρόπο η έρευνα έρχεται σε συμφωνία με έρευνες όπως της Λουκοπούλου (2015), των Roothman et al. (2003) και Kong et al. (2014), οι οποίες δεν αποτύπωναν στατιστική διαφοροποίηση στα δύο φύλα σχετικά με έννοιες όπως η ποιότητα ζωής τους, η ευημερία τους, η εργασιακή ικανοποίηση, αλλά και τα συναισθήματα – είτε θετικά είτε αρνητικά - που αυτά βίωναν. Η ανά ερωτήματα διαφοροποιήσεις εντός της παρούσας έρευνας, όπως αυτή του πως αντιλαμβάνονται τα δύο φύλα γενικά τον όρο ποιότητα ζωής και το ποια στοιχεία εντάσσονται σε αυτήν, δεν μετουσιώνονται σε στατιστικά σημαντικές διαφοροποιήσεις σε οποιονδήποτε άξονα της έρευνας και κατά συνέπεια δεν επιτρέπουν την υιοθέτηση κάποιας άλλης οπτικής που παρατέθηκε στο θεωρητικό μέρος, όπως εκείνες που αναγνωρίζουν σημαντικότερη διαφοροποίηση σε ορισμένους τομείς για τους άνδρες ή τις γυναίκες. Είναι κατά συνέπεια η έρευνα αυτή συνέχιση - και κατά κάποιον τρόπο εξειδίκευση στα ζητήματα ποιότητας ζωής, ικανοποίησης και εργασιακού στρες των αναπληρωτών δασκάλων – των ερευνών που τόνισαν τη μη ύπαρξη διαφοροποίησης ανά φύλο σε αντίστοιχα ζητήματα.

Η έρευνα έτσι έρχεται να συμπληρωθεί με την αποτύπωση των διαφοροποιήσεων μεταξύ των φύλων αναφορικά με πολλές και διακριτές πτυχές του συναισθηματικού τους κόσμου. Οι πτυχές αυτές, ενίοτε σημαντικές ενίοτε περισσότερο τυπικές χρωματίζουν πιο έντονα την παλέτα των συναισθημάτων, αλλά δεν αίρουν σε κανένα σημείο τη γενική εντύπωση, αυτή της εμφάνισης των αρνητικών συναισθημάτων από τη διαρκή και μακροχρόνια αδιοριστία, τα οποία ταλανίζουν το ευρύ πλήθος των αναπληρωτών. Αυτή η πρωτοφανής μείωση της προσωπικότητας και καταρράκωση του επιπέδου ζωής των αναπληρωτών, αποτελεί μια αναμφίβολα τραγική κατάσταση, της οποίας κύρια αιτία είναι οι επιλογές της εκάστοτε κεντρικής διοίκησης, η οποία διατηρεί εις το διηνεκές ένα περιβάλλον πίεσης και απογοήτευσης, στερώντας από τους αναπληρωτές τις συνθήκες να βιώσουν ευτυχία, εκτός και αν με τα δικά τους εφόδια κατορθώσουν να υπερκεράσουν τις συνθήκες και να οδηγηθούν με τα δικά τους μέσα στην απόλαυση του συναισθήματος αυτού. Είναι μια κεντρική πολιτική αυτοκαταστροφική, γιατί επιλέγεται απέναντι σε έναν κλάδο, ο οποίος είναι επιφορτισμένος με τη διαπαιδαγώγηση της νέας γενιάς, και οι πρωτόγνωρες συνθήκες που βιώνει μπορεί να έχουν ανυπολόγιστες συνέπειες σε μελλοντικό χρόνο για το σύνολο του κοινωνικού χώρου και τις δυνατότητες ολικής βελτίωσης της ποιότητας ζωής για όλους τους πολίτες της χώρας.

ΚΕΦΑΛΑΙΟ 11

ΠΛΕΟΝΕΚΤΗΜΑΤΑ, ΠΕΡΙΟΡΙΣΜΟΙ ΚΑΙ ΠΡΟΤΑΣΕΙΣ

Πλεονεκτήματα της παρούσας έρευνας. Η παρούσα μελέτη αποτελεί μια πρώτη προσπάθεια διενέργειας έρευνας για την ποιότητα ζωής συγκεκριμένα της κατηγορίας των αναπληρωτών δασκάλων. Παράλληλα με αυτό το γεγονός μια άλλη πρωτοτυπία έγκειται στην αξιοποίηση της βιογραφικής-αφηγηματικής μεθόδου για την παρουσίαση των βιωμάτων τους. Επιπλέον εντός της εργασίας επελέγη και έγινε προσπάθεια προβολής των διαφορών που απαντώνται στις απαντήσεις των δασκάλων στη βάση του φύλου τους, αναφορικά με το σύνολο των ερωτημάτων για την ποιότητα ζωής τους και των βιωμάτων τους από την διαδικασία της αναπλήρωσης. Τέλος, μια ακόμα πρωτοτυπία αποτελεί η χρήση των ιχνογραφημάτων και των μεταφορικών έργων, για την αποκρυπτογράφηση του τρόπου που οι αναπληρωτές δάσκαλοι βιώνουν την ποιότητα της ζωής τους.

Όσον αφορά την αξιοπιστία της παρούσας έρευνας, αυτή διασφαλίστηκε μέσω του συνδυασμού των μεθόδων και εργαλείων συλλογής και ανάλυσης των ερευνητικών δεδομένων: α) γενεόγραμμα, β) βιογραφικές και κλινικές συνεντεύξεις, γ) ιχνογραφικά έργα και δ) μεταφορικά έργα, αλλά και από το γεγονός πως η όλη διαδικασία και πορεία έγινε υπό την εποπτεία και καθοδήγηση του καθηγητή μου κ. Μ. Πουρκού.

Περιορισμοί της παρούσας έρευνας. Κατά τη διάρκεια της ερευνητικής διαδικασίας από την άλλη αναδείχθηκε μια σειρά αδυναμιών που έθεσαν περιορισμούς στην συνολική στόχευσή της. Πρώτος περιορισμός στάθηκε η αδυναμία άμεσης επαφής με όλα τα υποκείμενα της έρευνας. Πλην αυτού περιορισμό αποτέλεσε και η ύπαρξη συγκεκριμένων ετών προϋπηρεσίας, που δεν επιτρέπει να παρουσιαστούν αντίστοιχες απόψεις από αναπληρωτές δασκάλους με λιγότερα έτη προϋπηρεσίας. Έτερο περιορισμό αποτελεί η στόχευση της έρευνας στον χώρο των δασκάλων, καθώς έτσι δεν υπήρξε αντιπροσώπευση άλλων κλάδων εντός των ερευνητικών αποτελεσμάτων. Η μη ύπαρξη παράλληλα ποσοτικής έρευνας μέσω ερωτηματολογίων δεν επιτρέπει την άκριτη γενίκευση των αποτελεσμάτων, καθώς αποκλείει την δυνατότητα τριγωνοποιημένης εξασφάλισης εγκυρότητας αυτών. Τέλος, περιορισμό της έρευνας αποτελεί και το γεγονός ότι το σύνολο των υποκειμένων του δείγματος ήταν από άλλα μέρη καταγωγής σε σχέση με αυτό που καλούνταν να υπηρετήσουν, γεγονός που απέκλειε τη δυνατότητα αποτύπωσης των θέσεων αναπληρωτών εκπαιδευτικών που εργάζονται μεν ως αναπληρωτές, αλλά βρίσκονται κοντά στον τόπο κατοικίας τους και στους οικείους τους.

Παράλληλα με τα ανωτέρω κρίνεται απαραίτητο να αναφερθεί και μια σειρά ακόμα περιορισμών που προέκυψαν στα πλαίσια της παρούσας εργασίας. Αφενός μεν αρχικά, όπως προειπώθηκε, οι αξιώσεις για γενίκευση της έρευνας είναι περιορισμένες, καθώς εντός των απαντήσεων πολλές φορές ανακύπτουν νέα ερευνητικά ερωτήματα και ο πλούτος των πληροφοριών ανατρέπει τους αρχικούς ερευνητικούς σχεδιασμούς (Ιωσηφίδης, 2003) και οι θεωρητικές κατασκευές συχνά βρίσκονται σε φάση αλληλεπίδρασης με τα ευρήματα των ερευνών. Αφετέρου δε, το ζήτημα της ενήμερης συγκατάθεσης των συμμετεχόντων, όπως μνημονεύεται και στον Τσιώλη (2014), αποτελεί μια προβληματική κατάσταση ως προς την τήρησή της κατά γράμμα, λόγω του δυναμικού και ευέλικτου χαρακτήρα που παρουσιάζει η αφηγηματική έρευνα. Έτσι καθίσταται κατά την εξέλιξη της έρευνας δύσκολη η συνεχής ανατροφοδότηση των συμμετεχόντων στην

έρευνα για τα στοιχεία της ερευνητικής εργασία που διαρκώς αναθεωρούνταν, μολονότι καταβλήθηκε κάθε δυνατή προσπάθεια στα πλαίσια της παρούσας έρευνας για ενημέρωση των συμμετεχόντων πάνω στην αξιοποίηση του ποιοτικού υλικού και την χρήση των ευαίσθητων τους δεδομένων.

Πλην των αναφερομένων πιο πάνω, ανέκυψαν και μερικοί επιπλέον περιορισμοί τόσο στη διάκριση των ρόλων, όσο και στη χρήση των βιβλιογραφικών πηγών. Αρχικά δε, όπως τονίζεται στον Τσιώλη (2014), ειδικά στην αφηγηματική έρευνα προκύπτουν δυσκολίες που σχετίζονται με τις απρόβλεπτες συνέπειες της μελέτης και της συγγραφής για τις ζωές ανθρώπων, καθώς η συναισθηματική ανταλλαγή και η διαμόρφωση παράλληλων σχέσεων μεταξύ ερευνητή και συμμετεχόντων δύναται να οδηγήσει σε σύγκρουση ρόλων και συναισθηματική εμπλοκή του ερευνητή. Δεδομένου δε ότι το δείγμα υπήρξε μικρό, ενδεχομένως η παρουσία του ερευνητή να μετέβαλε τα χαρακτηριστικά του υπό μελέτη φαινομένου και της διαδικασίας, μιας και αυτά εξαρτώνται (Ιωσηφίδης, 2003) σε μεγάλο βαθμό από τις επικοινωνιακές δυνατότητες και προσωπικές αντιλήψεις του. Έναν τελευταίο περιορισμό αποτελεί και η περιορισμένη χρήση βιβλιογραφίας, ή οποία λόγω ζητημάτων διαθέσιμου χρόνου και περιορισμένης γλωσσικής ευχέρειας, περιορίστηκε στην αξιοποίηση της διαθέσιμης ελληνόφωνης και αγγλόφωνης βιβλιογραφίας από πλευράς του ερευνητή.

Προτάσεις για περαιτέρω μελέτη. Η φύση των περιορισμών καθορίζει έτσι και την καταγραφή των προτάσεων για περαιτέρω έρευνες στο μέλλον. Θα ήταν πιστεύουμε καλό να διεξαχθεί μια ποσοτική έρευνα για όλα τα ερωτήματα της έρευνας αυτής, για να δοθεί η δυνατότητα να εξαχθούν επαγωγικά συμπεράσματα για το σύνολο του κλάδου των αναπληρωτών δασκάλων. Παράλληλα θα μπορούσαν να διεξαχθούν ανάλογες έρευνες και για αναπληρωτές άλλων κλάδων και διαφορετικών ετών προϋπηρεσίας, για την ακόμα μεγαλύτερη γενίκευση των αποτελεσμάτων που θα προκύψουν. Πλην αυτών θα ήταν χρήσιμη και η διενέργεια ανάλογου τύπου έρευνας και για την ποιότητα ζωής των αναπληρωτών δασκάλων που εργάζονται κυρίως στον χώρο της ειδικής αγωγής, για την μελέτη των δεδομένων που θα προκύψουν και από την κατεύθυνση αυτή. Τέλος, θα μπορούσε να διεξαχθεί και μια έρευνα στην κατεύθυνση της εξέτασης της διαφοράς ποιότητας ζωής των αναπληρωτών που εργάζονται μακριά από γονείς ή οικείους σε μη σταθερό μέρος και σε αυτούς που εργάζονται σε σταθερό μέρος ή κοντά στους δικούς τους.

ΕΠΙΛΟΓΟΣ

Αντικείμενο της παρούσας διπλωματικής διατριβής αποτέλεσαν οι απόψεις των εκπαιδευτικών με μακρόχρονη υπηρεσία στην πρωτοβάθμια εκπαίδευση ως αναπληρωτές δάσκαλοι γύρω από την ποιότητα ζωής ως έννοια και την δική τους ποιότητα ζωής υπό την ιδιότητα του αναπληρωτή. Η στόχευση της ποιοτικού τύπου έρευνας σχετίστηκε με την ανάδειξη της υποβάθμισης της ποιότητας ζωής των ανθρώπων που υπηρετούν για χρόνια στον χώρο της εκπαίδευσης υπό ένα καθεστώς ομηρίας, έχοντας απωλέσει πολλά στοιχεία που τους προσφέρουν μια καλύτερη ποιότητα ζωής. Αναδείχθηκαν έτσι οι αντιλήψεις των ίδιων των συμμετεχόντων πάνω στον τρόπο που βιώνουν αυτή την κατάσταση και τον ρόλο που έχουν επωμιστεί.

Στο θεωρητικό μέρος της εργασίας αρχικά αναλύθηκε ο όρος ποιότητα ζωής και οι συνιστώσες του, ενώ παράλληλα προβλήθηκε και η θεωρία της ροής, η οποία σχετίζεται άμεσα με την επιδίωξη της ευτυχίας και της υψηλού επιπέδου βίωσης της ζωής. Ακολούθως αναλύθηκε το καθεστώς του αναπληρωτή εκπαιδευτικού και τονίστηκε μέσα από την μελέτη των ερευνών πάνω στις διάφορες πτυχές του ρόλου του εκπαιδευτικού ο σύνθετος, επώδυνος και προβληματικός χαρακτήρας του σε σχέση με τους εκπαιδευτικούς που εργάζονται υπό το καθεστώς αυτό. Το τρίτο κεφάλαιο του θεωρητικού μέρους μελέτησε ενδελεχώς τόσο το ζήτημα της οικο-σωματικο-βιωματικής προσέγγισης, όσο και αυτό του εργασιακού άγχους και των συνδεδεμένων με αυτό εννοιών, των επιπτώσεών του και των μεθόδων διαχείρισής του από τους εκπαιδευτικούς και τους άλλους εργαζόμενους. Το θεωρητικό μέρος ολοκληρώθηκε με τη θεωρητική θεμελίωση των μεθόδων και των τεχνικών που χρησιμοποιήθηκαν στα πλαίσια της ποιοτικής έρευνας που διεξήχθη.

Το ερευνητικό μέρος αρχικά αναλώθηκε στην προβολή των συνεντεύξεων και των απόψεων των συμμετεχόντων στην έρευνα πάνω στους άξονες της γενικότερης αντίληψης της ποιότητας ζωής, της αντιμετώπισης των συναδέλφων τους και των στοιχείων που συγκροτούσαν την ποιότητα ζωής τους και τέλος των ατομικών αντιλήψεων για τον δικό τους τρόπο βίωσης των στοιχείων που συναποτελούσαν τη δική τους ποιότητα ζωής. Οι απόψεις αυτές αποτυπώθηκαν ακολούθως στο τμήμα των συμπερασμάτων και απετέλεσαν τη βάση πάνω στην οποία δομήθηκε η συζήτηση επί των συμπερασμάτων της έρευνας. Η διπλωματική διατριβή ολοκληρώθηκε με την παρουσίαση των πλεονεκτημάτων, των περιορισμών της έρευνας και με τη διατύπωση προτάσεων για μελλοντική έρευνα.

Τα συμπεράσματα και η μελέτη στο σύνολό της έλαβε υπόψη και τον παράγοντα του φύλου των συμμετεχόντων. Επιδιώχθηκε έτσι πέρα από την παρουσίαση των συμπερασμάτων να εξεταστεί κατά πόσο υπήρχαν διαφοροποιήσεις στην οπτική και την εξέλιξη των αντιλήψεων των συμμετεχόντων ανάλογα με το φύλο τους, σε συνέχεια άλλων ερευνών που είχαν παρατεθεί στο θεωρητικό μέρος. Το τελικό συμπέρασμα σε αυτόν τον τομέα ήταν το ότι όποιες κατά μέρους διαφοροποιήσεις είχαν υπάρξει σε συγκεκριμένα υποερωτήματα της έρευνας δεν ήταν στατιστικώς επαρκή για να δικαιολογήσουν οποιαδήποτε αξιολογή διαφοροποίηση των αντιλήψεων των δασκάλων ανά φύλο.

Η έρευνα κατέδειξε τη στενή σύνδεση του θεσμού των αναπληρωτών εκπαιδευτικών και της μακροχρόνιας συνέχειάς του με την υποβάθμιση της ποιότητας ζωής των αναπληρωτών και την ένταση του εργασιακού τους άγχους στην αντίληψη των ίδιων των αναπληρωτών. Τονίστηκε με ιδιαίτερη έμφαση πως ο θεσμός αυτός είναι κατ' ουσίαν επιβλαβής για την ψυχολογία και την διάθεση των δασκάλων και επηρεάζει τόσο το εκπαιδευτικό τους έργο όσο και την οικογενειακή και κοινωνική τους λειτουργία. Το γεγονός αυτό καθιστά αναγκαία την αλλαγή του και τον περιορισμό του, καθώς επηρεάζει μια αξιολογή πληθυσμιακή ομάδα πολιτών και παράλληλα υποσκάπτει στη βάση του το σύνολο του εκπαιδευτικού οικοδομήματος, με επώδυνες συνέπειες τόσο για τον γραμματισμό των μαθητών όσο και για την εύρυθμη μελλοντική λειτουργία του κοινωνικού συστήματος.

ΒΙΒΛΙΟΓΡΑΦΙΑ

- Α΄ Σύλλογος Αθηνών Εκπαιδευτικών Π.Ε. (2016). *Συντονιστικό Αναπληρωτών-Αδιόριστων Εκπαιδευτικών: Δελτίου Τύπου*. Ανακτήθηκε στις 19 Αυγούστου 2018 από την ιστοσελίδα: <http://www.a-athinon.gr/?p=6603>
- Αγγελοπούλου Α. (2009). *Έρευνα για την ένταξη στην αγορά εργασίας και την επαγγελματική εξέλιξη των αποφοίτων του προπτυχιακού και μεταπτυχιακού επιπέδου σπουδών του Παιδαγωγικού Τμήματος Δημοτικής Εκπαίδευσης του Πανεπιστημίου Πατρών*.
- Αθανασιάδης, Χ. & Μαραντζίδης, Ν. (2000). Το βάρος του παρελθόντος και οι αβεβαιότητες του μέλλοντος: Συγκρούσεις ανάμεσα στην κυβέρνηση και τα εκπαιδευτικά συνδικάτα για το σύστημα της επετηρίδας. *Δομές και σχέσεις εξουσίας στη σημερινή Ελλάδα* (σσ.266-283). Αθήνα: Ίδρυμα Σάκη Καραγιώργα. Ανακτήθηκε στις 19 Αυγούστου 2018 από την ιστοσελίδα: <http://phedps.uoi.gr/prosopiko/CVs/athanasiades/docs/syndES.pdf>
- ΑΚΙΔΑ (Ανεξάρτητη Κίνηση Δασκάλων). (2016). *Οι αντικαταστάτες εκπαιδευτικοί στην Κύπρο εργάζονται σε κάκιστες εργασιακές συνθήκες*. Ανακτήθηκε στις 26 Αυγούστου 2018 από την ιστοσελίδα: <http://city.sigmalive.com/article/19140/oi-antikatastates-ekpaideytikoi-stin-kypro-ergazontai-se-kakistes-ergasiakes-synthikes>
- Αλβαβήτα. (2018). *Φωτογραφικό υλικό και video από τα μαχητικά συλλαλητήρια των εκπαιδευτικών σε Αθήνα και Θεσσαλονίκη*. Ανακτήθηκε στις 19 Αυγούστου 2018 από την ιστοσελίδα: <http://www.alfavita.gr/arhron/ekpaideysi/fotografiko-yliko-kai-video-apo-ta-mahitika-syllalithiria-ton-ekpaideytikon-se>
- Αλβαβήτα. (2019). «Μισή δουλειά, μισή ζωή» - *Μαζική και δυναμική η πορεία των εκπαιδευτικών*.. Ανακτήθηκε στις 16 Ιανουαρίου 2019 από την ιστοσελίδα: https://www.alfavita.gr/ekpaideysi/278434_misi-doyleia-misi-zoi-maziki-kai-dynamiki-i-poreia-ton-ekpaideytikon
- Ανδρέου, Α. (1999). *Θέματα Οργάνωσης και Διοίκησης της Εκπαίδευσης και της Σχολικής Μονάδας*. Αθήνα: Νέα Σύνορα.
- Ανδρέου, Α., & Κουτούζης, Μ. (2002). *Ο θεσμός των αναπληρωτών εκπαιδευτικών της Δημόσιας Εκπαίδευσης. Ενημέρωση*, 87. 5-23.
- Ανθόπουλος, Κ. (2016). *Τα πάθη των αναπληρωτών και το στοίχημα της εύρυθμης λειτουργίας του σχολείου*. Ανακτήθηκε στις 19 Αυγούστου 2018 από την ιστοσελίδα: <http://fourtounis.gr/2016/05/13/%CE%BA%CF%8E%CF%83%CF%84%CE%B1%CF%82-%CE%B1%CE%BD%CE%B8%CF%8C%CF%80%CE%BF%CF%85%CE%BB%CE%BF%CF%82-%CE%B5%CE%BA%CF%80%CE%B1%CE%B9%CE%B4%CE%B5%CF%85%CF%84%CE%B9%CE%BA%CE%AE-%CE%B1%CF%80%CE%BF%CE%BA-2/>
- Ανθοπούλου, Σ.-Σ. (1999). Διαχείριση Ανθρώπινου Δυναμικού . Στο Α. Αθανασούλα- Ρέππα , Σ. Ανθοπούλου, Γ. Μαυρογιώργος, & Σ. Κατσουλάκης , *Διοίκηση Εκπαιδευτικών Μονάδων. Διοίκηση Ανθρώπινου Δυναμικού*. Πάτρα: ΕΑΠ, σ. 17-91.
- Αντωνίου, Α.Σ., & Ντάλλα, Μ. (2010). Επαγγελματική εξουθένωση και ικανοποίηση από το επάγγελμα Ελλήνων δασκάλων (ειδικής και γενικής αγωγής) και καθηγητών δευτεροβάθμιας εκπαίδευσης: Συγκριτική μελέτη. Στο: Χ. Καρακιουλάφη & Μ. Σπυριδάκη (επιμ.), *Εργασία & Κοινωνία*, (365-399). Αθήνα: Διόνικος.
- Αντωνίου, Γ., Μπαρτζακλή, Μ., Γεωργιάδου, Β. (2006). Διερευνώντας την αλληλεπιδραστική σχέση μεταξύ νέων εκπαιδευτικών και σχολικού περιβάλλοντος στη διδακτική τους πράξη στο Μπαγάκης, Γ., (επιμ.), *Εκπαιδευτικές αλλαγές, η παρέμβαση του εκπαιδευτικού και του σχολείου*. Αθήνα: Μεταίχμιο.
- Αντωνόπουλος, Ν. (2017). *Παράγοντες που συμβάλλουν στην επαγγελματική ικανοποίηση των Ελλήνων εκπαιδευτικών Πρωτοβάθμιας Εκπαίδευσης*.
- Αρακάς, Γ. (2017). *Απόψεις αναπληρωτών εκπαιδευτικών για τις πρακτικές ένταξής τους στη σχολική μονάδα*.
- Αχτσιόγλου, Ε. (2018). *Το υπ. Εργασίας για την εξίσωση αδειών αναπληρωτών-μόνιμων εκπαιδευτικών*. Ανακτήθηκε στις 26 Αυγούστου 2018 από την ιστοσελίδα: <https://www.esos.gr/arhtra/56722/yp-ergasias-gia-tin-exisosi-adeion-anapliroton-monimon-ekpaideytikon>

- Affleck, G. & Tennen, H. (1996). Construing benefits from adversity: Adaptational significance and dispositional underpinnings. *Journal of Personality*, 64: 899-922.
- Albrecht, G. L., & Devlieger, P. J. (1999). The disability paradox: high quality of life against all odds. *Social science & medicine*, 48(8), 977-988.
- Alheit, P. & Bergamini, S. (1996). *Storie di vita. Metodologia di ricerca per le scienze sociali*. Milan: Guerini Studio.
- Alliard E. (1978). On the relationship between objective and subjective indicators in the light of a comparative study. *Comp Stud Sociol*; 1:203-215.
- Anagnostopoulos F., Niakas D., & Pappa E. (2005). Construct validation of the greek SF-36 health survey. *Quality of Life Research*; 14 (8): 1959-1965
- Angrosino, M. (2007). *Doing ethnographic and observational research*. Thousand Oaks, CA: Sage.
- Anning, A., & Ring, K. (2004). *Making sense of children's drawings*. Maidenhead: Open University Press.
- Antoniou, A. S., Polychroni, F., & Vlachakis, A. N. (2006). Gender and age differences in occupational stress and professional burnout between primary and high-school teachers in Greece. *Journal of Managerial Psychology*, 21(7), 682-690.
- Baker, F., & Intagliata, J. (1982). Quality of life in the evaluation of community support systems. *Evaluation and program planning*, 5(1), 69-75.
- Bakhtin, M. (1993). *Toward a Philosophy of the Act*, V. Liapunov and M. Holquist eds., trans. V. Liapunov, Austin. University of Texas Press.
- Barry, M. M., & Zissi, A. (1997). Quality of life as an outcome measure in evaluating mental health services: a review of the empirical evidence. *Social Psychiatry and Psychiatric Epidemiology*, 32(1), 38-47.
- Bastian, B., Diener, E., Kuppens, P. & De Roover, K. (2014). Is Valuing Positive Emotion Associated With Life Satisfaction? *Emotion*, 14: 639-645.
- Baughman, K. (1996). Increasing Teacher Job Satisfaction: A Study of the Changing Role of the Secondary Principal. *American Secondary Education*, 24(3), 19-22.
- Beauchamp, C. & Thomas, L. (2009). Understanding teacher identity: An overview of issues in the literature and implications for teacher education. *Cambridge Journal of Education*, 39(2), 175-189.
- Bech, P. (2004). Measuring the dimensions of psychological general well-being by the WHO-5. *Quality of Life Newsletter*, 32, 15-16.
- Bianchi, G., Loguercio, C., Sgarbi, D., Abbiati, R., Chen, C. H., Di Pierro, M., & Marchesini, G. (2000). Reduced quality of life in patients with chronic hepatitis C: effects of interferon treatment. *Digestive and Liver Disease*, 32(5), 398-405.
- Binder, M. & Coad, A. (2014). Heterogeneity in the Relationship between Unemployment and Subjective Well-Being: A Quantile Approach. *Explorations In Theory And Empirical Analysis*, Working Paper No. 808, Levy Economics Institute, June.
- Bird, M., Hammersley, M., Gomm, R., & Woods, P. (1999). *Εκπαιδευτική έρευνα στην πράξη, εγχειρίδιο μελέτης*. Πάτρα: Ελληνικό Ανοικτό Πανεπιστήμιο.
- Bosman, J. Rothmann, S. Buitendach, JH. (2005). Job insecurity, burnout and work engagement: The impact of positive and negative affectivity, *SA Journal of Industrial Psychology*, 31(4): 48-56.
- Bowen, M. (1998). *Τρίγωνα στην οικογένεια*. Αθήνα: Ελληνικά Γράμματα.
- Bratton, J. & Gold, J. (1999). *Human Resource Management. Theory and Practiced* edition. New York: MacMillan.
- Brett, J. M. (1980). The effect of job transfer on employees and their families. In: C. L. Cooper & R. Payne (Eds.), *Current concerns in occupational stress* (pp. 99-136). New York: Wiley.
- Brief, A. P., & Weiss, H.M. (2002). Organizational behavior: Affect in the Workplace. *Annual Review of Psychology*, 53, 279-307.
- Bruner, J. (1997). *Πράξεις Νοήματος*. (μτφρ. Ρόκου Η. & Καλομοίρης Γ., επιμ. Τζαγκαράκης Μ. & Ζώτος Α.) Αθήνα: Ελληνικά Γράμματα

- Buitendach, J. & De White, H. (2005). Job insecurity, extrinsic and intrinsic job satisfaction and affective organizational commitment of maintenance workers in a parastatal. *South Africa Journal of Business Management*, 36(2): 27-37.
- Γαβρόγλου, Κ. (2018). Έως τον Οκτώβριο θα ανακοινωθεί ο αριθμός των προσλήψεων μόνιμων εκπαιδευτικών. Ανακτήθηκε στις 19 Αυγούστου 2018 από την ιστοσελίδα: <http://www.kathimerini.gr/961045/article/epikairothta/ellada/gavrogloy-ews-ton-oktwvrio-8a-anakoinw8ei-o-ari8mos-twn-proslhyewn-monimwn-ekpaideytikwn>
- Γεωργιάδου, Ο. (2016). Το σύστημα διορισμού των εκπαιδευτικών Πρωτοβάθμιας Εκπαίδευσης στην Ελλάδα από το 1950 έως σήμερα.
- Γιαννακίδου, Χ. (2014). Επαγγελματική εξουθένωση, πηγές επαγγελματικού στρες και αυτοαποτελεσματικότητα στους εκπαιδευτικούς πρωτοβάθμιας εκπαίδευσης.
- Γιάννου, Σ. (2016). Η επαγγελματική εξουθένωση των αναπληρωτών εκπαιδευτικών που εργάζονται σε σχολεία πρωτοβάθμιας εκπαίδευσης: Μια ποιοτική προσέγγιση.
- Γιώτσα, Α. (2005). Διαμόρφωση ψυχολογικών μεταβλητών στην οικογένεια. Μια διαπολιτιστική προσέγγιση. *Πρακτικά 8ου Πανελληνίου Συνεδρίου Ψυχολογικής Έρευνας*. Αλεξανδρούπολη.
- Γκότοβος, Θ. & Μαυρογιώργος, Γ. (1992). Η επαγγελματική κοινωνικοποίηση του νεοδιόριστου εκπαιδευτικού: Από το θρανίο στην έδρα, στο Γκότοβος, Α., Μαυρογιώργος, Γ., Παπακωνσταντίνου, Π., *Κριτική παιδαγωγική και εκπαιδευτική πράξη*. Αθήνα: Gutenberg.
- Γκότοβος, Θ., Μαυρογιώργος, Γ. & Παπακωνσταντίνου, Π., (1992). «Οι εγκύκλιοι του Υπουργείου Παιδείας και η οργάνωση της διδασκαλίας», στο: *Εκπαιδευτικοί και διδασκαλία - για μια αντί (-παλη) - πρόταση*. Αθήνα: Σύγχρονη Εκπαίδευση.
- Calman, K. C. (1984). Quality of life in cancer patients-an hypothesis. *Journal of medical ethics*, 10(3), 124-127.
- Carver, C. S., & Scheier, M. F. (1981). *Attention and self-regulation: A control-theory approach to human behavior*. New York: Springer-Verlag.
- Chang, M.-L. (2009). An appraisal perspective of teacher burnout: examining the emotional work of teachers. *Educational Psychology Review*, 21, 193-218.
- Chmiel, N. (2000). *Introduction to Work and Organizational Psychology. A European Perspective*. U.K.:Blackwell.
- Choi, P.L. & Tang, S.Y.F. (2011). Satisfied and dissatisfied commitment: teachers in three generations. *Australian Journal of Teacher Education*, 36(7), 45-76.
- Clark, A. E., Diener, E., Georgellis, Y. & Lucas, R. E. (2008). Lags and Leads in Life Satisfaction: A Test of the Baseline Hypothesis. *The Economic Journal*, 118(529), F222-F243.
- Coleman, D., & Iso-Aloha, S. (1993). Leisure and health: the role of social support and self-determination. *Journal of Leisure Research*, 25, 111-128.
- Cooper, C.L. & Robertson, I.T. (1995). *Work Psychology. Understanding human behavior in the workplace*. 2nd edition. London: Pitman.
- Csikszentmihalyi, I. & Csikszentmihalyi M. (1988). *Optimal experience: Psychological studies of flow in consciousness*. New York: Cambridge University Press.
- Csikszentmihalyi, M. (2009). *Ροή: η Ψυχολογία της Ευτυχίας*, (μτφ: Α. Κελεσιδου). Αθήνα: Καστανιώτη.
- Culbertson, S. (2014). Worrying about work: What contributes to job Insecurity? *Academy of management Perspectives*, 28 (4) available at: <http://dx.doi.org/10.5465/amp.2015.0004>.
- Cummins, R. A. (1996). The domains of life satisfaction: An attempt to order chaos. *Social Indicators Research*, 38, 303-328.
- Cummins, R. A. (2005). Moving from the quality of life concept to a theory. *Journal of Intellectual disability research*, 49(10), 699-706.
- Cummins, R. A., Gullone, E., & Lau, A. L. (2002). A model of subjective well-being homeostasis: The role of personality. In *The universality of subjective wellbeing indicators* (pp. 7-46). Springer, Dordrecht.
- Cummins, R. A., Eckersley, R., Pallant, J., Van Vugt, J. & Misajon, R. (2003). Developing a National Index of Subjective Wellbeing: the Australian Unity Wellbeing Index. *Social Indicators Research*, 64(2), 159-190.
- Δερβίσης, Σ. (1984). *Ιστορία, Οργάνωση και Διοίκηση της Νεοελληνικής Εκπαίδευσης*. Θεσσαλονίκη.

- Δημητρόπουλος, Ε. (1998). *Οι Εκπαιδευτικοί και το επάγγελμά τους*. Αθήνα: Γρηγόρη.
- Dalkey, N. C., & Rourke, D. L. (1973). The Delphi procedure and rating quality of life factors. *The Quality of Life Concept*, 209-221.
- Dawson, C. & Veliziotis, M. (2013). Temporary Employment, Job Satisfaction and Subjective Well-being. *Economic Working Paper Series*, Working Paper No. 1309, University of the West of England, July.
- Day, C. (2003). School reform and transitions in teacher professionalism and identity, *International Journal of Educational Research*, 37, pp. 677-692.
- Day, C., Kingston, A., Stobart, G., & Sammons, P. (2006). The personal and professional selves of teachers: stable and unstable identities, *British Educational Research Journal*, 32 (4), 601-616.
- Day, H. Y., & Jankey, S. G. (1996). Lessons from the literature: Toward a holistic model of quality of life. in Renwick R., Brown I., Nagler M. (ed.), *Quality of life in Health Promotion and Rehabilitation, Conceptual Approaches*, London, Sage, 39-50.
- De Witte, H. & Naswall, K. (2003). "Objective" vs. "Subjective" Job Insecurity: Consequences of Temporary Work for Job Satisfaction and Organizational Commitment in Four European Countries. *Economic And Industrial Democracy*, 24(2), 149-188.
- De Witte, H. (2000). Arbeidsethos en jobonzekerheid: Meting en gevolgen voor welzijn, tevredenheid en inzet op het werk. In Bouwen, R. De Witte, K. De Witte, H. & Taillieu, T. (Eds). *Van groep tot gemeenschap*, Leuven: Garant, pp. 1-32.
- Delle Fave, A. & Massimini, F. (2003). Optimal experience in work and leisure among teachers and physicians: Individual and bio-cultural implications. *Leisure Studies*, 22:4, 323 – 342
- Diener, E. (1984). Subjective well-being. *Psychological Bulletin*, 95, 542-575.
- Dipboye, R.L., Smith, C.S. & Howell, W.C. (1994). *Understanding Industrial and Organizational psychology. An Integrated Approach*. Harcourt Brace College.
- Ελιάς, Ν. & Ντάνινγκ, Ε. (1998). *Αθλητισμός και ελεύθερος χρόνος στην εξέλιξη του πολιτισμού*. Αθήνα: Δρομέας.
- Ελληνική Δημοκρατία. (2011). *Ενιαίο μισθολόγιο – βαθμολόγιο*. ΦΕΚ 226/Α/27-10-2011. Ανακτήθηκε στις 19 Αυγούστου 2018 από την ιστοσελίδα: http://www.ekdd.gr/ekdda/images/nomothesia/N.4024_2011.pdf
- Ερωτοκρίτου, Μ. (1996). Επαγγελματική ικανοποίηση των εκπαιδευτικών και Κυπριακή Εκπαίδευση. *Σύγχρονη Εκπαίδευση*, 89, 55-66.
- Εφημερίδα Συντακτών (2017). *Η Παιδεία δεν αντέχει άλλες... εκπώσεις*. Ανακτήθηκε στις 21 Αυγούστου 2018 από την ιστοσελίδα: <https://www.efsyn.gr/arthro/i-paideia-den-antehei-alles-ekptoseis>
- Eurofound (2003). *Quality of life in Europe: an illustrative report*, European Foundation for the Improvement of Living and Working Conditions.
- European Agency for Safety and Health at Work, (2000). *Research on work-related stress*, Available at: <http://osha.europa.eu/en/publications/reports/203>
- European Agency for Safety and Health at Work, (2009). *OSH in figures: stress at work-facts and figures*. Ανακτήθηκε στις 20 Αυγούστου 2018 από την ιστοσελίδα: <https://osha.europa.eu/en/tools-and-publications/publications/reports/TE-81-08-478-EN-C OSH in figures stress at work>
- European Agency for Safety and Health at Work, (2013). *Stress*, Available at: <http://osha.europa.eu/en/topics/stress>
- European Agency for Safety and Health at Work, (2014). *Stress*, Available at: <http://osha.europa.eu/en/topics/stress>
- Eurostat (2017). *Being young in Europe today - family and society*. Ανακτήθηκε στις 21 Αυγούστου 2018 από την ιστοσελίδα: http://ec.europa.eu/eurostat/statistics-explained/index.php?title=Being_young_in_Europe_today_-_family_and_society
- Fantilli, R. D., & McDougall, D. E. (2009). A study of novice teachers: Challenges and supports in the first years. *Teaching and teacher education*, 25(6), 814-825.
- Felce, D, Perry J. (1995). Quality of life: its definition and measurement. *Research in development disabilities*, 16(1), 35-41.

- Ferrans, C. E., & Powers, M. J. (1985). Quality of life index: development and psychometric properties. *Advances in nursing science*, 8(1): 15–24
- Flores, M. A., & Day, C. (2006) Contexts which shape and reshape new teachers' identities: a multi-perspective study, *Teaching and Teacher Education*, 22, pp. 219-232.
- Fredrickson, B.L. (1998). What good are positive emotions? *Review of General Psychology: Special Issue: New Directions in Research on Emotion*, 2:300- 319.
- Fredrickson, B.L. (2001). The role of positive emotions in positive psychology: The broaden-and-build theory of positive emotions. *American Psychologist: Special Issue*, 56: 218-226.
- Ζμας, Α. (2007). *Παγκοσμιοποίηση και εκπαιδευτική πολιτική*. Αθήνα: Μεταίχμιο.
- Gadamer, H. G. (1975). Hermeneutics and social science. *Cultural hermeneutics*, 2(4), 307-316.
- Goldsmith, A. Veum, J. & Darity, W. (1997). Unemployment, Joblessness, Psychological Well-Being and Self-Esteem: Theory and Evidence. *Journal Of Socio-Economics*, 26(2), 133-158.
- Goleman, D. (1995). *Η Συναισθηματική Νοημοσύνη*. Αθήνα: Ελληνικά Γράμματα.
- Green, A. E. & Canny, A. (2003). *Geographical mobility. Family impacts*. Bristol: Policy Press.
- Greenberg, J. & Baron, R.A. (2000). *Behavior in Organizations*. 7th edition (international). N.J.: Prentice Hall.
- Gross, J.J. (1998). The emerging field of emotion regulation: An integrative review. *Review of General Psychology*, 2: 271-299.
- Gross, J.J. (2002). Emotion regulation: Affective, cognitive, and social consequences, *Psychophysiology*, 39(3), 281-291
- Gross, J.J., & John, O.P. (2002). *Wise emotion regulation*. In L. Feldman Barrett & P. Salovey (Eds.), *The wisdom in feeling: Psychological processes in emotional intelligence* (pp. 297-318). New York, NY: Guilford.
- Gutentag, T., Halperin, E., Pora, R. Bigman, Y.E. & Tamir, M. (2016). Successful emotion regulation requires both conviction and skill: beliefs about the controllability of emotions, reappraisal, and regulation success. *Cognition and Emotion*. Retrieved at <http://www.tandfonline.com/doi/full/10.1080/02699931.2016.1213704>
- Guyatt, G.H., Feeny D.H. & Patrick D.L. (1993). Measuring health-related quality of life. *Annals of Internal Medicine* 118, 622-629.
- Haas, B.K. (1999). Clarification and integration of similar quality of life concepts. *Image J Nurs Sch*, 31(9): 215-20.
- Hargreaves, A. (2005). Educational change takes ages: Life, career and generational factors in teachers' emotional responses to educational change. *Teaching and Teacher Education*, 21(8), 967–983.
- Hargreaves, A., & Goodson, I. (2006). Educational change over time? The sustainability and nonsustainability of three decades of secondary school change and continuity. *Educational administration quarterly*, 42(1), 3-41.
- Haring, M., Stock, W. A. & Okun, M. A. (1984). A research synthesis of gender and social class as correlates of subjective well-being. *Human Relations*, 37(8), 645-657.
- Harmon-Jones E., Harmon-Jones C., Amodio D.M. & Gable P.A. (2011). Attitudes Toward Emotions. *Journal of Personality and Social Psychology*. 101:1332- 1350.
- Hartley, J. Jacobson, D. Klandermans, B. Van Vuuren, T. (1991). *Job insecurity: Coping with jobs at risk*. London, Sage.
- Hasan, A. (2014). A study of occupational stress of primary school teachers. *Educationia Confab*, 3(4). 11-19.
- Hebert, E., & Worthy, T. (2001) Does the first year of teaching have to be a bad one? A case study of success, *Teaching and Teacher Education*, 17, pp. 897-911.
- Hershfield, H.E., Scheibe, S., Sims, T.L. & Carstensen, L. (2013). When Feeling Bad Can Be Good: Mixed Emotions Benefit Physical Health Across Adulthood. *Social Psychological and Personality Science*, 4: 54-61.
- Hinkle, L.E. (1973). The concept of stress in the biological social sciences. *Stress, Medicine and Man*, 1, 31-48.
- Hirschfeld, R.R. (2000). Validity studies. Does revising the intrinsic and extrinsic subscales of the Minnesota Satisfaction Questionnaire Short Form make a difference? *Educational Psychological Measurement*, 60: 255-270.

- Ho, E.S. (1996). Researching post-school education and employment choices among Asian adolescent migrants: a report on methodological issues, *Population Studies Centre Discussion Paper No. 14*. Hamilton: University of Waikato.
- Hochschild, A. (1983). *The managed heart*. Berkeley: University of California Press.
- Holland, J. L. (1985). *Making vocational choices: A theory of vocational choices and work environments*, 2nd ed. Englewood Cliffs, N.J.: Prentice Hall.
- Holmes, T. H. & Rahe, R. H. (1967). The social readjustment rating scale. *Journal Of Psychosomatic Research*, 11(2), 213-218.
- Hornquist, J. O. (1982). The concept of quality of life. *Scandinavian journal of social medicine*, 10(2), 57-61.
- Huang, G. Feuerstein, M. Sauter, S. (2002). Occupational stress and work-related upper extremity disorders. Concepts and models. *American Journal of Industrial medicine* 41: 298-314.
- Hui, C., & Lee, C. (2000). Moderating effects of organizational-based self-esteem on organizational uncertainty: Employee response relationships, *Journal of Management*, 26(2): 215-232.
- Hunt, S. M. (1997). The problem of quality of life. *Quality of life Research*, 6(3), 205-212.
- Ιωσηφίδης, Θ. (2003). *Ανάλυση Ποιοτικών Δεδομένων στις Κοινωνικές Επιστήμες*. Αθήνα: Κριτική
- Ιωσηφίδης, Θ. (2008). *Ποιοτικές μέθοδοι έρευνας στις κοινωνικές επιστήμες*. Αθήνα: Κριτική.
- Ironson, G. Wynings, C. Shneiderman, N. Baum, A. Rontiguez, M. Greenwood, D. Benight, C. Antoni, M. LaPerriere, A. Huang, H.S. Klimas, N, Fletcher, M.A. (1997). Post-traumatic stress symptoms, intrusive thoughts, loss, and immune function after Hurricane Andrew, *Psychosomatic Medicine*, 59, 493-498.
- Iwasaki, Y. (2006). Leisure and quality of life in an international and multicultural context: what are major pathways linking leisure to quality of life? *Social Indicators Research*, 82, 233–264.
- Jang, Y., Hsieh, C. L., Wang, Y. H., & Wu, Y. H. (2004). A validity study of the WHOQOL-BREF assessment in persons with traumatic spinal cord injury. *Archives of Physical Medicine and Rehabilitation*, 85(11), 1890-1895.
- Κάμτσιος, Σ. & Λώλης, Θ. (2016). Βιώνουν οι Έλληνες εκπαιδευτικοί την επαγγελματική εξουθένωση; ο ρόλος των δημογραφικών χαρακτηριστικών και των καθημερινών στρεσογόνων ερεθισμάτων. *Επιστημονική Επετηρίδα, Παιδαγωγικού Τμήματος Νηπιαγωγών Πανεπιστημίου Ιωαννίνων*, 9, σσ.40-87.
- Κασσωτάκης, Μ. (1997). *Η αξιολόγηση της επιδόσεως των μαθητών*. Αθήνα: Γρηγόρης.
- Κάτσικας Χ. (2009). Από την αίθουσα της ορκωμοσίας στην αίθουσα της διδασκαλίας περνούν και φέτος οι πτυχιούχοι των Παιδαγωγικών Τμημάτων Δημοτικής Εκπαίδευσης (δάσκαλοι). *Εφημερίδα ΤΑ ΝΕΑ 3/9/2009 σ.18*. Ανακτήθηκε στις 19 Αυγούστου 2018 από την ιστοσελίδα: <http://www.tanea.gr/news/greece/article/4534396/?iid=2>
- Κάτσικας, Χ. (2016). *Υπουργοί Παιδείας με «κόφτη» και εργαζόμενοι-λάστιχο*. Ανακτήθηκε στις 19 Αυγούστου 2018 από την ιστοσελίδα: <https://www.efsyn.gr/arthro/ypourgoi-paideias-me-kofti-kai-ergazomenoi-lastiho>
- Κατσουλάκης Σ. (1999). Η ένταξη των νέων εκπαιδευτικών, στο: Α. Αθανασούλα- Ρέππα., Σ Ανθοπούλου, Σ. Κατσουλάκης & Γ. Μαυρογιώργος, *Διοίκηση ανθρώπινου δυναμικού*, τ.2, ΕΑΠ. Πάτρα.
- Καρχιμάνης Γ., Κόμης, Β., Αβούρης, Ν. (2008). Μεθοδολογίες ανάλυσης της συνεργασίας . Στο Ν. Αβούρης, Χ. Καραγιαννίδης, Β. Κόμης (Επιμ.), *Συνεργατική τεχνολογία, συστήματα, και μοντέλα συνεργασίας για εργασία, μάθηση, κοινότητες πρακτικής και δημιουργία γνώσης* (σελ. 179-212). Εκδόσεις Κλειδάριθμος, Αθήνα.
- Κεδράκα, Α. (2008). *Μεθοδολογία λήψης συνέντευξης*. Διαθέσιμο στο δικτυακό τόπο: <http://www.adulteduc.gr> (5-2-2010).
- Κλάδης, Δ. (1991). *Η βασική εκπαίδευση και το σύστημα διορισμού των ελλήνων εκπαιδευτικών. Σκέψεις και προτάσεις για την ποιοτική αναβάθμιση τους*. Αθήνα: χ.ε..
- Κριτσάκη, Α. Β. (2007). *Η σύγκρουση εργασίας-οικογένειας σε σχέση με την επαγγελματική εξουθένωση, την επαγγελματική ικανοποίηση και το συναίσθημα στην εργασία. μελέτη σε εκπαιδευτικούς της πρωτοβάθμιας και δευτεροβάθμιας εκπαίδευσης* (Master's thesis).

- Κυριακάκη, Γ., & Λούπη, Α. (2017). *Η επαγγελματική εξουθένωση μόνιμων και αναπληρωτών εκπαιδευτικών πρωτοβάθμιας και δευτεροβάθμιας δημόσιας εκπαίδευσης στην Ελλάδα*.
- Κωνσταντινοπούλου, Γ. (2013). *Αναπληρωτές εκπαιδευτικοί Δευτεροβάθμιας εκπαίδευσης και η ένταξη τους στις σχολικές μονάδες*.
- Κωνσταντίνου, Ν. (2016). *Τι ισχύει στους διορισμούς μόνιμων και αναπληρωτών μετά τις αποφάσεις του ΣτΕ*. Ανακτήθηκε στις 19 Αυγούστου 2018 από την ιστοσελίδα: <https://www.diorismos.gr/ekpaideush/23992/ti-ixxuei-stous-diorismous-monimwn-kai-anaplhrwtwn-meta-tis-apofaseis-tou-ste>
- Κωνσταντίνου, Χ. (2006). *Σχολική Πραγματικότητα και Κοινωνικοποίηση του Μαθητή. Σκιαγράφηση των κοινωνικοποιητικών μηνυμάτων του σχολείου και των εκ-παιδευτικών*. Αθήνα: Gutenberg.
- Κωνσταντίνου, Χ. (2015). *Το Καλό Σχολείο, ο Ικανός Εκπαιδευτικός και η Κατάλληλη Αγωγή ως Παιδαγωγική Θεωρία και Πράξη. Μια προσέγγιση βασισμένη σε θεωρητικά και εμπειρικά δεδομένα*. Αθήνα: Gutenberg.
- Kafetsios, K. & Loumakou, M. (2007). A comparative evaluation of the effects of trait Emotional Intelligence and emotion regulation on affect at work and job satisfaction. *International Journal of Work Organisation and Emotion*, 2, 1, 2007, 71-78
- Kalyva, E. (2013). Stress in Greek primary schoolteachers working under conditions of financial crisis. *Europe's Journal of Psychology*, 9(1), 104-112.
- Kammann, R., & Flett, R. (1983). Affectometer 2: A scale to measure current level of general happiness. *Australian Journal of Psychology*, 35, 259-265
- Kelchtermans, G. (1996). Teacher vulnerability: understanding its moral and political roots. *Cambridge Journal of Education*, 26(3), 307-324.
- Kelchtermans, G. (2005) Teachers; emotions in educational reforms: Self understanding, vulnerable commitment and micropolitical literacy. *Teaching and Teacher Education*, 21, pp. 995 – 1006.
- Kim, T.J. & Von dem Knesebeck, O. (2015). Is an insecure job better for health than having no job at all? A systematic review of studies investigating the health-related risks of both job insecurity and unemployment, *BMC Public Health*, 29(15): 985.
- Kinnumen, U. & Natti, J. (1994). Job Insecurity in Finland: Antecedents and Consequences. *European Journal Of Work And Organizational Psychology*, 4(3), 297-321.
- Kirchmeyer, C. (1992). "Perceptions of non-work-to-work spillover: challenging the common view of conflict-ridden domain relationships", *Basic and Applied Social Psychology*, Vol. 13, pp. 231-49.
- Kleiber, D. A., & Rickards, W. N. (1985). Leisure and recreation in adolescence: Limitation and potential. In M. Wade (Ed.), *Constraints on leisure* (pp. 289-319). Springfield, IL: Charles C. Thomas.
- Kobell, R. (1995). In Murphy, L., Hurell, J., Sauter, S., and Keita, G (1995). *When relaxation is not enough. Job Stress Interventions*. Washington, D.C. APA.
- Kohn, M. (1990). Unresolved issues in work/personality. In K. Erikson & S. Valias (Eds), *The nature of work*. New Haven: Yale University Press.
- Kompier, M., Ybema, J. F., Janssen, J. & Taris, T. (2009). Employment contracts: Cross-sectional and longitudinal relations with quality of working life, health and well-being. *Journal Of Occupational Health*, 51(3), 193-203.
- Kong, F. Ding, K. & Zhao, J. (2014). The Relationships Among Gratitude, Self-esteem, Social Support and Life Satisfaction Among Undergraduate students. *Journal Of Happiness Studies*, 16(2), 477-489.
- Kozma, A., & Stones, M. J. (1980). The Measurement of Happiness: Development of the Memorial University of Newfoundland scale of happiness (MUNSH). *Journal of Gerontology*, 35, 906-912.
- Kreiner, J. (2005). *Development of a Vocabulary-free Leisure Interest Assessment Instrument for Individuals with Severe Developmental Disabilities and Communication Difficulties*. PHD, Kent State University, College of Education / Department of Educational Foundations and Special Services.
- Kress, G. (1997). *Before Writing*. London: Routledge.

- Λαζάρου, Χ. (2006). *Διεύθυνση εκπαιδευτικών μονάδων πρωτοβάθμιας εκπαίδευσης και υποδοχή νεοδιοριζόμενων εκπαιδευτικών: Η περίπτωση της Επαρχίας Αλμωπίας*.
- Λακασάς, Α. (2011). *Εκπαιδευτικοί: βασικός μισθός στα 1.460 ευρώ με 35 χρόνια προϋπηρεσίας*. Ανακτήθηκε στις 19 Αυγούστου 2018 από την ιστοσελίδα: <http://www.kathimerini.gr/439397/article/oikonomia/ellhnikh-oikonomia/ekpaideytikoi-vasikos-mis8os-sta-1460-eyrw-me-35-xronia-prouphresias>
- Λέκκου, Κ. (2017). *Διερευνώντας το επαγγελματικό άγχος αναπληρωτών εκπαιδευτικών πρωτοβάθμιας εκπαίδευσης στη Δυτική Ελλάδα*.
- Λουκοπούλου, Ε.-Ε. (2015). *Ενημερία μόνιμων και αναπληρωτών δασκάλων: σχέση με δημογραφικούς παράγοντες, την αντιλαμβανόμενη κοινωνική στήριξη και στρεσογόνα γεγονότα ζωής*.
- Λυμπέρης, Α. Ν. (2007). Οι διορισμοί των δασκάλων και νηπιαγωγών: Μία αναδρομή από την επετηρίδα στο διαγωνισμό Α.Σ.Ε.Π. *Τα Εκπαιδευτικά*, 104-115.
- Λώλη, Ε. & Κοσσυβάκη, Φ. (2002). Το εκπαιδευτικό έργο και τα προσόντα διορισμού των εκπαιδευτικών Α'βάθμιας και της Β'βάθμιας Δημόσιας Εκπαίδευσης: Διερεύνηση των συστημάτων επιλογής από το 1975 έως σήμερα. Πρακτικά 3ου Πανελληνίου Συνεδρίου με θέμα: *Εκπαιδευτική Έρευνα*. Αθήνα: Φιλοσοφική Σχολή Πανεπιστημίου Αθηνών.
- Lazarus, R. S. & Cohen, J. B. (1977). Environmental stress. In: I. Altman & J. F. Wohlwill (Eds.), *Human behavior and the environment: Current theory and research* (pp. 90-128). New York: Plenum Press.
- Lefcourt, M. (1999), Locus of control at Robinson, J. Shaver, P. Wrightsman, L. *Measures of Personality and Social Psychological Attitudes*, Elsevier p.p. 413-499
- Lehman, A. F. (1983). The well-being of chronic mental patients: Assessing their quality of life. *Archives of general psychiatry*, 40(4), 369-373.
- Lehman, A. F. (1997). Instruments for measuring quality of life in mental illnesses. *Quality of Life in Mental Disorders*. Edited by: Katsching H, Freeman H, Sartorius N. New York, NY: Willey, 79-80.
- Lekka, S. Griffiths, A. Cox, T. (2003). *Work Organization and stress*, Institute of Work, Health and Organizations, WHO.
- Lepore, S. J. (1997). Social-Environmental Influences on the Chronic Stress Process. In: B. H. Gottlieb (Ed.), *Coping with Chronic Stress* (pp. 133-160). New York: Plenum Press.
- Levanoni, E. & Sales, C.A. (1990). Differences in job attitudes between full- time and part- time Canadian employees, *Journal of Social Psychology*. 130: 213-217.
- Lewis M. and Ramsay D.S. (1997). Stress Reactivity and self recognition. *Journal of Child Development* Vol. 68, (4), 621-629.
- Lin, M. R., Hwang, H. F., Chen, C. Y., & Chiu, W. T. (2007). Comparisons of the brief form of the World Health Organization Quality of Life and Short Form-36 for persons with spinal cord injuries. *American journal of physical medicine & rehabilitation*, 86(2), 104-113.
- Lindstrom B. (1995). Measuring and improving quality of life for children. In: Lindstrom B., Spencer N. *Social Paediatrics*. Oxford University Press; 570-585.
- Ling, S. (1995). *Occupational stress among school teachers: A review of research findings relevant to policy formation*. Faculty of Social Sciences, Lignan College, Hong-Kong.
- Lloyd, M., & Auld, J. (2001). The role of leisure in determining quality of life: issues of content and measurement. *Social Indicators Research*, 57, 43-71.
- Long, B. C. (1995). *Stress in the Work Place*: ERIC Digest.
- Luhmann, M. & Eid, M. (2009). Does it really feel the same? Changes in life satisfaction following repeated life events. *Journal Of Personality And Social Psychology*, 97(2), 363-381.
- Μαυρογιώργος, Γ. (2005). Το σχολείο και ο εκπαιδευτικός: Μια σχέση ζωής και σχετικής αυτονομίας στην υπόθεση της επαγγελματικής ανάπτυξης. Στο Μπαγάκης, Γ. *Επιμόρφωση και επαγγελματική ανάπτυξη του εκπαιδευτικού*. Αθήνα: Μεταίχμιο.
- Μαυρογιώργος Γ. (2016). *Αναπληρωτές «Νομάδες» Εκπαιδευτικοί: Πολιτικές και «Καλές Πρακτικές» εμπέδωσης σχέσεων ευέλικτης και επισφαλούς εργασίας*; Ανακτήθηκε στις 21 Αυγούστου 2018 από την ιστοσελίδα: <http://www.alfavita.gr/apopsin/anaplirotres-nomades-ekpaideytikoi-politikes-kai-kales-praktikes-empedosis-sheseon-eyeliktis>

- Μεταξάς, Γ. (2010). *Η ανάλυση των ιχνογραφημάτων ως εργαλείο ποιοτικής έρευνας στη ψυχολογία*. Αθήνα: Τόπος.
- Μλεκάνης, Μ. (2005). *Οι συνθήκες εργασίας των εκπαιδευτικών*. Αθήνα: Τυπωθήτω/Δαρδανός.
- Μπέλλου, Σ. (2017). *Ο διορισμός των δασκάλων στο ελληνικό εκπαιδευτικό σύστημα*.
- Μπουζάκης, Σ. (1994). *Εκπαιδευτικές μεταρρυθμίσεις στην Ελλάδα. Τόμ. Α' 1913-1929*, Αθήνα: Gutenberg.
- Μπούκας, Δ. (2018). *Έλληνας δάσκαλος το πολυεργαλείο. Φτάνει πια*. Ανακτήθηκε στις 12 Σεπτεμβρίου 2018 από την ιστοσελίδα: <http://www.alfavita.gr/arhron/ekpaideysi/ellinas-daskalos-polyergaleio-ftanei-pia>
- Μπουσινάκης, Δ. (2007). *Η σχέση άγχους-ικανοποίησης-παραγωγικότητας στο εργασιακό περιβάλλον και η επίδραση της σχέσης αυτής στον οργανισμό και στο άτομο: μελέτη σε στελεχειακό δυναμικό ιδιωτικών και δημόσιων οργανισμών*.
- Markussen, T., Fibaek, M., Tarp, F. & Tuan, N. D. A. (2013). *Economic Development And Subjective Well-Being. Evidence from Rural Vietnam*. Ανακτήθηκε στις 21 Αυγούστου 2018 από την ιστοσελίδα: http://www.ciem.org.vn/Portals/1/CIEM/InDepthStudy/VARHS12_development_subjective_wellbeing_final.pdf
- Martens, M. F. J., Nijhuis, F. J. N., Van Boxtel, M. P. J. & Knottnerus, J. A. (1999). Flexible work schedules and mental and physical health. A study of a working population with non-traditional working hours. *Journal Of Organizational Behaviour*, 20(1), 35-46.
- Maslach, C., & Jackson, S. E. (1986). *Maslach Burnout Manual*. Palo Alto: Consulting Psychologists Press.
- Mason, M. (2010, August). Sample size and saturation in PhD studies using qualitative interviews. In *Forum qualitative Sozialforschung/Forum: qualitative social research* (Vol. 11, No. 3).
- Matthews, F. (2006). *The ecological self*. Routledge.
- Mattingly, M. J., & Bianchi, S. M. (2003). Gender Differences in the Quantity and Quality of Free Time: The U.S. *Experience Social Forces* 81
- McKenna, E. (2000). *Business Psychology and organizational Behavior. A student's Handbook*. Third edition. London Psychology press.
- McMillan, R. (1999) 'Influences of workplace conditions on teachers' job satisfaction'. *The Journal of Educational Research*, 93(1), 39-47.
- Meeberg, G.A., (1993). Quality of life. A concept analysis. *Journal of Advanced Nursing*, 18, 32-33.
- Mohr, G. B. (2000). The changing significance of different stressors and the announcements of bankruptcy: A longitudinal investigation with special emphasis on job insecurity, *Journal of Organizational Behavior*, 21 (3): 337-359.
- Moller, V. (1992). Spare time use and perceived well-being among black South African youth. *Social Indicators Research*, 26, 309-351.
- Νάκου, Σ. (2001). Η εκτίμηση της ποιότητας ζωής στο χώρο της υγείας. *Αρχεία Ελληνικής Ιατρικής*, 18(3), 254-266.
- Ναλμπάντη, Γ. (2017). *Η διαμόρφωση της επαγγελματικής ταυτότητας των νεοεισερχόμενων-αναπληρωτών εκπαιδευτικών πρωτοβάθμιας εκπαίδευσης ΠΕ70 και οι δυνατότητες επαγγελματικής ανάπτυξής τους*.
- Ντούλας, Π. (2018). *Εκτενή στατιστικά στοιχεία για τους αναπληρωτές - Στοιχεία ανά κλάδο*. Ανακτήθηκε στις 19 Αυγούστου 2018 από την ιστοσελίδα: <http://www.alfavita.gr/arhron/ekpaideysi/ekteni-statistika-stoiheia-gia-toys-anaplirotes-stoiheia-ana-klado>
- Ντούρου, Ε. (2014). Η επαγγελματική ανάπτυξη και η υποστήριξη του νεοδιοριζόμενου εκπαιδευτικού στο ελληνικό σχολείο, σε περίοδο οικονομικής κρίσης. *Εκπαιδευτικός Κύκλος, τεύχος 3, τόμος 3*, σελ. 79-209
- Naess, S., Mastekaasa, A., Moum, T., & Sørensen, T. (1987). *Quality of life research: Concepts, methods, and applications*. Institute of Applied Social Research.
- Nakou S. (2001). Measurement of quality of life in the health care field. Applications in child health. Section of Ecology, Institute of Child Health, Athens, Greece. *Archives of Hellenic Medicine*; 18(3) :254-266.

- Naswall, K. & De Witte, H. (2003). Who feels Insecure in Europe? Predicting Job Insecurity from Background Variables, *Economic and Industrial Democracy*, 24(2): 189-215.
- Newsbeast (2014). *Η Ιταλία καλείται να μονιμοποιήσει μέχρι και 300.000 αναπληρωτές*. Ανακτήθηκε στις 26 Αυγούστου 2018 από την ιστοσελίδα: <https://www.newsbeast.gr/greece/ekpaideusi/arthro/761596/i-italia-kaleitai-na-monimopoiisei-mehri-kai-300000-anaplirotes>
- Nwimo, I., & Onwunaka, C. (2015). Stress among Secondary School Teachers in Ebonyi State, Nigeria: Suggested Interventions in the Worksite Milieu. *Journal of Education and Practice*, 6(26). 93-101.
- Οικονόμου, Μ., Κοκκώση, Μ., Τριανταφύλλου, Ε., & Χριστοδούλου, Γ. (2001). Ποιότητα ζωής και ψυχική υγεία. Εννοιολογικές προσεγγίσεις, κλινικές εφαρμογές και αξιολόγηση. *Αρχεία Ελληνικής Ιατρικής*, 18(3), 239-253.
- Oliver, J. P. (1991). The social care directive: Development of a quality of life profile for use in community services for the mentally ill. *Social Work and Social Sciences Review*, 5-45.
- Παλληγιάννης, Β. (2015). *Πολλά και μεγάλα τα προβλήματα των αναπληρωτών*. Ανακτήθηκε στις 21 Αυγούστου 2018 από την ιστοσελίδα: http://www.syladnia.gr/index.php?option=com_content&view=article&id=2588:2015-09-27-18-57-33&catid=37:2009-04-18-07-55-34&Itemid=61
- Παλληγιάννης, Β. (2018). *Σε «ομηρία» 15.165 αναπληρωτές Π.Ε - Αναγκαία η μονιμοποίηση τους*. Ανακτήθηκε στις 19 Αυγούστου 2018 από την ιστοσελίδα: <http://www.alfavita.gr/arthron/ekpaideysi/se-omiria-15165-anaplirotes-pe-anagkaia-i-monimopoiisi-toys>
- Παναγιωτόπουλος, Ν. (2017). *Εργασιακό άγχος και εργασιακή ανασφάλεια του νοσηλευτικού προσωπικού στο χώρο των ιδιωτικών νοσοκομείων στην Ελλάδα σήμερα*.
- Παπαδήμας, Λ., Μαράτος, Α. & Ξαφάκος, Ε. (2016). *Πρόταση Αλλαγής Συστήματος Διορισμών Εκπαιδευτικών*. Ανακτήθηκε στις 19 Αυγούστου 2018 από την ιστοσελίδα: <https://dialogos.minedu.gov.gr/?p=873>
- Παπαζαφειροπούλου, Κ. (2012). *Το εργασιακό καθεστώς των εκπαιδευτικών πρωτοβάθμιας εκπαίδευσης ως παράγων οργανωσιακής δέσμευσης και αίσθησης συλλογικότητας*.
- Παπαναούμ, Ζ. (2003). *Το επάγγελμα του εκπαιδευτικού. Θεωρητική και εμπειρική προσέγγιση*. Αθήνα: Τυπωθήτω/Δαρδανός.
- ΠΕΑΔ. (Πανελλήνια Ένωση Αναπληρωτών Δευτεροβάθμιας). (2018). *Όλοι στην Πανελλαδική κινητοποίηση των Αναπληρωτών την Παρασκευή*. Ανακτήθηκε στις 19 Αυγούστου 2018 από την ιστοσελίδα: <http://www.alfavita.gr/arthron/anakoinoseis/pead-oloi-stin-panelladiki-kinitopoiisi-ton-anapliroton-tin-paraskeyi>
- Πετρίδου, Γ. (2014). *Επαγγελματική ικανοποίηση και επαγγελματική εξουθένωση εκπαιδευτικών δευτεροβάθμιας εκπαίδευσης γενικής και ειδικής αγωγής*.
- Πετρομελίδου, Α. (2016). *Η επαγγελματική εξουθένωση και το εργασιακό άγχος των δασκάλων γενικής και ειδικής αγωγής των δημοτικών σχολείων της Ανατολικής Θεσσαλονίκης*.
- Πηγιάκη, Π. (2010). *Οι κατ' οίκον εργασίες στο ελληνικό σχολείο σήμερα*. Εκδόσεις Γρηγόρη
- Πολυμεροπούλου, Β., Σκόδρα, Ε., & Σόρκος, Γ. (2015). Η επαγγελματική ικανοποίηση και η επαγγελματική ταυτότητα εκπαιδευτικών Δευτεροβάθμιας Εκπαίδευσης πριν και κατά τη διάρκεια της οικονομικής κρίσης. *Παιδαγωγική επιθεώρηση*, 60.
- Πουρκός, Μ. (2013). *Δυνατότητες και Όρια της Μείξης των Μεθοδολογιών στην Κοινωνική, Ψυχολογική και Εκπαιδευτική Έρευνα: Επιστημολογικά και Μεθοδολογικά Ζητήματα των Προοπτικών Διεύρυνσης του Ερευνητικού Σχεδιασμού*. Αθήνα: Ίων.
- Πουρκός, Μ. (2016). *Πλαίσιο, Σώμα, Βίωμα, Αναπαραστάσεις: Θεμελιώδη Ζητήματα Ψυχολογίας και Ψυχοπαιδαγωγικής*. Αθήνα: Gutenberg.
- Πουρκός, Μ., & Δαφέρμος, Μ. (2010). Εισαγωγή - Ποιοτική Έρευνα στην Ψυχολογία και την Εκπαίδευση: Θεωρητική και Ιστορική Οριοθέτηση του Πεδίου. Στο Μ. Πουρκός & Μ. Δαφέρμος (Επιμ.), *Ποιοτική Έρευνα στην Ψυχολογία και την Εκπαίδευση: Επιστημολογικά, Μεθοδολογικά και Ηθικά Ζητήματα* (σσ. 21-75). Αθήνα: Τόμος.
- Πρώτο Θέμα (2017). *Αναπληρωτές καθηγητές στο Ρέθυμνο: Μισθός 800 ευρώ και γκαρσονιέρες με ενοίκιο 400 ευρώ!* Ανακτήθηκε στις 21 Αυγούστου 2018 από την ιστοσελίδα:

<https://www.protothema.gr/greece/article/712869/anaplirotes-kathigites-sto-rethumno-misthos-800-euro-kai-garsonieres-me-enoikio-400-euro/>

- Πυργιωτάκης, Ι. (1992). *Έλληνες δάσκαλοι - εμπειρική προσέγγιση των συνθηκών εργασίας*. Αθήνα: Γρηγόρη.
- Πυργιωτάκης, Ι. (2010). *Εισαγωγή στην Παιδαγωγική Επιστήμη*. Αθήνα: Ελληνικά Γράμματα.
- Paoli, P. & Merlie, D. (2001). *Third European Survey on Working Conditions 2000*. Dublin: European Foundation for the Improvement of Living and Working Conditions.
- Parker, S. (1997) Work and leisure futures: trends and scenarios, in *Work, Leisure, and Well-being* (edited by J.T. Haworth), Routledge, London, pp. 180-191.
- Parker, S., Griffin, M., Sprigg, C. & Wall, T. (2002). Effect of temporary contracts on perceived work characteristics and job strain: a longitudinal study. *Personnel Psychology*, 55(3), 689-719.
- Perez-Garcia, A. M. Oliván, S. & Bover, R. (2013). Life satisfaction, depressive symptoms and perceived social support in heart failure patients. *Revista de Psicopatología y Psicología Clínica*, 18(2), 93-105.
- Peterson, S. & Seligman, M. E. P. (1987). Explanatory style and illness, *Journal of personality* 55, 237-265.
- Phares, E.J. (1976). *Locus of control in Personality*, New Jersey, Press.
- Piaget, J. (1962). *Play, Dreams, and Imitation in Childhood*. New York: W. W. Norton & Company, Inc. (The Norton Library, N171), 296.
- Ρεξ Ι., Βαρσαμίδου, Α. & Φιλίππου, Γ. (2007). *Αυτονομία της σχολικής μονάδας και επαγγελματική ανάπτυξη του Έλληνα δασκάλου: η απαξίωση μιας ρητορείας*. Εργασία που παρουσιάστηκε στα πλαίσια των εργασιών συνεδρίου με θέμα: Η Πρωτοβάθμια εκπαίδευση και οι προκλήσεις της εποχής μας. Ιωάννινα, 17-20 Μαΐου, Α. Καψάλης, & Α. Κατσίκης, (επιμ.), σ. 1511-1517.
- Reddy, G.L., & Anuradha, R.V. (2013). Occupational Stress of Higher Secondary Teachers Working in Vellore District. *International Journal of Educational Planning & Administration*, 3(10). 9-24.
- Richards, S., Kogos, S., & Richardson, E. (2005). Psychosocial measures for clinical trials in spinal cord injury: quality of life, depression, and anxiety. *Topics in Spinal Cord Injury Rehabilitation*, 11(3), 24-35.
- Roothman, B., Kirsten, D. K. & Wissing, M. P. (2003). Gender differences in aspects of psychological well-being. *South African Journal Of Psychology*, 33(4), 212-218.
- Σαββάκης, Μ. (2013). Μικροκοινωνιολογία και Κοινωνιολογική Γνώση: Η Βιογραφική Προσέγγιση στη Θεωρία και τις Ποιοτικές Μεθόδους. Στο Μ. Πουρκός (Επιμ.), *Δυνατότητες και Όρια της Μείζης των Μεθοδολογιών στην Κοινωνική, Ψυχολογική και Εκπαιδευτική Έρευνα: Επιστημολογικά και Μεθοδολογικά Ζητήματα των Προοπτικών Διεύρυνσης του Ερευνητικού Σχεδιασμού* (σσ. 333–372). Αθήνα: Εκδοτικός Όμιλος Ίων.
- Σαΐτης, Χ. (2005). *Οργάνωση και Λειτουργία των Σχολικών Μονάδων*. Αθήνα: Αυτοέκδοση.
- Σαΐτης, Χ. (2008). *Εκπαιδευτική πολιτική και διοίκηση. Παιδαγωγική Επιμόρφωση εκπαιδευτών του ΟΑΕΔ*. Ανακτήθηκε στις 20 Αυγούστου 2018 από την ιστοσελίδα: <http://repository.edulll.gr/1093>
- Σαλωνίτης, Π. (2002). Επαγγελματική ικανοποίηση των εκπαιδευτικών πρωτοβάθμιας εκπαίδευσης Ν. Κορινθίας, *Παιδαγωγική Βήμα Αιγαίου*, 45, 53-75.
- Σαραφίδου, Γ. Ο. (2011). *Συνάρθρωση Ποσοτικών και Ποιοτικών Προσεγγίσεων. Η εμπειρική έρευνα*. Αθήνα: Gutenberg.
- Σαρρής Μ. (2001). *Κοινωνιολογία της υγείας και ποιότητα ζωής*. Αθήνα: Παπαζήση.
- Σασλής-Θεοτοκάτος Γ. (2017). *Η επαγγελματική ικανοποίηση των αναπληρωτών εκπαιδευτικών Πρωτοβάθμιας Εκπαίδευσης στο νομό Ηρακλείου*.
- Σπυρομήτρος, Α., & Ιορδανίδης, Γ. (2017). Σύνδρομο επαγγελματικής εξουθένωσης και επαγγελματικό άγχος των εκπαιδευτικών δευτεροβάθμιας εκπαίδευσης: η περίπτωση της περιφέρειας δυτικής Θεσσαλονίκης. *Επιστημονική Επετηρίδα Παιδαγωγικού Τμήματος Νηπιαγωγών Πανεπιστημίου Ιωαννίνων*, 10(1), 142-186. doi:<http://dx.doi.org/10.12681/jret.13781>

- Σωτηροπούλου, Κ. (2006). *Επαγγελματική ικανοποίηση και πηγές εργασιακού άγχους στις ειδικότητες των επαγγελματιών μηχανικών στην Ελλάδα* (Doctoral dissertation, Εθνικό και Καποδιστριακό Πανεπιστήμιο Αθηνών (ΕΚΠΑ). Σχολή Φιλοσοφική. Τμήμα Φιλοσοφίας, Παιδαγωγικής και Ψυχολογίας).
- Sari, H. (2004). An analysis of burnout and job satisfaction among Turkish special school headteachers and teachers, and the factors effecting their burnout and job satisfaction. *Educational Studies*, 30(3), 291-306.
- Sausen, K.P. Lovallo, W.R. Pincomb, G.A. Wilson, M.F. (1992). Cardiovascular responses to occupational stress in male medical students: A paradigm for ambulatory monitoring studies, *Health Psychology*, 11, 55-60
- Scherer, S. (2009). The Social Consequences of Insecure Jobs. *Social Indicators Research*, 9(3), 527-547.
- Schoenbaum, N. (2012). Mobility Measures. *Brigham Young University Law Review*, 2012(4), 1164-1231.
- Schultz, DP. & Schultz, S.E. (1994). *Psychology and Work today. An introduction to Industrial and Organizational Psychology*. New York: MacMillan.
- Schumacher, M., Olschewski, M., & Schulgen, G. (1991). Assessment of quality of life in clinical trials. *Statistics in Medicine*, 10(12), 1915-1930.
- Seidman D. and Liu B.C. (1977). Quality of Life Indicators in U.S. Metropolitan Areas: A Statistical Analysis (with Reply and Rejoinder) by *Ben-Chieh Liu Social Indicators Research*, 4(1), 97-117.
- Sempene, M.E. Rieger, H.S. Roodt, G. (2002). Job satisfaction in relations to organizational culture, *Journal of Industrial Psychology*, 28(2): 23-30
- Seymour, D. G., Starr, J. M., Fox, H. C., Lemmon, H. A., Deary, I. J., Prescott, G. J., et al. (2008). Quality of life and its correlates in octogenarians. Use of the SEIQoL-DW in wave 5 of the Aberdeen birth cohort 1921 study (ABC1921). *Quality of Life Research*, 17, 11-20.
- Shacham, S. (1983). A shortened version of the profile of mood states. *Journal of Personality Assessment*, 47, 305-306.
- Sigafoos, J., & Kerr, M. (1994). Provision of leisure activities for the reduction of challenging behavior. *Behavioral Interventions*, 9(1), 43-53.
- Spreitzer, E., & Snyder, E.E. (1987). Educational - occupational fit and leisure orientation as related to life satisfaction. *Journal of Leisure Research*, 19 (1), 149-158
- Sun, W. (1987). *Flow and Yu: comparison of Csikszentmihalyi's theory and Chuang-tzu's philosophy. Paper presented at the meetings of the Anthropological Association for the Study of Play*. Montreal, March.
- Sutton, R. E., & Wheatley, K. F. (2003). Teachers' emotions and teaching: A review of the literature and directions for future research. *Educational psychology review*, 15(4), 327-358.
- Sverke, M. Gallagher, D. Hellgren, J. (2000). Alternative Work Arrangements: Job stress, Well-Being and Work Attitudes among Employees with Different Employment Contracts, pp 85-101 in Isaksson, K. Hogstedt, C. Eriksson, C. Theorell, T. (eds) *Health Effect of the new Labour Market*, New York: Kluwer Academic/Plenum Press.
- Τεγόπουλος, Φυτράκης, (1997). *Ελληνικό Λεξικό* σελ 1085. Αθήνα: εκδόσεις Αρμονία.
- Τριπερίνα, Ι. (2002). *Διαχείριση καριέρας και απόδοσης, εφαρμόζοντας την ψυχολογία στην εργασία*. Αθήνα: Clever Carrer.
- Τρούλη, Σ., Κοντοπόδης, Μ. & Graeser, S. (2011). *Το Παιδικό και Εφηβικό Ιχνογράφημα στην Εκπαιδευτική και Ψυχολογική Έρευνα: Ιστορία, Μεθοδολογικά Ζητήματα και Παραδειγματική Ανάλυση*. Ανακτήθηκε τον Ιούνιο 2017 από <https://mkontopodis.files.wordpress.com/2011/03/troulifikontopodisgraeser2012.pdf>
- Τσάφος, Β. (2009). Ο Δεκέμβρης των κινητοποιήσεων : Με ή χωρίς αιτήματα;. *Νέα Παιδεία*, 129. Ανακτήθηκε στις 19 Αυγούστου 2018 από την ιστοσελίδα: <http://www.neapaideia-glossa.gr/content/129d.htm>
- Τσίρος, Χ. & Παπαπέτρου Σ. (2008). Επαγγελματική εξουθένωση και αυτοεκτίμηστων εκπαιδευτικών σε συνάρτηση με την έννοια του «Αισθητηριακού τύπου». Στο: *Επιμόρφωση στελεχών της εκπαίδευσης: δράσεις – αποτελέσματα – προοπτικές*. Αθήνα: Παιδαγωγικό Ινστιτούτο, 162-172.

- Τσιώλης, Γ. (2006). *Ιστορίες Ζωής και Βιογραφικές Αφηγήσεις. Η βιογραφική Προσέγγιση στην Κοινωνιολογική Ποιοτική Έρευνα*. Αθήνα: Κριτική Υπουργείο.
- Τσιώλης, Γ. (2014). *Μέθοδοι και Τεχνικές Ανάλυσης στην Ποιοτική Κοινωνική Έρευνα*. Αθήνα: Κριτική.
- Tashi, K. (2014). Occupational Stress among Bhutanese Teachers. *Asian Journal of Management Sciences & Education*, 3(2). 171-179.
- Theodossiou, I. (1998). The effects of low-pay and unemployment on psychological well-being: a logistic regression approach. *Journal Of Health Economics*, 17(1), 85-104.
- Thompson, R.A. (1994). Emotion regulation: A theme in search of definition. *Monographs of the Society for Research in Child Development*, 59: 25-52.
- Thompson, R.A. (2011). Emotion and Emotion Regulation: Two Sides of the Developing Coin. *Emotion Review*, 3: 53-61.
- Tugade M.M. & Fredrickson B.L. (2004). Resilient Individuals Use Positive Emotions to Bounce Back From Negative Emotional Experiences. *Journal of Personality and Social Psychology*, 86: 320-333.
- Turnley, W. H. & Feldman, D. C. (1999). The impact of Psychological Contract Violations on exit, voice, loyalty and neglect, *Human Relations* 52: 895- 922.
- Υπουργείο Παιδείας, (1985). Νόμος 1566/1985. *Δομή και λειτουργία της πρωτοβάθμιας εκπαίδευσης και άλλες διατάξεις*. ΦΕΚ 167/Α/30-09-1985.
- Υπουργείο Παιδείας. (2016). *Το σχέδιο διάταξης για τις φετινές προσλήψεις αναπληρωτών*. Ανακτήθηκε στις 19 Αυγούστου 2018 από την ιστοσελίδα: <https://www.dikaiologitika.gr/eidhseis/paideia/102034/to-sxedio-diataxis-gia-tis-fetines-proslipseis-anapliroton>
- Υπουργείο Παιδείας. (2018a). *Ολοκληρωμένο πληροφοριακό σύστημα διαχείρισης προσωπικού Π.Ε. και Δ.Ε*. Ανακτήθηκε στις 19 Αυγούστου 2018 από την ιστοσελίδα: <http://e-aitisi.sch.gr/>
- Υπουργείο Παιδείας. (2018b). *Συμπληρωματική πρόσκληση δήλωσης περιοχών προτίμησης υποψηφίων αναπληρωτών-ωρομισθίων για το σχολικό έτος 2018-2019*. Ανακτήθηκε στις 27 Αυγούστου 2018 από την ιστοσελίδα: <http://www.minedu.gov.gr/ekpaideutikoi-m/anaplirotes-new/proslipseis-anapl/poreia-mon/36500-24-08-18-sympliomatiki-prosklisi-dilosis-perioxon-protimisis-yposifion-anapliroton-orumisthion-gia-to-sxoliko-etos-2018-2021>
- Υπουργείο Παιδείας. (2018c). *Το Σύστημα Μόνιμων Διορισμών 15000 Εκπαιδευτικών*. Ανακτήθηκε στις 20 Δεκεμβρίου 2018 από την ιστοσελίδα: <https://www.minedu.gov.gr/news/38912-20-12-18-to-systima-monimon-diorismon-15000-ekpaideftikon-2>
- Unsal- Akbiyik, B. Cakmak- Otluglu, K. De Witte H. (2012). Job insecurity and affective Commitment in Seasonal Versus Permanent Workers, *International Journal of Humanities and Social science*, 2(24): 14-20.
- Vallacher, R.R., Wegner, D. M. (1987). What do people think they're doing? Action identification and human behavior. *Psychological Review*, 94(1), 3-15
- Van Der Zanden, R. (2014). *The Impact of Employment Contract on Workers' Well-being*. Master thesis, Radboud University, Nijmegen.
- Van Knippenberg, F. C. E., & De Haes, J. C. J. M. (1988). Measuring the quality of life of cancer patients: psychometric properties of instruments. *Journal of Clinical Epidemiology*, 41(11), 1043-1053.
- Veenman, S. (1984). Perceived Problems of Beginning Teachers. *Review of Educational Research Summer* 54(2), 143-178.
- Vuran, S., (2007). Empowering leisure skills in adults with autism: an experimental investigation through the most to least prompting procedure. *International Journal of Special Education*, 22(3), 174-181.
- Warr, P. (1987). *Work, Unemployment and Mental Health*. Oxford: Clarendon Press
- Watson, A.J., Hatton, N.G., Squires, D.S. & Soliman, I.K. (1991). School staffing and thw quality of education: Teacher adjustment and satisfaction, *Teaching and Teacher Education*, 7, 63-77.

- Wells, A. (1985). *Variations in self-esteem in the daily life of mothers: theoretical and methodological issues*. Unpublished doctoral dissertation, University of Chicago.
- WHOQoL Group. (1993). Study protocol for the World Health Organization project to develop a Quality of Life assessment instrument (WHOQOL). *Quality of life Research*, 2(2), 153-159.
- Wood, W., Rhodes, N. & Whelan, M. (1989). Sex differences in Positive Well-Being: A consideration of Emotional Style and Marital Status. *Psychological Bulletin*, 106(2), 249-264.
- Wood-Dauphinee, S. (1999). Assessing quality of life in clinical research: from where have we come and where are we going?. *Journal of clinical epidemiology*, 52(4), 355-363.
- World Health Organization Quality of Life Group (1998). The World Health Organisation quality of life assessment (WHOQOL): Development and general psychometric properties. *Social Science and Medicine*. 46(12), 1569-1585.
- Φασφαλής Ν. (2018). *Αποχωρήσεις και μόνιμοι διορισμοί στην ΠΕ 2010-2017: Η κατάσταση δεν μπορεί να συνεχιστεί!* Ανακτήθηκε στις 19 Αυγούστου 2018 από την ιστοσελίδα: <http://www.alfavita.gr/arhron/ekpaideysi/apohoriseis-kai-monimoi-diorismoi-ekpaideytikon-pe-2010-2017-i-katastasi-ayti-den>
- Φατούρου, Α. & Γαλάνης, Γ. (1997). Γιατί καταργούν την επετηρίδα. *Αντιτετράδια της Εκπαίδευσης*, 47, 34-39.
- Φραγκιά, Α. (2015). *Επαγγελματική ταυτότητα και Καθηγητές Σύμβουλοι στην ΑεξΑΕ*.
- Φρυδάκη, Ε. (2015). *Η επαγγελματική ταυτότητα του εκπαιδευτικού και το μέλλον της διδασκαλίας*. Αθήνα: Εκδόσεις Κριτική.
- Χαραλαμπίδης, Χ. Ζαφείρη, Σ. Ψαροπούλου, Α. Διαμαντή, Ε. Δανέζη, Κ. Δημόπουλος, Χ. Τριγκάζη, Α. Παναγιωτοπούλου, Α. Τρυποσκούφη, Α. β (2014). Τόμος 6, *Χρηστικό Λεξικό της Νεοελληνικής Γλώσσας*, σελ. 70, Ακαδημία Αθηνών.
- Χατζηδήμου, Δ. Χρ. (1999). Η κατάργηση της επετηρίδας και ο τρόπος αντικατάστασής της. *Επιθεώρηση Εκπαιδευτικών Θεμάτων*, 1. Ανακτήθηκε στις 19 Αυγούστου 2018 από την ιστοσελίδα: <http://www.pi-schools.gr/publications/epitheorisi/teyxos1/>
- Ψωίνου, Ε. (2016). *Σύντομη ιστορική αναδρομή στις ελαστικές σχέσεις εργασίας στην εκπαίδευση*. Ανακτήθηκε στις 19 Αυγούστου 2018 από την ιστοσελίδα: <http://www.alfavita.gr/apopsin/syntomi-istoriki-anadromi-stis-elastikes-sheseis-ergasias-stin-ekpaideysi>
- Zijlstra, H., & Vlaskamp, C. (2005). Leisure provision for persons with profound intellectual and multiple disabilities: quality time or killing time? *Journal of Intellectual Disability Research*, 49(6), 434-448.

ΠΑΡΑΡΤΗΜΑ

ΕΝΑ ΠΑΡΑΔΕΙΓΜΑ ΣΥΝΟΛΙΚΟΥ ΕΡΕΥΝΗΤΙΚΟΥ ΥΛΙΚΟΥ (ΥΠΟΚΕΙΜΕΝΟ ΑΑ4)

ΗΜΕΡΟΜΗΝΙΑ ΣΥΝΕΝΤΕΥΞΗΣ: 29/9/2018

ΧΩΡΟΣ: ΚΑΦΕΤΕΡΙΑ/ ΗΡΑΚΛΕΙΟ

ΥΠΟΚΕΙΜΕΝΟ: Θ. Α.

ΨΕΥΔΩΝΥΜΟ: ΑΜΑΝΤΕΟ

ΧΡΟΝΙΑ ΠΡΟΥΠΗΡΕΣΙΑΣ: 10

ΗΛΙΚΙΑ: 32

ΤΟΠΟΣ ΜΟΝΙΜΗΣ ΚΑΤΟΙΚΙΑΣ: ΘΕΣΣΑΛΟΝΙΚΗ

ΤΟΠΟΣ ΠΡΟΣΩΡΙΝΗΣ ΚΑΤΟΙΚΙΑΣ: ΗΡΑΚΛΕΙΟ ΚΡΗΤΗΣ

ΦΥΛΟ: ΑΝΔΡΑΣ

ΟΙΚ. ΚΑΤΑΣΤΑΣΗ: ΑΓΑΜΟΣ

ΠΑΙΔΙΑ: ΟΧΙ

ΔΙΑΡΚΕΙΑ: 3 ΩΡΕΣ

1. Πρώτη φάση της έρευνας

1.1. Ημιδομημένη συνέντευξη: Πληροφορίες που αφορούν τη βιογραφία και το γενεόγραμμα του αναπληρωτή δασκάλου

1.1.1. Καταγραφή βασικών γεγονότων της ζωής του εαυτού κατά τη διάρκεια των πρώτων χρόνων ζωής

Καλησπέρα Αμαντέο!

-Καλησπέρα

1. Αρχικά θα ήθελα να μάθω κάποια πράγματα για σένα. Πότε έχεις γεννηθεί;

-12 Σεπτεμβρίου 1986.

1α. Είσαι δηλαδή τώρα πόσο χρονών;

- 32 πριν 10 μέρες.

2. Πού γεννήθηκες;

- Θεσσαλονίκη.

3. Πού μεγάλωσες; Στο ίδιο μέρος;

- Ναι Θεσσαλονίκη.

4. Ωραία. Μπορείς να μου μιλήσεις για την περιοχή αυτή και τους ανθρώπους της; Λίγα λόγια.

-Εεε εντάξει δεν έζησα πολύ την περιοχή. Είναι μία μεγάλη πόλη, δεν έχεις πολλές επαφές μόνο με τα άτομα της ίδιας πολυκατοικίας, αλλά γενικότερα έχω καλές αναμνήσεις, οπότε έχω θετική εντύπωση.

5. Ωραία περίγραψε μου λίγο τον εαυτό σου στα παιδικά σου χρόνια.

-Εεε ξένοιαστος, ανέμελος και λίγο ζορισμένος, γιατί είχα κάποια θέματα προσωπικά αλλά γενικά καλά, όμορφες αναμνήσεις έχω δηλαδή.

5α. Τα προσωπικά ζητήματα ποια ήταν;

- Θέματα υγείας, είχα τρεχάματα.

1.1.2. Αναλυτικό ψυχογράφημα των γονέων και άλλων μελών της οικογένειας και σχέσεις του εαυτού με τα μέλη της οικογένειας

6. Ωραία θα σε ρωτήσω παρακάτω για αυτά. Μπορείς να μου μιλήσεις για την οικογένειά σου; Από ποια άτομα αποτελείται;

- Ο πατέρας μου, η μητέρα μου, έχω έναν αδερφό μεγαλύτερο και εγώ. Τώρα δεν ξέρω αν υπολογίζουμε γιαγιά παππού.

6α. Πες μου λίγο τα ονόματά τους και θα σε ρωτήσω παρακάτω.

- Ο πατέρας μου Χρήστος, η μητέρα μου Ελένη, ο αδερφός μου Κωνσταντίνος. Θέλουμε και η παππού γιαγιά;

6β. Ναι πες μου λίγο.

- Ο παππούς μου από την μεριά του πατέρα μου είναι Κωνσταντίνος, η γιαγιά από την μεριά του πατέρα μου Ευθαλία, ο παππούς μου από την πλευρά της μητέρας μου είναι Επαμεινώνδας, από την πλευρά της μητέρας μου η γιαγιά Αθανασία.

7. Ωραία. Πόσο χρονών είναι το κάθε άτομο και με ποιο επάγγελμα ασχολείται ή ασχολούνταν;

- Ο πατέρας μου αστυνομικός, τώρα συνταξιούχος. Δούλευε στο αεροδρόμιο. Η μητέρα μου είναι ακόμα εν ενεργεία, δουλεύει στον Μασούτη, ιδιωτικός υπάλληλος δηλαδή σε σούπερ μάρκετ. Ο αδερφός μου έχει δικό του κουρείο και εγώ είμαι εκπαιδευτικός.

8. Ωραία. Πότε έχουν παντρευτεί οι γονείς σου;

- Το 1982.

9. Ωραία θέλω να μου περιγράψεις λίγο κάθε μέρος της οικογένειάς σου ξεχωριστά.

- Σαν προσωπικότητα και εξωτερική εμφάνιση;

9α. Οτιδήποτε. Όχι η εξωτερική εμφάνιση. Πιο πολύ προσωπικότητα.

Γενικά θα έλεγα ότι ο πατέρας μου και η μητέρα μου, όσο περνάνε τα χρόνια είναι λίγο διαφορετικοί χαρακτήρες, μικρότερος δεν το έβλεπα αυτό. Ο πατέρας μου είναι πολύ, όχι αυστηρός, είναι πολύ απόλυτος σε αρκετό βαθμό. Η μητέρα μου είναι ψυχούλα σε κάποια θέματα, μπορεί να γίνει λίγο αυστηρή σε άλλα, αλλά γενικότερα ας πούμε αρχηγός της οικογένειας είναι ο πατέρας ή ήταν ή ίσως να έχει μείνει και τώρα, πιο πολύ ζουν οι δυο τους. Αυτά σε γενικές γραμμές σαν προσωπικότητες. Ήταν ισχυρές και οι δύο, ήταν δίπλα μας πάντα, ειδικά σε μένα που είχα και προβλήματα υγείας. Αυτό. Ευγενικοί και οι δύο, καλοί, ο πατέρας μου πιο μορφωμένος, γιατί σπούδασε και κάτι, εντάξει και η μητέρα μου μια χαρά. Σαν προσωπικότητες πολλοί συμπαθητικοί.

9β. Ωραία. Ο αδερφός σου;

-Ο αδερφός μου, θα έλεγα με λίγα λόγια, ότι είναι σε εισαγωγικά απαίδευτος, γιατί δεν του άρεσε το σχολείο, διότι από μικρός τα παρατούσε, οπότε αναγκαστικά έψαχναν οι δικοί μου πώς μπορούν να τον βοηθήσουν, είτε με κάποια τέχνη και κάπως έτσι έγινε κουρέας. Σε γενικές γραμμές είναι και αυτός ψυχοπονετικός, πώς το λένε, αλλά γενικά έχει αυτό το πράγμα, πώς το λένε, φαίνεται ότι δεν έχει μορφωθεί σε κάποια πράγματα, γιατί δεν τον ενδιέφερε.

10. Ωραία. Ποια είναι η σχέση σου μαζί τους. Με αυτά τα τρία μέλη;

- Με την μάνα μου και τον πατέρα μου είναι άψογες. Δηλαδή εξακολουθώ να θέλω να πάω να τους δω, όποτε μπορώ, γιατί μένω μακριά. Τον αδερφό μου επίσης θέλω να τον δω, εννοείται, απλά με τον αδερφό μου, δεν ήμασταν ποτέ ίδιοι χαρακτήρες, δηλαδή δεν παίζαμε πάντα μαζί μικροί, δεν δεν δεν... Οπότε τον αγαπώ, τον εκτιμάω και τα λοιπά. Εντάξει προτεραιότητα έχω ας πούμε πότε να δω τους γονείς μου, ίσως και λόγω ηλικίας.

10α. Έχουν κάποια διαφορά στη σχέση σου μαζί τους;

- Καλά με τη μητέρα μου από μικρός ήμασταν πιο δεμένοι, σε επίπεδο αγάπης, με τον πατέρα μου όχι τόσο. Ο πατέρας μου ήταν πιο παγερός. Όσο περνάνε τα χρόνια εντάξει μαλάκωσε και αυτός, αλλά όχι. Όσο θέλω να δω τον έναν, τόσο θέλω να δω και τον άλλον. Εντάξει, η μητέρα μου μιλάει πιο γλυκά, προφανώς, ο πατέρας μου όχι τόσο.

11. Θέλω να μου μιλήσεις λίγο για τους γονείς των γονιών σου. Πότε πέθαναν; Ποιοι ζούνε; Τι επάγγελμα έκαναν; Και ποια είναι η σχέση σου μαζί τους αν ζει κάποιος;

-Ωραία. Από τη μεριά του πατέρα μου, τον παππού μου δεν τον γνώρισα, πέθανε το 82 αν θυμάμαι καλά. Η γιαγιά μου ζει ακόμα, νομίζω έκανε οικιακά δεν πρέπει να δούλευε, τουλάχιστον δε θυμάμαι να μου έχει πει κάτι. Η σχέση μας τα παλιά χρόνια, όταν ήμουν μικρός, δεν ήταν η καλύτερη γιατί δεν ήταν δίπλα μας σαν γιαγιά, δηλαδή αυτό που περιμένεις να μεγαλώσει λίγο τα εγγόνια και τα λοιπά. Δεν ήταν τόσο καλά, αλλά αυτό σε επίπεδο οικογένειας. Αλλά εγώ την θέλω, την βλέπω, πηγαίνουμε. Αυτά. Τώρα από την πλευρά της μητέρας μου, ο παππούς μου ο

Νώντας πέθανε το 2003, όταν εγώ ήμουνα Λύκειο. Είχε ένα καφενείο στο χωριό, θυμάμαι. Τώρα πιο πριν, δεν θυμάμαι αν είχε κάτι άλλο αν έκανε, πιθανόν να είχε και ζώα, από ότι θυμάμαι. Η γιαγιά μου επίσης οικιακά, δεν έκανε κάτι άλλο. Η γιαγιά μου πέθανε πέρυσι το 17. Ο παππούς μου πέθανε το 2003.

11α. Η σχέση σας;

- Τους έβλεπα μόνο κάθε καλοκαίρι, αλλά ήταν από τις καλύτερες περιόδους της ζωής μου, γιατί το καλοκαίρι, όταν πηγαίναμε για δύο εβδομάδες, περνούσα καταπληκτικά και δεθήκαμε, απλά δεν τους έβλεπα συχνά. Ήτανε μία φορά το καλοκαίρι.

12. Ωραία. Θέλω να μου μιλήσεις για τα αδέρφια των γονιών σου. Ποια είναι; Πόσο χρονών είναι τώρα; Τι επάγγελμα κάνουν; Και ποια η σχέση σου μαζί τους;

- Λοιπόν από τη μεριά του πατέρα μου, έχει μία αδερφή, τη θεία μου την Μόνα, η οποία τυχαίνει να μένει και στην Κρήτη, εδώ που δουλεύω. Έχουμε πάρα πολύ καλές σχέσεις. Την βλέπω συχνά, εντάξει όχι κάθε εβδομάδα, αλλά ό,τι χρειαστώ, οτιδήποτε χρειαστώ είναι εκεί. Με στήριξε πολλές φορές και παλιότερα, παρότι είχαμε απόσταση, γιατί εγώ Θεσσαλονίκη αυτή Κρήτη. Γενικά είμαστε κοντά. Από τη μεριά της μητέρας μου, έχει τρία αδέρφια. Είχα με όλους άμογες σχέσεις. Τα τελευταία χρόνια έχουμε χαθεί, γιατί μεγαλώσαμε και εμείς δεν πολυπηγαίναμε να τους δούμε και έτσι ψιλοχαθήκαμε.

12α. Μπορείς να μου πεις αναλυτικά για τον καθένα;

- Ωραία. Ο ένας αδερφός της μητέρας μου λέγεται Θεοδωρής. Είναι εξηνταεπτά χρονών. Δούλευε σε σιδηρόδρομο, στο εστιατόριο ήτανε νομίζω, κάτι τέτοιο. Ο άλλος αδερφός της μητέρας μου είναι ο Δήμος. Δούλευε σε ένα νοσοκομείο στην Αθήνα, δε θυμάμαι τώρα πώς λέγεται. Και η άλλη αδερφή της μητέρας μου, η Ζαχάρω. Α ο θείος μου Δήμος είναι 58. Η αδερφή της μητέρας μου η Ζαχάρω, είναι η μικρότερη, είναι 57. Δούλευε σε ένα σουπερμάρκετ κάποτε και τώρα είναι καθαρίστρια σε ένα Δημοτικό Σχολείο στην Τρίπολη. Ξέχασα για την αδερφή του πατέρα μου, η θεία μου η Μόνα, είναι 62 και είχε ένα μεγάλο φροντιστήριο αγγλικών στο Ηράκλειο και τώρα έχει βγει στη σύνταξη, οπότε δεν κάνει κάτι.

12β. Η σχέση μαζί τους, με όλα αυτά τα αδέρφια των γονιών σου;

- Αριστη. Δεν είχα κανένα πρόβλημα. Όποτε τους έβλεπα, αγαπημένοι μία χαρά και τα λοιπά. Αλλά δεν τους έβλεπα συχνά, οπότε δεν μπορούσα να αναπτύξω προσωπικές σχέσεις. Ήταν μία φορά το χρόνο.

13. Ποιοι από αυτούς που ανέφερες, παππούδες, θείους και λοιπά, συμμετείχαν ή συμμετέχουν πολύ στη ζωή της οικογένειάς σου; Υπήρχαν ή υπάρχουν και κάποια άλλα άτομα που συμμετέχουν πολύ στην οικογένειά σου και αν ναι με ποιον τρόπο;

- Δεν συμμετείχε κανείς από την πλευρά της μητέρας μου. Δεν μπορούσαν γιατί ζούσαν στην Πελοπόννησο. Ήταν γέροι, δεν μπορούσαν να έρθουν ποτέ, οπότε δεν μπορούσαν να μας στηρίξουν σε εισαγωγικά. Από την πλευρά του πατέρα μου, ο παππούς μου είχε πεθάνει, όταν εμείς μεγαλώναμε οπότε δεν υπήρχε. Η γιαγιά μου, δεν ήταν κοντά μου στα παιδικά μου χρόνια ή στον αδερφό μου ή στην οικογένειά μου. Εντάξει δεν μπορώ να πω ότι ήταν και ανύπαρκτη. Είχαμε μία όχι κλασσική σχέση που έχουν τα εγγόνια με τη γιαγιά.

13α. Αυτή τη στιγμή δεν συμμετέχει και πολύ στην οικογένεια;

- Όχι δεν έχουμε και πολλές επισκέψεις να έρθει, να πάμε και λοιπά.

13β. Κάποιος άλλος; Κάποιο άλλο άτομο που δεν είναι της οικογένειας;

- Τα προηγούμενα χρόνια, όσο ήμασταν και εμείς πιο μικροί, τα αδέρφια και του πατέρα μου και της μητέρας μου βοηθούσαν, δηλαδή κάποια στιγμή που είχαμε οικονομικά προβλήματα βοήθησαν, δεν ξέρω αν αυτό το μετράμε. Αλλά ξαναλέω όσο περνάν τα χρόνια, έχουμε χαθεί, δεν ξέρω και οι μεγάλοι ψυχαίνονται, χάνονται, δεν ξέρω τι γίνεται.

13γ. Ωραία. Υπάρχει κάποιος άλλος;

- Όχι.

1.1.3. Σχολικά και φοιτητικά χρόνια

14. Ωραία, θα ήθελα τώρα να μου πεις πώς ήταν η σχολική σου ζωή;

- Σε θέμα μόρφωσης, αν ήμουνα καλός μαθητής;

14α. Γενικά, και σαν παιδί, πώς ήταν η ζωή σου από το δημοτικό μέχρι το λύκειο.

- Μου έχει μείνει ένα παράπονο ότι δεν μπορούσα, δεν ήμουν πολύ ελεύθερος, γιατί είχα ένα θέμα υγείας. Οπότε γενικά με περιόριζαν, δεν έκανα γυμναστική και τα λοιπά. Δεν πήγαινα σε όλες τις πενταήμερες και τέτοια. Βέβαια όλα αυτά μου έχουν μείνει σαν παράπονο, αλλά γενικά τα αναπολώ, θα ήθελα πολύ να ξαναζήσω όλα μου τα παιδικά χρόνια. Ίσως μόνο την τρίτη γυμνασίου που ήταν η περίοδος που μετακομίσαμε και δε θα την ήθελα. Αλλά κατά τα άλλα πολύ καλά. Έκανα φίλους, τους οποίους έχω κρατήσει ακόμα και σήμερα. Κάποιους, όχι όλους. Και έχω πολύ ωραίες αναμνήσεις.

14β. Ακαδημαϊκά, σαν μαθητής πώς ήσουνα;

- Ήμουν νομίζω μέτριος, γιατί δεν έδινα ιδιαίτερη προσοχή. Δηλαδή ήμουν ένας μαθητής γύρω του 15, θα έλεγα.

14γ. Και μέχρι το λύκειο;

- Μέχρι το λύκειο νομίζω εκεί συνέχιζα. Εγώ έδωσα δύο φορές πανελλήνιες, δεν πέτυχα με την πρώτη. Οπότε, μέχρι και την τρίτη λυκείου, δεν είχα σοβαρευτεί τόσο, για να περάσω κατευθείαν εκεί που ήθελα. Αλλά επειδή ήθελα να γίνω δάσκαλος, μόλις είδα ότι απέτυχα, το έβαλα σκοπό και πέρασα. Οπότε νομίζω σοβαρεύτηκα μετά.

15. Όλα αυτά τα χρόνια της σχολικής ζωής, τι ήθελες να γίνεις όταν μεγαλώσεις;

- Δάσκαλος. Από το δημοτικό το θυμάμαι.

15α. Μόνο;

- Εναλλακτικά, δηλαδή θυμάμαι ότι σκεφτόμουν ότι θα θελα να ασχοληθώ με κάτι σχετικό. Δηλαδή όταν έκανα μηχανογραφικό, σκεφτόμουν μήπως βάλω για καθηγητής αγγλικών. Μήπως βάλω φιλοσοφική. Δηλαδή σκεφτόμουν σχολές που σχετίζονται με τέτοιο κλάδο.

16. Ωραία όταν τελείωσες το λύκειο μόνο δάσκαλος ήθελες να γίνεις;

- Ναι γιατί πέρασα μία σχολή θεολογική και δεν με ενδιέφερε καν. Ξανάδωσα μόνο και μόνο για να πάω...

16α. Άρα το ήθελες πολύ ε;

- Ναι.

16β. Γιατί το ήθελες πολύ;

- Δεν ξέρω, θυμάμαι μου χει μείνει μία εικόνα τετάρτη δημοτικού που κοιτούσα τον δάσκαλό μου στην τάξη και μου καρφώθηκε και είπα ότι εγώ θα γίνω δάσκαλος. Δεν ξέρω τώρα εάν, ίσως, δεν ξέρω, έτσι μου τη βάρεσε μία φορά όταν ήμουν δημοτικό και μου έμεινε από τότε ότι θέλω να γίνω δάσκαλος. Μεγαλώνοντας σκεφτόμουν ότι θέλω και καλά να μορφώσω. Αυτό.

17. Πώς ήταν η φοιτητική σου ζωή;

- Έκανα φοιτητική ζωή στην πόλη που μεγάλωσα, οπότε δεν έζησα όπως ζούνε όλοι. Να πω ότι έμεινα μόνος και τα λοιπά. Αλλά πέρασα καταπληκτικά. Επίσης είναι χρονιές που αναπολώ και πολλές φορές το σκέφτομαι πώς πέρασαν τα χρόνια.

1.1.4. Επαγγελματικά ζητήματα

18. Ποιες είναι οι απόψεις των γονέων σου για τα επαγγελματικά ζητήματα γενικότερα; έχουν προτίμηση σε κάποιες συγκεκριμένες δουλειές για τα παιδιά τους και γιατί;

- Ας πούμε, όταν τους είχα πει ότι θέλω να γίνω δάσκαλος, βέβαια εμένα είναι και ειδική περίπτωση, επειδή ήξεραν ότι εγώ είχα ένα ιστορικό υγείας, μόλις τους είπα ότι θα γίνω δάσκαλος, φιλοείχανε ησυχάσει, γιατί εντάξει σου λέει θα πάει σε ένα καλό επάγγελμα, δεν θα ζοριστεί στη ζωή του, κάπως έτσι, σου λέει και δημόσιος υπάλληλος. Πιθανόν το είχαν έτσι στο νου τους. Γενικότερα πιστεύω είχαν την αντίληψη του κλασσικού μέσου Έλληνα ότι αν μπορείς να μπει στο δημόσιο μπες. Έτσι νομίζω.

18α. Και με τον αδερφό σου συνέβη το ίδιο;

- Ναι, αλλά νομίζω τα παράτησαν σχετικά νωρίς γιατί είδαν ότι δεν και να θέλει να μπει στο δημόσιο δεν μπορεί.

19. Ωραία, ποιες οι απόψεις των γονέων σου για την επιλογή σου, τελικά να γίνεις δάσκαλος; Είπες ότι το ήθελαν.

- Ναι το ήθελαν 100%, ειδικά ο πατέρας μου.

19α. Ο πατέρας σου και η μητέρα σου ήθελαν κάποια άλλη δουλειά να κάνεις εκτός από δάσκαλος;

-Τότε όχι. Τώρα πολλές φορές τους έχω ακούσει να μου λένε, δεν βαρέθηκες, λόγω της αδιοριστίας...

20. Ωραία τι σου λένε αυτή τη συγκεκριμένη στιγμή για τη δουλειά σου;

- Δεν κουράστηκες; Πόσο ακόμα; Όλο τρέχεις από δω και από κει. Τέτοια πράγματα. Δηλαδή νομίζω ότι αν υπήρχε μία δουλειά που θα το είχαν στο νου τους ότι με εξασφαλίζει, θα προσπαθούσαν να με πείσουν να κοιτάζω για κάτι άλλο. Εντάξει μπορεί και μένα καμιά φορά να μου περνάει από το μυαλό, αλλά καθαρά λόγω του ότι όντως είναι κουραστικό μετά από τόσα χρόνια.

21. Σε ποια ζητήματα και πέρα από τα εργασιακά, θεωρείς πώς έχεις παρόμοιες ή και διαφορετικές απόψεις από τους γονείς; Μπορείς να μου αναφέρεις κάποια παραδείγματα;

- Ας πούμε στην πολιτική. Ο πατέρας μου είναι νομίζω, σε μεγάλο βαθμό, δεν θυμάμαι τώρα ποια είναι η κατάλληλη λέξη, πιστεύει σε θεωρίες συννομοσίας τρελά, που εγώ μεγαλώνοντας δεν μπορώ με τρελαίνει όταν κάτι δεν έχει πολλή λογική. Οπότε νομίζω είναι ένα βασικό πράγμα. Δηλαδή με τον πατέρα μου, στην πολιτική θα διαφωνήσουμε τις 90 από τις 100 φορές, γιατί ο πατέρας μου μπορεί να πιστεύει σε σενάρια ότι τους σεισμούς τους προκάλεσαν γιατί θέλαν να μας κάνουν κακό, παράδειγμα. Σε τέτοια πράγματα. Με τη μάνα μου, όχι, για να πω την αλήθεια με τη μάνα μου δεν θα αναπτύξουμε και τρελές κουβέντες για θέματα για να πούμε ότι διαφωνούμε. Η μάνα μου ακούει συνήθως τη γνώμη μου και με στηρίζει και πολλές φορές. Με τον πατέρα μου κυρίως...

21α. Σε παρόμοιες απόψεις, ποιες έχετε;

- Παρόμοιες απόψεις, εντάξει ας πούμε, νομίζω είναι πολύ γενικό αυτό τώρα που θα πω, έχουμε μία κοινή λογική, ότι όταν του λέω ένα θέμα που με απασχολεί, το οποίο, τι να πω τώρα, προβλήματα ας πούμε της δουλειάς, όταν του τα εξηγώ και του λέω το πρόβλημά μου, συνήθως συμφωνεί με τον τρόπο που τα διαχειρίζομαι ή στον τομέα ας πούμε της ιδεολογίας, είναι και αυτός προς την πλευρά που είμαι εγώ. Δηλαδή είναι και αυτός, πώς να το πω, σε εισαγωγικά πιο πολύ της πατρίδας και τα λοιπά, που έτσι εγώ το έχω στο νου μου, απλά πιο ένθερμα.

22. Θεωρείς πως σε πιέζουν οι γονείς σου σε κάποια ζητήματα τη ζωή σου;

- Ε ναι. Αλλά νομίζω πλέον στα πλαίσια τα λογικά. Μικρότερο πολύ. Με επηρέαζαν θυμάμαι. Ξαναλέω ότι εγώ είμαι ένα ιδιαίτερο παράδειγμα γιατί είχα και ένα θέμα υγείας, οπότε και οι γονείς μου ήταν υπερπροστατευτικοί. Ας πούμε ότι θυμάμαι ότι ήθελα να δουλέψω σε ένα εστιατόριο και δυο-τρεις μέρες μαλώναμε, γιατί μου έλεγαν θα πας και θα πεθάνεις στην κούραση και έλεγα δεν με νοιάζει ας πάω και ότι γίνει. Πήγα και όντως πέθανα στην κούραση, γενικά το είχαν αυτό, αλλά πιστεύω ότι ήτανε εξαιτίας κυρίως της περίπτωσης μου.

22α. Σε κάτι άλλο σε πιέζουν;

- Όχι δεν νιώθω πίεση. Πιστεύω είναι καθαρά θέμα χαρακτήρα τους. Ότι επειδή είναι ισχυρογνώμονες κάποιες φορές, προσπαθούν να περάσουν το δικό τους, όχι ότι με πιέζουν επειδή θέλουν να με μεταπείσουν. Νομίζω ότι αυτός είναι ο χαρακτήρας τους.

1.1.5. Σωματική κατάσταση

23. Ωραία. Θέλω τώρα να μου αναλύσεις το πρόβλημα υγείας που είχες παλιότερα και αν το έχεις ακόμα ή κάποιο άλλο πρόβλημα που έχεις;

- Εγώ γεννήθηκα με ένα καρδιολογικό πρόβλημα, ήταν στην πνευμονική βαλβίδα τέλος πάντων, γεννήθηκα με αυτό και έκανα τέσσερα χειρουργεία. Τα δύο πρώτα έγιναν όταν ήμουνα μωρό, γιατί έπρεπε να κερδίσουμε χρόνο σε εισαγωγικά, μέχρι να γίνει το κανονικό χειρουργείο. Μετά έγινε το κανονικό χειρουργείο. Μετά είχε πρόβλημα το μόσχευμα που μου βάλαν και ξανά έκανα για να βάλω καινούριο. Αυτό. Τώρα δεν έχω πρόβλημα για να πω ότι «Αχ δεν μπορώ να, περιμένω μεταμόσχευση και τα λοιπά», αλλά το παρακολουθώ. Κάθε χρόνο κάνω εξετάσεις, το ελέγγω, πρέπει να προσέχω. Δεν έχω τις αντοχές ας πούμε του μέσου ανθρώπου, της ηλικίας μου, ας πούμε γυμναστική δεν μπορώ να κάνω ανταγωνιστικά πράγματα. Αυτά έχω τώρα.

23α. Σε έχει επηρεάσει πολύ στη ζωή σου;

- Ε ναι εννοείται. Με έχει επηρεάσει γιατί όταν ήμουνα μικρός ήμουνα πολύ μαζεμένος, γιατί δεν με άφηναν να εκδηλώνομαι όσο ήθελα, δεν μπορούσα να γυμναστώ. Εντάξει και λόγω δουλειάς τα πρώτα χρόνια πολύ φοβόμουνα να πάω σε κάποια περιοχή που δεν είχε νοσοκομείο, όχι γιατί

το χρειάστηκα ποτέ, αλλά στο ενδεχόμενο μην τυχόν το χρειαστώ. Οπότε ναι με έχει επηρεάσει αρκετά.

23β. Κάποιο άλλο πρόβλημα υγείας;

- Όχι δεν θα το έλεγα. Κάποια στιγμή είχα βγάλει μία κήλη. Την διόρθωσα, χειρουργικά και αυτήν. Άλλο πρόβλημα υγείας δεν έχω.

24. Συγκεκριμένα συνδέεται το μεγάλο πρόβλημα υγείας που είχες ή κάποιο άλλο, με προβλήματα υγείας των γονιών σου; Μπορείς να μου αναφέρεις και κάποια άλλα προβλήματα υγείας των γονέων σου;

- Εννοείς αν είναι ιστορικό; Αν είναι κληρονομικό;

24α. Ναι.

- Όχι, όχι δεν είναι. Δεν ξέρω αν έτυχε το δικό μου το πρόβλημα να ήμουν από εκείνες τις περιπτώσεις με το Τσερνόμπιλ, δεν ξέρω αν επηρεάζει μπορεί και όχι. Αλλά όχι δεν είχαμε κληρονομικό καρδιάς ποτέ. Άσε που το δικό μου το θέμα ήταν συγγενής καρδιοπάθεια, που λένε ότι προκαλείται τυχαία. Οι γονείς μου θέματα υγείας όχι δεν έχουν. Ο παππούς μου πέθανε από καρκίνο του φάρυγγα, τώρα δεν θυμάμαι κάποιος άλλος να έχει κάτι σχετικό. Όχι. Ο πατέρας μου είχε πρόβλημα με τη χολή του, το διόρθωσε δεν έχει τώρα κάτι. Η μητέρα μου δεν θυμάμαι να έχει κάτι. Ο άλλος μου ο παππούς πέθανε, καρδιοαναπνευστικά είχε, αλλά καμία σχέση λόγω ηλικίας, λόγω γήρατος δηλαδή και η άλλη μου η γιαγιά πέθανε από μοναξιά πιστεύω. Όχι ότι είναι πάθηση, αλλά ήταν μόνη της για χρόνια. Δεν είχε κανέναν δίπλα της.

24β. Ο αδερφός σου;

- Όχι και ο αδερφός μου δεν έχει τίποτα. Ο αδερφός μου έχει χοληστερίνη

24γ. Έχει κάποιος γονέας σου;

- Έχει αλλά λόγω κιλών, όχι λόγω ιστορικού. Δεν είναι κληρονομικό δηλαδή.

25. Εκτός από τα θέματα υγείας είχατε και κάποια άλλα σημαντικά προβλήματα εσύ και η οικογένειά σου, αν ναι ποια είναι αυτά;

- Επειδή εγώ όταν γεννήθηκα και είχα το πρόβλημα, στην Ελλάδα δεν μπορούσαν να το χειρουργήσουν, έπρεπε να πάμε εξωτερικό, οπότε από όσο έχω μάθει δεν είχανε μεγάλη οικονομική άνεση, δηλαδή χρειάστηκε ο πατέρας μου να κάνει έρανο στην αστυνομία, να μαζέψουν χρήματα, χρειάστηκε κάποια στιγμή να πουλήσει το αμάξι του, δηλαδή χρειαζόντουσαν χρήματα. Δηλαδή μέχρι ένα μεγάλο μέρος της ζωής μου, μέχρι τα 10 μου- 12 δεν ήταν πολύ καλά τα οικονομικά. Μετά από λίγο που ησύχασα και εγώ και δεν είχαμε τρεχάματα με γιατρούς, μπορέσαμε μετακομίσαμε και λοιπά ησύχασαν. Οπότε ήταν το οικονομικό για αρκετά χρόνια.

25α. Κάποιο άλλο πρόβλημα ή κάποιο άλλο γεγονός σημαντικό;

- Μπα δε θα το λεγα.

1.1.6. Μηχανισμοί άμυνας, τρόποι ρύθμισης και αυτορρύθμισης του εαυτού και άλλων μελών της οικογένειας

26. Θέλω να μου πεις πώς αντιδρούν τα μέλη της οικογένειάς σου σε στρεσογόνες ή άλλες δύσκολες καταστάσεις;

- Ο πατέρας μου είναι απίστευτα ψύχραιμος και έχω την εντύπωση ότι το πήρα και εγώ από αυτόν σε μεγάλο βαθμό. Η μητέρα μου θα κλαίει, καταρχήν από μένα της μάνας μου της έχουν δημιουργηθεί ψυχολογικά, κλειστοφοβία, δεν μπαίνει σε αεροπλάνο, δεν μπαίνει σε καράβια, έχει φοβίες πολλές και οι φοβίες της βγήκαν μετά από μένα, γιατί έμπαινε σε νοσοκομεία, έμπαινε σε αεροπλάνο για να πάμε ταξίδια για μένα, οπότε μάλλον της έχουν μείνει, αλλά ο πατέρας όχι, είναι βράχος, αυτό που λένε... Ο αδερφός μου είναι σε μεγάλο βαθμό και λίγο αναισθητός, δεν μπορεί να νιώθει κιόλας εύκολα πράγματα. Εντάξει έχει ενσυναίσθηση, κάνει ράνει αλλά μέχρι εκεί.

27. Εσύ πώς αντιδράς σε αγχογόνες και δύσκολες καταστάσεις;

- Πιο παλιά είχα και πολύ άγχος, δηλαδή μου έβγαине σε ταχυκαρδία πάρα πολύ, δεν ήξερα πως να απαντήσω, δεν ήξερα πώς να κάνω, αλλά με τα χρόνια που περνάνε και ωριμάζω νομίζω ότι το διαχειρίζομαι και εγώ. Δηλαδή τα τελευταία χρόνια σημαντικά προβλήματα που δημιουργούνται τα περνάω πολύ πιο ψύχραιμα. Έτσι νομίζω.

28. Τα μέλη της οικογένειας ποιες αλλαγές κάνουν στον τρόπο συμπεριφοράς και στις δραστηριότητές τους όταν αντιμετωπίζουν δύσκολες καταστάσεις ή για να μειώσουν το άγχος τους;

- Νομίζω η μητέρα μου κλείνεται και στεναχωριέται, μπορεί να κλαίει κιόλας μόνη της. Ο πατέρας μου να σου πω την αλήθεια δεν μπορώ να σου πω ότι αντιδράει κάπως. Θυμάμαι ότι πάντα ήταν, όταν πηγαίναμε στα νοσοκομεία, όταν είχαμε προβλήματα υγείας, ήταν πάντα ήρεμος, ψύχραιμος, δηλαδή όταν οι γιατροί π.χ. του έλεγαν ότι ξέρω γω ότι ο γιος σου πρέπει να κάνει εγχείρηση καρδιάς, τον θυμάμαι πάντα ήταν ψύχραιμος. Το αντιμετώπιζε εντάξει πρέπει να γίνει, τι να κάνουμε, αφού είναι για το καλό. Νομίζω ότι πάντα έτσι το διαχειρίζεται.

28α. Δεν προσπαθούν να αλλάξουν κάτι έτσι ώστε να ελαττώσουν το άγχος τους;

- Νομίζω ότι προσπαθούν να αλλάξουν για να ελαττώσουν το άγχος το δικό μου ή του αδερφού μου. Για τον εαυτό τους όχι δε νομίζω. Η μητέρα μου έπαιρνε φάρμακα αγχολυτικά. Οπότε έφτανε στο σημείο να μην αντέχει ασ πούμε ή πριν από ταξίδι χαπακωνόταν. Ο αδερφός μου όχι. Ο αδερφός μου νομίζω ότι μπορεί να στεναχωριέται, μέχρι εκεί.

29. Εσύ ποιες αλλαγές κανείς τον τρόπο συμπεριφοράς σου για να αντιμετωπίσεις τις δύσκολες καταστάσεις ή για να μειώσεις το άγχος σου;

- Ας πούμε τελευταία φορά που θυμάμαι, μετά από χωρισμό, δεν το κατάλαβε κανείς από την οικογένειά μου, είχα κλειστεί μόνος μου, στον εαυτό μου. Έμπαινα σπίτι, κλεινόμουνα στο δωμάτιο. Αυτό. Όταν έβγαινα από το δωμάτιο, δεν καταλάβαινε κανείς τίποτα. Εγώ ήμουνα χάλια ψυχολογικά. Δεν ξέρω ίσως είναι αυτό που λένε κλεινόμουνα στον εαυτό μου. Δεν έβγαινα να πω, να γλεντήσω, να ξεχαστώ και τα λοιπά. Κλεινόμουνα, δηλαδή σε εισαγωγικά αυτό που λένε θρηνούσα.

30. Έχεις παρατηρήσει στον εαυτό σου κάποιες ομοιότητες στον τρόπο αντίδρασης, συμπεριφοράς και αντιμετώπισης των καταστάσεων σε σχέση με τον πατέρα σου ή με τη μητέρα σου και αντίστοιχα αν αυτοί έχουν ομοιότητες με τους γονείς τους, δηλαδή με τους παππούδες και τις γιαγιάδες σου;

- Με τη γιαγιά μου, του πατέρα μου δηλαδή τη μητέρα, την ζω και πιο πολύ γιατί έμενε Θεσσαλονίκη, βλέπω πράγματα του χαρακτήρα του πατέρα μου. Αλλά σε καταστάσεις δεν μπορώ να ξέρω, δεν ήμουνα μπροστά, δηλαδή και τη στιγμή που έμαθε η γιαγιά μου κάτι τραγικό, για να τη συγκρίνω.

30α. Μήπως έχεις ακούσει;

- Όχι. Ούτε έχω ακούσει όχι. Στον πατέρα μου βλέπω ομοιότητα, γιατί νομίζω ότι μοιάζω εγώ. Σε δύσκολα πράγματα, δηλαδή πιστεύω ότι είμαι αρκετά ψύχραιμος σε δυσκολίες. Μόνο μέσα μου, δεν ξέρω και αν ο πατέρας μου είναι χάλια. Μέσα μου και εγώ πολλές φορές είμαι χάλια. Έξω δεν θα το δείξω ποτέ. Θα είμαι ψύχραιμος, θα βάλω τη λογική, θα πω τι να κάνω τώρα αφού έγινε. Με τη μητέρα μου, είναι το άλλο το κομμάτι της, του πιο στενάχωρου, που κλαίει πιο εύκολα. Όχι νομίζω αυτό μου έχει φύγει από τα παλιά χρόνια. Τώρα είμαι σχεδόν ίδιος με τον πατέρα μου σε τέτοια θέματα. Η μητέρα μου είναι πολύ ευάλωτη, να το πω έτσι.

1.1.7. Το παρόν και δημιουργία οικογένειας

31. Θέλω να μου πεις ποια από τα μέλη της οικογένειάς σου, στην ουσία για τον αδερφό σου ή και για σένα παραμένουν στο ίδιο νοικοκυριό και ποια έχουν φύγει. Εσύ έχεις φύγει για παράδειγμα;

- Ναι δεν ξέρω αν θεωρείται ότι έφυγα γιατί κάθε καλοκαίρι γυρνάω εκεί. Τους χειμώνες όλους λόγω δουλειάς φεύγω να, τα καλοκαίρια γυρνάω. Ο αδερφός μου είναι εκεί μόνιμα. Προσπαθεί να φύγει αλλά τα τελευταία δύο χρόνια με τη δουλειά του ορθοποδεί σιγά-σιγά και ψάχνει να βρει να νοικιάσει και μόνος του. Απλά λόγω φορολογίας και τα λοιπά του είναι ζόρικα και ασύμφορα. Πλέον είναι και μόνος του, πριν είχε και σχέση, το σκεφτόντουσαν και μαζί τώρα όχι.

31α. Έχει καιρό που έχει χωρίσει;

- Νομίζω ενάμιση χρόνο.

32. Ωραία, εσύ έχεις σχέση;

- Έχω ναί.

32α. Έχεις παντρευτεί;

- Όχι δεν έχω. Ούτε αρραβωνιαστεί.

32β. Με ποια έχεις σχέση;

- Όνομα να πω;

32γ. Ναι.

- Κάτια λέγεται.

32δ. Ηλικία της Κάτιας;

- Είναι 28.

32ε. Ωραία και επάγγελμα;

- Είναι δασκάλα.

32στ. Κάτι άλλο για την Κάτια σαν άνθρωπο;

- Τίποτα. Δεν ξέρω τώρα τι να πω. Είναι χαρούμενη. Είναι πολύ όμορφη. Ασχολείται με γυμναστική, που εγώ δεν ασχολούμαι. Δεν ξέρω τι χρειάζεται να πω. Εξωτερικά χαρακτηριστικά; Εσωτερικά;

32ζ. Όχι, αυτά εντάξει. Φαντάζομαι δεν έχετε και παιδιά;

- Όχι δεν έχουμε.

33. Παλιότερα είχες κάποιο πλάνο στο μυαλό σου για το πότε ήθελες να δημιουργήσεις οικογένεια και να κάνεις παιδιά; Πόσα παιδιά θα ήθελες να κάνεις;

- Να πω την αλήθεια για παιδιά δεν το σκεφτόμουν, αλλά θυμάμαι όταν ήμουν φοιτητής, έλεγα ότι μέχρι τα 27 μου θέλω να έχω παντρευτεί, γιατί έλεγα εντάξει μέχρι τα 30 θα κάνεις παιδιά. Γενικότερα το πλάνο μου πάντα ήταν, ότι θέλω να κάνω παιδιά μικρός για να τα ζήσω, δε θέλω δηλαδή να είμαι μεγάλος όταν θα μεγαλώσουν. Τώρα αυτό το πλάνο έχει φύγει λίγο εκτός, αλλά ακόμα το έχω στο νου μου.

34. Πώς είναι αυτή τη στιγμή η σχέση σου και η προσωπική σου ζωή; Ποια είναι τα σχέδιά σου με τη σύντροφό σου για το μέλλον;

- Είμαστε μαζί κοντά 2,5 χρόνια, 2-2μιση, 2. Φέτος αποφασίσαμε πρώτη φορά να συγκατοικήσουμε και μαζί, ήρθε μαζί μου δηλαδή εκεί που με πήραν αναπληρωτή. Πάμε πολύ καλά. Είπαμε θα το δοκιμάσουμε να δούμε πως θα πάει. Τα σχέδιά μας είναι, εφόσον όλα πάνε καλά, να δούμε μήπως και κάνουμε το επόμενο βήμα.

35. Πες μου λίγο που είσαι τώρα αναπληρωτής;

- Είμαι στο Ηράκλειο Κρήτης για τέταρτη φορά, τέταρτη συνεχή χρονιά.

35α. Η σύντροφός σου εργάζεται;

- Δηλώσαμε μόνο Κρήτη, μόνο Ηράκλειο με τη λογική όταν την πάρουν αυτήν, γιατί είναι σε χειρότερη θέση στον πίνακα αναπληρωτών, να έρθει και αυτή εδώ. Ήρθαμε εδώ επειδή εγώ δουλεύω. Αυτή τώρα ψάχνει να βρει επειδή ασχολείται με ζούμπα να κάνει κάτι τέτοιο ή να κάνει κάποιο ιδιαίτερο, κάπως έτσι.

35β. Περιμένει να εργαστεί και αυτή ως αναπληρώτρια;

- Ναι περιμένει. Ελπίζει δηλαδή. Πέρσι δούλευε. Τώρα επειδή η θέση της είναι λίγο επίφοβη δεν ξέρουμε. Ελπίζουμε ότι θα την πάρουν και αυτή.

35γ. Γενικότερα τι θα έλεγες που είστε δύο άτομα που δουλεύετε και οι δύο σαν αναπληρωτές; Πώς είναι; Είναι εύκολο;

- Όχι δεν είναι. Ειδικά στη δικιά μας περίπτωση δεν είναι εύκολο, γιατί όπως είπα είναι σε χειρότερη θέση στον πίνακα, δηλαδή αυτή τη στιγμή εγώ την περνάω σχεδόν 5.000 θέσεις και είναι ζόρικο γιατί ας πούμε εγώ με τις επιλογές που έκανα στα σχολεία κάποια στιγμή θα μπορούσα να πάω και πιο βόρεια που ήταν και ο σκοπός μου, αυτή όμως δεν μπορεί, οπότε πλέον αλλάζουν και τα δικά μου σχέδια, αλλάζουν και τα δικά της γιατί είναι συγκεκριμένα τα μέρη που μπορεί να πηγαίνει. Γενικά αλλάζουν τα σχέδια μας εντελώς.

35δ. Ωραία κάτι άλλο;

- Όχι δεν έχω κάτι άλλο.

35ε. Ωραία ευχαριστώ πολύ.

2. Δεύτερη φάση της έρευνας

2.1. Βιογραφική-αφηγηματική συνέντευξη

1. Ας υποθέσουμε ότι η ζωή σου είναι ένα βιβλίο, το οποίο ξεκίνησες να γράφεις από τότε που ολοκλήρωσε τις σπουδές σου και συνεχίζεις να το γράφεις μέχρι σήμερα, που δουλεύεις ως αναπληρωτής δάσκαλος. Κάθε κομμάτι της ζωής σου αυτής, αποτελεί ένα ξεχωριστό κεφάλαιο. Ανάφερε και περίγραψε μου σε παρακαλώ αναλυτικά, όλα τα κεφάλαια της δικής σου ζωής, όπως εσύ τα βιώνεις.

-Ωραία οι τίτλοι λογικά θα είναι οι περιοχές που πήγα. Αν και κάποιες θα μοιάζουν, οπότε θα τα αλλάζω.

Το πρώτο κεφάλαιο ήταν Αλεξανδρούπολη. Πρώτη μου χρονιά σαν αναπληρωτής.

2. Πες μου πώς το βίωσες;

- Ήταν μία ωραία εμπειρία, πρώτον γιατί ήταν η πρώτη φορά που έζησα μόνος, αλλά από την άλλη ήταν και ζόρικα γιατί ήταν η πρώτη φορά που έφευγα μακριά, οπότε είχα και λίγο φόβο μέσα, γιατί είχα και το θέμα υγείας, μην μου χρειαστεί κάτι, μην μην μην... Γιατί ήταν η πρώτη φορά που βρισκόμουν μόνος μου, οπότε θυμάμαι ότι επειδή προηγούμαι στον πίνακα λόγω του θέματος υγείας, στην τοποθέτηση, βασικά όχι στον πίνακα, θυμάμαι ότι μου έβαλαν να επιλέξω ένα σχολείο, που νομίζω ότι δεν ήταν η καλύτερη επιλογή, δηλαδή αν γυρνούσα τα χρόνια πίσω και το άλλαζα, δεν ήταν η καλύτερη επιλογή. Βέβαια είχα έναν καταπληκτικό διευθυντή, που μπορούσα να τον πω πατέρα, δηλαδή μου φέρθηκε σαν πατέρας. Οι συνάδελφοί μου, μου φέρθηκαν σαν τον μικρό που ήρθε εδώ, οπότε αυτό δε μου άρεσε, αλλά γενικά ήταν μία ωραία εμπειρία. Ήμουν μόνος, δεν είχα παρέες. Αυτό είναι ένα κακό.

Το δεύτερο κεφάλαιο, βέβαια μετά γυρνούσα τα καλοκαίρια, αλλά νομίζω τα καλοκαίρια θα τα βάλω μαζί, γιατί έχω κρατήσει τους κολλητούς μου...

3. Ξεχωριστό κεφάλαιο;

- Ναι ξεχωριστό σίγουρα γιατί ανυπομονώ για κάθε καλοκαίρι.

4. Θα μας το αναφέρεις στο τέλος ή θέλεις τώρα;

- Θα το αναφέρω κάπου στη μέση, γιατί κάπου εκεί γνώρισα κάποια άτομα, που είμαστε ακόμα φίλοι.

5. Ωραία συνέχισε.

-Το δεύτερο κεφάλαιο ήταν η Χαλκιδική, Πολύγυρος Χαλκιδικής. Ήταν η πρώτη μου χρονιά που έκανα ολοήμερο νομίζω. Ήταν από τις χειρότερες, στιγμές της καριέρας μου όχι γιατί δεν μου άρεσε το κλίμα του σχολείου, αλλά γιατί δε μου άρεσε το ολοήμερο, γιατί το είχα στον νου μου σαν παιδοφύλαξη όταν το ζούσα. Έκανα μία καλή φίλια, ένας φίλος Στράτος συνάδελφος, μόνιμος, με τον οποίο ακόμα και τώρα βρισκόμαστε, όχι συχνά αλλά αραιά και που.

Η τρίτη μου χρονιά ήταν η Χαλκιδική, αλλά αυτή τη φορά στην Ιερισσό. Να σημειώσω ότι στον Πολύγυρο πηγαίνοερχόμουν, έμενα στο πατρικό μου και πηγαίνοερχόμουνά κάθε μέρα από τη Θέρμη, οπότε και αυτό ίσως έπαιξε ρόλο, ότι δεν είχα δικό μου σπίτι.

6. Για πόση ώρα μιλάμε;

- Μιλάμε για 45 λεπτά κάθε μέρα. 45 πάνε και 45 έλα. Μόνος μου, χωρίς άλλα άτομα.

Η τρίτη χρονιά ίσως ήταν η καλύτερη της καριέρας μου. Ήτανε στην Ιερισσό, τρίτο πόδι Χαλκιδικής. Έκανα έναν καρδιακό φίλο, με τον οποίο είμαστε τώρα σε επίπεδο να λέμε ο ένας τον άλλον αδέρφια. Παναγιώτη τον λένε και αυτός συνάδελφος, εκπαιδευτικός μόνιμος. Πέρασαμε καταπληκτικά, σε ένα οίκημα που ήμασταν όλοι εκπαιδευτικοί. Το σχολείο ήταν μια χαρά. Γενικότερα ήτανε μία χρονιά που έχω να τη θυμάμαι.

Και από κει και πέρα θα βάλω τώρα το κεφάλαιο σαν σφήνα, τα καλοκαίρια, γιατί από εκείνη τη χρονιά και μετά που γνώρισα αυτόν τον φίλο, είναι τα καλοκαίρια που περιμένω κάθε χρόνο, να γυρίσω να ξαναδώ αυτό τον φίλο μου και άλλον έναν, που είμαστε τριάδα και κάνουμε παρέα. Ο άλλος ο φίλος μου ο Χάρης είναι, δεν είναι εκπαιδευτικός, είναι παλαιότερος απλά ταιριάξαμε και οι τρεις μαζί. Οπότε είναι κάθε χρόνο, ποτέ να γυρίσουμε το καλοκαίρι, ποτέ να βρεθούμε, γιατί αυτός είναι και παντρεμένος, είναι μόνιμος, είναι και αυτός αλλού. Οπότε πάει σαν ξεχωριστό το καλοκαίρι, είναι άλλο κεφάλαιο. Βλέπω ξανά και τους γονείς μου βέβαια, που επίσης το θεωρώ σημαντικό, γιατί περνάνε τα χρόνια και το έχω στο νου μου σαν ότι γερνάνε, οπότε να τους προλάβω όσο μπορώ.

Το επόμενο κεφάλαιο ήτανε το κεφάλαιο της Θεσσαλονίκης. Ήταν η χρονιά που έκανα ίσως το μεγαλύτερο λάθος της καριέρας μου, γιατί έβαλα επιλεκτικές τοποθεσίες στον πίνακα και με πήραν στη Θεσσαλονίκη αργά και έχασα προϋπηρεσία. Πήγα σε ένα σχολείο, στο τμήμα ΖΕΠ, που επίσης δε μου πολυάρεσε, γιατί ήμουν απομονωμένος. Γενικά δεν μου άρεσε η όλη εμπειρία. Αλλά πέρασα καλά, γιατί ήμουν στη Θεσσαλονίκη και ήμουν στον τόπο μου. Ήμουν με αυτόν τον κολλητό μου σχεδόν κάθε Παρασκευοσαββατοκύριακο. Από αυτήν την άποψη δηλαδή πέρασα καλά. Σαν σχολείο ήταν αδιάφορο, δηλαδή έχω ελάχιστα έως τίποτα να θυμάμαι. Δεν είχα βέβαια μετακινήσεις. Αυτό ήταν το καλό. Έβαλα και λεφτά στην άκρη. Κατάφερα και αγόρασα και το αυτοκίνητό μου. Επίσης σημαντικό.

Η επόμενη χρονιά, ήταν η χρονιά της Αίγινας, η οποία μπήκε κατά λάθος. Ήταν η χρονιά που τροποποιήθηκε ο πίνακας και έφυγε η Γ Πειραιά και έγινε Β και εγώ δεν το ήξερα και έβαλα Β και κατέληξα εκεί. Πέρασα πολύ καλά, έκανα και εκεί πολύ καλές παρέες. Μάλιστα με μία κοπέλα ήρθαμε πολύ κοντά. Μου ζήτησε να την παντρέψω κιόλας, ασχέτως αν δεν μπόρεσα. Απλά το λέω σαν σημάδι ότι δεθήκαμε. Ήταν ωραία εμπειρία σε νησί. Ήταν η πρώτη μου φορά επίσης. Ξανά έφυγα μετά από δύο χρόνια να μείνω μόνος. Πολύ ωραία και η τάξη μου πολύ καλή, τα παιδιά πολύ καλά. Από τις καλύτερες χρονιές που έχω να θυμάμαι. Η διευθύντριά μου λίγο ζόρικη.

7. Γιατί;

-Γιατί ήτανε σε εισαγωγικά γκεσταπίτισσα. Ήταν «εγώ είμαι το αφεντικό του χωριού, εγώ είμαι το αφεντικό του σχολείου. Θα κάνετε ότι θέλω», δηλαδή θυμάμαι ότι κάποια στιγμή έδωσα κατά λάθος, όχι κατά λάθος, έδωσα κάποιες εργασίες στα παιδιά για τα Χριστούγεννα, επαναληπτικές, δύο φωτοτυπίες και ήρθε και μου έκανε ολόκληρη φασαρία, γιατί δεν ακολούθησα τη γραμμή του σχολείου, χωρίς εγώ να το ξέρω, χωρίς κανείς να μου έχει πει κάτι. Τέλος πάντων, απλά το καλό με μένα ήταν ότι εγώ δεν ήμουν τύπος που υψώνω τους τόνους, οπότε με μένα τα πήγαινε καλά. Με άλλους εκπαιδευτικούς υπήρχε παράνοια, δηλαδή τις έκανε να κλαίνε, συναδέλφους γυναίκες. Ήταν γενικά γκεστάπο. Αυτό που λέμε γκεστάπο. Μετά ήταν η χρονιά του Αγρινίου, ήταν από άποψη παρέας από τις καλύτερες χρονιές, γιατί μπορεί να μην έμενα όπως στην Ιερισσό σε οίκημα με πολλούς συναδέλφους, αλλά ήταν η παρέα κάθε μέρα, δηλαδή θα βγαίναμε για καφέ, δεν ήμασταν μόνο 1-2 άτομα, ήμασταν μερικές φορές και 10 άτομα. Βγαίναμε για καφέ... Ήταν ωραία από αυτήν την άποψη. Το σχολείο μου άρεσε πάρα πολύ, παρότι είχα ολοήμερο και δεν το ήθελα το ολοήμερο, δηλαδή ως προς το διδακτικό, εμένα δε μου άρεσε, ως προς το κλίμα του σχολείου, μου άρεσε πολύ. Ο διευθυντής ήταν πολύ καλός. Με είχε στα όπα όπα. Ναι. Γενικά ήταν χρόνια, που θα έχω να την θυμάμαι. Βασικά την θυμάμαι. Αυτό.

Μετά πάμε στο κεφάλαιο Ηράκλειο, που θα τα χωρίσω σε δύο. Η πρώτη μου χρονιά, πάλι ολοήμερο, είχα αρχίσει να κουράζομαι, αλλά την θεωρώ σημαντική γιατί από την μια πέρασα πολύ ωραία σε εκείνη τη χρονιά και από την άλλη γνώρισα την Κάτια, την κοπέλα μου. Και μετά οι επόμενες χρονιές, ήταν οι χρονιές του Ηρακλείου, θα έλεγα οι ζόρικες, δηλαδή τα επόμενα δύο χρόνια τα βάζω μαζί σε ένα κεφάλαιο, Ηράκλειο Β ας πούμε, γιατί ήταν οι χρονιές που επέλεξα να πάω σε δυσπρόσιτο για να καταφέρω να κερδίσω θέσεις στον πίνακα και να πετύχω το σχέδιό μου που ήταν να μπορέσω να πάω ψηλά, βόρεια δηλαδή, να πιάσω καμία Χαλκιδική, κάτι κοντά στο πατρικό μου. Και τα δυσπρόσιτα που επέλεξα ήταν ζόρικα, γιατί οι συνθήκες ήταν θα έλεγα άθλιες. Είναι σχολεία που δεν πηγαίνουν μόνιμοι, δεν υπάρχει προσωπικό να στηρίξει τοπικά για καιρό, οπότε είναι ανεξέλεγκτο. Γενικά ήτανε δύσκολες χρονιές.

8. Μπορείς να μου περιγράψεις λίγο συγκεκριμένα;

- Για παράδειγμα, πρόπερσι ήμουν στα Βορίτζια. Ήμασταν όλοι αναπληρωτές. Είναι ένα από τα πιο ζόρικα από ό,τι μου 'πανε σχολεία στην Ελλάδα...

9. Για ποιο λόγο;

- Γιατί τα παιδιά είναι αγενή, οι γονείς είναι αγενείς, υπάρχει ένα κλίμα ότι εμείς είμαστε και εμείς κάνουμε κουμάντο. Αν πάει δηλαδή ένας δάσκαλος, όπως εγώ από τη Θεσσαλονίκη, θυμάμαι πολλές φορές φώναζαν-βρίζανε τη Θεσσαλονίκη, απλά και μόνο επειδή δεν είμαι από την Κρήτη. Γενικώς υπήρχε ένα κλίμα, τα παιδιά δεν τους ενδιέφερε το σχολείο, οι γονείς δεν τους ενδιέφερε το σχολείο. Ήταν ένα χάος. Και νομίζω ένας σημαντικός λόγος που υπήρχε αυτό το χάος ήταν ότι δεν υπήρχε μόνιμος εκπαιδευτικός για χρόνια. Ήμασταν όλοι αναπληρωτές. Αυτό. Γενικά σαν κλίμα το σχολείο ήταν καλά. Και επίσης ήταν ζόρικα, επειδή εκτελούσα και χρέη διευθυντή. Οπότε ήταν και μία καινούργια εμπειρία και ζορίστηκα και από αυτό.

Η επόμενη χρονιά ήταν στις Καμάρες, ήταν πιο χαλαρά. Ήταν πάλι δυσπρόσιτο. Το μόνο μου ζόρι ήταν το πήγαινε-έλα, που έκανα μία ώρα το πρωί και μία ώρα το μεσημέρι για να γυρίσω. Σαν σχολείο το μορφωτικό επίπεδο χαμηλό. Το συναδελφικό κλίμα καλό θα το έλεγα. Αλλά λόγω της κούρασης, αυτά τα δύο χρόνια δεν είχα ευκαιρία να ζήσω όπως το είχα στο νου μου. Έτσι ανέμελα, να περνάω καλά, να βγαίνω συνέχεια. Αυτά δηλαδή που έχουμε στο νου μας.

Φέτος δεν θα βάλω κεφάλαιο, γιατί ακόμα περιμένω. Δείχνουν τα πράγματα ότι είναι καλά. Πάντως το κεφάλαιο, γιατί είχε μία ερώτηση ποιο είναι το σχέδιό μου, γενικότερα τα τελευταία τρία χρόνια το σχέδιό μου ήταν να μαζέψω μόρια, να ανέβω ψηλά στον πίνακα, να πιάσω βόρεια Ελλάδα. Σκοπός μου για παράδειγμα ήταν να πιάσω Χαλκιδική και να πηγαίνω αναπληρωτής

εκεί. Να μην χρειάζεται πλέον να φύγω, γιατί και η Κρήτη με κούρασε. Με κούρασε και η ιδέα του να φεύγω μακριά. Νομίζω ότι πλέον και λόγω της Κ., επειδή είναι σε χειρότερη θέση στον πίνακα και επειδή το κράτος δεν μας δίνει εύνοια, σε εισαγωγικά δεν δίνει πολλά δικαιώματα στους αναπληρωτές, νομίζω τα σχέδιά μας άλλαξαν γιατί δεν μένω εγώ μπορεί να πάω βόρεια, αλλά η Κ. δεν μπορεί να ακολουθήσει.

10. Άρα πώς θα έφτιαχνες ένα τελευταίο κεφάλαιο για το μέλλον και τι τίτλο θα έβαζες;

- Ίδωμεν. Δεν μπορώ να βάλω κάτι άλλο. Είναι αβέβαιο. Από την πρώτη χρονιά μέχρι τώρα, ποιος θα μου έλεγε ότι θα ήμουν αδιόριστος και θα γυρνάω όλη την Ελλάδα για 10 χρόνια. Κανείς. Είναι 10η χρονιά, ήδη, αυτό που μου έλεγε ο πατέρας μου κάποτε αν κουράστηκα, ήδη έχει αρχίσει πολλές φορές και μου περνάει από το μυαλό, γιατί πλέον σκέφτεσαι ότι εντάξει περνάνε τα χρόνια, πρέπει να κάνεις οικογένεια, και όλα αυτά μπαίνουν σε δεύτερη μοίρα. Γιατί δεν μπορείς, από τη μία αν δεν έχεις δουλειά, δεν μπορείς να σκέφτεσαι οικογένεια, αλλά αν δεν πας να δουλέψεις, δεν θα έχεις λεφτά, οπότε... Οπότε το κεφάλαιο θα ήταν ιδωμεν, δεν ξέρω.

11. Κάτι άλλο;

Δεν έχω κάτι άλλο.

12. Κάποιο άλλο κεφάλαιο;

Όχι τα κεφάλαια ήταν αυτά.

Ωραία.

2.2. Ιχνογραφικό έργο (εικαστική έκφραση) 1

1. Σου έδωσα μία κόλλα Α4 και σου είπα κάνε μία ζωγραφιά που να αναπαριστά τα στάδια της ζωής σου, παρελθόν, παρόν και μέλλον, όσον αφορά την ποιότητα της ζωής σου, από τότε που ξεκίνησες να εργάζεσαι ως αναπληρωτής δάσκαλος και να μου δώσεις και ένα τίτλο. Πες μου.



Ιχνογραφικό έργο 1: Δουλειά του ποδαριού.

Συνέντευξη για το ιχνογράφημα 1:

- Λοιπόν ο τίτλος που έδωσα είναι "Δουλειά του ποδαριού". Να αναλύσω τον τίτλο τι σημαίνει;

2. Αν θες...

- Έδωσα αυτή την ονομασία γιατί του ποδαριού εννοώ ότι αλλάζω συνέχεια τόπους, είμαι συνέχεια στο πόδι μετακομίζω, έρχομαι από δω έρχομαι από κει. Οπότε για αυτό έδωσα τον τίτλο. Χώρισα το φύλλο στα τρία. Στο ένα έβαλα το παρελθόν μου, στο δεύτερο το παρόν μου και στο τρίτο το μέλλον. Ζωγράφισα στο πρώτο την Αλεξανδρούπολη, γιατί ήταν το πρώτο μέρος που πήγα σαν αναπληρωτής. Είναι φωτεινό, το έκανα με γαλάζιο ουρανό και στο βάθος φαίνεται και μία Εθνική Τράπεζα για να δείξω ότι τότε πληρωνόμουν καλά και είχα μία άνετη ζωή, έχω ζωγραφίσει και τον εαυτό μου μπροστά στον φάρο με βαλίτσες, ήταν η πρώτη μου χρονιά που μετακόμιζα και έμεινα μόνος.

3. Ο πύργος;

- Είναι ο φάρος της Αλεξανδρούπολης, απλά το έβαλα για να δείξω την αρχή της καριέρας μου, από κει ξεκίνησα. Το δεύτερο που ζωγράφισα για το παρόν είναι, προς το σκοτάδι, είναι βουνά, έχω ζωγραφίσει δύο βουνά που χάνεται ένας δρόμος στη μέση στο βάθος και ένα αυτοκίνητο να πηγαίνει με εμένα μέσα και ένα ακόμα άτομο, που κατά πάσα πιθανότητα, δεν είχα αποφασίσει σίγουρα, υπονοούσα ότι μάλλον είναι η κοπέλα μου, για να δείξω ότι τώρα ταξιδεύουμε στο άγνωστο, όλο αλλάζουμε τόπους, πηγαίνουμε σε απομακρυσμένα μέρη και τα λοιπά και έβαλα ότι είναι σκοτάδι για να δείξω ότι δεν είμαι πολύ αισιόδοξος. Μεταφορικό δηλαδή. Και το τρίτο που ζωγράφισα είναι το μέλλον. Του έβαλα τον Λευκό Πύργο, γιατί πάντα ήταν στόχος μου στο μέλλον να καταφέρω να γυρίσω στον τόπο μου, δηλαδή στη Θεσσαλονίκη. Είναι πάλι φωτεινό, εννοώ με γαλάζιο ουρανό. Είναι το πάρκο μπροστά στον Λευκό Πύργο, απέναντι στο βάθος πάλι φαίνεται μία Εθνική, μεγαλύτερη αυτή τη φορά, για να δείξω ότι στο μέλλον πάλι ελπίζω να έχουμε χρήματα. Να σημειώσω ότι στη δεύτερη φωτογραφία δεν έχει εθνική, για να δείξει ότι πλέον ζορίζομαι και στην τρίτη φωτογραφία είμαι εγώ ζωγραφισμένος με τη γυναίκα μου και ένα παιδί, το οποίο το ζωγράφισα με κοντά μαλλιά αλλά στο τέλος είπα να του βάλω φούστα, γιατί δεν ξέρω αν είναι αγόρι ή κορίτσι, ότι δεν έχω προτίμηση, ότι προκύψει. Αυτό.

4. Κάτι άλλο;

- Όχι. Νομίζω ότι το παρελθόν και το μέλλον τα έχω κάνει πιο φωτεινά σε σχέση με το παρόν, που μου φαίνεται πιο ζόρικο.

5. Γιατί σου φαίνεται πιο ζόρικο το παρόν;

- Γιατί μου φαίνεται ζόρικο σε πολλούς τομείς και προσωπικούς και οικονομικούς σε σχέση με πριν, δηλαδή όταν ξεκίνησε δεν είχαμε βιώσει ακόμα την κρίση, τώρα την βιώνουμε και το μέλλον που ελπίζω να βγούμε από την κρίση και θα είμαστε κάπως καλύτερα.

Φαινομενολογική ανάλυση: Το υποκείμενο έχει χωρίσει το χαρτί A4 στα τρία κομμάτια παρελθόν, παρόν και μέλλον. Στο παρελθόν έχει μία ανδρική φιγούρα με δύο βαλίτσες δίπλα του στον δρόμο και πίσω του υπάρχει μία τράπεζα και δίπλα ένας πύργος ψηλός. Το φόντο είναι γαλάζιο του ουρανού. Στη δεύτερη εικόνα του παρόντος έχει ένα στενό δρόμο με απότομα βουνά δεξιά και αριστερά του και ένα αυτοκίνητο να κινείται ανάμεσά τους. Ο ουρανός από πάνω είναι μαύρος. Μέσα στο αυτοκίνητο φαίνονται μία αντρική και μία γυναικεία φιγούρα. Στην τελευταία ζωγραφιά που αφορά το μέλλον έχουμε ένα ζευγάρι σε ένα πάρκο με ένα παιδί που έχει χαρακτηριστικά αγοριού και κοριτσιού μαζί. Κοιτάζουν τον Λευκό Πύργο της Θεσσαλονίκης και από πίσω διακρίνεται πάλι μία τράπεζα.

Ερμηνευτική ανάλυση: Από τις ζωγραφίες του υποκειμένου αντιλαμβανόμαστε πως στην πρώτη δείχνει την Αλεξανδρούπολη που είναι ο τόπος που εργάστηκε πρώτη φορά ως αναπληρωτής, και όπου πρώτη φορά χρειάστηκε να φύγει από την πόλη του, γι' αυτό και οι βαλίτσες, ενώ η τράπεζα υποδηλώνει πως τότε έπαιρνε πολλά χρήματα γιατί ήταν προ κρίσης. Ο καθαρός ουρανός δείχνει τη θετική του διάθεση τότε. Για το παρόν φαίνεται πως όλα είναι δύσκολα, με τον στενό δρόμο που οδηγεί στο μαύρο φόντο του άγνωστου και του αγχωτικού. Είναι μαζί με την κοπέλα του όμως και μαζί βαδίζουν σε αυτόν τον δύσκολο δρόμο. Στην τελευταία ζωγραφιά φαίνεται η ελπίδα και η αισιοδοξία και των δύο να είναι μαζί και να έχουν γυρίσει στη Θεσσαλονίκη που είναι ο τόπος καταγωγής του υποκειμένου, που το θέλει πάρα πολύ, με ένα παιδί είτε αγόρι είτε κορίτσι και να παίρνουν περισσότερα χρήματα από ότι τώρα. Να έχουν δηλαδή μία ευτυχημένη ζωή.

3. Τρίτη φάση της έρευνας

3.1. Ημιδομημένη κλινική συνέντευξη 1: Η ποιότητα ζωής γενικά και του αναπληρωτή δασκάλου ιδιαίτερα

1. Τι είναι η ποιότητα ζωής; Μπορείς να μου δώσεις ένα δικό σου πολύ σύντομο γενικό ορισμό;

- Ποιότητα ζωής είναι να μπορείς να ζεις με αυτάρκεια, να μην εξαρτάσαι από άλλους. Να μην έχεις άγχος για άμα σου συμβεί κάτι, αν θα μπορέσεις να ανταπεξέλθεις οικονομικά, με γιατρούς, ανάγκες και τα λοιπά. Να μπορείς να κάνεις οικογένεια χωρίς να έχεις δευτερες σκέψεις. Να μην αγχώνεσαι για το πού θα είσαι του χρόνου να δουλέψεις. Να μην αγχώνεσαι για το αν θα βρεις σπίτι. Τώρα αυτό δεν είναι ορισμός βέβαια, αλλά δεν ξέρω αν μπορώ να το βάλω σε μία πρόταση. Είναι να μην έχεις έγνοιες.

2. Ποιες είναι οι διαστάσεις της ποιότητας ζωής; Μπορείς να αναφέρεις τους τομείς, που επηρεάζουν την ποιότητα ζωής; αν μπορείς με μεμονωμένα ουσιαστικά, χωρίς ανάλυση.

- Υγεία, εργασία, προσωπική ζωή, φιλία και ψυχική ηρεμία. Τώρα αυτό δεν είναι ουσιαστικό, αλλά... Νομίζω αυτά.

3. Ποια γεγονότα ή καταστάσεις πιστεύεις μπορούν να οδηγήσουν κάποιον στο να έχει κακή ποιότητα ζωής;

- Να μην έχει δουλειά, νομίζω ότι είναι από τα σημαντικότερα, γιατί παρότι όλοι λένε ότι τα λεφτά δεν φέρνουν την ευτυχία, εντάξει κακά τα ψέματα, αν δεν έχεις λεφτά, δεν μπορείς να εξασφαλίσεις σίγουρα την υγεία σου, που είναι το κυριότερο, δεν μπορείς να εξασφαλίσεις την οικογένειά σου, άντε αν είσαι μόνος σου εντάξει δεν ξέρω είναι αλλιώς, αλλά για κάποιον που έχει σχέδια να κάνει οικογένεια ή έχει άλλους γύρω του να στηρίζει, ένα πολύ σημαντικό είναι το οικονομικό. Και η προσωπική σχέση, να έχεις κάποιον σύντροφο ας πούμε, να μη νιώθεις μόνος σου.

3α. Δηλαδή ποια άλλα πράγματα σε οδηγούν στο να έχεις κακή ποιότητα ζωής;

- Α να μην είναι η αβεβαιότητα της εργασίας, το οικονομικό είναι σίγουρο όπως είπα πριν, η αβεβαιότητα της εργασίας, το να μην μπορείς να κάνεις φίλους συνεπάγεται και αυτό το ότι αλλάζεις συνέχεια εργασίες, άρα δεν έχει σταθερές φιλίες και τα λοιπά. Αυτά είναι τα κυριότερα.

4. Ωραία πάμε αντίθετα. Ποια γεγονότα ή καταστάσεις οδηγούν στο να έχει καλύτερη ποιότητα ζωής;

- Όπως είπα πριν, το να έχεις έναν σταθερό μισθό, να μην αγχώνεσαι το πού θα μείνεις κάθε χρόνο, να μην αγχώνεσαι για το αν θα έχεις δουλειά κάθε χρόνο, να μην αγχώνεσαι για το αν θα κρατήσει η σχέση σου, γιατί είσαι σε απόσταση και τα λοιπά, οπότε πρέπει να κάνεις πιο πολλά πράγματα, να έχεις φίλους και την οικογένειά σου να σε στηρίζουν, να μη νιώθεις μόνος σου δηλαδή ρε παιδί μου σε εισαγωγικά. Αυτά κυρίως.

4α. Ωραία κάτι άλλο για να έχεις καλή ποιότητα ζωής;

- Όχι νομίζω τα έβαλα όλα.

5. Ωραία. Γιατί νομίζεις ότι μας είναι αναγκαία η ποιότητα ζωής; Ποιος νομίζεις ότι είναι ο ρόλος της ποιότητας ζωής;

- Τώρα αυτό είναι φιλοσοφικό λίγο.

5α. Ναι.

- Ποιος είναι ο ρόλος της ποιότητας ζωής;

5β. Ναι και γιατί μας είναι αναγκαία;

- Να δώσει νόημα στη ζωή μας. Δηλαδή αν ήταν απλά να υπάρχουμε και να περιφερόμαστε, δεν ξέρω. Δηλαδή αν δεν έχεις ποιότητα ζωής δεν μπορείς να κάνεις σχέδια, όνειρα. Γιατί δεν μπορώ να σκεφτώ ότι θα κάνω οικογένεια, όταν ξέρετε δεν έχω εξασφαλίσει ποιότητα ζωής. Δηλαδή θα κάνω οικογένεια, πέραν ότι θα υπέφερα εγώ, υποθετικά θα υποφέρουν μετά και τα παιδιά μου και η γυναίκα μου. Νομίζω ότι η ποιότητα ζωής σχετίζεται με τη ζωή γενικότερα. Δηλαδή το πώς θα ζήσεις τη ζωή σου, το πώς θα κινείσαι, το αν θα έχεις λεφτά να φας, να πιεις, να στιδήποτε. Να στηρίξεις και τους υπόλοιπους που έχεις γύρω σου.

6. Με ποιους τρόπους θα μπορούσε κάποιος να βελτιώσει την ποιότητα ζωής του;

- Με την εργασία, αν τον στηρίζουν συγγενείς - φίλοι, αλλά και αυτό μπαίνει ίσως το ίδιο. Δηλαδή δεν μπορεί κανείς να του δίνει συνέχεια λεφτά. Αν μπορεί να τον στηρίξει με εργασία, να τον

βοηθήσει να βρει, να τον υποστηρίξει στην αρχή του. Για παράδειγμα εμένα στα πρώτα μου χρόνια, οι γονείς μου με στήριξαν, πέραν του ηθικά κάποιες φορές και οικονομικά. Οπότε νομίζω αυτό, να έχει στήριξη από κάποιον.

6α. Κάτι άλλο που θα μπορούσε κάποιος να βελτιώσει την ποιότητα ζωής του, με κάποιον τρόπο;

- Πιθανόν και οι επιλογές που κάνει στη ζωή. Δηλαδή να είσαι λίγο πιο συγκροτημένος, σαν προσωπικότητα δηλαδή να μην είσαι... Τι να πω τώρα... Να έχεις λίγο τα μυαλά στη θέση τους, να μην είσαι σπάταλος, να μην λες για το τώρα και δεν με νοιάζει το μέλλον. Αυτό. Να κάνεις λίγο έναν προγραμματισμό στη ζωή σου, να είσαι εξασφαλισμένος γενικότερα.

7. Τι γνώμη έχεις για τον ελεύθερο χρόνο του σημερινού ανθρώπου;

- Γενικότερα αν είναι σημαντικός ή οτιδήποτε σκέφτομαι;

7α. Αν υπάρχει καταρχάς ελεύθερος χρόνος και πώς αξιοποιείται;

- Έχω πολλούς φίλους που έχουν άπλετο χρόνο και δεν έχουν δουλειά, δεν κερδίζουν κάτι, γιατί δεν έχουν να τον ξοδέψουν κάπου εποικοδομητικά. Δηλαδή το ότι ο άλλος κάθεται όλη μέρα και δεν δουλεύει και δεν εργάζεται και νιώθει σαν βάρος είτε στην οικογένειά του, είτε στην κοινωνία, δεν σημαίνει ότι τον ζηλεύω, ότι θα θελα να μαι στη θέση του. Καμία σχέση. Νομίζω ότι πλέον είμαστε σε άλλους ρυθμούς, όχι δεν έχουμε τρελό χρόνο ελεύθερο. Εμείς σαν επαγγελματίες, υποθετικά έχουμε ένα Σαββατοκύριακο, σε σχέση με τους υπόλοιπους, στο οποίο μπορούμε να είμαστε πιο ελεύθεροι και πιο άνετοι, αλλά σε γενικές γραμμές όχι. Ο σύγχρονος άνθρωπος δεν έχει πολύ ελεύθερο χρόνο. Τον κυνηγάει η καθημερινότητα πάρα πολύ. Ανάλογα τα επαγγέλματα δηλαδή, τι στόχους έχει, τη ζωή του, οικογένειες, παιδιά. Οπότε όχι δεν έχουμε πολύ ελεύθερο χρόνο και όσοι έχουν είναι γιατί νομίζω δεν έχουν εργασία ή δεν τα πάνε καλά οικονομικά.

7β. Και πώς τον αξιοποιούν τον ελεύθερο χρόνο τους, έτσι τον λίγο; Τον αξιοποιούν σωστά θα έλεγες;

- Όχι. Οι περισσότεροι όχι. Εντάξει βασικά αυτό είναι στον καθένα. Μπορεί ο άλλος όλη μέρα να δουλεύει, να έχει πεθάνει στη δουλειά και θέλει απλά να βγει να ξεσκάσει. Εποικοδομητικά δεν ξέρω, δεν νομίζω ότι τον ξοδεύουμε όλοι. Δηλαδή εποικοδομητικά, το να πεις ότι θα μάθω κάτι καινούριο, θα κάνω μία δραστηριότητα. Οι περισσότεροι ξοδεύουμε τον ελεύθερο χρόνο, να πάμε για καφέ, να περάσει η ώρα, να νιώσουμε ότι ξελαφρώσαμε, να βγούμε για ένα ποτό. Τέτοια πράγματα.

8. Υπάρχουν κάποιες διαφορές μεταξύ του τρόπου με τον οποίο βίωναν οι άνθρωποι την ποιότητα ζωής τους στις παλαιότερες εποχές και του τρόπου με την οποία την βιώνουν σήμερα και γιατί;

- Ναι γιατί πρώτα είχαν άλλους ρυθμούς ζωής, υπάρχει διαφορά εννοώ. Παλιά δεν ήταν όλες οι δουλειές στα μεγάλα αστικά κέντρα, όπως στα μεγάλα αστικά κέντρα όταν πας, οι ρυθμοί είναι χειρότεροι, γιατί τρέχεις όλη μέρα να προλάβεις, κίνηση, η μιζέρια, η πίεση, το άγχος, ο χρόνος αν θα προλάβεις. Παλιότερα οι γονείς είχαν πολλά παιδιά, αλλά δεν είχαν τις απαιτήσεις που έχουν σήμερα οι γονείς από τα παιδιά τους. Δηλαδή αν για παράδειγμα είχαν τρία τέσσερα παιδιά, ξέραν ότι έχουν χωράφια οπότε εντάξει, ξέραν ότι έχουν δουλειά, και εξασφάλιζαν έτσι. Τώρα έχουν άλλες απαιτήσεις. Θα τους πάνε φροντιστήριο, θα τους πάνε κολυμβητήριο, θα τους πάρουν χίλια δυο, οπότε και ο δικός τους χρόνος περιορίζεται, άρα υπάρχει διαφορά, του πριν με το μετά και έχει να κάνει με το σύγχρονο τόπο εργασίας και σύγχρονο τρόπο ζωής. Δηλαδή πλέον έχουμε περισσότερες απαιτήσεις και από τον εαυτό μας και από τα παιδιά μας και από τους γύρω μας, οπότε με αυτό τον τρόπο περιορίζεται και ο χρόνος μας, σε σχέση με πριν.

9. Μπορεί ο άνθρωπος να ζήσει χωρίς ποιότητα ζωής;

- Μπορεί να ζήσει, αλλά χωρίς νόημα, χωρίς σχέδια για το μέλλον. Δεν μπορεί να ζήσει με την έννοια της λέξης. Δεν ζει δηλαδή, απλά υπάρχει. Περνάει ο χρόνος του έτσι. Κάποια στιγμή δηλαδή πιστεύω ότι αυτός που περνάει έτσι, κάποια στιγμή στο μέλλον της ζωής του θα συνειδητοποιήσει ότι δεν είχε νόημα η ζωή του μέχρι αυτό το σημείο.

9α. Γιατί δεν είχε νόημα;

- Γιατί δεν έκανε πράγματα, σε εισαγωγικά εποικοδομητικά. Δηλαδή αν υποθέσουμε ότι όλη μέρα κάθεται και είναι για καφέδες και περνάει καλά και δεν τον νοιάζει τίποτα άλλο. Ούτε ασχολείται με τα παιδιά του, ούτε με την οικογένειά του, ούτε να γνωρίσει νέα πράγματα, νέους τόπους, να κάνει φιλίες, πιστεύω ότι δεν θα έχει κάποιο... Στο μέλλον δηλαδή θα είναι χαμένος.

10. Τι ρόλο παίζει ο χαρακτήρας και η προσωπικότητα στον τρόπο που βιώνει κανείς την ποιότητα ζωής;

- Πολύ, το είπα και πριν. Θέλει λίγο προσωπικότητα να χεις, για να κάνεις σχέδια με παιδί μου, πώς να οργανώσεις το χρόνο σου, να κάνεις την ζωή σου πιο ποιοτική, δηλαδή να την γεμίσεις με ουσιαστικά πράγματα, να μην περνάς δηλαδή την ώρα σου κάθε μέρα έτσι και περνάει η ζωή σου. Να πεις ότι έχεις κάποιο κέρδος, ας πούμε ότι έκανα παιδιά, οκ και; Τα παράτησα; Δεν ασχολούμαι; Όχι, να ασχοληθείς μαζί τους, να ασχοληθείς και με τον εαυτό σου, να κάνεις πράγματα, να κάνεις ταξίδια, να γνωρίσεις μέρη, τόπους, να βρεις μία δουλειά που θα σου προσφέρει άνεση. Αυτό, πιστεύω ότι είναι σημαντικό.

10α. Στο πώς αντιλαμβάνεται την ποιότητα ζωής, παίζει ρόλο η προσωπικότητα;

- Εννοείται ναί. Ας πούμε τώρα, ένα παιδί που είναι μεγαλωμένο σε ένα χωριό, όπου το μορφωτικό επίπεδο είναι χαμηλό, δεν έχει πολλές απαιτήσεις από τη ζωή του. Για παράδειγμα εγώ σαν δάσκαλος, έχει τύχει να γνωρίζω παιδιά που δεν θέλουν να πάνε... Δεν τους ενδιαφέρει το γυμνάσιο, το λύκειο, ούτε η δουλειά ούτε τίποτα. Θέλουν να πηγαίνουν κάθε μέρα να ασχολούνται με τα ζώα. Αυτός είναι ο στόχος τους, αυτό σχεδιάζουν για το μέλλον τους. Για μένα που θεωρώ ότι είμαι πιο μορφωμένος από αυτά, σε εισαγωγικά τώρα έτσι, όχι φωνίστηκα, αυτό φαντάζει ένα κενό, δηλαδή αυτή θα είναι η ζωή σου σκέφτομαι, θα περνάς κάθε μέρα και θα πηγαίνεις στα ζώα και μετά τι; Δεν έχουν κανένα ενδιαφέρον; Δεν τους νοιάζει τίποτε; Δεν έχουν κανένα ενδιαφέρον, οπότε πιστεύω παίζει μεγάλο ρόλο και η προσωπικότητα και ο χαρακτήρας, αλλά και το περιβάλλον στο οποίο μεγαλώνεις, διότι πιστεύω βοηθάνε στο να διαμορφωθεί ο χαρακτήρας και η προσωπικότητα αντίστοιχα.

11. Όλα αυτά που μου είπες για την ποιότητα ζωής, από πού τα γνωρίζεις; Τα διάβασες σε κάποιο βιβλίο ή τα γνωρίζεις από κάπου αλλού;

- Νομίζω... Εντάξει σίγουρα είναι και βιώματα από οικογένεια, τι βλέπεις. Αλλά νομίζω μεγαλώνοντας, παρατηρείς κιόλας και βιώνεις και εσύ. Δηλαδή τα τελευταία δέκα χρόνια που ζω μόνος, τα βλέπω και από τον εαυτό μου ή βλέπω και από τους γύρω μου. Νομίζω είναι από την καθημερινότητα, δεν τα διάβασα κάπου. Πιθανόν να τα έχω διαβάσει, εννοώ σπασμωδικά, από διάφορα άρθρα, έρευνες και λοιπά. Αλλά είναι αντιλήψεις που μου έχουν διαμορφωθεί στην πάροδο των χρόνων.

12. Ωραία, τι από ψυχολογικής πλευράς, σημαίνει να είναι κάποιος αναπληρωτής δάσκαλος για πολλά χρόνια και σε συνεχή αναμονή για τον μόνιμο διορισμό του;

- Κοίτα δεδομένου του ότι όταν ξεκινήσαμε, ήμασταν ο κλάδος που όλοι ζήλευαν, γιατί με το που θα μπορούμε στο σχολείο θα διοριστούμε και θα εξασφαλίσουμε το μέλλον μας, ήταν ένα σοκ, γιατί εμείς με άλλα δεδομένα ξεκινήσαμε, με άλλα δεδομένα πήγαμε.

12α. Δηλαδή με τι δεδομένα ξεκίνησες και με τι δεδομένα είσαι τώρα;

- Θυμάμαι ότι όταν ήμουνα στη σχολή, μας λέγαν ότι εντάξει είστε τυχεροί που τώρα θα δουλεύετε κατευθείαν. Μπήκατε στο Δημόσιο και και και... Και τελικά μας πρόλαβε κρίση και όλα ανατράπηκαν. Οπότε με βάση αυτό στο μυαλό μου, το να είσαι αναπληρωτής εντάξει, είναι πάρα πολύ ψυχοφθόρο πλέον, ανάλογο όμως το τι άνθρωπος είσαι. Δηλαδή αν είσαι άνθρωπος που είσαι στα πρώτα σου χρόνια και είσαι ακόμα στη φιλοσοφία του «Α έχω να ταξιδέψω, να ζήσω, να κάνω νέες γνωριμίες», πιστεύω ότι μπορεί να του αρέσει κιόλας. Εγώ όμως που το έχω κάνει 10 χρόνια, έχω κουραστεί και πλέον για μένα είναι ψυχοφθόρο. Δεν μπορώ ούτε να οργανώσω τη ζωή μου, ούτε σε εισαγωγικά να εκπληρώσω τα όνειρά μου, ούτε να επιστρέψω στον τόπο μου, ούτε να γυρίσω στους δικούς μου, ούτε να σκεφτώ πώς θα κάνω οικογένεια, δεν μπορώ να προγραμματίσω το μέλλον μου, δεν μπορώ να κάνω άνοιγμα οικονομικό, να πω θα κοιτάξω να φτιάξω ένα σπίτι, πού να φτιάξω το σπίτι; Γενικότερα είναι ψυχοφθόρο. Δηλαδή κάθε χρόνο είμαι με την αβεβαιότητα, όχι της δουλειάς, εγώ ξέρω ότι θα δουλέψω, αλλά όταν ξέρεις ότι πάλι θα φύγεις, πάλι θα μετακομίσεις, πάλι από την αρχή, πάλι να γνωρίσεις νέους ανθρώπους, πάλι νέο σχολείο, νέοι συνάδελφοι. Είναι ψυχοφθόρο με μία λέξη πλέον για μένα. Υπάρχουν συνάδελφοι που είναι νεότεροι και δεν το βλέπουν έτσι, το βλέπουν ακόμα όπως όταν ήμασταν φοιτητές, πιο διασκεδαστικά.

12β. Για τους υπόλοιπους συναδέλφους πώς βλέπεις να νιώθουν, αυτοί που έχουν πολλά χρόνια προϋπηρεσίας;

- Νομίζω σαν εμένα, αν και οι περισσότεροι πλέον έχουν... Για παράδειγμα εγώ τώρα που είμαι στην Κρήτη, βλέπω ότι περισσότεροι, έχουν παραιτηθεί από την σκέψη ότι θα το γυρίσουν στον

τόπο μου και σου λέει εντάξει θα πάω να μείνω μόνιμα σε αυτό το μέρος, παραδείγματος χάρη στην Κρήτη. Οι περισσότεροι έχουν παραιτηθεί έτσι. Αυτό είναι και στον άνθρωπο. Εγώ δεν μπορώ να σκεφτώ ότι... Μπορεί και κακώς. Κάποιοι δηλαδή τα έχουν παρατήσει να πουν δηλαδή ότι συνεχίζω να προσπαθώ να εκπληρώσω το να πάω στον τόπο μου ή να γυρίσω ή και τα λοιπά. Είπαν θα μείνω σε έναν τόπο, ας είναι και μακριά, να κάνω οικογένεια εκεί.

12γ. Ψυχολογικά πως θα έλεγες ότι είναι οι υπόλοιποι;

- Σίγουρα όλοι κουρασμένοι, δηλαδή σε συζητήσεις που κάνουμε όλοι είναι ψυχολογικά κουρασμένοι, δεν το θέλουν καθόλου. Αν μπορούσες με κάποιο τρόπο να τους εξασφαλίσεις δουλειά πιστεύω, που δεν θα είχε αυτό το αβέβαιο κάθε χρόνο, πιστεύω μπορεί να σκεφτόταν μέχρι και να αφήσουν το επάγγελμα. Αν εξασφαλιζόνταν οικονομικά και στο μέλλον έτσι...

13. Πώς αυτή η κατάσταση μπορεί να σχετίζεται με την ποιότητα ζωής των αναπληρωτών;

- Γενικότερα ή να μιλήσω για μένα;

13α. Γενικότερα. Θα μιλήσουμε μετά για σένα.

- Όταν ο άλλος δεν ξέρει αν θα δουλέψει από την αρχή της χρονιάς, από την αρχή της σχολικής χρονιάς, δεν ξέρει αν θα έχει χρήματα, δεν ξέρει πώς να οργανώσει τη ζωή του, δεν ξέρει αν θα είναι καλυμμένος για ιατροφαρμακευτικά, δεν ξέρει αν θα παίρνει επίδομα ανεργίας, δεν ξέρει αν θα έχει λεφτά να μπορέσει να γυρίσει στον τόπο του για να μείνει, δεν ξέρει αν θα έχει λεφτά για να μείνει το καλοκαίρι εκεί που είναι, για να ξανά είναι του χρόνου. Δεν μπορεί να οργανώσει τίποτα στη ζωή του, είναι αβέβαιο. Ειδικά όσοι είναι χαμηλά στον πίνακα αναπληρωτών. Σίγουρα επηρεάζονται όλοι αρνητικά. Η ποιότητα ζωής τους είναι χαμηλή. Ναι μεν ο μισθός μας, σε σχέση με τα ελληνικά δεδομένα, θεωρείται καλός, αυτή τη στιγμή με την κρίση, αλλά παρόλα αυτά τα έξοδά μας είναι επίσης πολλά. Δηλαδή αν ήμασταν στον τόπο μας, τα χρήματα που θα παίρναμε θα ήταν, αυτά τα χρήματα που παίρνει ένας, που μένει όμως στο σπίτι του. Οπότε νομίζω ότι η ποιότητα ζωής είναι η ίδια, όσο είναι του μέσου όρου Ελλήνων επί εποχή κρίσης. Αβεβαιότητα, δεν έχουν εξασφαλίσει το μέλλον, δεν έχουν σίγουρη την υγεία τους, ότι είπα και πριν δηλαδή.

14. Γιατί ένας αναπληρωτής δάσκαλος μπορεί να θεωρεί δεδομένο ότι κάποια στιγμή θα επέλθει ο μόνιμος διορισμός;

- Ξεκινάμε βασικά από το βασικό γιατί όχι, μας το είχαν τάξει, ήταν έτσι διαμορφωμένη η ζήτηση μέχρι και τα χρόνια που τελειώσαμε τη σχολή. Δηλαδή έτσι πήγαινε το επάγγελμα του εκπαιδευτικού. Ξέραμε ότι θα δουλέψεις μία δύο χρονιές, όπως είναι οι γιατροί που κάνουν το αγροτικό τους, θα πας σε 1-2 μέρη και μετά αναγκαστικά λόγω ανάγκης θα σε πάρουν δάσκαλο. Πλέον νομίζω το έχουμε μέσα μας, σαν ότι είναι υποχρέωση του κράτους, στηρίζεσαι σε μας τόσα χρόνια, εντάξει δεν πρέπει να μας το ανταποδώσεις για να φτιάξουμε και εμείς στη ζωή μας. Νομίζω κάπως έτσι κυρίως το βλέπουν, ότι εμείς σε στηρίζουμε σε εισαγωγικά τόσα χρόνια, δείξε μας ότι και εσύ καταλαβαίνεις την προσφορά μας. Τόσα χρόνια δηλαδή στηρίζουμε όλα τα άλλα χωριά της Ελλάδας, όλα τα νησιά, όλα τα απομακρυσμένα μέρη, στα οποία δεν πάνε οι μόνιμοι. Τώρα θα ήταν αδικία να πει το κράτος, εντάξει δε σε έχω ανάγκη και πήγαινε γίνε σερβιτόρος, γίνε ιδιωτικός υπάλληλος. Νομίζω έχουμε αυτό το αίσθημα της αδικίας και της απαίτησης ότι το Κράτος πρέπει να... Βέβαια από την άλλη, είναι λίγο βαρύ να το ακούν αυτό οι πτυχιούχοι κάποιων άλλων σχολών, γιατί θα θέλουν και αυτοί προφανώς να διοριστούν κάπου, να εξασφαλιστούν. Απλά νομίζω ότι επειδή εμείς ζούμε δέκα χρόνια αυτό το πράγμα, είμαστε μέσα στην εκπαίδευση και δουλεύουμε, το έχουμε πιο πολύ σαν απαίτηση μέσα μας, ότι είναι υποχρέωση του κράτους να μας εξασφαλίσει, γιατί όπως προσπαθεί να εξασφαλίσει όλους, έτσι πρέπει και μας, γιατί στην τελική θα πρέπει τον δάσκαλο, όπως και τον γιατρό και κάποια βασικά επαγγέλματα, να μην έχει σκοτούρες στο κεφάλι του. Δεν είναι σωστό ο δάσκαλος να έχει έγνοιες βιοποριστικές. Θα πρέπει να τον εξασφαλίσεις να μην έχει τέτοιες έγνοιες. Να επικεντρώνεται καθαρά στο εκπαιδευτικό του κομμάτι. Θα είχε βελτιωθεί πολύ και η παιδεία τότε πιστεύω. Για αυτό.

15. Γιατί κατά τη γνώμη σου είναι τόσο σημαντικό για έναν αναπληρωτή δάσκαλο να διοριστεί; Γιατί μπορεί να αγχώνει το συγκεκριμένο ζήτημα;

- Κλασικά νομίζω κατά βάθος τον δάσκαλο τώρα, βέβαια τώρα αυτό το απαντάω περισσότερο για μένα, δεν τον νοιάζει να διοριστεί, λόγω του ότι «Α να με πάρουν να εξασφαλίσω ότι δεν απολύομαι». Νομίζω τον νοιάζει πιο πολύ να υπάρξει μία σταθερότητα, να ξέρει ότι με πήραν και δε θα απολυθώ πάλι 21 Ιουνίου, μετά θα ξανακάνω χαρτιά, μετά του χρόνου πάλι δεν ξέρω που θα 'μαι, πάλι να πρέπει να δηλώσω, πάλι να πρέπει να φύγω. Νομίζω ότι αυτό είναι, ότι θέλει να

βάλει μία σταθερότητα στη ζωή του. Δηλαδή ακόμα και στρατιωτικοί που λένε ότι είναι οι πιο αδικημένοι, γιατί κάθε λίγα χρόνια μετακινούνται, τουλάχιστον μπορούν να κάνουν ένα πλάνο τετραετίας. Ο αναπληρωτής πρέπει κάθε χρόνο να κάνει πλάνο εννεάμηνο και λιγότερο, κάποιιο μπορεί να κάνουν και τετράμηνο. Για αυτό.

15α. Γιατί ένας αναπληρωτής δάσκαλος μπορεί να αναμένει με τόση λαχτάρα τον διορισμό του;

-Για τον ίδιο λόγο, γιατί κουράστηκε να φεύγει, να είναι μακριά. Κουράστηκε να ξοδεύει λεφτά σε μετακομίσεις. Κουράστηκε κάθε χρόνο να αποχωρίζεται φίλους και πλέον επειδή μεγαλώσαμε κιόλας, οι περισσότεροι έχουν γυναίκα ή άντρα και παιδιά, οπότε κάποιιο αναγκάζονται και χωρίζονται, οπότε καταλήγω κουράστηκαν να αποχωρίζονται την οικογένειά τους, για αυτό το λόγο. Είναι πολύ σημαντικό να διοριστούν και να... Ξαναλέω δεν πιστεύω ότι είναι τόσο η μονιμότητα, είναι ότι θα εξασφαλίσουν ότι θα είναι κάπου έστω σταθερά. Πιστεύω δηλαδή ότι, αν τους έλεγαν ότι θα διοριστείς αλλά δεν θα έχεις μονιμότητα, πιστεύω ότι πάλι θα το δέχονταν, για να ξέρουν ότι κάπου θα είναι σίγουρα.

16. Ωραία. Ποια είναι τα θετικά και τα αρνητικά στοιχεία του να είναι κανείς μόνιμα διορισμένος στο Δημόσιο;

-Εντάξει πρακτικά η μονιμότητα, δηλαδή όσο και να το κοροϊδεύουμε είναι, ότι αυτό που λέγαν παλιά, βρέξει χιονίσει έχω έναν μισθό, έχω κάτι. Τα θετικά για αυτούς που δουλεύουν είναι αυτά. Τα αρνητικά είναι ότι αυτό το πράγμα που είπα μόλις, στα αυτιά άλλων ακούγεται άσχημο. Δηλαδή κάποιιο που δουλεύουν στον ιδιωτικό τομέα και δεν έχουν ιδέα του τι είναι η μονιμότητα, εκνευρίζονται που το ακούνε. Οπότε σε θεωρητικό κομμάτι είναι αυτό. Αλλά θετικά είναι το ότι δεν μετακινείσαι συνέχεια, πηγαίνεις κάπου σταθερά και αν θέλεις εσύ κάνεις αίτηση να φύγεις, αν δεν θέλεις μπορείς να μείνεις εκεί για χρόνια. Το άλλο είναι ότι πληρώνεσαι και το καλοκαίρι, που ναι μεν είμαστε απολυμένοι, αλλά από την άλλη επειδή το κράτος αναγκαστικά μας παίρνει αναπληρωτές κάπου, εμείς θεωρητικά το καλοκαίρι, ακόμα και να φύγουμε από αυτόν τον τόπο, δεν έχουμε χρήματα, οπότε το να πληρώνεσαι το καλοκαίρι είναι σημαντικό. Μπορείς να προγραμματίσεις τη ζωή σου, να κάνεις σχέδια, να κάνεις οικογένεια, να έχεις μία σταθερότητα. Αυτό. Τα αρνητικά είπα για την μονιμότητα.

16α. Για ξανά πες μου λίγο το αρνητικό;

- Το αρνητικό είναι ότι στα μάτια των άλλων, φαινόμεστε ότι... Είναι αυτό που είπα, ότι τα άλλα επαγγέλματα που δεν έχουν μονιμότητα, έχουν αβεβαιότητα, ότι ανά πάσα στιγμή μπορεί να απολυθούν, φαντάζει άσχημο το να πούμε ότι εμείς είμαστε εκεί ότι και να γίνει. Το άλλο αρνητικό είναι, από ότι έχω μάθει, έχεις χαμηλότερο μισθό από του αναπληρωτή, λίγο χαμηλότερο, αλλά νομίζω εξισορροπείται γιατί πληρώνεσαι το καλοκαίρι. Αυτά νομίζω, δεν έχει κάποιο άλλο αρνητικό να πεις ότι έχει η μονιμότητα, ίσως για κάποιους το ότι πρέπει να διοριστείς τα πρώτα χρόνια σε ένα απομακρυσμένο μέρος, φαντάζει άσχημο, αλλά στο σημείο που φτάσαμε όλοι, νομίζω ότι δεν θα έλεγε όχι κανείς. Δηλαδή να με διορίσει εμένα, παραδείγματος χάρη εμένα στο Καστελόριζο, αν ήξερα το ότι θα ήταν για τα επόμενα δύο χρόνια και μετά θα ξεκινούσε μία σταθερότητα στη ζωή μου, θα το έκανα ασυζητητί αυτή τη στιγμή. Αυτά.

Ωραία ευχαριστώ πολύ.

3.2. Ιχνογραφικό έργο (εικαστική έκφραση) 2

1. Σου έδωσα μία κόλλα Α4 και σου είπα κάνε μία ζωγραφιά που να σχετίζεται με την ποιότητα ζωής του αναπληρωτή δασκάλου και μου έδωσες και έναν τίτλο, πες μου.



Ιχνογραφικό έργο 2: Καλό ταξίδι.

Συνέντευξη για το ιχνογράφημα 2:

- Λοιπόν ο τίτλος είναι «καλό ταξίδι» το ταξίδι γραμμένο με ει.

2. Το ξει

-Ναι, το ξει σωστά, γιατί θέλω να δείξω ότι πηγαίνουμε σε μέρη τόσο απομακρυσμένα που οι πινακίδες, ναι, που υπάρχουν έξω από τα χωριά είναι ακόμα όπως ήταν πριν 50 χρόνια που γραφόταν έτσι η λέξη ταξίδι και ζωγράφισα ένα αυτοκίνητο το οποίο έχει κόκκινο χρώμα, μέσα υπάρχουν τέσσερα άτομα, θα μπορούσε να είναι είτε γκρουπ αναπληρωτών είτε μία οικογένεια όπου μέσα είναι ένας αναπληρωτής. Εεε το οποίο κατευθύνεται πίσω από ένα φορτηγό που είναι μεταφορική, μεταφέρει τα πράγματά του και στο βάθος... στο βάθος... από πίσω φαίνονται τα βουνά και μία πινακίδα που λέει «καλώς ήλθατε» για να δείξω ότι πάλι ένα γκρουπ αναπληρωτών ή μία οικογένεια πηγαίνει μαζί με τη μεταφορική να μετακομίσει σε ένα καινούριο μέρος για να δείξει πάλι ότι αλλάζουν κάθε χρόνο. Δηλαδή η ποιότητα ζωής τους είναι ένας δρόμος που συνέχεια μετακομίζουν και πληρώνουν για να μεταφέρουν το σπιτικό τους. Αυτό.

3. Κάτι άλλο;

- Εεεεμ, όχι δεν έχω...

4. Για τα χρώματα που έχεις διαλέξει...

- Ναι, είναι φωτεινή μέρα γιατί συνήθως όταν πάμε ξημερώματα όπου μας προσλαμβάνουν με τα καράβια και τα λοιπά. Έχει έναν ήλιο στο βάθος, έβαλα επειδή ξημερώνει...

5. Ο ήλιος δεν σημαίνει κάτι άλλο;

- Να πω την αλήθεια όχι δεν το σκέφτηκα απλά τον έβαλα επειδή έβαλα φωτεινή μέρα. Στο βάθος έβαλα βουνά γιατί συνήθως πηγαίνουμε σε μέρη που οι μόνιμοι δεν επιλέγουν, δηλαδή όχι σε αστικά κέντρα. Εεε το αυτοκίνητο είναι κόκκινο τυχαία, νομίζω το επέλεξα για να ξεχωρίζει από το... από το παρασκήνιο και το φορτηγό ένα πράσινο επίσης τυχαία...αυτό. Μέσα φαίνονται 4 άτομα, θα μπορούσε να πει κάποιος ότι είναι είτε η οικογένεια αναπληρωτή είτε γκρουπάκι αναπληρωτών επειδή εγώ έχω συνηθίσει σε πολλά γκρουπάκια.

6. Δηλαδή που πηγαίνετε στο σχολείο;

- Ναι πηγαίνουμε πολλοί μαζεμένοι 4, 5 άτομα... Συνήθως έτσι πάει...

7. Για οικονομικούς λόγους;

- Ναι για να μοιραζόμαστε τις βενζίνες γιατί όταν πηγαίνεις σε μακρινά μέρη δίνεις αρκετά οπότε συνήθως κάνουμε γκρουπ για να μοιραζόμαστε τα λεφτά.

8. Κάτι άλλο;

- Εεε όχι δεν έχω κάτι, αυτά ως προς τη ζωγραφιά.

Φαινομενολογική ανάλυση: Στη ζωγραφιά για την ποιότητα ζωής των αναπληρωτών έχει ζωγραφίσει ένα αυτοκίνητο να προχωρά στον δρόμο και μπροστά του να είναι ένα φορτηγό μεταφορικής εταιρείας. Μέσα στο αυτοκίνητο βρίσκονται τέσσερα άτομα, άντρες και γυναίκες. Πίσω στο φόντο βλέπουμε βουνά και μία πινακίδα να λέει «Καλώς ήλθατε», ενώ ο ουρανός είναι γαλάζιος και διακρίνεται στη γωνία και ο ήλιος.

Ερμηνευτική ανάλυση: Η ζωγραφιά αυτή θέλει να δείξει τις συνθήκες με τις οποίες πηγαίνει εκεί που προσλήφθηκε ο αναπληρωτής και έπειτα τον τρόπο και τον τόπο που πηγαίνει για το σχολείο. Δείχνει δηλαδή πως οι αναπληρωτές ξημερώματα φεύγουν από τα σπίτια τους μαζί με όλα τους τα υπάρχοντα που χρειάζεται μέχρι και φορτηγό για να μετακινηθούν ή και με την οικογένειά τους και ταξιδεύουν όλη μέρα μέχρι να φτάσουν. Επιπλέον δείχνει πως κάθε μέρα οι δάσκαλοι σε ομάδες "group δασκάλων" όπως τα αποκαλούν, πηγαίνουν όλοι μαζί για οικονομικούς λόγους στα μακρινά σχολεία, σε χώρια που πολλές φορές τα έχει ξεχάσει και το ίδιο το κράτος, για να προσφέρουν το πολύτιμο έργο τους στους μικρούς μαθητές. Τα ζωηρά χρώματα, ο γαλάζιος ουρανός και ο ήλιος δείχνουν πως το υποκείμενό μας είναι αισιόδοξο για το μέλλον, πως οι κόποι του θα πιάσουν τόπο κάποια στιγμή.

4. Τέταρτη φάση της έρευνας

4.1. Ημιδομημένη κλινική συνέντευξη 2: Η ποιότητα ζωής προσωπικά

1. Είσαι ευχαριστημένος από τον τρόπο που βιώνεις την καθημερινή σου ζωή; Γιατί ναι ή γιατί όχι;

- Εεεμ, είμαι ευχαριστημένος σε γενικές γραμμές γιατί αν θελήσω να κάνω πράγματα τα κάνω και επίσης πλέον εξαρτάται πολύ η ζωή μου από τις επιλογές που κάνω εγώ, δηλαδή πλέον παρότι είμαι αναπληρωτής όταν δηλώνω ένα μέρος αφού πάω εκεί είμαι από τους πρώτους που επιλέγουν οπότε ανάλογα το σχολείο που θα επιλέξω περνάει από το χέρι μου. Αν δηλαδή ήθελα να επιλέξω ένα μέρος κοντά στην πόλη θα μπορούσα αν όχι πάλι θα μπορούσα οπότε είναι όλα επιλογής μου. Τώρα... Γενικότερα είμαι ευχαριστημένος, ειδικότερα δεν είμαι γιατί κάθε χρόνο πρέπει όπως είπα και νωρίτερα να κάνω νέες παρέες, νέες φιλίες να κάνω... να βρω νέες ασχολίες, να γνωρίσω νέο εργασιακό περιβάλλον, νέους μαθητές, οπότε από αυτή την άποψη όχι τόσο...

2. Πώς νιώθεις γενικότερα αυτή τη συγκεκριμένη περίοδο; Τι σε απασχολεί περισσότερο;

- Τώρα είμαστε ακόμα στην αρχή της χρονιάς της σχολικής οπότε ακόμα είμαι σε φάση προσαρμογής...εεε... Καλά νιώθω, λίγο μου έχει βγει η κούραση τις πρώτες μέρες, με απασχολεί κυρίως η τάξη μου, αν θα τραβήξει καλά δηλαδή αν τα παιδιά είναι σε καλό μαθησιακό επίπεδο, το περιβάλλον στο σχολείο με απασχολεί να είναι καλό και να κυλήσουν όλα ομαλά και σε πιο προσωπικό επίπεδο να είμαι καλά στο σπίτι, ήρεμα, γιατί μένω με την κοπέλα μου πλέον, να έχω... ξέρω γω να βγω για κανα καφέ με κανέναν φίλο, να κάνω καμία ασχολία, να βρω καμία δραστηριότητα, δηλαδή αυτές είναι οι ασχολίες μου αυτή την περίοδο... Πιο μακροπρόθεσμα σκέφτομαι το μέλλον δηλαδή αν θα μπορέσω να επιστρέψω στον τόπο μου, αν του χρόνου θα γίνει ΑΣΕΠ, αν θα διοριστώ, αν θα δουλέψω, αυτά που με απασχολούν τα τελευταία χρόνια...

2α. Κάτι άλλο για τα συναισθήματά σου αυτή τη συγκεκριμένη στιγμή;

- Ε νομίζω αυτή τη στιγμή είμαι κάπως ήρεμος αλλά κατά βάθος υπάρχει μία ταραχή σε εισαγωγικά για την αβεβαιότητα αυτήν. Δηλαδή πάντα υπάρχει μία ταραχή στο υπόβαθρο.

3. Σε ποιο βαθμό αυτά που αισθάνεσαι σχετίζονται με την εργασία σου ως αναπληρωτής δάσκαλος;

- Ε κατά 95% γιατί επηρεάζονται όπως είπα πριν από όλα δηλαδή ανάλογα με το πού θα είμαι αναπληρωτής, τότε θα είμαι αναπληρωτής, αν θα ξανάρθω στον ίδιο τόπο, αν θα έχω φίλους ή παρέες εκεί που θα πάω, αν το σχολείο θα είναι καλό, αν το επίπεδο των παιδιών θα είναι καλό, αν θα ζορίζομαι... όλα... οπότε επηρεάζει στο 95%.

4. Πώς βιώνεις το χρόνο σου στην καθημερινή σου ζωή ως αναπληρωτής δάσκαλος; Από το πρωί μέχρι το βράδυ και το Σαββατοκύριακο...

- Τι κάνω δηλαδή να περιγράψω μία μέση ημέρα;

4α. Ναι ναι...

- Τις καθημερινές ξυπνάω νωρίς συνήθως για να πάω σχολείο τα τελευταία χρόνια γιατί πήγαινα μακριά ...εεε... Σχολάω το μεσημέρι κατά τη 1:00 με 1:30 ανάλογα με το σχολείο που θα μαι και με το group που θα έχω για να γυρίσω φτάνω στο σπίτι μεσημέρι κατά τις 3:00 ή δυόμιση...εεε... Ο πρώτος μου καιρός είναι πάντα προσαρμογής οπότε είτε κοιμάμαι επειδή νιώθω κουρασμένος είτε τρώω και κοιμάμαι και μετά όταν ξυπνήσω τα τελευταία χρόνια οι πρώτες μου, να βάλω έτσι τους πρώτους δύο μήνες είναι καθαρά... Είτε θα ετοιμάσω κάτι αν έχω για το σχολείο είτε θα κάνω καμιά βόλτα, δηλαδή δεν έχω κάτι... Πιο μετά αρχίζω να σκέφτομαι αν θα βρω μία ασχολία, κάποιο γυμναστήριο και τα λοιπά. Αυτό σε γενικές γραμμές, φέτος επειδή είναι η δεύτερη φορά που είμαι στο ίδιο σχολείο στο ίδιο σχολείο, ε συγγνώμη στο ίδιο σπίτι, είμαι λίγο πιο οργανωμένος εεε... Ας πούμε ξεκίνησα κατευθείαν το γυμναστήριο...εεε... Νιώθω πιο άνετα να βγω για ένα καφέ... Έχω λίγο πιο τακτοποιημένη τη ζωή μου από πριν σε σχέση με άλλες χρονιές...

4β. Τα σαββατοκύριακα;

- Τα σαββατοκύριακα πάντα σκεφτόμουνα ότι το Σάββατο πρωί θέλω να κοιμάμαι χωρίς να έχω έγνοια του να ξυπνήσω... Τα τελευταία χρόνια ξυπνάω από μόνος μου δηλαδή δεν πρόκειται να ξενυχτήσω τρελά ούτε να ξυπνήσω αργά, δεν κάνω κάτι... Βλέπω ίσως κανέναν αγώνα της ομάδας μου...ε... Θα βγω για κάποιο καφέ, θα κάνω καμιά βόλτα, θα ετοιμάσω αν έχω κάτι για το σχολείο, θα πάω στο supermarket, απλά πράγματα δηλαδή δεν έχω κάτι... Παλιότερα πήγαινα εκδρομές με φίλους και τέτοια τώρα τελευταία τα τελευταία χρόνια όχι τόσο...

5. Οπότε αν μπορείς να μου επαναλάβεις πόσο ελεύθερο χρόνο έχεις στη ζωή σου κατά τα τελευταία χρόνια και πώς τον βιώνεις;

- Έχω θα έλεγα αρκετό, ας πούμε τα τελευταία τέσσερα χρόνια έχω πάρει δύο φορές την ίδια τάξη, τη δευτέρα δημοτικού, οπότε νιώθω μεγαλύτερη ασφάλεια στο διδακτικό αντικείμενο, άρα δεν έχω τόσο προετοιμασία σπίτι γιατί έχω το υλικό μου ας πούμε έτοιμο...εεε... Έχω ελεύθερο χρόνο απλά το θέμα είναι ότι κάποιες χρονιές μπήκα σε μία νοοτροπία ότι θέλω να αράζω σπίτι μου να μη βγαίνω να ξεκουράζομαι όλη μέρα γιατί ταλαιπωρούμαι πολύ με το πήγαινε-έλα στο σχολείο...αυτό... Πολλές φορές με πιάνει μιζέρια δηλαδή ότι δεν κάνω κάτι, άλλες φορές χαίρομαι που δεν κάνω κάτι, μέχρι που κάποια στιγμή μες στη χρονιά μετά από δύο-τρεις μήνες ξυπνάω και λέω όπα να ασχοληθώ με κάτι να πάω να μάθω καμιά ξένη γλώσσα, να πάω να κάνω κάποια δραστηριότητα, αυτά σε γενικές γραμμές...

6. Τι δραστηριότητες κάνεις στον ελεύθερό σου χρόνο;

- Ας πούμε φέτος γράφτηκα γυμναστήριο νωρίς, πέρυσι είχα γραφτεί αργά... Μετά τα μέσα της χρονιάς... Θα με ενδιέφερε τώρα... Ψάχνω μήπως βρω καμιά λέσχη για να πάω για σκάκι...εεε... Έχω σκεφτεί επειδή και απ' το παρελθόν το έκανα, να πάω να γραφτώ για θέατρο... Απλά όλα αυτά τα βάζω κάτω βλέπω ότι είναι και χρονοβόρα και δεν το παίρνω απόφαση τόσο εύκολα όσο παλιότερα... Ίσως επειδή πλέον δεν μένω και μόνος μου οπότε τα σκέφτομαι δύο φορές... Τέτοιες δραστηριότητες...

6α. Σε ποιο βαθμό οι δραστηριότητες αυτές στον ελεύθερό σου χρόνο συνδέονται με την εργασία σου ως δάσκαλος;

- Συνδέονται στον βαθμό του ότι οι περισσότερες δραστηριότητες από αυτές, μου τις προτείνουν συνάδελφοι που πηγαίνουν και αυτοί ή μαθαίνω από άλλους συναδέλφους για τέτοια μέρη οπότε συνήθως όταν πηγαίνω εκεί δικτυώνομαι πάλι με συναδέλφους... Οπότε... Ο κύκλος μου παρότι είναι εκτός σχολείου παραμένει συναδελφικός. Οπότε από αυτή την άποψη συνδέονται. Κατά τα άλλα σαν δραστηριότητες εντάξει με βελτιώνουν ίσως σαν εκπαιδευτικό, για παράδειγμα το ότι έκανα δραστηριότητα θεάτρου νομίζω με βοήθησε αρκετά στο επάγγελμά μου, στο να ελευθερωθώ εγώ σαν άνθρωπος να μιλάω πιο άνετα πλέον, στις γιορτές, να αναλάβω μία ομιλία... από αυτή την άποψη με βοηθάνε.

6β. Σε ποιο βαθμό οι δραστηριότητες αυτές στον ελεύθερό σου χρόνο συνδέονται με τη ζωή σου ως αναπληρωτής; Ή έμμεσα με την ψυχολογία σου ως αναπληρωτής;

- Σε ποιο βαθμό...;

6γ. Αυτές οι δραστηριότητες συνδέονται με τη ζωή σου ως αναπληρωτής ή με την ψυχολογία σου ως αναπληρωτής;

- Νομίζω συνδέονται γιατί όπως είπα στις αρχές ήταν... στις αρχές τέτοιες δραστηριότητες τις έψαχνα με σκοπό να δικτυωθώ. Δηλαδή όταν γράφτηκα για πρώτη φορά στο θέατρο δεν με ενδιέφερε τόσο το θέατρο, είχα πάει καθαρά επειδή πήγαν φίλοι μου στο θέατρο συνάδελφοι...εεε... Έτσι για την παρέα...εεε... Οπότε ακόμα και τώρα δηλαδή όταν ψάχνω κάποια δραστηριότητα έχω στο νου μου να βρω κάτι το οποίο θα με βοηθήσει να κάνω γνωριμίες ίσως και φίλιες... Οπότε από αυτή την έννοια και μόνο συνδέονται... Ψυχολογικά με βοηθάνε γιατί κάνω κάτι καινούργιο κάτι διαφορετικό, ξεχνιέμαι, ασχολούμαι και κάτι... με κάτι άλλο πέραν του σχολείου... Μόνο από αυτήν την άποψη.

7. Υπάρχει κάτι στη ζωή σου ως αναπληρωτής δάσκαλος κατά τα τελευταία χρόνια που σου προκαλεί πολύ άγχος;

- Ναι το ότι πηγαίνω σε μέρη που δεν θέλω πλέον. Για παράδειγμα είμαι στην Κρήτη 4 χρόνια και δεν θέλω πλέον έχω κουραστεί. Θα ήθελα να είμαι στον τόπο μου. Από αυτήν την άποψη έχω ένα άγχος κάθε χρόνο, άντε πότε θα έρθει ο καιρός να αρχίσω να ανεβαίνω προς τα πάνω προς τη Θεσσαλονίκη που είναι ο τόπος μου. Επίσης έχω άγχος κάθε αρχή της χρονιάς για το σχολείο που θα πάω, πώς θα είναι ο διευθυντής μου πώς θα είναι οι συνάδελφοι, αν θα είναι μεγάλοι, αν θα είναι αναπληρωτές... Γιατί θα με ενδιέφερε... Όχι θα με ενδιέφερε... Με ενδιαφέρει κάθε χρόνο το σχολείο να στελεχώνεται από αναπληρωτές γιατί σημαίνει ότι κατά πάσα πιθανότητα θα βρω και παρέες...εεε... Εντάξει και τα παιδιά έχει... και για την τάξη εννοώ έχεις άγχος, το πώς θα είναι αν θα είναι πολλά παιδιά, αν θα είναι λίγα, αν θα έχεις άγχος για το επίπεδό τους, πώς θα είναι οι γονείς, αν θα έχεις πίεση σε εισαγωγικά από τους γονείς... Γενικότερα κάθε χρόνο είναι κάτι καινούριο οπότε έχεις το άγχος του καινούριου.

8. Πόσο συχνά σου συμβαίνουν αυτά τα διαφορετικά άγχη και από που το καταλαβαίνεις ότι έχεις άγχος;

- Μου συμβαίνουν κάθε χρόνο...

8α. Αν μπορείς να μου απαντήσεις διαφορετικά για το κάθε άγχος που έχεις...

- Ναι, μου συμβαίνουν κάθε χρόνο, για παράδειγμα το άγχος για το σχολείο το καταλαβαίνω γιατί το σκέφτομαι συχνά...εεε... Ακούω ιστορίες για συναδέλφους που οι γονείς πιέζουν τους συναδέλφους σε εισαγωγικά για διάφορα θέματα και προβληματίζομαι και εγώ, οπότε έχω αυτό το άγχος σίγουρα.

8β. Για το άγχος μου είπες, το πρώτο που μου είπες, ότι αλλάζεις συνέχεια μέρη;

- Α, αυτό το σκέφτομαι συνέχεια γιατί για παράδειγμα ...

8γ. Συγκεκριμένη περίοδο που αγχώνεσαι γι αυτό;

- Συνέχεια δεν είμαι όλη μέρα ξυπνάω αχ τι θα γίνει θα τρελαθώ... Ναι είναι το καλοκαίρι ειδικά όταν κάνω δηλώσεις περιοχών και όταν ζω δηλαδή πάλι στο πατρικό μου, οπότε εκείνη την περίοδο ξανά συνηθίζω το αναπολώ λέω αχ τι ωραία είναι εδώ και τα λοιπά. Συνήθως το σκέφτομαι όταν μιλάω με συναδέλφους οι οποίοι έχουν κάνει αναπληρωτές σε μέρη κοντινά εκεί που θέλω να πάω οπότε όταν το λένε το σκέφτομαι και λέω αχ και εμένα αυτός είναι ο στόχος μου. Γενικότερα τα άλλα άγχη είναι αυτά που είπα, για το σχολείο που αγχώνομαι συνήθως στις αρχές μέχρι να συνηθίσω και για τα παιδιά και τους γονείς που επίσης κυρίως είναι στις αρχές της σχολικής χρονιάς, μέχρι να συνηθίσω και αυτό. Όσο περνάει ο καιρός δηλαδή αυτό χαλαρώνει... δεν φεύγει νομίζω αλλά χαλαρώνεις πολύ... το αποδέχεσαι, περνάς...

8δ. Από που το καταλαβαίνεις ότι έχεις άγχος;

- Γιατί νομίζω το σκέφτομαι και μετά το σχολείο όταν πάω σπίτι δηλαδή δεν αφήνω τη δουλειά σπίτι αρχίζω και σκέφτομαι την ημέρα που πέρασε, κάτι που μπορεί να έγινε στην τάξη που πιθανόν ένα παιδί να στεναχωρήθηκε, λέω αχ τώρα κι αν το μεταφέρει στους γονείς του έτσι και έρθουν και κάνουνε θέματα και και και... Ο διευθυντής κάτι μπορεί να μου πε μήπως εννοούσε κάτι άλλο... Τέλος πάντων είναι οι σκέψεις που συνεχίζουν να είναι και στο σπίτι μετά και οι ίδιοι το καταλαβαίνω.

9. Τι είδους αντιδράσεις, συμπεριφορές και συμπτώματα έχεις όταν έχεις άγχος;

- Νομίζω νευριάζω, όχι νευριάζω, δεν ξεσπάω νομίζω είμαι πολύ...εε πώς να το πω κατσούφης. Δηλαδή είναι λες και... επειδή εγώ συνήθως τα σκέφτομαι πολύ δεν τα δείχνω τόσο δεν τα λέω εννοώ, συνήθως τα έχω συνέχεια μες στο μυαλό μου και αυτό απεικονίζεται στα μούτρα μου σαν να είμαι μουτρωμένος... και μιλάω λίγο ίσως πιο σοβαρά από ότι συνήθως. Δηλαδή συνήθως

επειδή είμαι πιο ευδιάθετος σε τέτοιες περιπτώσεις είμαι πιο μουντρούχος, κάπως έτσι το καταλαβαίνω.

10. Πώς βιώνεις το σώμα σου όταν έχεις άγχος;

-Πώς βιώνω το σώμα μου; Δηλαδή αν παχαίνω, αν αδυνατίζω τέτοια πράγματα;

10α. Αν νιώθεις κάποια ψυχοσωματικά...

-Ααα, καλά εννοείται νιώθεις...ας πούμε επειδή έχει τύχει στην καριέρα μου να γίνονται περιστατικά, στο σχολείο για το συγκεκριμένο άγχος νιώθω παράδειγμα ταχυκαρδία... όταν το σκέφτομαι σπίτι λέω αμάν δεν έπρεπε να αντιδράσω έτσι, ή αν θα γυρνούσα τον χρόνο θα έκανα αυτό, αγχώνομαι, νευριάζω, οπότε το νιώθεις ρε παιδί μου... ή νιώθεις κόμπο στο στομάχι ανάλογα αν είναι σοβαρό, αν έχει γίνει κάποια παρεξήγηση το σκέφτεσαι συνέχεια νευριάζεις, με έχει πιάσει και πονοκέφαλος τώρα αρκετές φορές για θέματα που...εε με πολλούς τρόπους, κυρίως αυτό ταχυκαρδίες, δεν μιλάω τώρα για ακραία πράγματα νορμάλ όπως το μέσο άγχος... ταχυκαρδίες πονοκεφάλους και... και το στομάχι λίγο δεν έχεις πολλή όρεξη, νιώθεις σφιγμένος, τέτοια πράγματα...

11. Τι κάνεις για να αντιμετωπίσεις ή για να μειώσεις το άγχος σου αυτό;

-Εμπειρικά επειδή πέρσι ... πέρσι, όχι μόνο πέρσι και άλλες χρονιές πήγαίνα γυμναστήριο ξέρω ότι με βοηθούσε πολύ αυτό, αλλά δεν το κάνω πάντα γιατί το ξεχνάω... Όχι ξεχνάω να πάω, εννοώ δεν έχω στο νου μου κάθε φορά θα γραφτείς γυμναστήριο γιατί θα σε βοηθήσει όταν όμως γράφομαι και πηγαίνω ξέρω ότι ξεχνιέμαι... επίσης είναι καλό το να βγω έξω για να μιλήσω με κάνα φίλο μου, να περάσω καλά... επίσης μου αρέσει πολύ το σινεμά ή να βλέπω ταινίες ή σειρές οπότε και με αυτό πιστεύω ξεχνιέμαι. Δηλαδή σε εισαγωγικά η ψυχαγωγία, να ξεχαστώ δηλαδή να βγω να περάσω καλά... με φίλους ή με παρέες ή να κάνω κάτι. Ή η άθληση όπως είπα...

12. Συζητάς το άγχος σου με κοντινά σου πρόσωπα της οικογένειας και αν ναι με ποια και πώς προσπαθούν να σε βοηθήσουν;

- Όχι νομίζω με την οικογένειά μου δεν τα συζητάω όχι νομίζω, τις περισσότερες φορές δεν τα συζητάω γιατί όπως είχα πει και σε προηγούμενη ερώτησή σου επειδή είχα μικρότερος ένα θέμα υγείας νιώθω πλέον ότι δεν θέλω να δείχνω στους γονείς μου ότι έχω σκοτούρες, γιατί πιστεύω ότι θα στεναχωριούνται πιο πολύ για αυτό... Οπότε για παράδειγμα πρόπερσι που πέρασα μία πολύ ζόρικη χρόνια στο σχολείο που ήμουνα δεν τους είχα πει, δεν τους είχα δείξει την κλίμακα των προβλημάτων που αντιμετώπιζα, γιατί δεν ήθελα να το χουν άγχος... ήξεραν ότι περνάω ζόρικα στο σχολείο, τα παιδιά είναι ζόρικα μέχρι εκεί... Πιστεύω ότι αν τους μιλούσα ανοιχτά για αυτό πώς περνούσα για παράδειγμα θα 'ταν συνέχεια μες στο άγχος, θα με ρωτούσαν συνέχεια αν είμαι καλά, θα στεναχωριόντουσαν, οπότε το αποφεύγω αυτό δεν τα μοιράζομαι τόσο.

13. Το συζητάς με άλλα άτομα;

-Ναι το συζητάω σίγουρα με την κοπέλα μου και με φίλους μου και κάπως έτσι νομίζω τα αντιμετωπίζω κιόλας δηλαδή αυτό που λένε τα βγάξεις από μέσα σου κάπως έτσι.

13α. Πώς σε βοηθούν;

-Εξαρτάται τώρα αυτό είναι ανάλογο και με το ποιον μιλάς... όταν μιλάω ας πούμε με την κοπέλα μου μου δείχνει κατανόηση, μου λέει να μη στεναχωριέμαι, τα κλασικά, προσπαθεί να με ηρεμήσει. Όταν μιλάω με φίλους, εντάξει και από κει θα πάρω συμβουλές αλλά εκεί πέρα το γυρνάμε και στο χαβαλέ αρκετά, λέμε αστεία, λέμε χαζομάρες, λέμε και διάφορα πράγματα έτσι που ξεχνιέμαι, οπότε με βοηθάνε να ξεχαστώ ή να ηρεμήσω κάπως.

14. Πώς λειτουργείς σαν άτομο όταν το άγχος σου αυξηθεί σε υπερβολικό βαθμό;

-Εεεμ, κλείνομαι στον εαυτό μου, εεμ μένω σπίτι, ξέρω γω ξαπλώνω, δεν... δεν το πολυδείχνω. Προτιμώ δηλαδή να περάσω μέσα...όταν έχω πάρα πολύ άγχος ή στεναχώρια κλείνομαι νομίζω στον εαυτό μου. Δηλαδή άμα θα βγω έξω για καφέ μπορεί να μην πω τίποτα και να προσπαθήσω να ξεχαστούμε εντελώς, με φίλους μου ή με παρέες. Αν πω κάτι μπορεί αυτό να μιλάμε για καμιά ώρα για το συγκεκριμένο θέμα μέχρι να τα βγάλω όλα και να τελειώσω. Δηλαδή στις δύο αυτές περιπτώσεις κυρίως κινούμαι συνήθως... ή δε λέω τίποτα και λέω άσχετα πράγματα για να μην το σκέφτομαι ή ξεκινάω συζήτηση μόνο για αυτό για να πω ότι τα έβγαλα σε κάποιον.

15. Πώς η αγχωτική αυτή η κατάσταση επηρεάζει την προσωπική σου ζωή και πώς επίσης επηρεάζει τις σχέσεις σου με τα υπόλοιπα άτομα;

-Εντάξει όταν έχεις συνέχεια μούτρα ή είσαι μουντρούχος ή νευριασμένος ή στιδήςποτε προφανώς επηρεάζει γιατί δεν μπορείς όλη μέρα να 'σαι μες στην γκρίνια μέσα τη μιζέρια, επηρεάζεται και ο άλλος ας πούμε ο σύντροφός σου... στεναχωριέται ή μπορεί να του μεταδώσεις νεύρα και να

νευριάσει και αυτός...εντάξει... όταν γίνεται σε λογικά πλαίσια πρέπει να σου δείχνει κατανόηση αλλά όταν γίνεται συνέχεια στο τέλος επειδή είσαι άνθρωπος συνήθως ξεσπάς και εσύ. Εεε σε φίλους ...εντάξει μπορεί ας πούμε ο φίλος σου, δεν το έχω νιώσει ποτέ, μπορεί κάποια στιγμή ο άλλος να νιώσει ότι βαριέται να λέτε συνέχεια για αυτά ... Εντάξει σου λέει και άλλοι έχουν προβλήματα πώς κάνεις έτσι. Αλλά συνήθως επειδή δεν είμαι άνθρωπος που τα βγάζω συνέχεια, δεν έχω τέτοια... δεν έχω... Ίσως αυτή τη χρονιά που είπα και πριν από 2 χρόνια που ζορίστηκα πολύ με το σχολείο ίσως εκεί το έβγαζα πολύ αλλά δεν μου δείξε κάποιος έτσι αγανάκτηση... μου δείχναν οι περισσότεροι κατανόηση. Οπότε πιστεύω λόγω χαρακτήρα δικού μου επηρεάζει λίγο στον τρόπο που θα μου φερθούν για να αλλάξουν τη συμπεριφορά τους απέναντί μου, συνήθως μου δείχνουν κατανόηση τους επηρεάζω μεν αλλά σε βαθμό μέχρι να... να μην επηρεάζει τη σχέση μας, να μην αλλοιώσει τη σχέση μας.

15α. Πιστεύεις πως το άγχος σου επηρεάζει την ποιότητα της ζωής σου;

-Ναι γιατί όταν μιζεριάζω δεν κάνω πολλά πράγματα, κλείνομαι για παράδειγμα... Εντάξει τώρα σε προσωπικό επίπεδο πριν από χρόνια είχα περάσει ένα τρελό άγχος για προσωπικά θέματα ερωτικά, είχα αφηθεί, είχα βάλει κιλά πολλά... γενικά σε επηρεάζει, αφήνεσαι... εγώ...αφήνομαι. Βασικά ναι μπορεί να με επηρεάσει σε άσχημο βαθμό αν δεν ελέγξω τον εαυτό μου ναι αρκετά.

15β. Οπότε επηρεάζει την ποιότητα ζωής σου θεωρείς;

- Ναι εννοείται.

16. Τι είναι αυτό που σε κάνει να ανησυχείς γενικότερα τα τελευταία χρόνια;

-Το ότι περνάνε τα χρόνια μεγαλώνω, ενώ ήθελα στην ηλικία μου να χω οικογένεια και παιδιά δεν το έχω καταφέρει ...και ότι περνάν τα χρόνια είμαι μακριά από τον τόπο μου δεν δείχνουν σημάδια ότι θα γυρίσω, ότι δεν βλέπω τους φίλους μου όσο θα ήθελα να τους βλέπω και ότι κάποιες φορές περνάν τα χρόνια χωρίς να κάνω πράγματα που θα ήθελα ή όνειρα που θα ήθελα να εκπληρώνω.

16α. Δηλαδή τι όνειρα;

- Για παράδειγμα εγώ είμαι και φοιτητής σε δεύτερη σχολή στο... στην Πληροφορική στο Αριστοτέλειο. Το είχα πριν χρόνια όνειρο να την τελειώσω σαν δεύτερη σχολή και να έχω πλέον και την επιλογή μήπως θα μπορούσα να ασχοληθώ με αυτό, αλλά δεν μπορώ λόγω δουλειάς επειδή φεύγω μακριά δεν μπορώ να ασχοληθώ καν... Οπότε το έχω αφήσει στην άκρη. Είναι λίγο, όταν το σκέφτομαι με ξενερώνει λίγο... τέτοιου τύπου, όπως αυτό που είπα για την οικογένεια, δεν μπορώ να κάνω οικογένεια... μπορώ... είναι πιο ζόρικα εννοώ, έχεις πιο πολλές σκοτούρες.

17. Πότε ξεκίνησε να σε ανησυχεί διαφορετικά το κάθε θέμα και για ποιο λόγο;

- Το πρώτο αυτό που είπα για τη δεύτερη σχολή τα τελευταία 4-5 χρόνια, γιατί έφυγα μακριά και δεν μπορώ να παρακολουθώ τα μαθήματα, είναι υποχρεωτικά με παρουσίες. Το δεύτερο για την προσωπική ζωή... και επίσης εδώ και 4-5 χρόνια που άρχισα... Εντάξει πλέον είμαι 32 ετών, όσο μεγαλώνεις το σκέφτεσαι. Λες ότι εντάξει, μέχρι πότε θα γυρνάω την Ελλάδα, πότε θα σοβαρευτώ σε εισαγωγικά το σοβαρευτώ, πότε θα παντρευτώ θα κάνω οικογένεια παιδιά...τότε δηλαδή χρονικά όσο μεγαλώνεις, πιστεύω μετά τα 28 29 εκεί.

18. Σκέφτεσαι να το αντιμετωπίσεις με κάποιον τρόπο και ποιος είναι αυτός ο τρόπος;

-Υπήρξαν κάποιες φορές τα τελευταία χρόνια τα τελευταία 2 που σκεφτόμουν ότι αν τύχαινε και έβρισκα κάποιο άλλο επάγγελμα το οποίο όμως θα μου εξασφάλιζε μία κάποια σταθερότητα ίσως να σκεφτόμουν να το αφήσω το... τη διδασκαλία παρότι ήταν το όνειρό μου από μικρός. Δηλαδή αφού έφτασα σε αυτό το σημείο, είναι αρκετό το άγχος τότε.

19. Χρειάστηκε ποτέ να επισκεφτείς κάποιον ψυχολόγο; Αν όχι το σκέφτηκες ποτέ; Για ποιο λόγο;

-Δεν πήγα ποτέ, το σκέφτηκα... γιατί παλιότερα είχα την άποψη ότι ο ψυχολόγος δεν σου κάνει τίποτα και τα κορόιδα αλλά εντάξει όσο μεγαλώνεις και βλέπεις ότι τόσοι άνθρωποι πηγαίνουν κάποιους τους βοηθάει κάποιους ήθελα να πάω απλά για να δω αν θα με βοηθήσει να αντιμετωπίσω κάποια πράγματα του χαρακτήρα μου, όπως είναι για παράδειγμα το ότι για πολλά χρόνια δεν μιλούσα άνετα μπροστά σε κόσμο ή δεν μπορούσα εύκολα να πω όχι. Κάποια στιγμή συνειδητοποίησα ότι μπορεί να με βοηθήσει. Τελικά νομίζω μεγαλώνοντας και ωριμάζοντας τα βρήκα και μόνος μου αλλά πάλι πιστεύω θα με βοηθούσε.

20. Είσαι ικανοποιημένος από τα οικονομικά σου; Γιατί ναι ή γιατί όχι;

-Μμμ ... και... δεν... από τη μία σκέφτομαι ότι αν πω ότι δεν είμαι ικανοποιημένος φαντάζει άσχημο γιατί είμαστε στην εποχή της κρίσης και έχω φίλους που παίρνουν τα μισά λεφτά από ότι

παίρνω εγώ, από την άλλη ξέρω με βάση από τον τρόπο που ζω ότι τα λεφτά μου βγαίνουν ακριβώς για να ζήσω. Δεν μπορώ δηλαδή να κάνω σχέδια, να οργανώσω το μέλλον μου, να, να, να... Οπότε όχι καταλήγω ότι δεν είμαι ικανοποιημένος, θα προτιμούσα να είχα κάποια χρήματα παραπάνω για να μην έχω αυτό που είπα και νωρίτερα έγνοιες... θα ήθελα δηλαδή το επάγγελμα του δασκάλου να μη σου δίνει έγνοιες βιοποριστικές... να είσαι άνετος με την προσωπική σου ζωή για να μπορείς να αφοσιωθείς πλήρως στο... σε αυτό που λένε το λειτούργημα του δασκάλου. Οπότε δεν είμαι ικανοποιημένος, όχι.

21. Πώς είναι η κατάσταση της υγείας σου τα τελευταία χρόνια;

- Τα τελευταία χρόνια σταθερά νομίζω είναι καλή παρά το θέμα υγείας που είχα από μικρός. Εντάξει σίγουρα από τότε που δουλεύω έχω πολλά προβλήματα με το λαιμό γιατί είναι μάλλον το ευαίσθητο σημείο μου και κρυώνω δηλαδή οι γρίπες και οι ιώσεις με χτυπάνε εκεί κατευθείαν. Αν μιλάμε για τέτοια πράγματα τα έχω κάθε χρόνο. Αλλά σε γενικές γραμμές είμαι καλά.

22. Σε ποιο βαθμό θεωρείς ότι η κατάσταση της υγείας σου έχει επηρεαστεί από την εργασία σου ως αναπληρωτής δάσκαλος;

-Αν θεωρούμε τώρα υγεία και την ψυχική υγεία...

22α. Όλα και το... και με το λαιμό σου που ανέφερες.

- Αρκετά, εντάξει άμα δεν έκανα αυτό το επάγγελμα προφανώς δεν θα μιλούσα τόσο. Πριν που δούλευα στον ιδιωτικό τομέα σε πολυκαταστήματα Public συγκεκριμένα δεν είχα ποτέ πρόβλημα με το λαιμό μου να με χτυπάει εκεί, τώρα επειδή και λόγω φωνής και λόγω δουλειάς είναι το ευαίσθητο σημείο μου κατευθείαν σίγουρα κάθε χρόνο θα αρρωστήσω μια-δυο φορές επειδή με χτυπάει στο λαιμό. Στην ψυχική υγεία επίσης με επηρεάζει γιατί έχεις πολλά άγχη που σε άλλες δουλειές... Εντάξει έχεις και σε άλλες δουλειές αλλά στο δικό μας επειδή επηρεάζεις κι άλλες ζωές, έχεις να κάνεις με παιδιά και με γονείς είναι αρκετά ψυχοφθόρο. Δηλαδή σκέφτομαι καμιά φορά οι μάνες που παραπονιούνται που έχουν δύο παιδιά και σκέφτομαι ότι εγώ φέτος στην τάξη μου έχω 21... Οπότε όπως και να έχει σε εισαγωγικά μία τρέλα τη νιώθεις μέσα σου... μία πίεση, ένα ζόρι, είναι αρκετό.

22β. Για το μεγάλο πρόβλημα υγείας που είχες αναφέρει νωρίτερα; Έχει... Επηρεάζεσαι κάπως;

- Εντάξει έχει επηρεάσει το γεγονός ότι όταν... Αα έχει επηρεάσει τώρα... έχει επηρεάσει γιατί εγώ επειδή είχα πάντα το άγχος μην πάω σε κάνα μέρος απομακρυσμένο και δεν έχει νοσοκομείο και χρειαστεί κάτι. Οπότε από αυτήν την άποψη επηρεάζει. Δεν έχει χρειαστεί, αλλά αν ήμουν σε κάποιο μέρος και χρειαζόταν, έχω υπάρξει σε μέρη ας πούμε σαν την Αίγινα που δεν είχε νοσοκομείο και το 'χα άγχος... Οπότε ως προς αυτό ναι επηρεάζει ότι σε αγχώνει το ότι δεν ξέρεις αν υπάρχει ιατρική βοήθεια ανά πάσα στιγμή εκεί που θα είσαι ειδικά για κάποιον που έχει ένα ιστορικό όπως εγώ.

22γ. Η δουλειά σε έχει επηρεάσει αρνητικά στην υγεία σου ως προς εκείνο το ζήτημα;

-Σίγουρα εμένα λόγω.. Επειδή έχω το ιστορικό καρδιάς θεωρητικά δεν κάνει να έχεις άγχος... Δεν πρέπει να έχεις αγχωτική δουλειά. Όπως και να χει εντάξει εγώ έχω αλλά σε σχέση με άλλες δουλειές που θα μπορούσα να χα κάνει πιστεύω είναι κάτι πιο καλό για μένα το να σαι δάσκαλος, παρά το άγχος πιστεύω ότι θα ήταν πιο ήρεμο από μία χειρωνακτική εργασία ας πούμε για μένα που ίσως δεν θα μπορούσα να τα καταφέρω.

23. Τι από ψυχολογικής πλευράς σημαίνει για σένα προσωπικά να είσαι αναπληρωτής δάσκαλος για πολλά χρόνια;

- Είναι ψυχοφθόρο νομίζω με έχει κουράσει... Ε σε επηρεάζει, μπορεί να σου αλλάξει και τις απόψεις για κάποια πράγματα, σου αλλάζει τα μυαλά, σε φθείρει... επειδή είμαι ήδη 10 χρόνια έχω κουραστεί δηλαδή έχω αρχίσει και σκέφτομαι ότι ίσως έκανα λάθος το επάγγελμά μου που είναι ένα επάγγελμα που υποτίθεται το θελα από όταν ήμουν μικρός... Οπότε ναι σε επηρεάζει αρνητικά το να σαι αναπληρωτής σε διαφορετικά μέρη και με την αβεβαιότητα που σου δίνει. Από την άλλη βέβαια ξέρω ότι έχω μία δουλειά που άλλοι φίλοι μου δεν έχουν οπότε σε βάζει και σε αυτό το τρυπάκι να σκέφτεσαι ότι ξέρεις μην πολυμιλάς γιατί άλλοι δεν έχουνε δουλειά... αλλά δεν είναι και εύκολο πιστεύω ότι είναι εξίσου δύσκολο το να αφήνεις τον τόπο σου, τους ανθρώπους σου και να φεύγεις μακριά να γυρνάς, με το να ζεις κάπου κοντά και να παίρνεις λίγα λεφτά σε μία ζόρικη δουλειά είναι και τα 2 το ίδιο δύσκολα.

24. Πόσο σημαντικό είναι για σένα να διοριστείς; Σε αγχώνει το συγκεκριμένο ζήτημα; Γιατί;

-Μου είναι πολύ σημαντικό, το περιμένω χρόνια, θέλω να διοριστώ γιατί θα μου δώσει τη δυνατότητα να κάνω σχέδια και να οργανώσω λίγο τη ζωή μου και... το δεύτερο ερώτημα τι ήταν;

24α. Αν σε αγχώνει αυτό το ζήτημα.

- Όχι δεν με αγχώνει, το μόνο που με προβληματίζει είναι μη διοριστώ, επειδή είμαι τέσσερα χρόνια στην Κρήτη και δεν θέλω άλλο, μην τύχει και διοριστώ πάλι εδώ αλλά ξέρω ότι άμα τύχει δεν θα στεναχωρηθώ γιατί ξέρω ότι θα είναι για συγκεκριμένα χρόνια και μετά θα μπορέσω να πάρω ας πούμε κάποια απόσπαση ή κάποια μετάθεση.

24β. Αν σε αγχώνει που δεν διορίζεσαι;

-Α ναι εννοείται με αγχώνει, εννοείται και με προβληματίζει τα τελευταία 3-4 χρόνια ακόμα περισσότερο, γιατί μεγάλωσα πλέον είμαι 32 ετών, δηλαδή στη σκέψη ότι θα είσαι αναπληρωτής μέχρι τα 40 τι κάνω τότε, θα αρχίζω να σκέφτομαι κάποια στιγμή μήπως να ψάξω άλλη δουλειά γιατί δεν γίνεται αυτό το πράγμα, να είσαι συνέχεια με μία βαλίτσα και να ταξιδεύεις.

25. Σε ποιο βαθμό αναμένεις τόσα χρόνια με λαχτάρα για το μόνιμο διορισμό σου και γιατί;

-Τα τελευταία τρία χρόνια το περιμένω πάρα πολύ γιατί όπως είπα μεγάλωσα...ναι και γιατί πρέπει να οργανώσω κάποια στιγμή τη ζωή μου επειδή μεγαλώνεις, πώς είναι οι γυναίκες που τους βαράνε τα καμπανάκια και εγώ εντάξει θέλω κάποια στιγμή να κάνω οικογένεια, να βρω ένα σπίτι να μείνω, να εξασφαλίσω να... στιδήποτε.

26. Πώς αυτή η κατάσταση της αδιοριστίας επηρεάζει την ποιότητα της ζωής σου;

-Πολύ... Είναι αυτό που λέω συνέχεια ότι δεν μπορώ να οργανώσω τη ζωή μου, δεν... πρέπει να... κάθε χρόνο να σκέφτομαι ότι δεν μπορώ να ξοδεύω από δω και από κει για να βγω ας πούμε να διασκεδάζω συνέχεια όπως έκανα παλιά ή να κάνω δραστηριότητες ή να πάω να μάθω για παράδειγμα να πάρω ένα δεύτερο πτυχίο που ήθελα σε ξένη γλώσσα, γενικότερα πρέπει να κάνω οικονομία γιατί το καλοκαίρι θα έχω να δώσω λεφτά για μετακομίσεις, γενικότερα αυτή η αβεβαιότητα πρέπει να σε κάνει να εξασφαλίσεις χρήματα για να μπορέσεις του χρόνου να πας εκεί που θα σε καλέσουν να ξανά μετακομίσεις, οπότε σε επηρεάζει πολύ.

27. Σε ποιο βαθμό ο βαθμός ποιότητας της ζωής σου έχει επηρεάσει τις σχέσεις σου με τους γονείς σου;

-Σε ποιο βαθμό η..;

27α. Η ποιότητα ζωής σου, η ζωή σου ως αναπληρωτής έχει επηρεάσει τη σχέση σου με τους γονείς σου;

-Δεν έχει επηρεάσει... Δεν ξέρω πώς το εννοούμε το επηρεάσει αν ...δεν τους βλέπω όσο θα θελα, δεν ξέρω αν αυτό...

27β. Ναι έστω αυτό...

- Έχουμε απομακρυνθεί... Όχι ψυχικά εννοώ έχουμε απομακρυνθεί αφού είμαι στην άλλη άκρη της χώρας.

27γ. Ναι

-Δεν τους βλέπω και είναι μία από τις έγνοιες που έχω ότι περνάνε τα χρόνια και μεγαλώνουν οι γονείς μου... Δεν είμαι κοντά ή αν χρειαστεί ας πούμε κάτι να τους στηρίξω... Ναι, οπότε ένας επιπρόσθετος λόγος σε εισαγωγικά στεναχώριας ότι είσαι μακριά από τους γονείς σου και ούτε αυτοί βλέπουν το παιδί τους ούτε εσύ είσαι εκεί να τους στηρίζεις αν χρειαστούν κάτι.

28. Σε ποιο βαθμό ο βαθμός ποιότητας της ζωής σου έχει επηρεάσει τις διαπροσωπικές του σχέσεις;

-Μιλάμε για φιλίες;

28α. Φιλίες ναι...

-Η και προσωπική με...

28β. Και προσωπικές...

-Με συντρόφους..;

28γ. Βασικά πες μου για τις φιλίες σου γιατί θα σε ρωτήσω πιο μετά...

-Με τις φιλίες μου πάρα πολύ γιατί ας πούμε τα άτομα που είμαστε πάρα πολύ κοντινοί εγώ είμαι εδώ στην Κρήτη, ο άλλος είναι στη Θεσσαλονίκη, ο άλλος είναι στην Κύθνο... Ε εντάξει θα τους δω το Πάσχα, τα Χριστούγεννα και το καλοκαίρι οπότε παρότι είναι πραγματική φιλία γιατί αφού κρατάει τόσα χρόνια και βρισκόμαστε τόσο λίγο, παρόλα αυτά θα θελες να έχεις τους φίλους σου συνέχεια κοντά ...από την άλλη έχει βοηθήσει το ότι έχω γνωρίσει νέα άτομα και νέους φίλους. Οπότε έχει και ένα καλό τότε πηγαίνοντας σε νέους τόπους κάνεις και νέες γνωριμίες και νέους φίλους... αλλά αυτό είναι και στον άνθρωπο δηλαδή μπορεί κάποιος να πάει και να μην γνωρίσει

κανέναν γιατί δεν θέλει ή γιατί δεν του βγαίνει ή γιατί δεν είναι εύκολο... εγώ επειδή τυχαίνει να εκδηλώνομαι πιο εύκολα και να μπορώ να κάνω φιλίες μου βγαίνει και σε καλό κάποιες φορές. Έχω γνωρίσει δηλαδή άτομο που είναι σε άλλους τόπους αυτή τη στιγμή αλλά ξέρω ότι αν τύχει να βρεθώ εκεί θα είναι εκεί να τους δω να μιλήσουμε να βρεθούμε αυτά.

29. Σε ποιο βαθμό ο βαθμός ποιότητας της ζωής σου έχει επηρεάσει την εργασία σου στο σχολείο, με τους συναδέλφους, τους μαθητές, τη διδασκαλία ή άλλα;

- Έ εντάξει ας πούμε τα πρώτα χρόνια που πληρωνόμουν πιο πολύ θυμάμαι ότι ξόδευα πολλά λεφτά από τα δικά μου για να αγοράζω προϊόντα, δώρα για τα παιδιά, κατασκευές, για πειράματα, για για για... δεν με ένοιαζε τόσο γιατί έπαιρνα σχεδόν 400 ευρώ παραπάνω... Έ οπότε προφανώς σε εισαγωγικά βελτιωνόταν το μάθημα μου γιατί όταν το σχολείο δεν μπορούσε να με παράσχει εποπτικά μέσα πώς τα λένε τα 'βαζα από μόνος μου οπότε βελτιωνόταν η δουλειά μου... τώρα δεν γίνεται αυτό, δεν θα δώσω λεφτά από τα χρήματα που έχω εγώ και γιατί δεν βγαίνω πλέον και γιατί πλέον έχω αλλάζει λίγο μυαλά, λέω ότι το κράτος έχει υποχρέωση να μου τα δώσει γιατί να τα βάζω από την τσέπη μου, οπότε σίγουρα έχει επηρεάσει αυτό στη δουλειά μου δεν κάνω δηλαδή το μάθημα όπως θα το έκανα ιδανικά σε ένα σχολείο που μου παρείχε τα πάντα. Για τους συναδέλφους ...η ποιότητα ζωής ναι, όχι, με έχει επηρεάσει γιατί στα παλιά χρόνια θυμάμαι ότι όταν πληρωνόμουν καλύτερα δεν με ένοιαζε τόσο να ξοδεύω κάθε μέρα να βγω ας πούμε για ένα καφέ ή να δω κάθε μέρα άλλα άτομα να πάμε για φαγητό, να κάνουμε ταξίδια εκδρομές... Όσο περνάνε τα χρόνια και έχεις και άλλες υποχρεώσεις και ασχολίες ξοδεύεις λιγότερα χρήματα προσπαθείς να κάνεις οικονομία οπότε δεν βλέπεις και τόσα άτομα, δεν εκδηλώνεται τόσο πολύ στις εξόδους σου οπότε επηρεάζει και αυτό σε κάποιο βαθμό... αλλά αυτό είναι καθαρά στις εξόδους και στην καλοπέραση, στο σχολείο δεν επηρεάζει κάτι η ποιότητα ζωής μου.. νομίζω δεν ...Όχι δεν επηρεάζει δεν έχει να κάνει δηλαδή η ποιότητα ζωής μου με το πώς είναι το συναδελφικό κλίμα στο σχολείο... εκτός σχολείου ναι αλλά έχει να κάνει με τα χρήματα που έχω.

30. Σε ποιο βαθμό ο βαθμός ποιότητας της ζωής σου έχει επηρεάσει τη δημιουργία σχέσης ή οικογένειας ή αργότερα τη γέννηση και μέγалоμα των παιδιών;

-Πάρα πολύ... ε δύσκολα μπορείς να κρατήσεις μία σχέση από απόσταση για χρόνια ειδικά επειδή το είχα κάνει είχα πολύχρονη σχέση και μετά από 6-7 χρόνια δεν μπόρεσε να κρατήσει γιατί εγώ ήμουν στη μία άκρη της Ελλάδας και αυτή ήταν στην άλλη άκρη της Ελλάδας δεν βλέπομασταν ήταν δύσκολο να βρεθούμε και με τον καιρό έφθιρε. Εεε το σκεφτόμουν γιατί με όποιον και να σαι πρέπει οι συνθήκες να είναι ιδανικές δηλαδή ή να μπορεί να σε ακολουθήσει ή να κάνει το ίδιο επάγγελμα και να είσαι σχετικά κοντά στον πίνακα οπότε πάλι σε εισαγωγικά να σε ακολουθήσει.. ε σε επηρεάζει πάρα πολύ, δυσκολεύεσαι να κρατήσεις και τώρα για το μέλλον δεν μπορείς να κάνεις σχέδια... Αφού δεν έχεις σταθερότητα στη δουλειά, δεν έχεις σπίτι δεν μπορείς εύκολα να σκεφτείς πώς θα κάνω οικογένεια παιδιά και τα λοιπά βάζεις άλλες προτεραιότητες. Δηλαδή άμα δεν μπορείς να παράσχεις σε ένα παιδί σταθερότητα το σκέφτεσαι διπλά... ή αν δεν μπορείς να είσαι με τον άνθρωπό σου ή να ζήσετε μαζί και να δείτε αν ταιριάζετε πώς να σκεφτείς να σοβαρέψεις τη σχέση σου;

30α. Αν και μου έχεις πει και νωρίτερα για τη σχέση που έχεις ήδη τώρα, μπορείς να επαναλάβεις λίγο πώς επηρεάζεται από την ποιότητα της ζωής σου;

-Έ εμείς είμαστε κοντά τρία χρόνια τα πρώτα δύο ήμασταν από μακριά, δηλαδή εγώ ήμουν στην Κρήτη αυτή ήταν στη Θεσσαλονίκη και πέρσι ήταν στην Αθήνα. Επηρεάζε το ότι δεν ήμουν ποτέ να τη στηρίξω για παράδειγμα σε δύσκολες στιγμές της ή στον διορισμό της ή εγώ όταν είχα σκοτούρες με το σχολείο που ήμουν το ζόρικο, ξοδεύαμε πολλά λεφτά για να βρεθούμε γιατί έπρεπε να πάρω αεροπλάνο να πάω Θεσσαλονίκη ή αυτή για να κατέβει στην Κρήτη, πέρσι που ήταν στον Πειραιά έπρεπε να παίρνω καράβι για να πηγαίνω η αυτή, έπρεπε να κάνουμε σχέδια πλάνο να δούμε πότε ταιριάζει να πάρω άδειες... Οπότε επηρεάζε πάρα πολύ, ήταν ζόρικο έπρεπε να το οργανώσεις πάρα πολύ καλά, να ζημιωθείς πολύ οικονομικά και όλα αυτά για να επενδύσεις για το μέλλον. Οπότε σε ... ναι επηρεάζε πολύ ... φέτος είμαστε μαζί γιατί δήλωσε μόνο το μέρος, δηλώσαμε και οι δύο μόνο την Κρήτη με την ελπίδα ότι θα την πάρουν εδώ και ελπίζουμε τώρα να μη γίνει καμιά στραβή και δεν την πάρουν και μείνει άνεργη.

31. Τι πιστεύεις πως θα σε βοηθούσε γενικότερα για να έχεις μία πιο καλή ποιότητα ζωής;

-Να διοριστώ. Να διοριστώ... Έ ναι αυτό άμα διοριστώ ξέρεις ότι θα κάνεις ένα πλάνο ζωής ας πούμε, ξέρεις που θα είσαι τα επόμενα χρόνια, μπορείς να οργανώσεις τη ζωή σου να κάνεις σχέδια.

31α. Κάτι άλλο;

-Ναι και να μου δώσουν αύξηση... να μου δώσουν ένα μισθό που έπαιρνα ας πούμε τα πρώτα χρόνια για να έχω και εγώ λιγότερες έννοιες στο κεφάλι μου. Να μην αγχώνομαι για το... να μπορώ να βρω ένα σπίτι της προκοπής το οποίο άμα θα χρειάζεται να δώσω λίγα παραπάνω θα τα δώσω γιατί θα μπορώ να βγω... Ε αυτό να διοριστώ και να έχω έναν μισθό που θα μου εξασφαλίσει μία καλύτερη ζωή, καθημερινότητα.

32. Ποια είναι για σένα προσωπικά τα θετικά και τα αρνητικά στοιχεία του να είσαι μόνιμα διορισμένος στο Δημόσιο, για σένα προσωπικά;

- Η σταθερότητα, το ότι έχεις ασφάλεια συνέχεια, προσωπικά για μένα με... μου είναι σημαντικό λόγω του προβλήματος υγείας που είχα... Οπότε γνωρίζω ότι ανά πάσα στιγμή αν χρειαστώ κάτι θα έχω ένα... μία ασφάλεια για το νοσοκομείο που θα με καλύψει. Θα 'μαι σταθερά σε ένα μέρος εκτός αν επιλέξω εγώ ο ίδιος να πάω αλλού, θα πληρώνομαι και το καλοκαίρι οπότε δεν θα έχω άγχος μη γίνει κάτι και δεν μπορώ να πληρώσω το ενοίκιο, να έχω να ταΐσω την οικογένειά μου, θα μπορώ να κάνω οικογένεια, αυτά. Και θα ναι πιθανόν πιο κοντά στην οικογένειά μου πιθανόν κάποια στιγμή όχι αμέσως, αλλά...

32α. Αρνητικά;

-Αρνητικά ...

32β. Αν υπάρχουν, αν θεωρείς εσύ ότι υπάρχουν κάποια αρνητικά, δηλαδή κάτι που δεν θες.

-Θα μπορούσα να πω ότι μπορεί να με διορίσουν σε μέρος που δεν θέλω γιατί δεν υπάρχουν θέσεις στον τόπο μου ή ακόμα ότι ακόμα και μετά από χρόνια να μην μπορώ να γυρίσω στον τόπο μου γιατί πάλι δεν θα υπάρχουν θέσεις... Οπότε ίσως αυτό θα ήταν αρνητικό και το δεύτερο αρνητικό είναι αυτό που είπα και πριν η λέξη μονιμότητα ίσως ακούγεται άσχημα σε κάποιους άλλους... αυτά τα δύο.

32γ. Δηλαδή σε ενοχλεί πολύ που οι άλλοι δεν θέλουν να είσαι μόνιμος κάποιος, δηλαδή τι εννοείς;

-Όχι δεν με ενοχλεί, είναι ίσως, ίσως και λόγω χαρακτήρα, δεν βρίσκω... όταν κάποιος ας πούμε μου την πει σε εισαγωγικά για την μονιμότητα... δηλαδή και αυτό ότι αν έχω κάποιον φίλο ο οποίος δουλεύει πχ. σε ένα σούπερ μάρκετ και μου πει γιατί ρε φίλε εσύ να σαι μόνιμος, δεν ξέρω εάν είμαι σε θέση να του πω όλα τα επιχειρήματα για να τον πείσω ότι για αυτό το λόγο είμαι μόνιμος.

32δ. Δηλαδή τι σου λένε;

- Μπορεί να μου πει γιατί να μην είμαι και εγώ μόνιμος και να είσαι εσύ, γιατί εγώ να ...να εξαρτάται κάθε μέρα η δουλειά μου και η απόλυσή μου και όχι και η δική σου και η δουλειά σου μπορεί να είναι πιο σημαντική από τη δική μου, σε κάτι τέτοιο δεν είμαι σε θέση...

32ε. Και εσύ τι του απαντάς;

-Οτι ότι ίσα-ίσα επειδή είναι σημαντική η δουλειά που κάνει ο εκπαιδευτικός θα πρέπει να έχει στο μυαλό του μία σταθερότητα για να μην έχει άλλες έννοιες στο κεφάλι του. Αλλά παρόλα αυτά όπως είπα και πριν αυτά δεν... δεν ακούγονται καλά σε κάποιον ο οποίος για παράδειγμα δουλεύει σε μία αποθήκη 15 ώρες τη μέρα και πληρώνεται 400 ευρώ το μήνα... οπότε ότι και να του λες αυτουνού του ακούγεται εντάξει δάσκαλος είσαι, σχολάς 1:00 μη μιλάς καθόλου... αλλά αν δεν το ζήσεις δεν το καταλαβαίνεις οπότε αυτό δηλαδή εγώ ξέρω ότι γυρνάω το μεσημέρι από το σχολείο και το κεφάλι μου είναι καζάνι.

33. Γιατί θεωρείς δεδομένο, αν το θεωρείς, ότι κάποια στιγμή θα επέλθει ο μόνιμος διορισμός σου;

-Νομίζω ότι είναι απλά μία ελπίδα ξέρω γω πιστεύω ότι ίσως και ότι μας διορίζουν από το ΕΣΠΑ και ακούγεται ότι κάποια στιγμή μπορεί να μην υπάρχει ούτε το ΕΣΠΑ οπότε δεν μπορούν να κάνουν κάτι άλλο αναγκαστικά θα διορίσουν γιατί δεν μπορεί να λειτουργήσει χωρίς 20.000 δασκάλους εκπαιδευτικούς όχι μόνο δασκάλους ίσως αυτό κατά βάθος.

33α. Για εσένα προσωπικά γιατί θεωρείς δεδομένο ότι πρέπει να σε διορίσουν;

- Ότι πρέπει ή ότι θα γίνει;

33β. Γιατί θεωρείς δεδομένο ότι θα γίνει, θα έρθει ο διορισμός σου;

-Δεν ξέρω νομίζω ότι δεν θέλω να πιστεύω ότι είναι αυταπάτη κάποια στιγμή θα μας διορίσουν όπως έγινε με όλους πιστεύω ότι ήδη άργησε πολύ δηλαδή 10 χρόνια είχα ακούσει για πολλά χρόνια πριν ανθρώπους που το κάνανε γιατί πιστεύω ότι σιγά-σιγά βγαίνουμε και από την κρίση ... Έτσι πιστεύω... Οπότε κάποια στιγμή θεωρητικά θα ορθοποδήσει το κράτος οπότε θα μπορεί

σιγά-σιγά να διορίζει άτομα και γιατί πιστεύω ότι κάποια στιγμή θα καταλάβουν ότι δεν γίνεται άλλο ο άλλος να είναι 45 χρονών και να γυρνάει την Ελλάδα πρέπει να συνειδητοποιήσουν ότι πρέπει να σε βοηθήσουν να φτιάξεις τη ζωή σου οπότε έχοντας όλα αυτά πιστεύω ελπίζω ότι θα γίνει... Μάλλον για αυτό.

34. Σε ποιο βαθμό θεωρείς ότι με τον μόνιμο διορισμό σου θα λυθούν όλα τα προβλήματά σου ως δάσκαλος;

-Αν μιλάμε για βιοποριστικά σε μεγάλο βαθμό, αν μιλάμε για προσωπικά σε αρκετά μεγάλο βαθμό γιατί θα μπορέσω να οργανώσω ας πούμε τη ζωή μου να σκεφτώ ότι θα κάνω παιδιά ή θα μείνω κάπου μόνιμα... σε ψυχολογικό επίπεδο θα εξαρτηθεί από το πού θα διοριστώ γιατί αν διοριστώ πάλι μακριά μπορεί να... πάλι να στεναχωριέμαι ότι είμαι μακριά. Οπότε είναι ανάλογα το πεδίο αλλά σίγουρα το πρόσημο είναι θετικό δηλαδή θα είναι καλό το να διοριστώ.

35. Και αν ποτέ δεν συμβεί ο μόνιμος διορισμός σου τι επιπτώσεις νομίζω ότι θα έχει αυτό στην ποιότητα τη ζωή σου;

-Ε δεν ξέρω αν θα μείνω στο ίδιο επάγγελμα άμα συνεχίζει για πολλά χρόνια αυτό... βέβαια αυτό τώρα το λέω εκ του ασφαλούς γιατί όταν έχεις τη δουλειά δύσκολα την αφήνεις αλλά θα έχει σίγουρα επιπτώσεις γιατί θα είμαι σε ένα μέρος που ίσως δεν μου αρέσει ή δεν θέλω, θα κάνω μία ζωή που ίσως δεν θα με κάνει ευτυχισμένο αλλά όλα αυτά είναι υποθετικά... Δεν ξέρω υποθετικά στο μυαλό μου δεν θα μου προσφέρει όσα θα θελα, δεν θα μπορέσω να εκπληρώσω τα σχέδιά μου και τα όνειρά μου, σίγουρα θα δυσκολευτώ να κάνω οικογένεια, το καλοκαίρι θα είμαι άνεργος... οπότε το καλοκαίρι η ζωή μου θα είναι πολύ ζόρικη, δεν θα έχω να πληρώσω το ενοίκιο που θα μένω, αυτά.

35α. Ψυχολογικά πως θα είσαι αν δεν διοριστείς;

-Χάλια και μπορεί να είμαι σε έναν τόπο που δεν θέλω για παράδειγμα όπως είμαι τώρα στην Κρήτη και δεν θέλω να είμαι στην Κρήτη, άμα σκέφτομαι ότι θα μείνω εδώ για τα επόμενα δέκα χρόνια δεν με ηρεμεί, μου δημιουργεί μία στεναχώρια σε εισαγωγικά δεν θέλω να... θέλω να πάω σε ένα μέρος που μου αρέσει... θα θελα... θέλω να μπορώ να οργανώσω τη ζωή μου θα σκεφτώ το μέλλον μου, αυτά.

36. Τι άλλο νομίζεις ότι θα σε βοηθούσε για να έχεις καλύτερη ποιότητα ζωής όντας αναπληρωτής δάσκαλος;

- Λοιπόν πρώτον να με βοηθούσε το κράτος να βρίσκω σπίτι πιο εύκολα. Δεν λέω τώρα να μου πληρώνει το σπίτι, θα μπορούσε να εξασφαλίσει κάποια συνεργασία με ιδιώτες ώστε τα σπίτια τους να τα κρατάνε σε εισαγωγικά ώστε να τα παίρνουν οι αναπληρωτές όταν πηγαίνουν... γιατί ειδικά σε κάποια νησιά τύπου Μύκονος και τα λοιπά είναι πολύ ζόρι τώρα ο άλλος να πάει να πάρει ένα μισθό 800 ευρώ και να δίνει 500 για ενοίκιο είναι ξεφτίλα, οπότε θα μπορούσε το κράτος να μεριμνήσει... ξαναλέω όχι για να μου πληρώνει το σπίτι.. για να μου βρίσκει, να μπορεί να μου βρει ένα σπίτι να μην αναγκάζομαι να μένω και στο ξενοδοχείο 1 μήνα να ψάχνω να βρίσκω σπίτια που είναι τρύπες και τα λοιπά. Επίσης θα μπορούσε να βοηθήσει όπως κάνει στους φοιτητές, δηλαδή τύπου ... το χανε κάνει κάποτε να μπορείς για παράδειγμα να τρως στις λέσχες όπου είναι ένα πολύ ωραίο μέτρο, το χρησιμοποιούσα όποτε τύχαινε και πιστεύω ότι δεν επιβαρύνει και πολύ ή αν όχι δωρεάν θα μπορούσαν με ένα πολύ μικρό αντίτιμο. Δεν ξέρω... αυτό που κάνουν τα τελευταία χρόνια που σου δίνει κάποια έκπτωση στα μεταφορικά είναι πολύ καλό θα μπορούσαν να το κάνουν μόνιμα, θα μπορούσαν να βγάλουν κάποια τύπου κάρτα, αυτό το έχω σκεφτεί πολλές φορές, τύπου κάρτα αναπληρωτή με την οποία ο αναπληρωτής θα μπορούσε να εξασφαλίζει μία έκπτωση ή μία καλύτερη μεταχείριση σε άλλα πράγματα όπως για παράδειγμα το internet. Δηλαδή όταν θα πάει ένας αναπληρωτής σε ένα νησί και θέλει να βάλει ίντερνετ καμία εταιρεία δεν θα του κάνει συμβόλαιο για 9 μήνες θα του κάνει για 24 μήνες... θα μπορούσαν δηλαδή το κράτος να έχει συνεργασία με ιδιωτικούς τομείς και εταιρείες και υπηρεσίες να του εξασφαλίζει βοήθεια σε τέτοια θέματα ...Οπότε υπάρχουν τομείς που θα μπορούσε άνετα να το βελτιώσει τη ζωή όπως και σε πράγματα που κάνουν ήδη σε άλλους δημοσίους υπαλλήλους όπως είναι οι στρατιωτικοί... μπορούν να φάνε για παράδειγμα στρατιωτικές λέσχες ή μπορεί να τους βοηθήσει σε σπίτι, μπορεί να τους δίνει και επίδομα μετακίνησης δεν θυμάμαι κάτι τέτοιο είχα ακούσει... Δεν ξέρω αν είναι σίγουρο... Αλλά υπάρχουν πράγματα που θα μπορούσαν να κάνουν αν τα οργανώσουν... θα μπορούσε επίσης να βελτιώσει το γραφειοκρατικό να μη χρειάζεται να κάνω συνέχεια τα χαρτιά, να είχα τα ίδια, να στέλνει, να πηγαίνω στην Πρωτοβάθμια να ... οτιδήποτε να γίνουν ηλεκτρονικά, να έχω τους φακέλους μου να με έχουν καταχωρημένο, έχουν

γίνει κάποια βήματα τα τελευταία χρόνια αλλά πιστεύω ότι μπορούν να τα βελτιώσουν, σίγουρα να σου κάνουν τη ζωή σου πολύ πιο άνετη και... Α και κάτι ακόμα που θυμάμαι να μη σου δίνουν το περιθώριο σου λέω σήμερα ότι σε πήρα Σαντορίνη έχεις δύο μέρες να έρθεις Σαντορίνη και να πρέπει εσύ να δώσεις 300 ευρώ για να πας σε δύο μέρες Σαντορίνη γιατί αλλιώς δεν θα σε προσλάβει.

36α. Δηλαδή να είναι μεγαλύτερη προθεσμία.

-Θα μπορούσαμε να κάνουμε τα χαρτιά νωρίς, να γίνουν οι προσλήψεις νωρίς και να πούνε παράδειγμα τον Ιούλιο ότι παιδιά από Σεπτέμβριο αυτοί πρέπει να παρουσιαστείτε τις πρώτες 10 μέρες εκεί και να έχεις ένα ενάμιση μήνα περιθώριο να πεις μέχρι τότε πρέπει να μετακομίσω να πάω εκεί να οργανωθείς πιο καλά να βρεις.... Να ψάξεις το σπίτι πολύ πιο εύκολα. Επίσης ένα μεγάλο πρόβλημα είναι ότι βρίσκεις... σε προσλαμβάνουν μετά τα αποτελέσματα των Πανελληνίων οπότε δεν βρίσκεις εύκολα σπίτι γιατί τα παίρνουν οι φοιτητές ...είναι δηλαδή... θα μπορούσε το κράτος να συνεργαστεί με συλλόγους αναπληρωτών να καταγράψει τα αιτήματα και πιστεύω ότι δεν είναι δύσκολο θα μπορούσαν άνετα να τα κάνουν.

36β. Κάτι άλλο;

-Δεν μου έρχεται κάτι άλλο τώρα υπάρχουν σίγουρα πολλά.

36γ. Κάτι για σένα έτσι προσωπικά που θα σου βελτιώνει τη ζωή σου ως αναπληρωτής;

-Δεν μπορώ να σκεφτώ, ίσως μία αύξηση.. όχι μία αύξηση... με αύξηση στο μισθό.

37. Ωραία τι άλλο θα ήθελες να αλλάξεις την καθημερινή σου ζωή για να έχεις καλύτερη ποιότητα ζωής ασχέτως της εργασίας σου;

-Στην καθημερινή μου ζωή ασχέτως με την εργασία μου;

37α. Ναι.

-Εντάξει αυτό έχει να κάνει τώρα με τις επιλογές σου, δηλαδή να βελτιώσω τις επιλογές που κάνω στις δραστηριότητές μου... δηλαδή αντί να πηγαίνω για παράδειγμα μέρα παρά μέρα για καφέ να ασχοληθώ με μία άλλη δραστηριότητα που θα με βοηθήσει να χαλαρώσω, να ηρεμώ, να γνωρίζω νέους ανθρώπους, να κάνω κάτι εποικοδομητικό, τέτοια πράγματα, να μην ξοδεύω τη ζωή μου σε ανούσια πράγματα, να μην κάθομαι όλη μέρα για παράδειγμα να βλέπω τηλεόραση και ταινίες... είναι καθαρά προσωπικές επιλογές δεν ξέρω κάποιες χρονιές στη ζωή μου το χω κάνει και ήταν πολύ καλύτερα να βρίσκω άλλες δραστηριότητες.

38. Τι είναι αυτό που δίνει νόημα στη ζωή σου;

-Τώρα αυτό αν δεν έχω τι να απαντήσω τι κάνω;

38α. Δεν πειράζει.

-Νόημα στη ζωή μου νομίζω αυτή τη στιγμή... ξέρω γω η οικογένειά μου, οι φίλοι μου, η κοπέλα μου αυτά.. Δηλαδή σε εισαγωγικά ο στενός μου κύκλος δηλαδή είναι και ο στόχος μου να βρεθώ πάλι κοντά τους γονείς μου να είμαι καλά με την οικογένειά μου και να έχω και τους φίλους μου από κοντά, αλλά δεν ξέρω τώρα αν αυτό το λέω καθαρά έτσι για να... είναι πολύ βαθυστόχαστη ερώτηση... Θέλει μεγάλη σκέψη και θα μου πάρει ώρα να σκεφτώ. Νομίζω κατά βάθος αυτό θα ναι.

39. Από πού αντλείς δύναμη και ευτυχία στη ζωή σου;

-Κάποιες φορές από ασήμαντα πράγματα από χαζομάρες, από τη σχέση μου, από την οικογένειά μου, από φίλους που ανάλογα πώς περνάμε και τα λοιπά... αυτό πάλι από το στενό σου κύκλο αλλά πολλές φορές και από βλακείες. Δηλαδή από ένα ταξίδι ...Δηλαδή από την προσμονή του να πας ένα ταξίδι αναμνηστικής να περάσεις καλά από τέτοια πράγματα κυρίως όμως από το στενό μου περιβάλλον.

40. Τι είναι η ευτυχία για σένα;

-Αυτή τη στιγμή είναι το να μπορώ να εξασφαλίσω το μέλλον μου να μπορώ να είμαι κοντά στους γονείς μου να τους στηρίξω αν χρειαστούν κάτι, να είμαι με φίλους που θέλω, να είμαι με τη γυναίκα μου και τα παιδιά μου μελλοντικά, να είμαι ήρεμος να έχω τη δουλειά που θέλω και να είναι εποικοδομητική να μην τη βαρεθώ και να κάνω πράγματα που θα με γεμίζουν και θα με βελτιώνουν και σε πνευματικό επίπεδο και σε προσωπικό και σωματικό, αυτό.

41. Είσαι ευτυχισμένος;

-Ναι νομίζω είμαι.

41α. Γιατί;

- Γιατί δεν νιώθω δυστυχισμένος ...γιατί εντάξει όσο και να μου λείπουν πράγματα και να ήθελα πράγματα δεν ξυπνάω κάθε μέρα μες στη μιζέρια και νιώθω ότι δεν περνάω καλά ... σκέφτομαι

ότι άλλοι, εντάξει τραγικό που το λέω και το λένε όλοι, οι άλλοι δεν έχουν να φάνε, δεν έχουν δουλειά... εντάξει όσο και να παραπονιέμαι εγώ ότι είμαι μακριά από τον τόπο μου γιατί δεν μπορώ να παντρευτώ ή ότι ... μπορώ να παντρευτώ αλλά εννοώ δεν μπορώ να κάνω σχέδια... όσο και να ναι όλα αυτά σοβαρά προβλήματα δεν είναι τα πραγματικά προβλήματα που έχει ένας άνθρωπος. Αφού έχω αυτή τη στιγμή την υγεία μου, είμαι καλά με τη σχέση μου, έχω τους φίλους μου παρότι είμαστε σε απόσταση συχνά, πηγαίνω στη δουλειά μου, μπορώ να κάνω πράγματα πιστεύω ότι ...νομίζω είμαι αρκετά ευτυχισμένος αν στο μυαλό μου η ευτυχία είναι αυτό.

42. Τι θα ήθελες ή επιθυμούσες να αλλάξεις ή να κάνεις για να είναι η επαγγελματική και η προσωπική σου ζωή γεμάτη ή πλήρης νοήματος;

- Θα ήθελα να δουλέψω κοντά στον τόπο μου αλλά πολλές φορές σκέφτομαι ότι μπορεί αυτό να μου γυρίσει μπουμερανγκ γιατί μπορεί να μην περάσω καλά... Οπότε είναι αβέβαιο αλλά κατά βάθος αυτό θα ήθελα. Θα ήθελα επίσης να μπορέσω να τελειώσω τη δεύτερη μου σχολή γιατί πιστεύω ότι θα με βοηθούσε και επαγγελματικά και θα ήθελα να... να επιμορφώνομαι αλλά όχι επαγγελματικά μόνο γενικά γενικότερα να μαθαίνω πράγματα καινούρια, αυτό πιστεύω θα με βοηθούσε.

43. Ποια είναι τα όνειρά σου για το μέλλον;

-Να διοριστώ, να κάνω οικογένεια, να έχω την υγεία μου, να έχει την υγεία της η οικογένειά μου, να μπορώ να στηρίξω την οικογένειά μου τους γονείς μου αν χρειαστούν οτιδήποτε τώρα που μεγαλώνουν και να έχω ψυχική ηρεμία και επαγγελματική σταθερότητα... μπορεί να ακούγονται ανούσια για κάποιους αλλά αυτή τη στιγμή αυτά σκέφτομαι, πρώτα όμως να έχω την υγεία μου βέβαια εγώ και οι στενοί μου.

43α. Ωραία κάτι άλλο;

-Όχι.

Ευχαριστώ πάρα πολύ.

- Να σαι καλά.

4.2. Ιχνογραφικό έργο (εικαστική έκφραση) 3

1. Σου έδωσα μία κόλλα A4 Και σου είπα κάνε μία ζωγραφιά που να αναπαριστά τον τρόπο που βιώνεις την ποιότητα της ζωής σου ως αναπληρωτής δάσκαλος και να μου δώσεις και έναν τίτλο. Ποιος είναι ο τίτλος;



Ιχνογραφικό έργο 3: Καινούργια αρχή.

Συνέντευξη για το ιχνογράφημα 3:

- Λοιπόν ο τίτλος που έδωσα είναι: «Καινούργια αρχή» και έχω ζωγραφίσει το πρώτο μου αυτοκίνητο, ένα κόκκινο Nissan, το οποίο είναι φορτωμένο. Εντάξει στη ζωγραφιά είναι με υπερβολικό βαθμό, δεν είχα εγώ τόσο φόρτωμα, έχει κούτες πάνω στην οροφή και έχω μαζί και trailer, επίσης φορτωμένο με έπιπλα, με κούτες, είναι δεμένα και πηγαίνω κατευθείαν...

2. Γιατί είναι τόσο πολλά; Ήταν πράγματι τόσο πολλά;

- Βασικά τότε δεν ήταν τόσο πολλά, αλλά πλέον είναι, οπότε έχω συνδυάσει την αρχή μου με το τώρα. Ότι τώρα όσο περνάνε τα χρόνια φορτώνομαι συνέχεια και έχω βάλει το πρώτο μου αυτοκίνητο, έτσι για να θυμάμαι ότι έτσι ξεκίνησα. Στη ζωγραφιά επίσης έχει ένα δημοτικό σχολείο, το οποίο έχει τίτλο «Δημοτικό Σχολείο», το έβαλα γενικά και είναι σε ένα χωριό, προφανώς γιατί είναι βουνά από πίσω, δεν φαίνεται ούτε πόλη ούτε τίποτα. Το σχολείο έχει χρώμα πορτοκαλί τυχαία, ήθελα να βάλω ένα ζωντανό χρώμα, όχι πολύ επιθετικό σε εισαγωγικά. Έχει πάνω μία ελληνική σημαία.

3. Η πόρτα;

- Η πόρτα είναι κλειστή, η άλλη μισάνοιχτη, για να δείξω ότι εγώ έφτασα στην αρχή του σχολείου, ότι τα παιδιά έχουν μπει ήδη μέσα. Εγώ παρουσιάζομαι για να γνωριστώ με τους συναδέλφους. Είμαι αναπληρωτής και οι μόνιμοι είναι ήδη εκεί. Έχω κάνει μία διάβαση που περνάν από το απέναντι πεζοδρόμιο. Υπάρχει μία πινακίδα, που δείχνει ότι περνάν παιδιά και παίζουν εκεί δεν ξέρω τι. Στο βάθος ο ουρανός είναι γαλάζιος φωτεινός, μαζί με ένα σύννεφο πιο μουντό και ο ήλιος κρυμμένος πίσω από το σύννεφο.

4. Γιατί κρυμμένος ο ήλιος;

- Δεν ξέρω. Ίσως είναι η ψυχροσύνθεση τέτοια, ότι δεν είναι καθαρή η μέρα. Ότι μία καινούργια αρχή, μπορεί να ζοριστώ. Δεν ξέρω τι με περιμένει. Για αυτό. Η αυλή του σχολείου είναι πράσινη, γιατί είναι χωριό και υπάρχουν και δύο πουλιά, τα οποία τα έβαλα καθαρά έτσι διαισθητικά και φαίνονται και φυσικά δέντρα πάνω στα βουνά. Τα βουνά είναι καφετί, για να δείξω ότι είναι πολύ ορεινά μέρη, ακατέργαστα δηλαδή. Αυτά.

5. Γιατί διάλεξες το σχολείο να είναι σε ένα βουνό;

- Γιατί τα περισσότερα σχολεία που έχω πάει είναι έτσι απομακρυσμένα, έξω από τα χωριά, έξω από τις πόλεις ή ψηλά πάνω στα βουνά. Και είμαι μόνος μου στο αυτοκίνητο, δεν είμαι με άλλους, γιατί συνήθως τις πρώτες φορές πηγαίνω μόνος μου, μέχρι να γνωρίσω άλλα άτομα και να κάνουμε γκρουπάκι και έχω μαζί και τις κούτες, γιατί δεν έχω βρει υποτίθεται ακόμα σπίτι.

6. Η γυναίκα σου δεν είναι μαζί;

- Στο σχολείο όχι.

7. Γιατί;

- Γιατί δεν έχει τύχει να πάμε στο ίδιο σχολείο μαζί. Να μας προσλάβουν μαζί, να είμαστε... Βασικά όχι δεν έχει τύχει και να θέλαμε δεν γίνεται, γιατί έχουμε διαφορά στον πίνακα. Οπότε να πάμε στο ίδιο σχολείο, δεν μπορούμε.

8. Κάτι άλλο;

- Όχι δεν έχω κάτι άλλο.

Ωραία, ευχαριστώ πάρα πολύ!

Φαινομενολογική ανάλυση: Στη ζωγραφιά για την ποιότητα ζωής του υποκειμένου ως αναπληρωτή, βλέπουμε ένα αυτοκίνητο φορτωμένο με πολλές βαλίτσες από πάνω και πίσω ένα τρέιλερ επίσης με βαλίτσες και επίπλα. Μέσα στο αυτοκίνητο διακρίνεται μόνο μία ανδρική φιγούρα. Το αυτοκίνητο είναι καθοδόν προς ένα δημοτικό σχολείο όπως λέει και η επιγραφή. Μπροστά από το δημοτικό φαίνεται η αυλή του και μία μισάνοιχτη πόρτα. Υπάρχει και μία πινακίδα στον δρόμο που δείχνει «προσοχή διέλευση παιδιών». Πίσω από το δημοτικό διακρίνεται ένα μεγάλο βουνό με δέντρα. Πιο πίσω και πάνω ο ουρανός ο γαλάζιος με ένα σύννεφο να κρύβει τον ήλιο λίγο και δύο μαύρα πουλιά να πετούν.

Ερμηνευτική ανάλυση: Η ζωγραφιά αποτυπώνει τις δυσκολίες που αντιμετωπίζει το υποκείμενο τόσο με την μεταφορά του ιδίου αλλά και των πραγμάτων του προς το μέρος που θα εργαστεί, που πολλές φορές μπορεί να φτάσει στο δημοτικό σχολείο με τις βαλίτσες του στο αυτοκίνητο καθώς δεν έχει βρει ακόμη σπίτι για να μείνει. Πρέπει να προσέχει τα παιδιά και να τα αγαπά παρόλα αυτά όμως, όπως λέει η πινακίδα. Η μισάνοιχτη πόρτα του σχολείου δείχνει πως μπορεί να μπει στο σχολείο αλλά οριακά, γιατί κάποια στιγμή μπορεί να μην προλάβει και να κλείσει, δηλαδή μπορεί να μην προσληφθεί ξανά. Είναι αισιόδοξος, αλλά ακόμη υπάρχουν πολλά σύννεφα στη ζωή του που θέλει πολύ να τα διώξει μαζί με τα μαύρα κοράκια που του «τρώνε» τη ζωή και τα χρήματά του και να καθαρίσει επιτέλους ο ουρανός και να λάμψει ο ήλιος του διορισμού.

4.3. Μεταφορικό έργο

«Ο τρόπος που βιώνω την ποιότητα της ζωής μου ως αναπληρώτρια δασκάλα είναι σαν ... (Ανάφερε τις εικόνες/μεταφορές/αναλογίες που σε εκφράζουν)»

Ο τρόπος που βιώνω την ποιότητα της ζωής μου ως αναπληρωτής δασκάλα είναι σαν να βρίσκομαι σε ένα συνεχές υποχρεωτικό ταξίδι. Υπέροχο βραχυπρόθεσμα & κουραστικό μακροπρόθεσμα.

«Γράψε όσες μπορείς περισσότερες λέξεις, φράσεις, γνωμικά, μαντινάδες, στίχους κτλ. που να εκφράζουν τον τρόπο που βιώνεις τη ζωή σου σε σχέση με την ποιότητα της ζωής σου ως αναπληρώτρια δασκάλα»

Εξοδα } Νέοι Πληρωμές
Υποχρεώσεις } Τοποί Ταξίδια
Αλλαγές } Άλλα σπίτια } Μακριά από τον τόπο μου...
Σχέσεις } Πιλιές } Γνωριμίες
Κατοπέραση μαζί με άγχος
Αδιόριστος } Αβεβαιότητα...
Όταν πηγαίναμε μαζί σχολείο...
Παίρνω ένα ποδήλατο και φεύγω
για τ' αδύνατο κρατάω στο χέρι
το κλαδί πιάνω το τιμόνι ο σφυγμός
μου δυναμώνει το έργο κάπου το 'χω
ζαναθεί...