



ΠΑΝΕΠΙΣΤΗΜΙΟ ΚΡΗΤΗΣ
ΤΜΗΜΑ ΠΡΟΣΧΟΛΙΚΗΣ ΕΚΠΑΙΔΕΥΣΗΣ
ΣΧΟΛΗ ΕΠΙΣΤΗΜΩΝ ΑΓΩΓΗΣ
ΕΡΓΑΣΤΗΡΙΟ ΨΥΧΟΛΟΓΙΚΗΣ ΕΡΕΥΝΑΣ
ΜΟΝΑΔΑ ΟΙΚΟΛΟΓΙΚΗΣ ΨΥΧΟΛΟΓΙΑΣ ΚΑΙ ΒΙΩΜΑΤΙΚΗΣ, ΕΥΡΕΤΙΚΗΣ
ΚΑΙ ΑΦΗΓΗΜΑΤΙΚΗΣ-ΔΙΑΛΟΓΙΚΗΣ ΨΥΧΟΠΑΙΔΑΓΩΓΙΚΗΣ

ΔΙΠΛΩΜΑΤΙΚΗ (ΜΕΤΑΠΤΥΧΙΑΚΗ) ΕΡΓΑΣΙΑ

Λειτουργία της Πυρηνικής Οικογένειας σε Κρίση και Αναπαραστάσεις των Παιδιών στο Παιχνίδι με το Κουκλόσπιτο: Μελέτη Περίπτωσης με Βάση την Οικο-συστημική Θεωρία και Μεθοδολογία



ΕΠΟΠΤΗΣ/ΕΠΙΒΛΕΠΩΝ ΚΑΘΗΓΗΤΗΣ: ΜΑΡΙΟΣ Α. ΠΟΥΡΚΟΣ
ΦΟΙΤΗΤΡΙΑ: ΚΩΝΣΤΑΝΤΙΝΑ ΔΕΛΗΓΙΑΝΝΗ
A.M: 71

ΡΕΘΥΜΝΟ
2013

*Η εργασία αυτή αφιερώνεται
στην οικογένεια
που συμμετείχε στην
έρευνα,
που με καλή διάθεση και κέφι
μοιράστηκε
την «καθημερινή της αλήθεια»...*

ΠΕΡΙΕΧΟΜΕΝΑ

	Σελ.
ΠΕΡΙΛΗΨΗ.....	9
ΠΡΟΛΟΓΟΣ.....	11
ΕΙΣΑΓΩΓΗ.....	13
ΕΥΧΑΡΙΣΤΙΕΣ.....	16

ΜΕΡΟΣ Ι: ΘΕΩΡΗΤΙΚΟ ΜΕΡΟΣ

ΚΕΦΑΛΑΙΟ 1: Η Οικογένεια και το Συστημικό Σκέπτεσθαι: Προς Μια Προσέγγιση της Συστημικής Αναπαράστασης

1.1. Εισαγωγή.....	18
1.2. Ο ορισμός της οικογένειας.....	18
1.2.1. Οι «ταυτότητες» της οικογένειας στην Ελλάδα.....	19
1.2.2. Η ελληνική οικογένεια σε «κρίση».....	23
1.3. Το συστημικό σκέπτεσθαι για την οικογένεια.....	24
1.3.1. Βασικές αρχές της γενικής θεωρίας συστημάτων.....	25
1.3.2. Η θεωρία συστημάτων και οι αρχές της Κυβερνητικής.....	26
1.3.3. Η οικο-συστημική προσέγγιση.....	30
1.3.4. Το γενεόγραμμα και η θεωρία του Bowen.....	32
1.4. Η θεωρία συστημάτων και η συστημική αναπαράσταση.....	34
1.5. Συμπεράσματα για την οικογένεια, τη συστημική σκέψη και αναπαράσταση.....	36

ΚΕΦΑΛΑΙΟ 2: Το Παιχνίδι με το Κουκλόσπιτο ως Μεθοδολογικό Εργαλείο των Αναπαραστάσεων των Παιδιών για την Οικογένειά τους

2.1. Εισαγωγή.....	38
2.2. Το παιχνίδι.....	38
2.2.1. Τα είδη του παιχνιδιού.....	39
2.2.2. Θεωρίες γύρω από το παιχνίδι.....	40
2.2.3. Παιχνίδι και αφήγηση.....	44
2.2.4. Το παιχνίδι και η αφήγηση στην έρευνα.....	47
2.2.5. Η έρευνα με παιχνίδι κούκλας.....	48
2.2.6. Η έρευνα με το παιχνίδι στο κουκλόσπιτο.....	51
2.2.7. Η διαδικασία και η βαθμολόγηση του παιχνιδιού με το κουκλόσπιτο.....	56
2.3. Συμπεράσματα για τις έρευνες που χρησιμοποιούν το παιχνίδι με κουκλόσπιτο....	59

ΜΕΡΟΣ ΙΙ: ΜΕΘΟΔΟΛΟΓΙΚΟ-ΕΡΕΥΝΗΤΙΚΟ ΜΕΡΟΣ

ΚΕΦΑΛΑΙΟ 3: Θεωρητική Θεμελίωση της Ποιοτικής Μεθοδολογίας που Χρησιμοποιήθηκε στην Παρούσα Έρευνα

3.1. Εισαγωγή.....	63
3.2. Μέθοδοι ποιοτικής έρευνας.....	63
3.3. Η μελέτη περίπτωσης.....	64
3.4. Η συνέντευξη στην έρευνα.....	65

3.4.1. Η βιογραφική-αφηγηματική συνέντευξη.....	65
3.4.2. Η συνέντευξη για το γενεόγραμμα.....	66
3.5. Το ιχνογράφημα ως εργαλείο ποιοτικής έρευνας.....	67
3.5. Το μεταφορικό έργο ως εργαλείο ποιοτικής έρευνας.....	68
3.7. Το παιχνίδι και η αφήγηση στην έρευνας.....	68
3.8. Ηθική και δεοντολογία στην ποιοτική έρευνα: Ζητήματα αξιοπιστίας και εγκυρότητας	68

ΚΕΦΑΛΑΙΟ 4: Ερευνητικός Σχεδιασμός

4.1. Εισαγωγή.....	71
4.2. Στόχοι της έρευνας.....	71
4.3. Μέθοδος έρευνας.....	72
4.4. Δείγμα της έρευνας.....	73
4.5. Χώρος και χρόνος της έρευνας.....	73
4.6. Διαδικασία και εργαλεία της έρευνας.....	73
4.6.1. Πρώτη φάση της έρευνας.....	75
4.6.2. Δεύτερη φάση της έρευνας.....	76
4.6.3. Τρίτη φάση της έρευνας.....	76
4.6.4. Τέταρτη φάση της έρευνας.....	76
4.6.5. Πέμπτη φάση της έρευνας.....	78
4.6.6. Έκτη φάση της έρευνας.....	78
4.6.7. Έβδομη φάση της έρευνας.....	78

ΜΕΡΟΣ ΙΙΙ: ΑΠΟΤΕΛΕΣΜΑΤΑ ΤΗΣ ΕΡΕΥΝΑΣ

ΚΕΦΑΛΑΙΟ 5: Η Δομή και η Λειτουργία της Οικογένειας στη Βάση του Γενεογράμματος και της Βιογραφικής-αφηγηματικής Συνέντευξης: Διαγενεακό-Βιογραφικό Προφίλ της Μητέρας και του Πατέρα

5.1. Εισαγωγή.....	94
5.2. Αποτελέσματα σε σχέση με το γενεόγραμμα.....	95
5.2.1. Καταγραφή βασικών γεγονότων ζωής της μητέρας (Μαρίας).....	95
5.2.2. Καταγραφή βασικών οικογενειακών πληροφοριών.....	96
5.2.3. Σχέσεις της Μαρίας με τη μητέρα της.....	102
5.2.4. Σχέσεις της Μαρίας με τον πατέρα της.....	111
5.2.5. Σχέσεις της Μαρίας με την αδελφή της.....	122
5.2.6. Σχέσεις της Μαρίας με την οικογένεια του πατέρα.....	132
5.2.7. Σχέσεις της Μαρίας με την οικογένεια της μητέρας.....	135
5.2.8. Ανάλυση του γενεογράμματος.....	139
5.3. Αποτελέσματα που αφορούν τη βιογραφία της μητέρας (Μαρίας).....	149
5.3.1. Η ζωή της μητέρας σαν να ήταν βιβλίο.....	149
5.3.1.1. Τα παιδικά χρόνια της Μαρίας.....	149
5.3.1.2. Η εφηβική ηλικία της Μαρίας.....	151
5.3.1.3. Η ενήλικη ζωή της Μαρίας.....	152
5.3.1.4. Το παρόν της ζωής της Μαρίας.....	155
5.3.1.5. Το μέλλον της ζωής της Μαρίας.....	158
5.3.2. Οι αναμνήσεις της ζωής της μητέρας (Μαρίας).....	161
5.3.2.1. Η ομορφότερη στιγμή της ζωής της μητέρας.....	161

5.3.2.2. Η χειρότερη στιγμή της ζωής.....	161
5.3.2.3. Η στιγμή που άλλαξε κοσμοαντίληψη και κοσμοθεωρία.....	162
5.3.2.4. Η πιο παλιά ανάμνηση.....	162
5.3.2.5. Η πιο σημαντική παιδική ανάμνηση.....	162
5.3.2.6. Η πιο σημαντική εφηβική ανάμνηση.....	162
5.3.2.7. Η πιο σημαντική ανάμνηση από την ενήλικη ζωή.....	162
5.4. Αποτελέσματα που αφορούν τη βιογραφία του πατέρα (Κωστή).....	165
5.4.1. Καταγραφή βασικών γεγονότων ζωής του Κωστή.....	165
5.4.2. Καταγραφή βασικών οικογενειακών πληροφοριών.....	165
5.4.3. Η ζωή του πατέρα σαν να ήταν βιβλίο.....	168
5.4.3.1. Ρέθυμνο: Η αρχή της ζωής.....	168
5.4.3.2. Τα χρόνια στην Αθήνα: σχολική ζωή.....	169
5.4.3.3. Επιστροφή στο Ρέθυμνο: εργασία και γάμος.....	169
5.4.4. Οι αναμνήσεις της ζωής του πατέρα.....	170
5.4.4.1. Η πιο όμορφη ανάμνηση.....	170
5.4.4.2. Η πιο δυσάρεστη ανάμνηση.....	171
5.4.4.3. Η πιο σημαντική ανάμνηση.....	171
5.5. Σύνοψη αποτελεσμάτων για τη δομή και λειτουργία της οικογένειας στη β172 γενεογράμματος και της βιογραφικής-αφηγηματικής συνέντευξης.....	172

ΚΕΦΑΛΑΙΟ 6: Το Βίωμα της Τρέχουσας Καθημερινότητας της Οικογένειας Μέσα από τη Χρήση Ιχνογραφικών, Μεταφορικών Έργων και Συνεντεύξεων

6.1. Εισαγωγή.....	175
6.2. Αποτελέσματα σχετικά με τη ζωή της μητέρας και του πατέρα στο παρόν.....	175
6.2.1. Το παρόν της ζωής της μητέρας μέσα από τα μεταφορικά έργα.....	179
6.2.1.1. Συμβουλές από τη γιαγιά.....	179
6.2.1.2. Μαντινάδες.....	179
6.2.1.3. Οι παρομοιώσεις.....	180
6.3. Αποτελέσματα για το βίωμα της οικογένειας από τα μέλη της όπως προκύπτει από τα ιχνογραφήματα.....	181
6.3.1. Συμπεράσματα που αφορούν στο βίωμα της οικογένειας για τα υποκείμενα προκύπτει από τα ιχνογραφήματα.....	184
6.4. Το βίωμα της καθημερινής ζωής μέσα από ελεύθερες συζητήσεις με τα υποκείμενα.....	197
6.4.1. Η καθημερινή ρουτίνα της οικογένειας.....	199
6.4.2. Τα βασικά θέματα που αφορούν στην οικογένεια.....	204
6.4.3. Γεγονότα ζωής που αφορούν στην οικογένεια.....	207
6.5. Συμπεράσματα για το βίωμα της τρέχουσας καθημερινότητας της οικογένειας....	213

ΚΕΦΑΛΑΙΟ 7: Η Οικογένεια και πώς την Αντιλαμβάνονται τα Υποκείμενα: Οικογενειακοί Προσανατολισμοί

7.1. Εισαγωγή.....	217
7.2. Βασικές ομάδες ανάλυσης των ερωτήσεων.....	217
7.2.1. Πρώτο μέρος: Ανάλυση ερωτήσεων που αφορούν και τα τέσσερα μέλη της οικογένειας.....	218
7.2.1.1. Εικόνες και συνειρμοί για την οικογένεια.....	219
7.2.1.2. Ο ρόλος της οικογένειας στη ζωή του ανθρώπου.....	221
7.2.1.3. Επιθυμία γάμου.....	222
7.2.1.4. Λόγοι γάμου.....	

7.2.1.5. Η συμβίωση πριν το γάμο.....	224
7.2.1.6. Αιτίες διαζυγίου.....	226
7.2.1.7. Οικογένεια ή επαγγελματική σταδιοδρομία.....	228
7.2.1.8. Συμπεριφορά γονιών: θετικά και αρνητικά.....	229
7.2.1.9. Οικογένεια επιλογής.....	232
7.2.1.10. Αλλαγή της μορφής της οικογένειας.....	233
7.2.1.11. Ευχαρίστηση και δυσαρέσκεια από οικογένεια.....	235
7.2.1.12. Ο σύντροφος.....	237
7.2.1.13. Η ιδανική οικογένεια.....	240
7.2.1.14. Οι σχέσεις στην οικογένεια.....	243
7.2.1.15. Η απόκτηση παιδιών.....	246
7.2.1.16. Ο εαυτός σε δέκα χρόνια.....	248
7.2.1.17. Η οικογένεια στο μέλλον.....	250
7.2.2. Δεύτερο μέρος: Ανάλυση ερωτήσεων που αφορούν μόνο τα δυο παιδιά της οικ	252
7.2.2.1. Συναισθήματα για το διαζύγιο.....	253
7.2.2.2. Η σχέση των παιδιών με την αδελφή.....	254
7.2.2.3. Η σχέση των παιδιών με τη μητέρα.....	255
7.2.2.4. Η σχέση των παιδιών με τον πατέρα.....	256
7.2.2.5. Η σχέση των παιδιών με άλλα πρόσωπα.....	257
7.2.3. Τρίτο μέρος: Ανάλυση ερωτήσεων που αφορούν μόνο τους γονείς της οικογένε	259
7.2.3.1. Αιτία γάμου.....	259
7.2.3.2. Σημαντικότητα του ρόλου της οικογένειας.....	260
7.2.3.3. Ο θεσμός της οικογένειας.....	262
7.2.3.4. Δυσκολίες και εμπόδια στη δημιουργία οικογένειας.....	263
7.2.3.5. Δυσκολίες κι ανησυχίες στη σημερινή οικογένεια.....	264
7.2.3.6. Σχέσεις με σύζυγο και παιδιά.....	266
7.2.3.7. Ο ρόλος των αδελφών στην οικογένεια.....	267
7.2.3.8. Ο θεσμός της οικογένειας.....	268
7.2.3.9. Οι παράγοντες που επηρεάζουν τη σύγχρονη μορφή της οικογένειας.....	269
7.2.3.10. Οι εντάσεις και κρίσεις στην οικογένεια.....	270
7.2.3.11. Η αγάπη.....	271
7.2.3.12. Προσκόλληση ή ανεξαρτησία.....	273
7.2.3.13. Συμπεριφορά γονιών και συναισθήματα.....	274
7.2.3.14. Σημαντικά στοιχεία της οικογένειας.....	276
7.2.3.15. Ο ρόλος των γονέων στην ανατροφή.....	277
7.2.3.16. Άγχος και ανάπτυξη παιδιών.....	279
7.2.3.17. Επιπλέον παιδιά.....	280
7.2.3.18. Διαφορές στην οικογένεια του χτες και του σήμερα.....	281
7.2.3.19. Διαφορές στην οικογένεια σε σύγκριση με άλλες.....	283
7.2.3.20. Συμβουλές στους νέους σχετικά με το γάμο.....	284
7.2.3.21. Καλύτερη προσφορά στα παιδιά.....	286
7.3. Συμπεράσματα: ο οικογενειακός προσανατολισμός των υποκειμένων.....	287
7.3.1. Ο οικογενειακός προσανατολισμός της μητέρας της οικογένειας.....	288
7.3.2. Ο οικογενειακός προσανατολισμός του πατέρα της οικογένειας.....	289
7.3.3. Ο οικογενειακός προσανατολισμός της μεγάλης κόρης.....	291
7.3.4. Ο οικογενειακός προσανατολισμός της μικρής κόρης.....	293
7.3.5. Ο οικογενειακός προσανατολισμός όλης της οικογένειας.....	294

ΚΕΦΑΛΑΙΟ 8: Σύνοψη Αποτελεσμάτων Σχετικά με τη Δομή, Λειτουργία, Βιογραφία, Βίωμα, Αντιλήψεις και Προσανατολισμό της Οικογένειας ως Βάση για τις Ερευνητικές Υποθέσεις που Αφορούν στο Παιχνίδι με το Κουκλόσπιτο

8.1. Εισαγωγή.....	296
8.2. Σύνοψη αποτελεσμάτων που αφορούν στη μελέτη περίπτωσης της οικογένειας	
8.2.1. Οικογενειακή δομή.....	297
8.2.2. Σχέσεις και τρίγωνα στην οικογένεια.....	298
8.2.3. Επανάληψη των προτύπων από γενεά σε γενεά.....	299
8.2.4. Ρόλοι.....	299
8.2.5. Το βίωμα της οικογένειας.....	300
8.2.6. Οι αντιλήψεις για την οικογένεια.....	301
8.2.7. Η καθημερινότητα της οικογένειας και σημαντικά γεγονότα ζωής.....	303
8.2.8. Το προφίλ των τεσσάρων μελών της οικογένειας.....	303
8.3. Συμπεράσματα και ερευνητικές υποθέσεις για το παιχνίδι με το κουκλόσπιτο.....	304

ΚΕΦΑΛΑΙΟ 9: Η Αναπαράσταση της Οικογένειας στο Παιχνίδι των Παιδιών με το Κουκλόσπιτο

9.1. Εισαγωγή.....	306
9.2. Αποτελέσματα από τις αναπαραστάσεις της οικογένειας στο παιχνίδι των παιδιών με το κουκλόσπιτο.....	307
9.2.1. Αναπαραστάσεις των παιδιών στο παιχνίδι με το κουκλόσπιτο στη δραστηριότητα 1.....	307
9.2.1.1. Οι αναπαραστάσεις της μεγάλης κόρης στη δραστηριότητα 1.....	307
9.2.1.2. Οι αναπαραστάσεις της μικρής κόρης στη δραστηριότητα 1.....	320
9.2.2. Αναπαραστάσεις των παιδιών στο παιχνίδι με το κουκλόσπιτο στη δραστηριότητα 2.....	332
9.2.3. Αναπαραστάσεις των παιδιών στο παιχνίδι με το κουκλόσπιτο στη δραστηριότητα 3.....	339
9.2.3.1. Οι αναπαραστάσεις της μεγάλης κόρης στη δραστηριότητα 3.....	339
9.2.3.2. Οι αναπαραστάσεις της μικρής κόρης στη δραστηριότητα 3.....	345
9.2.4. Αναπαραστάσεις των παιδιών στο παιχνίδι με το κουκλόσπιτο στη δραστηριότητα 4.....	349
9.2.4.1. Οι αναπαραστάσεις της μεγάλης κόρης στη δραστηριότητα 4.....	349
9.2.4.2. Οι αναπαραστάσεις της μικρής κόρης στη δραστηριότητα 4.....	354
9.2.5. Αναπαραστάσεις των παιδιών στο παιχνίδι με το κουκλόσπιτο στη δραστηριότητα 5.....	356
9.2.5.1. Οι αναπαραστάσεις της μεγάλης κόρης στη δραστηριότητα 5.....	356
9.2.5.2. Οι αναπαραστάσεις της μικρής κόρης στη δραστηριότητα 5.....	363
9.2.6. Αναπαραστάσεις των παιδιών στο παιχνίδι με το κουκλόσπιτο στη δραστηριότητα 6.....	367
9.2.6.1. Οι αναπαραστάσεις της μεγάλης κόρης στη δραστηριότητα 6.....	367
9.2.7. Αναπαραστάσεις των παιδιών στο παιχνίδι με το κουκλόσπιτο στη δραστηριότητα 7.....	376
9.2.7.1. Οι αναπαραστάσεις της μικρής κόρης στη δραστηριότητα 7.....	376
9.3. Συμπεράσματα για την οικογένεια από τις αναπαραστάσεις των παιδιών στο	

παιχνίδι με το κουκλόσπιτο σε επτά δραστηριότητες.....	380
9.3.1. Συμπεράσματα ως προς τη δομή της οικογένειας.....	380
9.3.2. Συμπεράσματα ως προς τα τρίγωνα και τις σχέσεις.....	383
9.3.3. Συμπεράσματα ως προς τους ρόλους των μελών της οικογένειας.....	386
9.3.4. Συμπεράσματα ως προς την καθημερινότητα-ρουτίνα της οικογένειας.....	392
9.3.5. Συμπεράσματα ως προς την ενότητα και αυτονομία των μελών της οικογένειας.....	395
9.4. Γενικά συμπεράσματα για το παιχνίδι των παιδιών στο κουκλόσπιτο.....	396

ΜΕΡΟΣ IV: ΣΥΝΟΨΗ ΑΠΟΤΕΛΕΣΜΑΤΩΝ, ΣΥΖΗΤΗΣΗ, ΣΥΜΠΕΡΑΣΜΑΤΑ, ΠΕΡΙΟΡΙΣΜΟΙ ΤΗΣ ΕΡΕΥΝΑΣ ΚΑΙ ΠΡΟΤΑΣΕΙΣ ΜΕΛΛΟΝΤΙΚΗ ΕΡΕΥΝΑ

ΚΕΦΑΛΑΙΟ 10: Σύνοψη Αποτελεσμάτων, Συζήτηση, Συμπεράσματα

10.1. Εισαγωγή.....	400
10.2. Σύνοψη αποτελεσμάτων.....	400
10.2.1. Σύνοψη αποτελεσμάτων από τη δομή και τη λειτουργία της οικογένειας.....	400
10.2.2. Σύνοψη αποτελεσμάτων από το βίωμα της τρέχουσας καθημερινότητας.....	403
10.2.3. Σύνοψη αποτελεσμάτων από τον προσανατολισμό της οικογένειας.....	404
10.2.4. Σύνοψη αποτελεσμάτων από το παιχνίδι στο κουκλόσπιτο.....	405
10.3. Συζήτηση.....	408
10.4. Συμπεράσματα.....	413

ΚΕΦΑΛΑΙΟ 11: Περιορισμοί της Έρευνας και Προτάσεις για Μελλοντική Έρευνα.....	417
--	------------

ΕΠΙΛΟΓΟΣ.....	421
ΒΙΒΛΙΟΓΡΑΦΙΑ.....	425

ΠΑΡΑΡΤΗΜΑΤΑ.....	432
ΠΑΡΑΡΤΗΜΑ 1:	433
ΠΑΡΑΡΤΗΜΑ 2:	441
ΠΑΡΑΡΤΗΜΑ 3:	443
ΠΑΡΑΡΤΗΜΑ 4:	446
ΠΑΡΑΡΤΗΜΑ 5:	456
ΠΑΡΑΡΤΗΜΑ 6:	466
ΠΑΡΑΡΤΗΜΑ 7:	469

ΠΕΡΙΛΗΨΗ

Σκοπός της παρούσας εργασίας είναι να παρουσιάσει και να μελετήσει σε βάθος την περίπτωση και λειτουργία μιας πυρηνικής οικογένειας που βρίσκεται σε κρίση και να διερευνήσει αν τα στοιχεία που έχουμε για την οικογένεια εμφανίζονται και στο παιχνίδι των παιδιών σε ένα κουκλόσπιτο. Η προσέγγιση που ακολουθήσαμε στην παρούσα έρευνα συνιστά μέρος μιας ευρύτερης πολυμεθοδολογικής έρευνας για την οικογένεια σε ένα μεταβαλλόμενο κόσμο. Για να μελετήσουμε πώς λειτουργεί η οικογένεια και πώς αποτυπώνονται τα βιώματα από αυτήν στις παιγνιώδεις δράσεις των παιδιών στο κουκλόσπιτο, βασιστήκαμε στην οικοσυστημική προσέγγιση.

Το δείγμα της έρευνας αποτελείται από μια τετραμελή οικογένεια – ένα ζευγάρι και τα δυο τους παιδιά, που ζει μόνιμα στην Κρήτη. Η διαδικασία βασίζεται στην ποιοτική μεθοδολογία και συνίσταται σε συναντήσεις των μελών της οικογένειας με την ερευνήτρια για όσες φορές κρίνεται αναγκαίο και περιλαμβάνει επτά φάσεις: γενεόγραμμα, βιογραφική-αφηγηματική συνέντευξη, κλινική συνέντευξη, ελεύθερες συζητήσεις, ιχνογραφικά έργα, μεταφορικά έργα και παιγνιώδεις δράσεις των παιδιών σε ένα κουκλόσπιτο.

Σύμφωνα με την ανάλυση των δεδομένων για τη λειτουργία της οικογένειας, τόσο διαγενεακά όσο και μέσα από το βίωμα της τρέχουσας καθημερινότητας, παρατηρούμε ότι ένας βασικός λόγος της οικογενειακής κρίσης είναι η δυσκολία των μελών του ζευγαριού να προσαρμοστούν στη σύγχρονη «ταυτότητα» της οικογένειας, καθώς φέρουν πολλά στοιχεία από την παραδοσιακή οικογένεια. Επιπρόσθετα, μέσα από την καταγραφή και ανάλυση των βιωμάτων, αναπαραστάσεων, αντιλήψεων και προσανατολισμών των μελών της οικογένειας, καταλήγουμε στο ότι πολλά από αυτά τα στοιχεία αναδύονται και στο παιχνίδι των παιδιών με το κουκλόσπιτο. Παρατηρούμε ότι οι παιγνιώδεις δράσεις στο κουκλόσπιτο μπορούν να δώσουν χρήσιμες πληροφορίες για τις αναπαραστάσεις και τα βιώματα που έχουν τα παιδιά στην οικογένειά τους. Επιπρόσθετα, είναι δυνατό να δια φωτίσουν παραμέτρους από άλλα εργαλεία και να δώσουν επιπρόσθετες πληροφορίες για πτυχές της οικογένειας που δε μπορούν να μελετηθούν με άλλα ερευνητικά μέσα. Ωστόσο, διαπιστώνουμε ότι από μόνο του το συγκεκριμένο μέσο δε μπορεί να δώσει όλες τις πληροφορίες που αφορούν σε μια οικογένεια και χρειάζεται να συνδυαστεί και με άλλα, όπως είναι οι συνεντεύξεις ή τα ιχνογραφήματα.

Οι παράμετροι εκείνες που επηρεάζουν το παιχνίδι των παιδιών στο κουκλόσπιτο αναφορικά με την παρουσίαση των βιωμάτων και των αναπαραστάσεων που έχουν από την οικογένειά τους, είναι το θέμα του σεναρίου που παίζουν κάθε φορά καθώς και ο βαθμός δόμησής του. Άλλες πτυχές που επηρεάζουν είναι η ηλικία του παιδιού, η ιδιοσυγκρασία και η εξοικείωση με τη μέθοδο και το εργαλείο.

Η έρευνα δίνει πλούσια δεδομένα για τη μελέτη μιας περίπτωσης και δημιουργεί προβληματισμούς και ερωτήματα τοποθετώντας τη βάση μιας μελλοντικής προοπτικής.

ABSTRACT

The main goal of the present study is to present in depth the case and function of a nuclear family which confronts a personal crisis. Our aim is to see if the data we have for this family may appear in the scenarios while the children play in a doll house. The study was based on a broader multimethodological survey for the family in a world that changes, on the eco-systemic approach.

Our participants were the four members of the family- the couple and their two girls that live permanently in Crete. The procedure was based on qualitative methodology and consisted of seven phases and meetings of the members of the family with the researcher for as many times as we thought was necessary: geneogram, biographical-narrative interview, clinical interview, conversations, drawings, metaphors and play in a doll house.

According to the analysis of the data for the family function through the generations up to the very present, the particular family confronts a crisis due to the difficulty of the couple to adjust to the current «family identity» and detach from the traditional model. The experiences, representations and orientations of the members of the family can take place and appear in the children's play in a doll house. Through the children's play we can be informed for their representations and experiences in their families. The data we collected enlighten the information we have from other measurements and give extra knowledge. Nevertheless, we need to combine the play in a doll house with additional methodology in order to collect all the data, such as interviews or drawings.

Children's play in the doll house is being influenced by the subject of the scenario they present, its structure as well as the age of the child, her personality as well as the habituation to the method.

The study provides us with interesting data for the case study of a family and nurtures us with questions for future research.

ΠΡΟΛΟΓΟΣ

Ένα παραμύθι για τη σχέση των συζύγων από τη μητέρα της οικογένειας

«Κάποτε σε ένα χωριό έμενε ο Κώστας με την Μαρία...ήταν παντρεμένοι αλλά ήτανε φτωχοί...εκεί και παλεύανε να βγάλουν τα προς το ζην...το μόνο τους απόκτημα ήταν ένας γάιδαρος τον οποίο και καλά τον αγόρασαν αυτόν τον γάιδαρο για να έχουν ευκολία όσον αφορά τη δουλειά αλλά μέρα με τη μέρα αυτός ο γάιδαρος γινόταν η αιτία και καλά για δήθεν δουλειές και έφευγε ο Κώστας από το σπίτι...και έμενε πίσω η Μαρία να μαγειρέψει, να θερίσει, να αλωνίσει, να μαζέψει τις ελιές...να σπάσει τα χαρούπια...να βγάλει το νερό από το πηγάδι και μετά να γυρίσει πίσω ο Κώστας, να ποτιστεί ο γάιδαρος, να φάει ο Κώστας να πάει να φορτώσει τα έτοιμα τσουβάλια, το σιτάρι, τις ελιές να τα πάει στο μύλο και να τα αφήσει που να τα γυρίσει πίσω αλεσμένα και να ξαναπάρει πάλι το γάιδαρο να φύγει και να κάτσει η Μαρία να ζυμώσει, να φουρνίσει, να γυρίσει πάλι πίσω ο Κώστας, να ταΐσει το γάιδαρο, να φάει το ζυμωμένο το ζεστό ψωμί, να ξαπλώσει στις καλές τις μπατανιές...και η ζωή να κυλάει έτσι... μέρα με τη μέρα...ο Κώστας να ανανεώνεται και η Μαρία να μαραζώνει...μέχρις ότου αρρώστια χτύπησε την πόρτα του σπιτιού και η Μαρία έπεσε στο κρεβάτι...ανήμπορη να μην μπορεί να κάνει τίποτα...και ο Κώστας άφαντος...όλο δουλειές...η Μαρία...η Μαρία να αργοσβήνει και ο Κώστας να μη συνειδητοποιεί την κατάστασή της μέχρις ότου ένα πρωί η Μαρία δεν ξύπνησε και ο Κώστας έμεινε παρέα με το γάιδαρο...»



Μέσα από την πορεία της συγκεκριμένης μελέτης, αναμοχλεύονται μνήμες από τα καλοκαίρια των παιδικών μου χρόνων, όπου τα παιδιά της γειτονιάς μαζευόμασταν στην αυλή του σπιτιού και στήναμε σε κάθε γωνιά το «σπιτικό» μας. Τα σπίτια μας αυτά τα φτιάχναμε από αυτοσχέδια υλικά και πάντα είχαμε κούκλες που έπαιζαν κάποιο μικρό ή μεγάλο ρόλο στη ζωή μας. Συναντιόμαστε κάθε μέρα και από το πρωί ως το βράδυ, παίζαμε στη «μικρογειτονιά» μας τη «μικροοικογένειά μας». Το σενάριο στο παιχνίδι, εξελισσόταν μέρα με τη μέρα ή άλλαζε, ανάλογα με τη ροή, τις ιδέες και τη φαντασία μας. Θυμάμαι που γινόμουν «η θεία που έφερνε σοκολάτες» και η φίλη μου ήταν το «παιδί που αρρώσταίνει» και του έφτιαχνα σούπα. Γιατί ήμουν αυτή η θεία και γιατί η φίλη μου αρρώσταινε;...

Τώρα που δεν παίζω πια σε εκείνη τη γειτονιά, αλλά μένω σε ένα «δικό μου σπίτι», λιγότερο αυτοσχέδιο, και περισσότερο τυποποιημένο, αναπολώ εκείνο το σπιτάκι στη ροζ κουβέρτα που γέμιζα με αλεύρι και κοκκινόχρωμα για να ταΐσω τις κούκλες μου. Αναπολώ με ένα αίσθημα μαγείας και ξενοιασιάς... τα σπίτια ήταν δίπλα το ένα με το άλλο, συγχωνευμένα, χωρίς όρια, όπως και οι παιδικές ψυχές μας...

Τι σημαίνει το παιχνίδι σε ένα σπίτι για ένα παιδί; Τι θέλει να παρουσιάσει μέσα σε αυτό; Τι βιώματα δείχνει και τι συναισθήματα εκτονώνει;... Τα ερωτήματα αυτά ήρθαν στη ζωή μου να τα απαντήσουν η «Φανή» και η «Εμμανουέλλα», οι μικρές πρωταγωνίστριες της έρευνας που με όλη τους τη διάθεση έπαιζαν στο κουκλόσπιτο κάποιες στιγμές από τη δική τους ζωή. Χάρη στο δικό τους κέφι, συνεργασία και παρακίνηση κατάφερα να προχωρήσω σε αυτή τη διαδικασία που αρκετές φορές σκέφτηκα να εγκαταλείψω και να γυρίσω στην ανεμελιά της «μικρογειτονιάς μου».

Τώρα που είναι στιγμή να κάνω μια μικρή παύση σε αυτό το παιχνίδι και να δω την πορεία του, καταλήγω στο ότι θα ήθελα να είμαι σαν το σαλιγκάρι, που όπου πηγαίνει κουβαλάει το σπίτι μαζί του, χωρίς να το ενδιαφέρει η επιστροφή ή η μετακόμιση. Παραμένοντας, λοιπόν, στο καβούκι μου, κοπάζω όλη την πορεία που έκανα για αυτή τη μελέτη με αργό ρυθμό και με αίσθημα φορτίου στην πλάτη. Ήρθα αντιμέτωπη με τα όριά μου και κατάφερα να τα ξεπεράσω.

Κερδίζοντας μέσα από αυτό το παιχνίδι πολύτιμη γνώση αλλά και εργαλεία για τη δουλειά μου, κρατάω το βασικό απόφθεγμα από όλη αυτή την ερευνητική δουλειά –τη σοφή ρήση της γιαγιάς της «Μαρίας»: «Πέτα το σκούληκα από τη ντομάτα». Και αφού σε όλη αυτή τη διαδρομή είδαμε τη λειτουργία που είχε ο «σκούληκας», του δώσαμε το καβούκι του να μετεξελιχθεί σε σαλιγκάρι. Κρατάμε τη ντομάτα... με το γερό μέρος... να την αξιοποιήσουμε με διάφορους τρόπους... Να την επιστρέψουμε στο «σπιτικό» της ροζ κουβέρτας για να γίνει «τούρτα» για τα γενέθλια του γειτονόπουλου ή μπάλα για να παίξουμε. Καθένα από τα παιδιά που κρύβουμε μέσα μας θα δει και θα χρησιμοποιήσει αλλιώς αυτή τη «ντομάτα»... άλλωστε δεν έχει πια «σκούληκα»... δεν τον πετάξαμε απλά... του δώσαμε ένα κέλυφος και έγινε κοχλυδάκι που γυρίζει στη γη μετά τη βροχή... αργά... σταθερά... προσανατολισμένα...

ΕΙΣΑΓΩΓΗ

Στη ζωή μας είτε το θέλουμε είτε όχι είμαστε αναγκασμένοι να συμμετάσχουμε και να επηρεαζόμαστε από μια ποικιλία πλαισίων. Είμαστε κοινωνικά όντα πλαισιοθετημένα με ποικίλους τρόπους τόσο οικολογικά όσο και κοινωνικο-ιστορικά και πολιτισμικά (βλ. Πουρκός, 1997, 2008α, 2011α, 2011β).

Ένα από τα βασικά πλαίσια της ζωής μας είναι χωρίς αμφιβολία η οικογένεια. Η οικογένεια, σε οποιαδήποτε μορφή ή δομή και σε οποιαδήποτε ιστορική περίοδο αποτελεί το περιβάλλον μέσα στο οποίο με το νένα ή άλλο τρόπο ξεκινά τη ζωή το υ ένα παιδί ως αναπτυσσόμενος οργανισμός. Οι λειτουργίες της οικογένειας σε σχέση με το παιδί είναι να ικανοποιεί τις βιολογικές του ανάγκες και να του παρέχει υλικά αγαθά, να το στηρίζει συναισθηματικά, να του δημιουργεί την αίσθηση του «ανήκειν», να αναπτύσσει τις νοητικές/γλωσσικές του ικανότητες και την κοινωνικοποίησή του καθώς και να διδάσκεται τη συμβίωση με άλλα πρόσωπα (Μπεζεβέγκης, 2011). Μέσα στην οικογένεια διαπλάθονται και μεταβιβάζονται στο παιδί τα ήθη, τα έθιμα, οι θεσμοί και οι αξίες, όλα, δηλαδή τα πολιτισμικά στοιχεία μιας κοινωνίας (Michel, 1993).

Υπάρχουν διάφοροι τρόποι να μελετήσει κανείς την επίδραση που έχει η οικογένεια στο αναπτυσσόμενο παιδί και η μεθοδολογία που χρησιμοποιείται μπορεί να είναι τόσο ποσοτική όσο και ποιοτική. Στην εργασία που παρουσιάζουμε στα επόμενα κεφάλαια έχουμε στόχο να μελετήσουμε τη δομή και τη λειτουργία μιας οικογένειας, την καθημερινότητα και τα βιώματα των μελών της, και κυρίως πώς τα παιδιά της οικογένειας αντιλαμβάνονται, βιώνουν και αναπαριστούν την οικογένειά τους, χρησιμοποιώντας ποικίλα μέσα συλλογής δεδομένων (ιχνογραφήματα, συνεντεύξεις, μεταφορικά έργα αλλά και ένα κουκλόσπιτο με κούκλες). Η προσέγγιση που ακολουθήσαμε σε αυτήν την εργασία, αποτελεί μέρος μιας ευρύτερης πολυμεθοδολογικής έρευνας σχετικά με την οικογένεια, τις σχέσεις μέσα σε αυτήν και την πολυτροπική τους αναπαράσταση σε ένα μεταβαλλόμενο κόσμο, που διεξάγεται στο Εργαστήριο Οικολογικής Ψυχολογίας και Βιοματικής, Ευρετικής και Αφηγηματικής-Διαλογικής Ψυχοπαιδαγωγικής υπό την εποπτεία του καθηγητή Μ.Α. Πουρκού, του Παιδαγωγικού Τμήματος Προσχολικής Εκπαίδευσης στο Πανεπιστήμιο Κρήτης.

Η εργασία αυτή περιλαμβάνει τέσσερα μέρη: το θεωρητικό μέρος, το μεθοδολογικο-ερευνητικό μέρος, το μέρος με τα αποτελέσματα της έρευνας και το μέρος με τη συζήτηση. Το θεωρητικό μέρος αποτελείται από δύο κεφάλαια, το μεθοδολογικό-ερευνητικό μέρος αποτελείται κι αυτό από δύο κεφάλαια, το μέρος με τα αποτελέσματα της έρευνας από πέντε κεφάλαια ενώ το μέρος της συζήτησης αποτελείται από δύο κεφάλαια.

Στο πρώτο κεφάλαιο του θεωρητικού μέρους που έχει τίτλο «Η οικογένεια και το συστημικό σκέπτεσθαι: προς μια προσέγγιση της συστημικής αναπαράστασης», γίνεται προσπάθεια να δοθούν κάποιοι ορισμοί για την οικογένεια και να μελετηθεί η πορεία της οικογένειας στην Ελλάδα, η οποία από το παραδοσιακό μοντέλο έφτασε στη σημερινή της μορφή. Αφού παραθέσουμε κάποιες ιδέες για την «κρίση» που περνάει η οικογένεια στις ημέρες μας, αναφερόμαστε στη συστημική θεωρία. Μελετάμε τις βασικές αρχές της θεωρίας, στην εξέλιξή της και προσπαθούμε να παρουσιάσουμε το γενικό σκέπτεσθαι που έχει η συγκεκριμένη θεωρία. Στη συνέχεια, μιλάμε για την οικο-συστημική προσέγγιση και τις βασικές της αρχές, για τη μελέτη του γενεογράμματος και τη θεωρία του Bowen. Το κεφάλαιο καταλήγει στην προοπτική της συστημικής αναπαράστασης του Hellinger, ως μέθοδο αναπαράστασης της οικογένειας και συνοψίζει σε συμπεράσματα όσων παρατέθηκαν σχετικά με την οικογένεια και τη συστημική προσέγγιση.

Στο δεύτερο κεφάλαιο του θεωρητικού μέρους, που έχει τίτλο «Το παιχνίδι με το κουκλόσπιτο ως μεθοδολογικό εργαλείο έρευνας των αναπαραστάσεων των παιδιών για την οικογένειά τους» αναφερόμαστε σε πρώτο επίπεδο στο παιχνίδι, στα είδη που χωρίζεται και στις

διάφορες θεωρίες που έχουν αναπτυχθεί γύρω από αυτό. Κατόπιν, μιλάμε για τη σχέση που έχει το παιχνίδι με την αφήγηση και παραθέτουμε έρευνες που έχουν γίνει σχετικά με αυτό το θέμα. Στη συνέχεια αναφέρουμε ερευνητικά δεδομένα από τη βιβλιογραφία που σχετίζονται με παιχνίδι με κούκλες και τα πιο πρόσφατα αποτελέσματα από τις έρευνες με το κουκλόσπιτο. Μιλάμε για τη διαδικασία και τον τρόπο βαθμολόγησής του και καταλήγουμε σε συμπεράσματα για την ερευνητική εργασία που σχετίζεται με τις αναπαραστάσεις των παιδιών στο κουκλόσπιτο.

Στο επόμενο κεφάλαιο, στο τρίτο της εργασίας και πρώτο του μεθοδολογικού-ερευνητικού μέρους, που έχει τίτλο «Θεωρητική θεμελίωση της ποιοτικής μεθοδολογίας που χρησιμοποιήθηκε στην παρούσα έρευνα» αναφερόμαστε συνοπτικά στις μεθόδους έρευνας που χρησιμοποιήσαμε στην έρευνα και σε διάφορα ηθικά και δεοντολογικά ζητήματα που αφορούν στις ποιοτικές μεθόδους έρευνας.

Στο τέταρτο κεφάλαιο, παραθέτουμε τον «Ερευνητικό σχεδιασμό». Συζητάμε για τους στόχους της έρευνας, τις μεθόδους που χρησιμοποιήθηκαν και το δείγμα που συμμετείχε. Αναφερόμαστε στο χώρο και στο χρόνο όπου διεξήχθη η μελέτη καθώς και στη διαδικασία και στα εργαλεία που χρησιμοποιήσαμε για να διεξαχθεί η έρευνα. Περιγράφουμε αναλυτικά όλη τη διαδικασία και τις φάσεις που ακολουθήθηκαν στην ερευνητική αυτή πορεία.

Στο πέμπτο κεφάλαιο, το οποίο αποτελεί μέρος των αποτελεσμάτων της έρευνας και έχει τίτλο «Η δομή και η λειτουργία της οικογένειας στη βάση του γενεογράμματος και της βιογραφικής-αφηγηματικής συνέντευξης: διαγενιακό-βιογραφικό προφίλ της μητέρας και του πατέρα», παραθέτουμε τα αποτελέσματα από τις συνεντεύξεις με τη μητέρα και τον πατέρα της οικογένειας, που αφορούν στο γενεόγραμμα της μητέρας και στη βιογραφία και των δυο μελών του ζευγαριού της οικογένειας. Σε πρώτο επίπεδο παρουσιάζουμε και αναλύουμε το γενεόγραμμα της μητέρας της οικογένειας, ενώ μετά αναλύουμε τα αποτελέσματα από τη βιογραφία της. Στη συνέχεια, παραθέτουμε τα στοιχεία που έχουμε για τη βιογραφία του πατέρα και προσπαθούμε να συνοψίσουμε τα αποτελέσματα που αφορούν στο γενεόγραμμα της μητέρας και στη βιογραφία και των δυο μελών του ζευγαριού.

Στο έκτο κεφάλαιο, που έχει τίτλο «Το βίωμα της τρέχουσας καθημερινότητας της οικογένειας μέσα από τη χρήση ιχνογραφικών, μεταφορικών έργων και συνεντεύξεων», αναλύουμε τα αποτελέσματα από τις συνεντεύξεις των μελών της οικογένειας που σχετίζονται με τη βιογραφία του πατέρα και της μητέρας. Επίσης, αναλύουμε δεδομένα από 21 ιχνογραφικά έργα και 18 μεταφορικά έργα καθώς και από ελεύθερες συζητήσεις με τα τέσσερα υποκείμενα. Με αυτόν τον τρόπο παίρνουμε πληροφορίες για τη ρουτίνα, τις συνήθειες αλλά και τα βιώματα των μελών της συγκεκριμένης οικογένειας και κατανοούμε πώς λειτουργεί στο παρόν που διεξάγεται η συγκεκριμένη μελέτη.

Στο έβδομο κεφάλαιο, που έχει τίτλο «Η οικογένεια και πώς την αντιλαμβάνονται τα υποκείμενα: οικογενειακοί προσανατολισμοί», αναλύουμε τα δεδομένα από συνεντεύξεις που πραγματοποιήθηκαν και με τα τέσσερα μέλη της οικογένειας και παρουσιάζουμε τις αντιλήψεις και τις σκέψεις τους αναφορικά με την «οικογένεια».

Στο όγδοο κεφάλαιο, που έχει τίτλο «Σύνοψη αποτελεσμάτων σχετικά με τη δομή, λειτουργία, βιογραφία, βίωμα, αντιλήψεις και προσανατολισμό της οικογένειας ως βάση για τις ερευνητικές υποθέσεις που αφορούν στο παιχνίδι με το κουκλόσπιτο», επιδιώκουμε να παρουσιάσουμε σε συνοπτική μορφή τα αποτελέσματα που έχουμε για τη συγκεκριμένη οικογένεια από τις προηγούμενες φάσεις της έρευνας και να διατυπώσουμε υποθέσεις για το τι περιμένουμε να παρουσιάσουν τα παιδιά στο παιχνίδι με το κουκλόσπιτο.

Στο ένατο κεφάλαιο, που έχει τίτλο «Η αναπαράσταση της οικογένειας στο παιχνίδι των παιδιών με το κουκλόσπιτο», παραθέτουμε τα αποτελέσματα από την έρευνα σχετικά με τα σενάρια που έπαιξαν τα παιδιά στις δραστηριότητες με τις κούκλες και το κουκλόσπιτο. Αναλύουμε τα δεδομένα και παραθέτουμε τα συμπεράσματα από τις αναπαραστάσεις της οικογένειας που εμφανίζουν τα παιδιά στο παιχνίδι με το κουκλόσπιτο.

Στο δέκατο κεφάλαιο, που έχει τίτλο «Σύνοψη αποτελεσμάτων, συζήτηση, συμπεράσματα», παρουσιάζουμε με συνοπτική μορφή τα αποτελέσματα που εξαγάγαμε για τη συγκεκριμένη οικογένεια από όλες τις φάσεις της έρευνας. Συζητάμε γύρω από αυτά και καταλήγουμε σε γενικά συμπεράσματα που αφορούν στη συγκεκριμένη οικογένεια και στην έρευνα με το εργαλείο του κουκλόσπιτου.

Στο τελευταίο εντέκατο κεφάλαιο που έχει τίτλο «Περιορισμοί της έρευνας, προτάσεις για μελλοντική έρευνα», σχολιάζουμε τους περιορισμούς που έχει η συγκεκριμένη μελέτη και παραθέτουμε ιδέες και προτάσεις για μελλοντικούς ερευνητές, ώστε να δοθεί μια βελτιωμένη εναλλακτική προοπτική για εφαρμογή της έρευνας αυτής στο μέλλον.

Η εργασία τελειώνει με έναν επίλογο γύρω από σκέψεις και συναισθήματα από την προσωπική εμπειρία της ερευνήτριας κατά την εκπόνηση της παρούσας μελέτης. Ακολουθεί η βιβλιογραφία και τα παραρτήματα με τα εργαλεία των συνεντεύξεων που χρησιμοποιήθηκαν στην έρευνα, δύο παραδείγματα απομαγνητοφωνημένων ελεύθερων συζητήσεων με τη μητέρα και τον πατέρα, ένα παράδειγμα ανάλυσης ιχνογραφικού έργου καθώς και ένα παράδειγμα απομαγνητοφωνημένης/αποδελτιωμένης βιντεογραφημένης παιγνιώδους δραστηριότητας στο κουκλόσπιτο με τα παιδιά.

ΕΥΧΑΡΙΣΤΙΕΣ

Θα ήθελα να εκφράσω τις θερμές μου ευχαριστίες σε όλους όσους βοήθησαν στην εκπόνηση της συγκεκριμένης εργασίας. Στον επιβλέποντα καθηγητή μου, κ. Μάριο Πουρκό για την πολύτιμη καθοδήγηση, κατανόηση, συμπαράσταση και πολύτιμες συμβουλές που παρείχε καθόλη τη διάρκεια της πορείας της μελέτης. Υποστήριξε και κατεύθυνε με ιδιαίτερο μεράκι και ζήλο, μεταλαμπαδεύοντας τις ιδέες και τις γνώσεις του. Πέρα, όμως, από τις διδαχές και τις νουθεσίες που επέδειξε με τον επιστημονικό του ρόλο, παρείχε ξεχωριστή παραίνεση από το ρόλο του ως «άνθρωπος». Υπήρξε ταυτόχρονα «δάσκαλος» και «φίλος» χωρίς τη βοήθεια του οποίου δε θα είχε ολοκληρωθεί η εργασία.

Παράλληλα, οφείλω να ευχαριστήσω μέσα από την καρδιά μου την οικογένεια που συμμετείχε στην παρούσα έρευνα, το ζευγάρι των συζύγων και τα δυο παιδιά. Συνεργάστηκαν και αφιέρωσαν με όλη τους την καλή διάθεση τον προσωπικό τους χρόνο και τις προσωπικές τους αλήθειες. Κατέθεσαν και μοιράστηκαν την καθημερινότητα της ζωής τους με ενθουσιασμό και κέφι. Σε αρκετές περιπτώσεις που συναντούσα δυσκολίες, εκείνοι με οργάνωναν και με παρότρυναν να συνεχίσω και να μην εγκαταλείψω. Αν δεν είχα την παραίνεση από τη συγκεκριμένη οικογένεια, ενδεχομένως να μην είχα ολοκληρώσει την έρευνα. Την ευχαριστώ ιδιαίτερα, με αισθήματα ευγνωμοσύνης.

Τέλος, αισθάνομαι την ανάγκη να ευχαριστήσω όλα τα πρόσωπα του στενού μου περιβάλλοντος, το σύντροφό μου, τους γονείς μου και τους φίλους μου που με στήριξαν και με υποστήριξαν σε όλη αυτήν την προσπάθεια. Αισθάνομαι υποχρέωση για την ηθική συμπαράσταση αλλά και την κατανόηση που έδειξαν σε όλη αυτήν την πορεία. Ευελπιστώ ότι θα καταφέρω με τη σειρά μου να αφιερώσω το χρόνο και τη στήριξη που «τους έκλεψα».

ΜΕΡΟΣ Ι – ΘΕΩΡΗΤΙΚΟ ΜΕΡΟΣ

ΚΕΦΑΛΑΙΟ ΠΡΩΤΟ

Η ΟΙΚΟΓΕΝΕΙΑ ΚΑΙ ΤΟ ΣΥΣΤΗΜΙΚΟ ΣΚΕΠΤΕΣΘΑΙ: ΠΡΟΣ ΜΙΑ ΠΡΟΣΕΓΓΙΣΗ ΤΗΣ ΣΥΣΤΗΜΙΚΗΣ ΑΝΑΠΑΡΑΣΤΑΣΗΣ

*Ο ουρανός του Ίντρα
είναι ένα δίκτυο από μαργαριτάρια.
Όταν κοιτάς το ένα μαργαριτάρι
βλέπεις όλα τα άλλα
να καθρεπτίζονται μέσα του.
Με τον ίδιο τρόπο
κάθε πράγμα στον κόσμο
δεν είναι μόνο ο εαυτός του,
αλλά εμπεριέχει
και όλα τα άλλα πράγματα,
ή ακόμη καλύτερα,
είναι ταυτόχρονα
και όλα τα άλλα πράγματα.
Σε κάθε κόκκο άμμου,
υπάρχουν αναρίθμητοι Βούδες.*

Σούτρα Αβαταμσάκα

1.1. Εισαγωγή

Στο συγκεκριμένο κεφάλαιο, θα προσπαθήσουμε να παρουσιάσουμε την έννοια της οικογένειας, την εξέλιξη που είχε μέσα στο χρόνο και τους λόγους που την οδήγησαν στο να βρίσκεται σε «κρίση», μέσα σε μια «κοινωνία κρίσης». Παράλληλα, μελετάμε την οικογένεια μέσα από τη θεωρία των συστημάτων, αναφέροντας τις βασικές αρχές του συστημικού σκέπτεσθαι για την οικογένεια. Στόχος μας είναι να χρησιμοποιήσουμε μια θεωρία μελέτης της οικογένειας, προκειμένου να κατανοήσουμε μέσα από το συγκεκριμένο πρίσμα, την έννοια, τη δομή και τη λειτουργία της. Εφόσον κατανοήσουμε τις έννοιες και τις αρχές της συστημικής θεωρίας και πώς αυτή εφαρμόζεται στην οικογένεια, αναφερόμαστε στη συστημική αναπαράσταση ως προοπτική μελέτης της οικογένειας. Στόχος μας είναι να δούμε την οικογένεια μέσα από ένα διαφορετικό πρίσμα και να προτείνουμε εναλλακτικούς τρόπους για το πώς θα μπορούσαμε να πάρουμε χρήσιμες πληροφορίες ώστε να την κατανοήσουμε και να τη μελετήσουμε.

1.2. Ο ορισμός της «οικογένειας»

Το πρώτο ερώτημα στο οποίο καλείται κανείς να απαντήσει, είναι τι ακριβώς είναι η οικογένεια και τι εννοούμε με το συγκεκριμένο όρο. Μελετώντας τη βιβλιογραφία πληροφορούμαστε ότι η «οικογένεια είναι βιολογική, κοινωνική και ψυχολογική ομάδα που αποτελείται από τους δύο γονείς με τα ανήλικα-ανύπαντρα παιδιά τους, άσχετα αν αυτά είναι βιολογικά δικά τους ή είναι υιοθετημένα». Τα μέλη της ομάδας αυτής, συνδέονται με ψυχικούς δεσμούς και «καμιά άλλη ομάδα δεν δένεται συναισθηματικά τόσο, όσο η οικογένεια» (Κυριακίδης, 2011: 17).

Προκειμένου να γίνει κατανοητός ο σκοπός της οικογένειας πρέπει να ειπωθεί σε συνάρτηση με τους σκοπούς ενός κοινωνικού συνόλου. Η λειτουργία του συστήματος της οικογένειας συντονίζεται με άλλα συστήματα, με τους σκοπούς και τους στόχους του όλου συστήματος, ώστε να πραγματοποιούνται αυτοί οι σκοποί. Ενώ φαινομενικά κάθε οικογένεια είναι μόνη και ανεξάρτητη, στην πραγματικότητα αποτελεί υποσύστημα του πολιτισμού και θεσμός που έχει κοινωνικό χαρακτήρα. Μια από τις βασικές της λειτουργίες αποτελεί η εξασφάλιση της συνέχειας της κοινωνίας με τη μεταβίβαση του πολιτισμού και των κοινωνικών θέσεων από τη μία γενιά στην άλλη. Επιπρόσθετα, εξυπηρετεί με τις λειτουργίες της διάφορες ανθρώπινες ανάγκες, όπως η βιολογική ανάγκη της αναπαραγωγής, οι οικονομικές λειτουργίες, εκπαιδευτικές και ψυχολογικές λειτουργίες. Κάθε μέλος της οικογένειας αποτελεί μια ξεχωριστή, μοναδική και ανεπανάληπτη προσωπικότητα, ενώ συγχρόνως είναι εκφραστής των συστημικών σχέσεων της μικρής και της ευρύτερης οικογένειας (Κυριακίδης, 2011).

Εφόσον η οικογένεια αποτελεί τμήμα του πολιτισμού, η δομή και η λειτουργία της είναι συνυφασμένη με την κοινωνία μέσα στην οποία διαμορφώνεται. Επομένως, ακολουθεί τους ρυθμούς και τις επιταγές της εκάστοτε κοινωνίας στους κόλπους της οποίας ανήκει. Κατανοούμε ότι σε περιόδους κοινωνικών ανακατατάξεων δημιουργείται ανακολουθία σε όλα τα επίπεδα και στη σχέση μεταξύ τους. Τα άτομα και οι ομάδες χρειάζεται να προσαρμοστούν στις αλλαγές του συνόλου. Αυτά, όμως, συνήθως εξακολουθούν να διέπονται από ορισμένους κώδικες, αξίες και ρόλους που δεν ευνοούν πια αλλά αντίθετα δυσχεραίνουν τη λειτουργία τους γιατί δημιουργήθηκαν για να ανταποκριθούν στις ανάγκες μιας προηγούμενης φάσης (Κατάκη, 2012). Η οικογένεια και τα μέλη της καλούνται να αλλάζουν και προσαρμόζονται στις απαιτήσεις κάθε κοινωνίας.

Παρατηρώντας την εξέλιξη της οικογένειας στην ελληνική κοινωνία, διαπιστώνουμε τις αλλαγές και προσαρμογές που κλήθηκε να κάνει στις διάφορες κοινωνικο-ιστορικές περιόδους. Η λειτουργία της, οι αξίες και οι ρόλοι των μελών της ήταν διαφορετικοί, ανάλογα με την κοινωνική περίοδο μέσα στην οποία εντασσόταν η οικογένεια. Έτσι παρατηρούμε ότι ουσιαστικά η ελληνική οικογένεια είχε στην πορεία τρεις βασικές μορφές, που χαρακτηρίζουν και την ταυτότητά της (Κατάκη, 2012).

1.2.1. Οι «ταυτότητες» της οικογένειας στην Ελλάδα

Στην εξέλιξή της, η οικογένεια στην Ελλάδα σύμφωνα με την Κατάκη (2012), ακολούθησε τρεις διαφορετικές μορφές, δίνοντας τις «ταυτότητες της ελληνικής οικογένειας». Έτσι, έχουμε την παραδοσιακή μορφή της οικογένειας, την πυρηνική και τη σύγχρονη που εστιάζει στο ζευγάρι. Μελετώντας την κάθε μορφή οικογένειας ξεχωριστά, παρατηρούμε τα ακόλουθα.

Η **«παραδοσιακή οικογένεια»** περιελάμβανε στους κόλπους της τρεις ή περισσότερες γενιές προσώπων που συνδέονταν μεταξύ τους με δεσμούς καταγωγής. Αποτελούσε μια συνεργατική ομάδα στην οποία ανήκε από κοινού κάθε σημαντικό περιουσιακό στοιχείο, και ο αρχηγός της οικογένειας, είτε πατέρας, είτε αδερφός, ήταν ο διαχειριστής της περιουσίας (και όχι ο ιδιοκτήτης). Η οικογένεια αυτού του τύπου εξασφάλιζε στο άτομο την ένταξη σε μια σταθερή ομάδα, που ικανοποιούσε όλες τις ανάγκες του. Καθώς συχνά οι ανάγκες του ατόμου ταυτίζονταν με τις ανάγκες του συνόλου, το άτομο όφειλε να θέσει το συμφέρον του συνόλου ως ανώτερο και σημαντικότερο από το προσωπικό του συμφέρον. Επίσης, όφειλε να είναι απόλυτα αφοσιωμένο στην οικογένεια το ενώ όλα τα μέλη ήταν υπεύθυνα για τις πράξεις και τη συμπεριφορά οποιουδήποτε άλλου μέλους.

Η ανάπτυξη της εκτεταμένης ή παραδοσιακής οικογένειας ως κοινωνικής ομάδας, καθώς και το μεγάλο χρονικό διάστημα που αυτή κυριαρχεί, ερμηνεύεται εύκολα, αρκεί να σκεφθούμε την έντονη ανάγκη για οικονομική αυτάρκεια καθώς και τη γεωγραφική διαμόρφωση και τις κλιματολογικές συνθήκες της Ελλάδας, που οδήγησαν την ελληνική οικονομία στη γεωργία, στην κτηνοτροφία, στην αλιεία και στην εμπορική ναυτιλία. Διακριτικό κοινό γνώρισμα όλων

αυτών των μορφών της οικονομικής οργάνωσης, υπήρξε η συνεργασία και η ανάγκη για πολλά εργατικά χέρια. Μια συνεργασία βέβαια που δεν περιοριζόταν αποκλειστικά στις οικονομικές συναλλαγές, αλλά ενισχυόταν από κοινωνικούς, ψυχολογικούς και υπαρξιακούς δεσμούς, από βαθιά και ουσιαστική αλληλεγγύη. Σκοπός της εκτεταμένης οικογένειας λοιπόν, υπήρξε η εκπλήρωση μιας σειράς από ρόλους και λειτουργίες, απαραίτητες για την ομαλή πορεία και εξέλιξη της, τις οποίες δεν μπορούσε να ικανοποιήσει και να εξασφαλίσει το κοινωνικό σύνολο.

Παρόλες τις αντιξοότητες και τις δυσκολίες τις οποίες αντιμετώπιζαν καθημερινά τα μέλη της παραδοσιακής οικογένειας προκειμένου να επιτύχουν την επιβίωση και να εξασφαλίσουν την αυτάρκεια, είχαν ωστόσο οργανώσει τη ζωή τους με τρόπο απλό και ξεκάθαρο, διακρινόταν από στόχους κοινούς, κοινές αξίες και συμπληρωματικότητα στους ρόλους. Πιο συγκεκριμένα, ο σύζυγος-πατέρας ήταν αδιαμφισβήτητα ο αρχηγός της οικογένειας, καθώς ήταν αυτός που έπαιρνε τις αποφάσεις για λογαριασμό ολόκληρης της οικογένειας, αυτός που είχε την καθολική ευθύνη για όλα τα θέματα της οικογένειας. Εκπροσωπούσε την οικογένεια στον έξω κόσμο, αγωνιζόταν για να θρέψει την οικογένειά του, να εξασφαλίσει τα συμφέροντα τους και να τους προστατεύσει από κάθε είδους επιθέσεις.

Ο ρόλος της γυναίκας από την άλλη μεριά, ήταν συντονιστικός και συνδετικός, ήταν το σύμβολο αγάπης που έδενε την οικογένεια και συμπλήρωνε το ρόλο του άντρα. Παρόλη την υποταγή που παρουσίαζε απέναντι στο σύζυγο της, η συμβολή της ωστόσο στην επιβίωση της οικογένειας υπήρξε ιδιαίτερα σημαντική. Η κοινότητα, περιέβαλλε τη γυναίκα με σεβασμό και εκτίμηση, καθώς ο ρόλος της ήταν απόλυτα εναρμονισμένος τόσο με τις δικές της ανάγκες, όσο και με τις ανάγκες του συνόλου. Η θέση της γυναίκας και το κύρος της στην παραδοσιακή οικογένεια βελτιωνόταν σημαντικά με τη γέννηση των παιδιών και την αύξηση της ηλικίας της. Μέχρι το γάμο της η γυναίκα παρέμενε περιορισμένη στο πατρικό της σπίτι, συμβάλλοντας ουσιαστικά στο νοικοκυριό του σπιτιού. Κατά τα πρώτα χρόνια του γάμου της, σπάνια είχε με το σύζυγο της ανεξάρτητο σπιτικό, παραμένοντας συνήθως με τους συγγενείς του άντρα της, τους οποίους και υπηρετούσε με ιδιαίτερη υπομονή. Ο ρόλος της μέσα σε αυτό το πλαίσιο άλλαζε αποφασιστικά με τη γέννηση του πρώτου παιδιού, καθώς η μητρότητα ήταν ένας ρόλος απόλυτα εξιδανικευμένος.

Απόρροια του ρόλου αυτού και της θέσης της γυναίκας στην παραδοσιακή οικογένεια, αποτελούν οι σχέσεις που υπήρχαν ανάμεσα στην ίδια και το σύζυγο της, καθώς και τα υπόλοιπα μέλη της οικογένειας. Συγκεκριμένα, η συζυγική σχέση δεν χαρακτηριζόταν από οικειότητα, αλλά συνδεόταν άμεσα με τη φροντίδα και την εξυπηρέτηση της γυναίκας προς το σύζυγο. Ταυτόχρονα, η σχέση της με τις γηραιότερες γυναίκες χαρακτηριζόταν από ομοφωνία στις απόψεις και στους στόχους, τις οποίες βέβαια γυναίκες υπηρετούσε και φρόντιζε, με τις ίδιες φροντίδες που και η ίδια θα εισέπραττε όταν το απαιτούσε η ηλικία της. Η νέα κοπέλα που παντρευόταν είχε να κάνει κατά κύριο λόγο με την οικογένεια του άντρα της, ενώ οι σχέσεις με τη δική της, την πατρική οικογένεια, ήταν ελάχιστες έως ανύπαρκτες. Κατά τα πρώτα έτη του γάμου, η νύφη ήταν υποχρεωμένη να υπακούει, να υπηρετεί και να σέβεται απόλυτα την πεθερά, έως ότου η νύφη απεδείκνυε ότι έχει ενταχθεί επάξια στην νέα οικογένεια και βέβαια μέχρι τη στιγμή της γέννησης του πρώτου παιδιού, που σηματοδοτούσε και την εξύψωση της γυναίκας.

Στην εξέλιξη της κοινωνίας, με τη βιομηχανική επανάσταση, η μορφή της παραδοσιακής οικογένειας, εξελίχθηκε και από την εκτεταμένη (στενοί συγγενείς, το παντρεμένο ζευγάρι και τα τέκνα του) πήρε τη μορφή της πυρηνικής οικογένειας. Καθώς οι άνθρωποι μεταφέρθηκαν από την ύπαιθρο στην πόλη και δε μπορούσαν να μετακινούνται όλοι μαζί, η οικογένεια πήρε τη μορφή της πυρηνικής.

Η «**πυρηνική οικογένεια**» αποτελείται από δύο ενήλικες που ζουν μαζί σε ένα σπίτι με τα δικά τους ή τα υιοθετημένα παιδιά τους. Η ιδιαιτερότητα της μορφής αυτής της ελληνικής οικογένειας, έχει σχέση με επιδιώξεις που αφορούν την κοινωνική άνοδο των μελών της, καθώς μέσα από την προσαρμογή των παιδιών στις καινούριες συνθήκες της τεχνολογικά

αναπτυγμένης κοινωνίας, προωθείται η οικογένεια ως σύνολο. Για την επίτευξη των επιδιώξεων αυτών λοιπόν, παρατηρείται μία υπερβολική προσήλωση στην προσπάθεια για τη μόρφωση των παιδιών, μία διάχυτη αγωνία και πίεση για την επίδοση τους στο σχολείο, καθώς η επιτυχία των παιδιών είναι στενά συνυφασμένη με την προώθηση και την ψυχολογική ανάταση των ίδιων των γονιών.

Η διαφορά που παρατηρείται είναι ότι στην παραδοσιακή οικογένεια, όλοι οι στόχοι των ατόμων και όλες οι εκδηλώσεις της ζωής τους υπήρξαν είτε άμεσα είτε έμμεσα, συνδεδεμένες με μια ολόκληρη ανθρώπινη ομάδα, χωρίς η υπόσταση τους να συνδέεται με συγκεκριμένα πρόσωπα μέσα σε αυτήν, στην πυρηνική οικογένεια, ένα μέλος, το παιδί, αποκτά πρωταρχικό ρόλο, αποτελεί σκοπό και πάνω σε αυτό βασίζεται ο γάμος και η δημιουργία της οικογένειας. Το μοντέλο λοιπόν της πυρηνικής οικογένειας, χαρακτηρίζεται από έντονα στοιχεία αλληλεξάρτησης, τα οποία όμως τελικά καταλήγουν σε αντιφάσεις και συγκρούσεις, τόσο για τους γονείς, όσο και για τα παιδιά. Ο αγώνας για την επίτευξη των προσωπικών επιδιώξεων, απαραίτητος όχι μόνο για την υλική ευημερία, αλλά και για τη στήριξη της προσωπικότητας, συγκρούεται μοιραία με τις προσδοκίες των άλλων μελών της οικογένειας για συντροφικότητα, υποστήριξη και φροντίδα. Όλη αυτή η αγωνία των γονιών για την κοινωνικοποίηση του παιδιού και την επίτευξη της πνευματικής τους ανέλιξης, οδηγεί αφενός τους γονείς σε συναισθήματα ευτυχίας, ικανοποίησης και κοινωνικής ανόδου, και αφετέρου, σε θλίψη και πόνο, όταν τα παραπάνω συνεπάγονται την απομάκρυνση του παιδιού από το σπίτι.

Από την άλλη μεριά, τις ίδιες αντιφατικές τάσεις και συναισθήματα, βιώνουν και τα παιδιά, καθώς είτε επιτύχουν, είτε αποτύχουν, δε θα απελευθερωθούν από τη σύγκρουση με τους γονείς. Γνωρίζουν καλά ότι η αποτυχία εισπράττεται από τους γονείς ως προδοσία, και η επιτυχία –καθώς συνεπάγεται την απορρόφηση των παιδιών σε άλλες κοινωνικές ομάδες, δεν οδηγεί και αυτή τελικά στην ολοκλήρωση και την ικανοποίηση των γονιών.

Ο παιδοκεντρικός χαρακτήρας που προσέδωσαν στη σύγχρονη οικογένεια οι εξελίξεις στο κοινωνικό επίπεδο, επενέργησαν δραστικά και στη γυναικεία ταυτότητα. Ενώ στο παραδοσιακό μοντέλο η γυναίκα διαδραματίζει ιδιαίτερα ουσιαστικό ρόλο για την επιβίωση της οικογένειας στο μοντέλο της πυρηνικής οικογένειας τις ευθύνες για την επιβίωση τις επωμίζεται ο άντρας, και εκείνη, περισσότερο ή λιγότερο πρόθυμη, περνάει στο βοηθητικό ρόλο της νοικοκυράς και της μητέρας. Μέσα σε αυτό το πλαίσιο, η γυναίκα αισθάνεται πως ο μοναδικός άνθρωπος που την έχει πραγματικά ανάγκη είναι το παιδί της, στο οποίο και προσφέρει την απόλυτη φροντίδα και αφοσίωση, αναμένοντας μέσα από την επιτυχία και την ολοκλήρωση των παιδιών, την προσωπική της αναγνώριση.

Πολλές γυναίκες στην πυρηνική μορφή της οικογένειας, αποζητούν διέξοδο στην επαγγελματική απασχόληση. Είτε οι λόγοι έχουν σχέση με την ενίσχυση του οικογενειακού εισοδήματος είτε με δικές της προσωπικές επιθυμίες, οι δυσκολίες είναι πολλές, καθώς αισθάνονται φορτωμένες με ευθύνες που, και ο άντρας της αλλά κατά βάθος και οι ίδιες, δε θεωρούν δικές τους. Έτσι, ενώ είναι αναγκασμένες να εργάζονται, ο σύζυγος δεν παρουσιάζεται ιδιαίτερα ευχαριστημένος, καθώς η εργασία της γυναίκας πλήττει το κοινωνικό κύρος του.

Χαρακτηριστικό επίσης γνώρισμα της σύγχρονης γυναίκας, είναι η σύγχυση, η αδυναμία προσδιορισμού και οριοθέτησης των ρόλων της. Η γυναίκα που έχει διαμορφώσει επαγγελματικούς στόχους και θέλει να προσφέρει και μέσα από την ένταξη της στον κοινωνικό χώρο, έρχεται αντιμέτωπη με διλήμματα μπροστά στην επιλογή προτεραιοτήτων, καθώς όταν ασχολείται με τη δουλειά της αισθάνεται ότι στερεί ακόμα και από την παρουσία της, ενώ όταν ασχολείται με τις υποχρεώσεις της μέσα στο σπίτι νιώθει ότι στερεί στον εαυτό της την ελευθερία να κάνει κάτι άλλο.

Συγκρίνοντας την παραδοσιακή με την πυρηνική μορφή της οικογένειας, παρατηρούμε ότι ο παραδοσιακός άνθρωπος, αποδίδει κεντρική σημασία στην οικογένεια. Αυτό εξηγείται εν μέρει από το γεγονός πως άλλοτε η οικογένεια ικανοποιούσε όλες του τις ανάγκες. Η παραγωγή των αγαθών μέσα στην οικογένεια δημιουργούσε το υπόβαθρο για την ανάπτυξη αρμονικών

σχέσεων. Η αρμονία στις σχέσεις θεωρούνταν απαραίτητη και επιδιωκόταν ενώ κάθε ενέργεια η οποία στρεφόταν ενάντια στο σύνολο καταδικαζόταν Στο παραδοσιακό πλαίσιο της οικογένειας η παροχή υπηρεσιών στους άλλους αποτελούσε βασικό έργο των μελών από την οποία αντλούσαν αναγνώριση και ικανοποίηση. Ταυτόχρονα δηλαδή, οι υποχρεώσεις προς τους άλλους ήταν συνυφασμένες με την ικανοποίηση προσωπικών αναγκών. Η θυσία ατομικών αναγκών και επιθυμιών απέβλεπε στην ικανοποίηση των αναγκών της ομάδας και επομένως του ίδιου του ατόμου.

Στην πυρηνική-αστική οικογένεια από το σύνολο το ενδιαφέρον μετατοπίζεται σε ένα μέλος, το παιδί, το οποίο αποκτά πρωταρχικό ρόλο. Πάνω σε αυτό βασίζεται ο γάμος και η δημιουργία της οικογένειας. Οι επιδιώξεις και οι φιλοδοξίες δύο ατόμων που αποφασίζουν να ζήσουν μαζί εναποτίθενται σε ένα τρίτο: στο παιδί. Αυτή η παιδοκεντρική αντίληψη του γάμου και της οικογένειας εξυπηρετεί τη βασική ανάγκη για σταθεροποίηση της οικογενειακής ενότητας που οι νέες συνθήκες ζωής απειλούσαν με διάλυση.

Βλέπουμε ότι ενώ στην παραδοσιακή οικογένεια η ικανοποίηση του συνόλου είχε προτεραιότητα, στην πυρηνική η προσοχή στρέφεται στο άτομο με αποτέλεσμα όταν το άτομο δεν ικανοποιείται να βιώνεται ως συμβιβασμός, θυσία, προσωπική αδικία (Κατάκη, 2012).

Στην εξέλιξή της, η οικογένεια όπως έχει διαμορφωθεί σήμερα, έχει την τάση να αγκιστρώνεται από την παιδοκεντρικότητα και την υπερβολική προσήλωση στην προσπάθεια για τη μόρφωση των παιδιών και να στρέφεται στο ζευγάρι. Η νέα-σύγχρονη μορφή της οικογένειας ενδιαφέρεται για το **ζευγάρι** για τον άντρα και τη γυναίκα.

Το κύριο μέλημα της σύγχρονης ζωής είναι η δημιουργία μιας συναισθηματικής σχέσης ανάμεσα σε έναν άντρα και μια γυναίκα και η επένδυση σε αυτή. Πολλοί νέοι δεν ενδιαφέρονται για το θεσμό της οικογένειας. Ωστόσο, σύμφωνα με τις στατιστικές δεν μειώνονται τα ποσοστά των γάμων, αλλά αντίθετα αυξάνονται αυτά των διαζυγίων (Κατάκη, 2012) Οι άνθρωποι στρέφονται στη σχέση για ασφάλεια και σιγουριά αλλά από την άλλη υπάρχει ο φόβος της καταπίεσης, του φόβου εγκατάλειψης της επαγγελματικής σταδιοδρομίας για τις γυναίκες, την ολοκλήρωση, τη δημιουργικότητα, την κοινωνική δραστηριότητα (Κατάκη, 2012).

Το σύγχρονο ζευγάρι αναζητάει δεσμό και επικοινωνία στη συντροφική του σχέση. Πρόκειται για ανθρώπους με διαφορετικά βιώματα και εμπειρίες που προσπαθούν να καλύψουν τις ανάγκες τους, στα πλαίσια μιας σχέσης. Πολλές από τις δυσκολίες που αντιμετωπίζει η οικογένεια και το σύγχρονο ζευγάρι, πηγάζουν από τη σύγχυση που υπάρχει στους ρόλους των μελών μιας οικογένειας. Η σύγχρονη οικογένεια εστιάζει στο ζευγάρι και στη συντροφική σχέση, με αποτέλεσμα όταν αυτή δεν ευοδώνεται ανάλογα με τις προσδοκίες των ατόμων, να οδηγείται στη διάλυση. «Οι περισσότεροι άνθρωποι παντρεύονται με την ελπίδα ότι στη σχέση με το σύντροφό τους θα καλυφθούν όλες οι συναισθηματικές τους ανάγκες και θα εκπληρωθούν οι πιο ενδόμυχες επιθυμίες τους. Καταλήγουν όμως να επιβεβαιώσουν τους μεγαλύτερους φόβους τους για απόρριψη και στέρηση» (Κατάκη, 1997: 125).

Στη σύγχρονη εποχή, χρησιμοποιούμε τη λέξη «σύντροφος» για να ορίσουμε τη σχέση ενός ζευγαριού. Η λέξη «σύζυγος» τείνει να μη χρησιμοποιείται καθώς έχει «την ίδια ρίζα με τη λέξη σύζευξη και φέρνει στο νου την εικόνα δύο ανθρώπων οι οποίοι, ακριβώς όπως τα βόδια ή τα άλογα στο χωράφι, είναι αναγκασμένοι να κινούνται μαζί, χωρίς τη δυνατότητα αυτονομίας και διαφοροποίησης» (Κατάκη, 2012: 12). Ωστόσο, θεωρείται καλό για μια γυναίκα να είναι σύζυγος «υπό κάποιες προϋποθέσεις, οι οποίες περιλαμβάνουν «σχετική ισότητα μεταξύ των συζύγων, αμοιβαίο σεβασμό και αγάπη» αλλά και «επαρκή έσοδα -προσωπικά και κοινωνικά- για να μπορεί να καλύψει κανείς τις συνεχιζόμενες υλικές ανάγκες της, συμπεριλαμβανομένης της εκπαίδευσης και των ιατρικών υπηρεσιών» (Γιάλομ, 2012: 27).

Σύμφωνα με τα παραπάνω, διαπιστώνουμε ότι η οικογένεια άλλαξε με το πέρασμα του χρόνου, με αποτέλεσμα τα άτομα να δυσκολευτούν να προσαρμοστούν σε αυτές τις αλλαγές. Επικράτησε σύγχυση με αποτέλεσμα να προκύψουν εσωτερικές συγκρούσεις που οδήγησαν σε διαπροσωπικές συγκρούσεις. Σήμερα, αναφέρουμε ότι η ελληνική οικογένεια βρίσκεται «σε

κρίση» η οποία «συνδέεται με τη σύγχυση αξιών και τις αντιλήψεις που έχουμε για το ρόλο των αντρών, γυναικών, συζύγων, παιδιών, συγγενών» (Κατάκη, 2012: 13).

1.2.2. Η ελληνική οικογένεια «σε κρίση»

Αναφέρεται ότι η ελληνική οικογένεια «συγκλονίζεται» σήμερα από κρίση, η οποία συνδέεται κυρίως με τη σύγχυση των αξιών που έχουμε για το ρόλο των μελών μιας οικογένειας. Ο όρος «κρίση» στην οικονομία, στην οικογένεια, στην αρρώστια, μέσα μας ταυτίζεται πάντα με κάτι κακό. Υποδηλώνει απειλή και κίνδυνο. Η κρίση έρχεται όταν δεν εκπληρώνουμε τις προϋποθέσεις που έχουμε θέσει. Καθώς οι οικογένειες αποτελούν «τμήματα του κοινωνικού καθρέφτη, δέχονται επιδράσεις και αντανακλούν εικόνες-ρόλους της εσωτερικής πραγματικότητας» (Ζαχαριάδης, 2009: 86). Το αποτέλεσμα αυτής της κρίσης είναι η αύξηση των διαζυγίων και των οικογενειών που δημιουργούνται με «κομμάτια» προηγούμενων γάμων, όπως και οι μονογονεϊκές οικογένειες αλλά και τα ζευγάρια ομόφυλων που υιοθετούν παιδιά.

Η οικογένεια, ακολουθώντας την εξέλιξη της κοινωνίας, αλλάζει συνεχώς. Η οικογένεια στη μετανεωτερική εποχή έφερε νέα δεδομένα, στα οποία ο άνθρωπος δυσκολεύτηκε να προσαρμοστεί. Η ποιότητα των ανθρώπινων σχέσεων άλλαξε με αποτέλεσμα η αστάθεια της εποχής να αντανακλάται και στο γάμο. Οι αξίες της σύγχρονης κοινωνίας που εισβάλλουν στην οικογένεια μέσα από την τηλεόραση, τη διαφημιστική βιομηχανία και την περιρρέουσα ατμόσφαιρα, συνδέονται με την ανεξαρτησία, την απουσία δέσμευσης, τον ατομισμό, την ανεμελιά, τον καταναλωτισμό, τον εύκολο πλουτισμό, την άμεση ικανοποίηση. Οι σύγχρονες αυτές αξίες της κοινωνίας, δε συμβιβάζονται εύκολα με τις αρετές που απαιτούν ο γάμος και η γονεϊκότητα.

Η σύγχρονη οικογένεια, δε βασίζεται πια στην παραδοσιακή αντίληψη του άνδρα-αρχηγού της οικογένειας και της γυναίκας-υπεύθυνης για το σπίτι και την ανατροφή των παιδιών. Έρευνες σε εφήβους και φοιτητές έδειξαν ότι δε γίνεται πλέον αποδεκτή η αυστηρή ιεράρχηση του πατέρα και της μητέρας στην οικογένεια, ο αυταρχικός ρόλος του πατέρα και η υποδεέστερη θέση της μητέρας (Γεώργας, 1998). Σήμερα συνυπάρχουν και αναμειγνύονται αντιφατικά γνωστικά στοιχεία και αντιλήψεις και από τις τρεις διαδοχικές μορφές οικογενειακής ζωής (αγροτική-παραδοσιακή, αστική και σύγχρονη συναλλακτική-επικοινωνιακή μορφή). Αυτό έχει ως αποτέλεσμα να δυσχεραίνεται η συνεννόηση. Καθώς η ελληνική κοινωνία διέρχεται από μια γενικότερη κρίση αξιών, αυτή η κρίση επηρεάζει όλες τις διαπροσωπικές σχέσεις και έχει ως αποτέλεσμα τη δυσκολία επικοινωνίας και αρμονικής συνύπαρξης του άντρα και της γυναίκας στο γάμο.

Το κέντρο βάρους της οικογένειας έχει μεταφερθεί από την επιβίωση στο συναισθηματικό δεσμό, την ψυχολογική επιβίωση και ανάπτυξη. Η έμφαση είναι στην ποιότητα των διαπροσωπικών σχέσεων και την αναγνώριση των ατομικών ικανοτήτων, επιθυμιών και αναγκών όλων των μελών. Είναι δε ολοφάνερο πως η διαμορφούμενη ισότιμη σχέση είναι δύσκολη υπόθεση συγκριτικά με το παραδοσιακό απλούστερο σχήμα του άνδρα-αρχηγού της οικογένειας.

Στη σημερινή εποχή, ο γάμος και η οικογένεια διέρχεται κρίση. «Κάποιοι μιλούν για «αποσύνθεση» του γάμου ή και για πόλεμο ανάμεσα στα φύλα». Ωστόσο, η βασική δυσκολία που έχει σήμερα η οικογένεια είναι ότι «οι έγγαμοι παλεύουν να ισορροπήσουν ανάμεσα στο παλιό και στο καινούργιο» γιατί «αυτό που παλιότερα γινόταν κατά τρόπο φυσικό, στο πλαίσιο της παραδοσιακής οικογένειας και κοινωνίας, τώρα θα πρέπει να οργανωθεί πιο συστηματικά» (Κουφογιάννη-Καρκανιά, 2009: 224).

Προκειμένου να λειτουργήσει ομαλά μια οικογένεια, χρειάζεται λειτουργική κατανομή ρόλων και ευθυνών μεταξύ των μελών. Είναι πολύ σημαντικό για το κάθε μέλος της οικογένειας να γνωρίζει τόσο το ρόλο του όσο και το ρόλο των άλλων προκειμένου να υιοθετεί και ανάλογες συμπεριφορές. Χαρακτηριστικό είναι ότι κανένας ρόλος δεν είναι μόνος και ανεξάρτητος, αλλά

οι ρόλοι του καθενός συνδέονται με τους ρόλους των άλλων. Στη σημερινή οικογένεια, χρειάζεται ανακατανομή και διαπραγμάτευση των ρόλων, ώστε να μπορέσει να λειτουργήσει ομαλά.

Το σύστημα της οικογένειας λειτουργεί όταν κάθε μέλος γνωρίζει το ρόλο του –ή αν είναι νεώτερο μέλος, μαθαίνει το ρόλο που περιμένουν οι άλλοι από αυτό. Η οικογένεια αποτελεί το βασικό χώρο μέσα στον οποίο μαθαίνουν τα νεότερα μέλη όχι μόνο το δικό τους ρόλο, αλλά και τους ρόλους των άλλων μελών. Όσο πιο καθαρά είναι τα όρια κάθε ρόλου, τόσο πιο ουσιαστικά επικοινωνούν τα άτομα μεταξύ τους. Στην παραδοσιακή οικογένεια, εμφανίζεται ένα πολύπλοκο σύστημα ρόλων, οι οποίοι αφορούν όλα τα μέλη της οικογένειας. Κάθε μέλος μέσα στην οικογένεια αποκτά την ταυτότητά του, συνειδητοποιεί τι είναι, ποιος είναι, αλλά και τι περιμένουν οι άλλοι από αυτόν και πώς θα πετύχει την αυτοπραγμάτωση και καταξίωση του, αρχικά ως μέλος της οικογένειας και αργότερα του κοινωνικού συνόλου.

Παρόλη την πολυπλοκότητα των ρόλων στην παραδοσιακή οικογένεια, οι ρόλοι των μελών ήταν ξεκάθαροι και σαφώς κατανοητοί. Στη σύγχρονη μορφή της οικογένειας, πολλές συγκρούσεις μεταξύ των συζύγων, προέρχονται συχνά από το μη σαφή σχεδιασμό των ρόλων ή από την άρνηση των συζύγων να αναλάβουν τις ευθύνες που απορρέουν από τους διάφορους ρόλους που υπηρετούν μέσα στην οικογένεια. Φαινόμενα δυσλειτουργίας εμφανίζονται όταν κάποιο μέλος δεν έχει επίγνωση των ρόλων που είναι ταγμένο να παίζει μέσα στην οικογένεια και όταν συγχέει τα όρια των δικών του ρόλων ή των ρόλων των άλλων. Ιδιαίτερα σημαντικό είναι να δίνεται λοιπόν μια σαφής αρμοδιότητα και ένας σαφής ρόλος στο κάθε μέλος της οικογένειας, καθώς όπου οι ρόλοι είναι σαφώς προκαθορισμένοι προλαμβάνονται συγχύσεις και αλληλοεπικαλύψεις. Η ασάφεια στους ρόλους οδηγεί τη νέα οικογένεια σε «κρίση».

Σύμφωνα με τα παραπάνω, η ελληνική οικογένεια στην εξέλιξή της, πέρασε από διάφορα στάδια και στη σύγχρονη κοινωνία αναφέρεται ότι αντιμετωπίζει «κρίση» στην προσπάθειά της να προσαρμοστεί στα νέα δεδομένα και στην κατανομή των ρόλων των μελών. Παρατηρήσαμε ότι η μελέτη της οικογένειας δε γίνεται αποσπασματικά, αλλά εντάσσεται στο κοινωνικό πλαίσιο όπου αναπτύσσεται. Προκείμενου να κατανοήσουμε καλύτερα την επίδραση του κοινωνικο-ιστορικού πλαισίου στη διαμόρφωση της οικογένειας, σε αυτό το σημείο θα αναφερθούμε σε μια από τις βασικές θεωρίες μελέτης της οικογένειας, στη συστημική θεωρία. Στη συνέχεια του κεφαλαίου, θα προσπαθήσουμε να αναφέρουμε τις βασικές αρχές της θεωρίας συστημάτων και πώς αυτές μπορούν να βοηθήσουν στη μελέτη της οικογένειας.

1.3. Το συστημικό σκέπτεσθαι στην οικογένεια

Η Γενική Θεωρία Συστημάτων δημιουργήθηκε από την προσπάθεια προσέγγισης όλων των φαινομένων με ένα ενιαίο τρόπο. Βασικός εκπρόσωπος της Γενικής Θεωρίας Συστημάτων (ΓΘΣ) ήταν ο βιολόγος Ludwig von Bertalanffy, ο οποίος ανέπτυξε βασικές έννοιες και αρχές που διέπουν όλων των ειδών τα συστήματα και τη σχέση μεταξύ τους.

Ο Bertalanffy από παρατηρήσεις του στον χώρο της βιολογίας, επισήμανε ότι η παραδοσιακή αναλυτική επιστημονική σκέψη δεν μπορούσε να ερμηνεύσει επαρκώς την λειτουργία πολύπλοκων συστημάτων, όπως οι ζωντανοί οργανισμοί. Η ανάλυση τέτοιων οργανισμών στα επιμέρους στοιχεία και λειτουργίες τους με βάση την αναγωγική-αναλυτική επιστημονική σκέψη, όπως αναφέρει, δεν μπορεί να εξηγήσει την ικανότητα τους να διατηρούν τη ισορροπία τους μέσα από τις συνεχείς αλλαγές που υφίστανται. Η ισορροπία αυτή εξασφαλίζεται επειδή τα επιμέρους στοιχεία λειτουργούν ως ένα όλο, με συντονισμένες μεταξύ τους λειτουργίες (Παπαδιώτη & Σόφτα-Nall, 2006: 30).

Η έννοια του όλου, σε ένα σύστημα, είναι κάτι μεγαλύτερο από το άθροισμα των επιμέρους στοιχείων του συστήματος, περιλαμβάνει και τις συσχετίσεις, αλληλεπιδράσεις και διεργασίες μεταξύ των στοιχείων αυτών.

Η ΓΘΣ δίνει ιδιαίτερη έμφαση στις διεργασίες επικοινωνίας και αλληλοαντίδρασης που συμβαίνουν ανάμεσα στα στοιχεία ενός συστήματος και στα χαρακτηριστικά των στοιχείων αυτών. Όπως αναφέρει ο Skinner (1986), για να κατανοήσεις ένα σύστημα, δεν αρκεί να παρατηρήσεις μόνο τα μέρη του: «Δεν είναι δυνατόν να καταλάβεις το σκάκι παρατηρώντας μόνο τα κομμάτια του. Θα πρέπει να εξετάσεις το παιχνίδι ως όλο και να δεις πως οι κινήσεις των μερών επηρεάζουν τη θέση και τις κινήσεις των άλλων τμημάτων σε όλο το πλαίσιο» (Παπαδιώτη, 2006: 41).

1.3.1. Βασικές αρχές της γενικής θεωρίας συστημάτων

Σύμφωνα με τις βασικές αρχές της Γενικής Θεωρίας Συστημάτων, τα άτομα, οι οικογένειες και άλλες κοινωνικές ομάδες είναι συστήματα βιοψυχοκοινωνικά. Η συστημική προσέγγιση της οικογένειας, τόσο σε επίπεδο περιγραφής όσο και σε επίπεδο θεραπείας, αποτελεί ένα «νέο παράδειγμα» [όρος που μας έδωσε ο Thomas Kuhn (1987) και που χρησιμοποιείται πλέον και στις κοινωνικές επιστήμες (βλ. Πουρκός, 2010α, 2010β)], δηλαδή η συστημική αντίληψη προσφέρει ένα σύνολο από πρωτότυπες θεωρητικές θέσεις και υποθέσεις για το τι είναι η οικογένεια, για το πώς ερμηνεύεται η λειτουργία της οικογένειας αλλά και για το πώς αντιμετωπίζονται τα προβλήματα της οικογένειας, μια αντίληψη που είναι αντίθετη στον παραδοσιακό θετικιστικό και αναγωγικό τρόπο προσέγγισης της οικογένειας μέχρι τις αρχές της δεκαετίας του 1940. Στη Γενική Θεωρία Συστημάτων σύμφωνα με τον Miller, το **σύστημα** ορίζεται ως μια ομάδα από ενότητες και οι μεταξύ τους σχέσεις.

Οι Hall και Fagan (1956) ορίζουν το σύστημα ως ένα σύνολο από αντικείμενα και τις σχέσεις μεταξύ των αντικειμένων και μεταξύ των χαρακτηριστικών τους. Τα αντικείμενα είναι τα δομικά στοιχεία του συστήματος, τα χαρακτηριστικά είναι οι ιδιότητες των αντικειμένων και οι σχέσεις συνδέουν το σύστημα (Παπαδιώτη-Αθανασίου, 2000: 40).

Από τα παραπάνω προκύπτει ότι «το σύστημα είναι: (1) Ένα σύνολο από μέλη. (2) Ένα σύνολο από τις ιδιότητες των μελών. (3) Ένα σύνολο από σχέσεις ανάμεσα σε αυτά τα μέλη. (4) Ένα σύνολο από τις αναδυόμενες ιδιότητες που (α) προκύπτουν από τα 1, 2, 3 και αλληλεπιδρούν με αυτά, και (β) αλληλεπιδρούν με το περιβάλλον. Τα σύνολα αυτά αλληλεπιδρούν μεταξύ τους έτσι ώστε το ένα να επηρεάζει και να συνπροσδιορίζει το άλλο» (Παπαδιώτη-Αθανασίου & Σόφτα-Nall, 2006: 31).

Τα συστήματα κατηγοριοποιούνται σε τρία επίπεδα. Υπάρχουν τα άψυχα συστήματα στο κατώτερο επίπεδο, τα ζωντανά συστήματα που μπορούν να έχουν και ψυχολογικές και κοινωνικές παραμέτρους, στο μεσαίο επίπεδο, και τα συμβολικά συστήματα που περιλαμβάνουν τις έννοιες, στο ανώτερο επίπεδο. Κάποιο σύστημα μπορεί να αποτελείται ταυτόχρονα από υποσυστήματα και να αποτελεί κομμάτι ενός ευρύτερου συστήματος, ενός υπερσυστήματος. Στο σύστημα της οικογένειας «το υποσύστημα των συζύγων παρέχει στα υπόλοιπα μέλη της οικογένειας ένα μοντέλο αλληλεπίδρασης που διδάσκει την οικειότητα και τη δέσμευση (Barnard & Coralles, 1979). Συγχρόνως το γονεϊκό υποσύστημα αναλαμβάνει την ευθύνη για την φροντίδα, την ανατροφή, την πειθαρχία και την καθοδήγηση των νεαρών μελών της οικογένειας. Μέσω του υποσυστήματος των αδελφών τα παιδιά της οικογένειας αποκτούν τις δεξιότητες που θα χρησιμοποιήσουν στις διαπροσωπικές τους σχέσεις σε κάθε πτυχή της ζωής τους. Η οικογένεια με τα υποσυστήματά της αποτελεί μέρος ενός υπερσυστήματος, το οποίο συνθέτουν συστήματα εκτός της οικογένειας, όπως είναι τα σχολεία, οι εκκλησίες, οι κοινωνικές υπηρεσίες τα ιδρύματα παροχής υγείας, το νομικό σύστημα, το σύστημα πυρασφάλειας και η κυβέρνηση» (Ζαφείρης, Ζαφείρη & Μουζακίτης, 1999: 74-75).

Κάθε σύστημα, σύμφωνα με τον Bertalanffy, μπορεί να περιγραφεί από τις ακόλουθες αρχές, την **ολότητα**, στην οποία έγινε αναφορά παραπάνω, «κανένα σύστημα δεν μπορεί να κατανοηθεί επαρκώς ή να εξηγηθεί πλήρως από την στιγμή που θα διασπαστεί στα συστατικά

του μέρη και ότι κανένα στοιχείο μέσα στο σύστημα δεν μπορεί να κατανοηθεί αν απομονωθεί, αφού ποτέ δεν λειτουργεί ανεξάρτητα» (Goldenberg & Goldenberg, 2005: 73). Για παράδειγμα, τα συμπτώματα κατάθλιψης της κόρης μιας οικογένειας δεν μπορούν να ερμηνευτούν αν δεν υπολογίσουμε τους συνεχείς καθημερινούς καυγάδες των γονιών της ή την φροντίδα που δέχεται από τον μεγαλύτερο αδελφό της όταν τα συμπτώματα αυτά παρουσιάζονται. Κάθε σύστημα, χαρακτηρίζεται, πρώτον, από **οργάνωση και αυτοποίηση**, δηλαδή μια αυτοδημιουργούμενη οργάνωση. «Εάν ένα σύστημα αντιπροσωπεύει ένα σύνολο από μονάδες οι οποίες έχουν μια σταθερή σχέση μεταξύ τους, τότε μπορούμε να συμπεράνουμε ότι το σύστημα οργανώνεται γύρω από αυτές τις σχέσεις. Επιπλέον μπορούμε να πούμε ότι τα μέρη ή τα στοιχεία του συστήματος αλληλεπιδρούν μεταξύ τους με ένα προβλέψιμο “οργανωμένο” τρόπο» (Goldenberg & Goldenberg, 2005: 73). Δεύτερον, από **ιεραρχική ταξινόμηση**, που δείχνει πόσο κεντρικό είναι ένα στοιχείο του συστήματος σε σχέση με άλλα. Τρίτον, από **σκοπιμότητα**, την έμφυτη δηλαδή τάση των συστημάτων να αυτοκατευθύνονται προς ένα συγκεκριμένο στόχο. Τέταρτον, από **κανόνες** που είναι οργανωμένα σχήματα-τρόποι αλληλεπίδρασης των μελών του συστήματος (στο οικογενειακό παράδειγμα οι κανόνες αυτοί είναι άρρητοι «σε κάθε οικογένεια υπάρχουν ορισμένοι σιωπηροί κανόνες που ρυθμίζουν την εσωτερική λειτουργία της και τις σχέσεις με το κοινωνικό περιβάλλον). Οι κανόνες αυτοί καθορίζουν τους ρόλους, την δομή, τις μορφές επικοινωνίας και τους τρόπους με τους οποίους η οικογένεια διαπραγματεύεται και επιλύει τα προβλήματά της» (Ζαφείρης, Ζαφείρη & Μουζακίτης, 1999: 76). «Επιπλέον, οι οικογένειες καθοδηγούνται από **μετα-κανόνες**. Πρόκειται για κανόνες που διέπουν τους οικογενειακούς κανόνες, δηλαδή ερμηνεύουν και αποδίδουν την σημασία τους και ρυθμίζουν τους τρόπους αλλαγής τους» (Ζαφείρης, Ζαφείρη & Μουζακίτης, 1999: 77). Επίσης, ιδιαίτερο ρόλο στα συστήματα παίζουν τα **όρια**, νοητά σύνορα, τα οποία διαχωρίζουν κάθε σύστημα από το περιβάλλον που το περιβάλλει, διαχωρίζουν τα υποσυστήματα κάθε συστήματος καθώς και τα μέλη ενός συστήματος μεταξύ τους. Τα όρια ενός συστήματος μπορεί να είναι διαπερατά σε μικρό ή μεγαλύτερο βαθμό ή αδιαπέραστα από πληροφορίες. «Ένα σύστημα με συνεχή ροή πληροφοριών προς και από το εξωτερικό περιβάλλον, θεωρείται ότι αποτελεί ανοικτό σύστημα (open system), ενώ ένα σύστημα του οποίου τα σύνορα δεν διαπερνούνται εύκολα θεωρείται κλειστό σύστημα (closed system), όπως πρώτος περιέγραψε ο Bertalanffy. Το σημείο-κλειδί εδώ είναι ο βαθμός αλληλεπίδρασης με το εξωτερικό περιβάλλον και η δυνατότητα πρόσβασης σε αυτό» (Goldenberg & Goldenberg, 2005: 91). Στο οικογενειακό παράδειγμα τα όρια οριοθετούν χωρο-χρονικά και συναισθηματικά τις σχέσεις, ρυθμίζουν το πόσο κοντά και πόσο μακριά μεταξύ των μέσω της οικογένειας και έτσι συμβάλλουν στην δημιουργία κλίματος σταθερότητας ή σύγχυσης.

1.3.2. Η θεωρία συστημάτων και οι αρχές της κυβερνητικής

Η συστημική προσέγγιση των κοινωνικών συστημάτων, όπως αυτό της οικογένειας, εκτός από τις βασικές αρχές της Γενικής Θεωρίας Συστημάτων χρησιμοποίησε και τις αρχές της Κυβερνητικής. «Η κυβερνητική, η οποία αναπτύχθηκε κατά την διάρκεια του Β΄ Παγκοσμίου Πολέμου για τον έλεγχο των μηχανικών συστημάτων, επηρέασε τις θεωρητικές θέσεις και την άσκηση της οικογενειακής θεραπείας. Ο μαθηματικός N. Wiener (1948), από τους θεμελιωτές της Κυβερνητικής και της ανάπτυξης των ηλεκτρονικών υπολογιστών, επισήμανε τους μηχανισμούς επικοινωνίας που ελέγχουν τη λειτουργία των μηχανικών συστημάτων και θεώρησε ότι κάποιες αντίστοιχες διαδικασίες ισχύουν για τη λειτουργία απλών και σύνθετων συστημάτων» (Παπαδιώτη-Αθανασίου & Σόφτα-Nall, 2006: 32).

Η θεμελιώδης αρχή της κυβερνητικής είναι η **αρχή της ομοιότητας**, δηλαδή η τάση των συστημάτων να προσανατολίζονται προς την σταθερότητα και την διατήρηση της ισορροπίας. Αυτή η τάση εξασφαλίζεται μέσω της **ανάδρασης** η οποία μπορεί να είναι είτε θετική ανάδραση, όπου ευοδώνει και προωθεί το σύστημα στην αλλαγή, είτε αρνητική ανάδραση, όπου

παρεμποδίζει το σύστημα να αλλάξει και προσπαθεί να το διατηρήσει στην προηγούμενη κατάσταση. Αυτό γίνεται με την συνεχή εισαγωγή πληροφοριών στο σύστημα, πληροφορίες σχετικές με την κατάσταση στην οποία βρίσκεται το σύστημα κάθε στιγμή.

Μηχανικό ανάλογο της τάσης των οργανισμών για ομοιότητα και ανάδραση είναι η λειτουργία του θερμοστάτη, υπάρχει συνεχής έλεγχος της θερμοκρασίας και συνεχής ροή και εισαγωγή της πληροφορίας αυτής στο σύστημα, όσο η θερμοκρασία δεν έχει ξεπεράσει το προγραμματισμένο επίπεδο τόσο το σύστημα λειτουργεί έτσι ώστε να αυξάνει η θερμοκρασία, θετική ανάδραση. Μόλις η θερμοκρασία ξεπεράσει το προγραμματισμένο επίπεδο τότε το σύστημα λειτουργεί έτσι ώστε να πέφτει η θερμοκρασία, αρνητική ανάδραση.

Ένα βιολογικό ανάλογο: ένας άνθρωπος θέλει να μεταφερθεί από την πόρτα του σπιτιού του, απέναντι στο σπίτι του γείτονα του διασχίζοντας μια λεωφόρο, μέσα από το οπτικό του σύστημα, δέχεται συνεχή ροή πληροφορίας για το αν είναι πάνω στο σωστό δρόμο και κάθε στιγμή ο εγκέφαλος δίνει τις απαραίτητες εντολές στο μυοσκελετικό του σύστημα ώστε τα πόδια του να ακολουθήσουν τα σωστά βήματα μέχρι το σπίτι του γείτονα, λαμβάνοντας πάντα υπόψη και τους κινδύνους που υπάρχουν εξαιτίας της διέλευσης από την λεωφόρο. Στο παράδειγμα αυτό, ο στόχος θα επιτυγχάνονταν πολύ πιο δύσκολα αν ο άνθρωπος αυτός είχε κλειστά τα μάτια του, τότε θα χρησιμοποιούσε άλλου είδους πληροφορία ίσως ηχητική, δηλαδή το σύστημα αυτόματου ελέγχου θα μεταβαλλόταν όσο αφορά στη μορφή πληροφορίας που θα εισήγαγε στον εγκέφαλο.

Ένα παράδειγμα από το οικογενειακό σύστημα: η υπάρχουσα κατάσταση της οικογένειας είναι ότι οι γονείς συμβάλουν στο μεγάλωμα των παιδιών τους, ο έφηβος όμως γιος κάνει προσπάθεια να αυτονομηθεί, το οικογενειακό σύστημα θέλει να διατηρήσει την υπάρχουσα κατάσταση της οικογένειας και ωθεί με μη συνειδητούς τρόπους τον έφηβο να αποκτήσει κάποιο σύμπτωμα έτσι ώστε να χρειάζεται ακόμα την φροντίδα των γονιών του και τελικά να διακόψει τις προσπάθειες αυτονόμησής του. Δηλαδή η οικογένεια τείνει «να διατηρεί μια σταθερή κατάσταση, μια ομοιότητα. Οι πληροφορίες που έχουν σχέση με τη διατήρηση της οικογένειας παρέχονται μέσω της θετικής και αρνητικής ανάδρασης. Η θετική ανάδραση προειδοποιεί το οικογενειακό σύστημα ότι απομακρύνεται από την κανονική κατάσταση, ενώ η αρνητική ανάδραση επιστρέφει σε αυτήν» (Ζαφείρης, Ζαφείρη & Μουζακίτης, 1999: 76).

Μέσα από τα τρία προηγούμενα παραδείγματα μπορούμε να συμπεράνουμε ότι υπάρχουν κοινά σημεία, μεταξύ των μηχανικών, των βιολογικών και των κοινωνικών συστημάτων. «Η κυκλική μετάβαση από την μελέτη της μηχανής στη μελέτη του οργανισμού και στη μελέτη της κοινωνίας, και αντιστρόφως, επέτρεψε την διερεύνηση ως και την καθολικότητα της εμβέλειας της κυβερνητικής προσέγγισης, όπως την οραματιζόταν ο Βίνερ, ο οποίος είχε στρέψει την προσοχή του ιδίως στην μελέτη των δομικών σχέσεων των μηχανών με τους ζωντανούς οργανισμούς. Κατά τις δεκαετίες 1950-1960, η κυβερνητική προσέγγιση, εκτός του, ότι έθετε τις βάσεις τις πληροφορικής και της αυτοματικής, εφαρμόστηκε πλέον στη βιολογία, στην κοινωνιολογία, στην οικολογία, στην οργάνωση της εργασίας, αλλά και στις θεωρίες της επικοινωνίας, με την ώθηση του Κλοντ Σάνον (Claude Shannon), μαθητή του Βίνερ» (Angel & Angel, 2010: 34-35).

Μέχρι την δεκαετία του 1980, περίοδος της **Α΄ κυβερνητικής**, οι αρχές της κυβερνητικής, δέχονταν αξιωματικά ότι υπάρχουν συστήματα και παρατηρητές, έξω από αυτά, που τα παρατηρούν, επηρεασμένες από το επιστημολογικό κλίμα του μοντερνισμού πρέσβευαν ότι υπάρχει μια αντικειμενική πραγματικότητα η οποία μπορεί να μελετηθεί από το άτομο που την παρατηρεί. Μετά το 1980 αρχίζει η περίοδος της **Β΄ κυβερνητικής**. Σε αυτήν την περίοδο, οι κυβερνητικές αρχές αναφέρονται στην ίδια την κυβερνητική, έτσι ονομάζεται κυβερνητική Β΄ τάξης. Ο παρατηρητής, η αντίληψη του και οι παρεμβάσεις του, θεωρούνται μέρος του συστήματος, το οποίο παρατηρεί. Εγείρονται ερωτηματικά για το ποιος ελέγχει ποιον, αν ένα μέρος του συστήματος επηρεάζει κάποιο άλλο και πόσο, αν υπάρχουν «αντικειμενικά παρατηρήσιμα» συστήματα και από ποιους παρατηρούνται. Έτσι «σταδιακά άλλαξε η σημασία

της έννοιας “συστημικός” και δημιουργήθηκε μια αντίληψη “πέρα από την ομοίωση”» (Schlippe & Schweitzer, 2008: 65). «Πρόκειται για τους “χάρτες” για τις ερωτήσεις του πώς είναι οργανωμένη κυβερνητικά η ανθρώπινη γνώση. Αμφισβητείται ότι “εκεί έξω” “υπάρχουν” συστήματα που αναγνωρίζονται αντικειμενικά από παρατηρητές. Πολύ περισσότερο πρέπει ο παρατηρητής και οι αντιληπτικές του δυνατότητες να θεωρούνται μέρος του πλαισίου, το οποίο παρατηρεί. Αναγκαστικά προκύπτει εξ’ αυτού μια οριοθέτηση απέναντι στα μοντέλα, στα οποία ενυπάρχει ιεραρχία και έλεγχος» (Schlippe & Schweitzer, 2008: 68). Στο παράδειγμα της οικογένειας, «σύμφωνα με τον Chubb (1990), οι διεργασίες που συντελούνται στο εσωτερικό του οικογενειακού συστήματος είναι παρόμοιες με τη μη γραμμική διεργασία που παρατηρείται στο “φαινόμενο της πεταλούδας” σύμφωνα με αυτό το φαινόμενο, το φτερούγισμα μιας πεταλούδας στην Κίνα μπορεί να επηρεάσει μετά από μερικές ημέρες τον καιρό στην Νέα Υόρκη, ο οποίος με τη σειρά του μετά από μερικές ημέρες θα επηρεάσει την πεταλούδα. Όπως αναφέρουν οι Herworth και Larsen (1986), αυτές οι διεργασίες αντανakλούν την θεωρία της κυβερνητικής, δηλαδή μια κυκλική πολυδιάστατη και αμφίδρομη σχέση αιτίου-αιτιατού στο οποίο η συμπεριφορά ενός μέλους γίνεται λειτουργία και ερέθισμα για την συμπεριφορά των άλλων μελών της οικογένειας, γεγονός που έχει ως αποτέλεσμα την δημιουργία μιας ιδιαίτερης και μοναδικής οικογενειακής διεργασίας» (Ζαφείρης, Ζαφείρη & Μουζακίτη, 1999: 73).

Στη συστημική προσέγγιση, κατά την περίοδο της Β΄ κυβερνητικής, σημαντική είναι η έννοια της **κυκλικότητας**. Κάθε σύστημα χαρακτηρίζεται από συνεξάρτηση των στοιχείων ή ενοτήτων που το απαρτίζουν, όσον αφορά στα κοινωνικά συστήματα η συμπεριφορά του κάθε μέλους επηρεάζει την συμπεριφορά αλλά και επηρεάζεται από την συμπεριφορά του άλλου μέλους. Στο οικογενειακό σύστημα, «με βάση την κυκλικότητα του συστημικού μοντέλου, η συμπεριφορά ενός μέλους διατηρείται από την συμπεριφορά του άλλου μέλους. Επομένως, για την κατανόηση μιας σχέσης δεν εξετάζεται ξεχωριστά η συμπεριφορά του κάθε μέλους αλλά ο κύκλος της μεταξύ τους αλληλεπίδρασης. Ιδιαίτερα στις οικογενειακές συγκρούσεις παρουσιάζονται οι λεγόμενοι φαύλοι κύκλοι που διατηρούν τα προβλήματα. Η σύζυγος για παράδειγμα, παραπονείται ότι ο άνδρας της λείπει πολλές ώρες από το σπίτι, ο σύζυγος, από την άλλη πλευρά, παραπονείται ότι φεύγει γιατί η σύζυγος γκρινιάζει κ.ο.κ» (Παπαδιώτη-Αθανασίου, 2000: 43-44).

Στο οικογενειακό σύστημα, στην κυκλική σχέση, σε αντίθεση με την γραμμική σχέση, υπάρχουν μόνο δυναμικές αλληλεπιδράσεις και αμφίδρομη αιτιότητα και όχι αιτίες και φταίχτες, «χωρίς αναφορά στην αιτιολογία ή την αιτία, το συνταίριασμα απλά υποθέτει ότι οι συμπεριφορές που εμφανίζονται σε ένα οικογενειακό σύστημα έχουν μια γενική συμπληρωματικότητα, συνταιριάζουν μεταξύ τους» (Hofman, 2012: 397). Η έννοια της αιτίας αντικαθιστάται από την έννοια του συνταιριάζματος. Υπάρχει ενδιαφέρον για το «πώς» και όχι για το «γιατί» ή για τα «αίτια». «Η δεύτερης τάξης κυβερνητική περίοδος καθορίζεται κυρίως από την επικράτηση του επιστημολογικού ρεύματος του μεταμοντερνισμού και ειδικότερα των θέσεων του κονστρουξιονισμού και του κοινωνικού κονστρουξιονισμού» (Παπαδιώτη-Αθανασίου & Σόφτα-Nall, 2006: 40).

Ο **κονστρουξιονισμός** είναι το ρεύμα που πρεσβεύει ότι το κάθε άτομο έχει ένα υποκειμενικό τρόπο να αντιλαμβάνεται την πραγματικότητα και ως εκ τούτου ένα υποκειμενικό τρόπο να κατασκευάζει τον κόσμο του, αυτή η επινόηση δεν έχει σχέση με το πώς υπάρχει αντικειμενικά ο κόσμος. Δεν υπάρχει αντικειμενική πραγματικότητα. «Βασική αρχή στον κονστρουξιονισμό είναι ότι δεν υπάρχει αντικειμενική γνώση έξω από το υποκείμενο που την διαμορφώνει» (Παπαδιώτη-Αθανασίου & Σόφτα-Nall, 2006: 40). Στο παράδειγμα της οικογένειας, κάθε μέλος της, κάθε ερευνητής που την μελετά, κάθε θεραπευτής που την αναλαμβάνει, διαμορφώνουν ο καθένας τις δικές τους, υποκειμενικές αντιλήψεις, για την «πραγματικότητα» της οικογένειας αυτής. Η «πραγματικότητα» όμως, οποιουδήποτε συστήματος, όπως και της οικογένειας επηρεάζεται όχι μόνο από το άτομο που το παρατηρεί αλλά και από το κοινωνικό και πολιτιστικό πλαίσιο που το περιβάλλει. Σύμφωνα με τις

μεταμοντέρνες θεωρίες, ο **κοινωνικός κονστρουξιονισμός**, πρεσβεύει ότι οι εκδοχές της πραγματικότητας συνδημιουργούνται από την κοινωνική αλληλεπίδραση, η αλληλεπίδραση αυτή περιλαμβάνει και την επικοινωνία μέσω της γλώσσας. «Στο μεταμοντερνισμό (αναφέρεται και ως “μετανεωτερική περίοδος”, σε αντιδιαστολή με την νεωτερική περίοδο ή περίοδο του μοντερνισμού) η γλώσσα έχει κεντρική σημασία. Το βασικό μέσο με το οποίο διαμορφώνονται οι αντιλήψεις που τα άτομα και οι οικογένειες έχουν για τον εαυτό τους είναι η γλώσσα. Η γλώσσα αποτελεί το μέσο που οι άνθρωποι ερμηνεύουν τον κόσμο γύρω τους, ενώ συγχρόνως δομούν αυτόν τον κόσμο. Η πραγματικότητα επομένως δομείται μέσα από την αλληλεπίδραση των ανθρώπων με βασικό εργαλείο την γλώσσα» (Παπαδιώτη-Αθανασίου & Σόφτα-Nall, 2006: 44). «Οι άνθρωποι λοιπόν μπορούν να οριστούν ως συστήματα που παράγουν γλώσσα και δημιουργούν νόημα, τα οποία συστήματα είναι υποχρεωμένα σε μια δραστηριότητα που είναι διαπροσωπική και επαναδρομική. Συνεπώς η κατασκευή των ανθρώπινων συστημάτων είναι μια διαρκώς μεταβαλλόμενη, δημιουργική και δυναμική διαδικασία. Αυτή η σκοπιά της συνάρτησης των ανθρώπων μεταξύ τους δεν βασίζεται σε ένα ορισμό της αντίληψης και της επίγνωσης που να χρειάζεται μια εννοιολογική ή αντικειμενική οπτική της πραγματικότητας. Πολύ περισσότερο, από πίσω της κρύβεται η αυξανόμενη πεποίθηση μας ότι η πραγματικότητα είναι μια κοινωνική κατασκευή. Ζούμε και δρούμε σε ένα κόσμο τον οποίο ορίζουμε μέσα από την περιγραφική γλώσσα μας και μέσα στην κοινωνική επίδραση με άλλο υ. Ή για να το εκφράσουμε αλλιώς, ζούμε και δραστηριοποιούμαστε κοινωνικά μέσα σε μια πολλαπλότητα περιγραφών του κόσμου» (Παπαδιώτη-Αθανασίου & Σόφτα-Nall, 2006: 44).

Σημαντικότερη, ανάμεσα στις διεργασίες όλων των συστημάτων αλλά και των οικογενειακών συστημάτων είναι η **διεργασία της επικοινωνίας**. Με την επικοινωνία, και κυρίως με μέσο τη γλώσσα, οι άνθρωποι ανταλλάσσουν τις αντιλήψεις που έχουν για τον εαυτό τους, για τους άλλους, και γενικότερα για τον κόσμο. Αφού οι αντιλήψεις αυτές μεταφερθούν από άτομο σε άτομο ή/και από ομάδα σε ομάδα, μετά θεωρείται ότι αντικατοπτρίζουν αντικειμενικά την πραγματικότητα. Ο Μπέιτσον και ο Βαλτσάβικ, ήταν οι θεμελιωτές των θεωριών της επικοινωνίας που διατυπώθηκαν στο Ινστιτούτο Ψυχικών Ερευνών (MRI) στο Πάλο Άλτο της Καλιφόρνια. Βασικές αρχές των θεωριών αυτών είναι: (1) Κάθε αλληλεπίδραση σε ένα σύστημα είναι επικοινωνία, δεν υπάρχει μη επικοινωνία. Στο οικογενειακό παράδειγμα, η σύζυγος παραπονιέται έντονα και ο σύζυγος άφωνος κλείνει βροντερά πίσω του την πόρτα και φεύγει από το σπίτι, μπορεί ο σύζυγος να μην μιλάει άλλα με την φυγή του επικοινωνεί ότι δεν είναι η κατάλληλη ώρα να συζητήσει ή ότι έχει εκνευριστεί και σε λίγο δε θα μπορεί να ελέγξει τον θυμό του. (2) Δύο είναι τα είδη γλώσσας, η ψηφιακή που έχει να κάνει με την εκφορά του λόγου και η αναλογική που είναι η εξωλεκτική επικοινωνία. Στο προηγούμενο παράδειγμα, ο σύζυγος δεν χρησιμοποιεί λόγια αλλά η κίνηση του να απομακρυνθεί από το σπίτι κλείνοντας βροντερά πίσω του την πόρτα αποτελεί μια μορφή μη εξωλεκτικής επικοινωνίας. (3) Οι τύποι επικοινωνιακής σχέσης είναι δύο: «Η συμμετρική σχέση που βασίζεται στην ισότητα. Τα υποκείμενα της σχέσης υιοθετούν μια αντικατοπτριζόμενη συμπεριφορά, ελαχιστοποιώντας τις διαφορές τους. Η συμπληρωματική σχέση βασίζεται στην ανισότητα και θεμελιώνεται στο μέγιστο των διαφορών. Ο ένας από τους συμμετέχοντες καταλαμβάνει μια σχέση ανώτερη, την αποκαλούμενη “υψηλή”, και ο άλλος μια θέση την επικαλούμενη “χαμηλή”. Τέτοια λ.χ. είναι η περίπτωση της σχέσης δασκάλου/μαθητή ή μητέρας/παιδιού» (Angel & Angel 2010: 37). (4) Η επικοινωνία έχει περιεχόμενο, «αναφέρεται σε αυτό που μεταφέρεται και αφορά την πληροφορία. Είναι οποιαδήποτε πληροφορία επικοινωνείται, ανεξάρτητα από το αν είναι αληθής ή εσφαλμένη, έγκυρη ή μη» (Παπαδιώτη-Αθανασίου, 2000: 58). Όπου πληροφορία σύμφωνα με τον Μπέιτσον είναι, η διαφορά που κάνει την διαφορά, έτσι υπάρχει προσλαμβανόμενη πληροφορία από ένα δέκτη, μόνο όταν, αυτός αφού την προσλάβει αλλάξει την πεποίθηση του για το περιβάλλον ή μεταβάλει την συμπεριφορά του. Το πιο μεγάλο ποσοστό της επικοινωνίας μεταξύ των μελών μιας οικογένειας είναι ασυνείδητο και έχει να κάνει με την επικοινωνία των συναισθημάτων. Η επικοινωνία των αντιλήψεων, των πεποιθήσεων και των συναισθημάτων

μεταξύ των μελών ενός κοινωνικού συστήματος, όπως στο παράδειγμα της οικογένειας, διαμορφώνει την συμπεριφορά του κάθε μέλους (για το ζήτημα της επικοινωνίας και των επικοινωνιακών πράξεων και το αυτές σχετίζονται άμεσα από το πλαίσιο στο οποίο λαμβάνουν χώρα βλέπε Πουρκός, 1997).

1.3.3. Η οικο-συστημική προσέγγιση

Η συμπεριφορά του μέλους αυτού διαμορφώνεται επίσης και από την επικοινωνία αντιλήψεων, πεποιθήσεων και συναισθημάτων με μέλη συστημάτων, έξω από το σύστημα που ανήκει το μέλος αυτό. Στο συστημικό σκέπτεσθαι, λοιπόν, καθοριστικό ρόλο παίζει και το **πλαίσιο**. Κάθε σύστημα επηρεάζει και επηρεάζεται από τα συστήματα που βρίσκονται έξω από αυτό, δηλαδή από το πλαίσιο του, που περιλαμβάνει τις πολιτισμικές συνθήκες, τις οικονομικές συνθήκες, τα ευρύτερα υπερσυστήματα. «Η έννοια του πλαισίου περιλαμβάνει όλες τις αλληλεπιδράσεις που πραγματοποιούνται ανάμεσα στις ενότητες ενός συστήματος, όπως και ανάμεσα στο συγκεκριμένο σύστημα και στο υπερσύστημα ή στο υποσύστημα με το οποίο επικοινωνεί» (Παπαδιώτη-Αθανασίου, 2000: 33). Στο παράδειγμα της οικογένειας, στην Κρήτη μια οικογένεια επηρεάζεται από την πολιτισμική παράδοση, από τις οικονομικές συγκυρίες, από τα ιδιαίτερα χαρακτηριστικά της τοπικής κοινωνίας αλλά και από τα παρελθοντικά ιστορικά γεγονότα, εξαιτίας των οποίων κάθε μέλος της οικογένειας διαμορφώνει ιδιαίτερες αντιλήψεις, πεποιθήσεις και αξίες. Κατά τη μελέτη λοιπόν ενός συστήματος ή την προσπάθεια παρέμβασης σε αυτό (πχ θεραπεία οικογένειας), είναι χρήσιμο να διεκρινόμαστε το πλαίσιο. Να διερευνούμε δηλαδή, ποια η λειτουργία μιας συμπεριφοράς, ή ακόμα που μια συμπεριφορά ενός μέλους είναι χρήσιμη όχι μόνο μέσα στο ίδιο το σύστημα αλλά και στο πλαίσιο του. Σε μια οικογένεια, για παράδειγμα, που διαμένει στα ημιορεινά της Κρήτης, η πολύ κακή σχολική επίδοση του γιου μπορεί να μην οφείλεται στην «τεμπελιά» του ή στο «χαμηλό βαθμό νοημοσύνης» του αλλά στο ότι απασχολείται πολλές ώρες της μέρας στα χωράφια βοηθώντας τον πατέρα του, επειδή σύμφωνα με το σύστημα αξιών της περιοχής, ικανός και πετυχημένος θεωρείται όποιος τα καταφέρνει καλά στις γεωργικές εργασίες. Η κακή σχολική επίδοση του παιδιού αυτής της οικογένειας, που μπορεί να θεωρηθεί, σύμπτωμα, ή προβληματική συμπεριφορά, για το συγκεκριμένο τόπο είναι χρησιμότητα έως και απαραίτητη, για να κριθεί κάποιος άξιος, με βάση το πολιτισμικό και το οικονομικό πλαίσιο της περιοχής αυτής. «Η συμπεριφορά του ατόμου -και κατά επέκταση το πρόβλημα- θεωρήθηκε αποτέλεσμα αλληλεπιδράσεων με άλλες ενότητες του πλαισίου στο οποίο ανήκει το άτομο, όπως και με άλλα πλαίσια. Αξιολογήσεις για το τι είναι καλό ή κακό γίνονται σε σχέση με το πλαίσιο. Τα σημαντικά στοιχεία είναι η χρησιμότητα και η λειτουργικότητα, και καμιά από τις έννοιες αυτές δεν μπορεί να αξιολογηθεί έξω από το πλαίσιο-σύστημα στο οποίο υπάγονται» (Παπαδιώτη-Αθανασίου & Σόφτα-Nall, 2006: 36).

Η γνώση όσο και η ίδια η ύπαρξη αποκτούν νόημα μόνο στο κοινωνικό, περιβαλλοντικό και ιστορικό πλαίσιο εντός του οποίου εξετάζονται κάθε φορά. Υπάρχει δηλαδή μια «πλαισιακή προσέγγιση» της «πραγματικότητας». Η πλαισιακή προσέγγιση δεν αφορά μόνο την ύπαρξη ή την γνώση αλλά και την ίδια την ανάπτυξη ενός οργανισμού και ιδιαίτερα την ανάπτυξη ενός ανθρώπου. Ιδιαίτερα σημαντική υπήρξε η προσφορά του Bronfenbrenner που εισήγαγε την **οικοσυστημική προσέγγιση** για την μελέτη της ανάπτυξης. Η μελέτη της ανάπτυξης και ιδιαίτερα της ψυχολογικής ανάπτυξης πριν από τον Bronfenbrenner είχε περιοριστεί στην διερεύνηση δυαδικών σχέσεων όπως της σχέσης βρέφους-μητέρας σχεδόν αγνοώντας την ύπαρξη και άλλων σχέσεων δυαδικών ή μη, τόσο εντός όσο και εκτός του οικογενειακού περιβάλλοντος. «Ο Bronfenbrenner, μέσα από μια εξαντλητική ανασκόπηση της σχετικής ψυχολογικής και κοινωνιολογικής ερευνητικής βιβλιογραφίας, συμπέρανε ότι μέχρι τα τέλη της δεκαετίας του 1960 οι έρευνες παρουσίαζαν ένα “έλλειμμα” κατανόησης της πολυπλοκότητας της αναπτυξιακής πορείας του ατόμου εξαιτίας του παραγκωνισμού του κοινωνικού πλαισίου εντός του οποίου συντελείται η ανάπτυξη» (Πετρογιάννης, 2003: 50-51). Η μελέτη των

αναπτυξιακών διεργασιών αφορούσε κατά βάση τις δυαδικές σχέσεις, οι οποίες είναι ουσιαστικότερες μεν, δεν συντελούνται όμως στο κενό, αλλά μάλλον μέσα σε συγκεκριμένο κοινωνικό πλαίσιο το οποίο διαμορφώνει την πορεία και την ποιότητα αυτών των σχέσεων. Η υπέρμετρη επικέντρωση του ενδιαφέροντος στη δυάδα μητέρας-παιδιού αγνόησε συστηματικά το γεγονός ότι ένα βρέφος είναι ταυτόχρονα και μέλος ενός ευρύτερου κοινωνικού πλαισίου, που περιλαμβάνει τουλάχιστον δυο ενήλικες στην αμέριστη μορφή του, πατέρα και μητέρα, ή/και αδέρφια (πυρηνική οικογένεια) ή/και άλλους συγγενείς (δίκτυο διευρυμένης οικογένειας) ή/και φίλους κτλ.» (Πετρογιάννη, 2003: 52). Ο Bronfenbrenner υποστήριξε ότι στην ανάπτυξη του παιδιού υπάρχουν άμεσοι παράγοντες επιρροής όπως ο παιδικός σταθμός και το σχολείο ή το μουσικοδιδασκαλείο ή το κολυμβητήριο που μπορεί σήμερα να πηγαίνει ένα παιδί και έμμεσοι παράγοντες επιρροής όπως ο εργασιακός χώρος των γονιών και βέβαια το κοινωνικό και οικονομικό πλαίσιο της εποχής.

Ο Bronfenbrenner στην προσέγγισή του δέχεται ότι ως ένα σημείο το άτομο κατασκευάζει υποκειμενικά την σκέψη και την γνώση του κονστρουξιονιστική θέση του Piaget, προσθέτει επίσης το ότι η γνώση αυτή δομείται και με την συμβολή των μελών και των φορέων του κοινωνικού και πολιτισμικού πλαισίου— θέση του Vygotsky. Τονίζει δηλαδή τον καθοριστικό ρόλο που παίζουν τα ποικίλα πλαίσια, η οικολογία δηλαδή, μέσα στα οποία λαμβάνει χώρα η ανάπτυξη του ατόμου. «Η ανάπτυξη ερμηνεύεται μέσα από την εξέταση των αλληλεπιδράσεων που αναπτύσσονται μεταξύ του ατόμου και του εγγύτερου ή του ευρύτερου κοινωνικού πλαισίου στο οποίο ανήκει. Το πολιτισμικό περιβάλλον στο οποίο ζει και μεγαλώνει ένα παιδί δε λειτουργεί μόνο ως ευρύτερο πλαίσιο στο οποίο συντελείται η ανάπτυξη, αλλά παράγει και τις περιβαλλοντικές εκείνες παραμέτρους που την καθοδηγούν. Έτσι η θεωρία του Bronfenbrenner εστιάζεται στις επιδράσεις που ασκούν στην ανάπτυξη του ατόμου τα διαφορετικά κοινωνικά συστήματα στα οποία αυτό είναι ενεργό μέλος (π.χ. οικογένεια, παιδικός σταθμός, νηπιαγωγείο, σχολείο, γειτονιά, κοινότητα ή δήμος, εργασιακός χώρος, κράτος, έθνος κτλ.), προχωρώντας από μια “μικροσκοπική” αντίληψη σε μια “μακροσκοπική” αντίληψη για την ανθρώπινη ανάπτυξη» (Πετρογιάννης, 2003: 59).

Η οικοσυστημική θεωρία του Bronfenbrenner για την ανθρώπινη ανάπτυξη ακολούθησε και αυτή μια διαδικασία εξέλιξης και ανάπτυξης. Βασικά στοιχεία της είναι το άτομο, η ανάπτυξη του ατόμου, το περιβάλλον του ατόμου, το πλαίσιο. «Στις αρχικές διατυπώσεις της θεωρίας του Bronfenbrenner, ως οικολογία της ανθρώπινης ανάπτυξης ορίζεται “η επιστημονική μελέτη της επάλληλης, αμοιβαίας και συνεχούς προσαρμογής ενός αναπτυσσόμενου ατόμου στο διαρκώς μεταβαλλόμενο άμεσο περιβάλλον του, καθώς η διαδικασία αυτή επηρεάζεται από τις σχέσεις του με το συγκεκριμένο περίγυρο αλλά και τα περιβάλλοντα στα οποία αυτό κάθε φορά συμμετέχει, όπως και από το γενικότερο κοινωνικό πλαίσιο”. Συνεπώς η “οικολογία” υποδηλώνει την εναρμόνιση/προσαρμογή του αναπτυσσόμενου ανθρώπου στο περιβάλλον του, ενώ η “ανάπτυξη” σηματοδοτεί την προοδευτική αλλαγή, κατά μήκος του χρόνου, της σχέσης του οργανισμού με το περιβάλλον του (Bronfenbrenner, 1975b: 439). Το πλαίσιο (context) ορίζεται ως “ο χώρος εντός του οποίου τα δρώντα πρόσωπα συμμετέχουν σε συγκεκριμένους ρόλους (π.χ., γονιός, δάσκαλος, μαθητής κτλ.), για συγκεκριμένη χρονική περίοδο. Οι παράγοντες χώρος, χρόνος, δραστηριότητα και ρόλος συνιστούν τα στοιχεία του πλαισίου» (Πετρογιάννης, 2003: 60).

Στη συνέχεια της εξέλιξης της θεωρίας του, ο Bronfenbrenner τόνισε την αλληλεπίδραση των γενετικών με τους περιβαλλοντικούς παράγοντες, το γενετικό υλικό του εμβρύου αλληλεπιδρά με το βιοχημικό περιβάλλον της μήτρας της μητέρας. Έτσι εισήγαγε το βιοοικολογικό μοντέλο για την ανθρώπινη ανάπτυξη, όπου τελικά η εμφάνιση των κληρονομούμενων χαρακτηριστικών του ατόμου θα έχει ενεργοποιηθεί από την αλληλεπίδραση των γονιδίων με το περιβάλλον μέσα στο οποίο το άτομο αυτό αναπτύσσεται. Την αλληλεπίδρασή αυτή, όπως και άλλες, την χαρακτήρισε ως «εγγύτατες διεργασίες» που

σύμφωνα με τον Bronfenbrenner είναι η μεταβίβαση ενέργειας μεταξύ του αναπτυσσόμενου ατόμου με τα άλλα άτομα, με αντικείμενα και με σύμβολα του άμεσου περιβάλλοντος.

Στο επόμενο στάδιο εξέλιξης της θεωρίας του ο Bronfenbrenner εισήγαγε το ερευνητικό μοντέλο «Διεργασίας-Προσώπου-Πλαισίου-Χρόνου» (PPCT). Το μοντέλο αυτό έχει τα παρακάτω κύρια γνωρίσματα: την διεργασία, το πρόσωπο, το πλαίσιο και τον χρόνο. Οι βασικές προτάσεις του μοντέλου είναι: (1) ότι η ανάπτυξη είναι αποτέλεσμα της αλληλεπίδρασης, δηλαδή των εγγύτατων διεργασιών, του εξελισσόμενου βιοψυχολογικού οργανισμού με το περιβάλλον, και συγκεκριμένα με το άμεσο περιβάλλον που περιλαμβάνει αντικείμενα, πρόσωπα και σύμβολα. (2) «Ο τύπος, η ισχύς, το περιεχόμενο και η κατεύθυνση των εγγύτατων διεργασιών που επιδρούν στην ανάπτυξη ποικίλουν κατά ένα συστηματικό τρόπο ως αποτέλεσμα της συνδυαστικής λειτουργίας: (α) των ατομικών βιοψυχολογικών χαρακτηριστικών του αναπτυσσόμενου ατόμου, (β) του περιβαλλοντικού πλαισίου –εγγύτερου και ευρύτερου– εντός του οποίου αναπτύσσονται οι διάφορες διεργασίες, (γ) των κοινωνικών συνεχειών που συντελούνται καθ' όλη την διάρκεια της ζωής, (δ) της ιστορικής περιόδου μέσα στα πλαίσια της οποίας ζει το άτομο και φυσικά, (ε) του τύπου των αναπτυξιακών αποτελεσμάτων που τίθενται υπό μελέτη» (Πετρογιάννης, 2003: 70).

Η οικοσυστημική προσέγγιση της ανάπτυξης δίνει έμφαση όχι μόνο στα οικονομικά, πολιτισμικά, ιστορικά και κοινωνικά πλαίσια, που μπορούν να είναι σχετικά σταθερά ή και να μεταβάλλονται, μέσα στα οποία αναπτύσσεται ένα άτομο, αλλά και στο νόημα που το άτομο διαμορφώνει για τα πλαίσια αυτά. Το κάθε άτομο διαμορφώνει αυτό το νόημα όχι μόνο αναφορικά με τον εαυτό του αλλά και με αναφορά σε όλα τα άτομα που συμμετέχουν στα παραπάνω πλαίσια και στις μεταξύ τους αλληλεπιδράσεις. Υπάρχει, δηλαδή, πάντα ένα περιβάλλον που είναι «δυναμικό», διαρκώς μεταβαλλόμενο και εδώ υπεισέρχεται η διάσταση του χρόνου της οικοσυστημικής προσέγγισης. «Ο χρόνος στο πλαίσιο της οικοσυστημικής θεώρησης νοείται σε δυο αλληλεπιδρώντα επίπεδα: (α) τον ατομικό αναπτυξιακό χρόνο, που ουσιαστικά παραπέμπει στην ηλικία του ατόμου, και (β) τον ιστορικό χρόνο. Υπό αυτήν την έννοια, η διάσταση του χρόνου στην οικοσυστημική θεώρηση συνδέεται στενά με την δια βίου προσέγγιση (live-span perspective). Αυτή η προσέγγιση περιέχει εν μέρει την έννοια του χρονοσυστήματος, αφού θέτει την έρευνα στο ιστορικό της πλαίσιο εξετάζοντας την ανάπτυξη των διαφόρων γενεών» (Πετρογιάννης, 2003: 94).

1.3.4. Το γενεόγραμμα και η θεωρία του Bowen

Η προσέγγιση των γενεών (δομή και αλληλεπιδράσεις) για ερευνητικούς λόγους ή/και για λόγους θεραπευτικής παρέμβασης οδήγησε στην δημιουργία του γενεογράμματος. Το **γενεόγραμμα** αποτελεί ένα εργαλείο προσέγγισης του περιβαλλοντικού χώρου-πλαισίου του ατόμου, που εκτείνεται από το εγγύτερο περιβάλλον (πυρηνική οικογένεια του ατόμου) και φτάνει μέχρι το ευρύτερο περιβάλλον δύο, τριών ή και περισσότερων γενεών (οικογένειες των παππούδων ή/και προπαππούδων του ατόμου). Αυτός ο διαγενεακός χώρος-πλαίσιο περιλαμβάνει τα άτομα των γενεών αυτών (αδέλφια, μητέρες, πατεράδες, παππούδες, γιαγιάδες, θείους, θείες, συγκατοίκους, άλλα σημαντικά πρόσωπα κλπ.) τις αλληλεπιδράσεις μεταξύ τους αλλά και το νόημα που το άτομο διαμορφώνει για τα άτομα και τις αλληλεπιδράσεις αυτές. Όλα τα άτομα των γενεών αυτών, οι αλληλεπιδράσεις μεταξύ τους, καθώς και άλλες πληροφορίες, όπως σημαντικά γεγονότα (γεννήσεις, θάνατοι, χωρισμοί, ασθένειες, απώλειες, μετακομίσεις κλπ.), μπορούν να καταγραφούν με μορφή σχεδιαγράμματος του οικογενειακού δέντρου, στο οποίο χαρτογραφούνται η δομή της οικογένειας, οι σχέσεις των μελών της οικογένειας, η εξέλιξη της οικογένειας στην πορεία του χρόνου, έτσι τελικά είναι δυνατή η αποτύπωση μιας ευρύτερης εικόνας της οικογένειας που θα έχει χρησιμότητα τόσο για τον ερευνητή ή/και θεραπευτή της οικογένειας όσο και για το κάθε άτομο της οικογένειας. Η σημερινή κατάσταση ενός ατόμου και της οικογένειάς του σκιαγραφείται στο γενεόγραμμα τόσο οριζόντια από την

περιγραφή του εδώ και τώρα της οικογένειας όσο και κάθετα από την περιγραφή των γενεών. Το γενεόγραμμα «διαβάζεται» συστημικά και δεν είναι παρά ένα εργαλείο για την κατασκευή υποθέσεων προς διερεύνηση, για το άτομό ή την οικογένεια.

«Εξετάζοντας το οικογενειακό σύστημα διαχρονικά και διαγιγνώσκοντας προηγούμενες μεταβολές στον κύκλο ζωής μπορεί κανείς να τοποθετήσει τα παρόντα θέματα μέσα στο συμφραζόμενο των εξελικτικών προτύπων της οικογένειας. Στο γενεόγραμμα λοιπόν περιέχονται συνήθως τρεις τουλάχιστον γενιές μελών, της οικογένειας καθώς και τα κομβικά και κρίσιμα περιστατικά στην ιστορία της οικογένειας, προπαντός σε σχέση με τον κύκλο ζωής. Όταν ρωτάμε τα μέλη της οικογένειας για την παρούσα κατάσταση σε σχέση με θέματα, μύθους, κανόνες, και συγκινησιακά φορτισμένα ζητήματα προηγούμενων γενεών, βλέπουμε να προβάλλουν τα επαναληπτικά οικογενειακά πρότυπα. Τα γενεογράμματα “αφήνουν να μιλήσει το ημερολόγιο” δείχνοντας πιθανές συνδέσεις ανάμεσα στα γεγονότα. Πρότυπα προηγούμενης αρρώστιας και παλαιότερων μεταβολών στις οικογενειακές σχέσεις, που προήλθαν από αλλαγές στην οικογενειακή δομή και άλλες κρίσιμες αλλαγές της ζωής, εύκολα σημειώνονται στο γενεόγραμμα, παρέχοντας πλούσια πηγή υποθέσεων σχετικά με τι μπορεί να προκαλεί αλλαγή στη συγκεκριμένη οικογένεια» (McGoldrick & Gerson, 1985: 24). Στο γενεόγραμμα αποτυπώνονται με ιδιαίτερη προσοχή και οι σχέσεις των μελών της οικογένειας, αποτυπώνεται το είδος της σχέσης (στενή, συγκρουσιακή, απόμακρη, διακεκομμένη), με αυτό τον τρόπο είναι δυνατόν να επιτευχθεί μια συστημική ανάγνωση στο ευρύτερο οικογενειακό σύστημα και να ανιχνευθούν υποσυστήματα που λαμβάνουν χώρα σε αυτό.

Για την συστημική οπτική της οικογένειας ενδιαφέρον έχουν τα συναισθηματικά υποσυστήματα και ιδιαίτερα οι αλληλεπιδράσεις τριών ατόμων που προκύπτουν ως διεργασία εξισορρόπησης μιας δυσλειτουργικής δυαδικής σχέσης. Αυτή την οπτική πρώτος την συμπεριέλαβε στην θεωρία του ο ψυχίατρος Bowen, ο οποίος υποστήριξε ότι το σύστημα δύο ατόμων χαρακτηρίζεται από έντονη αστάθεια ενώ το σύστημα τριών ατόμων, **το τρίγωνο**, είναι το μικρότερο σύστημα που μπορεί να είναι σταθερό. «Το βασικό δομικό στοιχείο στο συναισθηματικό σύστημα μας οικογένειας είναι το τρίγωνο, σύμφωνα με το Bowen. Κατά την διάρκεια περιόδων που το άγχος βρίσκεται σε χαμηλό επίπεδο και οι εξωτερικές συνθήκες είναι ήρεμες, η δυάδα ή το σύστημα των δύο προσώπων μπορεί να απασχολείται με μια εναλλασσόμενη ανταλλαγή συναισθημάτων. Ωστόσο, η σταθερότητα αυτής της κατάστασης απειλείται, όταν ο ένας ή και οι δύο συμμετέχοντες αναστατώνεται ή αγχώνεται, λόγω εσωτερικού ή λόγω εξωτερικού άγχους. Όταν φτάσουν σε ένα συγκεκριμένο μέτριο επίπεδο άγχους, ο ένας ή και οι δύο σύντροφοι θα συμπεριλάβουν ένα ευάλωτο τρίτο πρόσωπο» (Goldenberg & Goldenberg, 2005: 212).

Η καταγραφή μέσα στο γενεόγραμμα των τριγώνων και των τρόπων του συναισθηματικού σχετίζεσθαι των μελών των τριγώνων αυτών, παρέχει την δυνατότητα ικανοποιητικής αποτύπωσης του συναισθηματικού συστήματος της πυρηνικής οικογένειας. Είναι δυνατόν να βγουν συμπεράσματα για το πόσο διαφοροποιημένο ή συγχωνευμένο συναισθηματικά είναι το κάθε άτομο του οικογενειακού συστήματος. Να προσδιοριστεί δηλαδή ο βαθμός στενότητας των συναισθηματικών σχέσεων μέσα σε ένα οικογενειακό σύστημα. Για τον προσδιορισμό αυτό, ο Bowen εισήγαγε την **κλίμακα διαφοροποίησης**, όπου οι χαμηλότερες τιμές της χαρακτηρίζουν άτομα με πολύ στενές οικογενειακές σχέσεις, που συγχωνεύονται συναισθηματικά με τα άλλα μέλη της οικογένειας σε αυτό που ονομάζεται “αδιαφοροποίητη μάζα του οικογενειακού εγώ”. Τα άτομα αυτά «άγονται και φέρονται από συναισθηματικές διαδικασίες, είτε αποφεύγουν τις πολύ στενές σχέσεις, φοβούμενα ότι θα γλιστρήσουν αυτόματα σε μια άβολη συγχώνευση, είτε δεν έχουν άλλη επιλογή από την αδιάκοπη αναζήτηση μιας στενής σχέσης που θα ικανοποιήσει της συναισθηματικές τους “ανάγκες”» (Bowen, 1996: 32-33). Οι υψηλότερες τιμές της κλίμακας διαφοροποίησης χαρακτηρίζουν άτομα «με ισχυρή αίσθηση του εαυτού (αυτές είναι οι απόψεις μου... έτσι είμαι εγώ... αυτό είναι που θα κάνω... αλλά όχι αυτό...) εκφράζει πεποιθήσεις και ξεκάθαρα προσδιορισμένες απόψεις. Ένα τέτοιο άτομο εκφράζει ένα ακέραιο εαυτό. Δε

συμβιβάζει τον εαυτό του για χάρη της συζυγικής ευτυχίας ή για να ευχαριστήσει τους γονείς του ή για να επιτύχει οικογενειακή αρμονία» (Goldenberg & Goldenberg, 2005: 209).

Μελετώντας τα τρίγωνα των πυρηνικών οικογενειακών συστημάτων σε ένα γενεόγραμμα ενός ευρύτερου οικογενειακού συστήματος είναι δυνατό να αποτυπωθεί, πώς ο βαθμός και ο τρόπος διαφοροποίησης ή η συγχώνευση μεταφέρονται από γενιά σε γενιά. Η διαδικασία μεταβίβασης μέσω των γενεών είναι μια έννοια που «περιγράφει ένα σχήμα που εξελίσσεται από γενιά σε γενιά, καθώς τα παιδιά αποκτούν υψηλότερο, ίσο ή χαμηλότερο βασικό επίπεδο διαφοροποίησης από τους γονείς τους» (Bowen, 1996: 37). Επίσης, μελετώντας ένα γενεόγραμμα ενός ευρύτερου οικογενειακού συστήματος, είναι δυνατό να προσδιοριστούν αλληλεπιδραστικά σχήματα (patterns) των συζυγικών ή άλλων υποσυστημάτων που έχουν την τάση να εμφανίζονται σε διαφορετικές γενιές. Η εμφάνιση των αλληλεπιδραστικών αυτών σχημάτων (patterns) σε μια γενιά και η επανεμφάνιση τους στην επόμενη γενιά, σύμφωνα με τον Bowen, έχει να κάνει με την σειρά γέννησης των παιδιών στην πυρηνική τους οικογένεια. Η **σειρά γέννησης, η αδελφική θέση** ίσως επηρεάζουν σε κάποιο βαθμό την προσωπικότητα των ατόμων αλλά και τους ρόλους που αναλαμβάνουν στα οικογενειακά συστήματα. «Ο Bowen, συνειδητοποίησε ότι τα αλληλεπιδραστικά σχήματα μεταξύ συζύγων ίσως σχετίζονται με την θέση κάθε συντρόφου στην οικογένεια προέλευσής του, μια και η σειρά γέννησης συχνά προδιαγράφει ορισμένους ρόλους και λειτουργίες μέσα στο συναισθηματικό σύστημα της οικογένειας» (Goldenberg & Goldenberg, 2005: 219).

Όλα τα παραπάνω -η θέση στην οικογένεια, τα όρια και τα τρίγωνα αλλά και ο βαθμός διαφοροποίησης των μελών της- αποτελούν έναν τρόπο μελέτης της οικογένειας, μέσα στο ευρύτερο σύνολο όπου ζει και εξελίσσεται. Μια θεωρία που βασίζεται στις βασικές αυτές αρχές και επιδιώκει να βοηθήσει τα άτομα να κατανοήσουν ενδεχομένως να αλλάξουν τη θέση τους στην οικογένεια, είναι η θεωρία της συστημικής αναπαράστασης.

1.4. Η θεωρία συστημάτων και η συστημική αναπαράσταση

Όπως αναφέρθηκε στις παραπάνω ενότητες, η συστημική θεωρία προσανατολίστηκε από το άτομο στο σύνολο, τονίζοντας την ισχυρή επιρροή των ομάδων και κυρίως της ομάδας της οικογένειας στη διαμόρφωση του ατόμου. Οι σχέσεις των ατόμων μέσα στην οικογένεια χωρίζονται σε «οριζόντιες» σχέσεις (αυτές που εξελίσσονται στο παρόν) αλλά και σε «κάθετες σχέσεις» (αυτές που συγκροτούν την οικογενειακή ιστορία διαχρονικά). Η θεωρία συστημάτων έδωσε διάφορα μοντέλα θεωρίας αλλά και θεραπείας. Ένα από τα μοντέλα που εισήγαγε η συστημική θεωρία είναι αυτό της «Φαινομενολογικής Συστημικής Θεώρησης», το οποίο έχει μέθοδο εφαρμογής τη Συστημική Αναπαράσταση. Η μέθοδος αυτή προτάθηκε από τον Bert Hellinger, ο οποίος κατάφερε να ενοποιήσει στοιχεία από διάφορες θεωρίες, όπως η ψυχανάλυση, το ψυχόδραμα κ.α. και να ωθήσει το άτομο να βρει «τη μοναδική θέση που του αναλογεί στο σύστημα που τον εμπεριέχει (π.χ. στην οικογένεια)» (Hellinger, Weber & Beaumont, 2002: 26). Στηρίζεται σε ένα βιωματικό δρώμενο, όπου οριζόμενοι εκπρόσωποι καλούνται να αναπαραστήσουν βασικά μέλη ενός υπό έρευνα συστήματος, αποκαλύπτοντας τις κρυφές δυναμικές που το διέπουν.

Σύμφωνα με τη βασική θεώρηση της Συστημικής Αναπαράστασης, τα μέλη ενός συστήματος, μιας οικογένειας, ακολουθούν μια ιεραρχία που χρειάζεται να διατηρήσουν. Αν διαταραχτεί η ισορροπία αυτή, τότε επιβαρύνονται όλα τα μέλη του συστήματος. Σημαντικό ρόλο παίζει η «θέση» που έχει ο καθένας στο σύστημα όπου ανήκει, η οποία είναι «υπαρξιακά καθοριστική, μοναδική και αδιαπραγμάτευτη. Υπερβαίνει τους περιορισμούς του χρόνου, του τόπου και των σχέσεων» (Hellinger, Weber & Beaumont, 2002: 210). Σε περίπτωση που διαταραχτεί αυτή η θέση ενός μέλους, τα υπόλοιπα μέλη του συστήματος καλούνται να την «υπενθυμίσουν» και να την «ανακαλέσουν». Αν κάποιο μέλος αναλάβει το βάρος της ή αποπειραθεί να επαναλάβει τη ζωή ενός προγόνου, η διαδικασία αυτή ονομάζεται «εμπλοκή».

Στόχος της Συστημικής Αναπαράστασης είναι να εντοπίσει αυτήν την «εμπλοκή» αλλά και τη μοναδικότητα της «θέσης» που έχει καθένας μέσα σε ένα σύστημα. Πρόκειται για «μια δημιουργική κίνηση... που ενώνει αυτό που προηγουμένως είχε χωριστεί... ενεργοποιεί όλα όσα κινούνται (δηλαδή αλλάζουν) ... και τα διατηρεί σε κίνηση» (Hellinger, 2007: 47).

Μέσω της Συστημικής Αναπαράστασης, μπορεί καθένας να διερευνήσει τόσο τους προβληματισμούς του αλλά και να «κατανοήσει καλύτερα τη θέση και το ρόλο του στο οικογενειακό σύστημα». Η διαδικασία αυτή αποκαλύπτει την ισορροπία της οικογένειας, αλλά αναβιώνει και τη «συστημική μνήμη, το ασυνείδητο του συστήματος και αναδεικνύει άγνωστες πτυχές της ιστορίας της οικογένειας» (Hellinger, Weber & Beaumont, 2002: 202). Εκτός από λύση σε προβλήματα, η διαδικασία αυτή «τοποθετεί τα μέλη του συστήματος στη θέση τους και αποκαθιστά την εικόνα της οικογένειας» (Hellinger, Weber & Beaumont, 2002: 204).

Η Συστημική Αναπαράσταση είναι βιωματική διαδικασία η οποία στήνεται από τα μέλη μιας ομάδας και ένα θεραπευτή ο οποίος χωρίζει την ομάδα σε: (α) ενδιαφερόμενο, το άτομο που έχει ένα αίτημα, (β) εκπροσώπους, τα υπόλοιπα άτομα της ομάδας που επιλέγονται τυχαία ή αυτόβουλα και (γ) στους ενεργούς παρατηρητές, τους υπόλοιπους παρευρισκομένους. Ο ενδιαφερόμενος «στήνει» τους εκπροσώπους για τα μέλη του συστήματος στο χώρο και σύμφωνα με την εσωτερική του εικόνα για τη θέση που έχουν στο σύστημα. Οι εκπρόσωποι γίνονται ένα ζωντανό πρότυπο του αρχικού συστήματος της οικογένειας. Η διαδικασία ρέει μέσα από την περιγραφή των συναισθημάτων που κάνει κάθε άτομο στη θέση που παίρνει, μέχρι να αισθάνεται καλά. «Οι εκπρόσωποι έχουν συναισθήματα, σκέψεις και εικόνες που αντανακλούν σε εκείνες των μελών της οικογένειας». Η τελική εικόνα της αναπαράστασης που σχηματίζεται, αποτελεί την εικόνα της «λύσης». Τα θέματα που αφορούν σε ένα σύστημα «εικονοποιούνται» μέσω της συστημικής αναπαράστασης και έτσι μπορεί κανείς να τα δει και να τα χρησιμοποιήσει τόσο για αυτογνωσία όσο και για θεραπεία. Μπορούμε να πούμε ότι στη συστημική αναπαράσταση εμφανίζεται το συστημικό πεδίο, «η αποτυπωμένη μνήμη» ενός συστήματος διαγενεαλογικά, που περιλαμβάνει όλα τα μέλη του και τις κυρίαρχες σχέσεις που ανέπτυξαν καθώς και όλα τα γεγονότα που επηρέασαν την πορεία τους μέχρι σήμερα.

Σε μια Συστημική Αναπαράσταση μπορεί κανείς να πάρει πληροφορίες για ένα εύρος υπαρξιακών θεμάτων, όπως «οι λόγοι, οι σκοποί, τα σχέδια ύπαρξης, οι δεσμοί μοίρας, η σημασία του ανήκειν, η θέση στην ιεραρχία» (Hellinger, 2007: 72) αλλά και για τα αρχέγονα αποτυπώματα που έχουμε μέσα μας «μέσω της αναπαράστασης των αρχετύπων» (Σταυρόπουλος, 2000). Θεωρείται ότι μέσα από μια αναπαράσταση μπορεί κανείς να δει και να μελετήσει συστημικές δυνάμεις που δεν είναι πάντα ορατές με άλλο τρόπο. «Το απίστευτο είναι ότι αν στήσεις την οικογένειά σου αυθεντικά, οι εκπρόσωποι αρχίζουν να έχουν συναισθήματα και σκέψεις πολύ κοντά σε αυτό που ένιωθαν τα μέλη της οικογένειας» (Hellinger, Weber & Beaumont, 2002:279). Θεωρείται ότι εκτός από τις εικόνες που αναπαρίστανται, η πληροφορία που εκπορεύεται από μια Αναπαράσταση μπορεί να συνδεθεί τόσο με το παρελθόν όσο και με γενικότερα φιλοσοφικά ζητήματα. Στην εξελιγμένη της μορφή, επιτρέπει στα άτομα που συμμετέχουν να αναπαραστήσουν το βίωμά τους χωρίς να ορίσουν εκπροσώπους εκ των προτέρων, κινούμενοι σε μια «ακατάλυτη ένωση και ένα διαχρονικό τώρα». Οι συμμετέχοντες ευεργετούνται από το βίωμα που αναπαρίσταται. Αυτή η «Βιωματική Συστημική» αποτελεί «επαφή με τις κινήσεις του πνεύματος μέσω ομαδικής συνήχησης και αναπαραστάσεων αρχετύπων, σε επίπεδο και διάσταση αντίστοιχη της Νέας Οικογενειακής Αναπαράστασης» (Σταυρόπουλος, 2002: 27).

Η οικογενειακή αναπαράσταση, σύμφωνα με τα παραπάνω, «είναι μια φαινομενολογική προσέγγιση, το οποίο εξ ορισμού σημαίνει πως είναι όσο το δυνατόν πιο ελεύθερη από προκατάληψη και κριτική. Η πραγματικότητα αναδύεται μέσα από την αναπαράσταση με δεκτικότητα και χωρίς προκαθορισμένους στόχους» (Schneider, 2007: 36). Πέρα, όμως, από την εργασία σε ομάδες η συστημική αναπαράσταση έχει βρει εφαρμογή και σε μεμονωμένα άτομα, μέσα από την εργασία με φιγούρες ή αντικείμενα. Μέλη της οικογένειας ή σημαντικά πρόσωπα

εκπροσωπούνται με φιγούρες που τοποθετούνται σε ένα τραπέζι ή σε ειδικό χώρο στο δωμάτιο. Τα πρόσωπα που θεωρούνται σημαντικά, «εκπροσωπούνται» με τις αντίστοιχες φιγούρες και τοποθετούνται από τα άτομα με τέτοιο τρόπο ώστε δημιουργείται μια εικόνα επίλυσης (Schneider & Schneider, 2007). Οι φιγούρες αυτές έχουν όσο το δυνατόν πιο διαθέσιμες, πρακτικές και εύκολες στη μεταφορά. Έχουν, επίσης, «όσο το δυνατόν λιγότερο «χαρακτήρα» κρατώντας έτσι σε ελάχιστο επίπεδο τις όποιες προκαταλήψεις και μειώνοντας την τυχόν απόσπαση από ότι είναι σημαντικό. Οι φιγούρες τοποθετούνται σε κάποια σχέση μεταξύ τους, απλά έτσι όπως νομίζει ότι είναι σωστό το άτομο τη συγκεκριμένη στιγμή. Το άτομο μαζί με εκείνον που το κατευθύνει, έρχεται σε επαφή με τις δυνάμεις του συστήματος και μέσα από την «ανακατάταξη των φιγούρων δημιουργείται μια εικόνα επίλυσης» (Schneider & Schneider, 2007: 44).

Τόσο η συστημική αναπαράσταση σε ομάδα, όσο και η αναπαράσταση με φιγούρες, εξυπηρετεί για να αποκαλύψει τον τρόπο εμπλοκής του κάθε ατόμου στο οικογενειακό του σύστημα. Μέσα σε αυτό αναδύονται οι δεσμοί των μελών, οι σχέσεις κάθε προσώπου, η θέση τους στο δίκτυο και η γενικότερη δυναμική της οικογένειας. Ο στόχος αυτής της προσέγγισης είναι θεραπευτικός και στοχεύει να κατευθύνει τα άτομα που εμπλέκονται να βρουν λύσεις σε όσα τα απασχολούν. «Ευαισθητοποίηση σημαίνει ενστερνισμός αυτού που είναι κρυμμένο βαθιά και που αναδεικνύεται μέσω της δυναμικής της αναπαράστασης. Η ελληνική λέξη «αλήθεια» σημαίνει αυτό που δεν λανθάνει της προσοχής μας. Τα πράγματα που απεμπλέκουν και επιλύουν, συνήθως προκύπτουν απρόσμενα και ήρεμα. Συγκινούν, υπηρετούν την ειρήνη και υποκινούν σε δράση. Αποδίδουν τιμή και είναι ευεργετικά για τον καθένα μέσα στο σύστημα» (Schneider & Schneider, 2007: 56).

Σύμφωνα με τα παραπάνω, είτε πρόκειται για αναπαράσταση ενός συστήματος με άτομα στα πλαίσια μιας ομάδας, είτε πρόκειται για εκπροσώπηση ατόμων με φιγούρες, οι διαδικασίες αυτές απεικονίζουν το τι συμβαίνει σε ένα σύστημα και «συλλέγουν πληροφορίες, δομούν τις διαδικασίες και εστιάζουν την προσοχή» (Schneider & Schneider, 2007: 50). Στόχος, πέρα από την απεικόνιση, είναι να βρεθούν λύσεις στα θέματα που αναδύονται και απασχολούν. Άλλωστε, οι αναπαραστάσεις «αποτελούν συν-κινητικές εμπειρίες που πηγάζουν από τις τελετουργικές κινήσεις που αποτελούν μια φυσική έκφραση των κινήσεων της ψυχής» (Schneider & Schneider, 2007: 58). Πρόκειται για μια διεργασία που έχει θεραπευτική εφαρμογή, εφόσον στοχεύει στο να δώσει λύση, αλλά αποτελεί και ένα μέσο που μπορεί να δώσει πληροφορίες για μια οικογένεια.

Από τα παραπάνω, θα μπορούσαμε να πούμε ότι η συστημική αναπαράσταση παραπέμπει σε τεχνικές όπως είναι το προβολικό ή το παιχνίδι ρόλων για τα παιδιά. Ωστόσο, στη βιβλιογραφία δεν αναφέρεται η εφαρμογή της συστημικής αναπαράστασης ή της αναπαράστασης με φιγούρες σε παιδιά. Εφόσον η τεχνική έχει εφαρμογή σε ενήλικο πληθυσμό, θα μπορούσε με κατάλληλη κατεύθυνση να βρει εφαρμογή και στα παιδιά. Το παιχνίδι, επομένως, που κάνουν τα παιδιά παίζοντας με κούκλες και στο οποίο προβάλλουν τα βιώματα που έχουν από την οικογένειά τους, θα μπορούσαν να παρομοιαστούν με μια συστημική αναπαράσταση, με τη διαφορά ότι τα παιδιά δε μπορούν να λειτουργήσουν σε θεραπευτικό βάθος όπως οι ενήλικες.

1.5. Συμπεράσματα για την οικογένεια, τη συστημική σκέψη και αναπαράσταση

Συνοψίζοντας τα παραπάνω για την οικογένεια, τη συστημική σκέψη και αναπαράσταση, θα μπορούσαμε να πούμε ότι στην εξέλιξη της κοινωνίας, ένας βασικός λόγος που οδήγησε τη σύγχρονη οικογένεια σε κρίση είναι η σύγχυση αξιών και ρόλων των μελών της. Προκειμένου να κατανοήσουμε μια οικογένεια σε βάθος, χρειάζεται να τη δούμε τόσο στο κοινωνικο-ιστορικό πλαίσιο όπου ζει, όσο και στη διαχρονική της πορεία, μελετώντας την μέσα από τις γενεές. Μια οικογένεια αποτελεί μέρος ενός ευρύτερου συνόλου, τόσο κοινωνικού όσο και προσωπικού. Η συστημική θεωρία αποτελεί ένα ολοκληρωμένο πλαίσιο μελέτης της οικογένειας, μέσω της

οποίας μπορούμε να διερευνήσουμε βασικές πληροφορίες και ζητήματα που αφορούν σε μια οικογένεια.

Με άξονα το συστημικό τρόπο σκέψης, μπορούμε να δούμε τη δομή και τη λειτουργία μιας οικογένειας και να τη μελετήσουμε με αυτό τον τρόπο. Σημαντικό ρόλο παίζει το πλαίσιο όπου εντάσσεται η οικογένεια και τα υπόλοιπα συστήματα που την επηρεάζουν. Μέσω της θεωρίας συστημάτων, μπορούμε να μελετήσουμε τη δομή της οικογένειας, μελετώντας τον αριθμό των μελών, τους ρόλους τους, τους τρόπους που ικανοποιούν τις ανάγκες τους. Επιπλέον, μπορούμε να δούμε πώς τα μέλη εξασφαλίζουν την τροφή, τη στέγη τους, πώς επικοινωνούν μεταξύ τους, τι είδους σχέσεις διαμορφώνουν, τόσο μεταξύ τους όσο και με μέλη από άλλα συστήματα. Σημαντικό ρόλο παίζει η επιρροή από άλλα οικογενειακά συστήματα (π.χ. οικογένεια καταγωγής), από προηγούμενες γενιές ή από την αποδοχή από τον κοινωνικό περίγυρο.

Η μελέτη μιας οικογένειας, μπορεί να διερευνηθεί περαιτέρω, μέσα από τη συστημική αναπαράσταση, μια κατεύθυνση που επιτρέπει να αναδυθούν βασικά ζητήματα που αφορούν σε μια οικογένεια, αλλά και να βρεθούν λύσεις σε προβληματισμούς. Η αναπαράσταση θα μπορούσε σε ένα βαθμό να παρομοιαστεί με το παιχνίδι προσποίησης των παιδιών, όπου «στήνουν» την αλήθεια για τη ζωή τους, δίνοντας ρόλους σε κούκλες ή άλλα πρόσωπα. Σε πολλές κοινωνίες τα παιδιά χρησιμοποιούν αντίστοιχα παιχνίδια μέσα από τα οποία μπορεί κανείς να συλλέξει πληροφορίες για το πώς αντιμετωπίζει το παιδί τις εμπειρίες και τις σχέσεις του και οργανώνει τον ενδοψυχικό του κόσμο (O'Connor & Ammen, 2013).

Θα μπορούσαμε να πούμε ότι όπως γίνεται σε μια αναπαράσταση, έτσι και σε ένα παιχνίδι, το παιδί αντανακλά τη δομή και τη λειτουργία της δικής του προσωπικότητας που σχετίζεται με τη δική του εμπειρία στο οικοσυστημικό πλαίσιο. «Ο πρωταρχικό στόχος ενός παιχνιδιού με ρόλους είναι να περιγράψει τη λειτουργικότητα ενός παιδιού στην παρούσα εμπειρία ζωής, συμπεριλαμβανομένου του πολιτισμικού πλαισίου» (O'Connor & Ammen, 2013:2). Σε μια τέτοια διεργασία, όπως είναι το παιχνίδι, το παιδί μπορεί να εκφράζει τις γνώσεις του, τη διάθεσή του, τις ανάγκες, τις επιθυμίες, τα συναισθήματά του, δηλαδή τα χαρακτηριστικά της προσωπικότητάς του, όπως αυτά αλληλεπιδρούν με το περιβάλλον και να αναδείξει σημαντικές πτυχές της οικογενειακής του ζωής, όπως ακριβώς γίνεται και στα πλαίσια μιας συστημικής αναπαράστασης.

Εφόσον, λοιπόν, μελετήσαμε την εξέλιξη της ελληνικής οικογένειας και αναφερθήκαμε στη συστημική θεωρία δίνοντας την προοπτική της συστημικής αναπαράστασης, στο κεφάλαιο που ακολουθεί θα προσπαθήσουμε να μελετήσουμε πιο διεξοδικά το «παιχνίδι». Όπως θα αναφέρουμε, το παιχνίδι και η αφήγηση μέσα από αυτό, αποτελούν δυο πολύ σημαντικά εργαλεία μελέτης της οικογένειας, από την οπτική του παιδιού. Θα εστιάσουμε σε έρευνες που έχουν χρησιμοποιήσει το παιχνίδι με το κουκλόσπιτο ως μέσο μελέτης της οικογένειας. Μέσα από αυτήν την αναφορά, θα προσπαθήσουμε να δούμε πώς το παιχνίδι με το κουκλόσπιτο, μπορεί να αποτελέσει ένα χρήσιμο εργαλείο για να πάρουμε πληροφορίες για την εμπειρία της ζωής του παιδιού, σε μια συστημική προοπτική, όπου γίνεται μια αναπαράσταση της οικογένειας μέσα στην οποία ζει και διαμορφώνεται.

ΚΕΦΑΛΑΙΟ ΔΕΥΤΕΡΟ

ΤΟ ΠΑΙΧΝΙΔΙ ΜΕ ΤΟ ΚΟΥΚΛΟΣΠΙΤΟ ΩΣ ΜΕΘΟΔΟΛΟΓΙΚΟ ΕΡΓΑΛΕΙΟ ΕΡΕΥΝΑΣ ΤΩΝ ΑΝΑΠΑΡΑΣΤΑΣΕΩΝ ΤΩΝ ΠΑΙΔΙΩΝ ΓΙΑ ΤΗΝ ΟΙΚΟΓΕΝΕΙΑ ΤΟΥΣ

Το παιχνίδι είναι το ξεφάντωμα του εφικτού.
Martin Buber

2.1. Εισαγωγή

Προκειμένου να κατανοήσουμε πώς λειτουργεί αλλά και πώς μπορεί να μελετηθεί μια οικογένεια, αναφερθήκαμε στη θεωρία συστημάτων, αναφέροντας την οικογένεια και τις διάφορες μορφές της καθώς και την «κρίση» που περνάει γενικά σήμερα. Στο κεφάλαιο που ακολουθεί θα προσπαθήσουμε να παρουσιάσουμε πώς μπορεί να ερευνηθεί μια οικογένεια μέσα από το παιχνίδι και την αφήγηση και θα εστιάσουμε στο παιχνίδι με το κουκλόσπιτο. Το κουκλόσπιτο και γενικά το παιχνίδι με κούκλες έχει χρησιμοποιηθεί σε πολλές έρευνες για να μελετήσει τόσο θέματα που αφορούν στην ανάπτυξη των παιδιών (γλώσσα, ηθική) αλλά και ως μέσο διερεύνησης συναισθηματικών καταστάσεων (προσκόλληση, φόβοι).

Σε πρώτο επίπεδο, θα αναφερθούμε γενικά στην έννοια και στα είδη του παιχνιδιού και θα μιλήσουμε για διάφορες θεωρίες που αφορούν στο παιχνίδι. Στη συνέχεια, θα μιλήσουμε για την αφήγηση και θα εστιάσουμε στη συσχέτιση που υπάρχει ανάμεσα στην αφήγηση και στο παιχνίδι. Μέσα από τις έννοιες του παιχνιδιού και της αφήγησης θα καταλήξουμε στο παιχνίδι με το κουκλόσπιτο, το οποίο αποτελεί ένα εργαλείο που συνδυάζει το παιχνίδι με την αφήγηση. Θα παρουσιάσουμε τις πρώτες εφαρμογές του ως εργαλείου έρευνας καθώς και τις πιο σύγχρονες έρευνες που το έχουν χρησιμοποιήσει στη μεθοδολογία τους. Θα καταλήξουμε σε κάποια συμπεράσματα αναφορικά με τις δυνατότητες του παιχνιδιού με το κουκλόσπιτο, όπως προκύπτει από την ανασκόπηση της βιβλιογραφίας. Τέλος, θα παρουσιάσουμε πώς το συγκεκριμένο εργαλείο μπορεί να χρησιμοποιηθεί ως μέσο διερεύνησης των αναπαραστάσεων που έχουν τα παιδιά για την οικογένειά τους.

2.2. Το παιχνίδι

Σύμφωνα με το λεξικό της Wikipedia «παιχνίδι ή παίγνιο αποκαλείται η δομημένη δραστηριότητα που διεξάγεται με σκοπό την ψυχαγωγία ή ασκείται σαν εκπαιδευτικό εργαλείο. Κύριοι παράγοντες του παιχνιδιού είναι οι κανόνες, τα επιτεύγματα, η πρόκληση και η αλληλεπίδραση. Ο παίχτης που εμπλέκεται υποβάλλεται σε μια ψυχική ή σωματική διέγερση, ή πολλές φορές και τα δύο» (βλ. <http://el.wikipedia.org>). Ο ορισμός αυτός υποστηρίζει ότι στο «παιχνίδι» εμπλέκεται κανείς σε μια ευχάριστη δραστηριότητα που έχει σκοπό τη διασκέδαση αλλά μπορεί να αποτελέσει και εκπαιδευτικό μέσο. Τα παιχνίδια μαρτυρούνται από το 2600 π.Χ., είναι παγκόσμιο μέρος της ανθρώπινης εμπειρίας και παρατηρούνται σε όλους τους πολιτισμούς.

Ο Robert Fagen (1974), ένας εθολόγος ζώων, πρότεινε δύο προσεγγίσεις για το παιχνίδι, μια λειτουργική και μια δομική. Στη λειτουργική προσέγγιση διερευνάται ο σκοπός της συμπεριφοράς. Αντίθετα, στη δομική προσέγγιση διερευνώνται οι πραγματικές συμπεριφορές και ο τρόπος που αυτές εκτελούνται. Μια τρίτη προσέγγιση μελετά τα κριτήρια που χρησιμοποιούν στην πραγματικότητα οι άνθρωποι όταν αποφασίζουν αν κάτι είναι παιχνίδι ή

όχι. Στη λειτουργική προσέγγιση προτείνεται ότι το παιχνίδι δεν έχει έναν εμφανή εξωτερικό σκοπό. Αυτό οδήγησε στο να καθορίζεται το παιχνίδι ως κάτι στο οποίο δεν υπάρχουν άμεσα οφέλη ή εμφανής σκοπός (Smith, 2010).

Ο Symons (1978) πρότεινε αυτού του είδους τον ορισμό για το κοινωνικό παιχνίδι των πιθήκων, αλλά το προσάρμοσε και στο ανθρώπινο παιχνίδι. Έτσι, αν στη συμπεριφορά παρουσιάζεται κάποιος εξωτερικός σκοπός (όπως η ανάγκη για φαγητό, ή η αναζήτηση άνεσης ή το να ξεπεράσεις σε δυνάμεις κάποιον), τότε αυτή δεν είναι παιχνίδι. Αυτό μπορεί να διαφοροποιήσει το παιχνίδι από την εργασία, την εξερεύνηση και πιθανόν τη στερεοτυπία (αν η στερεοτυπική συμπεριφορά είναι το να βρεις άνεση με όποιο τρόπο).

Από τα παραπάνω, διαπιστώνουμε ότι οι ερευνητές δυσκολεύονται να ορίσουν τι ακριβώς είναι το παιχνίδι. Πολλοί απλοί άνθρωποι, αλλά και θεωρητικοί δε θεωρούν ότι τα παιδιά αποκομίζουν κάτι από το παιχνίδι. Άλλοι πάλι υποστηρίζουν ότι τα οφέλη από το παιχνίδι μπορεί να μη φαίνονται «ξεκάθαρα και άμεσα» αλλά καθυστερούν. Ωστόσο, μέσω του παιχνιδιού, το παιδί αναπτύσσει χρήσιμες δυνάμεις και δεξιότητες για την εφηβεία και την ενηλικίωση. Κάποιοι άλλοι θεωρητικοί υποστηρίζουν ότι τα οφέλη του παιχνιδιού δεν καθυστερούν αλλά είναι άμεσα (Pellegrini & Bjorklund, 2004).

Στη σύγχρονη επιστήμη υπάρχει συνεχής διαφωνία ως προς το ποια είναι ακριβώς τα οφέλη του παιχνιδιού. Αυτό γίνεται εμφανές και στη δυσκολία για τον τελικό ορισμό του παιχνιδιού. Σύμφωνα με άλλους θεωρητικούς, αυτό που χαρακτηρίζει το παιχνίδι είναι «η ελευθερία επιλογής» (Huizinga, 1996: 144). Πρόκειται, δηλαδή, για μια δραστηριότητα στην οποία τα άτομα συμμετέχουν εκούσια. Μέσω αυτής της δραστηριότητας, τόσο «τα παιδιά όσο και τα ζώα αναπτύσσουν τις σωματικές τους ικανότητες και τη δύναμη της επιλογής και κατά συνέπεια βιώνουν την απόλαυση μέσα από αυτή την ελευθερία» (Huizinga, 1996: 145). Οι ενήλικες «παίζουν», όταν αυτό γίνεται «αβίαστα στον ελεύθερο χρόνο τους, διαφορετικά αν είναι αναγνωρισμένη πολιτισμική λειτουργία συνδέεται με έννοιες καθηκόντων και υποχρεώσεων» (Huizinga, 1996: 145). Επιπρόσθετα, το παιχνίδι διαφοροποιείται από την εργασία διότι «είναι διαχωρισμένο από τη συνηθισμένη ζωή, είναι μια δραστηριότητα που έχει τη δικιά της ροή και τα δικά της νοήματα. Το παιχνίδι «αποτελεί πολιτισμικό φαινόμενο, μας παρουσιάζεται ως διάλειμμα από την καθημερινή μας ζωή, ως μια τακτικά επαναλαμβανόμενη χαλάρωση, η οποία αποτελεί αναπόσπαστο μέρος της ζωής μας» (Huizinga, 1996: 146-147).

Γενικότερα, παρατηρείται ότι δεν υπάρχει μόνο ένα κριτήριο για να ορίσει κανείς το παιχνίδι, αλλά όσο περισσότερα κριτήρια βάζουμε, τόσο περισσότερη συμφωνία θα υπάρχει για το ποια συμπεριφορά ορίζεται ως παιχνίδι (Smith, 2010). Συνήθως είναι μια συμπεριφορά στην οποία τα άτομα εμπλέκονται με ευχαρίστηση και με σκοπό τη «χαλάρωση» από την καθημερινότητα. Πολλές συμπεριφορές μπορούν να χαρακτηριστούν «παιχνίδι» και να κατηγοριοποιηθούν σε διάφορα είδη.

2.2.1. Τα είδη του παιχνιδιού

Υπάρχουν διάφορα είδη παιχνιδιού και μπορούμε να το διακρίνουμε σε διάφορες κατηγορίες. Η κατηγοριοποίηση γίνεται με βάση τη χρονολογική σειρά που απαντάται στην ανάπτυξη. Έτσι στα πρώτα αναπτυξιακά στάδια έχουμε το «παιχνίδι κοινωνικού επακόλουθου» το οποίο είναι απλό παιχνίδι, όπως, το «κρυφτούλι» (κούκου – τσα), όπου η ευχαρίστηση αντλείται από τις αποκρίσεις των άλλων, ως επακόλουθο της συμπεριφοράς ή της μίμησης ενός προσώπου από ένα άλλο.

Στη συνέχεια, γύρω στα δύο έτη, παρουσιάζεται το «αισθησιοκινητικό παιχνίδι» που αφορά σε δραστηριότητες που είναι τυπικές και ανάλογες με την αισθησιοκινητική περίοδο του Piaget. Αναφέρεται σε δραστηριότητες με αντικείμενα που βασίζονται στις αισθητηριακές τους ιδιότητες, όπως το πιπίλισμα αντικειμένων, το χτύπημα σε τουβλάκια και το επαναλαμβανόμενο πέσιμο.

Μετά την αισθησιοκινητική περίοδο και το παιχνίδι που τη χαρακτηρίζει, τα παιδιά συμμετέχουν σε πολλές δραστηριότητες με αντικείμενα, το οποίο αποτελεί κατασκευαστικό παιχνίδι. Μπορούν να ταιριάζουν τουβλάκια και να φτιάχνουν πύργους με αυτά, φτιάχνουν αντικείμενα με πηλό και χύνουν νερό από ένα δοχείο σε ένα άλλο. Αυτό το είδος παιχνιδιού ονομάζεται «**παιχνίδι αντικειμένου**». Καθώς μεγαλώνουν και αναπτύσσονται γλωσσικά, εμπλέκονται στο «**γλωσσικό παιχνίδι**» όπου μπορούν να παίζουν με ήχους, συλλαβές, λέξεις και φράσεις. Μέσα από παιχνίδι με τη γλώσσα, επαναλαμβάνουν φράσεις και βγάζουν ήχους, παίζοντας με τη γλώσσα.

Μια επιπλέον κατηγορία παιχνιδιού που διακρίνεται αποτελεί το «**παιχνίδι φυσικής δραστηριότητας**». Αυτό το είδος παιχνιδιού αναφέρεται σε αδρές κινήσεις με το σώμα. Κύρια μορφή αυτού του είδους παιχνιδιού αποτελεί η άσκηση με το σώμα όπως το τρέξιμο, τα άλματα, το σύρσιμο, η αναρρίχηση. Επιπρόσθετα, υπάρχει η κοινωνική μορφή αυτού του είδους παιχνιδιού, που περιλαμβάνει αγώνες, πάλη, κλοτσιές, κυνηγητό και άλλες συμπεριφορές που σε ένα πλαίσιο που δεν αποτελούσε παιχνίδι, θα μπορούσαν να χαρακτηριστούν επιθετικές.

Τέλος, το είδος του παιχνιδιού που εμφανίζεται σε μεγαλύτερα στάδια είναι το «**παιχνίδι φαντασίας ή παιχνίδι προσποίησης**». Πρόκειται για το είδος του παιχνιδιού που δε χαρακτηρίζεται από την κυριολεκτική χρήση των αντικειμένων. Σε αυτό το παιχνίδι το παιδί παίρνει ένα τουβλάκι και αναπαριστά ένα κομμάτι κέικ, ή ένα κομμάτι χαρτί, το κάνει «εισιτήριο λεωφορείου». Το άτομο που εμπλέκεται στο παιχνίδι παριστάνει καταστάσεις, όπως ότι καταναλώνει ένα φλιτζάνι τσάι ή ότι στρίβει το τιμόνι ενός λεωφορείου. Στην πιο σύνθετη εκδοχή του, το παιχνίδι προσποίησης γίνεται κοινωνιοδραματικό. Αυτό συνεπάγεται ότι όσοι εμπλέκονται στο παιχνίδι, παίζουν ρόλους. Το **παιχνίδι ρόλων** εμφανίζεται γύρω στην ηλικία των δύο και τριών ετών ή καθώς το παιδί αναπτύσσει δεξιότητες σε συμβολική αλληλεπίδραση με τα αντικείμενα. Το παιδί αναπτύσσει το παιχνίδι ρόλων, προκειμένου να αναπαραστήσει τα γεγονότα και τις ιστορίες της αληθινής ζωής. Για παράδειγμα, τα παιδιά στέκονται στη γωνία του σπιτιού τους και παίρνουν τους ρόλους των ενηλίκων της ζωής τους. Η ικανότητα για παιχνίδι ρόλων βοηθάει να κατανοήσει κανείς τον εαυτό του και τους άλλους και να αναπτύξει δεξιότητες που βοηθούν στην καλύτερη κατανόηση της καθημερινότητας. Μέσω του παιχνιδιού τα παιδιά μπορούν να κατανοήσουν την οπτική γωνία κάποιου άλλου, αναπτύξουν δεξιότητες ενσυναίσθησης, διαπραγμάτευσης, αφηγηματικής ικανότητας αλλά και ψυχική ανθεκτικότητα (Jennings, 2006).

Τα είδη του παιχνιδιού μπορούν να αλληλεπικαλύπτονται. Κάποια παιχνίδια αντικειμένου μπορούν να αποτελέσουν παιχνίδι προσποίησης, ενώ κάποια γλωσσικά παιχνίδια, μπορούν να ενταχθούν στο κοινωνιοδραματικό παιχνίδι (Smith, 2010).

Αφού είδαμε τον ορισμό του παιχνιδιού και τα είδη του παιχνιδιού, στη συνέχεια θα παρουσιάσουμε μερικές θεωρίες που έχουν διατυπωθεί για το παιχνίδι.

2.2.2. Θεωρίες γύρω από το παιχνίδι

Οι πρώτες αναφορές για τη σημασία του παιχνιδιού σχετίζονται με την εκπαίδευση και εντοπίζονται στον Πλάτωνα, στην *Πολιτεία* και στους *Νόμους*. Ο Πλάτωνας υποστήριξε τη σημασία του παιχνιδιού στην απόκτηση δεξιοτήτων. Στη συνέχεια της ιστορίας, μετά το μεσαίωνα, η ευρωπαϊκή κοινωνία, συνέδεσε το παιχνίδι με την ενστικτώδη έκφραση «ζωωδών συμπεριφορών». Σύμφωνα με αυτήν την άποψη, το παιχνίδι αποτελούσε «ζωική συμπεριφορά» και τα παιδιά δε θα έπρεπε να παίζουν για να μην υποπέσουν σε «αμαρτίες». Αντίθετα, έπρεπε να λαμβάνουν «αυστηρή εκπαίδευση και πειθαρχία» (Pollock, 1983). Στη συνέχεια της ιστορίας, ο Rousseau έδωσε μια πιο θετική οπτική για το παιχνίδι από αυτή που επικρατούσε ως τότε για την «αμαρτία» και ανέφερε ότι αποτελούσε φυσική έκφραση. Αυτή η αντίθεση για το αν το παιχνίδι είναι χρήσιμο και έχει ζωτική σημασία για την ανάπτυξη ή αν είναι απλά σπατάλη ενέργειας, συνέχισε ως τον εικοστό αιώνα. Τις τελευταίες δεκαετίες, «αυτό που έχει

διαφοροποιηθεί είναι ότι το παιχνίδι έχει συζητηθεί και έχει διερευνηθεί ως σημαντικό ερευνητικό ζήτημα» (Smith, 2010: 4). Κάποιοι ευρωπαίοι θεωρητικοί της εκπαίδευσης (όπως οι Pestalozzi, Rousseau, Froebel, Montessori, Comenius κ.α.) υποστήριξαν ότι «Το παιχνίδι είναι η υψηλότερη κατάκτηση στην ανάπτυξη του παιδιού [...]. Δεν αποτελεί μια ασήμαντη διαδικασία αλλά αντίθετα μια σημαντική απασχόληση με ουσιαστική σημασία» (Smith, 2010: 5).

Σύμφωνα με τα παραπάνω, το παιχνίδι και η σημασία του, άρχισε να καταγράφεται από την αρχαία εποχή και σύμφωνα με την εκάστοτε θεωρία διαμορφωνόταν και άλλη αντίληψη σχετικά με το παιχνίδι και τη χρησιμότητά του στην ανθρώπινη ανάπτυξη. Σε κάποιες φάσεις της ιστορίας θεωρήθηκε «αμαρτία» ενώ στη συνέχεια αποδείχτηκαν τα οφέλη και η σημασία του στην ανθρώπινη ανάπτυξη.

Ο πολιτισμός του παιχνιδιού και οι μετέπειτα ανθρωπολογικές μελέτες πρότειναν την εκπαιδευτική σημασία του παιχνιδιού, αλλά χωρίς εμπειρικές ενδείξεις. Οι πρώτες πειραματικές μελέτες έγιναν τη δεκαετία του 1970, αλλά δεν υπήρχε θεωρητική στήριξη από τις ψυχολογικές θεωρίες για τη γνωστική ή κοινωνική ανάπτυξη. Στη συνέχεια, θα γίνει μια σύντομη αναφορά στις απόψεις που διαμορφώθηκαν στο πλαίσιο κάθε θεωρίας γύρω από το παιχνίδι. Όπως θα δούμε, κάθε επιστημονική θεωρία που αναπτύχθηκε αντιμετώπισε το παιχνίδι από διαφορετική οπτική γωνία.

Σε πρώτο επίπεδο θα μελετήσουμε το παιχνίδι από την οπτική της **θεωρίας της εξέλιξης**. Σύμφωνα με τη θεωρία της εξέλιξης το 19ο αιώνα, η συμπεριφορά μέσω του παιχνιδιού αποτέλεσε θέμα προς διερεύνηση (Darwin, 1859, 1871). Η συγκεκριμένη θεωρία υποστήριξε ότι το παιχνίδι έχει μια λειτουργική σημασία για την ανάπτυξη, όπως στα ζώα έτσι και στον άνθρωπο. Ωστόσο, η συγκεκριμένη θεωρία παραμελήθηκε ως τη δεκαετία του 1970 (Smith, 2010).

Μια άλλη θεωρητική προσέγγιση που αναπτύχθηκε μερικές δεκαετίες μετά τη θεωρία της εξέλιξης ήταν η **ψυχαναλυτική θεωρία**. Βασίστηκε στα στάδια ψυχοσεξουαλικής ανάπτυξης του Freud. Σύμφωνα με τη συγκεκριμένη θεωρία, «το παιχνίδι αποτελεί μια προσπάθεια να αντισταθμιστούν οι ανησυχίες και ελλείψεις και να πάρει κανείς ευχαρίστηση με το μικρότερο ρίσκο για κίνδυνο και/ή μη αναστρέψιμες συνέπειες» (Peller, 1954: 180). Το παιχνίδι δίνει ένα ασφαλές πλαίσιο για την έκφραση των επιθετικών και σεξουαλικών ενορμήσεων, οι οποίες θα ήταν πολύ επικίνδυνο να εκφραστούν στην πραγματικότητα. Έτσι, το παιχνίδι «εκφράζει τις επιθυμίες και ανησυχίες του παιδιού αλλά βοηθάει και να τις ξεπεράσει μέσω της κάθαρσης ή δουλεύοντάς τις μέσω θεμάτων στο παιχνίδι φαντασίας» (Smith, 2010: 27).

Μετά τους ψυχαναλυτές, οι πρώτοι ψυχολόγοι θεωρητικοί για το παιχνίδι τις δεκαετίες 1930-1960 ήταν ο Ρώσος ψυχολόγος **Lev Vygotsky** (1896 – 1934) και ο Ελβετός ψυχολόγος **Jean Piaget** (1896 – 1980). Και οι δύο θεωρητικοί συζήτησαν στα συγγράμματά τους για τη φύση του παιχνιδιού, τους άμεσους ψυχολογικούς μηχανισμούς του παιχνιδιού και τη σχέση μεταξύ παιχνιδιού, σκέψης και γλώσσας. «Οι απόψεις τους διέφεραν ως προς το αν το παιχνίδι αφομοιώνει νέες εμπειρίες σε προϋπάρχοντα σχήματα (Piaget) ή αν δείχνει δημιουργικότητα με το να απελευθερώνεται από άμεσους περιορισμούς της κατάστασης (Vygotsky)» (Smith, 2010: 32). Το μεγαλύτερο μέρος της έρευνας για το παιχνίδι τη δεκαετία του 1970 εστίασε στο παιχνίδι αντικειμένου και στο παιχνίδι προσποίησης, που ήταν η περισσότερο ανθρώπινη μορφή του και σχετίστηκε με την εκπαίδευση.

Ο **Vygotsky**, όπως οι ψυχαναλυτές, είδε ότι πίσω από το παιχνίδι βρίσκεται το κίνητρο της φαντασιακής εκπλήρωσης των ανεκπλήρωτων επιθυμιών. Ωστόσο, δε θεώρησε ότι συσχετίζεται με σεξουαλικές παρορμήσεις, αλλά με την γενικότερη εμπιστοσύνη και κυριαρχία. Υποστήριξε ότι το παιχνίδι αποτελεί ικανοποίηση των επιθυμιών, όχι των απομονωμένων επιθυμιών αλλά των γενικευμένων τάσεων. Αυτό το κίνητρο συσχετίστηκε με την ικανοποίηση των επιθυμιών και περιγράφηκε ως καθοδηγητική πηγή της ανάπτυξης στα προσχολικά χρόνια. Το παιδί, σύμφωνα με τη βιγκοτσιανή θεωρία, απελευθερώνεται από τους άμεσους περιορισμούς της κατάστασης (το πραγματικό αντικείμενο) και εισέρχεται στον κόσμο των ιδεών (αυτό που το

αντικείμενο θα μπορούσε να είναι). Ένα πολύ μικρό παιδί δε μπορεί να ξεχωρίσει ένα αντικείμενο από το νόημά του, αλλά όταν δεσμεύεται στο παιχνίδι προσποίησης και χρησιμοποιεί ένα αντικείμενο για να εκπροσωπήσει ένα άλλο, τότε το νόημα αρχίζει να διαχωρίζεται από το αντικείμενο. Το υποκατάστατο του αντικειμένου λειτουργεί ως άξονας περιστροφής για να διαχωρίσει την έννοια ή την ιδέα από το ίδιο το αντικείμενο. Το παιδί απελευθερώνεται από τους περιορισμούς της κατάστασης μέσω της δραστηριότητας μπαίνοντας σε μια φανταστική κατάσταση. Αυτό αυξάνεται στα αφηγηματικά σενάρια του κοινωνικού παιχνιδιού προσποίησης. Ο Vygotsky αναφέρει το παράδειγμα δύο αδελφών που προσποιούνταν ότι έπαιζαν τις αδελφές για να δείξει πώς η κατάσταση του παιχνιδιού απελευθερώνει το παιδί. «Στην πραγματικότητα τα δυο αυτά κορίτσια δε ντύνονταν με τον ίδιο τρόπο, ούτε κρατούσαν πολύ τα χέρια, αλλά όταν «έπαιζαν τις αδελφές», αντλούσαν το νόημα ή την έννοια ότι οι αδελφές θα ήταν συναισθηματικά στενότερα και θα έμοιαζαν περισσότερο μεταξύ τους, από ότι οι μη αδελφές» και για αυτό τις αναπαριστούσαν έτσι ώστε να φαίνονται δεμένες και να μοιάζουν μεταξύ τους (Smith, 2010: 32).

Από την άλλη μεριά, ο **Piaget**, ανέπτυξε τη θεωρία της γνωστικής ανάπτυξης, σύμφωνα με την οποία η ανάπτυξη των γνωστικών δομών ή των σχημάτων στο νου του παιδιού βασίζεται σε δύο διαδικασίες αφομοίωσης και συμμόρφωσης. Στη συμμόρφωση, το παιδί ταιριάζει μια νέα εμπειρία σε ένα ήδη υπάρχον σχήμα. Για τον Piaget το παιχνίδι δεν συσχετίζεται περισσότερο με την συμμόρφωση στην πραγματικότητα. Δεν προτείνει ότι το παιχνίδι παίζει σημαντικό ρόλο στη μάθηση, αλλά ότι έχει λειτουργική σημασία. Το παιχνίδι συμβιβάζει υπάρχουσες δεξιότητες επαναλαμβάνοντας την εκτέλεση γνωστών σχημάτων.

Συγκρίνοντας τους δύο θεωρητικούς, διαπιστώνουμε ότι έχουν διαφορετικές απόψεις αναφορικά με το παιχνίδι. Παρόλο που και οι δύο επηρεάστηκαν από την ψυχανάλυση, ο Piaget διαμόρφωσε μια αρνητική άποψη για το παιχνίδι προσποίησης (μίλησε για «αυτιστική σκέψη» και προ-λογικό καθώς και εγωκεντρικό λόγο). Αντίθετα, ο Vygotsky ανέπτυξε μια περισσότερο θετική στάση για το παιχνίδι προσποίησης. Σύμφωνα με αυτήν, το παιχνίδι προσποίησης φέρνει στο νου εναλλακτικές λύσεις για την πραγματικότητα, η οποία προϋποθέτει μια ορισμένη γνώση για αυτήν και είναι απελευθερωτική πηγή για τη φαντασία σε σχέση με την πραγματικότητα. Αντί να καταστέλλεται όσο ένα παιδί μεγαλώνει, συνεχίζει να είναι προοδευτική και να έχει θετικό ρόλο στη γνωστική λειτουργία των ενηλίκων.

Η θεωρία του Piaget παρουσίασε κάποια συγκεκριμένα χαρακτηριστικά του παιχνιδιού όπως αναπτύσσονται ανά ηλικία. Ωστόσο, τα χαρακτηριστικά αυτά αποδόθηκαν με ένα κανονιστικό και στατικό πλαίσιο ερμηνείας του παιχνιδιού. Αντίθετα, ο Vygotsky μελέτησε την αξία που έχει το παιχνίδι στα πλαίσια της ανάπτυξης και της λειτουργίας ανώτερων νοητικών διαδικασιών, οι οποίες διαμορφώνονται κοινωνικά και μεταδίδονται πολιτισμικά. Όπως ο ίδιος αναφέρει χαρακτηριστικά:

Το παιχνίδι είναι μάλλον περισσότερο ανάμνηση από κάτι που έχει συμβεί στην πραγματικότητα, παρά φαντασία. Είναι πιο πολύ μνήμη σε δράση, παρά μια πρωτότυπη κατάσταση της φαντασίας [...]. Από μια άποψη, ένα παιδί είναι ελεύθερο στο παιχνίδι να αποφασίσει για τις πράξεις του. Αλλά από μια άλλη άποψη πρόκειται για μια απατηλή ελευθερία, επειδή οι πράξεις του παιδιού στην ουσία υπόκεινται στο νόημα των αντικειμένων, και το παιδί δρα αναλόγως (Vygotsky, 1997: 173-174).

Έτσι, παρατηρούμε ότι ο Piaget έδωσε ένα κανονιστικό πλαίσιο για την ανάπτυξη του παιχνιδιού, ενώ ο Vygotsky υποστήριξε ότι πρόκειται για πράξη που το παιδί ωθείται να κάνει μέσα από τις αναμνήσεις του και με ελεύθερη βούληση.

Στη συνέχεια, μετά τους μεγάλους θεωρητικούς Piaget και Vygotsky, τις τελευταίες δεκαετίες, ένας μεγάλος αριθμός από θεωρητικούς τείνει να προτείνει τα οφέλη του παιχνιδιού για τη γνωστική ανάπτυξη και τη δημιουργική σκέψη (Pellegrini, Dupuis & Smith, 2007· Pellegrini & Smith, 1998a, 1998b). Ο **Jerome Bruner** υποστήριξε το ρόλο του παιχνιδιού στην

επίλυση προβλημάτων, ειδικά των δημιουργικών προβλημάτων και μίλησε για την ευέλικτη φύση του παιχνιδιού. Παράλληλα, ο **Smilansky** και άλλοι θεωρητικοί (π.χ. Singer, Harris, Carruthers) πρότειναν τη σημασία που έχει για την ανάπτυξη τόσο το παιχνίδι φαντασίας όσο και το κοινωνιοδραματικό παιχνίδι (στο Smith, 2010: 39).

Εξελίσσοντας όλα τα παραπάνω, τη σύγχρονη περίοδο, αναπτύχθηκαν νέες εναλλακτικές ψυχοπαιδαγωγικές προσεγγίσεις για το παιχνίδι, οι οποίες βασίστηκαν κυρίως στην ιστορικο-πολιτισμική προσέγγιση του Vygotsky (1927), σύμφωνα με την οποία «το παιχνίδι αποτελεί ένα σημαντικό εργαλείο το οποίο χρησιμοποιείται από τον άνθρωπο ώστε να κατανοήσει τη συμπεριφορά του στο πολιτισμικό πλαίσιο» (Δαφέρμος, 2002: 123). Τα παιδιά μέσω του παιχνιδιού ικανοποιούν τις ανάγκες τους. Επιπλέον, το παιχνίδι δεν είναι αποτέλεσμα μιας ανεκπλήρωτης επιθυμίας, δεν έχει κύριο χαρακτηριστικό τη φανταστική κατάσταση, και δεν είναι απλά μια συμβολική πράξη (Vygotsky, 1997). Το παιδί στο παιχνίδι δε συμπεριφέρεται με καθαρά συμβολικό τρόπο, αλλά σχηματίζει επιθυμίες τις οποίες πραγματοποιεί, επιτρέποντας βασικές κατηγορίες πραγματικότητας να περνούν μέσα από την εμπειρία του. Έτσι στο παιχνίδι του παιδιού, σε αντίθεση προφανώς με του ενήλικα, φαίνεται ότι δε διαφοροποιούνται η εσωτερική και εξωτερική δράση. Πρόκειται, δηλαδή, για μια φανταστική κατάσταση που συμβάλλει στην πραγματοποίηση των ανεκπλήρωτων επιθυμιών του παιδιού (Vygotsky, 1997). Ωστόσο, το παιχνίδι δεν έχει αυθαίρετο χαρακτήρα, αλλά αποτελεί ταυτόχρονα ένα παιχνίδι με κανόνες, που οδηγεί στον αυτοπεριορισμό και στην αυτοδιάθεση του παιδιού (Vygotsky, 1997). Τα παιδιά παίζουν σε μια φανταστική κατάσταση να πραγματοποιήσουν τις ανάγκες τους, η οποία αποτελεί ό, τι ονομάζουμε παιχνίδι (Καλλιάντα, 2009). Τα παιδιά στο παιχνίδι δεν επαναλαμβάνουν απλά, ούτε μιμούνται παθητικά τους ρόλους των ενηλίκων, ούτε εσωτερικεύουν μηχανικά κανόνες συμπεριφοράς και αξίες. Αντίθετα, αναπτύσσονται ως ενεργά, δρώντα υποκείμενα, που μετασχηματίζουν και τροποποιούν τους «ενήλικους ρόλους». «Άλλωστε, ακόμα και η μίμηση ρόλων δεν αποτελεί παθητική, φωτογραφική προσαρμογή σε ένα «ιδεατό» μοντέλο συμπεριφοράς, αλλά ενεργό, επιλεκτική διαδικασία μεταφοράς και μεταμόρφωσης των κοινωνικών ρόλων στις καταστάσεις που αντιμετωπίζουν τα παιδιά κατά τη συγκεκριμένη φάση ψυχοκοινωνικής ανάπτυξής τους» (Δαφέρμος & Μπαλή, 2009: 299). Σε αυτό το σημείο, αξίζει να τονιστεί η σημασία του πολιτισμικού πλαισίου, μέσα στο οποίο αναπτύσσεται το παιχνίδι.

Το παιχνίδι εμφανίζεται σε όλες τις ανθρώπινες κοινωνίες, ανεξάρτητα από το πού μένουν ή τι γλώσσα μιλάνε, τα παιδιά περνούν χρόνο σε δραστηριότητες παιχνιδιού. Το παιχνίδι αποτελεί τόσο συχνό φαινόμενο και αναμένεται τόσο φυσικά στα παιδιά, που κάποιες κουλτούρες θεωρούν το παιχνίδι να είναι η «εργασία» ή η «δουλειά» της παιδικής ηλικίας. (Takeuchi, 1994). Παρόλο, όμως, που το παιχνίδι παρατηρείται σε όλες τις κοινωνίες που έχουν μελετηθεί τα παιδιά, υπάρχει διαπολιτισμική ποικιλία. Κάθε πολιτισμός αντιμετωπίζει το παιχνίδι με διαφορετικό τρόπο αλλά και η αντίδραση των ενηλίκων στο παιχνίδι διαφέρει. Το παιχνίδι μπορεί να ιδωθεί ως αποτέλεσμα του πολιτισμού καθώς η ενήλικη κουλτούρα επηρεάζει το παιχνίδι αλλά είναι και μια πηγή του πολιτισμού, καθώς το παιχνίδι αναπαράγει αλλά αλλάζει και τον πολιτισμό με το πέρασμα του χρόνου (Roorparine & Johnson, 1994).

Όταν τα παιδιά αναπαριστούν γεγονότα που είναι κοινά στην ενήλικη ζωή, αποτελούν μέρος του πολιτισμού αυτού στο παιχνίδι: για παράδειγμα όταν προσποιούνται ότι οδηγούν ένα κοπάδι βοοειδών ή κοπανούν ρύζι (στις παραδοσιακές κοινωνίες), ή μιμούνται χαρακτήρες σαπουνόπερων ή παίζουν πάρτι γενεθλίων (στις σύγχρονες κοινωνίες). Όταν, όμως, τα παιδιά δημιουργούν αυθαίρετους κανόνες ή προτείνουν τους δικούς τους κανόνες, ή δημιουργούν τα δικά τους τελετουργικά, δεν αναπαράγουν απλά τον πολιτισμό των ενηλίκων, αλλά προσθέτουν, επίσης, τα δικά τους στοιχεία σε αυτό (Sutton-Smith, 1997).

Συνήθως τα παιδιά αναπαριστούν στο παιχνίδι τους τις δραστηριότητες που βλέπουν να κάνουν οι ενήλικες και τις αξίες που είναι σημαντικές για την κοινωνία. Όσο περισσότερο κοντά μένουν με τους ενήλικες στην καθημερινή ζωή, χωρίς πολλούς περιορισμούς, τόσο περισσότερο

επαφή θα έχουν με την καθημερινότητα της κοινωνίας και τόσο πιο ρεαλιστικά θα τις αναπαραστήσουν στο παιχνίδι τους.

Μια θεωρία που περικλείει τόσο τις σύγχρονες θέσεις για την αξία του πολιτισμού στο παιχνίδι και δίνει έναν πλήρη ορισμό, είναι η **οικο-σωματικο-βιωματική προσέγγιση**. Σύμφωνα με τη συγκεκριμένη θεωρία, το παιχνίδι αλλά και οποιαδήποτε ανθρώπινη συμπεριφορά εξαρτώνται από τον «οίκο», το «σώμα» και το «βίωμα» (Πουρκός, 2000, 2008α, 2008β, 2011γ, 2011δ). Το παιχνίδι, λοιπόν, είναι μια διαδικασία βιωματικά ενσώματη σε συγκεκριμένα κοινωνικο-πολιτισμικά πλαίσια. «Ο άνθρωπος δεν είναι μια μαριονέτα στα χέρια του περιβάλλοντος ή του σώματός του, αλλά ένα επινοητικό όν στη βάση των δομικών και λειτουργικών συζεύξεων που έχουν κοινωνικο-ιστορικά και πολιτισμικά αναπτυχθεί μεταξύ των στοιχείων του οίκου του, του σώματός του και του βιώματός του» (Πουρκός, 2000: 71). Τα άτομα στο παιχνίδι τους ενεργούν δεκτικά και έχουν την τάση να λειτουργούν ευρετικά και αυτοσχεδιαστικά στο ευρύτερο πλαίσιο όπου ζουν. Η έννοια αυτής της ενεργητικής δεκτικότητας παραπέμπει στην αλληλοεξαρτώμενη σχέση μεταξύ του οίκου, του σώματος και του βιώματος (Πουρκός, 2000, 2011γ).

Τα παιδιά στο παιχνίδι τους δεν είναι αποκομμένα, αλλά αλληλεπιδρούν δυναμικά σε ένα πλαίσιο, με τα βιώματά τους και το σώμα τους. Πρόκειται για ένα μέσο μέσω του οποίου γίνεται η αντίληψη τόσο ενός συγκεκριμένου κοινωνικο-ιστορικο-πολιτισμικού πλαισίου όσο και του ίδιου του εαυτού μέσα σε αυτό. Όλα αυτά σχετίζονται με τα βιώματα του ατόμου αλλά και με το σώμα του. Το παιχνίδι, επομένως, διαμορφώνεται και επηρεάζεται από τον πολιτισμό στον οποίο δημιουργείται και επηρεάζεται από το σώμα και τα βιώματα του παιδιού.

Συνοψίζοντας τα παραπάνω, διαπιστώνουμε ότι ανάλογα με τη θεωρία που αναπτύχθηκε το παιχνίδι ερμηνεύεται ως μέρος της γνωστικής ανάπτυξης, της εξέλιξης αλλά και του πολιτισμού που δημιουργήθηκε (βλ. Πουρκός, 2009α). Οι πιο σύγχρονες θεωρίες υποστηρίζουν ότι τα παιδιά μέσα από το παιχνίδι τους εκπληρώνουν τις επιθυμίες τους και αναπαράγουν από μνήμης και τροποποιούν τους ρόλους των ενηλίκων. Το παιχνίδι αποτελεί μέρος του κοινωνικο-ιστορικο-πολιτισμικού πλαισίου που αναπτύσσεται. Μέσα σε αυτό το παιδί λειτουργεί χρησιμοποιώντας το βίωμα και το σώμα του και αυτοσχεδιάζει. Ειδικότερα αν λάβουμε υπόψη το φανταστικό ή παιχνίδι προσποίησης, όπου τα παιδιά μπαίνουν σε μια συμβολική κατάσταση, θα μπορούσαμε να πούμε ότι αφηγούνται αυτοσχεδιάζοντας, με βάση τα βιώματά τους.

2.2.3. Παιχνίδι και αφήγηση

Εφόσον έγινε προσπάθεια να οριστεί το παιχνίδι μέσα από διάφορες θεωρίες, σε αυτό το σημείο θα τονιστεί η αλληλοσυσχέτιση του παιχνιδιού με την αφήγηση. Η αφήγηση -το να διηγείται κανείς ιστορίες- αποτελεί μέρος της ανάπτυξης των παιδιών, όπως ακριβώς και το παιχνίδι. Το συμβολικό, ειδικά, παιχνίδι, αποτελεί πολλές φορές αφήγηση. Τα παιδιά χρησιμοποιούν τις ιστορίες όχι μόνο για να αναπαραστήσουν και να κατανοήσουν τον κόσμο, αλλά και για να βρουν τη θέση τους μέσα σε αυτόν και για να εκφράσουν και να αντιμετωπίσουν συμβολικά συγκεκριμένα ζητήματα συναισθηματικής σημασίας που τα απασχολούν (Νικολοπούλου, 2010).

Η αφηγηματική δραστηριότητα των παιδιών αποτελεί τρόπο έκφρασης της συμβολικής τους φαντασίας, «η οποία αντικατοπτρίζει τους αλληλένδετους τομείς της συναισθηματικής και κοινωνικής ζωής, από τους οποίους και τροφοδοτείται» (Νικολοπούλου, 2010: 252). Ακριβώς επειδή και το φανταστικό παιχνίδι των παιδιών αποτελεί κατά παρόμοιο τρόπο έκφραση των παιδιών, παρατηρούμε ότι σε διάφορες έρευνες, συνδέεται με την εκδραμάτιση σεναρίων αφήγησης. Το παιχνίδι μπορεί να θεωρηθεί ως αναπαράσταση των αφηγήσεων, κατά τρόπο συμπληρωματικό στην ασυνάρτητη έκθεσή τους σε ιστορίες. Στην πραγματικότητα, η διαχωριστική γραμμή ανάμεσά τους δεν είναι πάντοτε ευδιάκριτη στην παιδική ηλικία. «Η

καθεμιά με το δικό της τρόπο αποτελεί μορφή συμβολικής δράσης μέσω της οποίας η φαντασία καθίσταται εργαλείο συμπλοκής με την πραγματικότητα» (Νικολοπούλου, 2010: 272).

Η κοινωνικοπολιτισμική ανάλυση του Vygotsky για το παιχνίδι των παιδιών, προσφέρει θεωρητική πηγή για την αλληλεπίδραση παιχνιδιού και αφήγησης. Η αφηγηματική δραστηριότητα τοποθετείται στο κοινωνικο-πολιτισμικό πλαίσιο όπου ζουν τα παιδιά και προκύπτει από την αλληλεπίδραση τους με τον πολιτισμικό κόσμο (Πουρκός, 2011στ). Όταν διαμορφώνουν μια ιστορία, βασίζονται σε εικόνες αλλά και σε εννοιολογικά μέσα που ενυπάρχουν στο πολιτισμικό τους περιβάλλον. Οι εννοιολογικές αυτές πηγές του προϋπάρχοντος πολιτισμικού κόσμου, μεταδίδονται στα παιδιά από τους γονείς, άλλους ενήλικες και συνομηλίκους (Vygotsky, 1997). Τα παιδιά μπορούν να επιλέγουν αυτές τις εικόνες, να τις οικειοποιούνται και να τις χειρίζονται για το δικό τους συμβολικό σκοπό.

Η συσχέτιση του φανταστικού παιχνιδιού και της αφήγησης έχει μελετηθεί από κάποιους ερευνητές (π.χ. Engel, 1995) και έχουν αποδείξει ότι το παιχνίδι και η αφήγηση ιστοριών αποτελούν συμπληρωματικές εκφράσεις της συμβολικής φαντασίας των παιδιών. Μάλιστα αναφέρεται χαρακτηριστικά ότι το παιχνίδι είναι το «alter ego» της αφήγησης ιστοριών (Nicolopoulou, 2007). Στην πραγματικότητα, είναι χρήσιμο να δει κανείς το παιχνίδι προσποίησης και την αφήγηση ιστοριών ως συμπληρωματικές δομές της αφηγηματικής λειτουργίας. Το παιχνίδι είναι η ιστορία σε δράση, ακριβώς όπως η αφήγηση είναι παιχνίδι, αλλά σε αφηγηματική μορφή (Paley, 1990).

Οι Kavanaugh και Engel (1998) έδωσαν έμφαση στην αναπτυξιακή προτεραιότητα του παιχνιδιού προσποίησης και της αφήγησης ως διακριτές αλλά αλληλοσυνδεμένες εκφράσεις της συμβολικής σκέψης των παιδιών. Το παιχνίδι προσποίησης, τόσο το μοναχικό όσο και το κοινωνικό, αναδύει και βοηθάει σημαντικά ως βάση για αφηγηματικές δεξιότητες διαλόγου. Τα μικρά παιδιά πολύ πριν κατασκευάσουν τις αφηγήσεις τους προετοιμάζουν τις ιστορίες που θα πουν από τα προσχολικά χρόνια και μετά. Τα μεγαλύτερα παιδιά, ενθαρρύνονται να φανταστούν τον κόσμο από την οπτική γωνία κάποιου άλλου και να εξερευνήσουν τόσο τις δικές του ενδόμυχες σκέψεις και συναισθήματα, όσο και αυτές των άλλων (Kavanaugh & Engel, 1988).

Σύμφωνα με τους Kavanaugh και Engel (1998), υπάρχουν ενδείξεις ότι το φανταστικό παιχνίδι, παίζει ρόλο στη γνωστική ανάπτυξη των παιδιών, καθώς τα ωθεί στο να δουν τον κόσμο από την οπτική του χαρακτήρα που παρουσιάζεται. Έτσι, κατασκευάζεται το «τοπίο της συνείδησης» (Bruner, 1986: 14), καθώς κατανοεί κανείς τις ενέργειες των ανθρώπων με όρους πεποιθήσεων, επιθυμιών και άλλων εσωτερικών νοητικών καταστάσεων. Ο Wolf και συνεργάτες (1984), βρήκαν ότι στο παιχνίδι προσποίησης με κούκλες, ακόμα και παιδιά τριών ετών μπόρεσαν να αποδώσουν στους χαρακτήρες συναισθήματα, γνώσεις, υποχρεώσεις και ηθικές κρίσεις. Κάποιοι ερευνητές, όπως ο Feldman, Bruner, Kalmar και Renderer (1993), καθώς και άλλοι έχουν προτείνει ότι τα αφηγηματικά είδη δίνουν συστατικά νοητικά μοντέλα για την ερμηνεία του κόσμου και της εμπειρίας, και χρήσιμα εργαλεία για τη σκέψη, τη λειτουργία καθώς και την επικοινωνία.

Άλλοι ερευνητές, όπως ο Wells και οι συνεργάτες του (1986), προτείνουν ότι η εμπειρία των αφηγήσεων –τόσο το να ακούς όσο και να αφηγείσαι βοηθάει τα παιδιά να έρθουν σε επαφή με τη συμβολική δυναμική της γλώσσας: τη δύναμη να δημιουργούνται πιθανοί και φανταστικοί κόσμοι μέσω των λέξεων (Bruner, 1986: 85 ·Wells, 1986: 156). Η αναπτυξιακή ικανότητα των παιδιών να παράγουν και να κατανοούν ιστορίες, τα διευκολύνει και ενθαρρύνει να ιδιοποιηθούν την πλούσια ποικιλία των ειδών και άλλων διαθέσιμων συμβολικών πηγών του πολιτισμού τους, και να το χρησιμοποιήσουν ελαστικά και δημιουργικά για το σκοπό τους. Η κατασκευή πιθανών και φανταστικών κόσμων μέσω της δημιουργικής οικειοποίησης και αναδιατύπωσης των πολιτιστικών στοιχείων, περιλαμβάνει ακριβώς τα είδη των γνωστικών και φανταστικών ικανοτήτων που εκφράζονται και προωθούνται στο συμβολικό παιχνίδι των παιδιών.

Γενικότερα, παρατηρούμε ότι η έρευνα εστιάζει αποκλειστικά στην τυπική δομή των αφηγήσεων και παραμελεί τόσο το συμβολικό τους περιεχόμενο όσο και τους τρόπους με τους

οποίους τα παιδιά χρησιμοποιούν την αφήγηση, για διαφορετικούς τρόπους συμβολικής δράσης. Οι περισσότερες έρευνες αφορούν στο γλωσσικό κομμάτι ή στην κατανόηση των ιστοριών από τα παιδιά. Αφήνουν σημαντικά κενά στην κατανόηση του ρόλου που επιτελεί η αφήγηση στην κατασκευή της πραγματικότητας από τα παιδιά, καθώς και της ατομικής και συλλογικής ταυτότητας (Νικολοπούλου, 2010).

Σύμφωνα με τα παραπάνω τόσο το παιχνίδι όσο και η αφήγηση θα πρέπει να μελετώνται ως παράλληλες και συχνά συνυφασμένες μορφές κοινωνικο-πολιτισμικά εντοπισμένης συμβολικής δραστηριότητας. Θα πρέπει να αντιμετωπίζονται ως μέσα της εκφραστικής φαντασίας των παιδιών και ταυτόχρονα ως εργαλεία τα οποία αυτά χρησιμοποιούν για να κατακτήσουν την πραγματικότητα.

Μέσα από ένα παιχνίδι με σενάρια, το παιδί μπορεί να απελευθερώσει τη σκέψη του από τους περιορισμούς του εξωτερικού περιβάλλοντος και να δημιουργήσει ένα συμβολικό κόσμο που θα τον οδηγήσει πίσω στην πραγματικότητα. Μπορούν, επίσης, να τη χρησιμοποιήσουν συμβολικά για να εκφράσουν και να διαχειριστούν θέματα που τους προβληματίζουν, τους συναρπάζουν ή τους περιπλέκουν συναισθηματικά, καθώς «η αφήγηση είναι μορφή όχι μόνο αναπαράστασης αλλά και διαμόρφωσης της πραγματικότητας» (Bruner, 1992: 233).

Οι ρόλοι και τα σενάρια που επινοούνται στο παιχνίδι, αποκαλύπτουν την οικειοποίηση του κοινωνικο-πολιτισμικού υλικού από το παιδί. Το παιδί, όπως αναφέρθηκε παραπάνω, περιγράφει γεγονότα στο παιχνίδι που είναι συνυφασμένα με τον πολιτισμό στον οποίο ζει και ακόμα και διαφορετικές υποκουλτούρες εντός ενός ευρύτερου πολιτισμού, παράγουν διαφορετικές διαμορφώσεις αφηγηματικών ειδών (Bruner & Feldman, 1996). Στο σενάριο του παιχνιδιού, το παιδί οργανώνει την ψυχολογία γύρω από τις διαδικασίες δημιουργίας και χρήσης νοήματος οι οποίες συνδέουν τον άνθρωπο με τον πολιτισμό (Bruner, 1990: 229-248).

Το σενάριο που αφηγείται το παιδί στο παιχνίδι, αποτελεί ένα κείμενο με νόημα το οποίο αν αναλυθεί προσεχτικά μπορεί να αποκαλύψει κάποια στοιχεία γύρω από τον τρόπο με τον οποίο τα παιδιά βλέπουν τον κόσμο και τις κοινωνικές τους σχέσεις. Στη δόμηση των ιστοριών τους, τα παιδιά βασίζονται στις εικόνες και τα συμβολικά πλαίσια που διαθέτουν από το πολιτισμικό τους υπόβαθρο, το οποίο συμβάλλει στη διαμόρφωση των αντιλήψεών τους κατά τρόπους τους οποίους συχνά τα ίδια δε γνωρίζουν. Ταυτόχρονα, όμως, τα παιδιά χρησιμοποιούν και χειρίζονται αυτά τα πολιτισμικά στοιχεία για δικούς τους σκοπούς κι εμείς πρέπει να ανιχνεύσουμε με ποιον τρόπο το κάνουν, αφού «η αφήγηση αποτελεί έναν από τους θεμελιώδεις και ισοδύναμους τρόπους ταξινόμησης της πραγματικότητας και διαδραματίζει κεντρικό ρόλο στην προσπάθειά μας σαν κατανοήσουμε τον ανθρώπινο κόσμο» (Bruner, 1986: 11-43).

Τα σενάρια στο παιχνίδι των παιδιών, αποτελούν φορέα νοήματος, που αποδίδει σχήμα στην πραγματικότητα και νόημα στην εμπειρία. Πρόκειται για μια συμβολική πράξη μέσα από την οποία τα παιδιά αναπαριστούν τον κόσμο, τον κατανοούν, εκφράζουν και αντιμετωπίζουν ζητήματα συναισθηματικής σημασίας που τα απασχολούν και διαχειρίζονται συμβολικά ή επιλύουν θέματα.

Η «κοινωνικο-πολιτισμική» δραστηριότητα του παιχνιδιού και του σεναρίου αφήγησης, προσφέρει πολύτιμες πληροφορίες για τα παιδιά και τον κόσμο τους. Έρευνες που έχουν εκπονηθεί σχετικά με τις διαφορές φύλου στην αφήγηση, καταλήγουν στο ότι «τα κορίτσια διαρθρώνουν το περιεχόμενό τους γύρω από σταθερές και αρμονικές κοινωνικές σχέσεις και κυρίως οικογενειακές σχέσεις. Τα κορίτσια, συχνά, χρησιμοποιούν αυτό το πλαίσιο σχέσεων, διατυπωμένο με ακρίβεια και στηριγμένο στο χώρο του σπιτιού, προκειμένου να απεικονίσουν τα ρυθμικά, κυκλικά και επαναλαμβανόμενα μοτίβα της καθημερινής ζωής. Και όποτε η τάξη απειλείται ή διαταράσσεται τα κορίτσια φροντίζουν να την αποκαταστήσουν πριν το τέλος της ιστορίας» (Νικολοπούλου, 2010: 284). Παρατηρούμε, επομένως, ότι τα σενάρια των παιδιών στο παιχνίδι, μπορούν να δώσουν πολύ σημαντικές πληροφορίες για τον τρόπο που τα παιδιά αναπαριστούν το γενικότερο πλαίσιο μέσα στο οποίο αναπτύσσονται.

Συμπεραίνουμε ότι, το παιχνίδι και η αφήγηση αποτελούν τομείς της ανάπτυξης που έχει αποδειχτεί ότι σχετίζονται μεταξύ τους. Οι περισσότερες έρευνες, όμως, έχουν μελετήσει την ανάπτυξη της γλώσσας και έχουν αφήσει κενά στο ρόλο της αφήγησης στην κατασκευή της πραγματικότητας. Στα σενάρια τους τα παιδιά αποκαλύπτουν τον τρόπο με τον οποίο βλέπουν τον κόσμο και τις κοινωνικές τους σχέσεις. Εκφράζουν θέματα που τα απασχολούν και αναπαριστούν την πραγματικότητα. Το παιχνίδι και η αφήγηση, επομένως, αποτελούν μια κοινωνικο-πολιτισμική δραστηριότητα και είναι εργαλεία μέσω των οποίων τα παιδιά μπορούν να κατακτήσουν την πραγματικότητα.

Στις παραπάνω ενότητες αναφερθήκαμε στο παιχνίδι και στην αφήγηση ως τομείς της ανθρώπινης ανάπτυξης και μιλήσαμε για κάποιες έρευνες που έχουν αποδείξει τον αλληλοσυσχετισμό τους. Το παιχνίδι έχει μελετηθεί από διάφορους επιστήμονες με διάφορους τρόπους, τόσο μέσω της παρατήρησης στο φυσικό περιβάλλον, όσο και μέσω της παρατήρησης σε δομημένο περιβάλλον, ή ακόμα και με τη χρήση συνεντεύξεων και ερωτηματολογίων. Στην επόμενη ενότητα να αναφερθούμε στις έρευνες που έχουν χρησιμοποιήσει το παιχνίδι και θα επικεντρωθούμε στις έρευνες που αφορούν στο παιχνίδι ως προβολική τεχνική.

2.2.4. Το παιχνίδι και η αφήγηση στην έρευνα

Το παιχνίδι έχει χρησιμοποιηθεί στην αναπτυξιακή ψυχολογία ως εργαλείο έρευνας με διάφορες μορφές. Χαρακτηρίζεται «σύνθετο φαινόμενο» που έχει πολλαπλές αναπτυξιακές λειτουργίες (Pellegrini & Smith, 1998). Τα τελευταία χρόνια, παρατηρείται στη βιβλιογραφία της αναπτυξιακής έρευνας, τόσο η χρήση του παιχνιδιού, όσο και η χρήση των προβολικών τεχνικών, ως «των παλιότερων ψυχολογικών μεθόδων» για να «διερευνήσουμε τον εσωτερικό κόσμο των παιδιών» (Woolgar, 1999: 126). Το παιχνίδι και οι προβολικές τεχνικές «ανοίγουν τα παράθυρα στον κόσμο των παιδιών» και αυτή η αναπαράσταση σχετίζεται με την ευρύτερη λειτουργικότητα του παιδιού (Woolgar, 1999: 126).

Όπως αναφέρθηκε και παραπάνω, το παιχνίδι αποτελεί θεμελιώδες κομμάτι της οικολογίας της παιδικής ηλικίας. Έχει αποδειχθεί ερευνητικά η ωφελιμότητα του σχεδιασμού πειραματικών δραστηριοτήτων για μικρά παιδιά που περιλαμβάνουν υλικά παιχνιδιού που τους είναι προσιτά και τους κάνουν «ανθρώπινο νόημα» (Donaldson, 1978). Πολλές έρευνες έχουν χρησιμοποιήσει κούκλες και παρόμοια αντικείμενα παιχνιδιού. Στόχος αυτών των ερευνών είναι να διερευνηθούν διάφορα θέματα όπως είναι η ηθική ανάπτυξη των παιδιών, η προσκόλληση, η ανάπτυξη της γλώσσας, οι διαφορές φύλου, οι αναπαραστάσεις των παιδιών για την οικογένεια, οι φόβοι και οι ανησυχίες τους καθώς και να προβλεφθούν προβλήματα συμπεριφοράς.

Σύμφωνα με τα αποτελέσματα της σύγχρονης αναπτυξιακής έρευνας, ακόμα και το παιχνίδι πολύ μικρών παιδιών, μπορεί να αποκαλύψει σημαντικούς τομείς της εμπειρίας τους για τις διαπροσωπικές σχέσεις. Παιδιά ηλικίας δύο ετών και τεσσάρων μηνών, μπορούν να ονομάσουν εσωτερικές καταστάσεις του εαυτού τους και των άλλων και να δώσουν απλή αιτιακή εξήγηση για την εμφάνισή τους. Περίπου την ίδια περίοδο, η δομή του παιδικού παιχνιδιού, αναπτύσσεται και ενσωματώνει εξελιγμένες γλωσσικές τεχνικές, όπως η σκηνοθεσία και η αφήγηση. Κατά το τρίτο έτος της ηλικίας, τα παιδιά είναι σε θέση να σημειώσουν τις δικές τους αλλά και τις εσωτερικές καταστάσεις των άλλων και να δώσουν απλές εξηγήσεις για την ύπαρξή τους (Bretherton & Beeghly-Smith, 1982).

Με τον καιρό, ενσωματώνουν πιο σύνθετες δραματικές τεχνικές, όπως είναι η σκηνοθεσία και η αφήγηση (Wolf & Hicks, 1989). Ως τα τεσσεράμισι δεν είναι μόνο ικανά να αποδώσουν αισθήματα σε χαρακτήρες κούκλας, αλλά επίσης σύνθετες γνώσεις όπως είναι ο σχεδιασμός και η εικασία, οι γνώσεις και τα συναισθήματα (σκέψη, σχεδιασμός, υποθέσεις) (Wolf, Rygh & Altshuler, 1984). Άλλες έρευνες έχουν δείξει ότι το περιεχόμενο των θεμάτων των μικρών παιδιών, παρουσιάζει δραματικά γεγονότα από την οικογένεια (Kramer, 1996) και ασυνήθιστα γεγονότα από τον έξω κόσμο (Saylor, Swenson & Powell, 1992). Επιπρόσθετα, έχει διαπιστωθεί

ότι η ποιότητα του συμβολικού παιχνιδιού βελτιώνεται όταν τα θέματα του παιχνιδιού αφορούν σε οικεία θέματα (Lucariello, 1987).

Έχει υποστηριχθεί ότι, για τα μικρά παιδιά, η κοινωνική γνώση οργανώνεται πρωτίστως σε σενάρια που καθοδηγούν τη συμπεριφορά τους και δίνουν ένα πλαίσιο κατανόησης των άλλων (Nelson, 1981). Τα σενάρια γίνονται προσιτά μέσα από τις συμπεριφορές που καθοδηγούν και ακόμα, συμβολικά, για παράδειγμα μέσω της γλώσσας και αποτελούν γενικευμένη πληροφορία για τυπικές αποκρίσεις σε ειδικές καταστάσεις. Για αυτό το λόγο, η αφήγηση ιστοριών αποτελεί τον πρωταρχικό μηχανισμό μέσω του οποίου διαφωτίζεται η ιδέα του σεναρίου. Σε μεγάλο αριθμό ερευνών, έχει αποδειχτεί η σχέση μεταξύ των λεκτικών σεναρίων και της συμπεριφοράς του παιδιού (Weidman & Strayhorn, 1992). Σε άλλες έρευνες, έχει αποδειχτεί ότι τα παιδιά λειτουργούν καλύτερα σε συνθήκες όπου καλούνται να εκδραματίσουν και να λεκτικοποιήσουν καταστάσεις αντί να τις αναπαραστήσουν εικονικά (Mize & Ladd, 1988).

Τα παραπάνω ευρήματα, σύμφωνα με τα οποία τα παιδιά αναπαριστούν αυθόρμητα σημαντικές απόψεις των διαπροσωπικών τους εμπειριών στο παιχνίδι, τόσο ευχάριστες όσο και δύσκολες, τα έχουν αξιοποιήσει οι ψυχοθεραπευτές παιδιών. Δίνουν στα παιδιά σενάρια παιχνιδιού, και με αυτόν τον τρόπο αποσπών υλικό που αφορά στις σχέσεις του παιδιού, προκειμένου να κατανοήσουν καλύτερα τις αιτίες της διαταραχής και να επιφέρουν θεραπευτική αλλαγή (Alvarez & Philips, 1998· Schaefer, 1976· Slade & Wolf, 1994).

Πολλές έρευνες με σενάρια παιχνιδιού, χρησιμοποιούν προσιτά υλικά για το παιδί. Τέτοια υλικά είναι οι κούκλες. Παρακάτω παρουσιάζουμε κάποιες από τις έρευνες που έχουν γίνει με χρήση κούκλων ως μέσων για να κατανοήσουμε καλύτερα τον κόσμο των παιδιών.

2.2.5. Η έρευνα με παιχνίδι κούκλας

Οι πρώτοι που χρησιμοποίησαν το παιχνίδι ως τεχνική για «να δουν στον εσωτερικό κόσμο των μικρών παιδιών» ήταν οι ψυχαναλυτές, οι οποίοι μέσα από μελέτες περίπτωσης έδωσαν πληροφορίες για τα παιδιά. Εκείνο που σημείωσαν σε αυτές τις έρευνες ήταν ότι μια μεθοδολογία έρευνας που βασίζεται στο παιχνίδι, θα πρέπει να έχει «προσεχτική δόμηση και ποσοτικοποίηση» για να λειτουργήσει αποτελεσματικά (Woolgar, 1999).

Κατά τη διάρκεια της δεκαετίας του 1940, πραγματοποιήθηκε μια σειρά από έρευνες ελέγχου, οι οποίες μελέτησαν το πώς το παιδί ανταποκρίνεται στο παιχνίδι, αλλάζοντας τομείς της πειραματικής συνθήκης, όπως το χρόνο των συνεδριών, την οργάνωση των υλικών και το βαθμό της εμπλοκής του πειραματιστή με το παιδί. Πιο συγκεκριμένα, οι έρευνες έδειξαν ότι για τα περισσότερα παιδιά η χρήση αντίγραφων της οικογένειας στα παιχνίδια, παρήγαγε περισσότερα θέματα προς διερεύνηση. Επίσης, αυτές τις πρώιμες δομημένες δραστηριότητες με παιχνίδια με κούκλες, έδειξαν ότι τα θέματα του παιχνιδιού συσχετιζόνταν με τις αναφορές των δασκάλων για τη συμπεριφορά των παιδιών στο σχολείο αλλά και με την κατάσταση στην οικογένεια, όπως η πατρική απουσία. Έρευνες που πραγματοποιήθηκαν μετέπειτα, χρησιμοποιώντας παιχνίδι με κούκλες και άλλα στοιχεία από τον κόσμο του παιδιού, έδειξαν ότι η ηλικία και το φύλο αποτελούν σημαντικό παράγοντα όταν θέλουμε να λάβουμε υπόψη την καταλληλότητα των προβολικών τεχνικών παιχνιδιού με κούκλες για μικρά παιδιά (Bach, 1945· Sears, Printler & Sears, 1946).

Οι πιο σύγχρονες έρευνες που χρησιμοποιούν παιχνίδι κούκλας τείνουν να έχουν δομημένη μεθοδολογία. Χρησιμοποιούν φιγούρες κούκλας ή εικόνες και διερευνούν συγκεκριμένα θέματα. Τα κυριότερα θέματα που εξετάζονται αφορούν στην ηθική εσωτερικευση και την ηθική κατανόηση των παιδιών, στην προσκόλληση, στη δυνατότητα για πρόβλεψη προβλημάτων συμπεριφοράς στα παιδιά και στην ανάπτυξη της γλώσσας. Επιπρόσθετα, μελετούν τις αναπαραστάσεις των παιδιών για την οικογένεια, τους φόβους και τις ανησυχίες τους. Οι έρευνες αυτές που χρησιμοποιούν την κούκλα, έχουν εκπονηθεί και σε δείγμα από κλινικό πληθυσμό, όπως σε παιδιά που έχουν υποστεί κακοποίηση. Σύμφωνα με τα αποτελέσματα αυτών

των ερευνών, το φύλο και η ηλικία αποτελούν τους παράγοντες εκείνους που επηρεάζουν την ποιότητα της συμπλήρωσης των ιστοριών με παιχνίδι κούκλας.

Η πιο διαδεδομένη μεθοδολογία έρευνας με κούκλες, βασίζεται στην τεχνική της συμπλήρωσης ιστοριών. Σύμφωνα με αυτήν την τεχνική δίνεται στο παιδί το σενάριο μιας ιστορίας και του ζητείται να εκτελέσει ή να φανταστεί τα επακόλουθα γεγονότα. Γνωστή μεθοδολογία αποτελεί η συστοιχία ιστοριών του Μακ Άρθουρ (Mc Arthur Story Stem Battery) που αποτελείται από τον κορμό 14 ιστοριών (Bretherton, Oppenheim, Buchsbaum & Emde, 1990· Bretherton, Prentiss & Ridgeway, 1990· Oppenheim, Emde & Warren, 1997). Όλες οι ιστορίες ξεκινούν με την περιγραφή ενός σεναρίου που εκδραματίζεται από τον πειραματιστή, χρησιμοποιώντας μια σταθερή οικογένεια με κούκλες. Η οικογένεια αυτή αποτελείται από μια μητέρα, έναν πατέρα και δύο παιδιά του ίδιου φύλου με το υποκείμενο, σε συνδυασμό με άλλες κούκλες που χρειάζονται σε κάθε ιστορία, όπως ένας φίλος. Ο πειραματιστής αφήνει την ιστορία να εξελιχθεί, ζητώντας από το παιδί να «δείξει τι θα γίνει μετά». Προκειμένου να κλιμακώσει την απόκριση του παιδιού, χρησιμοποιεί μη κατευθυντικά σχόλια όπως «Συμβαίνει κάτι άλλο;». Κάθε κορμός ιστορίας έχει συγκεκριμένες προοπτικές που εστιάζουν στο ίδιο το δίλημμα. Για παράδειγμα, στο σενάριο «ο πονοκέφαλος της μητέρας», το υποκείμενο αντιμετωπίζει τη σύγκρουση μεταξύ της επιθυμίας να δει ένα αγαπημένο πρόγραμμα στην τηλεόραση και της οδηγίας να μην ανοίξει την τηλεόραση επειδή η μητέρα δεν είναι καλά.

Άλλο εργαλείο που χρησιμοποιεί κούκλες στην έρευνα είναι η Cassidy (1988), η οποία αποτελείται από ατελείς ιστορίες με κούκλες που αναπαριστούν την οικογένεια. Τόσο η Cassidy όσο και οι εξελιγμένες της μορφές (ASCT, Bretherton και συνεργάτες) (Συνέντευξη Προσκόλλησης με παιχνίδι με κούκλες, Oppenheim, 1997) διερευνούν την προσκόλληση (ασφαλή/ανασφαλή, αποφευκτική, εχθρική) μέσω συμπλήρωσης ιστοριών με παιχνίδι με κούκλες. Εξέλιξη όλων αυτών των μεθόδων αποτελεί η MCAST (Manchester Child Attachment Story Task) που προσπαθεί μέσω δραστηριοτήτων συμπλήρωσης ιστοριών, να καθορίσει και να ταξινομήσει τις σχέσεις προσκόλλησης σε μικρά παιδιά (Green, Stanley, Smith & Goldwyn, 2000).

Οι περισσότερες έρευνες που χρησιμοποιούν τον κορμό ιστοριών, έχουν χρησιμοποιήσει ιστορίες προς συμπλήρωση με ποικίλα θέματα από την καθημερινή ζωή του παιδιού. Στόχος είναι να διαφωτιστούν θέματα και συμπεριφορές στις αφηγήσεις του παιχνιδιού του παιδιού που είναι σύμφωνες με το υπό διερεύνηση θέμα. Μια συγκεκριμένη δυνατότητα της προσέγγισης συμπλήρωσης ιστοριών είναι το θέμα να ταιριάζει με την ερευνητική υπόθεση. Κάποιοι ερευνητές, για παράδειγμα, έχουν επιλέξει έναν κορμό ιστοριών που εστιάζει μόνο στα συγκεκριμένα θέματα της μελέτης τους, έτσι ώστε το παιδί να συμπληρώνει την ιστορία, επικεντρώνοντας στο θέμα που ερευνάται και το αποτέλεσμα των αφηγήσεων, εστιάζει πάνω σε αυτόν τον τομέα (Cassidy, 1988· Solomon, George & Dejong, 1995). Πραγματικά, όταν ο κορμός των ιστοριών περιλαμβάνει ενσωματωμένα διλήμματα, τότε η φύση της επίλυσης του διλήμματος από τα παιδιά μπορεί να χρησιμοποιηθεί σε ένα επίπεδο ανάλυσης από μόνη της, μαζί με την ανάλυση της ποιότητας και των θεμάτων του παιχνιδιού (Buchsbaum & Emde, 1990· Oppenheim, Emde, Hasson, & συν., 1997).

Στις έρευνες αυτές χρησιμοποιούνται σταθμισμένες οδηγίες οι οποίες έχει βρεθεί ότι επιτρέπουν στη φαντασία του παιχνιδιού να τροφοδοτείται με έναν ελεγχόμενο και συνεπή τρόπο, ώστε οι επακόλουθες αφηγήσεις παιχνιδιού να περιλαμβάνονται και να κλιμακώνονται απευθύνοντας τα ερευνητικά θέματα που εξετάζονται. Επίσης, οι πιο σύγχρονες δραστηριότητες έχουν ένα μεγαλύτερο βαθμό δόμησης, σε σύγκριση με τις αρχικές δραστηριότητες, μέσω ενός συνδυασμού ερευνητικών θεμάτων (λίγο πολύ συγκεκριμένων) στον κορμό της ιστορίας, και χρησιμοποιούν σταθμισμένες οδηγίες. Πραγματικά, ως ένα περαιτέρω παράδειγμα του βαθμού δόμησης, σε όλες τις έρευνες που συζητούνται παρακάτω, σε κάθε παιδί δίνεται μια τυποποιημένη οικογένεια με κούκλες και όχι μια που να αντικατοπτρίζει τη σύνθεση της δικιάς του οικογένειας. Αυτός ο βαθμός της επιπρόσθετης δομής, που δίνει μεγαλύτερη συνέπεια κοινή

σε κάθε ιστορία, διευκολύνει τη δημιουργία αξιόπιστων κωδικών βαθμολόγησης, εξετάζοντας την έκταση των οδηγιών ή την ποιότητα των επιλύσεων. Ο βαθμός δόμησης, ωστόσο, αναδεικνύει και τις αδυναμίες της μεθοδολογίας. Αυτό συμβαίνει ειδικά όταν ο σκοπός της έρευνας είναι να εκμαιεύσει αυτοβιογραφικές πληροφορίες αντί για πληροφορίες που αφορούν σε συγκεκριμένα θέματα. Υπάρχει τότε ο κίνδυνος το υψηλό ποσοστό του πειραματικού ελέγχου, να περιορίζει τις πιθανότητες του απρόσκοπτου φανταστικού παιχνιδιού που είναι πλούσιο σε πληροφορίες (Woolgar, 1999).

Το στέλεχος ιστορίας, ή παρόμοιες τεχνικές, στις οποίες το παιδί εμπλέκεται ενεργητικά στη διαδικασία, είναι πιθανότερο να μειώσει τα προβλήματα που σχετίζονται με τις μεθόδους έρευνας που εξάγουν πιο στοχαστικές αποκρίσεις (Getz, Goldman & Corisini, 1984· Mize & Ladd, 1988) και μπορεί να επηρεάζονται από την επιθυμία του παιδιού να δίνει κοινωνικά αποδεχτές απαντήσεις (Light, 1986). Αντί να ενεργοποιούν γνώση που είναι στο πρότυπο σεναρίου (Nelson, 1981), τέτοιες μέθοδοι είναι πιο πιθανό να αποκαλύψουν σχήματα που αποτελούν τη βάση για κανονική συμπεριφορά (Woolgar, 1999). Ωστόσο, η παροχή του σετ με τις οικογενειακές φιγούρες και τα συγκεκριμένα, δομημένα διλήμματα, και τεχνικές στελέχους ιστοριών, σημαίνουν ότι το παιδί εξαναγκάζεται από το πρόγραμμα του ερευνητή και το πλαίσιο αναφοράς.

Στον πίνακα που ακολουθεί συνοψίζονται οι έρευνες που έχουν εκπονηθεί χρησιμοποιώντας τις συστοιχίες ιστοριών σε συνδυασμό με χρήση από κούκλες, τα θέματα που εξετάζονται με τα χαρακτηριστικά του δείγματος και τα αντίστοιχα άρθρα με τους συγγραφείς που τα περιλαμβάνουν. Ο πίνακας αυτός έχει εξαχθεί και μεταφραστεί από άρθρο του Woolgar (1999).

Πίνακας 1. Οι δημοσιευμένες μελέτες που έχουν χρησιμοποιήσει τη μεθοδολογία Στελεχών Ιστορίας στην έρευνα (προσαρμογή και μετάφραση από το άρθρο του Woolgar (1999)).

	Στοιχεία του δείγματος-θέματα	Άρθρα
Μόνο Συστοιχία Ιστοριών Μακ Άρθουρ	Η μητέρα έχει πονοκέφαλο και ζητάει από το παιδί να κλείσει την τηλεόραση. Τότε έρχεται ο φίλος του παιδιού και θέλει πραγματικά να δει τηλεόραση. – Θέμα: Σύγκρουση μεταξύ ύτης επιθυμίας να δεις τηλεόραση και της συμμόρφωσης στο αίτημα της μητέρας.	Προσκόλληση: Solomon & συν. (1995). Ridgeway, και συν. (1990). Bretherton και συν. (1989). Ηθική εσωτερικήευση: Emde & Buchsbaum (1990). Buchbaum & Emd (1990). Oppenheim, Emde, Hasson, & συν. (1997) Προβλήματα συμπεριφοράς: Oppenheim Warren (1997). Warren & συν. (1996). Κακοποιημένα δείγματα: Buchsbaum (1992). Toth και συν. (1997). Οικογενειακή λειτουργία: Bretherton, P συν. (1990). Bretherton και συν. (1993). και συν. (1996). Oppenheim, Nir, και συν. (1997).
Μεικτή Συστοιχία Μακ Άρθουρ	Ενώ ζητάει από το φίλο του να προσέχει τα αγαπημένα ενώ απουσιάζει ο φίλος του, ο πρωταγωνιστής τρώει τα γλυκά – Θέμα: παράβαση εναντίον συνομηλίκου (παράβαση εμπιστοσύνης)	Ηθική εσωτερικήευση: Kochanska και συν. (1995). Kochanska (1997). Συναισθηματικά θέματα: Zahn-Waxler, και συν. (1994). Zahn-Waxler, και συν. (1996).

Πικ νικ με αρκουδάκια	Τα δύο αρκουδάκια παίζουν με ένα βαγόνι και φεύγει η ρόδα. Ο πατέρας αρκούδος έρχεται και ρωτάει: «Τι γίνεται εδώ πέρα;» - Θέμα: <i>αναπαράσταση του πατέρα ως υποστηρικτικό ή τιμωρητικό.</i>	Κατασκευές του εαυτού και της ο Mueller & Tingley (1990). Mueller (1996).
Συνέντευξη παιγνίδι με κούκλες + Προσκόλληση	Οι γονείς φεύγουν και μετά γυρίζουν από τον Κινηματογράφο - Θέμα: <i>αποκρίσεις αποχωρισμού και επανένωσης</i>	Προσκόλληση: Oppenheim (1997).
Ατελής Διαδικασία κούκλες	Το παιδί προσεγγίζει τη μητέρα και λέει «Συγγνώμη μαμά» Θέμα: <i>- αναγνωρίζοντας μια συναισθηματικά φορτισμένη σχέση με τη μητέρα.</i>	Προσκόλληση: Cassidy (1988).

2.2.6. Η έρευνα με το παιχνίδι στο κουκλόσπιτο

Προκειμένου να αποφευχθούν οι δυσκολίες που αναφέρονται παραπάνω όταν χρησιμοποιούνται στελέχη ιστοριών και κούκλες και προκειμένου να διαφωτιστούν απόψεις-κλειδιά της εμπειρίας του παιδιού, μετέπειτα ερευνητές εφάρμοσαν μια άλλη μεθοδολογία έρευνας, τη διαδικασία παιχνιδιού με κουκλόσπιτο. Η πλαισιωμένη μεθοδολογία παιχνιδιού με κουκλόσπιτο χρησιμοποιήθηκε αρχικά για να μελετηθούν οι φόβοι και οι ανησυχίες μικρών παιδιών (Lentz, 1985). Η μεθοδολογία αυτή προέκυψε από την ανάγκη να ξεπεραστούν οι λεκτικές μέθοδοι που δεν είναι πολύ αποτελεσματικές για τα μικρά παιδιά. Έτσι έγινε προσπάθεια να αναπτυχθεί μια δομημένη, ημι-προβολική τεχνική, προκειμένου να πάρουμε χρήσιμες πληροφορίες από παιδιά πέντε και έξι ετών. Η ιδέα βασίστηκε στο ότι έχει αποδειχτεί η χρησιμότητα του συνδυασμού των λεκτικών ερωτήσεων και της εικονικής αναπαράστασης (Bauer, 1976) και το ότι το παιχνίδι αποτελεί πολύ σημαντικό τρόπο για τα παιδιά, προκειμένου να λειτουργήσουν αναπαραστατικά (Piaget, 1962).

Στη συνθήκη του παιχνιδιού με το κουκλόσπιτο όπως χρησιμοποιήθηκε από την Lentz (1985), τοποθετήθηκε μπροστά στο παιδί, ένα επιπλωμένο κουκλόσπιτο και μια οικογένεια με κούκλες που περιλάμβαναν τον πατέρα, τη μητέρα, ένα αγόρι και ένα κορίτσι. Υπήρχε ακόμα ένα παιχνίδι που αναπαριστούσε τη σχολική τάξη, με κούκλες που αναπαριστούσαν το δάσκαλο και τα παιδιά. Ένα τρίτο, επιπλέον, κτίριο αναπαριστούσε το σπίτι της μπέμπι σίτερ που περιλάμβανε την κούκλα μπέμπισιτερ και κούκλες παιδιά. Τα παιδιά καλούνταν να παίξουν με τα υλικά, με όποιο τρόπο επιθυμούσαν και όταν είχαν εξοικειωθεί με τη διαδικασία, ο ερευνητής έπαιρνε μια κούκλα του αντίστοιχου φύλου με το παιδί και το καλούσε να παρουσιάσει τι θα έκανε σε διάφορες συνθήκες. Οι συνθήκες που συμμετείχαν τα παιδιά είχαν σκοπό να διερευνήσουν τους φόβους και τις ανησυχίες τους και αναπαράστησαν σκηνές οι οποίες περιλάμβαναν: (α) σπίτι, οι γονείς καυγαδίζουν, (β) σπίτι, το παιδί παίζει, (γ) σχολείο, το παιδί έρχεται με το γονέα, (δ) σχολείο, το παιδί παίζει έξω, (ε) το σπίτι της μπέμπι σίτερ, το παιδί είναι μέσα, ο γονέας έχει φύγει. Σύμφωνα με τα αποτελέσματα αυτής της έρευνας, προέκυψαν διαφορές φύλου αναφορικά με το φόβο και τις ανησυχίες των παιδιών και καταγράφηκε η δυναμική χρησιμότητα της μεθόδου.

Σε άλλες έρευνες, το παιχνίδι με το κουκλόσπιτο χρησιμοποιήθηκε για να συνοδεύσει το συμβολικό παιχνίδι των παιδιών ως εργαλείο διερεύνησης της γλωσσικής ανάπτυξης (Le Normand, 1986· Lewis, Bouche & Astell, 1992). Καθώς έχει βρεθεί σημαντική συσχέτιση μεταξύ του συμβολικού παιχνιδιού και της γλώσσας, σκοπός αυτών των ερευνών αναφορικά με το παιχνίδι των παιδιών, ήταν να διαιρέσει τα μέσα ανάλυσης των δομικών στοιχείων της γλώσσας και να περιγράψει αλλαγές στον τρόπο που η γλώσσα χρησιμοποιείται κατά τη διάρκεια του παιχνιδιού σε παιδιά τυπικής ανάπτυξης δύο ως τεσσάρων ετών. Σε κάθε συνεδρία, με διαστήματα τριών μηνών, ο παρατηρητής έδινε στο παιδί μια τσάντα που περιείχε 21 μινιατούρες παιχνίδια και ένα μικρό κουκλόσπιτο με τέσσερις φιγούρες –μέλη της οικογένειας

και ένα σκύλο, 11 έπιπλα σπιτιού (ένα διπλό κρεβάτι, δύο μονά κρεβάτια, τέσσερις καρέκλες, δύο πολυθρόνες, ένα στρογγυλό τραπέζι και ένα χαμηλό τραπέζι) και πέντε παιχνίδια, σύμφωνα με τα κριτήρια του Pulaski's (1973) (ένα άλογο, ένα καροτσάκι, δύο αυτοκίνητα και μια σκάλα). Ο παρατηρητής ξεκινούσε τη συνεδρία λέγοντας στο παιδί ότι «μπορεί να παίξει με αυτά τα παιχνίδια στο κουκλόσπιτο οπουδήποτε του αρέσει. Όταν τελειώσεις, θα πρέπει να μου πεις». Οι συνεδρίες αναλύθηκαν με σκοπό να ληφθούν οι αναπτυξιακές τάσεις στο συμβολικό παιχνίδι, στη γνωστική και πραγματική οργάνωση της γλώσσας. Σύμφωνα με τα αποτελέσματα της συγκεκριμένης έρευνας, αποδείχτηκε ότι το συμβολικό παιχνίδι των παιδιών όπως η γλωσσική τους ανάπτυξη προοδεύει με το πέρασμα του χρόνου. Αποδείχτηκε, επίσης, ότι το συμβολικό παιχνίδι στο κουκλόσπιτο μπορεί να αποδειχτεί χρήσιμο εργαλείο αξιολόγησης παιδιών με γλωσσικές διαταραχές.

Αντίστοιχα, οι Lewis, Bouche και Astell (1992), πρότειναν την αξιολόγηση του συμβολικού παιχνιδιού ως ιδιαίτερα χρήσιμη για μικρά παιδιά των οποίων η γλώσσα ή το παιχνίδι δεν έχουν αναπτυχθεί κανονικά. Στην έρευνά τους περιέγραψαν ένα τεστ συμβολικού παιχνιδιού που μελετούσε την ικανότητα του παιδιού να υποκαθιστά τον εαυτό του, ένα αρκουδάκι ή ένα μη αναπαραστατικό αντικείμενο όπως ένα κομμάτι υλικού για ένα άλλο αντικείμενο, να αποδίδει ιδιότητες στον εαυτό ή στο αρκουδάκι και να αναφέρεται σε ένα αντικείμενο που δεν υπάρχει που χρησιμοποιείται από τον εαυτό ή το αρκουδάκι. Απέδειξαν ότι το εργαλείο αυτό μπορεί να χρησιμοποιηθεί ως διαγνωστικό μέσο για την ανάπτυξη της γλώσσας.

Πέρα όμως από μελέτες για τους φόβους των παιδιών και την ανάπτυξη της γλώσσας, το παιχνίδι με κουκλόσπιτο, εφαρμόστηκε σε μια σειρά από έρευνες σε ένα συγκεκριμένο κλινικό δείγμα (μητέρες με κατάθλιψη) για να αποσπάσει πληροφορίες από τα παιδιά αναφορικά με την εμπειρία τους στην οικογένεια (Uddenberg & Englesson, 1978). Σύμφωνα με τους ερευνητές, η τεχνική με το παιχνίδι με κουκλόσπιτο, σε αντίθεση με εστιασμένες προσεγγίσεις, δίνει στο παιδί την ευκαιρία, σε σχετικά αδόμητο παιχνίδι, να αποκαλύψει αυτές τις διαστάσεις της εμπειρίας που είναι πιο σημαντικές για αυτόν ή αυτήν, να αναπαραστήσει σχέσεις με όποιο τρόπο επιλέξει, και να εμπλακεί συναισθηματικά στο περιεχόμενο του παιχνιδιού. Με αυτόν τον τρόπο, ο ερευνητής μπορεί να έχει πρόσβαση στο γενικό σχήμα που αφορά στις σχέσεις του παιδιού με τους άλλους. Από την άλλη μεριά, η χρήση ενός σεναρίου με παιχνίδι, επιτρέπει στον ερευνητή να ασκήσει κάποιο έλεγχο στην ημερήσια διάταξη, προκειμένου να κερδίσει μέγιστη πρόσβαση στο υλικό που είναι απίθανο να προκύψει αυθόρμητα με άλλο τρόπο (επειδή τα γεγονότα συνήθως συμβαίνουν σπάνια, ή ιδιωτικά), ή γιατί μπορεί να είναι δύσκολο να συσταθεί με φυσικό τρόπο, για παράδειγμα μέσω της χρήσης άλλων ανθρώπων. Επομένως, ο λόγος που χρησιμοποιήθηκε το κουκλόσπιτο ως ερευνητικό εργαλείο είναι γιατί συνδυάζει την πρόσβαση στην εμπειρία του παιδιού με ένα βαθμό ελέγχου από τον ερευνητή.

Στις έρευνες που εφάρμοσαν το Παιχνίδι με το Κουκλόσπιτο ως εργαλείο έρευνας, όπου το δείγμα αφορούσε σε μητέρες που είχαν κατάθλιψη, η διαδικασία που εφαρμόστηκε, σχεδιάστηκε με τέτοιο τρόπο, ώστε να δια φωτίσει τομείς της οικογενειακής εμπειρίας που μπορεί να επηρεάζονται από τη μητρική κατάθλιψη, π.χ., απουσία γονικής φροντίδας, απόρριψη και αντιπάθεια (Bifulco, Brown & Harris, 1994· Harris, Brown & Bifulco, 1986· Parker, 1979, 1983). Βασίστηκε, επιπρόσθετα, στο ότι η διαχείριση του παιχνιδιού με κουκλόσπιτο, δίνει στο παιδί άφθονο περιθώριο για αυτοέκφραση και συναισθηματική εμπλοκή. Ο τρόπος με τον οποίο εφαρμόστηκε έγινε για να δώσει πρόσβαση στον τρόπο με τον οποίο οργανώνεται η εμπειρία και κυρίως η συμπεριφορά που μπορεί να σχετίζεται με τις γνώσεις των καταθλιπτικών ενηλίκων, π.χ. απουσία σχεδιασμού ή αίσθηση αβοηθησίας και ασυναρτησίας (Harris, Brown & Bifulco, 1990).

Παράλληλα, η διαδικασία του παιχνιδιού μέσω του κουκλόσπιτου, πέρα από το πώς επηρεάζει η εμπειρία της μητρικής κατάθλιψης τις αναπαραστάσεις του παιδιού για την οικογένεια, σχεδιάστηκε για να διερευνηθούν οι κοινωνικές γνώσεις των παιδιών που βιώνουν

δυσχέρεια στην οικογένεια, η ευρύτερη κοινωνική προσαρμογή, και οι δυσκολίες συμπεριφοράς στο σχολείο. Οι έρευνες που σχεδιάστηκαν βασίστηκαν στην υπόθεση ότι η ποιότητα και το περιεχόμενο των αναπαραστάσεων των παιδιών για την οικογένειά τους στα σενάρια που παίζουν στο κουκλόσπιτο, μπορούν να δώσουν πληροφορίες για τα βιώματα του παιδιού στην οικογένεια (π.χ. εχθρότητα, χαλαρός γονικός έλεγχος) και κατ' επέκταση να συσχετιστούν με την γενικότερη συμπεριφορά και προσαρμογή του παιδιού. Η διαδικασία που ακολουθήθηκε προκειμένου να πάρουν οι ερευνητές τις πληροφορίες που χρειάζονταν ήταν συγκεκριμένη σε όλες τις έρευνες.

Μελετώντας τις δημοσιεύσεις που έχουν πραγματοποιηθεί χρησιμοποιώντας ως βασική μεθοδολογία το παιχνίδι με κουκλόσπιτο, διαπιστώσαμε ότι όλες έχουν εφαρμοστεί στο ίδιο δείγμα παιδιών των οποίων η μητέρα είχε κατάθλιψη.

Η πρώτη έρευνα που συναντάμε στη βιβλιογραφία, εκπονήθηκε σε παιδιά πέντε ετών, των οποίων οι μητέρες είχαν κατάθλιψη και σε ομάδα ελέγχου (παιδιά μη καταθλιπτικών μητέρων), και διερευνάται ο ρόλος δύο διαφορετικών μεθόδων για να διαφωτίσει τις κοινωνικές αναπαραστάσεις και τις σχέσεις των αναπαραστάσεων αυτών στη διαδικασία της ανάπτυξης των παιδιών που έχουν εκτεθεί σε οικογενειακή αντιξοότητα, περιλαμβανομένης της μητρικής κατάθλιψης. Η πρώτη μέθοδος περιλαμβάνει τις κοινωνικές αναπαραστάσεις που εκμαιεύονται κατά τη διάρκεια του παιχνιδιού με τις φιγούρες της οικογένειας σε ένα κουκλόσπιτο και η δεύτερη περιλαμβάνει την ικανότητα του παιδιού να αναπαριστά την άποψη του άλλου σε δραστηριότητες «θεωρίας του νου». Από τα αποτελέσματα της έρευνας, βρέθηκε ότι η επίδοση σε δραστηριότητες θεωρίας του νου, συσχετίστηκε αμυδρά με τις οικογενειακές συνθήκες και την παρενόχληση του παιδιού, αλλά συσχετίστηκε σημαντικά με μετρήσεις γενικής και λεκτικής νοημοσύνης. Αντίθετα, οι κοινωνικές αναπαραστάσεις των παιδιών που αναδύθηκαν κατά το παιχνίδι με το κουκλόσπιτο, έδειξαν συστηματικές σχέσεις με τη γονική εχθρότητα (μητρική κατάθλιψη και γονεϊκή σύγκρουση) σε αλληλεπίδραση με το φύλο του παιδιού. Τα κορίτσια που εκτίθονταν σε δυσκολίες, αναπαριστούσαν μητέρες σε αρμονία, ενώ οι αφηγήσεις είχαν υψηλό επίπεδο αφηγηματικής δομής. Το παιχνίδι με το κουκλόσπιτο συσχετίστηκε, ακόμα, με διάφορους τομείς της ευρύτερης εμπειρίας, όπως αλληλεπίδραση μητέρας-παιδιού και προσαρμογή στο σχολείο (συμπεριφορά και συναίσθημα). Γενικότερα, οι ερευνητές κατέληξαν στο ότι η συγκεκριμένη τεχνική μπορεί να αποτελέσει τη βάση για προβλήματα συμπεριφοράς στα παιδιά και ψυχοπαθολογία, στο πλαίσιο διαταραγμένων οικογενειακών σχέσεων και να ανοίξει ένα δρόμο για θεραπευτική παρέμβαση (Murray, Woolgar, Briers & Hipwell, 1999).

Σε μεταγενέστερη έρευνα, χρησιμοποιήθηκε το κουκλόσπιτο παραδοσιακά όπως στο προηγούμενο άρθρο των Murray, Woolgar και συνεργατών (1999) ενώ η κωδικοποίηση βασίστηκε στον τρόπο βαθμολόγησης της Συστοιχίας Ιστοριών MacArthur. Το δείγμα που χρησιμοποιήθηκε, ήταν το ίδιο με την προηγούμενη έρευνα και περιλάμβανε παιδιά πέντε ετών των οποίων η μητέρα είχε κατάθλιψη και παιδιά από ομάδα ελέγχου. Σκοπός της μελέτης ήταν να διερευνήσει το πώς η περιβαλλοντική απειλή μπορεί να συνεισφέρει στην υιοθέτηση συμπεριφορών αποφυγής από το παιδί, προκειμένου να ρυθμίσει τα αρνητικά συναισθήματα, και πώς αυτό μπορεί να αλληλεπιδρά με υψηλή συναισθηματική αντιδραστικότητα, προκειμένου να επιφέρει ευαλωτότητα σε συμπτώματα διαταραχής διαγωγής. Η έρευνα βασίστηκε στην υπόθεση ότι το να ερμηνεύουμε τις συμπεριφορές των άλλων υπό τους όρους των κινήτρων και των συναισθημάτων –χρησιμοποιώντας την προθετική στάση– προάγει αποτελεσματική κοινωνική στάση, αλλά μπορεί να οδηγήσει σε ανησυχία σε καταστάσεις που προκαλούν φόβο. Αναστέλλοντας την προθετική στάση μπορεί να μειώνει το φόβο αλλά να αυξήσει τα συμπτώματα της διαταραχής διαγωγής. Τα αποτελέσματα έδειξαν ότι τα παιδιά που είχαν βαθμολογηθεί με ασφαλή προσκόλληση με τις μητέρες τους στους 18 μήνες είχαν περισσότερη ικανότητα να διατηρήσουν την προθετική στάση από τα ανασφαλή παιδιά στα σενάρια υψηλής απειλής, αλλά όχι στα σενάρια χαμηλής απειλής. Τα κορίτσια είχαν υψηλότερες βαθμολογίες προθετικότητας από τα αγόρια σε όλα τα σενάρια. Μόνο η

προθετικότητα στο σενάριο υψηλού κινδύνου συσχετίστηκε με την καταγραφή του δασκάλου για τα συμπτώματα διαταραχής διαγωγής και μόνο στα παιδιά των γυναικών με επιλόχεια κατάθλιψη. Η προθετικότητα διαμεσολαβούσε τις συσχετίσεις μεταξύ ασφάλειας προσκόλλησης και φύλου και συμπτωμάτων διαταραχής διαγωγής στην ομάδα της επιλόχειας κατάθλιψης (Hill, Murray, Leidecker & Sharp, 2008).

Σε επόμενη έρευνα, που πραγματοποιήθηκε στο ίδιο δείγμα, προκειμένου να διαπιστωθεί κοινωνική και συναισθηματική ευαισθησία σε παιδιά πέντε ετών, τους έδειξαν χαρακτήρες κούκλων και ένα κουκλόσπιτο που αναπαριστά την οικογένειά τους και τους ζητήθηκε να δείξουν στον πειραματιστή τι γίνεται σε τρεις διαφορετικές συνθήκες (ώρα για ύπνο, κακή και άσχημη στιγμή). Το παιδί ήταν ελεύθερο να αναπαραστήσει όποια κοινωνική διαδικασία ήθελε που συμβαίνει στην οικογένεια, με όποιον τρόπο επέλεγε, με μικρή παρέμβαση του πειραματιστή. Η κοινωνική και συναισθηματική ευαισθησία, βαθμολογήθηκε σε μια κλίμακα 12 βαθμολογιών «προθετικότητας». Υψηλές βαθμολογίες έπαιρναν αποκρίσεις που ήταν πλούσιες σε αναφορές για τα κίνητρα και τις συναισθηματικές καταστάσεις των χαρακτήρων κούκλας, ενώ είχαν χαμηλές βαθμολογίες όταν έλειπαν αυτά τα χαρακτηριστικά. Γενικότερα, έχει βρεθεί ότι τα κορίτσια ανταποκρίνονται καλύτερα από τα αγόρια σε ένα εύρος από έργα που δείχνουν την κοινωνική ευαισθησία, την ικανότητα να καταλαβαίνεις τη νοητική κατάσταση του άλλου και να αποκρίνεσαι με κατάλληλες συμπεριφορές και συναισθήματα. Υπάρχουν, επίσης, διαφορές φύλου στις ψυχιατρικές διαταραχές στα παιδιά και στους εφήβους. Τα αγόρια σημειώνουν περισσότερες διαταραχές πριν την εφηβεία, αλλά οι διαταραχές αυξάνουν στα κορίτσια μετά την εφηβεία. Υπάρχουν διαφορές φύλου στην κοινωνική και συναισθηματική ευαισθησία που δηλώνουν την ευαλωτότητα των αγοριών να αναπτύξουν αντικοινωνικά προβλήματα και εξηγεί την ανθεκτικότητα των κοριτσιών πριν την εφηβεία, καθώς και γιατί εμφανίζουν κατάθλιψη στις αντιξοότητες μετά την εφηβεία. Συσχετισμοί μεταξύ μειωμένης κοινωνικής ευαισθησίας και αντικοινωνικών προβλημάτων στα παιδιά, και αυξημένης κοινωνικής ευαισθησίας και καταθλιπτικών συναισθημάτων στην εφηβεία, έχει αποδειχθεί σε προηγούμενες έρευνες. Ωστόσο, δεν έχουν δείξει οι διαφορές φύλου στο αποτέλεσμα της αντιξοότητας σε κοινωνική και συναισθηματική ευαισθησία δεν έχει εξεταστεί. Διαπιστώνεται αυξημένη ευαισθησία στα κορίτσια και μειωμένη στα αγόρια. Στην έρευνα αυτή βρέθηκε ότι οι διαφορές φύλου στην κοινωνική και συναισθηματική ευαισθησία έχουν υψηλότερα ποσοστά όταν τα παιδιά εκτίθενται σε αντιξοότητα στην παιδική ηλικία (Hill, Sharp, Murray, 2010).

Στην πιο πρόσφατη έρευνα έγινε προσπάθεια να ληφθεί υπόψη ο ρόλος του πατέρα στις αναπαραστάσεις των παιδιών, ως σημαντικός παράγοντας στην προσαρμογή των παιδιών. Οι Woolgar και Murray (2010), εξέτασαν το βίωμα και την αναπαράσταση του πατέρα στο δείγμα των παιδιών που προαναφέρθηκε, των οποίων η μητέρα είχε κατάθλιψη, συγκρίνοντας με ένα δείγμα παιδιών των οποίων η μητέρα δεν είχε κατάθλιψη. Σύμφωνα με τα αποτελέσματα της έρευνας, τα παιδιά έδωσαν ίσο χρόνο στο παιχνίδι τους στις μητέρες και στους πατέρες. Οι αναπαραστάσεις του πατέρα σχετίζονταν με τις συγκρούσεις των γονέων και όχι με τη μητρική διάθεση. Όταν οι αναπαραστάσεις του πατέρα για τη φροντίδα του παιδιού φαινόταν ότι δεν είχε ανταπόκριση, προβλεπόταν φτωχή προσαρμογή του παιδιού στο σχολείο, αλλά μόνο για τα παιδιά που είχαν εκτεθεί στην επιλόχεια κατάθλιψη της μητέρας. Προκειμένου να πάρουν πληροφορίες για τα γεννητικά σχήματα και τον τρόπο που το παιδί οργανώνει την οικογενειακή εμπειρία, οι ερευνητές χρησιμοποίησαν το παιχνίδι με κουκλόσπιτο. Τα αποτελέσματα της έρευνας ήταν συνεπή με τις συστημικές αντιλήψεις για γονεϊκότητα, όπου μπορεί μερικές φορές να αντικατοπτρίζεται ένα ανθεκτικό οικογενειακό σύστημα. Όταν απουσιάζει η ευρύτερη οικογενειακή υποστήριξη, τότε το παιδί μπορεί να εμφανίσει ευαλωτότητα. Η μελέτη αυτή υπογραμμίζει τη σημαντικότητα του να καθιερωθεί το νόημα του πλαισίου στο ρόλο του παιδιού μέσω παραγόντων κινδύνου και ανθεκτικότητας που λειτουργούν στο οικογενειακό σύστημα (Woolgar & Murray, 2010).

Συνοψίζοντας τα αποτελέσματα από τις παραπάνω σύγχρονες έρευνες που χρησιμοποίησαν το παιχνίδι με το κουκλόσπιτο ως δομημένη μεθοδολογία (στον πίνακα 2 συνοψίζονται οι έρευνες που έχουν πραγματοποιηθεί με τη χρήση του Παιχνιδιού με Κουκλόσπιτο, ως δομημένη μεθοδολογία) παρατηρούμε ότι έχει χρησιμοποιηθεί σε ένα δείγμα από πεντάχρονα παιδιά γυναικών με κατάθλιψη, προκειμένου να αποσπάσει πληροφορίες για τις αναπαραστάσεις τους για τη φροντίδα και τον έλεγχο που τους ασκείται (Murray και συν, 1999). Το παιχνίδι με το κουκλόσπιτο αποτελεί την εξέλιξη μια ημιδομημένης τεχνικής που είχε χρησιμοποιηθεί παλιότερα με τα παιδιά μητέρων με κατάθλιψη (Uddenberg & Englesson, 1978), στόχος της οποίας ήταν να πετύχει σε μεγαλύτερο βαθμό, αληθινή αυτοβιογραφική απόκριση από τα υποκείμενα. Το Παιχνίδι με Κουκλόσπιτο δε χρησιμοποιεί συμπληρώματα σε ιστορίες, με και χωρίς διλήμματα, και έχει περισσότερα κοινά με τις πρώτες δραστηριότητες με κούκλες που χρησιμοποιήθηκαν, όπως αναφέρθηκαν παραπάνω. Στη δραστηριότητα με το κουκλόσπιτο, το μέγεθος της δόμησης περιορίζεται στην παρουσίαση τεσσάρων παγκοσμίων σκηνών που βασίζονται στην οικογένεια σε ένα κουκλόσπιτο. Καθεμία σκηνή παρουσιάζεται στο υποκείμενο από τον ερευνητή, ο οποίος ζητάει από το παιδί να δείξει τι συμβαίνει στην οικογένειά του κατά τη διάρκεια κάθε σεναρίου. Ο ερευνητής δε δίνει οδηγίες, αλλά αντίθετα υιοθετεί μια θέση αντικατοπτρισμού και μη κατευθυντικής κλιμάκωσης. Ο στόχος αυτών των μεθοδολογικών συνθηκών της διαδικασίας με το κουκλόσπιτο είναι να αυξήσει την αληθινή, αυτοβιογραφική απόκριση, με σκοπό τη δημιουργία αφηγήσεων με το παιχνίδι στις οποίες εκείνο καθορίζει την ημερήσια διάταξη, δίνοντας ελευθερία στις ασυνείδητες έννοιες τους. Μέρος αυτού του στόχου είναι να χρησιμοποιήσει μια οικογένεια που να αντιγράφει τη δικιά του αντί για μια σταθμισμένη οικογένεια.

Το θετικό στοιχείο που δίνει στην έρευνα το συγκεκριμένο εργαλείο είναι ότι η δραστηριότητα είναι σχετικά αδόμητη, με αποτέλεσμα οι απαντήσεις του υποκειμένου να μπορούν να γενικευτούν πιο εύκολα με βάση την πραγματικότητα. Αν συγκρίνουμε τη μεθοδολογία με κουκλόσπιτο με αυτή του κορμού μιας ιστορίας (π.χ. Συστοιχία ιστοριών Mc Arthur), διαπιστώνουμε ότι το ίδιο το παιδί καθορίζει τη σχετική παρουσία κάθε γονέα στα τέσσερα επεισόδια αντί για τη δομή του κορμού μιας ιστορίας και καθορίζει ποιες φιγούρες παρευρίσκονται σε καθεμία. Αντίθετα, στη διαδικασία της συμπλήρωσης ιστοριών, οι χαρακτήρες της μητέρας και του πατέρα, έχουν προκαθορισμένους ρόλους στον αρχικό κορμό, και αυτό μπορεί να προκαταβάλει τη σημασία που κατέχουν οι πατρικές και μητρικές κούκλες στις αφηγήσεις των παιδιών. Για παράδειγμα, στη συστοιχία Μακ Άρθουρ, παρόλο που οι χαρακτήρες της μητέρας παρουσιάζονται σε όλα τα στελέχη ιστοριών, οι κούκλες του πατέρα δεν καθορίζονται πάντα, καθιστώντας προβληματική για τις πατρικές αναπαραστάσεις (Oppenheim, Emde, & Warren, 1997).

Σύμφωνα με τα παραπάνω, στο παιχνίδι με το κουκλόσπιτο, ο πειραματιστής μπορεί να λάβει περισσότερες πληροφορίες από ότι σε άλλες συνθήκες έρευνας, ωστόσο είναι δύσκολο να αναλυθεί το υλικό από το συγκεκριμένο εργαλείο και να δημιουργηθεί ένα αποτελεσματικό και αξιόπιστο σχήμα κωδικοποίησης. Οι ερευνητές που βαθμολογούν τα αποτελέσματα της έρευνας πρέπει να είναι ιδιαίτερα ευαίσθητοποιημένοι. Στο σημείο αυτό θα παρουσιάσουμε αναλυτικά τη διαδικασία που ακολουθήθηκε αλλά και τον τρόπο που βαθμολόγησαν οι ερευνητές το παιχνίδι με το κουκλόσπιτο στις έρευνες που το δείγμα αφορούσε στα παιδιά των καταθλιπτικών μητέρων (Murray, Woolgar, Briers & Hipwell, 1999).

Πίνακας 2. Έρευνες της Murray που έχουν χρησιμοποιήσει το Παιχνίδι με το Κουκλόσπιτο ως μεθοδολογία έρευνας.

	Θέμα που μελετάται	Συγγραφείς και έτος δημοσίευσης
1	Κοινωνικές αναπαραστάσεις, προσαρμογή παιδιών και μητρική κατάθλιψη	Murray, Woolgar, Briers & Hipwell, 1999

2	Περιβαλλοντική απειλή, συμπεριφορές αποφυγής, διαταραχή διαγωγής και μητρική κατάθλιψη	Hill J, Murray L, Leidecker V, Sharp H., 2008
3	Κοινωνική και συναισθηματική ευαισθησία, διαφορές φύλου και μητρική κατάθλιψη	Hill, Sharp, Murray, 2010
4	Ο ρόλος του πατέρα στην προσαρμογή των παιδιών και μητρική κατάθλιψη	Woolgar & Murray, 2010

2.2.7. Η διαδικασία και βαθμολόγηση του παιχνιδιού με το κουκλόσπιτο

Στις έρευνες που αναφέραμε ότι χρησιμοποιήθηκε το παιχνίδι με το κουκλόσπιτο (Murray και συνεργάτες, 1999,2008,2010), ακολουθήθηκε μια συγκεκριμένη διαδικασία. Το παιδί καθόταν μπροστά σε ένα επιπλωμένο κουκλόσπιτο, το οποίο είχε διάφορα δωμάτια, συμπεριλαμβανομένων: κουζίνας, μπάνιου, καθιστικού και τριών υπνοδωματίων. Το σπίτι τοποθετείτο σε ένα τραπέζι μπροστά από ένα μονόδρομο καθρέφτη και το πίσω μέρος του σπιτιού αφαιρείτο, ώστε το παιχνίδι του παιδιού να μπορεί να μαγνητοσκοπηθεί μέσα από παράθυρο παρατήρησης. Ο ερευνητής εξηγούσε στο παιδί ότι αυτό το σπίτι παρομοιαζόταν με το σπίτι του ίδιου του παιδιού. Κατόπιν, του έφερνε ένα κιβώτιο που περιείχε διάφορες φιγούρες κούκλας, συμπεριλαμβανομένων μεγάλων ανθρώπων, φιγούρες γονιών, παιδιών και μωρών, και το παιδί καλούνταν να επιλέξει φιγούρες για να αναπαραστήσει τα μέλη που αποτελούσαν την οικογένειά του. Στην εικόνα 1 παρουσιάζεται το εργαλείο έρευνας «κουκλόσπιτο», έτσι όπως το χρησιμοποίησαν η Murray κι οι συνεργάτες στις έρευνές τους.

Στη συνέχεια, ο ερευνητής καλούσε το παιδί να αναπαραστήσει τι συνέβαινε στην οικογένειά του κατά τη διάρκεια τεσσάρων σκηνών με μια ορισμένη σειρά: ώρα γεύματος, ώρα ύπνου, καλή και κακή στιγμή και τέλος η καλύτερη και η χειρότερη στιγμή. Οι σκηνές αυτές επιλέχθηκαν με κριτήριο ότι αποτελούν παγκόσμιες εμπειρίες όλων των ανθρώπων. Επίσης, καθεμιά σχεδιάστηκε για να αποσπάσει από το παιδί διαφορετικές πλευρές της οικογενειακής ζωής. Σε ορισμένες σκηνές χρησιμοποιούνταν ειδικές οδηγίες από τον ερευνητή. Όλες οι σκηνές, αλλά ειδικά η ώρα του ύπνου, αναμενόταν να αποσπάσει υλικό που αφορούσε στη γονική φροντίδα. Η σκηνή που αφορούσε στην ώρα του ύπνου επέτρεπε να απευθυνθούν θέματα ευπάθειας γύρω από τον αποχωρισμό και την εξάρτηση, ο ερευνητής ρωτούσε αν το παιδί ξυπνούσε κατά τη διάρκεια της νύχτας και τι συνέβαινε σε αυτή τη συνθήκη. Η κακιά και άσχημη ώρα επιλέχτηκε για να αποσπάσει υλικό που αφορούσε σε θέματα προστασίας, παραμέλησης και εχθρότητας. Όλες οι σκηνές, εκτός από την ώρα του ύπνου, έδιναν ευκαιρία να αντληθούν πληροφορίες για τον τρόπο που φροντίζουν οι γονείς το παιδί. Η τελική σκηνή (καλή και ευχάριστη) είχε σκοπό να βοηθήσει το παιδί να τελειώσει το παιχνίδι με μια θετική νότα.

Εφόσον ο σκοπός του παιχνιδιού με το κουκλόσπιτο ήταν να αποσπάσει τα γεννητικά σχήματα και τον τρόπο που τα παιδιά οργανώνουν την εμπειρία τους στην οικογένεια, ο ερευνητής δεν ήταν γενικά κατευθυντικός στη χρήση των υλικών του παιχνιδιού. Ωστόσο, προσπαθούσε να εκμαιεύσει όσο το δυνατόν περισσότερα από το παιδί για το παιχνίδι του, και στο τέλος, αν το ίδιο το παιδί δε σχολίαζε με ροή το τι συνέβαινε, ο ερευνητής προσπαθούσε να διευκολύνει την αφήγηση του παιδιού με ποικίλους τρόπους. Αυτό περιλάμβανε σχόλια από τον ίδιο για τα γεγονότα που αναπαρίσταντο, καθρεφτίζοντας τα σχόλια του παιδιού, ζητώντας να πουν πώς ένιωθαν οι χαρακτήρες και γυρεύοντας διευκρινήσεις όταν δεν ήταν ξεκάθαρο τι ακριβώς έκαναν οι χαρακτήρες. Υπήρχε ποικιλία στο βαθμό που τα παιδιά μπορούσαν να αναπαράγουν ελεύθερα το υλικό του παιχνιδιού. Κάποιες φορές, ένα παιδί μπορούσε, για παράδειγμα, να πει, ότι δε συνέβαινε ποτέ κάτι άσχημο στο σπίτι τους. Σε αυτήν την περίπτωση, ο ερευνητής καλούσε το παιδί «απλά να προσποιηθεί». Αν ωστόσο υπήρχε αντίσταση από την πλευρά του παιδιού και δεν έπαιζε, τότε προχωρούσε στην επόμενη σκηνή. Καθεμιά από τις τέσσερις σκηνές είχε διάρκεια περίπου πέντε λεπτά.

Οι σκηνές που έπαιζε το παιδί βαθμολογούνταν σε πέντε τομείς, χρησιμοποιώντας μια πενταβάθμια κλίμακα. Οι τέσσερις πρώτοι τομείς βασίζονταν σε προηγούμενες έρευνες που σχετίζονταν με την εμπειρία της κατάθλιψης (Parker, 1979, 1983· Harris και συνεργάτες, 1986· Bifulco και συνεργάτες, 1994). Ο πέμπτος τομέας αφορούσε στην ποιότητά του παιχνιδιού και βαθμολογείτο για την ολότητα κάθε σκηνής. Ο βαθμολογητής δε γνώριζε τη συναισθηματική κατάσταση της μητέρας και δε διέθετε άλλες πληροφορίες που αφορούσαν στο παιδί. Έτσι, η βαθμολόγηση της διαδικασίας είχε ως εξής:

1. Ο πρώτος τομέας βαθμολόγησης αφορούσε στη **φροντίδα** των γονιών για το παιδί. Περιλάμβανε τρεις υποκλίμακες: (α) *Προσωπική φροντίδα*: Σε αυτήν την υποκλίμακα περιλαμβάνονταν οι αναπαραστάσεις των παιδιών για τους γονείς που τους παρουσίαζαν να τους διαβάζουν ιστορίες πριν το νύπνο ή ό τ τα σκέπαζαν ή τα φιλούσαν για καληνύχτα. (β) *Πρακτική Φροντίδα*: Σε αυτήν την υποκλίμακα περιλαμβάνονταν αναπαραστάσεις των γονέων, για παράδειγμα του πατέρα, που έπαιρνε το παιδί στο δωμάτιό του και το βοηθούσε να πλύνει τα δόντια και να πλυθεί. (γ) *Προστασία*: Σε αυτήν την υποκλίμακα η παρουσία της γονικής φροντίδας εμφανιζόταν στο πλαίσιο μιας απειλής.
2. Ο δεύτερος τομέας βαθμολόγησης αφορούσε στην **παραμέληση**, στην αδιαφορία και στον χαλαρό έλεγχο. Περιλάμβανε τρεις υποκλίμακες: (α) *Αντικειμενική παραμέληση*: Σε αυτήν την υποκλίμακα περιλαμβάνονταν τα επεισόδια στα οποία το παιδί ζητούσε φροντίδα από τους γονείς αλλά δεν υπήρχε ανταπόκριση. Για παράδειγμα, ένα παιδί ζητούσε βοήθεια για να πάει για ύπνο αλλά αναπαριστούσε τελικά τον εαυτό του να πηγαίνει μόνος του για ύπνο, ενώ οι γονικές φιγούρες παρουσιάζονταν να κάθονται και να βλέπουν τηλεόραση. (β) *Ρητά αναπαριστάμενη αδιαφορία*: Σε αυτήν την υποκλίμακα, ο χαρακτήρας του παιδιού παρουσιάζονταν να ζητάει λογική βοήθεια από το γονέα, αλλά δεν υπήρχε καμία ανταπόκριση. (γ) *Χαλαρός έλεγχος*: Σε αυτήν την υποκλίμακα, περιλαμβάνονταν οι περιπτώσεις εκείνες που οι γονικές φιγούρες ασκούσαν έλεγχο σε ορισμένες καταστάσεις. Για παράδειγμα, αν το παιδί αναπαριστούσε ότι ήταν άτακτο και οι γονείς φαίνεται ότι γνώριζαν τη συμπεριφορά αλλά την αγνοούσαν ή τη συγχωρούσαν, δινόταν ο βαθμός του «χαλαρού ελέγχου».
3. Ο τρίτος τομέας βαθμολόγησης βασιζόταν στην **εχθρότητα** και «**αντιπάθεια**» και περιλάμβανε δύο υποκλίμακες: (α) *Εχθρικός Έλεγχος*: Σε αυτήν την υποκλίμακα περιλαμβάνονταν οι σκηνές εκείνες που έδειχναν ότι ο έλεγχος ήταν υπερβολικά σκληρός σε σχέση με τη συμπεριφορά του παιδιού. Για παράδειγμα, ο γονέας παρουσιάζονταν να βγάζει μια δυνατή και εχθρική κραυγή στο πρόσωπο του παιδιού για ένα ασήμαντο, τυχαίο πλημμέλημα. (β) *Απρόκλητη επιθετική συμπεριφορά*: Σε αυτήν την υποκλίμακα περιλαμβάνονταν οι σκηνές που έδειχναν το γονέα ξεκάθαρα να επιτίθεται στο παιδί.
4. Ο τέταρτος τομέας βαθμολόγησης βασιζόταν στην **παροχή φροντίδας από το παιδί** και παρουσίαζε σκηνές όπου τα παιδιά είχαν προκοινωνική συμπεριφορά. Περιλάμβανε δύο υποκλίμακες: (α) *γονική φροντίδα*: Σε αυτήν την υποκλίμακα περιλαμβάνονταν σκηνές που καθόριζαν τη γονική φροντίδα (π.χ. προσωπική και πρακτική φροντίδα) αλλά από το παιδί στο γονέα. Για παράδειγμα, ο χαρακτήρας του παιδιού παριστάνονταν να κάνει δουλειές, ενώ η μητέρα καθόταν.
5. Ο πέμπτος τομέας αφορούσε στη **δομή της αφήγησης** του σεναρίου από το παιδί και περιλάμβανε τρεις υποκλίμακες: (α) *Λεκτική άρθρωση του παιχνιδιού*. (β) *Συνοχή*: Η υποκλίμακα αυτή αφορούσε στη λογική αλληλουχία ατομικών γεγονότων. (γ) *Ολική δομή αφήγησης*: Η υποκλίμακα αυτή αφορούσε στην παρουσία του στησίματος, στην επεξεργασία του σεναρίου και στην κατάληξη των σκηνών.



Εικόνα 1: Το παιχνίδι με το κουκλόσπιτο όπως χρησιμοποιήθηκε στις έρευνες της Murray και των συνεργατών.

Σύμφωνα με τα παραπάνω, η Murray και οι συνεργάτες της (1999,2008,2010) στις έρευνες που έκαναν χρησιμοποιώντας το παιχνίδι με το κουκλόσπιτο για να αποσπάσουν πληροφορίες αναφορικά με την εμπειρία του παιδιού στην οικογένειά του, ακολούθησαν μια συγκεκριμένη διαδικασία και μια συγκεκριμένη βαθμολόγηση. Μέσω αυτής της διαδικασίας και της βαθμολόγησης μπόρεσαν να συσχετίσουν τα αποτελέσματα του παιχνιδιού στο κουκλόσπιτο με τις ερευνητικές τους υποθέσεις. Από τα αποτελέσματα των ερευνών που χρησιμοποίησαν το

κουκλόσπιτο στη μεθοδολογία μπορούμε να καταλήξουμε σε κάποια συμπεράσματα για τη χρήση του συγκεκριμένου εργαλείου στην έρευνα.

2.3. Συμπεράσματα για τις έρευνες που χρησιμοποιούν το παιχνίδι με κουκλόσπιτο

Το παιχνίδι με το κουκλόσπιτο, όπως αναφέρθηκε παραπάνω, έχει χρησιμοποιηθεί για να διερευνηθεί πληθώρα θεμάτων που άπτονται της παιδικής ηλικίας, μεταξύ των οποίων και την ανάπτυξη της γλώσσας. Οι έρευνες που αναφέρθηκαν παραπάνω, οι οποίες έχουν χρησιμοποιήσει το παιχνίδι με το κουκλόσπιτο και τα στελέχη ιστοριών ως μεθόδους έρευνας, απέδειξαν ότι το παιχνίδι αποτελεί χρήσιμο και ισχυρό εργαλείο για να εκμαιεύσουμε τις αναπαραστάσεις των παιδιών για την οικογένειά τους και την κοινωνικο-ηθική τους κατανόηση. Εφόσον τα παιδιά αναπαριστούν τα βιώματά τους στην οικογένεια, αυτά μπορούν να συσχετιστούν με τη γενικότερη συμπεριφορά και προσαρμογή του παιδιού. Το συγκεκριμένο εργαλείο σχεδιάστηκε για να διερευνηθούν οι κοινωνικές γνώσεις των παιδιών που βιώνουν δυσχέρεια στην οικογένεια, η ευρύτερη κοινωνική προσαρμογή, και οι δυσκολίες συμπεριφοράς στο σχολείο.

Οι έρευνες που εκπονήθηκαν βασίστηκαν στην υπόθεση ότι η ποιότητα και το περιεχόμενο των αναπαραστάσεων των παιδιών για την οικογένειά τους στα σενάρια που παίζουν στο κουκλόσπιτο, μπορούν να δώσουν πληροφορίες για τα βιώματα του παιδιού στην οικογένεια (π.χ. εχθρότητα, χαλαρός γονικός έλεγχος) και κατ' επέκταση να συσχετιστούν με την γενικότερη συμπεριφορά και προσαρμογή του παιδιού. Οι ιστορίες που αφηγούνται τα παιδιά με κούκλες συνδέονται με τις αναπαραστάσεις τους για τις οικογενειακές τους σχέσεις (π.χ. Page & Bretherton, 1991· Solomon, George & De Jong, 1995). Υπάρχουν ενδείξεις ότι οι αποκρίσεις των παιδιών σε αυτές τις ιστορίες με κούκλες δεν σχετίζονται μόνο με την κοινωνική τους κατανόηση και την κατανόηση των σχέσεων, αλλά και με τις εμπειρίες της πραγματικής ζωής στις οικογένειές τους.

Σύμφωνα με τις προηγούμενες έρευνες έχει βρεθεί σύνδεση μεταξύ της γονικής συμπεριφοράς και των αναπαραστάσεων των παιδιών στις αφηγήσεις που κάνουν στα σενάρια που παίζουν με τις κούκλες (Oppenheim και συνεργάτες, 1997· Oppenheim, Emde & Wamboldt, 1996). Μέσα στο παιχνίδι, τα παιδιά αναπαριστούν τις εμπειρίες που έχουν από το βίωμα της πραγματικής τους ζωής στις οικογένειές τους και αντικατοπτρίζουν την κοινωνική κατανόηση (Oppenheim και συνεργάτες, 1997· Warren και συνεργάτες, 1996). Τα σενάρια που χρησιμοποιούν όταν αφηγούνται στο παιχνίδι αποτελούν νοητικές αναπαραστάσεις (όπως είναι τα μοντέλα εργασίας). Οι αναπαραστάσεις αυτές οργανώνουν την εμπειρία για προβλέψιμες ενέργειες και ρόλους που περιλαμβάνουν γεγονότα (Hudson, 1993). Αυτά προκύπτουν από πραγματικές εμπειρίες για τον κόσμο (Laible., Carlo, Torquati & Ontai, 2004).

Επιπρόσθετα, οι έρευνες αυτές απέδειξαν ότι το παιχνίδι με κούκλες μπορεί να χρησιμοποιηθεί για να αντικατοπτρίσει θέματα προσκόλλησης σε μικρά παιδιά (ως τριών ετών) αν και δεν έχει αποδειχτεί ικανοποιητικά η αξιοπιστία του ως μοναδική απόδειξη για την ασφαλή προσκόλληση πέραν της βρεφικής ηλικίας. Η ποιότητα των αφηγήσεων των παιδιών στο παιχνίδι, καθώς και τα συναισθηματικά θέματα και το περιεχόμενο που αναδύεται, έχει αποδειχτεί ότι μπορούν να προβλέψουν μια ποικιλία από αποτελέσματα, όπως την ανάπτυξη της συνείδησης, κάποια προβλήματα συμπεριφοράς και τις ανησυχίες του δασκάλου.

Γενικότερα, μπορούμε να πούμε ότι το προβολικό παιχνίδι έχει τις ρίζες του στο κλινικό έργο και έχει ερευνηθεί περισσότερο στον κλινικό πληθυσμό και σε πληθυσμούς υψηλού κινδύνου. Η πιο συχνή μελέτη αφορά στην αναπαράσταση του εαυτού και της μητέρας σε δείγματα που έχουν υποστεί κακοποίηση. Έχει αποδειχτεί ότι τόσο το φύλο όσο και η αλληλεπίδραση με τον κίνδυνο επηρεάζει τις αφηγήσεις των παιδιών στο παιχνίδι με κούκλες, τόσο για τα στελέχη ιστοριών όσο και για το παιχνίδι με το κουκλόσπιτο. Επιπρόσθετα, οι τεχνικές αυτές φαίνεται ότι είναι πιο κατάλληλες για παιδιά μεγαλύτερα των τριών ετών, παρόλο

που και μικρά παιδιά μπορούν να παράγουν αφηγήσεις με συνοχή στο παιχνίδι τους (Woolgar, 1999).

Παρόλο που έχουν γίνει κάποιες έρευνες με παιχνίδι και αφήγηση ιστοριών με κούκλες, η εμπειρική δουλειά πάνω στο θέμα είναι περιορισμένη και βρίσκεται ακόμα στην αρχή. Χρειάζονται να γίνουν έρευνες με μικρότερο αριθμό παιδιών που να κρατούν μεγαλύτερο χρονικό διάστημα. Σύμφωνα με τις διαπιστώσεις των προηγούμενων ερευνητών, οι έρευνες αυτού του είδους είναι καλό να γίνονται από το δάσκαλο ή από κάποιον άλλο άνθρωπο ο οποίος να έχει περάσει πολύ χρόνο με το παιδί, ώστε να αναπτύσσεται σχέση εμπιστοσύνης. Επίσης, καλό θα είναι να γίνονται ερωτήσεις στους γονείς για τα αντίστοιχα θέματα που διερευνώνται όταν οι ίδιοι ήταν παιδιά. Κάποιες επιπλέον μέθοδοι, όπως η εικονική αναπαράσταση και η άμεση λεκτική ερώτηση, θα μπορούσε να συγκρίνει τα αποτελέσματα με αυτά της πλαισιωμένης τεχνικής παιχνιδιού. Η έρευνα που έχει γίνει μέχρι τώρα έχει εστιάσει στη θεραπευτική αξία του παιχνιδιού, ενώ λίγες έχουν εξερευνήσει την πιθανότητα μιας ημι-δομημένης, ημι-προβολικής τεχνικής για να ανακαλύψει πιο συγκεκριμένους τομείς της εσωτερικής ζωής του μικρού παιδιού.

Οι έρευνες που χρησιμοποιούν το παιχνίδι με το κουκλόσπιτο διερευνούν τις οικογενειακές αναπαραστάσεις των παιδιών και τις συνδέουν με τη συμπεριφορά και την προσαρμογή τους, καθώς διερευνούν τους φόβους και τις ανησυχίες τους. Εκτός, όμως, από την ανάπτυξη της γλώσσας, τις αναπαραστάσεις για τις σχέσεις, τις εμπειρίες στην οικογένεια και την αλληλεπίδραση με τους φροντιστές τους, το παιχνίδι με το κουκλόσπιτο μπορεί να αποτελέσει μέθοδο έρευνας για την περαιτέρω κατανόηση του κόσμου των παιδιών, «καθώς εξερευνούμε τα όνειρά τους, τις φαντασίες τους, τις ελπίδες, τις πολιτισμικές αντιλήψεις, την ηθική ανάπτυξη, τις αποκρίσεις στην τέχνη και στη λογοτεχνία» (Lentz, 1985: 987). Για τα θέματα που μπορούν να διερευνηθούν μέσα στο παιχνίδι με το κουκλόσπιτο η δημιουργικότητα και η διορατικότητα του ερευνητή αναφέρεται ως ο μοναδικός περιοριστικός παράγοντας (Lentz, 1985).

Οι έρευνες που χρησιμοποιούν το παιχνίδι με το κουκλόσπιτο μέσα από τις αφηγήσεις και τα σενάρια των παιδιών διερευνούν τις αναπαραστάσεις που έχουν τα παιδιά για την οικογένεια και τις σχέσεις μέσα σε αυτή και ποικίλα θέματα. Εκείνο που χρειάζεται να γίνει στις μελλοντικές έρευνες, πέρα από τη μελέτη επιπλέον θεμάτων, είναι η αξιοπιστία της μεθόδου για διαφορετικές ηλικιακές ομάδες. Επιπλέον, χρειάζεται να μελετηθεί ο αντίκτυπος που έχουν κάποιες μεταβλητές όπως το φύλο και η ιδιосυγκρασία, όταν εκπονούνται σε κλινικό δείγμα (Woolgar, 1999).

Συνοψίζοντας τα παραπάνω, διαπιστώνουμε ότι το παιχνίδι με το κουκλόσπιτο έχει χρησιμοποιηθεί σε έναν αριθμό ερευνών, κυρίως σε κλινικό δείγμα και με σκοπό να συλλέξει ποσοτικά κυρίως στοιχεία για τον πληθυσμό που μελετάει. Από τη βιβλιογραφία απουσιάζουν έρευνες που να χρησιμοποιούν το εργαλείο του κουκλόσπιτου με ποιοτικά δεδομένα, μελετώντας μια περίπτωση σε βάθος και συλλέγοντας στοιχεία για ένα μεγάλο διάστημα. Επίσης, ενώ οι περισσότερες έρευνες εστιάζουν στις αναπαραστάσεις των παιδιών για την οικογένεια και διερευνάται ο ρόλος της μητέρας, ως επί το πλείστον, μόνο οι Woolgar και Murray (2010) αναφέρονται στο ρόλο του πατέρα ως σημαντικό παράγοντα στην προσαρμογή των παιδιών. Οι συγκεκριμένοι ερευνητές δίνουν μια συστημική προοπτική στην έρευνα με το κουκλόσπιτο (η οποία μέχρι πρότινος βασιζόταν κυρίως στην ψυχαναλυτική οπτική). Αναφέρονται στη συστημική αντίληψη για τη γονεϊκότητα και το ρόλο που παίζει όλη η οικογένεια για την ανθεκτικότητα ενός συστήματος. Στη συγκεκριμένη έρευνα υπογραμμίζεται το νόημα του πλαισίου στο ρόλο του παιδιού μέσα σε μια οικογένεια.

Παρατηρώντας τις συγκεκριμένες διαπιστώσεις και συλλέγοντας όλα τα δεδομένα από την έρευνα για την οικογένεια και το παιχνίδι με το κουκλόσπιτο, οδηγηθήκαμε στο σχεδιασμό της έρευνας που αναφέρεται στη συγκεκριμένη εργασία. Προσπαθώντας να ξεπεράσουμε τους περιορισμούς που περιγράφονται παραπάνω και θέλοντας να έχουμε μια συστημική και οικο-

σωματικο-βιωματική προοπτική για την οικογένεια, εκπονήσαμε την έρευνα που περιγράφεται στα επόμενα κεφάλαια.

**ΜΕΡΟΣ ΙΙ – ΜΕΘΟΔΟΛΟΓΙΚΟ - ΕΡΕΥΝΗΤΙΚΟ
ΜΕΡΟΣ**

ΚΕΦΑΛΑΙΟ ΤΡΙΤΟ

ΘΕΩΡΗΤΙΚΗ ΘΕΜΕΛΙΩΣΗ ΤΗΣ ΠΟΙΟΤΙΚΗΣ ΜΕΘΟΔΟΛΟΓΙΑΣ ΠΟΥ ΧΡΗΣΙΜΟΠΟΙΗΘΗΚΕ ΣΤΗΝ ΠΑΡΟΥΣΑ ΕΡΕΥΝΑ

3.1. Εισαγωγή

Εφόσον δώσαμε μια θεωρητική προοπτική για την έρευνά μας σε αυτό το σημείο, πριν παρουσιάσουμε τον ερευνητικό σχεδιασμό, θα κάνουμε μια αναφορά στις μεθόδους έρευνας που χρησιμοποιήσαμε. Τα μεθοδολογικά εργαλεία και ο προσανατολισμός της έρευνάς είναι ποιοτικού τύπου και προκειμένου να γίνει περισσότερο κατανοητή, θεωρούμε ότι είναι καλό να μιλήσουμε για τις μεθόδους που χρησιμοποιήσαμε.

Βασικός μας στόχος στην παρούσα εργασία ήταν να μελετήσουμε μια συγκεκριμένη οικογένεια με σκοπό να διερευνήσουμε και να αναλύσουμε τη δομή και τη λειτουργία της, τις κοινωνικές σχέσεις που τη χαρακτηρίζουν και πώς όλα αυτά τα στοιχεία μπορούν να αποτυπωθούν στο παιχνίδι των παιδιών. Για το σκοπό αυτό επιλέξαμε να εφαρμόσουμε ποιοτικές μεθοδολογίες, καθώς θέλαμε να κατανοήσουμε και να μελετήσουμε την συγκεκριμένη οικογένεια με λεπτομέρεια και σε βάθος. Προκειμένου να διεξάγουμε την έρευνά μας χρησιμοποιήσαμε ένα συνδυασμό από μεθοδολογικά εργαλεία ποιοτικής έρευνας όπως είναι η βιογραφική-αφηγηματική ανάλυση, η συνέντευξη, το γενεόγραμμα, το ιχνογράφημα, το μεταφορικό έργο και το παιχνίδι.

Κάποια από τα ποιοτικά μας δεδομένα, από τις συνεντεύξεις και το παιχνίδι ποσοτικοποιήθηκαν για περιγραφικούς όμως λόγους και για να φανούν καλύτερα οι κυρίαρχες τάσεις στα ποιοτικά μας δεδομένα.

Καταρχάς, θα αναφερθούμε στη μελέτη περίπτωσης και στη συμβολή της στην έρευνα. Θεωρείται ότι «έχει τη δύναμη να μελετήσει ολιστικά και σε βάθος τα θέματά της και να προσφέρει στον ερευνητή λεπτομερείς πληροφορίες για το φαινόμενο που μελετά» (Σταλίκας 2005: 107). Στη συνέχεια θα μιλήσουμε για κάθε εργαλείο που χρησιμοποιήσαμε στην έρευνα.

Το πρώτο εργαλείο που χρησιμοποιήσαμε στην έρευνα ήταν η συνέντευξη, καθώς η έρευνά μας εστίαζε στο να μελετήσει τις προσωπικές στάσεις και τις αντιλήψεις των υποκειμένων για την οικογένεια. Θα αναφερθούμε στη μέθοδο της συνέντευξης και θα εστιάσουμε στη βιογραφική-αφηγηματική συνέντευξη. Σε αυτού του είδους συνέντευξη, ο ερωτώμενος αφηγείται την ιστορία της ζωής του, ανακαλώντας τα βιώματα και τις εμπειρίες του μέσα από την προσωπική του μνήμη (βλ. Τσιώλης, 2006).

Κατόπιν, θα μιλήσουμε για το ιχνογράφημα ως εργαλείο ποιοτικής έρευνας και πώς αυτό αναλύεται. Παράλληλα θα αναφερθούμε και στα μεταφορικά έργα σε έρευνες ποιοτικού τύπου. Θα συζητήσουμε επίσης για τις αφηγήσεις και το παιχνίδι στην έρευνα και πώς μπορούν να αξιοποιηθούν ερευνητικά και μεθοδολογικά.

Στην τελευταία ενότητα του κεφαλαίου θα μιλήσουμε για γενικότερα μεθοδολογικά ζητήματα που σχετίζονται με την ηθική και τη δεοντολογία στην ποιοτική έρευνα.

3.2. Μέθοδοι ποιοτικής έρευνας

Οι ποιοτικές μέθοδοι χρησιμοποιούνται στην έρευνα όταν ο ερευνητής επιδιώκει να μελετήσει ποιότητες, δηλαδή σχέσεις ανάμεσα σε άτομα και ομάδες, θέσεις, ρόλους. Στόχος της εφαρμογής ποιοτικής μεθοδολογίας είναι η περιγραφή, ανάλυση, ερμηνεία και κατανόηση

κοινωνικών φαινομένων, καταστάσεων και ομάδων (Ιωσηφίδης, 2003· Πουρκός & Δαφέρμος, 2010α, 2010β). Ένας ερευνητής επιλέγει να χρησιμοποιήσει ποιοτικές μεθόδους στην έρευνα, όταν δε θέλει απλά να αναφερθεί σε μετρήσιμες ποσότητες αλλά θέλει να διερευνήσει τη δομή και τη λειτουργία και τις σχέσεις που χαρακτηρίζουν άτομα, ομάδες ή κοινωνικές καταστάσεις (για τη διαμάχη μεταξύ ποσοτικών και ποιοτικών μεθοδολογικών προσεγγίσεων βλ. Πουρκός, 2010δ).

Αντιλαμβάνεται την κοινωνική ζωή ως μια ρέουσα πραγματικότητα και προσπαθεί να κατανοήσει τη δυναμική της διάσταση. Δίνει ιδιαίτερη έμφαση στους τρόπους με τους οποίους ερμηνεύεται, βιώνεται και αναπαράγεται ο κοινωνικός κόσμος από τους κοινωνικούς δρώντες, μέσα στο πλήθος των καθημερινών τους διαδράσεων και πρακτικών (Τσιώλης, 2010: 358).

Τα φαινόμενα, επομένως, που μελετώνται, εξετάζονται μέσα από τις εμπειρίες και τις ιστορίες των ατόμων που συμμετέχουν στην εκάστοτε έρευνα.

Όταν χρησιμοποιούμε ποιοτικές μεθόδους σε μια έρευνα, δε θέλουμε τόσο να ελέγξουμε συγκεκριμένες υποθέσεις, αλλά να κατανοήσουμε ένα φαινόμενο σε βάθος και να ανακαλύψουμε νέες πλευρές του. Ο ίδιος ο ερευνητής εμπλέκεται στην έρευνα και χρειάζεται να διατυπώσει τις προσωπικές του παρατηρήσεις, να πει τις εντυπώσεις και να αναφέρει τα συναισθήματά του κατά την ερμηνεία των δεδομένων (Τσιώλης, 2010).

Η έρευνα που στηρίζεται στην ποιοτική μεθοδολογία μπορεί να κάνει χρήση διαφόρων εργαλείων, όπως είναι η συνέντευξη, οι μελέτες περίπτωσης, η βιογραφική ανάλυση, η συμμετοχική παρατήρηση, η ιστορική συγκριτική μέθοδος, η εθνογραφική μελέτη, η έρευνα-δράση και άλλες. Οι μέθοδοι αυτές χρησιμοποιούνται μεμονωμένα ή σε συνδυασμό, και «εξαρτάται κάθε φορά από το είδος και τη φύση του ερευνητικού προβλήματος και από τα ιδιαίτερα χαρακτηριστικά του ερευνώμενου πληθυσμού» (Ιωσηφίδης, 2003: 19).

Στη συνέχεια, αναφερόμαστε στις μεθόδους συλλογής δεδομένων που χρησιμοποιήθηκαν στη διεξαγωγή της συγκεκριμένης μελέτης. Σε πρώτο επίπεδο αναφερόμαστε στη μελέτη περίπτωσης, που αποτελεί την μεθοδολογική προσέγγιση της ερευνάς μας.

3.3. Η μελέτη περίπτωσης

Η Μελέτη Περίπτωσης αποτελεί μια διαδεδομένη ποιοτική μέθοδο έρευνας η οποία «συνίσταται στην ανάλυση ενός γενικού κοινωνικού φαινομένου μέσα από μια συγκεκριμένη μορφή εκδήλωσής του, δηλαδή μέσα από μια συγκεκριμένη περίπτωση» (Ιωσηφίδης, 2003: 64). Η περίπτωση αυτή μπορεί να μελετηθεί με αναλυτικό και ολιστικό τρόπο, μέσα από επαναλαμβανόμενες μετρήσεις και μέσα από διάφορες μεθόδους, «στο πλαίσιο της πραγματικής ζωής, όταν τα όρια ανάμεσα στο φαινόμενο και στο πλαίσιό του δεν είναι ευδιάκριτα» (Yin, 1984). Πρόκειται για μια ευέλικτη μέθοδο έρευνας, όπου ο ερευνητής έχει τη δυνατότητα να οργανώσει τη διαδικασία διεξαγωγής της ανάλογα με τις ανάγκες στο πεδίο.

Υπάρχουν διάφορα είδη και τύποι μελέτης περίπτωσης. Στην παρούσα έρευνα θα αναφερθούμε στη μεμονωμένη περίπτωση μελέτης μιας οικογένειας η οποία δεν αντιπροσωπεύει άλλες περιπτώσεις, δεν αποσκοπεί στη δημιουργία θεωριών, ούτε ερμηνεύει ένα συγκεκριμένο χαρακτηριστικό ή πρόβλημα, γιατί από μόνη της έχει ενδιαφέρον (Stake, 2000).

Σε μια έρευνα που βασίζεται στη μελέτη περίπτωσης, ο ερευνητής αφιερώνει χρόνο για να συλλέξει τις λεπτομερείς πληροφορίες που θα αποτελέσουν τα δεδομένα της έρευνας (Σταλίκας, 2005: 154-155). Χρησιμοποιεί πολλαπλές μεθόδους για να διεξάγει την έρευνά του, όπως: παρατήρηση, συνέντευξη και άλλες μεθόδους (Bell, 2001: 32).

Προκειμένου να διεξαχθεί μια μελέτη περίπτωσης, χρειάζεται να γίνουν κάποια βήματα. Καταρχήν, ο ερευνητής καλείται να οριοθετήσει την περίπτωση και να αντιληφθεί το αντικείμενο της μελέτης. Μετά, χρειάζεται να συλλέξει τα φαινόμενα, τα θέματα ή τους

προβληματισμούς και να αναζητήσει δείγματα δεδομένων για αυτούς. Κατόπιν, κάνει χρήση της μεθόδου του τριγωνισμού στις παρατηρήσεις και στις βάσεις για ερμηνεία και επιλέγει εναλλακτικές ερμηνείες για τις αναζητήσεις του. Στο τέλος της μελέτης αναπτύσσει ισχυρισμούς ή γενικεύσεις για την περίπτωση που έχει αναλύσει (Stake, 2000: 443).

Μετά τη συλλογή των δεδομένων ανάλυσης από μια μελέτη περίπτωσης, ο ερευνητής χρειάζεται να ακολουθήσει κάποιες διαδικασίες προκειμένου να εξασφαλίσει αξιοπιστία και εγκυρότητα στα δεδομένα του. Έτσι, σε πρώτο επίπεδο, χρειάζεται να κάνει τη μέθοδο του τριγωνισμού, να χρησιμοποιήσει, δηλαδή, πολλές μεθόδους στην έρευνά του ώστε να ελέγξει τα ερευνητικά του δεδομένα (Denzin, 1994). Παράλληλα, χρειάζεται να λάβει υπόψη του ότι η ίδια η εμπλοκή του στο πεδίο είναι σημαντική και όσο πιο πολύ χρόνο περνάει και δημιουργεί σχέσεις με τα υποκείμενα τόσο αυξάνει η αξιοπιστία και η εγκυρότητα της έρευνας. Επιπρόσθετα, ο ερευνητής μπορεί να καταγράφει με κάθε λεπτομέρεια τα δεδομένα του και να κάνει αναστοχασμό στην κωδικοποίηση και ανάλυσή τους. Προτείνεται, επίσης, να υπάρχει και άλλος ερευνητής ώστε να αποφεύγεται η μεροληψία και η προσωπική ιδεολογία ενός ερευνητή. Ένας ακόμα τρόπος είναι να επιστρέφει ο ερευνητής στο πεδίο και να συζητήσει με τα ίδια τα υποκείμενα τα αποτελέσματα που βρήκε, να ακούσει τις δικές τους τοποθετήσεις (Stake, 2000).

Εφόσον είδαμε κάποια βασικά στοιχεία της μελέτης περίπτωσης, στη συνέχεια θα αναφερθούμε στα εργαλεία που χρησιμοποιήσαμε στην έρευνα, ξεκινώντας από τη συνέντευξη που ήταν ένα από τα βασικά.

3.4. Η συνέντευξη στην έρευνα

Μια αρκετά διαδεδομένη μέθοδος έρευνας για να αντλήσει κανείς ποιοτικό υλικό είναι η συνέντευξη. Ανάλογα με το βαθμό δόμησης της συνέντευξης, δηλαδή ανάλογα με το βαθμό τυποποίησής της από τον ερευνητή μπορούμε σχηματικά να διακρίνουμε τρία βασικά είδη: τη δομημένη συνέντευξη, την ημι-δομημένη συνέντευξη και τη μη δομημένη συνέντευξη. Συνήθως οι συνεντεύξεις ακολουθούν ένα αυστηρά δομημένο πλάνο και η διεξαγωγή γίνεται σε βάθος. Ο ερευνητής διατυπώνει στον συμμετέχοντα κάποια θέματα, αλλά ο δεύτερος είναι ελεύθερος να αναπτύξει τις σκέψεις του. Με αυτόν τον τρόπο συλλέγονται πληροφορίες για τις εμπειρίες, τις απόψεις, τις στάσεις και τις αναπαραστάσεις των συμμετεχόντων (Ιωσηφίδης, 2003).

Μέσα από τις συνεντεύξεις, ένας ερευνητής μπορεί να αντλήσει πληροφορίες σε βάθος. Αρκετά συχνά, τα θέματα που διαπραγματεύονται μεταβάλλονται ή τροποποιούνται μέσα από την αλληλεπίδραση του ερωτώμενου με τον ερευνητή. Μέσα από το συγκεκριμένο εργαλείο, ο ερευνητής κατανοεί τις κοινωνικές συμπεριφορές, στάσεις και αντιλήψεις των ερωτωμένων και βλέπει τον κοινωνικό κόσμο και τα κοινωνικά φαινόμενα μέσα από τις εμπειρίες και τα «μάτια» των κοινωνικών υποκειμένων (Παρασκευοπούλου-Κόλλια, 2008). Μια από τις επιστημολογικές προσεγγίσεις που γίνεται εφαρμογή της συνέντευξης σε βάθος είναι η φαινομενολογική μεθοδολογία (βλ. Πουρκός, 2010γ), καθώς και η ερμηνευτική μεθοδολογία (Πουρκός, 2010ε).

3.4.1. Η βιογραφική-αφηγηματική συνέντευξη

Η βιογραφική-αφηγηματική συνέντευξη αποτελεί ένα είδος ερευνητικής δραστηριότητας που έχει σκοπό να αντλήσει στοιχεία από βιογραφικές αφηγήσεις ή αλλιώς αφηγήσεις ζωής υποκειμένων που συμμετέχουν σε μια ερευνητική προσπάθεια. Στα πλαίσια αυτής της προσέγγισης, «ο ερωτώμενος καλείται ενώπιον του συνεντευκτή να αφηγηθεί απροσχεδίαστα την ιστορία της ζωής του συνολικά ή μια περίοδό της, ανακαλώντας στη μνήμη προσωπικές εμπειρίες και βιώματα, γεγονότα στα οποία ο ίδιος είχε προσωπική ανάμειξη. Η επικοινωνιακή αυτή διάδραση ηχογραφείται και μέσω της διαδικασίας της μεταγραφής αποδίδεται σε γραπτό κείμενο. Το κείμενο αυτό αποτελεί εντέλει το υλικό που θα επεξεργαστεί αναλυτικά ο ερευνητής» (Τσιώλης, 2010: 347-348).

Αυτό που είναι σημαντικό σε μια βιογραφική συνέντευξη είναι ότι μέσα από την ιστορία ζωής ενός υποκειμένου και μέσα από τις αφηγήσεις του γίνεται προσπάθεια να απαντηθούν διάφορα ερευνητικά ερωτήματα. Μέσα από το υλικό που συλλέγεται μπορούν να μελετηθούν διάφορα κοινωνικά φαινόμενα στη δυναμική τους διάσταση και στην ιστορική τους διαμόρφωση. Επιπρόσθετα, μελετάται ο βιοματικός κόσμος των υποκειμένων και γίνονται κατανοητές οι ερμηνείες που δίνει και ο τρόπος που προσανατολίζει τη δράση του. Μέσα από αυτό είναι δυνατόν να δει κανείς τους κανόνες που διέπουν τις ρουτίνες της καθημερινής ζωής των υποκειμένων (Τσιώλης, 2010). Αναλύοντας, επομένως, μια βιογραφική αφήγηση μπορεί κανείς να μελετήσει τον τρόπο με τον οποίο βιώνουν και επεξεργάζονται τα υποκείμενα τη ζωή τους και τις εμπειρίες τους σε συγκεκριμένα πλαίσια.

Μέσα από μια αντίστοιχη ανάλυση δε γίνεται η περιγραφή ενός υποκειμένου, αλλά δίνεται νόημα στην εμπειρία της ζωής του, αφού πρόκειται για «το αποτέλεσμα της ιστορίας των διαδικασιών βιογραφικής επεξεργασίας μέσα στο χρόνο και μέσα στα συγκεκριμένα ιστορικά, κοινωνικά και πολιτισμικά πλαίσια» (Τσιώλης, 2010: 361).

Όταν σε μια έρευνα γίνεται χρήση της συγκεκριμένης μεθόδου, στόχος της μελέτης είναι μέσα από την οπτική της ιστορίας ζωής ενός υποκειμένου, να απαντήσει σε διάφορα ερωτήματα που σχετίζονται με τα βιώματα αλλά και τις κοινωνικο-ιστορικές συνθήκες όπου συμβαίνουν. Ο τρόπος με τον οποίο «ερμηνεύουν και επεξεργάζονται ό, τι συνέβη γύρω τους, αλλά και τους τρόπους με τους οποίους επιχειρούν να οργανώσουν τη ζωή τους εντός ενός ριζικά νέου πλαισίου και προσπαθούν να βρουν τη θέση τους εντός αυτού» (Τσιώλης, 2010: 364).

Σύμφωνα επομένως με τη συνέντευξη που βασίζεται σε αυτοβιογραφικά γεγονότα ενός υποκειμένου, ένας ερευνητής μπορεί να πάρει χρήσιμες πληροφορίες τόσο για τις εμπειρίες και τα βιώματα του υποκειμένου αλλά και του κοινωνικο-ιστορικού στοιχείου όπου εντάσσονται. Μέσα από μια αντίστοιχη ερευνητική δραστηριότητα μπορεί ένας ερευνητής να πάρει χρήσιμα στοιχεία και να βρει απάντηση σε ποικίλα ερωτήματα.

3.4.2. Η συνέντευξη για το γενεόγραμμα

Ένα είδος συνέντευξης που μας δίνει αυτοβιογραφικές πληροφορίες για μια οικογένεια, τόσο για τη λειτουργία της στο παρόν όσο και τις προηγούμενες γενιές είναι η συνέντευξη που αφορά στο γενεόγραμμα μιας οικογένειας. Η συλλογή πληροφοριών που αφορούν σε ένα γενεόγραμμα αποτελεί ένα εργαλείο έρευνας με το οποίο μπορεί ένας ερευνητής να συγκεντρώσει πληροφορίες και σημαντικά γεγονότα για μια οικογένεια, τόσο για την τωρινή της κατάσταση όσο και για την κατάσταση που βίωναν οι προηγούμενες γενιές.

Οι πληροφορίες που συλλέγονται μέσα από τη συνέντευξη με το γενεόγραμμα μπορούν να αναπαρασταθούν σε ένα χάρτη. Ο χάρτης αυτός δίνει πληροφορίες για διάφορες σημαντικές καταστάσεις, γεγονότα ζωής, αντιλήψεις και σχέσεις μεταξύ των μελών μιας οικογένειας. Προκειμένου να δημιουργηθεί ένα πλήρες γενεαλογικό δέντρο-χάρτης, δεν επαρκεί μια συνάντηση μεταξύ του ερευνητή και των ερωτώμενων μελών. Συνήθως χρειάζονται πολλές συναντήσεις και η συλλογή των δεδομένων γίνεται σε διάφορες φάσεις. Τα δεδομένα μπορούν να εμπλουτίζονται και να αλλάζουν. Πάνω σε ένα γενεογραμματικό χάρτη μπορούν να αποτυπωθούν τόσο χρήσιμα γεγονότα όσο και συναισθηματικές εμπειρίες.

Το γενεόγραμμα περιλαμβάνει στοιχεία από τις αφηγήσεις των μελών μιας οικογένειας. Πάνω σε αυτό μπορεί να καταγραφεί όλο το ιστορικό μιας οικογένειας (έρωτες, γάμοι, γεννήσεις, ασθένειες, θάνατοι, χωρισμοί κ.α.) και να διατυπωθούν διάφορες υποθέσεις για μια οικογένεια. Ο ερευνητής, μέσα από συνέντευξη με τα μέλη μιας οικογένειας, μπορεί να συλλέξει πληροφορίες για τη δομή, τις σχέσεις και τη λειτουργία της οικογένειας, τόσο οριζόντια μέσω του οικογενειακού πλέγματος, όσο και κάθετα-δια μέσου των γενεών (McGoldrick & Gerson, 1999).

Ως μεθοδολογικό εργαλείο σε μια έρευνα για την οικογένεια, η μελέτη του γενεογράμματος μπορεί να δώσει πληροφορίες για την οικογένεια στο βάθος των γενεών και να παρατηρήσει μοτίβα που επαναλαμβάνονται αλλά και να κατανοήσει την οικογένεια και τα ιδιαίτερα χαρακτηριστικά της. Η ανάλυσή του δίνει δεδομένα για τις σχέσεις των μελών, τις ασθένειες της οικογένειας, τους τρόπους που αντιδρούν σε κρίσιμα γεγονότα, τους ρόλους που παίρνουν, τους γάμους ή τους χωρισμούς. Μέσα από τη μελέτη ενός θέματος που αφορά στην οικογένεια, το γενεόγραμμα παρέχει χρήσιμα δεδομένα κατανόησης αλλά και ερμηνείας των χαρακτηριστικών μιας οικογένειας.

Εκτός από τις συνεντεύξεις, η έρευνάς μας βασίστηκε και στη συλλογή δεδομένων από εργαλεία όπως είναι το ιχνογράφημα και το μεταφορικό έργο.

3.5. Το ιχνογράφημα ως εργαλείο ποιοτική έρευνας

Το ιχνογράφημα αποτελεί ένα σημαντικό εργαλείο ποιοτικής έρευνας, με τη βοήθεια του οποίου μπορεί κανείς να διερευνήσει διάφορα θέματα όπως είναι η ανάπτυξη του παιδιού, η αφαιρετική σκέψη, τα συναισθήματα και τα ψυχοπαθολογικά φαινόμενα. Μέσω των ιχνογραφήματων ένας ερευνητής μπορεί «να παρακολουθήσει πώς αποκρυσταλλώνονται οι εμπειρίες και τα βιώματα» των υποκειμένων που συμμετέχουν σε μια έρευνα και πώς αυτά «εξωτερικεύονται και αντικειμενοποιούνται» (Μεταξάς, 2010: 322).

Υπάρχουν διάφοροι τρόποι ερμηνείας των ιχνογραφήματων που βασίζονται σε διάφορες θεωρίες, όπως είναι η προβολική μεθοδολογική προσέγγιση, σύμφωνα με την οποία τα υποκείμενα προβάλλουν στα σχέδιά τους τα βιώματά τους, προσέγγιση που έχει τις ρίζες της στις ιδέες του Φρόυντ σχετικά με τον αμυντικό μηχανισμό της προβολής. Παράλληλα, τα ιχνογραφήματα προσεγγίζονται με βάση τις ψυχομετρικές τους ιδιότητες, ως ενδείξεις γενικότερων φαινομένων της ανθρώπινης ζωής.

Η έρευνα που χρησιμοποιεί το ιχνογράφημα ως ερευνητικό εργαλείο έχει ως προσανατολισμό τη μελέτη φαινομένων που άπτονται της αναπτυξιακής ψυχολογίας, της ψυχοπαθολογίας και της ψυχολογίας της τέχνης (Μεταξάς, 2010). Με λίγα λόγια, το εργαλείο του ιχνογραφήματος χρησιμοποιείται στις έρευνες για να μελετήσει την ανάπτυξη των υποκειμένων, να διερευνήσει στοιχεία ψυχοπαθολογίας αλλά και θέματα που σχετίζονται με την τέχνη.

Επομένως, μέσα από τα ιχνογραφήματα μπορούμε να μελετήσουμε την ψυχική ανάπτυξη του παιδιού και τις αναπαραστάσεις παιδιών και ενηλίκων σε διάφορα ζητήματα. Ο τρόπος με τον οποίο μπορούν να αναλυθούν βασίζονται σε τρεις προσεγγίσεις: στην ποσοτική-στατιστική προσέγγιση, στη συγκριτική ιστορικο-πολιτισμική προσέγγιση και στη σύνθετη πολυμεθοδολογία. Σύμφωνα με την ποσοτική-στατιστική προσέγγιση, τα ιχνογραφήματα που συλλέγονται σε μια έρευνα, μπορούν να ομαδοποιηθούν και να ιεραρχηθούν με βάση την ανάλυση ομοιότητας. Κατά τη συγκριτική ιστορικο-πολιτισμική ανάλυση, σε μια έρευνα υπολογίζεται το ιστορικό-πολιτισμικό πλαίσιο εντός του οποίου πραγματοποιείται η έρευνα. Αντίστοιχα, στην προσέγγιση της σύνθετης ανάλυσης ιχνογραφήματων, χρησιμοποιούνται διαφορετικές πολυμεθοδολογικές προσεγγίσεις, οι οποίες συνδυάζονται με μια πολυμεθοδολογική προσέγγιση (Μεταξάς, 2010· βλ. επίσης Πουρκός & Κοντοπόδης, 2006· Kontopodis & Pourkos, 2007).

Έρευνες που χρησιμοποιούν στη μεθοδολογία τους το εργαλείο του ιχνογραφήματος μπορούν να μελετήσουν ποικίλα ζητήματα ανάπτυξης, αναπαραστάσεων και βιωμάτων. Ωστόσο, σημειώνεται ότι «δε μπορεί να αποτελέσει μέθοδο ή αυτοτελές εργαλείο από μόνο του» (Μεταξάς, 2010: 325). Ένας ερευνητής μπορεί να πάρει ενδείξεις από την ανάλυση των ιχνογραφήματων, αλλά τα συμπεράσματα από μόνα τους μπορεί να είναι ατεκμηρίωτα. Χρειάζεται προσοχή στη χρήση, ανάλυση και ερμηνεία των δεδομένων που μπορεί κανείς να πάρει από την έρευνα που χρησιμοποιεί το μεθοδολογικό εργαλείο του ιχνογραφήματος.

Ωστόσο, όταν χρησιμοποιείται το εργαλείο αυτό και ειδικά στη μελέτη μιας οικογένειας, μπορεί κανείς να συλλέξει «ίχνη» για το πώς αντιλαμβάνονται τα μέλη της την ιεραρχία, τα υποσυστήματα, τα όρια, τις αξίες, τις κοινωνικές σχέσεις. Μέσω των ιχνογραφημάτων μπορούμε να πάρουμε πληροφορίες για τη δυναμική που χαρακτηρίζει μια οικογένεια, αλλά και πώς αντιλαμβάνονται τα μέλη το οικογενειακό σύστημα (Κρεμμύδα, 2010).

Η ανάλυση, επομένως, των ιχνογραφημάτων, αποτελεί ένα σημαντικό εργαλείο της ποιοτικής έρευνας, όταν αποτελεί μέρος μιας ευρύτερης μεθοδολογίας, καθώς από μόνο του μπορεί να δίνει στοιχεία, τα οποία χρειάζονται εμπλουτισμό και αποφυγή αυθαίρετων συμπερασμάτων.

3.6. Το μεταφορικό έργο ως εργαλείο ποιοτικής έρευνας

Η χρήση των μεταφορών αποτελεί ένα από τα σημαντικότερα γνωστικά εργαλεία της Βιωματικής, Ευρετικής και Αφηγηματικής-Διαλογικής Ψυχοπαιδαγωγικής (Πουρκός, 1997: 423-425). Σε αυτή την προσέγγιση, οι μεταφορές αποτελούν ένα μέσο μέσω του οποίου κάποιες όψεις ή πτυχές ενός συστήματος εμπειρίας μεταβιβάζεται σε κάποιο άλλο σύστημα εμπειρίας. «Η μεταφορά είναι πάντα μια μορφή κατανόησης που βασίζεται στη βιωματική εμπειρία ή έκφραση κάποιων πτυχών ενός συστήματος με τους όρους ή τις κατηγορίες ενός άλλου [...]. Υπάρχουν διάφοροι τύποι μεταφορών, και ο αριθμός των ποιοτήτων που συμμετέχουν μπορεί να ποικίλλει, αλλά η γενική διαδικασία της "μεταβίβασης" παραμένει η ίδια. Ανάλογα με τη φύση των δομικών στοιχείων που εκφράζεται μια μεταφορά, διακρίνουμε διάφορα είδη ή τύπους μεταφορών: ποιητικές, μουσικές, ζωγραφικές, κινητικές, φωνητικές, αφηγηματικές, λογικές κτλ.» (Πουρκός, 1997: 423-424· βλ. επίσης Πουρκός, 2011ε). Έτσι, μπορούμε να έχουμε αναλογίες, εικόνες, στίχους, μαντινάδες που συμπυκνώνουν τα βιώματα των ατόμων μέσα στα πλαίσια της οικογένειάς τους.

Σε μια έρευνα που βασίζεται σε ποιοτική μεθοδολογία, τα μεταφορικά έργα αποτελούν ένα ενισχυτικό μέσο στα υπόλοιπα δεδομένα που έχουμε συλλέξει από την έρευνα. Με βάση αυτό το εργαλείο ένας ερευνητής μπορεί να πληροφορηθεί «πώς αντιλαμβάνεται το υποκείμενο, προσεγγίζει και κατανοεί καινούριες και άγνωστες πτυχές του κόσμου με κατηγορίες οικείων αυτό εμπειριών» (Πουρκός & Κοντοπόδης, 2005: 267). Έτσι, εφόσον έχουν συλλεχθεί δεδομένα με διάφορα μέσα, τα μεταφορικά έργα μπορούν να εμπλουτίσουν και να ενισχύσουν αυτές τις πληροφορίες.

3.7. Το παιχνίδι και η αφήγηση στην έρευνα

Στο δεύτερο κεφάλαιο της εργασίας αναφερόμαστε με λεπτομέρεια σε έρευνες που έχουν χρησιμοποιήσει το παιχνίδι και την αφήγηση ως βασική μεθοδολογία. Πρόκειται για δυο μέσα που χρησιμοποιούνται στην έρευνα και από τα οποία μπορεί κανείς να πάρει χρήσιμες πληροφορίες για διάφορα θέματα που αφορούν στα παιδιά. Έχει αποδειχτεί, μάλιστα, ότι υπάρχει σχέση μεταξύ αφήγησης και παιχνιδιού και οι έρευνες που τα χρησιμοποιούν επιδιώκουν να πάρουν πληροφορίες για την ανάπτυξη του παιδιού (ηθική, γνωστική, γλωσσική, κοινωνική) αλλά και να δουν πώς τα παιδιά αναπαριστούν τον κόσμο και τα βιώματά τους μέσα σε αυτά (Νικολοπούλου, 2010· Woolgar, 1999) (βλ. κεφάλαιο 2).

3.8. Ηθική και δεοντολογία στην ποιοτική έρευνα: Ζητήματα αξιοπιστίας και εγκυρότητας

Όπως φαίνεται από τα παραπάνω, η ίδια η φύση της έρευνας που βασίζεται σε ποιοτική μεθοδολογία αναδύει ηθικά και δεοντολογικά ζητήματα στη διεξαγωγή της. Ο ερευνητής καθώς έχει άμεση και συχνά μακρόχρονη εμπλοκή με τα υποκείμενα που συμμετέχουν στην έρευνα, χρειάζεται να κάνει συχνά ανασκόπηση των ζητημάτων που προκύπτουν. Το πρώτο ζήτημα που

προκύπτει είναι τα εργαλεία που χρησιμοποιεί ο ερευνητής. Αυτά χρειάζεται να είναι αποδεκτά με όρους ευρείας εμβέλειας και σύμφωνα με τη συναίνεση των συμμετεχόντων.

Σε πρώτο επίπεδο, καθώς τα υποκείμενα μοιράζονται προσωπικά δεδομένα με έναν ερευνητή σε ευαίσθητα για εκείνα ζητήματα, χρειάζεται να διασφαλίζεται η εμπιστευτικότητα και η ανωνυμία αυτών των ατόμων που συμμετέχουν στην έρευνα. Παράλληλα, ο ερευνητής χρειάζεται να είναι έντιμος και να δημιουργήσει σχέσεις που να βασίζονται στην εμπιστοσύνη. Ταυτόχρονα, θα πρέπει να προστατεύει τα άτομα από τυχόν κινδύνους και θα πρέπει να εξασφαλίζει ότι δε θα προκληθούν βλάβες.

Σημαντικό ρόλο παίζει, επίσης, και η συναίνεση των συμμετεχόντων για τη συμμετοχή τους στην έρευνα αλλά και για τη χρήση των πραγματικών δεδομένων της έρευνας. Ταυτόχρονα, οι συμμετέχοντες θα πρέπει να γνωρίζουν τα πιθανά οφέλη της έρευνας στην πραγματική τους διάσταση. Παράλληλα, οι συμμετέχοντες θα πρέπει να έχουν εγγύηση από τον ερευνητή ότι θα έχουν πλήρη πρόσβαση στα αποτελέσματα της έρευνας. Τέλος, ένα πολύ σημαντικό ζήτημα σε μια έρευνα που χρησιμοποιεί ποιοτική μεθοδολογία είναι η χρήση των αποτελεσμάτων της. Τα ευρήματα θα πρέπει να χρησιμοποιούνται μόνο για επιστημονικούς σκοπούς, για τους οποίους έχουν ενημερωθεί οι συμμετέχοντες και από τους οποίους δε θα υπάρχει κίνδυνος ότι θα προκληθούν βλάβες (Ιωσηφίδης, 2003: 134-135).

Εκτός από τις παραπάνω παραμέτρους δεοντολογίας που χρειάζεται να λάβει κανείς υπόψη όταν σχεδιάζει μια έρευνα που βασίζεται σε ποιοτικές μεθόδους είναι τα ζητήματα αξιοπιστίας και εγκυρότητας της έρευνας, ο χαρακτήρας των οποίων διαφέρει από αυτόν που παίρνουν στις ποσοτικές μεθόδους.

Αναφορικά με την **εγκυρότητα**, χρειάζεται σε πρώτο επίπεδο τα δεδομένα που έχουν συλλεχθεί αλλά και η ανάλυση και ερμηνεία τους να ανταποκρίνονται στις απαιτήσεις της έρευνας και να απαντούν στα ερευνητικά ερωτήματα. Καταρχήν, θα πρέπει να διασφαλίζεται περιγραφική εγκυρότητα, δηλαδή, στα αρχικά στάδια της έρευνας, όταν γίνεται συλλογή των δεδομένων, η διαδικασία δε θα πρέπει να βασίζεται σε προκαταλήψεις του ερευνητή ή σε παραλείψεις από θέματα που δεν πρόσεξε. Παράλληλα, θα πρέπει να εξασφαλίζεται η ερμηνευτική εγκυρότητα, τα ποιοτικά δεδομένα, δηλαδή, να αντιστοιχούν με τις αναπαραστάσεις που προκύπτουν από αυτά αλλά και θεωρητική εγκυρότητα, ο σχηματισμός και η διατύπωση των θεωρητικών θέσεων να έχουν ευρύτερες συνέπειες και απήχηση, πέραν της συγκεκριμένης έρευνας.

Προκειμένου να ελεγχτεί και ενισχυθεί η εγκυρότητα μιας έρευνας που βασίζεται σε ποιοτική μεθοδολογία, καλό θα είναι να ακολουθηθούν κάποιες πρακτικές. Καταρχήν, χρειάζεται να ακολουθηθεί η μέθοδος και η πρακτική του τριγωνισμού. Επίσης, είναι θεμιτό οι ίδιοι οι συμμετέχοντες να επικυρώνουν τα ευρήματα και τις ερμηνείες της έρευνας. Χρήσιμη είναι, επίσης, η αρχή της διάψευσης, που αναφέρεται στην προσπάθεια των ποιοτικών ερευνητών για διάψευση των αρχικών τους υποθέσεων και συμπερασμάτων, παίρνοντας νέα δεδομένα από το ερευνητικό πεδίο. Ακόμα, μπορεί να γίνει σύγκριση των δεδομένων με μια άλλη περίπτωση προκειμένου να επιβεβαιωθούν οι ερευνητικές υποθέσεις. Επιπρόσθετα, τα δεδομένα της ανάλυσης καλό θα είναι να εμπεριέχονται όλα (και όχι μόνο αυτά που οδηγούν σε επιθυμητές ερμηνείες και συμπεράσματα).

Μια χρήσιμη μέθοδος που εξασφαλίζει την εγκυρότητα είναι ο έλεγχος από άλλους ερευνητές, οι οποίοι ελέγχουν τις μεθόδους και την ανάλυση των δεδομένων. Καλό θα είναι, ακόμα, η εγκυρότητα της έρευνας να εξασφαλίζεται μέσω του ελέγχου των αδυναμιών και των προκαταλήψεων του ερευνητή, τις οποίες προκαταλήψεις οφείλει να γνωρίζει και να προσπαθεί να τις εξαλείψει.

Εκτός, όμως, από την εγκυρότητα, σημαντικό ρόλο στην ποιοτική έρευνα παίζει και η **αξιοπιστία**, ο βαθμός συνέπειας της ερευνητικής διαδικασίας και το κατά πόσο τα αποτελέσματα της έρευνας έχουν ευρύτερη αξία και σημασία. Η αξιοπιστία μιας έρευνας σχετίζεται με:

- «το βαθμό ακρίβειας της αναπαράστασης από τον ερευνητή των απόψεων και των θέσεων, στάσεων και αντιλήψεων των συμμετεχόντων στην έρευνα,
- το βαθμό κατά τον οποίο τα αποτελέσματα της έρευνας έχουν αξία και για παρόμοιες περιπτώσεις και ερευνητικά πεδία,
- το βαθμό κατά τον οποίο το θεωρητικό και ερμηνευτικό πλαίσιο της έρευνας μπορεί να εξηγεί ευρύτερα φαινόμενα ή υπό προϋποθέσεις να θεμελιώνει γενικεύσεις,
- το βαθμό κατά τον οποίο άλλοι ανεξάρτητοι ερευνητές χρησιμοποιώντας και αναλύοντας τα ίδια ποιοτικά δεδομένα οδηγούνται σε παρόμοια συμπεράσματα και ερμηνείες» (Ιωσηφίδης, 2003: 130-131).

Σύμφωνα με τα παραπάνω, προκειμένου να διεξαχθεί σωστά και με ολοκληρωμένο τρόπο μιας έρευνα που βασίζεται στην ποιοτική μεθοδολογία, χρειάζεται να λάβει κανείς υπόψη όλα τα παραπάνω ηθικά ζητήματα και να εξασφαλίσει την εγκυρότητα και αξιοπιστία της έρευνας.

Λαμβάνοντας υπόψη τις παραπάνω παραμέτρους και χρησιμοποιώντας τα ερευνητικά εργαλεία που αναφέρονται σε αυτό το κεφάλαιο, οδηγηθήκαμε στο σχεδιασμό της έρευνας που περιγράφεται και αναλύεται στα επόμενα κεφάλαια. Στόχος μας είναι να διερευνήσουμε μια περίπτωση οικογένειας σε βάθος σε σχέση με τα ζητήματα που μας απασχολούν. Μέσα από τη μελέτη της οικογένειας και γνωρίζοντας τη δομή, λειτουργία, ρουτίνα και όλα τα χαρακτηριστικά της, θελήσαμε να δούμε αν και πώς όλα αυτά μπορούν να αποτυπωθούν στο παιχνίδι των παιδιών σε ένα κουκλόσπιτο με κούκλες. Στο κεφάλαιο που ακολουθεί παραθέτουμε αναλυτικά το σκεπτικό και το σχεδιασμό αυτής της έρευνας.

ΚΕΦΑΛΑΙΟ 4

ΕΡΕΥΝΗΤΙΚΟΣ ΣΧΕΔΙΑΣΜΟΣ

4.1. Εισαγωγή

Σε αυτό το κεφάλαιο αναφερόμαστε στη διαδικασία του ερευνητικού σχεδιασμού, που ακολουθήσαμε κατά τη διάρκεια της έρευνάς μας, προκειμένου να μελετήσουμε την περίπτωση μιας οικογένειας, τόσο όπως αυτή λειτουργεί διαγενεακά αλλά όπως βιώνει και προσανατολίζει την τρέχουσα καθημερινότητά της. Μέσα από αυτή τη μελέτη, θέλαμε να δούμε αν όσα στοιχεία συλλέγουμε μέσα από τις συνεντεύξεις, τη βιογραφία των μελών αλλά και από ιχνογραφήματα και μεταφορικά έργα, αναπαρίστανται στο παιχνίδι που κάνουν τα παιδιά στο κουκλόσπιτο. Προκειμένου να μελετήσουμε την οικογένεια και τις αναπαραστάσεις των παιδιών στο κουκλόσπιτο, ακολουθήσαμε ποιοτική έρευνα. Μέσα από την ποιοτική έρευνα μπορέσαμε να αναλύσουμε και να ερμηνεύσουμε σε βάθος τόσο τη δομή, λειτουργία, δυναμικά, σχέσεις, αξίες και προσανατολισμούς της οικογένειας, όσο και αν όλα αυτά προβάλλονται στο παιχνίδι με το κουκλόσπιτο. Παράλληλα, μελετήσαμε επιπλέον διαδικασίες και φαινόμενα που δε μπορούσαμε να προβλέψουμε πριν τη διεξαγωγή και ανάλυση των δεδομένων της έρευνας και τα οποία προέκυψαν μέσα από την ανάλυση περιεχομένου.

Σε πρώτο επίπεδο, διατυπώνουμε συγκεκριμένα ερευνητικά ερωτήματα και τους στόχους της έρευνας. Μέσα από αυτά τα ερωτήματα δημιουργούμε έναν άξονα προβληματισμού για το τι περιμένουμε να βρούμε μελετώντας μια οικογένεια και πώς τα ευρήματα αυτής της μελέτης, μπορούν να προβληθούν στο παιχνίδι των παιδιών.

Έπειτα, αναφερόμαστε στη μέθοδο της έρευνας, η οποία αποτελεί μέρος μιας ευρύτερης πολυτροπικής μεθοδολογίας που σχετίζεται με τη μελέτη της οικογένειας στο σημερινό μεταβαλλόμενο κόσμο. Η μεθοδολογία βασίζεται στην οικο-συστημική προσέγγιση, σύμφωνα με την οποία η οικογένεια και τα μέλη της αποτελούν ένα σύστημα μέσα στο οποίο διαμορφώνονται οι αντιλήψεις, σχέσεις, τα βιώματα αλλά και ο ευρύτερος προσανατολισμός τους.

Στη συνέχεια, παρουσιάζουμε το δείγμα της έρευνας, τα εργαλεία που χρησιμοποιήθηκαν και όλη τη διαδικασία που ακολουθήθηκε προκειμένου να ολοκληρωθεί η μελέτη. Στις ενότητες που ακολουθούν περιγράφεται αναλυτικά το σκεπτικό και η διαδικασία που ακολουθήθηκε στα πλαίσια της συγκεκριμένης εργασίας.

4.2. Στόχοι της έρευνας

Βασικός σκοπός της εργασίας αυτής είναι η μελέτη περίπτωσης μιας οικογένειας, τόσο μέσα από την ιστορία της διαγενεακά, όσο και μέσα από το βίωμα της σύγχρονης ζωής της. Η συγκεκριμένη οικογένεια «βρίσκεται σε κρίση», εφόσον το ζευγάρι αντιμετωπίζει κάποιες δυσκολίες και η σύζυγος έχει ζητήσει διαζύγιο από τον άντρα της. Μέσα από τη σε βάθος μελέτη της οικογένειας αυτής, επιχειρούμε να μελετήσουμε και να κατανοήσουμε τη δομή και λειτουργία της, τις σχέσεις των μελών, τα βιώματα και τους προσανατολισμούς που έχουν για την οικογένεια. Πιο συγκεκριμένα, επιχειρούμε, μέσω της οικο-συστημικής προσέγγισης με τη χρήση ημιδομημένων κλινικών βιογραφικών-αφηγηματικών συνεντεύξεων (που αφορούν το γενεόγραμμα, τις αναπαραστάσεις και τη βιογραφία της οικογένειας), συμμετοχικής παρατήρησης, ιχνογραφικών έργων, μεταφορικών έργων και παιγνιωδών δραστηριοτήτων μέσω του κουκλόσπιτο να απαντήσουμε στα πιο κάτω ερευνητικά ερωτήματα:

1. Ποια είναι η δομή και η λειτουργία της υπό μελέτη οικογένειας;

2. Ποιες είναι οι αναπαραστάσεις των μελών της υπό μελέτη οικογένειας (παιδιών και συζύγων) για ζητήματα που αφορούν στην οικογένεια (δική τους και γενικά);
3. Ποια είναι η συναισθηματική σχέση και η δυναμική των μελών της υπό μελέτη οικογένειας;
4. Ποια πρότυπα συμπεριφοράς, παγιωμένες συνήθειες, δραστηριότητες, ρουτίνες, αντιλήψεις, μύθοι, πρακτικές και κουλτούρα κυριαρχούν στην υπό μελέτη οικογένεια και τα οποία μπορεί ενδεχομένως να επαναλαμβάνονται ανάμεσα στις γενιές;
5. Πως τα πρότυπα αυτά συμπεριφοράς, μύθοι και πρακτικές επηρεάζουν την συμπεριφορά και τις σχέσεις μεταξύ των μελών της υπό μελέτη οικογένειας;
6. Ποιες είναι οι αγαπημένες συνήθειες, δραστηριότητες, χόμπι των μελών της οικογένειας;
7. Τι είδους ανησυχίες, προβλήματα και προβληματισμοί υπάρχουν στην υπό μελέτη οικογένεια και πως θα μπορούσε κανείς να τους κατανοήσει μέσα από το πνεύμα της οικο-συστημικής προσέγγισης;
8. Πως οι εντάσεις των συζύγων στην υπό μελέτη οικογένεια επηρεάζει τη λειτουργία της και πως τα μέλη της τον αντιμετωπίζουν εξατομικευμένα και συνολικά ή/και συλλογικά;
9. Πως η σύγχρονη οικονομική κρίση στην Ελλάδα επηρεάζει τη λειτουργία της υπό μελέτη οικογένειας και πως τα μέλη της την αντιμετωπίζουν εξατομικευμένα και συνολικά ή/και συλλογικά;
10. Πως η δομή και η λειτουργία της υπό μελέτη οικογένειας επηρεάζει τις διαδικασίες μάθησης και ανάπτυξης των παιδιών στην συγκεκριμένη οικογένεια;
11. Πώς αντικατοπτρίζεται η δομή και η λειτουργία της οικογένειας στο παιχνίδι των παιδιών με το κουκλόσπιτο;
12. Ποιες αναπαραστάσεις αναφορικά με την οικογένεια αναδύονται στο παιχνίδι με το κουκλόσπιτο (ρόλοι, σχέσεις μελών, συναισθήματα, μύθοι);
13. Αποτελεί το παιχνίδι με το κουκλόσπιτο ένα σημαντικό εργαλείο για να εκμαιεύουμε από τα παιδιά τις αναπαραστάσεις για την οικογένεια και την κοινωνικο-ηθική τους κατανόηση;

4.3. Μέθοδος έρευνας

Η προσέγγιση που ακολουθήσαμε στην παρούσα εργασία, αποτελεί τμήμα μιας ευρύτερης πολυμεθοδολογικής έρευνας σχετικά με την οικογένεια, τις σχέσεις και αντιλήψεις των μελών της, σε ένα μεταβαλλόμενο κόσμο και την πολυτροπική τους αναπαράσταση που διεξάγεται στο Εργαστήριο Οικολογικής Ψυχολογίας και Βιωματικής, Ευρετικής και Αφηγηματικής-Διαλογικής Ψυχοπαιδαγωγικής υπό την εποπτεία του καθηγητή Μάριου Α. Πουρκού. Η μέθοδος που ακολουθήθηκε αλλά και τα εργαλεία που χρησιμοποιήθηκαν (κλινική συνέντευξη για το γενεόγραμμα, βιογραφικές-αφηγηματικές και κλινικές συνεντεύξεις, ιχνογραφικά και μεταφορικά έργα) κατασκευάστηκαν από τον επόπτη της παρούσας εργασίας καθηγητή Μάριο Πουρκό ο οποίος παραχώρησε τη δυνατότητα να τα χρησιμοποιήσουμε στην παρούσα έρευνα.

Η συλλογή και ανάλυση των δεδομένων βασίστηκε στην ποιοτική προσέγγιση γιατί βασικός μας στόχος ήταν να μελετήσουμε τη δομή και τη λειτουργία της οικογένειας, τους προσανατολισμούς και τα βιώματα των μελών της, με βασική επιδίωξη την σε βάθος κατανόηση. Θέλαμε τα κύρια θέματα της ανάλυσης να προκύψουν από τα ίδια τα υποκείμενα, χωρίς να επιβάλουμε προκαθορισμένες κατηγορίες. Αξίζει να σημειωθεί ότι το ίδιο το θέμα της εργασίας απαιτούσε μια εναλλακτική προσέγγιση και πρωταρχικός στόχος ήταν η δημιουργία κλίματος εμπιστοσύνης και οικειότητας μεταξύ του ερευνητή και των υποκειμένων που συμμετείχαν στην έρευνα. Η συνέντευξη και η συζήτηση με δομημένες ερωτήσεις έδωσε στα άτομα τη δυνατότητα να εκφράσουν ελεύθερα τις εμπειρίες και τα συναισθήματά τους. Με αυτόν τον τρόπο συγκεντρώσαμε όσο το δυνατόν περισσότερες πληροφορίες για τα άτομα.

4.4. Δείγμα της έρευνας

Το δείγμα της έρευνας αποτελείται από τα μέλη μιας πυρηνικής τετραμελούς οικογένειας, τους γονείς και τα δύο παιδιά τους. Η οικογένεια ζει σε ένα χωριό του Ρεθύμνου και όλα τα μέλη είναι ελληνικής καταγωγής. Ο πατέρας της οικογένειας κατάγεται από ένα χωριό της επαρχίας Ρεθύμνου, ενώ η μητέρα έχει μεγαλώσει στην πόλη του Ρεθύμνου και κατάγεται από δυο διαφορετικά χωριά της επαρχίας Ρεθύμνου. Για δεοντολογικούς λόγους και για διατήρηση της ιδιωτικότητας, τόσο τα ονόματα των μελών της οικογένειας όσο και του ευρύτερου οικογενειακού τους πλαισίου, έχουν τροποποιηθεί και δεν αντιστοιχούν στα πραγματικά τους ονόματα αλλά σε ψευδώνυμα.

Έτσι ονομάζουμε τον πατέρα της οικογένειας «Κώστα». Ο Κώστας είναι 37 ετών, απόφοιτος πρώτης γυμνασίου και εργάζεται ως φανοποιός στην οικογενειακή επιχείρηση με τους δύο αδελφούς του. Στην παρούσα εργασία αναφέρεται ως «Πατέρας» και ενίοτε ως «Κώστας».

Τη μητέρα την ονομάζουμε Μαρία και είναι 33 ετών, απόφοιτος ΙΕΚ και εργάζεται ως ειδικό βοηθητικό προσωπικό σε ειδικό σχολείο. Στην ανάλυσή μας αναφέρεται ως «Μητέρα» και κάποιες φορές ως «Μαρία».

Τα παιδιά της οικογένειας είναι δύο κορίτσια. Το ένα το ονομάζουμε «Εμμανουέλλα» και είναι 10 ετών, μαθήτρια τετάρτης τάξης του Δημοτικού. Στην εργασία αναφέρεται ως «Μεγάλη Κόρη» και σπανιότερα ως «Εμμανουέλλα». Το άλλο παιδί το ονομάζουμε «Φανή» και είναι 6 ετών, μαθήτρια πρώτης τάξης του Δημοτικού. Στην εργασία αναφέρεται ως «Μικρή Κόρη» και σπανιότερα ως «Φανή».

Οφείλουμε να τονίσουμε ότι λόγω του μεθοδολογικού τρόπου προσέγγισης της οικογένειας, στην εργασία αναφέρονται και άλλα πρόσωπα με τα δικά τους ψευδώνυμα, τα οποία ανήκουν κυρίως στο φιλικό και συγγενικό περιβάλλον της οικογένειας.

4.5. Χώρος και χρόνος της έρευνας

Η έρευνα πραγματοποιήθηκε στο Ρέθυμνο Κρήτης όπου ζει μόνιμα η υπό μελέτη οικογένεια. Για τη διεξαγωγή της χρησιμοποιήθηκε το σπίτι της οικογένειας, το σπίτι της ερευνήτριας αλλά και διάφοροι εξωτερικοί χώροι (π.χ. καφετέρια) όπου έγινε παρατήρηση της οικογένειας και καταγραφή συζητήσεων και συνεντεύξεων. Όσον αφορά στο χρόνο της έρευνας έγιναν αρχικά συναντήσεις γνωριμίας με τα μέλη της οικογένειας κάνοντας μερικές συζητήσεις με τους γονείς και πιλοτικές παιγνιώδεις δραστηριότητες με τα παιδιά κατά τους μήνες Φεβρουάριο - Ιούνιο 2012. Μετά την προκαταρκτική αυτή φάση οργανώσαμε το κύριο μέρος της έρευνάς μας που πραγματοποιήθηκε κατά τους μήνες Οκτώβριο 2012 με Απρίλιο 2013. Βασική προϋπόθεση ήταν να υπάρχει απαραίτητος ελεύθερος χρόνος και ο χώρος να είναι ήσυχος ώστε να μπορεί να πραγματοποιηθεί απερίσπαστα όλη η διαδικασία. Επιπλέον, θέλαμε τα άτομα να εξασφαλίζουν ότι τηρείται το απόρρητο και ότι δεν ακούει κάποιος άλλος ώστε να μπορούν να εκφράζονται άνετα και ελεύθερα.

4.6. Διαδικασία και εργαλεία της έρευνας

Η προσέγγιση που ακολουθήσαμε στην παρούσα έρευνα συνιστά μέρος μιας ευρύτερης πολυμεθοδολογικής και πολυτροπικής ποιοτικής έρευνας σχετικά με τις αντιλήψεις (αναπαραστάσεις), τις συμπεριφορές-ρουτίνες-πρακτικές, τα συναισθήματα, τους ρόλους, τους μηχανισμούς άμυνας, τις σχέσεις, δυναμικές κ.ά. που λαμβάνουν χώρα στο στενότερο και ευρύτερο πλαίσιο των μελών σύγχρονων μορφών οικογένειας στον μεταβαλλόμενο κόσμο της Ελλάδας, που διεξάγεται στο Εργαστήριο Οικολογικής Ψυχολογίας και Βιοματικής, Ευρετικής και Αφηγηματικής-Διαλογικής Ψυχοπαιδαγωγικής κάτω από την εποπτεία του καθηγητή κ.

Μάρριου Πουρκού. Το όλο σκεπτικό της έρευνάς μας εμπνεύστηκε από το σχετικό σεμινάριο που παρακολούθησαμε στο πλαίσιο του μεταπτυχιακού μας προγράμματος που διεξήγαγε ο κ. Πουρκός και που αφορούσε τη συστημική, εθνογραφική, πολυτροπική και γενικότερα οικοσωματικο-βιωματική προσέγγιση της οικογένειας στο μεταβαλλόμενο κόσμο που ζούμε. Στο σημείο αυτό ευχαριστούμε θερμά τον κ. Πουρκό για την ουσιαστική του βοήθεια και τη δυνατότητα που μας έδωσε να χρησιμοποιήσουμε μια σειρά από εργαλεία (κλινικές βιογραφικές-αφηγηματικές συνεντεύξεις σχετικά με το γενεόγραμμα, τις αναπαραστάσεις και τη βιογραφία της οικογένειας, ιχνογραφικά και μεταφορικά έργα) που πρωτογενώς είχαν χρησιμοποιηθεί στο αναφερόμενο πιο πάνω σεμινάριο που παρακολούθησαμε το εαρινό εξάμηνο 2010 στα πλαίσια του μεταπτυχιακού μας προγράμματος σπουδών.

Προκειμένου να εξασφαλίσουμε εγκυρότητα και αξιοπιστία στη μελέτη μας, εφαρμόσαμε ένα συνδυασμό από διαφορετικές ερευνητικές μεθοδολογίες. Όταν στην έρευνα χρησιμοποιούνται πολλαπλές μέθοδοι συλλογής δεδομένων και τεκμηρίων, σύμφωνα με τη μέθοδο της τριγωνοποίησης (Denzin, 1994), τότε επιβεβαιώνονται τα ευρήματα μιας ποιοτικής έρευνας. Τα δεδομένα μας, καθώς προέρχονταν από διαφορετικές πηγές, μπορούσαν να διασταυρωθούν για να ενισχύσουν το ένα το άλλο. Τα δεδομένα των συνεντεύξεων τριγωνοποιήθηκαν με τα ευρήματα από τις ελεύθερες συζητήσεις, τα ιχνογραφήματα αλλά και την εθνογραφικού τύπου παρατήρηση της ερευνήτριας. Στην τελική ανάλυση των δεδομένων, κάθε εύρημα προέκυπτε ως αποτέλεσμα της επιβεβαίωσης, τουλάχιστον μιας ακόμα πηγής δεδομένων. Η τριγωνοποίηση αυτή προσέδωσε αξιοπιστία στα ευρήματα της έρευνας, εξασφάλισε την επάρκεια και καταλληλότητα των ερμηνειών που προέκυπταν από τα ευρήματα αυτά.

Η διαδικασία της έρευνας ακολούθησε μια συγκεκριμένη ροή. Κάθε υποκείμενο-μέλος της οικογένειας (μητέρα, πατέρας, μεγάλη κόρη, μικρή κόρη), συμμετείχε στις διάφορες φάσεις της έρευνας, για όσες φορές χρειαζόταν. Η διαδικασία περιλάμβανε επτά φάσεις: γενεόγραμμα, βιογραφική-αφηγηματική συνέντευξη, κλινική συνέντευξη για την οικογένεια, ελεύθερες συζητήσεις, ιχνογραφικά έργα, μεταφορικά έργα και παιγνιώδεις δράσεις στο κουκλόσπιτο. Αρχικά, έγινε η γνωριμία με τα υποκείμενα σε μορφή συναντήσεων και ελεύθερων συζητήσεων, ώστε να ενημερωθούν για τη διαδικασία και να εξοικειωθούν με την ερευνήτρια. Στη συνέχεια ακολούθησαν κάποιες συγκεκριμένες φάσεις, στις οποίες δεν υπήρχε περιορισμός χρόνου και τα υποκείμενα συμμετείχαν όσο χρειαζόταν.

Στην πρώτη φάση πραγματοποιήθηκε κλινική συνέντευξη με τη μητέρα της οικογένειας που αφορούσε στο γενεόγραμμά της, τις σχέσεις της με τη μητέρα της, τον πατέρα της, την αδελφή της καθώς και τις σχέσεις της με την οικογένεια του πατέρα και την οικογένεια της μητέρας της. Στη φάση αυτή θέλαμε να διεξάγουμε την ίδια συνέντευξη και στον πατέρα της οικογένειας, αλλά ήταν δύσκολο να προσέλθει στις συναντήσεις και να συνεργαστεί. Έτσι συλλέξαμε πληροφορίες που αφορούν στο γενεόγραμμα της μητέρας της οικογένειας.

Στη δεύτερη φάση έγινε βιογραφική-αφηγηματική συνέντευξη με τη μητέρα της οικογένειας σχετικά με τα κεφάλαια της ζωής της, τις ξεχωριστές της εμπειρίες, τα σημαντικά πρόσωπα, τα σχέδια και τα όνειρα για το μέλλον, τις αναμνήσεις της και τα σπουδαιότερα θέματα της ζωής της. Η ίδια συνέντευξη είχαμε σκοπό να γίνει και με τον πατέρα, ο οποίος δυσκολευόταν να συνεργαστεί. Του κάναμε αντίστοιχες ερωτήσεις με μορφή συζήτησης και όχι κλινικής συνέντευξης.

Στην τρίτη φάση της έρευνας διεξήγαμε κλινική συνέντευξη και με τα τέσσερα υποκείμενα της οικογένειας, αναφορικά με τις αντιλήψεις, αναπαραστάσεις και προσανατολισμούς που έχουν για την οικογένειά τους. Στη συνέντευξη αυτή, η οποία προσαρμόστηκε με ειδική μορφή για τα παιδιά, πήραμε πληροφορίες τόσο από το ζευγάρι όσο και από τα παιδιά της οικογένειας, αναφορικά με τις αναπαραστάσεις τους για την οικογένεια, τόσο τη δική τους όσο και γενικά.

Στην τέταρτη φάση της έρευνας, ζητήθηκε από τα υποκείμενα να κάνουν μια σειρά από ιχνογραφικά έργα σχετικά με την οικογένεια. Στη διαδικασία αυτή συμμετείχαν και τα τέσσερα μέλη της οικογένειας, αλλά ο πατέρας συνεργάστηκε σε μια μόνο συνθήκη.

Στην πέμπτη φάση της έρευνας, ζητήθηκε από το ζευγάρι της οικογένειας (πατέρα και μητέρα) να αναφέρουν κάποια μεταφορικά έργα σχετικά με το βίωμά τους στην οικογένεια. Μόνο η μητέρα συνεργάστηκε και κατέθεσε τις μεταφορές της για την οικογένεια.

Στην έκτη φάση της έρευνας, διεξήγαμε κάποιες ελεύθερες συζητήσεις με τα υποκείμενα, προκειμένου να πάρουμε γενικές πληροφορίες που αφορούν στην καθημερινότητά τους, στη ρουτίνα και στον ελεύθερο χρόνο τους. Στη φάση αυτή συμμετείχαν και τα τέσσερα μέλη της οικογένειας.

Στην έβδομη φάση, ζητήσαμε από τα παιδιά να παίξουν κάποια συγκεκριμένα σενάρια, χρησιμοποιώντας ένα κουκλόσπιτο και κούκλες. Στη φάση αυτή συμμετείχαν και τα δυο παιδιά της οικογένειας.

Σε κάθε φάση όπου συμμετείχαν τα υποκείμενα, τους δινόταν η εξήγηση ότι ήταν ελεύθερα να εκφραστούν όπως επιθυμούσαν και να απαντήσουν σε όσα ερωτήματα ήθελαν. Διευκρινίστηκε ότι δεν υπάρχουν λάθος και σωστές απαντήσεις αλλά καθένας είναι ελεύθερος να καταθέσει τις προσωπικές του εμπειρίες. Η ερευνήτρια μπορούσε να παρέμβει κυρίως για να λάβει διευκρινήσεις σε κάποιες ερωτήσεις, του τύπου «Εξήγησέ μου τι εννοείς», «πες μου περισσότερα για αυτό» ή «δώσε μου ένα παράδειγμα». Κάθε ερώτηση διαδεχόταν την επόμενη, όταν είχαν εξαντληθεί οι διευκρινήσεις.

Η συγκεκριμένη έρευνα βασίστηκε, όπως αναφερθήκαμε πιο πάνω, στην οικο-συστημική κυρίως προσέγγιση, έχοντας ως βασικές μας μεθόδους έρευνας την κλινική συνέντευξη, την αφηγηματική-βιογραφική συνέντευξη, την ιχνογραφική έκφραση, το γενεόγραμμα, τη συμμετοχική παρατήρηση και κυρίως την παιγνιώδη δραστηριότητα με το κουκλόσπιτο. Συγκεκριμένα, τα **εργαλεία** που χρησιμοποιήθηκαν στην έρευνα είναι τα εξής:

1. Κλινική Συνέντευξη I - Το Γενεόγραμμα: χαρτογράφηση της οικογενειακής δομής και λειτουργίας.
2. Κλινική Συνέντευξη II: Βιογραφική-Αφηγηματική Συνέντευξη «Η ζωή ως ένα βιβλίο».
3. Κλινική Συνέντευξη III: Πώς σκέφτομαι για την οικογένεια (α.) Για γονείς και (β.) Για παιδιά
4. Ιχνογραφήματα.
5. Μεταφορικά έργα.
6. Ελεύθερες συζητήσεις με τα υποκείμενα και παρατήρηση της ερευνήτριας.
7. Παιγνιώδεις δραστηριότητες με το κουκλόσπιτο.

Η έρευνα διεξήχθη σε επτά ξεχωριστές φάσεις. Οι συνεντεύξεις και οι ερωτήσεις που τις συνοδεύουν βρίσκονται στα παραρτήματα 1-6.

4.6.1. Πρώτη φάση της έρευνας

Στην πρώτη φάση της έρευνας, πραγματοποιήθηκε ημι-δομημένη κλινική συνέντευξη με τη μητέρα της οικογένειας (Κλινική Συνέντευξη I), η οποία ολοκληρώθηκε σε όσες συναντήσεις κρίθηκε απαραίτητο. Στη συγκεκριμένη έρευνα ολοκληρώθηκε σε τέσσερις συναντήσεις. Στα πλαίσια της συγκεκριμένης συνέντευξης συλλέξαμε πληροφορίες από τη μητέρα της οικογένειας για το γενεόγραμμά της αλλά και τις σχέσεις με τα πρόσωπα της οικογένειας καταγωγής της (μητέρα, πατέρα, αδελφή, πατρική και μητρική οικογένεια). Αρχικός στόχος της έρευνας ήταν να πάρουμε τις αντίστοιχες πληροφορίες και από τον πατέρα της οικογένειας, αλλά δυστυχώς δε συνεργάστηκε στη συγκεκριμένη φάση. Η συνέντευξη που πραγματοποιήθηκε με τη μητέρα μαγνητοφωνήθηκε ολόκληρη και στη συνέχεια απομαγνητοφωνήθηκε αυτούσια προκειμένου να

εφαρμόσουμε τη μεθοδολογία ανάλυσης περιεχομένου. Οι ερωτήσεις που συνοδεύουν τη συγκεκριμένη συνέντευξη βρίσκονται στο παράρτημα 1.

4.6.2. Δεύτερη φάση της έρευνας

Στη δεύτερη φάση της έρευνας, πραγματοποιήθηκε ημι-δομημένη κλινική συνέντευξη με τη μητέρα της οικογένειας (Κλινική Συνέντευξη II), η οποία ολοκληρώθηκε σε όσες συναντήσεις κρίθηκε απαραίτητο. Στη συγκεκριμένη έρευνα ολοκληρώθηκε σε δύο συναντήσεις. Στα πλαίσια της συγκεκριμένης συνέντευξης συλλέξαμε πληροφορίες από τη μητέρα της οικογένειας σχετικά με τα κεφάλαια της ζωής της, τις ξεχωριστές της εμπειρίες, τα σημαντικά πρόσωπα, τα σχέδια και τα όνειρα για το μέλλον τις αναμνήσεις της και τα σπουδαιότερα θέματα της ζωής της. Η ίδια συνέντευξη είχαμε σκοπό να γίνει και με τον πατέρα, ο οποίος, όπως προαναφέρθηκε δυσκολεύτηκε να συνεργαστεί. Προκειμένου να πάρουμε κάποιες πληροφορίες, διατυπώσαμε παρόμοιες ερωτήσεις με μορφή ελεύθερης συζήτησης. Η συνέντευξη που πραγματοποιήθηκε με τη μητέρα και η συζήτηση με τον πατέρα μαγνητοφωνήθηκαν ολόκληρες και στη συνέχεια απομαγνητοφωνήθηκε αυτούσιες προκειμένου να εφαρμόσουμε τη μεθοδολογία ανάλυσης περιεχομένου. Οι ερωτήσεις που συνοδεύουν τη συγκεκριμένη συνέντευξη βρίσκονται στο παράρτημα 2. Η ελεύθερη συζήτηση με τον πατέρα βρίσκεται στο παράρτημα 4.

4.6.3. Τρίτη φάση της έρευνας

Στην τρίτη φάση της έρευνας, διεξήγαμε μια κλινική συνέντευξη που αφορούσε τις αναπαραστάσεις των μελών για την οικογένειά τους. Η ημι-δομημένη αυτή συνέντευξη απευθύνθηκε αρχικά στο ζευγάρι της οικογένειας (Κλινική Συνέντευξη III (α)) και στη συνέχεια προσαρμόστηκε ώστε να είναι πιο απτή και κατανοητή από τα παιδιά (Κλινική Συνέντευξη III (β)). Η συνέντευξη αυτή ολοκληρώθηκε σε όσες συναντήσεις ήταν απαραίτητο και στη συγκεκριμένη έρευνα χρειάστηκε μια συνάντηση με κάθε υποκείμενο. Μέσα από τη συγκεκριμένη συνέντευξη θέλαμε να δούμε τις αντιλήψεις, αναπαραστάσεις και προσανατολισμούς που έχουν για την οικογένειά τους όλα τα μέλη της. Η συνέντευξη με κάθε μέλος της οικογένειας μαγνητοφωνήθηκε ολόκληρη και στη συνέχεια απομαγνητοφωνήθηκε αυτούσια προκειμένου να εφαρμόσουμε τη μεθοδολογία ανάλυσης περιεχομένου. Οι ερωτήσεις που συνοδεύουν τη συγκεκριμένη συνέντευξη βρίσκονται στο παράρτημα 3.

4.6.4. Τέταρτη φάση της έρευνας

Στην τέταρτη φάση της έρευνας, ζητήσαμε από όλα τα υποκείμενα να κάνουν μια σειρά από ιχνογραφικά έργα σχετικά με την οικογένεια.

Αρχικά, ζητήθηκε από τη μητέρα και τον πατέρα ξεχωριστά να κάνουν κάποια ιχνογραφήματα, σε επτά διαφορετικές συνθήκες-οδηγίες. Η μητέρα της οικογένειας συνεργάστηκε σε όλες τις συνθήκες (επτά), ενώ ο πατέρας σε μια (πρώτη). Η φάση αυτή ολοκληρώθηκε σε επτά συναντήσεις με τη μητέρα, και σε μια με τον πατέρα.

Πιο συγκεκριμένα, ζητήσαμε τόσο από τη μητέρα όσο και από τον πατέρα να κάνουν τα ακόλουθα επτά ιχνογραφικά έργα (εικαστικές εκφράσεις) (σε λευκή κόλλα μεγέθους A4) με τις αντίστοιχες επτά οδηγίες:

1. Πρώτο ιχνογραφικό έργο: Η οικογένειά μου – «Κάνε μία ζωγραφιά που να αναπαριστά την οικογένειά σου».
2. Δεύτερο ιχνογραφικό έργο: Η οικογένεια μου με τη μορφή ζώων – «Κάνε μία ζωγραφιά που να αναπαριστά την οικογένεια σου με τη μορφή ζώων».

3. Τρίτο ιχνογραφικό έργο: Η σχέση μου με το σύντροφό μου συμπεριλαμβανομένου και ενός γαϊδάρου – «Κάνε μία ζωγραφιά που να αναπαριστά τη σχέση σου με το σύντροφο όπου θα υπάρχει και ένας γάιδαρος».
4. Τέταρτο ιχνογραφικό έργο: Τα παιδιά μου και εγώ – «Κάνε μία ζωγραφιά που να αναπαριστά τα παιδιά σου σε σχέση με τον εαυτό σου».
5. Πέμπτο ιχνογραφικό έργο: Η φανταστική μου οικογένεια – «Κάνε μια ζωγραφιά που να αναπαριστά την οικογένεια που θα επιθυμούσες να είχες».
6. Έκτο ιχνογραφικό έργο: Ο εαυτός μου – «Κάνε μία ζωγραφιά που να αναπαριστά τον εαυτό σου».
7. Έβδομο ιχνογραφικό έργο: «Κάνε μία ζωγραφιά που να αναπαριστά ελεύθερα κάτι που θα επιθυμούσες και δεν μπορείς να εκφράσεις με λόγια».



Εικόνα 2. Υλικά που δόθηκαν στα υποκείμενα για να δημιουργήσουν ιχνογραφικά έργα.

Επιπρόσθετα, στα πλαίσια της ερευνητικής διαδικασίας έγιναν με τα δύο παιδιά το υ δείγματός μας (ξεχωριστά με το καθένα) τα ακόλουθα επτά ιχνογραφικά έργα (εικαστικές εκφράσεις) (σε λευκή κόλλα μεγέθους Α4) με τις αντίστοιχες επτά οδηγίες:

1. Πρώτο ιχνογραφικό έργο: Η οικογένεια μου – «Κάνε μία ζωγραφιά που να αναπαριστά την οικογένειά σου».
2. Δεύτερο ιχνογραφικό έργο: Η οικογένεια μου με τη μορφή ζώων – «Κάνε μία ζωγραφιά που να αναπαριστά την οικογένεια σου με τη μορφή ζώων».
3. Τρίτο ιχνογραφικό έργο: Οι γονείς μου – «Κάνε μία ζωγραφιά που να αναπαριστά τους γονείς σου».
4. Τέταρτο ιχνογραφικό έργο: Εγώ και η μαμά μου – «Κάνε μία ζωγραφιά που να αναπαριστά τον εαυτό σου σε σχέση με τη μαμά σου».
5. Πέμπτο ιχνογραφικό έργο: Εγώ και ο μπαμπάς μου – «Κάνε μία ζωγραφιά που να αναπαριστά τον εαυτό σου σε σχέση με τον μπαμπά σου».
6. Έκτο ιχνογραφικό έργο: Εγώ και η αδελφή μου – «Κάνε μία ζωγραφιά που να αναπαριστά την αδερφή σου κι εσένα».
8. Έβδομο ιχνογραφικό έργο: Η φανταστική μου οικογένεια – «Κάνε μια ζωγραφιά που να αναπαριστά την οικογένεια που θα ήθελες να είχες».

Σε όλες τις πιο πάνω περιπτώσεις μπορούσε να γίνει χρήση μολυβιού και χρωμάτων λέγοντας στα υποκείμενα ότι δεν πρόκειται για δραστηριότητα με καλλιτεχνικούς σκοπούς αλλά αυτό που μας ενδιαφέρει είναι η ιδέα και ο τρόπος σκέψης. Αφού ολοκληρώνονταν οι ζωγραφιές καλούσαμε το υποκείμενο να δώσει και ένα τίτλο στη ζωγραφιά του. Στη συνέχεια καλούσαμε το υποκείμενο με τη μορφή κλινικής συνέντευξης να μας περιγράψει αναλυτικά το τι έχει ζωγραφίσει, τι συμβολίζουν τα διάφορα στοιχεία της ζωγραφιάς του και πώς τα κατανοεί ή τα ερμηνεύει. Στην εικόνα 2 παρουσιάζονται τα υλικά που είχαν στη διάθεσή τους τα υποκείμενα για να κατασκευάσουν τα ιχνογραφήματα. Παράδειγμα ανάλυσης ιχνογραφικού έργου βρίσκεται στο Παράρτημα 6.

4.6.5. Πέμπτη φάση της έρευνας

Στην πέμπτη φάση της έρευνας, διεξήγαμε κάποιες ελεύθερες συζητήσεις με τα υποκείμενα, προκειμένου να πάρουμε γενικές πληροφορίες που αφορούν στην καθημερινότητά τους, στη ρουτίνα και στον ελεύθερο χρόνο τους. Στη φάση αυτή συμμετείχαν και τα τέσσερα μέλη της οικογένειας. Οι συζητήσεις αυτές δεν ήταν δομημένες αλλά προέκυπταν αυθόρμητα στα πλαίσια της επικοινωνίας με την ερευνήτρια. Συνολικά συλλέξαμε επτά ελεύθερες συζητήσεις με τη μητέρα, δύο με τον πατέρα και πέντε με τα παιδιά. Όλες οι συζητήσεις που πραγματοποιήθηκαν και με τα τέσσερα μέλη της οικογένειας, μαγνητοφωνήθηκαν ολόκληρες και στη συνέχεια απομαγνητοφωνήθηκαν αυτούσιες, προκειμένου να αναλυθεί το περιεχόμενό τους.

Παράδειγμα ελεύθερης συζήτησης με τα υποκείμενα βρίσκεται στο παράρτημα 5.

4.6.6. Έκτη φάση της έρευνας

Στην έκτη φάση της έρευνας, ζητήσαμε τόσο από τη μητέρα όσο και από τον πατέρα (ξεχωριστά) να πουν κάποια μεταφορικά έργα σχετικά με διάφορα ζητήματα (σε λευκή κόλλα μεγέθους A4) με τις αντίστοιχες οδηγίες:

1. «Ο τρόπος που βιώνω τη ζωή μου σε σχέση με την οικογένειά μου είναι σαν...»
2. «Ο τρόπος που βιώνω τη ζωή μου σε σχέση με το σύντροφό μου είναι σαν...»

Σε όλες τις πιο πάνω περιπτώσεις δινόταν στο υποκείμενο μια κόλλα μεγέθους A4 με την αντίστοιχη οδηγία όπου καλείτο να αναφέρει ή να γράψει όλες οι εικόνες/μεταφορές/αναλογίες που το εκφράζουν. Καλείτο επίσης να αναφέρει όλες τις λέξεις, φράσεις, γνωμικά, μαντινάδες, στίχους σχετικά με το πώς βιώνεις τη ζωή σου σε σχέση με το ζήτημα που αναφερόταν η οδηγία.

Στη συγκεκριμένη φάση, συνεργάστηκε μόνο η μητέρα της οικογένειας, ενώ ο πατέρας αρνήθηκε να συμμετάσχει. Τα μεταφορικά έργα που σημείωσε μαγνητοφωνήθηκαν και στη συνέχεια απομαγνητοφωνήθηκαν αυτούσια, προκειμένου να εφαρμόσουμε ανάλυση περιεχομένου.

4.6.7. Έβδομη φάση της έρευνας

Στην έβδομη φάση της έρευνας, πραγματοποιήσαμε παιγνιώδεις δραστηριότητες με τα παιδιά σε ένα κουκλόσπιτο με κούκλες. Δώσαμε στα παιδιά συγκεκριμένα θέματα, τα οποία καλούνταν να παίξουν με μορφή σεναρίου, χρησιμοποιώντας αυτό το κουκλόσπιτο και τις κούκλες. Τα σενάρια που έπαιζαν τα παιδιά μαγνητοσκοπήθηκαν σε βίντεο και στη συνέχεια απομαγνητοφωνήθηκαν αυτούσια, τόσο ως προς το λόγο του σεναρίου και τις συναισθηματικές εκφράσεις, αλλά και ως προς τις κινήσεις και την εικόνα. Η καταγραφή και απομαγνητοφώνηση των βιντεογραφημένων παιγνιωδών δραστηριοτήτων με κουκλόσπιτο έγινε σύμφωνα με το

πρωτόκολλο καταγραφής που προτείνεται από τους Bretherton, Prentiss και Ridgeway (1990). Οι συγκεκριμένοι ερευνητές, απομαγνητοφώνησαν αυτούσιες τις αφηγήσεις των υποκειμένων και τις μετέφεραν σε ένα φυλλάδιο κωδικοποίησης, με τρεις κολώνες. Στην πρώτη κολώνα καταγράφονται αυτολεξεί οι αφηγήσεις των υποκειμένων. Στη δεύτερη κολώνα, καταγράφονται οι φυσικές δράσεις που πραγματοποιούν τα υποκείμενα την ώρα που παίζουν με τα αντικείμενα και τις κούκλες. Στην τρίτη κολώνα, περιγράφονται οι συναισθηματικές αποκρίσεις των παιδιών κατά τη διάρκεια που παίζουν τις ιστορίες (π.χ. χαμόγελο, συνοφρύωμα), καθώς και τα συναισθηματικά στοιχεία των εκδραματίσεων των υποκειμένων (π.χ. επιθετική ή ήρεμη τοποθέτηση των κούκλων, χαρούμενη ή λυπημένη έκφραση, τόνος φωνής). Στην έρευνά μας προσθέσαμε μια τέταρτη στήλη, όπου καταγράφονταν κάποιες παρατηρήσεις της ερευνήτριας. Το πρωτόκολλο απομαγνητοφώνησης και ενδεικτικά ένα σενάριο απομαγνητοφώνησης, παρουσιάζονται στο παράρτημα 7.

Προκειμένου να σχεδιάσουμε τις δράσεις των παιδιών στο κουκλόσπιτο, χωρίσαμε την έβδομη φάση της έρευνας σε πιλοτική και κεντρική. Στην πιλοτική έρευνα πραγματοποιήσαμε τρεις συναντήσεις με τα παιδιά, μια με κάθε παιδί ξεχωριστά και μια και με τα δυο παιδιά μαζί. Σκοπός μας ήταν να δούμε πώς λειτουργούν τα παιδιά στο παιχνίδι με το κουκλόσπιτο και ποια θέματα αναδύονται, ώστε να ενταχθούν στο σχεδιασμό της έρευνας. Έτσι στην πρώτη συνάντηση όπου συμμετείχαν και τα δύο παιδιά, έπαιξαν και οι δύο μαζί με ένα ξύλινο κουκλόσπιτο του εμπορίου και με ξύλινες κούκλες. Τους ζητήθηκε να στήσουν ελεύθερα το σπίτι και τα δωμάτια και να παίξουν ένα σενάριο με θέμα μια «μέρα στο σπίτι τους». Στις δύο επόμενες συναντήσεις συμμετείχε το κάθε παιδί ξεχωριστά. Παρουσιαζόταν στο παιδί το ξύλινο κουκλόσπιτο του εμπορίου και του ζητείτο να «παίξει μια ημέρα στο σπίτι του». Ακολούθησε απομαγνητοφώνηση των βιντεογραφημένων δραστηριοτήτων, οι οποίες αναλύθηκαν και στη συνέχεια ακολούθησε βελτίωση του εργαλείου, ώστε να είναι μεθοδολογικά-οικολογικά πιο έγκυρο και να ανταποκρίνεται καλύτερα στους στόχους της συγκεκριμένης έρευνας στην προοπτική της οικο-σωματικο-βιωματικής προσέγγισης.

Προκειμένου να διαπιστώσουμε αν το μέσο του κουκλόσπιτου αποτελεί κατάλληλο εργαλείο για τη μελέτη ζητημάτων που αφορούν την έρευνά μας και να δούμε τι είδους δραστηριότητες θα είχε νόημα να δομηθούν δόθηκε αρχικά στα δύο παιδιά του δείματός μας το «Σπίτι της Αμάντα» (Flex troupe home – «it is imaginal»), ένα ξύλινο κουκλόσπιτο του εμπορίου που αποτελείται από μια βάση και έξι τάβλες που όταν συναρμολογηθούν σχηματίζουν ένα τρισδιάστατο κουκλόσπιτο, το οποίο αποτελείται από τρεις ορόφους και εννέα δωμάτια. Τα ξύλα του σπιτιού είναι ζωγραφισμένα με τέτοιο τρόπο ώστε να αναπαριστούν συγκεκριμένα αντικείμενα και δωμάτια. Στο ισόγειο του σπιτιού τοποθετείται ένα δωμάτιο-είσοδος, ένα δωμάτιο-καθιστικό, από τη μια μεριά και από την άλλη μια κουζίνα και μια αποθήκη. Στον πρώτο όροφο υπάρχουν ένα δωμάτιο που προορίζεται για μωρά, ένα παιδικό δωμάτιο από τη μια και ένα μπάνιο και παιδικό δωμάτιο από την άλλη. Στον τελευταίο όροφο υπάρχει ένα μεγάλο δωμάτιο-σοφίτα που αναπαριστά το δωμάτιο των γονέων. Το σπίτι «επιπλώνεται» από διάφορα ξύλινα παιχνίδια που αναπαριστούν έπιπλα. Έτσι, σχηματίζεται με έπιπλα το δωμάτιο της κουζίνας, η τραπέζα, το μπάνιο, ένα παιδικό και ένα δωμάτιο γονέων. Στις παρακάτω εικόνες (βλ. εικόνες 3, 4, και 5 παρουσιάζουν το εργαλείο του κουκλόσπιτου που χρησιμοποιήθηκε στην πιλοτική έρευνα.



Εικόνα 3. Η πρόσοψη του κουκλόσπιτου της «Αμάντα».



Εικόνα 4. Η πρόσοψη χωρίς έπιπλα.



Εικόνα 5. Το «πλάι» από το σπίτι της «Αμάντα».



Εικόνα 6. Η πίσω μεριά του κουκλόσπιτου.



Εικόνα 7. Η πίσω μεριά του σπιτιού με έπιπλα.

Μαζί με το σπίτι, δώσαμε στα παιδιά ένα κουτί παπουτσιών το οποίο περιείχε 17 κούκλες (βλ. εικόνες 8 και 9): 7 κούκλες που συνοδεύουν το σπίτι (κούκλες πλαστικές – Αμάντα) και αναπαριστούν φιγούρες πατέρα, μητέρα, παππού, γιαγιάς και τριών παιδιών 2 κοριτσιών και ενός αγοριού (βλ. εικόνα 10). Παράλληλα δόθηκαν άλλες 10 ξύλινες-6 που αναπαριστούν μια

«αστική οικογένεια»: παππού, γιαγιά, μητέρα, πατέρα και δύο παιδιά (αγόρι και κορίτσι) (βλ. εικόνα 11) και επιπλέον 4 κούκλες που αναπαριστούν επίσης πατέρα, μητέρα, αγόρι και κορίτσι (βλ. εικόνα 12).



Εικόνα 8. Το κουτί των παπουτσιών.



Εικόνα 9. Το κουτί παπουτσιών με τις κούκλες.

Οι κούκλες αυτές δόθηκαν σε ποικιλία στα παιδιά ώστε να μπορούν να επιλέγουν εκείνες που τους ήταν πιο οικείες και προσιτές. Δεν περιορίστηκαν σε τέσσερις προεπιλεγμένες κούκλες για την οικογένεια, αλλά δινόταν στο παιδί η ευκαιρία να επιλέξει ανάμεσα σε ένα μεγάλο εύρος όποια εκείνο επιθυμούσε, ανεξάρτητα από φύλο και ηλικία. Εκτός από τις πλαστικές που συνόδευαν το κουκλόσπιτο, επιλέχθηκαν οι ξύλινες γιατί είχαν λιγότερο περιγραφικά χαρακτηριστικά και θα μπορούσαν να λειτουργήσουν καλύτερα ως «προβολικά» μέσα.



Εικόνα 10. Οι κούκλες από την οικογένεια της Αμάντα.



Εικόνα 11. Ξύλινες κούκλες-«αστική» οικογένεια.



Εικόνα 12. Ξύλινες κούκλες-οικογένεια.

Στην πρώτη συνάντηση της πιλοτικής φάσης συμμετείχαν και τα δύο παιδιά μαζί, ενώ στις δύο επόμενες το καθένα ξεχωριστά. Αρχικά τους ζητήθηκε «να στήσουν το σπίτι όπως εκείνα επιθυμούσαν». Στη συνέχεια, η οδηγία που τους δόθηκε ήταν να «παιξουν μια ημέρα στο σπίτι τους», χρησιμοποιώντας όσα και όποια κουκλάκια επιθυμούσαν από τα 17 που ήταν μέσα στο κουτί. Τα παιδιά αφέθηκαν να παίξουν συνεργατικά, χωρίς να τους δοθεί περαιτέρω οδηγία. Η ερευνήτρια δεν κατήυθνε και δε συμμετείχε στη διαδικασία. Στο τέλος του παιχνιδιού, που είχε διάρκεια 23 λεπτά κατά μέσο όρο, ζητήθηκε από τα δύο παιδιά να βάλουν έναν τίτλο στο παιχνίδι τους. Η όλη δραστηριότητα βιντεογραφήθηκε ολόκληρη και κατόπιν απομαγνητοφωνήθηκε αυτούσια.

Στις επόμενες δύο συναντήσεις συμμετείχε το κάθε παιδί μεμονωμένα. Του παρουσιάσαμε το ίδιο σπίτι και οι ίδιες κούκλες, ενώ τώρα του ζητήσαμε να επιλέξει τέσσερις από αυτές που θα αναπαριστούσαν την οικογένειά του. Κατόπιν, του δώσαμε την οδηγία να παίξει ένα σενάριο με θέμα «μια ημέρα στο σπίτι σου». Δεν του δώσαμε καμία επιπρόσθετη οδηγία και εντολή και δεν συμμετείχαμε καθόλου στη διαδικασία, παρά μόνο εφόσον το ίδιο το παιδί το ζητούσε. Το σενάριο όπου συμμετείχε η μεγάλη κόρη είχε διάρκεια 13 λεπτά κατά μέσο όρο ενώ το σενάριο όπου συμμετείχε η μικρή, διήρκεσε περίπου 26 λεπτά. Τα σενάρια που παρουσίασαν τα παιδιά βιντεογραφήθηκαν ολόκληρα και απομαγνητοφωνήθηκαν αυτούσια.

Εφόσον ολοκληρώθηκε το πρώτο αυτό πιλοτικό μέρος της έρευνας, μπορέσαμε να καταγράψουμε κάποιες παρατηρήσεις προκειμένου να σχεδιάσουμε την κύρια έρευνα με πιο έγκυρο και ουσιαστικό τρόπο. Καταρχάς, αναδύθηκαν διάφοροι μεθοδολογικοί προβληματισμοί αναφορικά με την οικολογική εγκυρότητα του εργαλείου αυτού – του «κουκλόσπιτου της Αμάντα» το οποίο είναι ένα παιχνίδι του εμπορίου. Όπως φαίνεται στις εικόνες 3-7 το σπίτι είναι ανοιχτό από όλες τις πλευρές – σε τρεις διαστάσεις- ώστε να εξασφαλίζει εύκολη πρόσβαση στο παιδί. Ωστόσο, αποτελείται από τρεις ορόφους και με το να διαθέτει πολλούς χώρους, το παιδί μπερδεύεται και δυσκολεύεται να εκφραστεί καθώς του δίνονται πολλά ερεθίσματα. Περιορίζεται στα αντικείμενα που βλέπει αποτυπωμένα στους τοίχους, με αποτέλεσμα να μην αφήνεται ελεύθερο. Επιδιώκει να αντιστοιχεί τις δράσεις το υ στα δωμάτια πο υ είναι ζωγραφισμένα στους τοίχους του σπιτιού, με αποτέλεσμα να περιορίζεται στο παιχνίδι. Ταυτόχρονα αισθάνεται σύγχυση, καθώς τα δωμάτια είναι πολλά και δυσκολεύεται να επιλέξει πού θα τοποθετηθεί κάθε φορά. Από την άλλη, η διαμόρφωση του σπιτιού, που αποτελείται από ποικίλα δωμάτια και ορόφους, δε συνδέεται με ένα ρεαλιστικό σπίτι, που να αντιστοιχεί με το μέσο σπίτι μιας ελληνικής οικογένειας. Παράλληλα, είναι δύσκολο να μαγνητοσκοπηθούν οι δράσεις καθώς η κάμερα πρέπει να εντοπίζει το δωμάτιο που γίνονται οι δράσεις και να γυρίζει γύρω από το σπίτι.

Διακρίνοντας τα παραπάνω προβλήματα στη χρήση του κουκλόσπιτου του εμπορίου και τους περιορισμούς που βάζει στην ελεύθερη έκφραση των παιδιών, αποφασίσαμε μετά από παραίνεση του επόπτη καθηγητή μας κ. Πουρκού να κατασκευάσουμε στα πλαίσια της έρευνας ένα δικό μας κουκλόσπιτο. Στόχος μας ήταν το εργαλείο που θα φτιάχναμε να αντιπροσωπεύει περισσότερο το σπίτι της συγκεκριμένης οικογένειας και να έχει περιορισμένο αριθμό ερεθισμάτων. Έτσι, κατασκευάσαμε ένα κουκλόσπιτο που αποτελεί την κάτοψη του σπιτιού της υπό μελέτης οικογένειας. Το σπίτι κατασκευάστηκε πάνω σε δύο κομμάτια κόντρα πλακέ, διαστάσεων 800 x 350 x 18 και 800 x 250 x 18 αντίστοιχα και χρησιμοποιήθηκαν ξύλινα αντικείμενα από το «σπίτι της Αμάντα» και δύο δωμάτια από άλλο ξύλινο κουκλόσπιτο (plan toys). Τοποθετήσαμε το σαλόνι, την κουζίνα, τα τρία υπνοδωμάτια και το μπάνιο σε αντίστοιχη θέση με τη διαρρύθμιση του σπιτιού της οικογένειας. Τα δωμάτια του σπιτιού χωρίστηκαν με πολύχρωμα ξυλάκια, τα οποία τοποθετήθηκαν ως διαχωριστικά που αναπαριστούν τους τοίχους και τις πόρτες. Η συγκεκριμένη διαρρύθμιση των δωματίων και ο διαχωρισμός με τοίχους και πόρτες έγινε από την ερευνήτρια μαζί με τα παιδιά της οικογένειας. Εκείνα επέλεξαν να τοποθετήσουν στις αντίστοιχες θέσεις τα έπιπλα, τους τοίχους και τις πόρτες. Στις εικόνες 12 και 13 παρουσιάζεται το κουκλόσπιτο, έτσι όπως κατασκευάστηκε αρχικά πριν οριοθετηθούν τα δωμάτια (εικόνα 13) και αφού οριοθετήθηκαν και διαχωρίστηκαν τα δωμάτια με τα ξυλάκια από τα παιδιά (εικόνα 14).

Τα ίδια τα παιδιά του δείγματος έκριναν ότι είχαν καλύτερη πρόσβαση στο συγκεκριμένο παιχνίδι και μπορούσαν να παίξουν πιο άνετα και ελεύθερα. Μπορούσαν να λειτουργήσουν και να εκφραστούν καλύτερα. Παράλληλα, στο εργαλείο αυτό ήταν πιο εύκολη η βιντεογράφιση, εφόσον μπορούσαμε να καταγράψουμε το σύνολο του σπιτιού και να εστιάσουμε γρήγορα και εύκολα σε συγκεκριμένα σημεία.

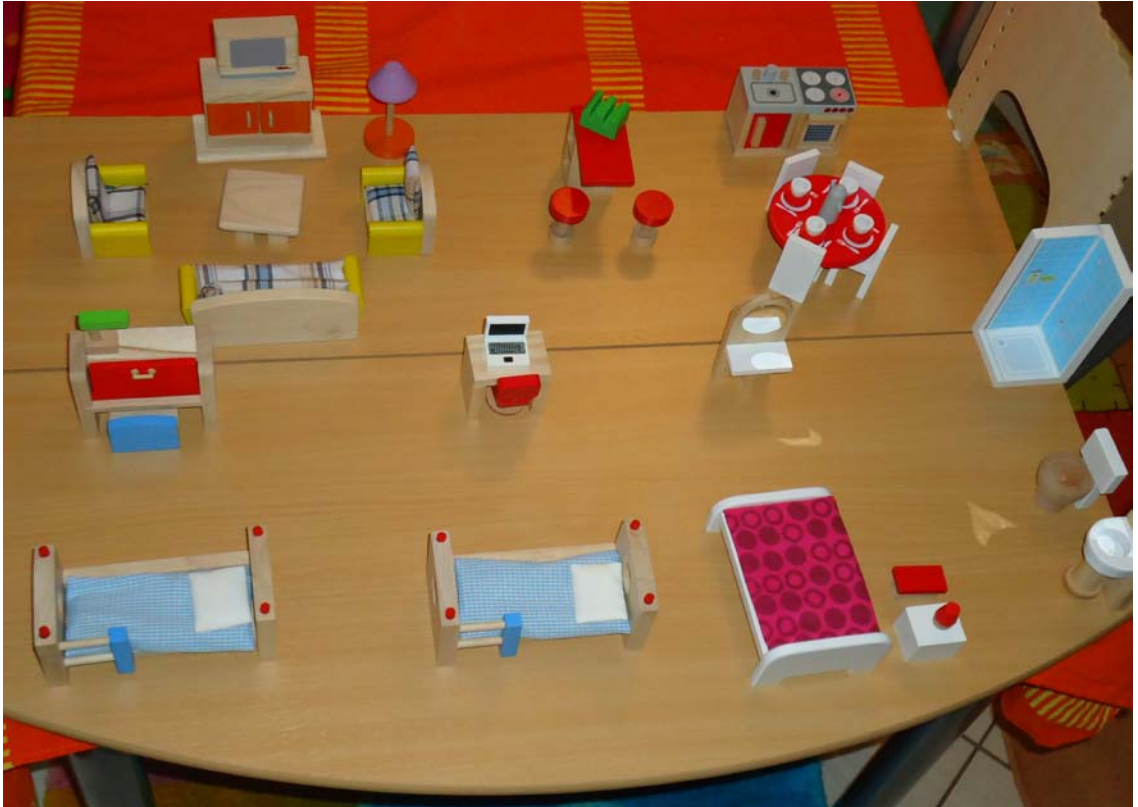

Εικόνα 13. Το κουκλόσπιτο που χρησιμοποιήθηκε στη βασική έρευνα πριν οριοθετηθούν τα δωμάτια από τα παιδιά.



Εικόνα 14. Το κουκλόσπιτο που χρησιμοποιήθηκε στη βασική έρευνα με την τελική μορφή που έδωσαν τα παιδιά με τα ξυλάκια για όρια και πόρτες.

Αφού καταλήξαμε στο εργαλείο που θα χρησιμοποιούσαμε στο παιχνίδι με το κουκλόσπιτο, αποφασίσαμε να οριοθετήσουμε και τις δραστηριότητες που θα δίναμε ως οδηγία για να παίξουν τα παιδιά. Στην πιλοτική έρευνα δώσαμε μια οδηγία που είναι περισσότερο γενική «παίξε μια ημέρα στο σπίτι σου». Η οδηγία ήταν γενική γιατί δε θέλαμε να κατευθύνουμε το παιδί και σκοπός μας ήταν να πάρουμε περισσότερες πληροφορίες με μικρότερο βαθμό δόμησης. Ωστόσο, διαπιστώσαμε ότι σε πιο οριοθετημένες και συγκεκριμένες οδηγίες, μπορούν να λειτουργήσουν καλύτερα, καθώς τους γίνεται πιο σαφές το τι καλούνται να κάνουν.

Όπως περιγράφηκε αναλυτικά στο θεωρητικό μέρος, το παιχνίδι με το κουκλόσπιτο έχει χρησιμοποιηθεί από προηγούμενους ερευνητές προκειμένου να διερευνηθούν διάφορα θέματα που αφορούν σε παιδιά. Όπως προαναφέρθηκε, το παιχνίδι με κουκλόσπιτο είχε χρησιμοποιηθεί αρχικά σε μελέτες περίπτωσης ψυχαναλυτικού τύπου. Κατόπιν, χρησιμοποιήθηκε ως μέσο για τη συμπλήρωση ιστοριών ενώ τα τελευταία χρόνια, το συναντάμε σε μια σειρά από έρευνες (Murray και συνεργάτες, 1999, 2008, 2010) σε ένα συγκεκριμένο κλινικό δείγμα προκειμένου να αντληθούν πληροφορίες αναφορικά με τις αναπαραστάσεις που έχουν τα παιδιά για την οικογένειά τους.

Προκειμένου να δομήσουμε τις δραστηριότητες τις οποίες θα έκαναν κάθε φορά τα παιδιά στο παιχνίδι με το κουκλόσπιτο, κάναμε μια σύνθεση των θεμάτων που έχουν χρησιμοποιηθεί σε προηγούμενες έρευνες. Έτσι, μετά την πιλοτική έρευνα όπου τα παιδιά έπαιζαν αόριστα «μια ημέρα στο σπίτι τους», στην πρώτη δραστηριότητα της βασικής έρευνας, τους ζητήσαμε να παίξουν τέσσερα σενάρια, όπως αυτά που είχαν ζητήσει η Murray και οι συνεργάτες της (1999) τα οποία αποτελούν κάποιες συγκεκριμένες και δομημένες στιγμές της οικογενειακής ζωής. Οι στιγμές αυτές αποτελούν μέρος της «παγκόσμιας εμπειρίας» και αφορούν σε όλες τις οικογένειες. Ζητήσαμε, επομένως, από τα παιδιά να αναπαραστήσουν στο παιχνίδι με το κουκλόσπιτο, χρησιμοποιώντας κούκλες, τέσσερα σενάρια που αφορούν στην καθημερινή τους εμπειρία στην οικογένεια: ένα σενάριο που να δείχνει τι γίνεται στην οικογένεια τους «την ώρα του γεύματος», ένα σενάριο για το τι γίνεται «την ώρα του ύπνου», ένα σενάριο που να αναπαριστά «μια άσχημη/κακιά στιγμή» στην οικογένεια και ένα σενάριο για μια «καλή στιγμή». Οι προηγούμενοι ερευνητές είχαν επιλέξει τα σενάρια αυτά για να πάρουν πληροφορίες σχετικές με προσκόλληση, γονική φροντίδα, εχθρότητα κ.α. Στη συγκεκριμένη έρευνα, θέλαμε να αντλήσουμε πληροφορίες για τη δομή, τη λειτουργία και τις γενικές αναπαραστάσεις των παιδιών για την οικογένειά τους, σε συγκεκριμένα καθημερινά στιγμιότυπα. Όπως οι προηγούμενοι ερευνητές, επιλέξαμε την ώρα του ύπνου και του γεύματος που είναι συνηθισμένες και καθημερινές στιγμές αλλά και μια «κακή» και μια «καλή» στιγμή για να δούμε τι αναπαριστούν ως «κακό» και τι ως «καλό» στην οικογένειά τους.

Επιπρόσθετα, τις επόμενες δραστηριότητες, τις δομήσαμε με βάση πληροφορίες που αφορούσαν στη συγκεκριμένη οικογένεια, όπως πήραμε μέσα από τις συνεντεύξεις και την επαφή με τα υποκείμενα. Τα θέματα των σεναρίων προέκυψαν από συγκεκριμένα θέματα που αφορούν στην οικογένεια (π.χ. «παίξε μια ημέρα στο σπίτι σου όπου ο μπαμπάς αργεί να γυρίσει», ένα θέμα που αφορά στην καθημερινότητα της συγκεκριμένης οικογένειας). Βασιστήκαμε στο γεγονός ότι η χρήση δομημένων οδηγιών επιτρέπει στην παιγνιώδη φαντασία του παιδιού να τροφοδοτείται με έναν ελεγχόμενο και συνεπή τρόπο, ώστε οι επακόλουθες αφηγήσεις παιχνιδιού να περιλαμβάνονται και να κλιμακώνονται απευθύνοντας τα ερευνητικά θέματα που εξετάζονται. Ωστόσο, δε θέλαμε να περιορίσουμε τα παιδιά και δεν τους ζητούσαμε να αναπαραστήσουν μια «τυποποιημένη» οικογένεια, αλλά το η δίναμε την επιλο ή να επιλέξουν και να αναπαραστήσουν «τη δικιά τους οικογένεια». Η αυστηρή δόμηση έχει βρεθεί ότι «περιορίζει το φανταστικό παιχνίδι που μπορεί να δώσει πλούσιες πληροφορίες» (Woolgar, 1999). Έχει αναφερθεί από άλλους ερευνητές ότι όταν ο σκοπός της έρευνας είναι να εκμαιεύσει αυτοβιογραφικές πληροφορίες αντί για πληροφορίες που αφορούν σε συγκεκριμένα θέματα, είναι καλύτερα οι δραστηριότητες να μην περιορίζονται σε αυστηρή δόμηση. Επομένως, προκειμένου να μελετήσουμε μέσα από μια ημι-δομημένη, ημι-προβολική τεχνική τις

αναπαραστάσεις των παιδιών για την οικογένειά τους, δομήσαμε κάποιες δραστηριότητες με θέματα που αντλήσαμε από άλλες έρευνες και άλλα που προσαρμόσαμε στη συγκεκριμένη οικογένεια.

Πίνακας 3. Τα σενάρια και η θεματολογία που παρουσίασαν τα παιδιά στο παιχνίδι με το κουκλόσπιτο.

Θέμα σεναρίου	Παιδί που εμπλέκεται	Διάρκεια μαγνητοσκόπησης	Επιλογή θέματος	Αριθμός βίντεο
1. Μια ημέρα στο σπίτι σου Πιλοτικό	-Μεγάλη κόρη -Μικρή κόρη -Παιδιά μαζί	-12 λεπτά και 42 δευτερόλεπτα -26 λεπτά και 12 δευτερόλεπτα -23 λεπτά και 43 δευτερόλεπτα	Από ερευνήτρια	3 βίντεο
2. 4 σκηνές από την καθημερινότητα -Η ώρα του γεύματος -Η ώρα του ύπνου -Μια κακή στιγμή στην οικογένεια -Μια καλή στιγμή στην οικογένεια	- Μεγάλη κόρη - Μικρή κόρη	-13 λεπτά και 5 δευτερόλεπτα -28 λεπτά και 6 δευτερόλεπτα	Από ερευνήτρια	2 βίντεο
3. Μια ημέρα μετά το σχολείο	- Παιδιά μαζί	-9 λεπτά και 45 δευτερόλεπτα	Από παιδιά	1 βίντεο
4. Ελεύθερο θέμα	-Μεγάλη κόρη -Μικρή κόρη	-4 λεπτά και 15 δευτερόλεπτα -2 λεπτά	Από παιδιά	2 βίντεο
5. Ο μπαμπάς λείπει ταξίδι στην Αθήνα	- Μεγάλη κόρη - Μικρή κόρη	- 5 λεπτά και 16 δευτερόλεπτα - 8 λεπτά	Από ερευνήτρια	2 βίντεο
6. Η μαμά λείπει με τις φίλες της εκδρομή	- Μεγάλη κόρη - Μικρή κόρη	- 6 λεπτά και 38 δευτερόλεπτα - 4 λεπτά και 14 δευτερόλεπτα	Από ερευνήτρια	2 βίντεο
7. Μια ημέρα στο σπίτι που ο μπαμπάς αργεί να γυρίσει	- Μεγάλη κόρη	- 7 λεπτά και 27 δευτερόλεπτα	Από παιδί	1 βίντεο
8. Η φανταστική μου οικογένεια	- Μικρή κόρη	- 5 λεπτά και 16 δευτερόλεπτα	Από παιδί	1 βίντεο
				Σύνολο 14 βίντεο

Στον πίνακα 3 πιο πάνω παρουσιάζονται τα θέματα των σεναρίων στα οποία συμμετείχαν τα παιδιά, ποιο παιδί συμμετείχε σε κάθε σενάριο, η διάρκεια της μαγνητοσκόπησης, ο αριθμός βίντεο που έχουμε ανά σενάριο καθώς και το πρόσωπο που επέλεξε το θέμα του σεναρίου – το παιδί ή η ερευνήτρια. Σε κάποια σενάρια, τα ίδια τα παιδιά επέλεξαν το θέμα που θα έπαιζαν στο σενάριο. Εφόσον τα παιδιά είχαν εξοικειωθεί με τη διαδικασία, έπαιζαν και ελεύθερα όποιο θέμα εκείνα επιθυμούσαν από την καθημερινότητά τους, χωρίς να τους δοθεί κάποια συγκεκριμένη οδηγία.

Η διαδικασία με το κουκλόσπιτο ολοκληρώθηκε σε 11 συναντήσεις στη βασική έρευνα (είχαν προηγηθεί τρεις στην πιλοτική). Η μεγάλη κόρη (Εμμανουέλλα) της οικογένειας συμμετείχε μόνη της σε πέντε δραστηριότητες στη βασική έρευνα, η μικρή κόρη (Φανή)

συμμετείχε μόνη της σε πέντε δραστηριότητες στη βασική έρευνα ενώ και τα δυο παιδιά μαζί συμμετείχαν σε μια κοινή δραστηριότητα. Στον πίνακα 3 παρουσιάζεται αναλυτικά το σενάριο που συμμετείχε κάθε παιδί, καθώς και οι υπόλοιπες πληροφορίες (διάρκεια μαγνητοσκόπησης, πρόσωπο επιλογής θέματος, αριθμός βίντεο).

Το εργαλείο του κουκλόσπιτου, ενώ είχε σχεδιαστεί αρχικά να τοποθετείται πάνω σε ένα τραπέζι, όπως είχε γίνει στις προηγούμενες έρευνες, και από εκεί να έπαιζαν τα σενάρια, τα ίδια τα παιδιά του δείγματος επέλεξαν να τοποθετήσουν το παιχνίδι στο πάτωμα προκειμένου να αισθάνονται άνετα και να έχουν ελευθερία κινήσεων. Έτσι, πριν από κάθε δραστηριότητα, τοποθετούσαμε το κουκλόσπιτο στο πάτωμα. Τα παιδιά κάθονταν στο χαλί και σε μαξιλάρια. Δίπλα από το κουκλόσπιτο βάζαμε το κουτί των παπουτσιών με τις κούκλες και ζητούσαμε από τα παιδιά να επιλέξουν κάθε φορά εκείνες τις κούκλες που θα αναπαριστούσαν τα μέλη της οικογένειάς τους. Το κουτί με τις κούκλες (βλ. εικόνες 8-12) παρέμενε δίπλα τους καθόλη τη διάρκεια της δραστηριότητας ώστε να έχουν πρόσβαση στις κούκλες και να εισάγουν οποιαδήποτε κούκλα ήθελαν ανά πάσα στιγμή.

Αφού τα παιδιά είχαν επιλέξει τις κούκλες, τους δίναμε οδηγίες για το θέμα του σεναρίου που καλούνταν κάθε φορά να παίξουν καθώς και το χρόνο που είχαν στη διάθεσή τους. Δίναμε διευκρινήσεις σε τυχόν απορίες που μπορεί να είχαν και κατόπιν ακολουθούσε βιντεογράφηση του παιχνιδιού από την ερευνήτρια, η οποία κρατούσε την κάμερα. Δεν υπήρχε καμία συμμετοχή ή εμπλοκή από την πλευρά της στο παιχνίδι, παρά μόνο αν της το ζητούσαν τα ίδια τα παιδιά. Αφού τελείωναν το παιχνίδι τους ζητούσε να δώσουν έναν τίτλο στο σενάριο που έπαιζαν και ακολουθούσαν διευκρινιστικές ερωτήσεις για το τι είχαν παίξει. Σκοπός ήταν να πάρουμε περαιτέρω πληροφορίες για το πώς ένιωθαν οι χαρακτήρες, να διευκρινίσουμε κάποια θέματα που δεν ήταν ξεκάθαρα και να καθρεφτίσουμε στο παιδί τι ήταν αυτό που είχε παίξει.

Στη συνέχεια παρουσιάζουμε αναλυτικά τις δραστηριότητες στις οποίες συμμετείχαν τα παιδιά στο παιχνίδι με το κουκλόσπιτο. Οι δραστηριότητες που επιλέξαμε βασίστηκαν, όπως αναφέραμε, τόσο σε θέματα που αφορούν στη συγκεκριμένη οικογένεια, όσο και σε θέματα που αντλήσαμε από προηγούμενους ερευνητές. Σκοπός μας ήταν να δούμε διάφορες στιγμές της ζωής της οικογένειας μέσα από τη ματιά των παιδιών, όπως αυτές μπορούν να παρουσιαστούν στο παιχνίδι με το κουκλόσπιτο. Έτσι, οι δραστηριότητες δομήθηκαν ως εξής:

4.6.7.1. Δραστηριότητα 1: Τέσσερις σκηνές από την καθημερινότητα

Στη δραστηριότητα αυτή, κάθε παιδί συμμετείχε ξεχωριστά σε κάθε σκηνή. Σκοπός της δραστηριότητας 1 είναι να πάρουμε πληροφορίες για το τι συμβαίνει στην καθημερινή ζωή των παιδιών, σε τέσσερις συγκεκριμένες στιγμές της οικογενειακής ζωής.

▪ Η ώρα του γεύματος

Στη δραστηριότητα αυτή τα παιδιά καλούνται να παίξουν τι συμβαίνει στην οικογένειά τους την ώρα του γεύματος. Τους δίναμε την ακόλουθη οδηγία:

«Έχεις πέντε λεπτά για να δείξεις τι γίνεται στην οικογένειά σου κατά την ώρα του γεύματος».

Στο τέλος, ζητούσαμε από τα παιδιά να βάλουν έναν τίτλο. Ακολουθούσε συζήτηση γύρω από αυτό που είχαν παίξει.

▪ Η ώρα του ύπνου

Στη δραστηριότητα αυτή τα παιδιά καλούνται να παίξουν τι γίνεται στην οικογένειά τους, την ώρα που ετοιμάζονται να πάνε για ύπνο, όπως αυτή συμβαίνει συνήθως στο δικό τους σπίτι. Η οδηγία που τους δίναμε είναι η εξής:

«Έχεις πέντε λεπτά για να δείξεις τι γίνεται στην οικογένειά σου κατά την ώρα του ύπνου, όταν πηγαίνεις να κοιμηθείς».

Στο τέλος, ζητούσαμε από τα παιδιά να βάλουν έναν τίτλο. Ακολουθούσε συζήτηση γύρω από αυτό που είχαν παίξει.

▪ **Μια «κακή» στιγμή στην οικογένεια**

Στη δραστηριότητα αυτή τα παιδιά καλούνται να παίξουν μια «κακή» στιγμή στο πλαίσιο της οικογένειάς τους. Η οδηγία που τους δίναμε ήταν η ακόλουθη:

«Έχει πέντε λεπτά στη διάθεσή σου για να παρουσιάσεις στο κουκλόσπιτο τι γίνεται στο σπίτι σου μια «κακή στιγμή».

Αν τα παιδιά δε μπορούσαν να σκεφτούν κάποια κακή στιγμή ή λένε ότι ποτέ δε συμβαίνει κάτι τέτοιο, τότε τους λέγαμε:

«Προσποιήσου ότι είναι μια κακή στιγμή στην οικογένειά σου και παίξε για πέντε λεπτά».

Στο τέλος, ζητούσαμε από τα παιδιά να βάλουν έναν τίτλο. Ακολουθούσε συζήτηση γύρω από αυτό που είχαν παίξει.

▪ **Μια «καλή» στιγμή στην οικογένεια**

Στη δραστηριότητα αυτή τα παιδιά καλούνται να παίξουν μια «καλή» στιγμή - στο πλαίσιο της οικογένειάς τους. Η οδηγία που τους δίναμε ήταν η ακόλουθη:

«Έχεις πέντε λεπτά για να δείξεις στο παιχνίδι με το κουκλόσπιτο τι γίνεται μια «καλή» στιγμή στην οικογένειά σου».

Αν τα παιδιά δε μπορούσαν να σκεφτούν κάποια καλή στιγμή ή λένε ότι ποτέ δε συμβαίνει κάτι τέτοιο, τότε τους λέγαμε:

«Προσποιήσου ότι είναι μια καλή στιγμή στην οικογένειά σου και παρουσίασε την σε πέντε λεπτά».

Στο τέλος, ζητούσαμε από τα παιδιά να βάλουν έναν τίτλο. Ακολουθούσε συζήτηση γύρω από αυτό που είχαν παίξει.

Η δραστηριότητα 1 αφορά σε τέσσερα συγκεκριμένα στιγμιότυπα της ζωής της οικογένειας και είναι δομημένη όπως αναφέρεται στις έρευνες της Murray και συνεργατών (1999). Η διαδικασία ζητάει από τα παιδιά να αναπαραστήσουν δυο συγκεκριμένες σκηνές (ώρα του γεύματος και ώρα του ύπνου) και δυο πιο αόριστες (καλή και κακή στιγμή) προκειμένου να αναπαραστήσουν τόσο τη συγκεκριμένη καθημερινότητά τους όσο και τι θεωρούν εκείνα ως «κακό» και «καλό» στην οικογένεια. Η τελική σκηνή ήταν «καλή» προκειμένου να ολοκληρώνεται η δραστηριότητα με θετικό τρόπο. Η επιλογή της δραστηριότητας έγινε από την ερευνήτρια. Η μαγνητοσκόπηση είχε διάρκεια 13 λεπτά περίπου για τη μεγάλη κόρη και 28 λεπτά για τη μικρή κόρη.

4.6.7.2. Δραστηριότητα 2: Μια ημέρα στο σπίτι μετά το σχολείο

Στη δραστηριότητα αυτή, συμμετείχαν και τα δυο παιδιά μαζί, συνεργατικά. Σκοπός της δραστηριότητας 2 είναι να πάρουμε πληροφορίες για το τι συμβαίνει στην καθημερινή ζωή των παιδιών, όταν επιστρέψουν από το σχολείο, μέσα από ένα συνεργατικό παιχνίδι. Η οδηγία που τους δώσαμε για τη συγκεκριμένη δραστηριότητα ήταν:

«Θα ήθελα να φανταστείτε ότι αυτό εδώ είναι το πραγματικό σας σπίτι. Επιλέξτε τις κούκλες που αναπαριστούν τα μέλη της οικογένειάς σας και μέσα σε 10 λεπτά παρουσιάστε στο παιχνίδι σας τι συμβαίνει στο σπίτι σας μια καθημερινή ημέρα που γυρνάτε από το σχολείο».

Στο τέλος, ζητήσαμε από τα παιδιά να βάλουν έναν τίτλο. Ακολουθούσε συζήτηση γύρω από αυτό που είχαν παίξει.

Η δραστηριότητα 2 αφορά σε ένα συνεργατικό παιχνίδι όπου συμμετέχουν τα δυο παιδιά της οικογένειας από κοινού. Η επιλογή του θέματος έγινε από τα ίδια τα παιδιά και συνεργάστηκαν μαζί για να παρουσιάσουν το σενάριο. Η μαγνητοσκόπηση είχε διάρκεια περίπου 10 λεπτά. Στη δραστηριότητα αυτή είδαμε πώς τα δυο παιδιά παρουσιάζουν μια ημέρα μετά το σχολείο μαζί και όχι το καθένα μεμονωμένα.

4.6.7.3. Δραστηριότητα 3: Ελεύθερο θέμα

Στη δραστηριότητα 3, τα παιδιά είχαν ήδη εξοικειωθεί με το παιχνίδι με το κουκλόσπιτο και γνώριζαν τη διαδικασία. Δεν τους δώσαμε κάποιο συγκεκριμένο θέμα να παίξουν στο σενάριο αλλά τα αφήσαμε ελεύθερα να παίξει το καθένα ξεχωριστά ότι εκείνο επιθυμούσε. Η οδηγία που τους δώσαμε στη συγκεκριμένη δραστηριότητα ήταν:

«Θα ήθελα να φανταστείς ότι αυτό είναι το σπίτι σου. Επέλεξε τις κούκλες που αναπαριστούν την οικογένειά σου και παίξε ελεύθερα όποιο σενάριο θέλεις να λαμβάνει χώρα στην οικογένειά σου».

Στο τέλος, ζητήσαμε από τα παιδιά να βάλουν έναν τίτλο. Ακολούθησε συζήτηση γύρω από αυτό που είχαν παίξει.

Η δραστηριότητα 3 δεν ήταν συγκεκριμένη και δομημένη. Σκοπός μας ήταν να δούμε τι θα επέλεγαν τα ίδια τα παιδιά να παρουσιάσουν στο σενάριο, χρησιμοποιώντας το κουκλόσπιτο. Επιπλέον, θέλαμε να συγκρίνουμε την επιλογή και αναπαράσταση του ελεύθερου θέματος για κάθε παιδί ξεχωριστά. Η επιλογή της δραστηριότητας έγινε από τα παιδιά. Η μαγνητοσκόπηση είχε διάρκεια 4 λεπτά περίπου για τη μεγάλη κόρη και 2 λεπτά για τη μικρή κόρη.

4.6.7.4. Δραστηριότητα 4: Μια ημέρα που έλειπε ο μπαμπάς μου από το σπίτι

Στη δραστηριότητα 4 ζητήσαμε από τα παιδιά να παίξουν στο παιχνίδι με το κουκλόσπιτο ένα πολύ συγκεκριμένο θέμα που αφορούσε στην καθημερινότητα της οικογένειας την περίοδο που διεξαγόταν η έρευνα. Η οδηγία που τους δώσαμε ήταν η εξής:

«Θα ήθελα να φανταστείς ότι αυτό είναι το σπίτι σου. Επέλεξε κάποιες κούκλες που αναπαριστούν την οικογένειά σου και παίξε τι έγινε στο σπίτι σου τις ημέρες που ο μπαμπάς έλειπε από το σπίτι και ήταν ταξίδι στην Αθήνα».

Στο τέλος, ζητήσαμε από τα παιδιά να βάλουν έναν τίτλο. Ακολούθησε συζήτηση γύρω από αυτό που είχαν παίξει.

Η δραστηριότητα 4 ήταν συγκεκριμένη και δομημένη. Σκοπός μας ήταν να πάρουμε πληροφορίες από κάθε παιδί ξεχωριστά για το τι συνέβη στο σπίτι του όταν έλειπε ταξίδι ο

πατέρας του (βλ. κεφ. 7 το συγκεκριμένο γεγονός της ζωής της οικογένειας) και πώς το είχε βιώσει. Κάθε παιδί συμμετείχε ξεχωριστά προκειμένου να παρουσιάσει και να εκφράσει ελεύθερα το βίωμά του στο σπίτι τις ημέρες που ο πατέρας απουσίαζε σε ταξίδι στην Αθήνα. Η επιλογή του θέματος έγινε από την ερευνήτρια και στο σενάριο συμμετείχε κάθε παιδί ξεχωριστά. Η μαγνητοσκόπηση είχε διάρκεια 5 λεπτά για τη μεγάλη κόρη και 8 λεπτά για τη μικρή.

4.6.7.5. Δραστηριότητα 5: Η μαμά λείπει με τις φίλες της εκδρομή

Στη δραστηριότητα 5 ζητήσαμε από τα παιδιά να παίξουν στο παιχνίδι με το κουκλόσπιτο ένα πολύ συγκεκριμένο θέμα που αφορούσε στην καθημερινότητα της οικογένειας την περίοδο που διεξαγόταν η έρευνα. Η οδηγία που τους δώσαμε ήταν η εξής:

«Θα ήθελα να φανταστείς ότι αυτό είναι το σπίτι σου. Επέλεξε κάποιες κούκλες που αναπαριστούν την οικογένειά σου και παίξε τι έγινε στο σπίτι σου τις ημέρες που η μαμά έλειπε από το σπίτι και ήταν εκδρομή με τις φίλες της».

Στο τέλος, ζητήσαμε από τα παιδιά να βάλουν έναν τίτλο. Ακολούθησε συζήτηση γύρω από αυτό που είχαν παίξει.

Η δραστηριότητα 5 ήταν συγκεκριμένη και δομημένη. Σκοπός μας ήταν να πάρουμε πληροφορίες από κάθε παιδί ξεχωριστά για το τι συνέβη στο σπίτι του όταν έλειπε η μητέρα από το σπίτι, η οποία είχε πάει εκδρομή με τις φίλες της (βλ. κεφ. 7 το συγκεκριμένο γεγονός της ζωής της οικογένειας) και πώς το είχε βιώσει. Κάθε παιδί συμμετείχε ξεχωριστά προκειμένου να παρουσιάσει και να εκφράσει ελεύθερα το βίωμά του στο σπίτι τις ημέρες που απουσίαζε η μητέρα. Η επιλογή του θέματος έγινε από την ερευνήτρια και στο σενάριο συμμετείχε κάθε παιδί ξεχωριστά. Η μαγνητοσκόπηση είχε διάρκεια 6 λεπτά για τη μεγάλη κόρη και 4 λεπτά για τη μικρή.

4.6.7.6. Δραστηριότητα 6: Μια ημέρα στο σπίτι που ο μπαμπάς αργεί να γυρίσει

Στη δραστηριότητα 6 ζητήσαμε από τα παιδιά να παίξουν στο παιχνίδι με το κουκλόσπιτο ένα συγκεκριμένο θέμα της καθημερινότητας της οικογένειας που σχετίζεται με τη ρουτίνα της. Η οδηγία που δώσαμε ήταν η εξής:

«Θα ήθελα να παίξεις σε αυτό το σπίτι και αφού επιλέξεις τις κούκλες που αναπαριστούν την οικογένειά σου, να δείξεις τι γίνεται στο δικό σου σπίτι μια ημέρα που ο μπαμπάς αργεί να γυρίσει».

Στο τέλος, ζητήσαμε από τα παιδιά να βάλουν έναν τίτλο. Ακολούθησε συζήτηση γύρω από αυτό που είχαν παίξει.

Η δραστηριότητα 6 ήταν συγκεκριμένη και δομημένη. Σκοπός μας ήταν να πάρουμε πληροφορίες για το βίωμα και την αναπαράσταση που έχει το παιδί στην οικογένειά του τις ημέρες που ο πατέρας αργεί να επιστρέψει, ένα φαινόμενο που αναδύεται μέσα από την ανάλυση των συνεντεύξεων. Η επιλογή του θέματος έγινε από το παιδί, αφού του παρουσιάστηκε μια ποικιλία από θέματα. Στη δραστηριότητα αυτή επέλεξε να συμμετάσχει μόνο η μεγάλη κόρη της οικογένειας, ενώ η μικρή αρνήθηκε και επέλεξε να συμμετάσχει στη δραστηριότητα 7. Η μαγνητοσκόπηση του βίντεο που συμμετείχε η μεγάλη κόρη είχε διάρκεια 8 λεπτά περίπου.

4.6.7.7. Δραστηριότητα 7: Η φανταστική μου οικογένεια

Στη δραστηριότητα 7 ζητήσαμε από τα παιδιά να παίξουν στο παιχνίδι με το κουκλόσπιτο ένα γενικό θέμα το οποίο αναδύθηκε μέσα από τις συνεντεύξεις και τα ιχνογραφήματα και το οποίο αφορούσε την προοπτική του μέλλοντος και μια φανταστική οικογένεια. Η οδηγία που δώσαμε ήταν η εξής:

«Θα ήθελα να παίξεις σε αυτό το σπίτι και αφού επιλέξεις τις κούκλες που αναπαριστούν την οικογένειά σου, να δείξεις πώς θα ήθελες να είναι η φανταστική οικογένεια που η ίδια θα επέλεγε να ζήσεις».

Στο τέλος, ζητήσαμε από τα παιδιά να βάλουν έναν τίτλο. Ακολούθησε συζήτηση γύρω από αυτό που είχαν παίξει.

Η δραστηριότητα 7 αφορούσε στη φανταστική προοπτική της οικογένειας, και όχι στο βίωμα της καθημερινότητας. Σκοπός μας ήταν να πάρουμε πληροφορίες για το πώς οραματίζεται την οικογένεια που το ίδιο θα επέλεγε να ζήσει και τι διαφορές έχει από την οικογένεια στην οποία ζει. Στη δραστηριότητα αυτή επέλεξε να συμμετάσχει μόνο η μικρή κόρη της οικογένειας. Η μαγνητοσκόπηση του βίντεο είχε διάρκεια 6 λεπτά περίπου.

Συνοψίζοντας τις δραστηριότητες που συμμετείχαν τα παιδιά στο παιχνίδι με το κουκλόσπιτο και αφορούν στη βασική έρευνα παρατηρούμε ότι έχουμε κάποιες συγκεκριμένες και δομημένες δραστηριότητες που αφορούν σε συγκεκριμένα θέματα της οικογένειας που μελετάται (δραστηριότητες 4-5-6) αλλά και κάποια πιο γενικά θέματα που αφορούν σε όλες τις οικογένειας (δραστηριότητες 1 – 2). Επιπρόσθετα έχουμε μια δραστηριότητα (3) που δεν έχει καθόλου θέμα και το παιδί αναπαριστά ότι εκείνο επιθυμεί. Η τελευταία δραστηριότητα (7) δίνει την προοπτική μιας «οικογένειας όπως θα την επιθυμούσε» το άτομο, ώστε να τη συγκρίνουμε με τη ρεαλιστική εικόνα της δικής του οικογένειας. Σε όλες τις δραστηριότητες κάθε παιδί συμμετέχει ξεχωριστά, εκτός από τη δραστηριότητα 2 όπου τα δυο παιδιά συνεργάζονται και παρουσιάζουν μαζί το θέμα τους. Μέσα από όλες αυτές τις δραστηριότητες και τα διαφορετικά θέματα που παρουσιάζονται (δομημένα και ελεύθερα) στοχεύουμε να δούμε τις αναπαραστάσεις των παιδιών για την οικογένειά τους, όπως αναδύονται στα σενάρια που παίζουν στο κουκλόσπιτο. Επιθυμούμε να δούμε πώς αποτυπώνεται το βίωμα της οικογένειας στο παιχνίδι για κάθε παιδί ξεχωριστά (μεγάλη κόρη και μικρή κόρη) να τα συγκρίνουμε μεταξύ τους, αλλά να τα συγκρίνουμε και με όλα τα αποτελέσματα που έχουμε από την έρευνα που αφορά στην οικογένεια.

Σε αυτό το σημείο, αφού παρουσιάσαμε τη μεθοδολογία και το σχεδιασμό της έρευνας, θα παραθέσουμε τα αποτελέσματα της έρευνας, όπως αυτά προέκυψαν από την ανάλυση των δεδομένων που συλλέξαμε. Τα δεδομένα αυτά προέρχονται από την ανάλυση περιεχομένου των εργαλείων που χρησιμοποιήθηκαν στην έρευνα και τα οποία περιγράφηκαν αναλυτικά παραπάνω. Στα κεφάλαια που ακολουθούν καταγράφουμε αναλυτικά τα ερευνητικά αποτελέσματα που αφορούν στο γενεόγραμμα και τη βιογραφία της μητέρας της οικογένειας, στο βίωμα της καθημερινότητας και τους προσανατολισμούς των μελών για την οικογένεια και συσχετίζονται με τις αναπαραστάσεις των παιδιών στο παιχνίδι με το κουκλόσπιτο.



Εικόνα 15. Η κάτοψη του κουκλόσπιτου που χρησιμοποιήθηκε στην έρευνα.

ΜΕΡΟΣ ΙΙΙ – ΑΠΟΤΕΛΕΣΜΑΤΑ ΤΗΣ ΕΡΕΥΝΑΣ

ΚΕΦΑΛΑΙΟ 5

Η ΔΟΜΗ ΚΑΙ Η ΛΕΙΤΟΥΡΓΙΑ ΤΗΣ ΟΙΚΟΓΕΝΕΙΑΣ ΣΤΗ ΒΑΣΗ ΤΟΥ ΓΕΝΕΟΓΡΑΜΜΑΤΟΣ ΚΑΙ ΤΗΣ ΒΙΟΓΡΑΦΙΚΗΣ-ΑΦΗΓΗΜΑΤΙΚΗΣ ΣΥΝΕΝΤΕΥΞΗΣ: ΔΙΑΓΕΝΙΑΚΟ-ΒΙΟΓΡΑΦΙΚΟ ΠΡΟΦΙΛ ΤΗΣ ΜΗΤΕΡΑΣ ΚΑΙ ΤΟΥ ΠΑΤΕΡΑ

5.1. Εισαγωγή

Βασικός στόχος μας στο κεφάλαιο αυτό είναι να παρουσιάσουμε μέσα από τη χρήση του γενεογράμματος στην προοπτική της οικο-συστημικής προσέγγισης και ημιδομημένων κλινικών και βιογραφικών-αφηγηματικών συνεντεύξεων τη δομή και τη λειτουργία της υπό μελέτης οικογένειας, αναδεικνύοντας το διαγενιακό-βιογραφικό προφίλ της μητέρας και εν μέρει και του πατέρα, καθώς και τα δυναμικά που σ' αυτήν υπάρχουν. Μιλώντας πιο συγκεκριμένα τα βασικά εργαλεία που χρησιμοποιήθηκαν στην ποιοτική αυτή έρευνα είναι τα ακόλουθα:

1. Κλινική Συνέντευξη I: Το Γενεόγραμμα – Χαρτογράφηση της Οικογενειακής Δομής και Λειτουργίας (οι πληροφορίες πάρθηκαν από τη μητέρα).
2. Κλινική Συνέντευξη II: Βιογραφική-Αφηγηματική Συνέντευξη «Η ζωή ως ένα βιβλίο» (οι πληροφορίες πάρθηκαν από τη μητέρα).
3. Κλινική Συνέντευξη που βασίστηκε σε ερωτήσεις από την Κλινική Συνέντευξη II σε μη δομημένη μορφή (οι πληροφορίες πάρθηκαν από τον πατέρα).
4. Πέντε ιχνογραφικά έργα (δημιουργήθηκαν από τη μητέρα και τον πατέρα της οικογένειας).

Ο λόγος που υιοθετήσαμε την ποιοτική έρευνα στην εργασία μας έγινε για να κατανοήσουμε τη δομή και τη λειτουργία της οικογένειας σε βάθος και να μπορέσουμε να δια φωτίσουμε, όσο το δυνατόν περισσότερο, διάφορες πτυχές της οικογένειας που αφορούν τον οικογενιακό προσανατολισμό των μελών της οικογένειας σε συνάρτηση με το ψυχολογικό και βιογραφικό τους προφίλ.

Σε πρώτο επίπεδο, αντλήσαμε πληροφορίες για το γενεόγραμμα της μητέρας της οικογένειας, εφόσον ήταν το μέλος της οικογένειας που ήταν περισσότερο συνεργάσιμο. Στόχος μας ήταν να καταγράψουμε βασικές πληροφορίες που αφορούν στην οικογένειά της, να απεικονίσουμε τις σχέσεις της με τη δική της οικογένεια και να χαρτογραφήσουμε την οικογενιακή δομή και λειτουργία. Μέσα από αυτήν την προοπτική μπορούμε να κατανοήσουμε τη μητέρα της οικογένειας και το πώς λειτουργεί στο παρόν στη δική της οικογένεια σύμφωνα με τις επιρροές που έχει από τις προηγούμενες γενεές.

Στη συνέχεια, στο κεφάλαιο αυτό αναλύεται η «βιογραφική-αφηγηματική συνέντευξη» της μητέρας της οικογένειας, όπου παρουσιάζεται η ζωή της «σαν να ήταν ένα βιβλίο με κεφάλαια», προκειμένου να κατανοήσουμε σε μεγαλύτερο βάθος το ψυχολογικό και βιογραφικό της προφίλ. Το γενικότερο ψυχολογικό και βιογραφικό προφίλ της οικογένειας συμπληρώνεται από πληρο φ ρες πο υ πήραμε για τη ζωή το υ πατέρα με τη χρήση ημι-δομημένης Κλινικής Συνέντευξης, παρά τις δυσκολίες που αντιμετωπίσαμε στη συνεργασία μας μαζί του. Οι πληροφορίες αυτές ήταν απαραίτητες για να κατανοήσουμε πληρέστερα τη λειτουργία και τα δυναμικά της οικογένειας.

Συνοψίζοντας, παρουσιάζουμε το γενεόγραμμα της μητέρας της οικογένειας, βασικά στοιχεία της ζωής της μητέρας και του πατέρα της οικογένειας, καθώς και τη γενικότερη δομή

και λειτουργία της οικογένειας σε μια διαγενιακή προοπτική. Τα διαγράμματα του γενεογράμματος κατασκευάστηκαν με βάση το λογισμικό genopro (www.genopro.com).

5.2. Αποτελέσματα σε σχέση με το γενεόγραμμα

Ο πρώτος στόχος του παρόντος κεφαλαίου είναι να αναλύσει το γενεόγραμμα της μητέρας της οικογένειας. Εστιάζουμε στην καταγραφή των οικογενειακών πληροφοριών της μητέρας και στη χαρτογράφηση της οικογενειακής δομής. Επιπρόσθετα, μελετάμε τις σχέσεις της με τα μέλη της οικογένειας καταγωγής της, τη μητέρα της, τον πατέρα, την αδελφή καθώς και τις σχέσεις με την οικογένεια της μητέρας αλλά και την οικογένεια του πατέρα. Μέσα από αυτήν την ανάλυση επιδιώκουμε να κατανοήσουμε καλύτερα το ψυχολογικό και βιογραφικό προφίλ της μητέρας, αλλά και τις σχέσεις της με το στενό οικογενειακό της περιβάλλον.

Σε πρώτο επίπεδο, παρουσιάζουμε τις βασικές πληροφορίες που αφορούν σε γεγονότα ζωής της μητέρας της οικογένειας.

5.2.1. Καταγραφή βασικών γεγονότων ζωής της Μαρίας

1979: Γεννιέται η Μαρία

1980-1985: Η μητέρα της κάνει συνεχείς αποβολές

1985: Γεννιέται η αδελφή της

1989: Σταματάει το παιχνίδι και αρχίζει τις οικιακές εργασίες

1991: Γνωρίζει το μελλοντικό της σύζυγο

1992: Κάνει σχέση με το μελλοντικό σύζυγο

1997: Τελειώνει το λύκειο και δίνει Πανελλήνιες εξετάσεις

1998: Φοιτάει σε ΙΕΚ

1999: Αρραβωνιάζεται το μελλοντικό σύζυγο

2001: Παντρεύεται

2001: Αποβάλλει και περνάει κατάθλιψη

2003: Γεννιέται η πρώτη κόρη

2006: Γεννιέται η δεύτερη κόρη

Το γενεόγραμμα που αναλύεται στηρίζεται στις πληροφορίες που πήραμε από τη μητέρα της υπό μελέτη οικογένειας, η οποία για λόγους δεοντολογίας και διατήρησης της ιδιωτικότητας, στην παρούσα εργασία αναφέρεται ως Μαρία. Η Μαρία γεννήθηκε το 1979. Εργάζεται ως ειδικό βοηθητικό προσωπικό σε ειδικό σχολείο, με το θεσμό των αναπληρωτών από την περιφερειακή διεύθυνση εκπαίδευσης Κρήτης. Διευκρινίζει ότι στα πλαίσια της εργασίας της βοηθάει παιδιά με ιδιαιτερότητες στον τομέα της αυτοεξυπηρέτησης και της αυτόνομης διαβίωσης. Αυτοχαρακτηρίζεται ως "σούπερ πούμα" των σχολείων.

Προέρχεται από μια μικροαστική οικογένεια που έζησε στην πόλη του Ρεθύμνου Κρήτης. Είναι η πρωτότοκη κόρη μιας τετραμελούς οικογένειας με μια μικρότερη αδελφή, την Κατερίνα, η οποία είναι έξι χρόνια μικρότερη. Ο πατέρας της κατάγεται από ένα χωριό του Ρεθύμνου. Εργάστηκε ως ναυτικός και στη συνέχεια ως μηχανικός μεγάλων οχημάτων. Η μητέρα της κατάγεται από ένα χωριό του Ρεθύμνου. Έκανε διάφορες εργασίες, μεταξύ των οποίων ήταν η ενασχόληση με αγροτικές καλλιέργειες και με την υφαντική τέχνη.

Τα παιδικά της χρόνια η Μαρία μεγάλωσε στην πόλη του Ρεθύμνου και τα αναπολεί ως «ήρεμα» χρόνια. Τα πρώτα χρόνια ζούσε στο σπίτι με τη μητέρα και τις δυο γιαγιάδες της, καθώς ο πατέρας της ήταν ναυτικός και ταξίδευε. Παρόλο που οι συνθήκες δεν ήταν ιδιαίτερα ευνοϊκές και χαρακτηρίζονταν από δυσκολίες, εκείνη περνούσε ευχάριστα. Στην οικογένειά της ακολουθούσαν το θρήσκευμα των ορθόδοξων χριστιανών και μάλιστα η Μαρία αναφέρει ότι είχαν «βαθιές» ρίζες στην εκκλησία. Η μητέρα και οι γιαγιάδες της Μαρίας ακολουθούσαν πιστά τις παραδόσεις που σχετίζονται με τη θρησκευτική πίστη, οι οποίες την επηρέασαν σημαντικά.

Παρόλο που στο σπίτι ζούσαν οι δυο «συμπεθέρες» και η μητέρα της Μαρίας, οι σχέσεις που διατηρούσαν ήταν πολύ καλές και ποτέ δεν υπήρξαν συγκρούσεις ή εντάσεις. Καθώς μεγάλωνε η Μαρία επιθυμούσε να έχει αδελφάκι. Η μητέρα της έμενε έγκυος αλλά έκανε αποβολές, με αποτέλεσμα η Μαρία να αισθάνεται απώλεια και ματαιώση. Η μεγαλύτερη χαρά που εισέπραξε ήταν όταν σε ηλικία 6 ετών, απέκτησε την αδελφή της. Πρόκειται για μια στιγμή στη ζωή της που θυμάται πολύ έντονα και ειδικά όταν η αδελφή της άρχισε να περπατάει, οπότε ένιωσε ότι θα μπορούσαν να αλληλεπιδράσουν. Χαρακτηριστικό στιγμιότυπο από την παιδική ηλικία ήταν όταν σε ηλικία 10 ετών, η μητέρα της είπε ότι θα σταματούσε το παιχνίδι, καθώς θα έπρεπε να συμμετάσχει στις οικιακές εργασίες. Η μητέρα της Μαρίας θεωρούσε ότι οι κόρες της έπρεπε να ξέρουν όλες τις εργασίες και τις εκπαίδευε σε αυτές. Η Μαρία αισθανόταν καταπίεση από τη μητέρα της. Ενώ είχε απαιτήσεις από εκείνη δεν ικανοποιούσε τις επιθυμίες της ούτε την επιβράβευε ποτέ. Ο πατέρας της πάλι, ήταν περισσότερος διαλλακτικός και με εκείνον είχε το θάρρος να συζητήσει περισσότερο. Ωστόσο, αισθανόταν ότι και εκείνος επηρεαζόταν από τη μητέρα της η οποία ήταν ο «εισαγγελέας» της οικογένειας και ο πατέρας ο «ένορκος». Πολύ ζεστές σχέσεις διατηρούσε η Μαρία με τις δυο γιαγιάδες που ζούσαν στο ίδιο σπίτι και ειδικά με τη μητρική γιαγιά. Κατά τη διάρκεια της εφηβείας, σε ηλικία 14 ετών, η Μαρία γνώρισε το μελλοντικό της σύζυγο και σύναψαν σχέση που διατηρούσε κρυφά από τους γονείς της. Από εκείνη τη στιγμή μπήκε στη διαδικασία να παντρευτεί. Την ίδια περίοδο, ενώ ήθελε να ζήσει εμπειρίες όπως τα άλλα παιδιά της ηλικίας της, όπως το να πάει σε μια σχολική χοροεσπερίδα, οι γονείς της δεν της επέτρεπαν, εκτός και αν είχε κάποια συνοδεία που γνώριζαν. Η Μαρία αισθανόταν πολύ περιορισμένη και καταπιεσμένη. Το ευχάριστο εκείνης της εποχής ήταν ότι η Μαρία ήρθε κοντά με την αδελφή της και η σχέση τους έγινε πιο ουσιαστική.

Όταν αποφοίτησε από το σχολείο, η Μαρία έδωσε πανελλήνιες αλλά δεν πέρασε σε κάποια σχολή. Το χειμώνα εκείνης της χρονιάς, η μητέρα της την πήρε στη συγκομιδή των ελιών για να της αντιπαραθέσει τη δυσκολία της χειρωνακτικής εργασίας σε σχέση με τη μαθησιακή διαδικασία. Η Μαρία καθώς βίωσε τη δυσκολία των αγροτικών εργασιών, αποφάσισε να σπουδάσει και σε ηλικία 19 ετών, φοίτησε για δύο έτη σε Ινστιτούτο Επαγγελματικής Κατάρτισης, με κατεύθυνση στην προσχολική αγωγή ατόμων με ειδικές ανάγκες. Ωστόσο, οι γονείς της έμαθαν ότι διατηρούσε σχέση με το μελλοντικό της σύζυγο και αναγκάστηκε να αρραβωνιαστεί. Μετά από δύο χρόνια, σε ηλικία 21 ετών παντρεύτηκε. Έμεινε αμέσως έγκυος αλλά απέβαλλε, με αποτέλεσμα να περάσει κατάθλιψη. Μετά από έναν χρόνο έμεινε έγκυος στην πρώτη της κόρη και μετά από τρία χρόνια στη δεύτερη.

Ο άντρας της είναι 38 ετών, απόφοιτος πρώτης γυμνασίου και εργάζεται ως φανοποιός. Προέρχεται από μια αγροτική οικογένεια ενός χωριού του Ρεθύμνου. Πρόκειται για το υστερότοκο -τέταρτο αγόρι μιας εξαμελούς οικογένειας. Ενώ είχε μεγάλο έρωτα και πάθος για εκείνον, στην παρούσα φάση αισθάνεται «κενότητα». Η σχέση τους χαρακτηρίζεται από δυσκολία στην επικοινωνία. Ο σύζυγος απουσιάζει διαρκώς από το σπίτι με αποτέλεσμα η Μαρία να έχει επωμισθεί όλο το βάρος και τις ευθύνες του νοικοκυριού και της διαπαιδαγώγησης. Αισθάνεται κούραση από τη σχέση της και βρίσκεται σε αδιέξοδο. Το αποτέλεσμα είναι να σωματοποιεί το άγχος και να αντιμετωπίζει διάφορα προβλήματα υγείας. Κατά τη διάρκεια της έρευνας, το καλοκαίρι του 2012, υπέστη, μάλιστα εγκεφαλικό επεισόδιο.

Εφόσον παρουσιάσαμε κάποιες βασικές πληροφορίες για τη Μαρία, τη μητέρα της οικογένειας που μελετάμε, θα εξετάσουμε τις βασικές πληροφορίες του γενεογράμματος με βάση τα στοιχεία που μας παρέθεσε.

5.2.2. Καταγραφή βασικών οικογενειακών πληροφοριών

Οι γονείς της Μαρίας είναι ο Γιώργος (1953) και η Ευαγγελία (1954). Ο πατέρας της ήταν ναυτικός και μηχανικός μεγάλων οχημάτων και η μητέρα της αγρότισσα και κεντήστρα. Ο πατέρας έφτασε ως την εκπαιδευτική βαθμίδα του γυμνασίου και η μητέρα ως την εκπαιδευτική

βαθμίδα του δημοτικού. Οι γονείς της Μαρίας παντρεύτηκαν το 1978 και ο γάμος έγινε μετά από 40 ημέρες από τη στιγμή που γνωρίστηκαν.

Η Μαρία (1979) είναι το πρώτο κατά σειρά γέννησης παιδί της οικογένειας. Η μητέρα της έκανε πέντε αποβολές και μετά γέννησε την αδελφή της την Κατερίνα (1985). Η Μαρία είναι παντρεμένη με τον Κωστή και έχουν αποκτήσει δυο παιδιά, την Εμμανουέλλα (2003) και τη Φανή (2006). Κι εκείνη είχε μια αποβολή πριν αποκτήσει την πρώτη της κόρη. Η Κατερίνα την περίοδο της έρευνας είναι αρραβωνιασμένη με το Μανόλη και σχεδιάζει να παντρευτεί.

Ο πατέρας της Μαρίας γεννήθηκε πρώτος στην οικογένειά του και δεν απέκτησε αδέρφια. Όσο μεγάλωνε, στην οικογένειά του ζούσε με τη μητέρα του και το ζευγάρι παππούδων, από την πλευρά της μητέρας του. Έχουμε πληροφορίες μόνο για την πατρική γιαγιά και την οικογένειά της, ενώ δε γνωρίζουμε καμία πληροφορία για τον πατρικό παππού.

Η γιαγιά της Μαρίας από την πλευρά του πατέρα της ονομαζόταν κι εκείνη Μαρία και γεννήθηκε το 1922. Η γιαγιά της δεν παντρεύτηκε ποτέ τον παππού της, ο παππούς δεν αναγνώρισε το παιδί του, τον πατέρα της Μαρίας, με αποτέλεσμα να μην είναι σίγουρη για το ακριβές του όνομα. Το γεγονός ότι η γιαγιά της έμεινε έγκυος και δεν παντρεύτηκε ποτέ, αποτέλεσε στίγμα για την οικογένειά της. Τόσο η Μαρία, όσο και η αδελφή της μεγάλωσαν με το βάρος της ανύπαντρης γιαγιάς. Ειδικά η Μαρία που είχε και το όνομά της, ανατράφηκε με το φόβο μήπως μοιάσει στην πατρική γιαγιά και κυοφορήσει ένα παιδί εκτός γάμου. Στο χωριό της γιαγιάς της υπήρχαν κουτσομπολιά και φήμες και ειδικά για το αν η Μαρία θα παντρευόταν, εφόσον κουβαλούσε το βάρος του στίγματος από την συνονόματη γιαγιά.

Η πατρική γιαγιά είχε δύο μεγαλύτερα αδέρφια, το Μανόλη (1917-2007), οποίος έκανε δύο γάμους και πέθανε από γεράματα. Δεύτερη ήταν η Αργυρώ (1919 – εν ζωή) η οποία είναι παντρεμένη και έχει 5 κόρες. Η τρίτη κόρη της Αργυρώς έχει ένα κορίτσι με βαριά νοητική υστέρηση. Τρίτη ήταν η γιαγιά της Μαρίας, η οποία έκανε ένα γιο, έμεινε ανύπαντρη και πέθανε από καρδιακή ανεπάρκεια. Οι γονείς της ήταν ο Κοσμάς, ο οποίος πέθανε το 1967 από κοίλη και η Βαγγελιώ, η οποία πέθανε το 1962 από γεράματα.

Στον διάγραμμα 1 που ακολουθεί, απεικονίζεται η οικογένεια του πατέρα. Στο τετράγωνο που έχει σημειωθεί με ροζ χρώμα αναπαρίσταται ο πατέρας, οι γονείς του και η σχέση τους και μετά όσες πληροφορίες γνωρίζουμε για τα υπόλοιπα μέλη της οικογένειας καταγωγής της μητρικής γιαγιάς.

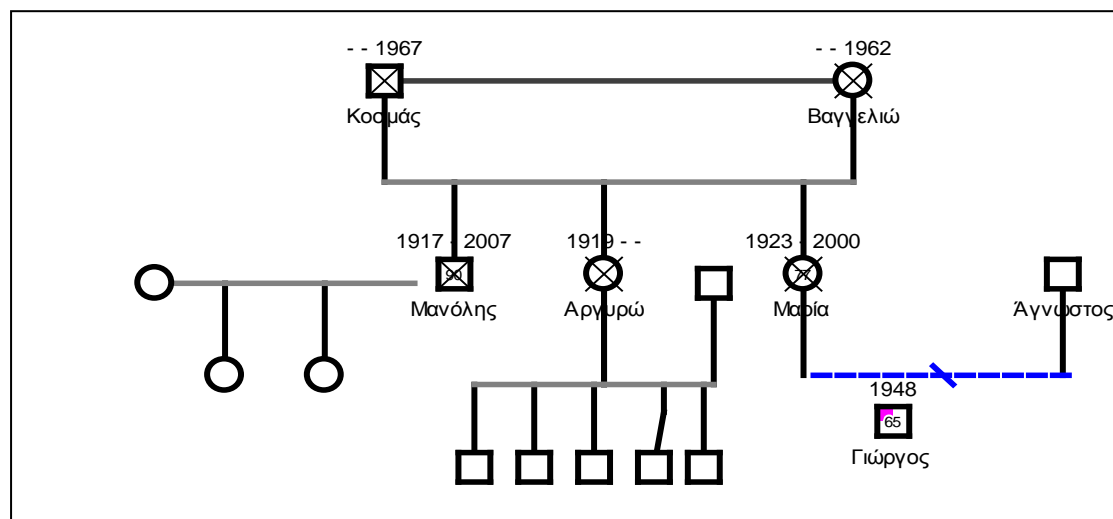

Διάγραμμα 1. Η οικογένεια του πατέρα.

Η ίδια η γιαγιά της Μαρίας δεν παντρεύτηκε ποτέ, ενώ ο αδελφός της ο Μανόλης παντρεύτηκε δύο φορές, εφόσον η πρώτη του σύζυγος απεβίωσε. Ο ένας εγγονός του Μανόλη, του αδελφού της πατρικής γιαγιάς, έχει κάνει πολλούς αρραβώνες και έχει χωρίσει μια φορά.

Η συγκεκριμένη γιαγιά φοίτησε μέχρι τη δεύτερα τάξη του δημοτικού. Έμεινε στο χωριό με τους γονείς της, εφόσον τα αδέλφια της παντρεύτηκαν και έφυγαν από το σπίτι σε μικρή ηλικία. Ο ρόλος της ήταν να περιθάλπει και να φροντίζει τους γονείς της και έμεινε μαζί τους και με το γιο της, τον πατέρα της Μαρίας, μέχρι που πέθαναν οι γονείς της. Ως βασική ενασχόληση είχε τα οικιακά, ασχολούνταν με τα αγροτικά καθώς μάζευε ελιές και έκανε θελήματα στο χωριό. Η γιαγιά σταμάτησε να εξυπηρετεί το χωριό με θελήματα, όταν ο γιος της ξεκίνησε να εργάζεται στα καράβια και της έστελνε χρήματα.

Η Μαρία θεωρεί ότι η γιαγιά της είχε ελαφρά νοητική υστέρηση και μπορούσε εύκολα να θυματοποιηθεί από τους άλλους. Στο χωριό εξυπηρετούσε όσους είχαν ανάγκες. Η Μαρία αποδίδει ευθύνες στα αδέλφια της γιαγιάς που δεν την προστάτησαν και έγινε αντικείμενο εκμετάλλευσης από τους συγχωριανούς της. Επίσης, μια άλλη σημαντική αντίληψη που αναφέρεται είναι ότι η κοινωνία στην οποία ζούσε η γιαγιά της νόμιζε ότι ο γιος της δε θα μπορούσε να κάνει με τη σειρά του οικογένεια που θα είχε βάσεις. Όταν όμως εκείνος παντρεύτηκε τη μητέρα της Μαρίας που είχε αρχές και μπορούσε να δημιουργήσει και να «κρατήσει» μια οικογένεια, οι συγχωριανοί θορυβήθηκαν. Ο κόσμος θεωρούσε ότι ο γιός και με τη σειρά τους οι εγγονές της Μαρίας δε θα εξελίσσονταν σε μια δεμένη οικογένεια που θα είχε όρια και διαψεύστηκαν οι προσδοκίες που ήθελαν την οικογένεια της γιαγιάς να εξελισσεται σε οικογένεια χωρίς ηθικούς φραγμούς και αξίες.

Σύμφωνα με τα παραπάνω, διαπιστώνουμε ότι ο πατέρας της Μαρίας θεωρείται «αγνώστου πατρός», δε γνώρισε ποτέ τον πατέρα του ούτε γνωρίζει το ακριβές όνομά του. Όσο μεγάλωνε ζούσε με τη μητέρα και τους παππούδες του. Η μητέρα του έκανε διάφορες δουλειές στους συγχωριανούς, οι οποίες χαρακτηρίζονται «θελήματα» και περιγράφεται σαν άτομο με «ελαφρά νοητική υστέρηση» που μπορούσε εύκολα να θυματοποιηθεί από τους άλλους. Το γεγονός ότι δεν παντρεύτηκε ποτέ και μεγάλωσε ένα παιδί εκτός γάμου, αποτέλεσε στίγμα για την ίδια και την οικογένειά της. Ο πατέρας της Μαρίας προσπαθούσε πάντα να γίνει αποδεκτός από τους άλλους και να ξεπεράσει αυτό το «στίγμα». Επιπρόσθετα, πριν ενηλικιωθεί, πήγε στα καράβια και έβγαζε χρήματα τα οποία έστελνε στη μητέρα του και τότε εκείνη σταμάτησε να εξυπηρετεί τους συγχωριανούς της.

Το γενεόγραμμα του πατέρα της Μαρίας έχει ως βασικό χαρακτηριστικό την απουσία του πατέρα. Ακόμα και το όνομά του είναι άγνωστο. Η μητέρα του πατέρα περιγράφεται ως άτομο «αγαθό» που προφανώς αγάπησε κάποιον νέο, έμεινε έγκυος αλλά όταν εκείνος πληροφορήθηκε την εγκυμοσύνη εξαφανίστηκε. Η πατρική γιαγιά έμεινε με τους γονείς της μέχρι που πέθαναν και είχε το ρόλο να τους φροντίζει. Τα αδέλφια της παντρεύτηκαν όλα και μάλιστα ο ένας της αδελφός έκανε δυο γάμους, αφού πέθανε η πρώτη του σύζυγος. Αναφορικά με τις σχέσεις δεν έχουμε πληροφορίες στο συγκεκριμένο γενεόγραμμα. Ο πατέρας της Μαρίας ανέλαβε το ρόλο να φροντίσει τη μητέρα του όπως το ίδιο έκανε κι εκείνη για τους δικούς της γονείς. Παρατηρούμε την επανάληψη του μοτίβου το παιδί να οφείλει να είναι κοντά με το γονέα και να τον φροντίζει μέχρι τα γεράματα. Η συγκεκριμένη οικογένεια, επηρεάστηκε πολύ από το ότι ο πατέρας της Μαρίας ήταν παιδί εκτός γάμου, με αποτέλεσμα να αισθάνεται «στιγματισμένη» από την κοινωνία και να προσπαθεί να αποδείξει στον κοινωνικό περίγυρο ότι «αξίζει».

Από την υπόλοιπη οικογένεια, δεν έχουμε πληροφορίες για αποβολές. Τα αδέλφια της γιαγιάς παντρεύτηκαν και έκαναν παιδιά. Από αυτά μόνο ένα εγγόνι έχει πάρει διαζύγιο. Όλοι οι άλλοι παραμένουν παντρεμένοι.

Αναφορικά με την οικογένεια καταγωγής της μητέρας της Μαρίας, γνωρίζουμε ότι μεγάλωσε σε ένα χωριό της Κρήτης, στην επαρχία Μυλοποτάμου Ρεθύμνης, και στο σπίτι ζούσε κυρίως με τη μητέρα της και τα αδέλφια της. Ο παππούς, ο οποίος κατά κύριο επάγγελμα ήταν αγρότης, έλειπε καιρό από το σπίτι γιατί βρισκόταν στα χωράφια.

Στο γενεόγραμμα της μητέρας της Μαρίας παρατηρούμε ότι είναι έβδομη και τελευταία σε σειρά γέννησης έχοντας έναν αδελφό μεγαλύτερο, τον Κωστή, ο οποίος πέθανε σε ηλικία περίπου 2 ετών (1927-1929) από δηλητηρίαση. Δεύτερη ήταν η Δέσποινα (1929-1972), η οποία δεν παντρεύτηκε ποτέ και απεβίωσε από λευχαιμία. Τρίτος ήταν ο Μανόλης (1930-2003), ο οποίος παντρεύτηκε το 1969, έκανε δύο παιδιά, ένα αγόρι και ένα κορίτσι. Απεβίωσε από καρκίνο στο έντερο. Έπινε πολύ και έπασχε από βαρηκοΐα. Τέταρτος ήταν ο Γιάννης (1933-1989). Παντρεύτηκε το 1957 και απέκτησε δύο αγόρια. Πέθανε από κίρρωση του ήπατος λόγω υπερκατανάλωσης οινοπνεύματος. Πέμπτος ήταν ο Νίκος (1938-1990), παντρεύτηκε το 1979 και απέκτησε τρία παιδιά, δύο κόρες και ένα γιο. Πέθανε σε τροχαίο ατύχημα. Έκτη είναι η Μαρία (1954-) η οποία βρίσκεται στη ζωή. Παντρεύτηκε το 1968 και απέκτησε τρία κορίτσια.

Στην οικογένειά υπήρξαν κάποιες σημαντικές μετακινήσεις-μεταναστεύσεις. Κάποια από τα αδέρφια της μητέρας της χρειάστηκε να φύγουν στη Γερμανία προκειμένου να εργαστούν.

Η μητέρα της μητέρας της Μαρίας, ονομαζόταν Κατερίνα (1905-1995) και ο πατέρας της Δημήτρης (1890-1969). Ως προς το επάγγελμα ήταν αγρότες και οι δύο. Ο παππούς ασχολείτο επιπλέον και με το χτίσιμο. Η γιαγιά, πάλι, ασχολείτο με το νοικοκυριό αλλά και τα αγροτικά. Δεν είναι γνωστό μέχρι ποια εκπαιδευτική βαθμίδα έφτασαν. Ως αιτία θανάτου της γιαγιάς αναφέρεται η καρδιακή προσβολή σε προχωρημένη ηλικία, μετά από πολλαπλά προβλήματα υγείας ενώ του παππού το εγκεφαλικό επεισόδιο. Σύμφωνα, όμως, με την εγγονή της τη Μαρία, δεν πέθανε από γεράματα, αλλά «από πολύ πόνο», καθώς είχε χάσει πολλά παιδιά.

Για τον μητρικό παππού γνωρίζουμε ότι όσο μεγάλωνε, έμενε μαζί με τους γονείς και τα αδέρφια του στο πατρικό σπίτι. Καθώς ήταν παραδοσιακή οικογένεια, φρόντισαν να παντρευτούν πρώτα τα κορίτσια της οικογένειας και μετά παντρεύτηκαν τα αγόρια. Τελευταίος παντρεύτηκε ο μεγαλύτερος γιος της οικογένειας. Η μητρική γιαγιά και εκείνη όσο μεγάλωνε, ζούσε μαζί με τα αδέρφια και τους γονείς της.

Ο παππούς και η γιαγιά της Μαρίας είχαν μεγάλη διαφορά ηλικίας, με αποτέλεσμα ο πατέρας της γιαγιάς να μην επιθυμεί τον παππού Δημήτρη για γαμπρό του. Ο παππούς αναγκάστηκε να κλέψει τη γιαγιά και μετά έδωσε ο πεθερός τη συγκατάθεση για το γάμο.

Οι γονείς του παππού ονομάζονταν Γιάννης (1856-1893) και Ειρήνη (1808-1935). Πέθαναν και οι δύο από γεράματα. Ο παππούς ήταν τέταρτος σε σειρά γέννησης ανάμεσα σε τέσσερα αδέρφια. Είχε έναν αδελφό το Μανόλη (1884-1967), έκανε 7 παιδιά (6 γιοις και 1 κόρη) και πέθανε από καρκίνο. Μετά ήταν η Καλλιόπη (1886-1975), πέθανε από γεράματα, είχε 4 παιδιά (3 αγόρια και 1 κορίτσι/το ένα παιδί πέθανε από λευχαιμία. Μετά ήταν η Μαρία (1887-1979), πέθανε από γεράματα, αφού έκανε 4 παιδιά, 2 αγόρια και 2 κορίτσια. Το ένα αγόρι το σκότωσαν στον πόλεμο. Τελευταίος ήταν ο παππούς της Μαρίας, ο Δημήτρης (1890-1969), ο οποίος πέθανε από εγκεφαλικό.

Οι γονείς της γιαγιάς ονομάζονταν Ζωίτσα και Μανολάκης. Η Ζωίτσα πέθανε το 1946 από εγκεφαλικό και ο Μανολάκης το 1949, από καρκίνο στο στομάχι. Η γιαγιά ήταν τρίτη σε σειρά γέννησης ανάμεσα σε έξι αδέρφια. Πρώτη ήταν η Ελένη (1897-1970), η οποία πέθανε από εγκεφαλικό. Έκανε 4 παιδιά (3 αγόρια και 1 κορίτσι). Το ένα αγόρι είχε νεφρική ανεπάρκεια και το ένα της εγγόνι ήταν κωφάλαλο. Μετά, ήταν η Μαρία (1900-1975), η οποία πέθανε από εγκεφαλικό. Είχε 5 παιδιά (3 αγόρια, 2 κορίτσια) και το ένα αγόρι πέθανε από καρκίνο στο στομάχι. Στη συνέχεια ήταν η Καντίκω (1907-1987), η οποία πέθανε από άνοια και είχε 2 γιους. Μετά ήταν η Βασιλική (1911-2002) η οποία πέθανε από γεράματα και είχε ένα γιο ο οποίος δεν παντρεύτηκε. Τέλος, ήταν ο Βαγγέλης, ο έκτος, (1913-1945). Ήταν αστυνομικός στο επάγγελμα και πέθανε στην κατοχή, ενώ ήταν αρραβωνιασμένος.

Γενικά, όλα τα αδέρφια της γιαγιάς ήταν παντρεμένα και είχαν πολλά παιδιά, εκτός από τη Βασιλική που έκανε μόνο ένα παιδί.

Στο διάγραμμα 2 που ακολουθεί παρουσιάζεται σχηματικά το διάγραμμα της οικογένειας από την πλευρά της μητέρας της Μαρίας. Η μητέρα της Μαρίας σημειώνεται με κόκκινο χρώμα,

ενώ η μητέρα της με ροζ και ο πατέρας της με μπλε. Στο υπόλοιπο διάγραμμα συμβολίζονται τα υπόλοιπα αδέρφια και γονείς του παππού και της γιαγιάς.

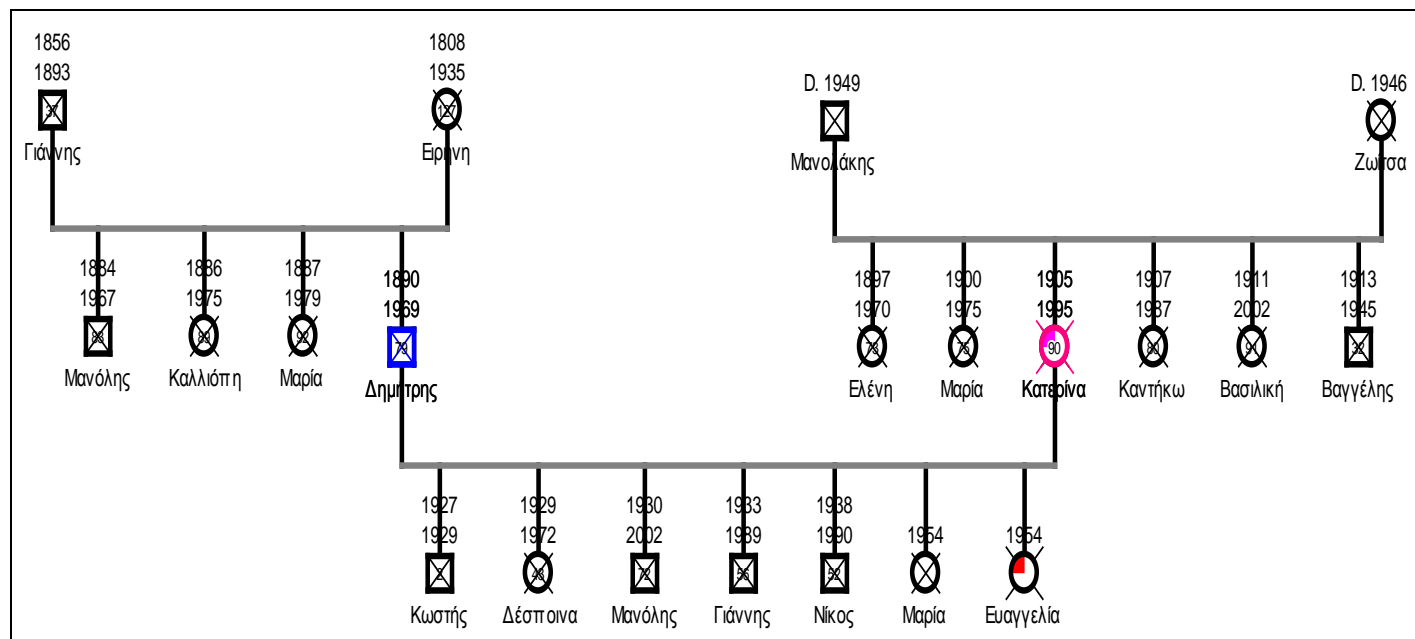

Διάγραμμα 2. Η οικογένεια της μητέρας.

Όλα τα αδέρφια του παππού και της γιαγιάς αναφέρεται ότι ήταν παντρεμένα. Χαρακτηρίζονται ως «βέροι Μυλοποταμίτες», άτομα από την ευρύτερη περιοχή του Μυλοποτάμου Ρεθύμνης. Η διευκρίνιση και τα χαρακτηριστικά που αποδίδει στον «Μυλοποταμίτες» ήταν η κακοποίηση των γυναικών, κατάχρηση αλκοόλ και μέθη από τους άντρες. Οι γυναίκες είχαν πολλαπλούς ρόλους στην οικογένεια. Καλούνταν να είναι μητέρες και να μεγαλώσουν τα παιδιά, να ασχοληθούν με τη γεωργία αλλά και με όλες τις δουλειές του σπιτιού, το αλώνισμα, το ζύμωμα και το μαγείρεμα. Οι άντρες, από την άλλη, αναφέρεται ότι ασχολούνταν μόνο με μια εργασία και το βράδυ πήγαιναν στο καφενείο. Από τα παραπάνω φαίνεται ότι στην οικογένεια της μητρικής γιαγιάς, οι γυναίκες αναλάμβαναν πολλαπλούς ρόλους, ενώ οι άντρες έκαναν μια δουλειά και απολάμβαναν και την παρέα στο καφενείο.

Η μητρική γιαγιά αναφέρεται ότι υπήρξε πιστή στον παππού, ενώ για τον παππού υπάρχουν αμφιβολίες ως προς τη συζυγική πίστη. Ο παππούς απουσίαζε από το σπίτι για καιρό καθώς εργαζόταν σε αγροτικές εκτάσεις. Τον περισσότερο καιρό έμενε σε ένα σπίτι που είχε στις εκτάσεις και επέστρεφε στο σπίτι του αφού τελείωνε το αλώνισμα ή η εργασία στις ελιές. Λόγω αυτής της παρατεταμένης απουσίας, η πίστη του παππού αμφισβητείται, ενώ η γιαγιά λόγω του ότι είχε τη φροντίδα τόσων παιδιών και όλου του νοικοκυριού, ήταν δύσκολο να μη διατηρήσει την πίστη στον παππού.

Αναφορικά με τις σχέσεις, η μητέρα της Μαρίας δε διατηρούσε από την αρχή καλές σχέσεις με τη μητέρα της, καθώς είχε αδυναμία στους υιούς και εκείνη ήταν το μικρότερο παιδί της οικογένειας, που δεν ήταν επιθυμητό και ήταν και κορίτσι. Ωστόσο, με τα χρόνια οι σχέσεις της γιαγιάς με τη μητέρα του υποκειμένου εξομαλύνθηκαν με αποτέλεσμα να γίνουν πολύ καλές, ουσιαστικές και δυνατές. Σε σχέση με το πατέρα της, οι πληροφορίες που έχουμε είναι ότι απουσίαζε αρκετό καιρό από το σπίτι καθώς έπρεπε να καλλιεργήσει τη γη και ερχόταν για μικρό χρονικό διάστημα στο σπίτι προκειμένου «να τεκνοποιήσει», όπως αναφέρεται χαρακτηριστικά και να ξαναφύγει. Περιγράφεται ως «αυστηρός» αλλά και «σεβάσμιος» άνθρωπος, που προκαλούσε το φόβο και το δέος. Ανάλογα με τη διάθεσή του, διακρινόταν από

διορατικότητα και συμβουλευτικές δεξιότητες. Σε περιπτώσεις που δεν είχε καλή διάθεση, ήταν δύσκολο να τον προσεγγίσει κανείς.

Σύμφωνα με τα παραπάνω, παρατηρούμε ότι παρόλο που μπορεί να απουσιάζουν σημαντικές πληροφορίες, τα αίτια θανάτου αποτελούν μια γνωστή πληροφορία που έχει καταγραφεί στις οικογενειακές πληροφορίες. Παρατηρούμε ότι κάποια πρόσωπα πεθαίνουν από γεράματα, ενώ άλλα από καρκίνο, εγκεφαλικό και ασθένειες που προκαλούνται από αλκοολισμό. Γενικότερα, παρατηρούμε ότι η μητέρα της Μαρίας αλλά και οι δυο της γονείς προέρχονται από πολυμελείς οικογένειες. Επίσης, όλα τα αδέρφια είναι παντρεμένα και έχουν κάνει πολλά παιδιά, εκτός από μερικές εξαιρέσεις. Δεν καταγράφονται στοιχεία όπως οι αποβολές τέκνων. Γνωρίζουμε μόνο ότι η μητέρα της Μαρίας έκανε πέντε αποβολές πριν γεννήσει τη μικρή της κόρη. Για τα υπόλοιπα μέλη δεν έχουμε αντίστοιχες πληροφορίες. Δεν αναφέρεται κανένα χωρισμένο μέλος ή κάποιος που να έχει πάρει διαζύγιο.

Η μητέρα της Μαρίας διατηρούσε καλές σχέσεις με όλα της τα αδέρφια και ειδικά με την αδελφή της τη Μαρία είχε μια πολύ «δυνατή σχέση» που χαρακτηρίζεται ως «εκρηκτική», από την άποψη ότι υπήρχε μεγάλη επιθυμία να συναντήσει η μια την άλλη. Υπήρχε αλληλοϋποστήριξη και αλληλοβοήθεια στη σχέση αυτή. Επιπρόσθετα, η μητέρα διατηρούσε πολύ καλές σχέσεις με τον αδελφό της το Νίκο, χάρη στον οποίο δε φοβόταν, είχε συμπάρασταση και σεβασμό. Πολύ δυνατοί δεσμοί αναφέρονται και στη σχέση της μητέρας με τη μητέρα της, μια σχέση που εξελίχθηκε με το πέρασμα του χρόνου, καθώς δεν ήταν από την αρχή δεμένες. Στα τελευταία χρόνια, μάλιστα, ζούσαν μαζί στο ίδιο σπίτι και η κόρη είχε αναλάβει τη φροντίδα της μάνας. Η σχέση με τον πατέρα περιγράφεται περισσότερο απόμακρη, καθώς εκείνος απουσίαζε από το σπίτι τον περισσότερο καιρό. Η μητέρα της Μαρίας τον σεβόταν αλλά δεν τον πλησίαζε πολύ.

Μια σοβαρή σύγκρουση που αναφέρεται, αφορά στη μητέρα της Μαρίας και μια νύφη, γυναίκα ενός αδελφού που περιγράφεται ως πρόσωπο που έφερε αναστάτωση στις σχέσεις των αδελφών. Λόγω μιας παρεξήγησης, διέκοψαν τις σχέσεις με τη Μαρία και την οικογένειά της και εξακολουθούν να μην επικοινωνούν και να έχουν επαφές.

Αναφορικά με τους πολλούς ρόλους, βλέπουμε ότι η γυναίκα έπρεπε να γνωρίζει να κάνει πολλές εργασίες. Καλούνταν να ανταπεξέρχεται τόσο στις εργασίες του σπιτιού, όσο και των αγροτικών. Η γυναίκα ήταν τόσο σύντροφος, όσο και μάνα, και καθαρίστρια και αγρότισσα.

Πολλά από τα μέλη της οικογένειας της μητέρας έχουν κάποια χαρακτηριστικά παρατσούκλια, όπως ο θείος της Μαρίας, αδελφός της μητέρας της αποκαλούνταν «ο Μανόλης ο κουφός» ή «ο Μανόλης ο μεκρής». Είχε προβλήματα με το αλκοόλ και με διαπληκτισμούς. Γενικά αναφέρεται μια τάση αλκοολισμού στα αδέρφια της μητέρας. Η μητέρα της Μαρίας φρόντιζε να πηγαίνει να βοηθάει και να κάνει τον «πυροσβέστη της οικογένειας», δηλαδή να προσπαθεί να ισορροπεί τα αδέρφια της με τους συζύγους της και να προσφέρει οτιδήποτε περνούσε από το χέρι της, τόσο υλικό όσο και συναισθηματικό.

Συγκρίνοντας τις οικογένειες καταγωγής της μητέρας της οικογένειας με αυτήν του πατέρα της, παρατηρούμε ότι η μητέρα προέρχεται από μια πολυμελή οικογένεια και αποτελεί το υστερότοκο παιδί, ενώ ο πατέρας αποτελεί το πρώτο και μοναδικό παιδί μιας μονογονεϊκής οικογένειας. Ωστόσο και στις δύο οικογένειες επαναλαμβάνεται το μοτίβο της απουσίας του πατέρα. Στην οικογένεια του πατέρα λόγω του ότι «δεν εμφανίστηκε ποτέ», ενώ στην οικογένεια της μητέρας επειδή εργαζόταν μακριά σε αγροτικές καλλιέργειες. Επιπλέον, παρατηρούμε ότι τόσο η μητέρα όσο και ο πατέρας της Μαρίας εργάζονταν από μικρή ηλικία και ανέλαβαν τη φροντίδα των γονιών τους. Η μητέρα της Μαρίας αναλάμβανε και τη φροντίδα των αδελφών της και των οικογενειών τους και προσπαθούσε να εξισορροπεί τις εντάσεις τους. Οι σχέσεις του πατέρα με τη μητέρα του περιγράφονται «καλές», ενώ με τον πατέρα του δεν υπάρχουν. Παρόμοια η μητέρα της Μαρίας είχε καλές σχέσεις με τη μητέρα της και από μακρη με τον πατέρα. Πολύ καλές περιγράφονται οι σχέσεις με τον αδελφό της το Νίκο και την αδελφή της τη

Μαρία, αν και υπήρξε μια σύγκρουση και παρεξήγηση με τη σύζυγο του Νίκου με αποτέλεσμα να διακοπεί η σχέση τους.

Όλα τα παραπάνω αποτελούν κάποιες γενικές πληροφορίες προκειμένου να κατανοήσουμε την οικογένεια από την οποία κατάγεται η Μαρία και να γνωρίσουμε τον πατέρα και τη μητέρα της. Στη συνέχεια, θα προσπαθήσουμε να περιγράψουμε τις σχέσεις που η ίδια η Μαρία αναφέρει ότι διατηρεί με τη μητέρα, τον πατέρα και την αδελφή της αλλά και με την οικογένεια του πατέρα και της μητέρας της. Στη συνέχεια, θα προσπαθήσουμε να επισημάνουμε τα σημαντικά σημεία για τις σχέσεις της Μαρίας με τα μέλη της οικογένειάς της και να διατυπώσουμε κάποια συμπεράσματα.

Σε πρώτο επίπεδο θα παρουσιάσουμε τη σχέση της Μαρίας με τη μητέρα της.

5.2.3. Σχέσεις της Μαρίας με τη μητέρα της

Η Μαρία αρχικά δυσκολεύεται να ξεκινήσει την περιγραφή των σχέσεών της με τη μητέρα της:

[...] Αχ, εδώ τώρα μπαίνουμε σε βαθιά νερά...

Οι σχέσεις τους αρχικά αναφέρονται ως «εκρηκτικές». Δεν μπορούσαν να συμφωνήσουν και να συνεννοηθούν. Κατά τη διάρκεια, μάλιστα της εφηβείας είχαν έντονους διαπληκτισμούς.

[...] Λοιπόν οι σχέσεις με τη μάνα μου υπήρξαν πάντα εκρηκτικές... δε μπορούσαμε να τα βρούμε για κανένα λόγο... τουλάχιστον από όσο θυμάμαι στην εφηβεία ήμαστε σαν το σκύλο με τη γάτα. Δε μπορούσαμε να συμφωνήσουμε σε τίποτα.

Οι δυσκολίες στη σχέση με τη μητέρα αποδίδονται στο ότι η μητέρα της είχε αναχρονιστικές αντιλήψεις και δε μπορούσε να παρακολουθήσει τις ανάγκες που είχε μια έφηβη εκείνη την εποχή. Δεν της επέτρεπε εξόδο η σύμφωνες με την ηλικία της και ό πως πραγματοποιούσαν τα υπόλοιπα παιδιά.

[...] Με άλλες αντιλήψεις μεγαλωμένη η μητέρα μου, άλλες οι επιταγές της δικής μου εποχής... τα κοριτσάκια να θέλουν να πάνε στο σινεμά, να πάνε στα Goody's, να πάνε βόλτα... σε χοροεσπερίδα να μη με αφήνουν...

Η βασική πεποίηση και φόβος της μητέρας της ήταν ότι ενδέχεται η κόρη της να πέσει θύμα κάποιου, είτε να παρασυρθεί από ναρκωτικές ουσίες, είτε από κάποιο φλερτ.

[...] Γιατί; Γιατί ήθελαν να με φιλήσουνε... γιατί θα μου ρίξουν ναρκωτικά στην πορτοκαλάδα. Γιατί όλοι οι άντρες θελαν μόνο να «πηδήσουν» και τίποτα άλλο...

Αν η Μαρία παρασυρόταν, αυτό θα είχε ως αποτέλεσμα να διαβληθεί «ο όνομα της οικογένειας», να «χαλάσει η τιμή της».

[...] οπότε αν γινόταν αυτό θα έπαιρνα την ατιμία της οικογένειας και θα χαλούσα το όνομα της οικογένειας...

Κατ' επέκταση, σύμφωνα με τις αξίες της μητέρας της, σε περίπτωση που προσβαλλόταν η τιμή της οικογένειας, ο αρνητικός αντίκτυπος στην οικογένεια θα ήταν να μην παντρευτούν οι δύο της κόρες. Κάτι αντίστοιχο θα αντιμετωπιζόταν ως «καταστροφή», σύμφωνα με τις αξίες της μητέρας.

[...] και δε θα μπορούσα να παντρευτώ ούτε εγώ ούτε η αδελφή μου, οπότε με λίγα λόγια θα τους είχα καταστρέψει...

Η Μαρία θεωρεί ότι η ζωή της ήταν περιορισμένη όταν ήταν στην εφηβεία και είχε βιώσει καταπίεση, το οποίο οι γονείς της έκαναν συνειδητά.

[...] Οπότε θεώρησαν καλό να με βάλουν στη «γυάλα», και να μη με αφήνουν εις γνώση τους να κάνω πράγματα...

Η σχέση της Μαρίας με τη μητέρα της άρχισε να αλλάζει όταν και εκείνη έγινε μητέρα, στο δεύτερο παιδί και η μεγάλη της κόρη ήταν τριών ετών. Σε εκείνη τη φάση, η Μαρία άρχισε να πλησιάζει και να συζητάει με τη μητέρα της.

[...] Με τη μητέρα μου άρχισα να μιλάω όταν έφτασε η πρώτη μου κόρη περίπου 3 χρόνων...

Πέρα από το γεγονός ότι η Μαρία είχε γίνει μητέρα και μπορούσε να πλησιάσει πιο εύκολα τη μητέρα της, η περίοδος αυτή συνέπεσε με την πρώτη μεγάλη κρίση που αντιμετώπιζε στο γάμο της. Ένωσε ότι μπορούσε να μιλάει ανοιχτά, πλέον, χωρίς να φοβάται.

[...] εκεί έγινε το πρώτο μεγάλο μπαμ που περνούσα έτσι μια κρίση με το σύζυγο και άρχισα να λέω πράγματα χωρίς να φοβάμαι...

Οι σχέσεις τους βελτιώθηκαν ακόμα περισσότερο όταν η Μαρία έκανε και το δεύτερο παιδί της. Ήρθαν ακόμα πιο κοντά και ένιωσαν ότι μπορούν να μιλάνε περισσότερο άνετα. Το ίδιο το υποκείμενο ένιωσε ότι υπήρχε η δυνατότητα να συζητάει πλέον με τη μητέρα της όπως συζητάει με τις φίλες της. Το γεγονός αυτό της δημιούργησε πολύ μεγάλη ανακούφιση.

[...] και οι σχέσεις καλυτέρευαν όταν έκανα και τη δεύτερή μου κόρη που πλέον μιλάμε όπως μιλάω σε μια φίλη μου με τη μάνα μου... το οποίο νιώθω πολύ ανακουφισμένη όταν το κάνω...

Το βασικό χαρακτηριστικό της σχέσης της Μαρίας με τη μητέρα της ήταν η απουσία επικοινωνίας. Ειδικά την περίοδο της εφηβείας δεν υπήρχε τρόπος να βρεθεί μια γέφυρα στην επικοινωνία τους.

[...] δεν μπορούσα να επικοινωνήσω με τη μάνα μου...ειδικά στην εφηβεία μου... [...] Δεν μπορούσα να βρω μια κοινή γραμμή επικοινωνίας με τη μάνα μου για κανένα λόγο... με τίποτα... [...] για κανένα λόγο να μην τελειώσει μια συζήτηση... θα σκοτωθούμε...

Η Μαρία χαρακτηρίζει τη σχέση με τη μητέρα της την περίοδο της εφηβείας ως «συγκρουσιακή» και την παρομοιάζει με «πόλεμο». Παράλληλα δε λάμβανε επιβράβευση από τη μητέρα της και δεν επιδοκίμαζε ότι έκανε.

[...] ποιον πόλεμο να σου περιγράψω των Βαλκανίων; Τον Τρωικό; Ποιο ...στιδήποτε και να'κανα ήταν στραβό [...] δεν ξέρω γιατί είχαμε τόσο μεγάλη κόντρα... με τη μάνα μου...

Η μητέρα της Μαρίας είχε πολλούς φόβους με αποτέλεσμα να γίνεται υπερπροστατευτική. Αυτό είχε σαν αποτέλεσμα να θυμώνει η Μαρία και να μην μπορούν να επικοινωνήσουν.

[...] και πάντα το μυαλό της το είχε ότι θα με αποπλανήσουν... ό,τι θα με βιάσουν... ό,τι θα μου βάλουνε ναρκωτικά... ότι θα πέσω στα ναρκωτικά...

Η επικοινωνία που έχει με τη μητέρα της στην παρούσα φάση είναι περιορισμένη, λόγω υποχρεώσεων. Μιλάνε, συνήθως, μέσω τηλεφώνου μια φορά την εβδομάδα, ή κάθε δεκαπέντε ημέρες.

[...] βέβαια τώρα με τη δουλειά και τις απογευματινές δραστηριότητες των παιδιών οι επαφές μου με τους γονείς μου είναι ελάχιστες, δηλαδή μια φορά τη βδομάδα, μια στις 15... ανάλογα... συνήθως μιλάμε πιο πολύ από το τηλέφωνο.

Το περιεχόμενο των διαλόγων που έχει η Μαρία με τη μητέρα της αφορά κυρίως το ενδιαφέρον για την υγεία αλλά και τη γενικότερη κατάσταση του συζύγου και των παιδιών της κόρης της. Την ενδιαφέρει το πώς περνάνε τα παιδιά της. Επίσης, συζητάνε για θέματα οικονομικής φύσης.

[...] Συνήθως έτσι όταν έχουμε καιρό να βρεθούμε θα με ρωτήσει τι κάνει ο Κώστας, τι κάνουν τα παιδιά, πώς περνάμε [...] τον τελευταίο καιρό τα θέματα είναι τα οικονομικά που έχει ένα θεματάκι ο πατέρας μου... εκεί της λέω «δε μπορώ άλλο, φτάνει» φτάνει μάνα... ας πούμε πράμα άλλο...

Στην παρούσα φάση, η επικοινωνία της Μαρίας με τη μητέρα της έχει βελτιωθεί σημαντικά σε σχέση με το παρελθόν και είναι πολύ ευχαριστημένη από τον τρόπο που επικοινωνούν. Αισθάνεται ιδιαίτερα άνετα να μοιραστεί μαζί τα μυστικά της, τον πόνο, την ανησυχία της. Ωστόσο και η ίδια η μητέρα έχει αλλάξει συμπεριφορά και είναι και εκείνη πιο άνετη μαζί της. Συμβουλευεται την κόρη της για διάφορα ζητήματα. Έχει εκλείψει η διαμάχη και η σύγκρουση που είχαν στο παρελθόν.

[...] Τώρα είμαι πολύ ευχαριστημένη γιατί νιώθω άνετα... μπορώ να της πω ακόμα και το πιο βαθύ μου μυστικό... μυστικό;... τον πιο βαθύ μου πόνο την πιο βαθιά μου ανησυχία κάτι που μπορεί να συμβαίνει στα παιδιά μου και να μην το καταλαβαίνω εγώ θα της το πω να μου το εξηγήσει κι αυτή τώρα είναι πιο άνετη μαζί μου... πολύ πιο άνετη... δεν υπάρχει αυτή η κόντρα... κι ακόμα θα μου ζητήσει και συμβουλές για την αδελφή μου... πώς θα τη βοηθήσουμε... πώς θα κάνουμε το ένα, πώς θα κάνουμε το άλλο, πράγμα που πριν ήτανε κάθετη σε εμένα τουλάχιστον...

Η μητέρα της Μαρίας είναι σε θέση ακόμα και από το βλέμμα να ψυχανεμισθεί την κατάσταση που μπορεί να βιώνει η κόρη της.

[...] και τώρα με βλέπει με καρφώνει μες στα μάτια και καταλαβαίνει αν κάτι δεν πάει καλά...

Χάρη σε αυτήν της την ικανότητα, η μητέρα της Μαρίας μπορεί να ξεκινήσει μια συζήτηση με την κόρη της αν καταλάβει ότι εκείνη διστάζει. Παρόλο που τώρα διατηρούν καλές σχέσεις, ωστόσο η κόρη εξακολουθεί κάποιες φορές να δυσκολεύεται να μιλήσει. Αυτό λύνεται από την ίδια τη μητέρα η οποία κάνει εκείνη την αρχή στην επικοινωνία.

[...] κάτι θέλει να της πω γιατί ακόμα ναι μεν οι σχέσεις μας να είναι καλές, να θέλω να της μιλήσω αλλά κάποιες φορές διστάζω και το καταλαβαίνει και μου αρχίζει εκείνη συζήτηση και είναι πιο εύκολα τα πράγματα τώρα.

Εκτός του ότι η Μαρία κάποιες φορές διστάζει να ξεκινήσει η ίδια μια συζήτηση με τη μητέρα της, αυτό που την εμποδίζει συνήθως στην επαφή της με τη μητέρα της ότι η μητέρα της έχει έναν απόλυτο τρόπο σκέψης. Δυσκολεύεται να συζητήσει μαζί της κάποιες φορές διότι εκείνη επιμένει και δε βλέπει σφαιρικά ένα ζήτημα. Χρειάζεται χρόνο για να δει και την άλλη όψη του νομίσματος.

[...] Η μάνα μου ακόμα κουβαλάει το απόλυτο... θα το υποστηρίξει το απόλυτο μέχρι ας πούμε να φτάσει στο σημείο να δει και την άλλη μεριά για να αρχίσει να το κουβεντιάζει.

Η μητέρα της Μαρίας, παρόλο που η σχέση τους έχει εξομαλυνθεί σε σχέση με το παρελθόν, διατηρεί κάποια στοιχεία δυσαρέσκειας. Η μητέρα συνήθως τονίζει τα ελαττώματα της κόρης της και της λέει αυτά που δεν της αρέσουν σε εκείνη. Η Μαρία το έχει πλέον συνηθίσει αλλά όταν ήταν έφηβη, αυτό τη δυσαραστούσε περισσότερο.

[...] ότι ακόμα και τώρα βρίσκει να μου πει το στραβό μου και το άσχημό μου... το οποίο με ενοχλεί αλλά δε με ενοχλεί πια τόσο πολύ όσο παλιά στην εφηβεία...

Βασικό στοιχείο δυσαρέσκειας από τη μητέρα είναι ότι η μητέρα της δεν της έδειξε ποτέ την ανάλογη εμπιστοσύνη και ότι μπορεί να τα καταφέρει μόνη της. Δεν ένιωσε ότι η μητέρα της την ωθεί στο να πραγματοποιήσει καταστάσεις και ότι μπορεί να βασιστεί στις δυνάμεις της. Η παρότρυνσή της ήταν ελάχιστη και δεν άφηνε την κόρη να προχωρήσει με τις δυνατότητές της.

[...] δεν πίστεψε η μάνα μου στις δυνάμεις μου και αυτό ήταν το μεγαλύτερο παράπονό μου... δε μου 'δειξε την εμπιστοσύνη ενώ έβλεπε ότι μπορώ να κάνω πράγματα να καταφέρω πράγματα, δε μου 'δινε τον αέρα για να τα πετύχω... ναι μεν με δειλά βήματα αλλά να είδες το κατάφερα... δεν είχα την ώθηση, το σπρώξιμο να κάνω πράγματα...

Παρόλο που άλλοι άνθρωποι πίστευαν στις δυνάμεις της, η μητέρα της δεν εμπιστευόταν, με αποτέλεσμα να μην της επιτρέψει να συμμετάσχει σε κάποιες δραστηριότητες όπου ενδεχομένως να ήταν και καλή, όπως τα αγωνίσματα του στίβου. Η Μαρία νιώθει ότι η μητέρα της την εμπόδιζε στο να κάνει κάποια πράγματα.

[...] π.χ. ήμουν καλή στα αγωνίσματα του στίβου, στις ρίψεις όλοι οι καθηγητές της γυμναστικής της είχαν πει να με αφήσουν να πάω στο στίβο... δε με άφησε να πάω...

Επίσης, αισθάνεται ότι δεν ήταν συναισθηματικά κοντά της την περίοδο της εφηβείας και δε μπορούσε να μοιραστεί μαζί της τις ανησυχίες της. Αντίθετα, ένιωθε φόβο για εκείνη.

[...] Συναισθηματικά δεν ήταν εκεί για μένα κι αυτό είναι και παράπονο... σαν έφηβη που ερωτεύτηκα ή ανησυχίες που είχα με φίλες μου που δεν ήξερα τι να κάνω, δεν τολμούσα να της πω... φόβος... πολύ μεγάλος φόβος...

Αυτό που, επίσης, δυσαραστούσε τη Μαρία, όσο μεγάλωνε στην οικογένειά της, ήταν το γεγονός ότι είχε απαγορεύσεις και όρια, χωρίς όμως να γνωρίζει τους λόγους για τους οποίους θα έπρεπε να συμπεριφερθεί ανάλογα. Οι γονείς της δεν έδιναν εξηγήσεις για ποιους λόγους δεν έπρεπε να κάνει κάτι. Η ίδια από την πλευρά της, προσπαθεί να δίνει εξηγήσεις στα παιδιά της προκειμένου να γνωρίζουν τι να κάνουν.

[...] δεν είχαν όμως πάλι τότε το θάρρος να το πουν, να το εξηγήσουν... γιατί είναι πολύ πιο εύκολο να πεις σε ένα παιδί, σε έναν έφηβο «ξέρεις δε θα κάνει αυτό για αυτόν το λόγο», παρά να μην του δίνεις εξήγηση... Τουλάχιστον εγώ αυτό προσπαθώ να κάνω με τα παιδιά μου... όταν δω ότι δε θέλω να κάνουν...

Ένα άλλο στοιχείο που δυσαραστεί τη Μαρία από τη μητέρα της, αλλά όχι από τη μεταξύ τους σχέση, είναι το ότι η μητέρα της δίνεται και προσφέρει στου άλλους, με αποτέλεσμα κατά κάποιον τρόπο να «θυματοποιείται» και να γίνεται αντικείμενο εκμετάλλευσης από τους άλλους.

[...] αλλά έχει ένα πολύ κακό ελάττωμα... αφήνει το περιθώριο της εκμετάλλευσης, από τους άλλους στον εαυτό της... είτε το κάνει από πολύ μεγάλη αγάπη... είτε το κάνει από πείσμα... κι αυτό πολλές φορές βγαίνει σε κακό... κι αυτό είναι που με ενοχλεί.

Επιπρόσθετα, η Μαρία παρατηρεί ότι σε σχέση με το παρελθόν, η μητέρα της δεν αγωνίζεται στον ίδιο βαθμό και παραδίνεται. Μπορεί να αντιλαμβάνεται ότι οι άλλοι την εκμεταλλεύονται, αλλά αφήνεται σε αυτό. Αυτό ακριβώς είναι που δυσαρεστεί τη Μαρία, ότι δηλαδή βλέπει τη μητέρα της να παραδίνεται, χωρίς να αγωνίζεται στον ίδιο βαθμό που αγωνιζόταν παλιά.

[...] Κι όταν της λέω «μα καλά δεν μπορώ να το πιστέψω ότι εσύ το κάνεις αυτό το πράγμα», δεν είσαι εσύ αυτό που μου έχεις δείξει αυτά τα χρόνια «Και ίντα να κάμω;», δηλαδή αυτό είναι που με τρελαίνει... [...] και τώρα τη βλέπω «ε, τι να κάνω;», δηλαδή αυτό είναι που με ενοχλεί... λέω τώρα τι γίνεται εδώ; Γιατί παραδόθηκε έτσι;

Το κυριότερο και βασικό χαρακτηριστικό της μητέρας που αρέσει στη Μαρία είναι η δυναμικότητά της. Κατάφερε στη ζωή της να κάνει πολλά πράγματα ταυτόχρονα και με πείσμα, εργατικότητα και προσωπική δουλειά και δύναμη.

[...] η μάνα μου είναι ένας πολύ δυναμικός άνθρωπος[...] με πολύ τσαγανό...

[...] τόσα χρόνια έβλεπα τη μάνα μου να δουλεύει, να πασχίζει, να βοηθάει τον πατέρα μου σε οποιαδήποτε εκκρεμότητα και αν είχαν, όταν χτίζαν το σπίτι εδώ που μένουμε, όταν φτιάχναν τα χωράφια, να μπαίνει μπροστά με το μπέτη τζη, να βοηθάει και να σέρνει καταστάσεις...

Επιπρόσθετα, ένα άλλο στοιχείο που αρέσει στη Μαρία είναι η ευαισθησία που έχει η μητέρα της.

[...] για την ευαισθησία της... η μαμά μου είναι ένας πολύ ευαίσθητος άνθρωπος...

Στα θετικά στοιχεία αναφέρει ότι η μητέρα της είχε πεποιθήσεις και όνειρα για τα παιδιά της.

[...] με πολύ μεγάλες πεποιθήσεις για τα παιδιά της, όνειρα για τα παιδιά της...

Αντίθετα, η ίδια η μητέρα της χαρακτηρίζεται «πικραμένη» και «αδικημένη» από την κόρη της, γιατί εκείνη δεν την άφησαν να πραγματοποιήσει τα όνειρά της, που ήταν να σπουδάσει, να γίνει δασκάλα.

[...] και πολύ πικραμένος και πολύ αδικημένος... (κλαίει) πολύ όμως... γιατί από τη ζωή της, τα χρόνια που έζησε με τον πατέρα και τη μάνα της δεν την αφήσαν να πάει να κάνει το όνειρό της πραγματικότητα, να πάει να γίνει δασκάλα...

Η μητέρα της Μαρίας ανέλαβε από πολύ μικρή ηλικία πολλούς ρόλους και βάρη. Εργάστηκε σκληρά, τόσο στο σπίτι, όσο και σε εξωτερικές εργασίες.

[...] όταν πέθανε ο παππούς μου φορτώθηκε όλα τα βάρη της οικογένειας, να πάρει τη γιαγιά μου να είναι μαζί μέναν μαζί με τον αδελφό της το Νίκο να δουλέψει σε εργοστάσιο...

Η μητέρα της Μαρίας είχε το ρόλο του «πυροσβέστη» στην οικογένεια, όπως χαρακτηριστικά αναφέρεται. Προσπαθούσε να λύνει καταστάσεις που προέκυπταν στην ευρύτερη οικογένειά της. Όταν υπήρχε μια δυσκολία, η κα Ευαγγελία έτρεχε πάντα, προκειμένου να βοηθήσει και να βρει μια λύση. Ήθελε να εξυπηρετεί και να εξομαλύνει τις δυσάρεστες καταστάσεις.

[...] να έχει να φροντίζει και να κάνει τον πυροσβέστη στις οικογένειες των αλλονών αδελφών της που είχαν θέματα με το ποτό, δηλαδή θυμάμαι χαρακτηριστικά που την έπαιρνε η νύφη της τηλέφωνο από το χωριό να πάει γιατί είχαν θέμα ας πούμε με το θείο μου το Μανόλη πάλι με το ποτό... και να πάει να τον πιάσει να του μιλήσει, να κατευνάσει καταστάσεις... γενικότερα η μάνα μου ήταν ο πυροσβέστης του σογιού της...

Εκτός από «πυροσβέστης», η μητέρα του υποκειμένου είχε και το ρόλο του «τραμπολίνου», όπως χαρακτηριστικά αναφέρεται. Περιγράφεται, δηλαδή, μεταφορικά, σαν ένα αντικείμενο που μπορεί κανείς να «πέσει πάνω» και να αποφύγει τους κραδασμούς. Και οι δύο χαρακτηρισμοί, δείχνουν ότι η Μαρία θαυμάζει τη μητέρα της γιατί βοηθούσε και παρείχε στήριξη στους άλλους.

[...] ο πυροσβέστης και ταυτόχρονα εκείνο το τραμπολίνου που πέφτεις και δεν χτυπάς... αυτό...

Γενικότερα, η Μαρία θαυμάζει τη μητέρα της γιατί πέρασε πολλές δυσκολίες, τόσο λόγω οικονομικών συγκυριών όσο και λόγω των συνθηκών και των σχέσεων. Θεωρεί ότι η μητέρα της όλη της τη ζωή αγωνίζεται, χωρίς να έχει «ανασάνει» και εξακολουθεί να αντιμετωπίζει νέες δυσκολίες. Επίσης, υπήρξε άνθρωπος περήφανος και δεν ήθελε να δείξει στους υπόλοιπους ότι αντιμετώπιζε προβλήματα:

[...] κι όταν παντρεύτηκε... ακόμα και όταν παντρεύτηκε εκεί ζορίστηκε... ζορίστηκε... φτώχεια πολύ μεγάλη φτώχεια, ο μπαμπάς μου ήταν στα καράβια μόνη της, έγκυος σε εμένα και με τις δυο γιαγιάδες... και με τη γιαγιά της και με την πεθερά της στο νοίκι... να πρέπει να τα βγάλει πέρα... να μην καταλάβει ούτε η μια μαμά ούτε η άλλη ότι ζορίζεται, ότι έχει προβλήματα... δεν ήθελε να τα ξέρει αυτά... κανείς... ακόμα και η ίδια της η μάνα δεν ήθελε να τα ξέρει... [...] Αυτή η γυναίκα δεν έχει προλάβει να πάρει ανάσα... σε τίποτα... οι αποβολές που είχε... της στοιχίσανε πάρα πολύ... έχει περάσει πάρα πολλά η μάνα μου και το θέμα είναι όα αντέχει και ο Θεός της δίνει και άλλα...

Το υποκείμενο μέσα από την αφήγηση που κάνει αναφορικά με τη μητέρα του, συνειδητοποιεί ότι η προσωπικότητά της μοιάζει με αυτή της μητέρας της.

[...] Μοιάζω με τη μάνα μου πάρα πολύ... πάρα πολύ όμως...

Προσπαθεί, ωστόσο, επειδή συνειδητοποιεί την ομοιότητα αυτή, να αποφύγει να επαναλάβει στα δικά της παιδιά εκείνα τα χαρακτηριστικά της μητέρας της που τη δυσαρεστούσαν. Αναφορικά με την ανατροφή των παιδιών, επειδή συνειδητοποιεί τις ομοιότητες, προσπαθεί να διαφοροποιηθεί από τη μητέρα της.

[...] Μα αυτό είναι που βλέπω... ότι μοιάζω σε πολλά πράγματα με τη μάνα μου και όσον αφορά τουλάχιστον το κομμάτι της ανατροφής των παιδιών πράγματα που με είχαν δυσαρεστήσει εμένα ως παιδί δε θέλω να τα κάνω στα δικά μου τα παιδιά... συγκλίνουμε σε πολλά πράγματα με τη μάνα μου...

Η Μαρία σε πολλές περιπτώσεις αντιλαμβάνεται ότι αναπαράγει τα βιώματα που έχει από τη μητέρα και της μοιάζει. Ωστόσο, επειδή στην ίδια δεν άρεσαν, προσπαθεί να βελτιώνεται και να μην τα επαναλαμβάνει.

[...] Δε σου λέω ότι δεν πιάνω τον εαυτό μου να τον τσακώνω ας πούμε να μοιάζει με τη μάνα μου σε πολλά πράγματα σε ηπιότερες μορφές... έχω πολλά στοιχεία από τη μάνα μου, από την οικογένειά μου κουβαλάω πολλά στοιχεία... αλλά εντάξει, προσπαθώ να τα βελτιώσω... όταν

πάρω γραμμή ότι ακολουθώ κατά γράμμα της οικογένειας τα βιώματα... λέω όπα... στοπ, παρ'το αλλιώς...

Η Μαρία θεωρεί ότι έχει ανάγκη τη μητέρα της, τουλάχιστον από συναισθηματική άποψη και πάντα την είχε ανάγκη.

[...] Πάντα την είχα ανάγκη τη μάνα μου και πάντα θα την έχω συναισθηματικά...

Δε θεωρεί ότι η μητέρα της αποτελεί εμπόδιο στην πραγματοποίηση των μελλοντικών της σχεδίων. Αντιθέτως, αισθάνεται ότι αποτελεί ενίσχυση για τα σχέδιά της και βοήθεια.

[...] Όχι η μάνα μου δεν μπαίνει εμπόδιο. Ίσα ίσα πράγματα που θέλω να κάνω που αφορούν την επαγγελματική μου καριέρα, αν μπορώ να το πω έτσι, με ενισχύει...

Η Μαρία αναφέρει ότι η μητέρα της ανησυχεί και ενδιαφέρεται για τη ζωή της κόρης της. Ιδιαίτερο ενδιαφέρον δίνει στη σχέση με το σύντροφό της. Επειδή και η ίδια πέρασε δυσκολίες στο δικό της γάμο, επιδιώκει να δίνει συμβουλές στην κόρη της και να μετριάξει τις καταστάσεις.

[...] Ανησυχεί... ανησυχεί... ανησυχεί... γιατί αν έχεις περάσει μέσα σε ένα γάμο όλα όσα έχει περάσει η μάνα μου, μπορείς να καταλάβεις αν το παιδί σου είναι καλά μέσα στο γάμο του ή όχι και προσπαθεί να συμβουλευσει, προσπαθεί να το καλμάρει...

Παρόλο, όμως, που ανησυχεί πραγματικά και νοιάζεται, δεν έχει διακριτικότητα. Μιλάει ανοιχτά, χωρίς ενδοιασμούς και με κριτική διάθεση.

[...] Διακριτική δεν είναι... χύμα είναι... χύμα είναι... θα κρίνει την εμφάνισή μου, θα κρίνει αν πάχυνα ή αδυνάτισα αν μου πάει αυτό που φοράω ή όχι και μπρουτάλ κυρίως δεν έχει προσχήματα όχι δεν... (όπως το νιώθει) μπαπ στο κεφάλι δόξα πατρί, φάτο στο δόξα πατρί και ότι σου'ρθει. Δεν είναι διακριτική.

Η Μαρία δεν επιθυμεί πλέον να περνάει χρόνο με τη μητέρα της κατά τη διάρκεια των διακοπών από τότε που εκείνη φροντίζει δύο ηλικιωμένους μακρινούς θείους. Η μητέρα της αφιερώνει χρόνο και φροντίδα σε εκείνους, με αποτέλεσμα να μην επιθυμεί να βρίσκεται με τη μητέρα της επειδή θα παρευρίσκονται οι συγκεκριμένοι θείοι. Παράλληλα θεωρεί ότι την έχει χάσει και δε μπορεί να τη βρει πλέον.

[...] Έτσι όπως είναι η κατάσταση τώρα που περνάει η μαμά μου γιατί έχει αναλάβει δύο γεροντάκια, θείους του μπαμπά μου...μακρινούς μεν αλλά και τους παρέχει φροντίδα... είναι συνέχεια μαζί. Από τότε που ξεκίνησε αυτό το πράγμα, εγώ έχασα τη μαμά μου... δεν τη βρίσκω, δεν είναι στο σπίτι τις ώρες που θέλω να τις δω και πλέον οι γιορτές που εγώ θα ήθελα να περάσω με τους γονείς μου, με την αδελφή μου, με την οικογένειά μου να είμαστε όλοι μαζί με το να είναι κι αυτοί οι δύο θείοι εκεί, ο θείος με τη θεία, εγώ χαλιέμαι άσχημα και προτιμώ να μην πάω, προτιμώ να μην περάσω τις γιορτές με τους δικούς μου...

Προκειμένου να ευχαριστήσει τη μητέρα της, η Μαρία φροντίζει να διατηρεί μια εξωτερική εμφάνιση που να της είναι αρεστή. Στη μητέρα της δεν αρέσουν οι γυναίκες που βάφονται, που φοράνε κοντή φούστα και που καπνίζουν. Όταν τη συναντάει, προσπαθεί να έχει ανάλογη εμφάνιση. Αναφορικά με το τσιγάρο, φροντίζει να μην καπνίζει μπροστά της. Παρόλο που το γνωρίζει η μητέρα, η Μαρία δεν το έχει παραδεχτεί ποτέ της.

[...] Προσπαθώ να μην πηγαίνω με βαμμένα χείλη και κόκκινα μάτια... [...] η καριέρα μου είναι το βάφτισμα, το τσιγάρο και η κοντή φούστα. [...] Βέβαια, να σου πω την αλήθεια πολλές φορές στο παρελθόν την είχα τσακώσει ας πούμε να θαυμάζει μια γυναίκα που ήταν ωραία ντυμένη κι ας ήταν κοντή η φούστα, που ήταν ωραία βαμμένη, [...] το θαύμαζε... απάνω μου να μην το δει... ακόμα και το απαλό το ωραίο το λίγο, απάνω μου να μην το δει... καλά για το τσιγάρο όχι ότι δεν το ξέρει το ξέρει απλά εγώ δεν της το 'χω παραδεχτεί ποτέ ...

Η Μαρία σε περιπτώσεις που νιώσει δυσαρέσκεια με τη μητέρα της αποχωρεί, προκειμένου να αποφύγει τη σύγκρουση. Σε περίπτωση που μια σύγκρουση είναι αναπόφευκτη, τότε φροντίζει αυτή να διαρκέσει για λίγο και μετά να αποχωρήσει. Όταν το υποκείμενο της έρευνας ήταν στην εφηβεία, είχε βιώσει πολύ έντονες συγκρούσεις με τη μητέρα της, με αποτέλεσμα τώρα πλέον να αποφεύγει τους διαπληκτισμούς, εφόσον αισθάνεται ότι δεν έχει άλλες δυνάμεις για κάτι αντίστοιχο.

[...] Φεύγω... δεν μπαίνω καν στη διαδικασία να συγκρουστώ. Και αν πρέπει να συγκρουστώ συγκρούομαι για λίγο και μετά φεύγω πάλι. Δεν έχω δυνάμεις... ήταν τόσο έντονο και βαθύ όλα τα χρόνια της εφηβείας μου, οι συγκρούσεις που δεν αντέχω να συγκρούομαι άλλο. Δεν μπορώ...

Η μητέρα της Μαρίας, παρόλο που δε βοήθησε την κόρη της σχετικά με το διάβασμα, επηρέασε με τη συμπεριφορά της ωθώντας την κόρη της στις σπουδές. Πέρασε στα παιδιά της την ιδέα ότι είναι καλό η γυναίκα να είναι οικονομικά ανεξάρτητη από τον άντρα της. Αυτό θα μπορούσε να το πετύχει αν σπούδαζε. Ο απόλυτος τρόπος που χαρακτηρίζει τη μητέρα της Μαρίας στα περισσότερα, φαίνεται και εδώ. Πέρασε στην κόρη της την ιδέα ότι είτε θα σπούδαζε και θα προχωρούσε στη ζωή της, είτε θα γινόταν αγρότισσα και θα είχε μια δύσκολη ζωή.

[...] Ε... η μαμά μου όταν ήμουν παιδί δεν τη θυμάμαι ιδιαίτερα δίπλα μου στο διάβασμα... οι κουβέντες ήταν «θες να μάθεις; Δε θες; Θα γίνεις αγρότισσα...» ... ή του ύψους ή του βάθους... δεν υπήρχε μέση κατάσταση...ή σταματάς και γίνεσαι αγρότισσα ή προχωράς στα γράμματα...δεν είχε μέση λύση να το κουβεντιάσουμε ας πούμε το θέμα...όχι...

Η έννοια της «μητέρας» είναι για τη Μαρία ιδιαίτερα ιερή. Θεωρεί ότι μια γυναίκα φτάνει στην ολοκλήρωση όταν καταφέρει να γίνει «μάννα». Τη συγκινεί ιδιαίτερα η αναφορά στη μητέρα και νιώθει ευγνωμοσύνη που και η ίδια έχει βιώσει τη μητρότητα.

[...] Μάννα... η λέξη μάννα είναι ότι πιο ιερό υπάρχει πάνω στη γη... μόνο όταν κάποια γυναίκα καταφέρει να ζήσει το θαύμα της γέννηση ολοκληρώνεται και τουλάχιστον σε αυτό ευχαριστώ το θεό που με έκανε γυναίκα...

Η Μαρία έχει αναμνήσεις από τη μητέρα της και φέρνει στο νου της τόσο ηχητικές εικόνες από τραγούδια, όσο και οπτικές από βόλτες που έκανε μικρή με τη μητέρα της προκειμένου να την ταΐσει. Αναγνωρίζει ότι η μητέρα της πρόσφερε πολλά. Ενδεχομένως ο τρόπος της να μην ήταν ο σωστότερος, ωστόσο η συμβολή της ήταν πολύ σημαντική.

[...] Ακόμα και τώρα [...] ηχών στα αυτιά μου τραγούδια που μου έλεγε τότε, παραμύθια ή ιστορίες που τις έπλαθε με ένα μοναδικό τρόπο και αφιέρωνε χρόνο παρά το ότι δεν είχε [...] με πήγαινε θυμάμαι στο Δελφίни να βλέπουμε τα κύματα για να φάω... έκανε πολλά πράγματα η μάννα μου... πάρα πολλά πράγματα... μπορεί κάποιες φορές να τα έκανε με λάθος τρόπο αλλά έκανε πάρα πολλά πράγματα...

Το υποκείμενο τρέφει πολύ ζεστά και τρυφερά συναισθήματα για τη μαμά της. Παρόλο που πολλές φορές έχει νιώσει αρνητικά συναισθήματα στεναχώριας και πίκρας, η μητέρα είναι ένα πρόσωπο αναφοράς για τη Μαρία και συνυφασμένο με τη ζωή της.

[...] και εγώ (κλαίει) την αγαπώ τη μαμά μου... παρόλο που έχω νιώσει στεναχώρια και πίκρα αλλά δεν μπορώ να φανταστώ τη ζωή μου χωρίς τη μαμά μου...

Η μητέρα της Μαρίας περιγράφεται ως άνθρωπος «σκληρός», «ταλαιπωρημένος», «στεναχωρημένος». Ωστόσο, αναφέρεται ως άτομο στο οποίο μπορείς να βασιστείς και να σε στηρίξει. Παρόλο που είχαν διαφωνίες και απουσία στην επικοινωνία, στην παρούσα φάση, θεωρεί ότι η μητέρα της είναι μια μητέρα όπως θα ήθελε να ήταν. Καθώς με τα χρόνια βελτιώθηκε η επικοινωνία και η σχέση τους, η μητέρα της είναι τώρα η μητέρα που θα επιθυμούσε να έχει.

[...] Την έχω... την έχω... μπορεί να είναι ένας άνθρωπος σκληρός, ένας άνθρωπος ταλαιπωρημένος, ένας άνθρωπος στεναχωρημένος, αλλά είναι μητέρα... είναι μητέρα που μπορείς να στηριχτείς. Παρά τις διαφωνίες που είχαμε, παρά το ότι δεν επικοινωνούσαμε πολλές φορές «άσπρο» έλεγα εγώ, «μαύρο» έλεγε εκείνη ήξερα όμως... ήξερα ότι κάποια στιγμή θα γυρίσει και θα είναι όπως τα θέλω... και είναι όπως τα θέλω...

Συνοψίζοντας τα παραπάνω, θα μπορούσαμε να πούμε ότι η σχέση της Μαρίας με τη μητέρα της χαρακτηρίζεται από βελτίωση με το πέρασμα των χρόνων. Παρόλο που σε μικρή ηλικία και ειδικά κατά τη διάρκεια της εφηβείας της Μαρίας, η σχέση τους ήταν «εκρηκτική» και «συγκρουσιακή», στην παρούσα φάση, η σχέση έχει εξομαλυνθεί. Από τότε που η Μαρία έγινε και η ίδια γονέας και άρχισε να αντιμετωπίζει εντάσεις και κρίσεις στο γάμο της, ήρθε κοντά με τη μητέρα της. Μοιράζεται τα μυστικά της μαζί της και έχει το θάρρος να της μιλάει, κάτι που κατέκτησε με το πέρασμα του χρόνου. Ωστόσο, η μητέρα της διακρίνεται από απόλυτο τρόπο σκέψης, με αποτέλεσμα να εμποδίζει κάποιες φορές την επικοινωνία τους.

Ένα από τα βασικά στοιχεία που δυσχεραίνονταν στη Μαρία στη μητέρα της ήταν ότι τόνιζε τα ελαττώματά της. Επίσης, δεν της έδειχνε εμπιστοσύνη και δεν την ωθούσε να κάνει πράγματα και να βασιστεί στις δυνάμεις της. Εκείνο που δεν αρέσει στη μητέρα της είναι ότι γίνεται θύμα και άλλοι άνθρωποι την εκμεταλλεύονται. Διαπιστώνει, ακόμα, ότι με το πέρασμα του χρόνου η μητέρα της δεν αγωνίζεται όπως στο παρελθόν και παραιτείται εύκολα. Η μητέρα της Μαρίας περιγράφεται ως «επικριτικός» και «αυστηρός» άνθρωπος που έβαζε αυστηρά όρια στην κόρη της και είχε πολλές απαιτήσεις. Παράλληλα, δεν εξηγούσε τους λόγους για τους οποίους έβαζε τόσο αυστηρούς κανόνες. Η Μαρία είχε βιώσει περιορισμό και καταπίεση από τη μητέρα της. Η μητέρα της είχε αναχρονιστικές αντιλήψεις που συνδέονταν κυρίως με τη θέση της γυναίκας και το να τηρεί το υψηλό ηθικό νόμους της κοινωνίας, σύμφωνα με τις αξίες που είχε η ίδια, μεγαλωμένη. Η αξία της «τιμής», ήταν πολύ έντονη και η Μαρία έπρεπε με κάθε τρόπο να τη διασφαλίζει.

Η μητέρα της Μαρίας αναφέρεται ότι είναι πικραμένη και αδικημένη. Από μικρή ηλικία ανέλαβε πολλούς ρόλους και βάρη και εργάστηκε σκληρά. Στην οικογένειά καταγωγής της ήταν είτε ο «πυροσβέστης», εξισορροπούσε τις αναταράξεις ή το «τραμπολίνο», έπεφταν οι άλλοι πάνω και δε χτυπούσαν, ενώ εκείνη «απέφευγε τους κραδασμούς».

Η Μαρία αναγνωρίζει τα θετικά χαρακτηριστικά της μητέρα της και αναφέρει ότι είναι η δυναμικότητα, η ευαισθησία και ότι ήταν άνθρωπος που είχε όνειρα για τα παιδιά της. Η Μαρία τη θαυμάζει για τις δυσκολίες που πέρασε και τον αγώνα που κατέβαλε στη ζωή της. Ήταν περήφανη και δεν έδειχνε τα προβλήματά της.

Μέσα από όλα τα παραπάνω, η Μαρία διαπιστώνει ομοιότητες με τη μητέρα της. Ακριβώς επειδή βλέπει ότι της μοιάζει, προσπαθεί να αποφεύγει στην ανατροφή των παιδιών της την επανάληψη των δυσάρεστων βιωμάτων που είχε εκείνη.

Αναφορικά με τη μάθηση, η μητέρα της Μαρίας, παρόλο που δε βοήθησε την κόρη της σχετικά με το διάβασμα, επηρέασε με τη συμπεριφορά της ωθώντας την κόρη της στις σπουδές. Πέρασε στα παιδιά της την ιδέα ότι είναι καλό η γυναίκα να είναι οικονομικά ανεξάρτητη από τον άντρα της. Αυτό θα μπορούσε να το πετύχει αν σπούδαζε. Ο απόλυτος τρόπος που χαρακτηρίζει τη μητέρα της Μαρίας στα περισσότερα, φαίνεται και εδώ. Πέρασε στην κόρη της την ιδέα ότι είτε θα σπούδαζε και θα προχωρούσε στη ζωή της, είτε θα γινόταν αγρότισσα και θα είχε μια δύσκολη ζωή. Για αυτούς τους λόγους, η μητέρα της αισθάνεται ότι αποτέλεσε ενισχυτικό παράγοντα στην επίτευξη των σχεδίων της και ποτέ εμπόδιο.

Στην παρούσα φάση, η επικοινωνία της Μαρίας με τη μητέρα της έχει βελτιωθεί σημαντικά σε σχέση με το παρελθόν και είναι πολύ ευχαριστημένη από τον τρόπο που επικοινωνούν. Αισθάνεται ιδιαίτερα άνετα να μοιραστεί μαζί τα μυστικά της, τον πόνο, την ανησυχία της. Ωστόσο και η ίδια η μητέρα έχει αλλάξει συμπεριφορά και είναι και εκείνη πιο άνετη μαζί της. Συμβουλευτείται την κόρη της για διάφορα ζητήματα. Έχει εκλείψει η διαμάχη και η σύγκρουση που είχαν στο παρελθόν. Παρόλο, όμως, που έχει βελτιωθεί η ποιότητα της επικοινωνίας με τη μητέρα της, έχει μειωθεί η ποσότητα, με αποτέλεσμα να μιλάνε μια φορά την εβδομάδα, ή κάθε δεκαπέντε ημέρες. Κατά τη διάρκεια των διακοπών δε θέλει να περνάει χρόνο μαζί της, από τότε που εκείνη φροντίζει δύο ηλικιωμένους μακρινούς θείους τους οποίους δε συμπαθεί.

Η Μαρία αναφέρει ότι η μητέρα της ανησυχεί και ενδιαφέρεται για τη ζωή της κόρης της. Ιδιαίτερο ενδιαφέρον δίνει στη σχέση με το σύντροφό της. Επειδή και η ίδια πέρασε δυσκολίες στο δικό της γάμο, επιδιώκει να δίνει συμβουλές στην κόρη της και να μετριάξει τις καταστάσεις. Παρόλο, όμως, που ανησυχεί πραγματικά και νοιάζεται, δεν έχει διακριτικότητα. Μιλάει ανοιχτά, χωρίς ενδοιασμούς και με κριτική διάθεση.

Προκειμένου να ευχαριστήσει τη μητέρα της, η Μαρία φροντίζει να διατηρεί μια εξωτερική εμφάνιση που να της είναι αρεστή και να μην καπνίζει μπροστά της.

Η Μαρία αναφέρει ότι έχει ανάγκη τη μητέρα της, τουλάχιστον σε συναισθηματικό επίπεδο. Η «μητέρα» αποτελεί μια ιερή έννοια για εκείνη. Καταλήγει στο ότι συγκινείται από την αναφορά στη μητέρα και νιώθει ευγνωμοσύνη που κατάφερε να βιώσει και η ίδια τη μητρότητα.

Καταλήγουμε στο ότι παρόλο που πολλές φορές η μητέρα της πίκρανε τη Μαρία, εκείνη έχει πολύ ζεστά και τρυφερά συναισθήματα. Η μητέρα είναι για εκείνη πρόσωπο αναφοράς και συνυφασμένο με τη ζωή της. Είναι επίσης, ένας άνθρωπος υποστηρικτικός και σταθερός. Παρόλο που είχαν δυσκολίες στην επικοινωνία στο παρελθόν, τώρα την αισθάνεται ιδανική. Αφού βελτιώθηκε η επικοινωνία τους, η μητέρα της είναι έτσι όπως θα ήθελε να είναι.

Σημαντική διαπίστωση με βάση την παραπάνω ανάλυση αποτελεί το γεγονός ότι όπως η μητέρα της Μαρίας με τη δική της μητέρα, έτσι και η Μαρία είχαν μια σχέση που εξελίχθηκε με τα χρόνια. Ενώ αρχικά η σχέση τους ήταν συγκρουσιακή και εκρηκτική, με τα χρόνια εξομαλύνθηκε και μητέρα και κόρη ήρθαν κοντά και βελτίωσαν την επικοινωνία τους. Επίσης, παρατηρούμε ότι το σημείο εκείνο που δυσαρεστούσε τη Μαρία στη μητέρα της ήταν η αυστηρή επιβολή ορίων και κανόνων, χωρίς να γνωρίζει τους λόγους για τους οποίους έπρεπε να μπου. Ωστόσο και η ίδια αντιλαμβάνεται ότι κάποιες φορές μοιάζει στη μητέρα της σε αυτό το κομμάτι και προσπαθεί να μην τον επαναλαμβάνει στα δικά της παιδιά. Ένα άλλο κοινό που έχει η Μαρία με τη μητέρα της είναι η δυναμικότητα και η θέληση. Η ανάγκη της προσφοράς αλλά και το ότι καταλήγουν να γίνονται αντικείμενο εκμετάλλευσης από τους άλλους, είναι άλλα δυο κοινά σημεία που έχει η Μαρία με τη μητέρα της. Διαπιστώνουμε ότι η Μαρία πήρε πολλά από τα χαρακτηριστικά της μητέρας της και της μοιάζει.

Εφόσον παρουσιάσαμε τις σχέσεις της Μαρίας με τη μητέρα της, όπως η ίδια τις περιγράφει, σε αυτό το σημείο θα αναφερθούμε στις σχέσεις της Μαρίας με τον πατέρα της.

5.2.4. Σχέσεις της Μαρίας με τον πατέρα της

Η σχέση της Μαρίας με τον πατέρα της περιγράφεται ως «αδιαίτερη». Καθώς εκείνος ήθελε να έχει γιο αντί για κόρη. Μεγάλωνε την κόρη του με τέτοιο τρόπο σαν να ήταν αγόρι. Τα περισσότερα παιχνίδια που της έπαιρνε, σε γενικές γραμμές απευθύνονταν σε αγόρια. Έτσι, η σχέση με τον πατέρα χαρακτηρίζεται αρχικά από διάθεση να αντιμετωπιστεί ως το «παιδί που θα ήθελε να έχει», ένα γιο δηλαδή.

[...] ε...επειδή πάντα ήθελε το γιο και του βγήκα κόρη, προσπάθησε να με κάνει γιο... όλα τα παιχνίδια που μου έφερνε ήτανε μπάλες, πιστολάκι, πατίνια, σκοινάκια, τους μικρούς ψαράδες θυμάμαι αξέχαστα...

Η Μαρία χαρακτηρίζει τη σχέση με τον πατέρα της σαν «παιχνιδιάρικη». Της αφιέρωνε τον χρόνο που διεκδικούσε και ασχολούνταν μαζί της. Έπαιζε, μάλιστα, με τον πατέρα της ή την έπαιρνε στη δουλειά του, της έδειχνε τα εργαλεία του και την έκανε «βοηθό» του.

[...] είχαμε έτσι μια σχέση πιο παιχνιδιάρικη... [...] μετά όμως αφιέρωνε χρόνο... να παίξουμε... να πάμε... θυμάμαι πολλές φορές με έπαιρνε στη δουλειά και προσπαθούσε να με μάθει τα εργαλεία... φέρε μου αυτό, φέρε μου το γαλλικό, φέρε μου το 15...

Εκτός από παιχνιδιάρικη, η Μαρία περιγράφει ότι είχε «πολύ δυνατές σχέσεις» με τον πατέρα της.

[...] ήτανε πολύ δυνατές οι σχέσεις με τον μπαμπά...

Η Μαρία ένιωθε άνετα να συζητήσει θέματα που την απασχολούσαν, περισσότερο με τον πατέρα της, παρά με τη μητέρα της.

[...] και μάλιστα πιο πολλή ομιλία είχαμε με τον πατέρα μου παρά με τη μητέρα μου... μπορούσα να του πω πράγματα...

Δε συζητούσε μαζί του για θέματα σχέσεων, αλλά για πολλά άλλα ζητήματα που την απασχολούσαν. Τον χαρακτηρίζει «εναλλακτικό» ως προς τη συζήτηση και το αποδίδει στο γεγονός ότι είχε ζήσει στο εξωτερικό, είχε ταξιδέψει με αποτέλεσμα να είναι πιο ανοιχτόμυαλος.

[...] όχι για σχέση... αλλά ήταν πιο εναλλακτικός στις κουβέντες του ίσως γιατί έζησε στο εξωτερικό, ταξίδεψε πολύ, γνώρισε διαφορετικές νοοτροπίες, διαφορετικούς ανθρώπους...

Η Μαρία ζητούσε πιο εύκολα κάτι από τον πατέρα της σε σχέση με τη μητέρα της. Ακόμα και να συμμετάσχει σε ένα χορό, ένιωθε μεγαλύτερη άνεση να το πει αρχικά στον πατέρα της και μετά να το ανακοινώσουν, από κοινού, στη μητέρα της Μαρίας.

[...] επειδή ήταν και αυτός πιο εξελιγμένος σε σχέση με τη μαμά μου ήτανε πιο άνετες οι κουβέντες που είχαμε... πιο εύκολα θα μπορούσα να ζητήσω κάτι από τον πατέρα μου... δηλαδή θυμάμαι χαρακτηριστικά όταν ήμουν στο γυμνάσιο και κάναμε χοροεσπερίδες μια στο τόσο το κουβέντιαζα με τον πατέρα μου να τον έχω στα σίγουρα ας πούμε ότι θα δεχτεί για να μπορέσουμε μετά να το πούμε στη μάνα μου...

Ο ίδιος ο πατέρας προσέγγιζε την κόρη και της έδινε τη δυνατότητα να αισθανθεί άνετα να τον προσεγγίσει στη συζήτηση:

[...] με τον πατέρα μου είχα πιο πολλή άνεση να του μιλήσω... πιο πολύ... βέβαια μου το έδινε και εκείνος...

Ωστόσο, παρόλη την άνεση και την καλή διάθεσή του, ο πατέρας όπως και η μητέρα της Μαρίας, χαρακτηρίζονταν από αυστηρότητα. Μάλιστα, η Μαρία θεωρεί ότι σε ένα βαθμό αναγκαζόταν να είναι αυστηρός, εφόσον συμμορφωνόταν στη σύζυγό του:

[...] βέβαια ήτανε πολύ αυστηρός και αυτός... βέβαια δε μπορούσε να κάνει και διαφορετικά με τη μαμά μου...

Ο πατέρας της Μαρίας είχε την ιδιότητα να κάνει τα παιδιά του να πειθαρχούν, σηκώνοντας απλά το φρύδι του. Όταν ήθελε να επιβληθεί και να δείξει αυστηρό ύφος, σήκωνε το φρύδι του και τα παιδιά αισθάνονταν αμέσως έντονο φόβο.

[...] θυμάμαι χαρακτηριστικά την έκφραση που έπαιρνε ο πατέρας μου όταν θύμωνε... σήκωνε πάνω το φρύδι, γούρλωνε τα μάτια και εγώ απλά κατουριόμουν πάνω μου... απλά...

Η αυστηρότητα αυτή, αντισταθμίζονταν από την τρυφερή του διάθεση. Η Μαρία ένιωθε άνετα να τον αγκαλιάσει, να τον φιλήσει και γενικά να είναι τρυφερή μαζί του. Ακόμα και σήμερα αισθάνεται ότι μπορεί να επιδεικνύει την ίδια τρυφερότητα:

[...] αλλά με το μπαμπά μου ακόμα και τώρα θα τον κοπιάξω, θα με κοπιάξει, θα του πω «να κάνουμε ζουζουνιές» και θα πάω να τον αγκαλιάσω, να τον φιλήσω... θα τον δεις τώρα να δακρύζει... λέω «κοίτα εκεί έναν άνθρωπο»...

Ο πατέρας της Μαρίας διακρίνεται και από οξύθυμη διάθεση. Η Μαρία θυμάται κάποια περιστατικά που είχε χειροδικήσει μάλιστα. Πρόκειται για έναν άνθρωπο που δεν ήθελε το ψεύδος και την άρνηση.

[...] αλλά ήταν και πολύ οξύθυμος ο πατέρας μου, δεν ήθελε «το ψέμα», δεν ήθελε «το όχι» ή «το δε»... αυτά τα τρία ήτανε ο θάνατός του... ε με είχε δείρει και κάνα δυο φορές και τις θυμάμαι ακόμα...

Συγκρίνοντας τη σχέση που είχε με τη μητέρα της, η Μαρία ένιωθε ότι επικοινωνούσε περισσότερο με τον πατέρα της.

[...] Πάντα με τον πατέρα μου επικοινωνούσα πιο πολύ από ότι με τη μαμά μου...

Ήταν περισσότερο επικοινωνιακός και εναλλακτικός στη σκέψη σε σχέση με τη μητέρα της Μαρίας.

[...] αλλά ήτανε πιο εναλλακτικός, πιο επικοινωνιακός.

Ωστόσο, και ο πατέρας της χαρακτηριζόταν από «απόλυτο» τρόπο σκέψης. Υπήρχαν αρκετές απαγορεύσεις και δεν υπήρχε περίπτωση διαλλακτικότητας σε κάποια θέματα.

[...] βέβαια και αυτός κάποιες φορές ήτανε έτσι κάθετος, και αυτό ήταν κατά στο να βγαίνω, στο να ντύνομαι με φούστα... φούστα; Στην παρέλαση μόνο φούστα...

Στις βαθύτερες πεποιθήσεις του πατέρα, υπήρχε η άποψη ότι αν ήταν περισσότερο διαλλακτικός και πραγματοποιούσε περισσότερα χατίρια, η κόρη του θα ενθαρρυνόταν, με αποτέλεσμα να αλλάξει η συμπεριφορά της.

[...] καταλάβαινε την ανάγκη που είχα σαν κορίτσι αλλά και πάλι δεν ήθελε να μου το κάνει και καλά για να μην πάρω αέρα...

Η Μαρία παρομοιάζει τους γονείς της με «δικαστήριο», όπου η μητέρα είχε το ρόλο του «εισαγγελέα» και ο πατέρας του «ενόρκου». Ο πατέρας θα έδινε την «ετυμηγορία», ενώ η μητέρα θα δίκαιζε.

[...] συγκεκριμένα τους χαρακτήριζα «ο εισαγγελέας» ήτανε η μάνα μου και ο «ένορκος» ο πατέρας μου.

Σήμερα, οι σχέσεις που διατηρεί η Μαρία με τον πατέρα της είναι πολύ καλές, καλύτερες από οποιαδήποτε στιγμή. Αυτή συνέβη από τότε, μάλιστα, που η ίδια έγινε γονιός και απέκτησε το πρώτο της παιδί. Αισθάνεται άνετα όταν μιλάει με τον πατέρα της και δε φοβάται, όπως φοβόταν όταν ήταν μικρότερη. Χρησιμοποιεί ακόμα και υβρεολόγιο όταν βρίσκεται με τον πατέρα της και νιώθει άνετα να λέει οτιδήποτε έχει στο μυαλό της.

[...] Τώρα οι σχέσεις μας από τότε που έκανα και το πρώτο μου παιδί είναι ακόμα καλύτερες... μιλάμε πολύ πιο ανοιχτά... ακόμα και με τη μάνα μου... καμία σχέση... πιο ανοιχτά μιλάμε με τον πατέρα μου... ε ακόμα και βρισιές που θα μου έρθουν εκείνη τη στιγμή πάνω στην κουβέντα να ξεστομίσω... τις ξεστομίζω άνετα και δεν φοβάμαι....

Η Μαρία δε επικοινωνεί αρκετά συχνά με τον πατέρα της, καθώς εργάζεται, έχει υποχρεώσεις και δραστηριότητες με τα παιδιά της που δεσμεύουν τα απογεύματά της. Η επικοινωνία τους πραγματοποιείται συνήθως από το τηλέφωνο καθώς δεν υπάρχει ο χρόνος να τον επισκέπτεται. Πάλι, όμως, θα προτιμήσει να μιλήσει πρώτα με τον πατέρα της και μετά με τη μητέρα της.

[...] και με τον πατέρα μου θα μιλήσουμε πιο πολύ από το τηλέφωνο γιατί όπως είπα και πριν οι υποχρεώσεις, η δουλειά και οι απογευματινές δραστηριότητες είναι αρκετές και δεν έχω το χρόνο να πηγαίνω... συνήθως μιλάμε στο τηλέφωνο πιο πολύ... πρώτα θα μιλήσω όμως με τον πατέρα μου και μετά με τη μάνα μου...

Το περιεχόμενο της επικοινωνίας που έχει η Μαρία με τον πατέρα της αφορά κυρίως στην καθημερινότητα. Ο διάλογος που διαδραματίζεται μεταξύ πατέρα και κόρης, αφορά στην υγεία τους, αν είναι καλά, και στο τι κάνουν τα παιδιά της Μαρίας. Η Μαρία επικοινωνεί κάποιες φορές με τον πατέρα της, ώστε να δει αν είναι διαθέσιμος προκειμένου να κρατήσει τα παιδιά της κατά τη διάρκεια του σαββατοκύριακου.

[...] «Γεια σου Μαριώ μου τι κάνεις;» «Καλά μπαμπά, εσύ;» «Τα κοπέλια καλά είναι;» «Καλά...» «Και πότε θα τα δω;» «Ε, θα δούμε τώρα... μάλλον το σαββατοκύριακο θα μπορέσεις να τα κρατήσεις;» «Ναι, αμέ», «Αλλά να δούμε αν θα μπορέσω να τα κρατήσω και τη νύχτα να έρθεις να τα πάρεις, ναι;» «Ναι...».

Ωστόσο, ο πατέρας της στην παρούσα φάση δυσκολεύεται καθώς αντιμετωπίζει οικονομικά προβλήματα, τα οποία μονοπωλούν τις συζητήσεις τους.

[...] αλλά τώρα τελευταία και αυτός με το να έχει τα οικονομικά προβλήματα τον έχουν πνίξει και εκείνον και οι περισσότερες κουβέντες μας είναι γύρω από αυτό...

Ο πατέρας και η κόρη συζητούν για τις οικονομικές δυσκολίες και εκείνη τον βοηθάει να τις αντιμετωπίσει.

[...] δηλαδή είχε το θάρρος όταν βρίσκεται σε οικονομική δυσκολία να μου ζητήσει χρήματα, να τον βοηθήσω και πάντα βέβαια θα με ρωτήσει πρώτα «μπορείς; Έχεις τον τρόπο;» για λίγο, θα είναι για λίγο...

Το αποτέλεσμα αυτών των δυσκολιών είναι να έχουν έρθει πιο κοντά και να έχουν δημιουργήσει μια περισσότερο φιλική σχέση.

[...] και μάλιστα πολλές φορές έχει αλλάξει ο ρόλος πατέρας με κόρη και είμαστε πιο πολύ φιλαράκια...

Αλληλοϋποστηρίζονται και ο ένας βοηθάει τον άλλο, έχοντας μια ζεστή και ουσιαστική σχέση.

[...] ο ένας έχει στήριγμα τον άλλο και αυτό είναι που μου αρέσει ακόμα πιο πολύ...

Στη Μαρία δεν αρέσει ο πατέρας της όταν βρίσκεται υπό την επήρεια οινοπνεύματος.

[...] Δεν μου αρέσει ο πατέρας μου όταν πίνει...

Έχει αρνητικά βιώματα από καταστάσεις που ο πατέρας της επέστρεφε στο σπίτι μεθυσμένος. Θεωρεί ότι ο πατέρας της δεν έχει μέτρο όταν πίνει με αποτέλεσμα να τη στεναχωρεί η εικόνα του όταν είναι μεθυσμένος. Οι μνήμες που έχει από τον πατέρα της μεθυσμένο είναι βιωμένες ως τραυματικές και τις ανακαλεί ως δυσάρεστες εμπειρίες.

[...] Ξεχνά... ξεχνά να σταματήσει και αυτός... πολλά παραδείγματα, πολλές εμπειρίες από το πιτό του μπαμπά... άσχημες εμπειρίες... θυμάμαι μια πρωτοχρονιά το '88, όταν άλλαξε για να μπει το '89, περιμέναμε όλοι στο σπίτι να έρθει ο μπαμπάς να αλλάξουμε το χρόνο... είχε πάει βόλτα... το συνήθιζε την παραμονή της πρωτοχρονιάς να βγαίνει πιο αργά... Ναι... μόνος του... με τους φίλους του και θυμάμαι είχε γυρίσει και ήτανε τόσο μεθυσμένος... που δεν μπορούσε να βρει την καρέκλα να κάτσει...

Η Μαρία αισθάνεται στεναχώρια όταν ο πατέρας της καταναλώνει μεγάλες ποσότητες οινοπνεύματος.

[...] αυτό είναι που με στενοχωρεί πιο πολύ στον πατέρα μου το ότι πίνει πολύ....

Παράλληλα, τη στεναχωρεί το γεγονός ότι έχει τάσεις παχυσαρκίας και καταναλώνει μεγάλες ποσότητες φαγητού.

[...] εν τω μεταξύ έχει και εκείνος τάσεις παχυσαρκίας και έχει έτσι μια κοιλιά σαν αερόστατο μπροστά... ε... εντάξει... όχι ότι δεν τρώει... τρώει το χρυσό μου τρώει... όλο του το φαγάκι τρώει... αλλά είναι και εκείνος της παρέας...

Σύμφωνα με τα παραπάνω, η Μαρία αισθάνεται δυσαρέσκεια από τον πατέρα της όταν καταναλώνει υπερβολική ποσότητα αλκοόλ και φαγητού. Έχει δυσάρεστα βιώματα από τον πατέρα της σε κατάσταση μέθης, ενώ ταυτόχρονα τη στεναχωρεί το γεγονός ότι τρώει πολύ και είναι παχύσαρκος.

Η Μαρία αντλεί ευχαρίστηση από πολλά χαρακτηριστικά του πατέρα της. Καταρχήν, της αρέσει ο πατέρας της γιατί είναι άνθρωπος με ευαισθησίες.

[...] Μου αρέσει γιατί είναι ευαίσθητος...

Επιπρόσθετα, χαρακτηρίζεται ως άνθρωπος δυναμικός και αγωνιστής.

[...] μου αρέσει γιατί είναι δυναμικός, γιατί ήταν και είναι αγωνιστής...

Καθότι ήταν παιδί που γεννήθηκες εκτός γάμου, και κατά κάποιον τρόπο ήταν στιγματισμένος από την κοινωνία, ωστόσο κατέβαλε προσπάθεια και απέδειξε ότι μπορεί να καταφέρει πολλά στη ζωή του.

[...] παρά το ότι κουβαλούσε στην πλάτη του το... ένα άσχημο χαρακτηρισμό από τα πολύ μικρά παιδικά του χρόνια, προσπάθησε να κάνει πράγματα για να αποδείξει ότι τελικά και ένα παιδί εκτός οικογένειας, εκτός γάμου... μπορεί να σταθεί στην κοινωνία...

Ο πατέρας της Μαρίας αγωνίστηκε στη ζωή του προκειμένου να αποδείξει ότι δεν είναι «άτιμος» και για εκείνον η «τιμή της οικογένειας» ήταν ιδιαίτερα σημαντική και προσπάθησε για αυτή σε όλη του τη ζωή.

[...] το ότι κράτησε ο αρραβώνας του 40 ημέρες ήτανε και αυτό δείγμα ότι δεν είναι άτιμος... ότι παντρεύτηκε αμέσως, ότι έβαλε μπροστά για οικογένεια, ότι πάλεψε να κάνει σπίτι...

Το βασικότερο χαρακτηριστικό του πατέρα της που ευχαριστεί τη Μαρία, είναι ότι πρόκειται για έναν άνθρωπο που χαρακτηρίζεται ως «αγωνιστής».

[...] Ναι... ναι... είναι αγωνιστής... είναι αγωνιστής... πολύ μεγάλος αγωνιστής...

Στα πλαίσια του αγώνα που έδωσε ο συγκεκριμένος άνθρωπος ήταν να στερηθεί ο ίδιος προκειμένου να υλοποιηθούν πράγματα για τις κόρες του όπως να του φτιάξει σπίτι και μαγαζί προκειμένου να έχουν μια περισσότερο άνετη ζωή.

[...] έχει στερηθεί ακόμα και το τσιγάρο ή την έξοδό του για να μπορέσει να κάνει πράγματα σε εμένα και στην αδελφή μου, να μας φτιάξει ένα σπίτι, να μας φτιάξει ένα μαγαζί να μπορούμε να έχουμε μια άνεση, χρήματα...

Ο βασικός χαρακτηρισμός που δίνει η Μαρία στον πατέρα της είναι ότι πρόκειται για έναν «ήρωα», όπως τον έχει στο μυαλό της.

[...] είναι ο ήρωάς μου... είναι ο ήρωάς μου...

Η Μαρία αισθάνεται ότι έχει αρκετές ομοιότητες με τον πατέρα της, όπως έχει και με τη μητέρα της.

[...] Και με τον πατέρα μου μοιάζω πολύ...

Θεωρεί όμως ο πατέρας της υπήρξε αγωνιστής, έτσι και εκείνη προσπαθεί να καταφέρνει πολλά.

[...] μου αρέσει να αγωνίζομαι... κι εγώ θέλω να καταφέρνω πράγματα...

Κυρίως βάζει στόχους και προσπαθεί να τους διεκπεραιώνει παρόλη τη δυσκολία που μπορεί να έχουν.

[...] όταν βάλω κάτι στόχο προσπαθώ να το φέρω εις πέρας όσο δύσκολο και να είναι...

Παράλληλα, κάνει διάφορα ώστε να μπορεί να αποδεικνύει ότι είναι άξια και ότι μπορεί, τόσο για τον εαυτό της όσο και για τους άλλους.

[...] θέλω να μπορώ να αποδεικνύω πράγματα και για τον εαυτό μου και για τους υπόλοιπους... να αλλάξω κάτι...

Ωστόσο, μοιάζει με τον πατέρα της και στην ευαισθησία, το οποίο, όμως, νιώθει ότι την έχει καταβάλει. Είναι υπερβολικά ευαίσθητη και θυσιάζεται για τους άλλους, με αποτέλεσμα, να νιώθει ότι αυτό την έχει καταβάλει.

[...] ίσως να είμαι τό σω ευαίσθητη... αυτό πρέπει λίγο να το δω γιατί με έχει καβαλήσει στο σβέρκο, αυτή η ευαισθησία... και αυτό το «θυσία»...

Επιπρόσθετα, ο πατέρας, όπως και η Μαρία, επιδιώκουν να κάνουν πράγματα προκειμένου να είναι αρεστοί στους άλλους. Είναι δοτικοί με τους συνανθρώπους τους και τους αρέσει να τους προσέχουν, ώστε με τη σειρά τους να είναι και εκείνοι αρεστοί.

[...] για να μπορέσει ο πατέρας είχε και το λόγο... ότι ήθελε να είναι αρεστός [...] και εγώ θέλω να είμαι αρεστή... μου είχε περάσει πολύ έντονα όλο αυτό ότι πάντα στο σπίτι υπήρχε κόσμος, φίλοι του πατέρα μου να 'ρθουνε στη γιορτή του...

Η δοτικότητα προς τους άλλους ανθρώπους αποτελεί σημαντικό χαρακτηριστικό του πατέρα που άρεσε στη Μαρία και το έχει και εκείνη υιοθετήσει.

[...] τον έβλεπα πάντα ότι έκανε ότι καλύτερο μπορούσε για να δώσει... να δώσει στους άλλους και αυτός ας μην είχε μετά, δεν πειράζει... να δώσει και το 'χω και εγώ αυτό...

Προσπαθεί πάντα να βοηθάει τους συνανθρώπους της και να βρίσκει λύσεις για εκείνους. Την ενδιαφέρει πρώτα να βοηθήσει τους άλλους και μετά τον εαυτό της.

[...] δηλαδή προτιμώ και εγώ να σπάσω την κεφαλή μου να δω πώς θα βρω τη λύση και μετά τη δικιά μου τη λύση θα δούμε πώς θα τη βρούμε...

Ένας λόγος που ο πατέρας προσπαθούσε τόσο πολύ να ευχαριστήσει τους άλλους και τους έδινε ότι καλύτερο μπορούσε, ήταν για να ξεπεράσει το γεγονός ότι προερχόταν από οικογένεια «αγνώστου πατρός».

[...] ήθελε να έχει φίλους άσχετα ότι είχε στην πλάτη του τη ρετσινιά ας το πούμε έτσι...

Η Μαρία αισθάνεται ότι έχει ανάγκη τον πατέρα της, σε συναισθηματικό, κυρίως επίπεδο. Αισθάνεται τρυφερά συναισθήματα για αυτόν. Αυτό συνέβαινε πάντα και δεν είναι κάτι που απλά συμβαίνει το τελευταίο διάστημα.

[...] Τον έχω ανάγκη τον μπαμπά μου... τον έχω ανάγκη τον μπουλούκο μου να τον πειράζω... να... με καλύπτει συναισθηματικά... πάντα το έκανε... και ακόμα το κάνει...

Ο πατέρας συζητάει με την κόρη του και εκείνη αισθάνεται ότι μπορεί να τον συμβουλευτεί σωστά. Όταν ήταν μικρότερη δεν είχε το θάρρος να κουβεντιάξει μαζί του. Τώρα

αισθάνεται ότι μπορεί να συζητάει και να δέχεται συμβουλές από εκείνον και έχει μια καθοδήγηση από έναν άντρα.

[...] ας πούμε τον πατέρα μου μπορώ να κουβεντιάσω πράγματα που τώρα που παρά το νεαρό της ηλικίας μου τόξε δεν είχα θάρρος να το κουβεντιάσω, τώρα μπορώ και με συμβουλεύει σαν άντρας...

Η Μαρία δε θεωρεί ότι ο πατέρας της αποτελεί εμπόδιο στην πραγματοποίηση των μελλοντικών της σχεδίων, ούτε υπήρξε ποτέ.

[...] Ποτέ δεν μπήκε εμπόδιο.

Μια φορά θεωρεί ότι μπήκε εμπόδιο, στο ότι δεν της επέτρεψε να φύγει από το Ρέθυμνο για να σπουδάσει στη σχολή που επιθυμούσε.

[...] ίσως μόνο μια φορά... μια φορά... δεν με άφησε να πάω να σπουδάσω στο νηπιαγωγών έξω... έξω εννοώντας εκτός Ρεθύμνου, έτσι;

Ωστόσο, δε θυμάται άλλο περιστατικό όπου ο πατέρας της να μπήκε εμπόδιο στην πραγματοποίηση των σχεδίων της.

[...] Αλλά ποτέ άλλοτε δεν μπήκε εμπόδιο...

Όταν αποφάσισε ότι θα παντρευόταν το μελλοντικό της σύζυγο, ο πατέρας ήθελε πρώτα να τελειώσει τη σχολή της και μετά να προχωρήσει σε γάμο. Ωστόσο, πείστηκε και επέτρεψε στη Μαρία να συνεχίσει αυτό που ήθελε και να οδηγηθεί σε γάμο.

[...] ακόμα και όταν πλέον είχε πληροφορηθεί τη σχέση που είχα με το σύζυγό μου και ήταν κάθεται ότι «δεν θα προχωρήσεις παρά να τελειώσεις τη σχολή σου», κατάφερα να τον πείσω γιατί δεν στέκει αυτό που της γιατί εγώ θα το κάνω αυτό που θέλω...

Στην παρούσα φάση, η Μαρία αισθάνεται ότι όχι μόνο δεν αποτελεί εμπόδιο αλλά αντίθετα έχει τον πατέρα κοντά ως συμβουλάτορα και άνθρωπο που θα της προσφέρει.

[...] δεν είχε μπει πουθενά εμπόδιο και είναι ακόμα πιο... τώρα πια είναι ακόμα πιο κοντά σε εμένα να με συμβουλεύει, να μου δώσει πράγματα...

Ο πατέρας της Μαρίας είναι διακριτικός και ειδικά αν συγκριθεί με τη μητέρα της που δεν είναι καθόλου.

[...] Είναι πολύ διακριτικός ο πατέρας μου σε σχέση με τη μάνα μου...

Ενδιαφέρεται και ρωτάει για την οικογένεια της Μαρίας, αλλά με σεβασμό και διακριτικότητα.

[...] θα ρωτήσει με τακτ το τι συμβαίνει... νοιάζεται για το πώς περνάμε, για την οικογένεια, τι κάνουν τα παιδιά, πώς είναι ο Κώστας, θέματα υγείας...

Η Μαρία θα ήθελε να μπορεί να περνάει τις διακοπές με τους γονείς αλλά καθώς εκείνοι βρίσκονται διαρκώς με ένα ζευγάρι ηλικιωμένων θείων, που θεωρεί ότι συμπεριφέρονται άσχημα στους γονείς της, δεν επιθυμεί πια να βρίσκεται μαζί τους. Πιστεύει ότι θα μιλήσει άσχημα και θα τους δυσαρεστήσει και προτιμάει να μην πηγαίνει. Επομένως, θα επιθυμούσε να

είναι με τον πατέρα της κατά τη διάρκεια των διακοπών αλλά εφόσον εκείνος είναι με τους ηλικιωμένους θείους, προτιμάει να μην τον επισκέπτεται.

[...] Θα ήθελα να περνάω τις γιορτές με τους γονείς μου αλλά όπως σου είπα και πριν όταν είναι τα γεροντάκια εκεί, δεν μπορώ να είμαι εκεί... γιατί τους βλέπω και πληγώνουν τους γονείς μου, οι γονείς μου κάνουν τα ξινά-γλυκά, εγώ πλέον δε μπορώ πλέον να μπω σε αυτή τη διαδικασία, δεν μπορώ να κρατήσω τον αχόρταγο, όχι, δεν μπορώ... και προκειμένου λοιπόν να τους φέρω σε δύσκολη θέση, ή θα φύγω νωρίς ή δεν θα πάω καθόλου....

Η Μαρία επιδιώκει να είναι ευχαριστημένος ο πατέρας της και προσπαθεί να κάνει συνήθως ότι είναι δυνατόν προκειμένου να τον ευχαριστήσει.

[...] Τι συνήθως κάνω; Ότι μπορώ... ότι μπορώ...

Όταν αισθάνεται δυσαρέσκεια από τον πατέρα της τολμάει να μιλήσει και να πει αυτά που τη δυσαρεστούν. Έχει πλέον το θάρρος να εκφράζει τη δυσαρέσκειά της και μάλιστα αισθάνεται δύναμη που είναι σε θέση να το κάνει πια. Όταν ήταν μικρότερη ένιωθε την αυστηρότητα του πατέρα της και δεν τολμούσε να μιλήσει. Τώρα πια νιώθει ότι μπορεί και εκφράζεται όταν νιώθει δυσαρέσκεια και αισθάνεται καλά με αυτό.

[...] Του τα χώνω... πράγμα που δεν τολμούσα ποτέ να σκεφτώ ότι θα μπορούσα να το κάνω αυτό το πράγμα... γιατί σου λέω ήταν ο πατέρας μου ήταν αυστηρός σου λέω αυτό με το φρύδι... δηλαδή όταν με δυσαρεστεί κάτι θα αρχίσω και θα του λέω... θα τον πάρω μονότερμα... θα του τα πω όλα... ακόμα και τα πιο παλιά... θα του τα πω και μετά νιώθω «κοίτα να δεις» τώρα το'πα! Το 'βγαλα από μέσα μου... το'πα και αυτό με κάνει να νιώθω άλλος άνθρωπος...

Η συμβολή του πατέρα στη μάθηση της Μαρίας ήταν μικρή, καθώς τον περισσότερο καιρό ήταν έξω από το σπίτι για δουλειά. Η Μαρία δε θυμάται να ασχολείται ο πατέρας με το διάβασμά της. Ανακαλεί δύο αναμνήσεις από κοινό διάβασμα με τον πατέρα, μια φορά που μάθαιναν την ώρα και μια άλλη που έφτιαχναν μια σχεδία για το μάθημα της Οδύσσειας. Θυμάται ότι ξενύχτησαν προκειμένου να τελειώσουν και να τελειοποιήσουν ότι έκαναν. Το βασικό, επομένως, της συμβολής του πατέρα στη μάθηση της κόρης του ήταν ότι της έδειχνε ότι πρέπει να είναι τέλεια και να ολοκληρώνει ότι καταπιάνεται με τον καλύτερο δυνατό τρόπο, ανεξάρτητα από το κόστος.

[...] Ο πατέρας μου επειδή δούλευε πάρα πολλές ώρες, έλειπε επίσης και εκείνον δεν τον θυμάμαι να είναι δίπλα μου στο διάβασμα, αν εξαιρέσεις δύο φορές μόνο... όταν μου μάθαινες την ώρα Παναγία μου μέχρι να τη μάθω... Αυτό ήταν στο δημοτικό, πρώτη - δεύτερα... εκεί... ναι... πρώτη με δεύτερα πρέπει να ήτανε θυμάμαι μέχρι τις 4.30 ώρα τα ξημερώματα με είχε εκεί μέχρι να μάθω το παρά τέταρτο... ανάθεμά το για παρά τέταρτο μέχρι να το μάθω... και άλλη μια φορά στο γυμνάσιο που χρειάστηκε στην Οδύσσεια να φτιάξουμε μια σχεδία... για να την πάμε να την παρουσιάσουμε στο σχολείο... και καθόμασταν πάλι εκεί μέχρι τα ξημερώματα μέχρι να μας πιάσει η κόλλα τα ξύλα για να μπορέσει να τη φτιάξει ακριβώς όπως την έβλεπε στο σχέδιο... την έχει και αυτός την τάση της τελειομανίας σαν και εμένα... [...] ναι... με ότι καταπιαστεί θέλει να το κάνει εις πέρας...

Η Μαρία θεωρεί ότι ο «πατέρας» ως έννοια έχει διάφορους ρόλους που είναι σημαντικό να «παίζονται» από εκείνο. Καταρχήν ο «πατέρας» θεωρείται ότι στηρίζει την οικογένεια και παρομοιάζεται με το «στύλο».

[...] Ο πατέρας είναι ο στύλος

Επιπλέον, χρειάζεται να έχει άποψη και να εισακούγεται η γνώμη του στην οικογένεια.

[...] ο πατέρας είναι εκείνος που πρέπει να ακουστεί η γνώμη του μέσα στο σπίτι...

Χρειάζεται να χρησιμοποιεί επιχειρήματα και να πείθει τα μέλη της οικογένειας για την ορθότητα όσων λέει.

[...] να έχει τα επιχειρήματα να σε πείσει... ότι είναι σωστά αυτά που λέει...

Επιπρόσθετα, ο πατέρας πρέπει να αφιερώνει χρόνο στην οικογένεια και να μην απασχολείται μόνο με εργασίες εκτός σπιτιού. Είναι κάποιος που είναι απαραίτητο να βρίσκεται στο σπίτι και να μην ασχολείται μόνο με τις δουλειές του.

[...] πατέρας είναι εκείνος ο οποίος πρέπει να φαίνεται μέσα στο σπίτι, να μην τον βλέπεις μόνο όταν γυρίζει από τη δουλειά και τον ξαναβλέπεις την ώρα που φεύγει για τη δουλειά...

Ακόμα, ο πατέρας, σύμφωνα με τη Μαρία, πρέπει να νιώθει τις ανάγκες του παιδιού του και να τις ικανοποιεί.

[...] ο πατέρας είναι εκείνος ο οποίος μπορεί να νιώσει την ανάγκη του παιδιού του... να καταλάβει τις ανάγκες του.

Εφόσον έχει ικανοποιήσει τις ανάγκες του παιδιού του, χρειάζεται, να βρίσκεται κοντά του.

[...] να είναι δίπλα του.

Ο ρόλος του πατέρα είναι να είναι συμβουλάτορας των παιδιών του.

[...] να το συμβουλεύσει...

Πρέπει να συζητάει και να επικοινωνεί για όλα τα θέματα που απασχολούν τα παιδιά, από τα πιο σημαντικά ως τα πιο ασήμαντα.

[...] να συζητήσει τα πιο άσχετα... τα πιο βλακώδη... τα πιο... μέχρι και τα πιο σοβαρά...

Τα παιδιά από την πλευρά τους, είναι καλό να σέβονται τον πατέρα, αλλά και ο πατέρας εκείνα. Η σχέση τους γενικά να διακρίνεται από σεβασμό.

[...] να υπάρχει ο σεβασμός.

Ο βασικότερος, όμως, ρόλος του πατέρα για της μητέρας, είναι να είναι παρόν ώστε τα υπόλοιπα μέλη της οικογένειας να αισθάνονται ασφαλή.

[...] αλλά πάνω από όλα να υπάρχει εκεί... να υπάρχει εκεί να δίνει την ασφάλεια...

Ο πατέρας αποτελεί το «στήριγμα» και το «στύλο» της οικογένειας και όταν τα μέλη αισθάνονται την παρουσία του, νιώθουν ασφάλεια και σταθερότητα.

[...] άμα νιώθεις τον πατέρα μέσα στο σπίτι σεισμός 300 ρίχτερ να γίνει, δεν κουνάει τίποτα...

Η Μαρία θεωρεί ότι ο πατέρας της είναι ο ιδανικός για εκείνη και δε θα επιθυμούσε να έχει κάποιον άλλον. Στην περιγραφή ενός πατέρα «όπως θα ήθελε να είναι» δίνει αυτή του δικού της πατέρα, όσον αφορά στην εξωτερική εμφάνιση.

[...] Όπως είναι: χοντρούλη με μουστάκι και κοιλίτσα...

Συνοψίζοντας όλα τα παραπάνω αναφορικά με τη σχέση της Μαρίας με τον πατέρα της, θα μπορούσαμε να πούμε ότι από μικρή ηλικία είχε μια τρυφερή σχέση που χαρακτηρίζεται «παιχνιδιάρικη» αλλά και «δυνατή». Βασικό χαρακτηριστικό ήταν ότι ο πατέρας ήθελε να έχει γιο αντί για κόρη και την μεγάλωνε σαν να ήταν αγόρι. Ο πατέρας αφιέρωνε χρόνο στην κόρη του και εκείνη τον βοηθούσε στην εργασία του. Παράλληλα, η Μαρία ένιωθε άνετα να μιλήσει μαζί του για θέματα που την απασχολούσαν σε αντίθεση με τη μητέρα της που είχε απόλυτο τρόπο σκέψης και δε μπορούσε να συζητήσει μαζί της ή να της ζητήσει κάτι. Η Μαρία επικοινωνούσε καλύτερα με τον πατέρα σε σχέση με τη μητέρα της γιατί εκείνος είχε πιο εναλλακτικό τρόπο σκέψης.

Παρόλο που η Μαρία είχε σχετικά καλή σχέση με τον πατέρα και τον πλησίαζε για να συζητήσουν, ήταν και εκείνος αυστηρός, προφανώς γιατί συμμορφωνόταν στη σύζυγό του. Ο πατέρας συνδύαζε, όμως, την αυστηρότητα και την οξυθυμία με την τρυφερότητα.

Εκείνο που τη δυσαρεστούσε στον πατέρα της ήταν όταν κατανάλωνε μεγάλη ποσότητα οινοπνεύματος και φαγητού. Έχει δυσάρεστα βιώματα από τον πατέρα της σε κατάσταση μέθης και τη στεναχωρεί το γεγονός ότι τρώει πολύ και είναι παχύσαρκος. Της αρέσει, όμως, που έχει ευαισθησίες και είναι άνθρωπος δυναμικός και αγωνιστής. Αγωνίστηκε στη ζωή του για να πετύχει και να καταφέρει να δημιουργήσει και παρομοιάζεται με «ήρωα» από τη Μαρία.

Βασικό χαρακτηριστικό που κατά τη Μαρία επηρέασε τον πατέρα της ήταν το γεγονός ότι γεννήθηκε εκτός γάμου και πάντα ένιωθε κοινωνικά στιγματισμένος. Για αυτό το λόγο κατέβαλε προσπάθεια για να αποδείξει στους άλλους ότι αξίζει και ότι μπορεί να καταφέρει. Αγωνίστηκε ουσιαστικά για να αποδείξει ότι μπορεί να διασφαλίσει την «τιμή» της οικογένειας.

Η Μαρία μοιάζει με τον πατέρα της στην αγωνιστικότητα και στο ότι προσπαθεί να καταφέρει πολλά. Βάζει στόχους και τους διεκπεραιώνει, παρόλη τη δυσκολία τους. Παράλληλα, προσπαθεί και εκείνη να κάνει διάφορα προκειμένου να αποδείξει ότι αξίζει. Είναι και εκείνη ευαίσθητη και δοτική στους άλλους. Προσπαθεί να βοηθάει και να δίνει λύσεις στους άλλους, παραμελώντας τον εαυτό της.

Η συμβολή του πατέρα στη μάθηση της Μαρίας ήταν μικρή, καθώς τον περισσότερο καιρό εκείνος απουσίαζε από το σπίτι. Δεν ασχολείτο με το διάβασμά της αλλά με το παράδειγμά του είχε συμβάλει στο να της δείξει ότι πρέπει να είναι τέλεια και να ολοκληρώνει ότι κάνει με τον καλύτερο δυνατό τρόπο, ανεξάρτητα από το κόστος. Δεν αποτέλεσε ποτέ εμπόδιο στην πραγματοποίηση των σχεδίων της παρά μόνο μια φορά, όταν δεν της επέτρεψε να φύγει από το Ρέθυμνο και να σπουδάσει στη σχολή που επιθυμούσε σε άλλη πόλη. Όταν η Μαρία αποφάσισε ότι θα παντρευόταν, ο πατέρας της έβαλε προϋπόθεση να τελειώσει πρώτα τη σχολή της και μετά να κάνει άλλα σχέδια. Θεωρούσε σημαντικό να ολοκληρώσει πρώτα τις σπουδές της και μετά να παντρευτεί.

Στην παρούσα φάση, η Μαρία διατηρεί πολύ καλές σχέσεις με τον πατέρα της, ειδικά από τότε που έγινε και η ίδια γονέας. Αισθάνεται άνετα και συζητάει μαζί του, χωρίς να φοβάται όπως φοβόταν μικρότερη. Δεν επικοινωνεί αρκετά συχνά καθώς εργάζεται και έχει υποχρεώσεις με τα παιδιά. Μιλάνε συνήθως από το τηλέφωνο καθώς δεν έχει χρόνο να τον επισκεφτεί. Συζητάνε συνήθως για την καθημερινότητα αλλά και για κάποιες οικονομικές δυσκολίες που αντιμετωπίζει ο πατέρας και η Μαρία τον βοηθάει να τις αντιμετωπίσει. Αλληλοϋποστηρίζονται και αλληλοβοηθούνται. Η Μαρία νιώθει ότι ο πατέρας της μπορεί να της δώσει μια συμβουλή και μάλιστα «σαν άντρας». Την περίοδο των διακοπών θα ήθελε να μπορεί να περνάει το χρόνο

μαζί με τους γονείς αλλά καθώς εκείνοι βρίσκονται διαρκώς με ένα ζευγάρι ηλικιωμένων θείων, δεν επιθυμεί να βρίσκεται μαζί τους.

Η Μαρία αισθάνεται ότι έχει ανάγκη τον πατέρα της, σε συναισθηματικό, κυρίως επίπεδο. Είναι για εκείνη συμβουλάτορας και άνθρωπος που της προσφέρει. Είναι διακριτικός και η Μαρία προσπαθεί να κάνει διάφορα προκειμένου να τον ευχαριστήσει. Όταν δυσσαρестείται, είναι σε θέση να του εκφράσει τη δυσαρέσκειά της.

Η έννοια του πατέρα συνδέεται με διάφορους ρόλους που πρέπει να παίζει σε μια οικογένεια. Σύμφωνα με τη Μαρία, ο πατέρας στηρίζει την οικογένεια και παρέχει ασφάλεια και σταθερή βάση. Χρειάζεται να έχει άποψη που εισακούγεται στα μέλη και να πείθει με τα επιχειρήματά του. Είναι αναγκαίο, να αφιερώνει χρόνο στο σπίτι και να μην ασχολείται μόνο με έξω-οικιακές εργασίες. Αναφορικά με τα παιδιά χρειάζεται να βρίσκεται κοντά τους, να νιώθει τις ανάγκες τους, να τα συμβουλεύει και να συζητάει μαζί τους. Η σχέση πατέρα-παιδιού πρέπει να διακρίνεται από αλληλοσεβασμό.

Αναφορικά με το δικό της πατέρα, η Μαρία αισθάνεται ότι είναι ιδανικός για εκείνη και δε θα επιθυμούσε να έχει κάποιον άλλο. Η σχέση τους είναι καλή και μπορεί να επικοινωνεί μαζί του, να αλληλοϋποστηρίζονται και να συμβουλεύει ο ένας τον άλλο. Η Μαρία διαπιστώνει μέσα από την περιγραφή της σχέσης της με τον πατέρα ότι και η ίδια έχει δύναμη, θέληση και αγωνιστική διάθεση. Είναι ευαίσθητη και προσπαθεί να δείξει στους άλλους ότι αξίζει κάνοντας διάφορα. Προσφέρει πολλά και είναι δοτική.

Μετά την παρουσίαση των σχέσεων της Μαρίας με τη μητέρα και τον πατέρα της, θα συνεχίσουμε στην περιγραφή της σχέσης της με την αδελφή της.

5.2.5. Σχέσεις της Μαρίας με την αδελφή της

Η Μαρία καθώς είχε βιώσει τις αποβολές της μητέρας της, είχε μεγάλη επιθυμία να αποκτήσει ένα αδελφάκι. Θυμάται την ημέρα που ήρθε η αδελφή της για πρώτη φορά στο σπίτι. Ήταν ιδιαίτερα χαρούμενη και περίμενε το μωρό με αγωνία.

[...] λοιπόν εγώ είχα πάντα τη λαχτάρα να περιμένω ένα αδελφάκι να 'ρθει στο σπίτι βλέποντας την κοιλιά της μαμάς μου να φουσκώνει και να μην έρχεται. Όταν λοιπόν γεννήθηκε η αδελφή μου, η χαρά μου δεν περιγραφότανε... περιμένα πώς και τι να τη φέρουνε στο σπίτι να τη δω...

Η Μαρία διατηρεί αναμνήσεις από τις πρώτες εμπειρίες που είχε με την αδελφή της. Καταρχήν είχε την προσδοκία ότι με το που θα έρχονταν στο σπίτι η αδελφή της θα ήταν ένα παιδάκι το οποίο θα έπαιζε μαζί της. Εκείνο, όμως, ήταν βρέφος και απογοητεύτηκε από το όταν ήρθε στο σπίτι έτρωγε και κοιμόταν μόνο και δεν έπαιζε.

[...] αυτό έτρωγε και κοιμόταν και πάντα το παράπονό μου ήταν «μα πάλι κοιμάται; Δεν θα παίξω;

Μια δεύτερη ανάμνηση που έχει από την αδελφή της είναι μια στιγμή που προσπαθούσαν να βγάλουν φωτογραφία τις δύο αδελφές όταν ή μια ήταν έξι χρονών και η άλλη μωρό. Κατά τη διάρκεια που έβγαζαν φωτογραφία τα δύο κορίτσια, το μικρότερο άρχισε να κλαίει και συνέχισε και το μεγαλύτερο.

[...] είχαμε ετοιμαστεί να πάμε στο γάμο και μας βγάλαν μια φωτογραφία και μου την έχουσε δώσει και κάθουμαι στο κρεβάτι της μαμάς μου οκλαδόν και την έχω πάρει στα χέρια μου, μου την έχουν δώσει και την κρατάω... [...] έκλαιγε η αδελφή μου και με πιάνουν και εμένα τα κλάματα και έκλαιγα και εγώ... προσπαθούσα να γελάσω και εν τω μεταξύ έκλαιγα κιόλας...

Η τρίτη ανάμνηση που έρχεται στο μυαλό της Μαρίας ήταν τα πρώτα βήματα που έκανε η αδελφή της. Περιπάτησε ξαφνικά, χωρίς πρώτα να μπουσουλήσει ή να χρησιμοποιήσει στράτα.

Από εκείνη τη στιγμή γεννήθηκαν προσδοκίες στη Μαρία, ότι θα εφόσον η αδελφή της περπατούσε, θα παίζανε και θα έκαναν από κοινού δραστηριότητες.

[...] η αδελφή μου περπάτησε ξαφνικά...ένα απόγευμα θυμάμαι στο σπίτι που νοικιάζαμε καθόμαστε κάτω και είχε στρώσει η μάνα μου μια κουβέρτα και καθόμαστε και παίζαμε... εν τω μεταξύ μεγαλωπή η αδελφή μου... κοντά 3 χρονών...σηκώνεται, ώρα μια σηκώνεται και αρχίζει να τρέχει και να γελάει ...δεν τη θυμάμαι ούτε σε στράτα, ούτε να μπουσουλάει, ούτε να γίνονται προσπάθειες [...] να περπατήσει...ω τη χαρά μου εκείνη τη μέρα...λέω «πω, πω...περπάτησε... ξέρω γω περπάτα, θα παίζουμε, θα κάνουμε... θα πηγαίνουμε...

Η Μαρία επιθυμούσε να μεγαλώσει η αδελφή της ώστε να μοιράζονται από κοινού τα ενδιαφέροντά τους αλλά και τα πράγματά τους. Ήθελε να επικοινωνούν και μαζί με τα πράγματα να μοιράζονται και «τα μυστικά» τους.

[...] πάντα είχα τη λαχτάρα με την αδελφή μου... να μεγαλώσει... δηλαδή είχα στο μυαλό μου να μεγαλώσει, να κάνουμε πράγματα μαζί να μοιραζόμαστε τα ρούχα μας, να μοιραζόμαστε τα παπούτσια μας, να λέμε τα μυστικά μας...

Και όταν την αντίκρισε πρώτη φορά να περπατάει, αμέσως σκέφτηκε τα πρώτα παιχνίδια και δραστηριότητες που θα έκαναν μαζί.

[...] είχε κήπο το σπίτι που νοικιάζαμε από τη μια μεριά, θα πηγαίνουμε κάτω να σκάβουμε μαζί, θα βρίσκουμε τους ποντικούς να τους κάνουμε έτσι από την ουρά γύρω γύρω...

Από όταν άρχισε να μεγαλώνει η αδελφή της, σχηματίστηκε ένα τρίγωνο στην οικογένεια, που περιλάμβανε τη συμμαχία των γονέων με το μικρότερο παιδί και τη μεγάλη αδελφή έξω από αυτό. Η Μαρία θεωρεί ότι ο πατέρας, η μητέρα και η αδελφή της ήταν μαζί, ενώ εκείνη βρισκόταν έξω από αυτόν τον τριγωνικό σχηματισμό.

[...] ο πατέρας μου, η μάνα μου και η αδελφή και εγώ στην απ'όξω...

Ωστόσο, από τότε που η Μαρία παντρεύτηκε και έφυγε από το σπίτι, πολλές φορές οι γονείς σχηματίζουν τρίγωνο μαζί της για να πάρουν πληροφορίες για τη μικρή τους κόρη. Πιστεύουν ότι με αυτόν τον τρόπο θα μάθουν καλύτερα, από ότι να ρωτήσουν οι ίδιοι.

[...] ακόμα και να βάλουμε την αδελφή μου μπόστα... ας πούμε θα με πάρει η μάνα μου θα μου πει «έμαθες για την αδελφή σου πού φτάνει η πτυχιακή» «βρε πάρε την αδελφή μου να τη ρωτήσεις, τι με ρωτάς εμένα... ότι ξέρεις ξέρω...» «όχι, εσένα θα σου πει καλλιά...εσένα θα σου κάνει καλλιά...εσύ θα μπορέσεις να την ξεψαχνίσεις, δε θες να βοηθήσεις...

Στην παρούσα φάση, η Μαρία αισθάνεται ότι είναι στη μέση, ανάμεσα στους γονείς και την αδελφή και παρομοιάζει τον εαυτό της με «φιλέ», που τρώει τις μπαλιές και από τις δυο μεριές, τόσο από τους γονείς όσο και από την αδελφή.

[...] και εγώ είμαι μονίμως στη μέση... εγώ είμαι ο φιλές... φαντάσου 2 ομάδες να παίζουνε βόλεϊ και εγώ να είμαι ο φιλές να τρώει τις μπαλιές...

Η Μαρία εκτός από το τρίγωνο που είχε η αδελφή της με τους γονείς της, ένιωθε ότι εκείνη τη μεγάλωναν σαν να ήταν αγόρι. Δε συνέβαινε το ίδιο, όμως, με την αδελφή της, στην οποία είχαν διαφορετική συμπεριφορά. Σε εκείνη συμπεριφέρονταν αντίστοιχα με το φύλο της, σε αντίθεση με τη Μαρία που τη μεγάλωναν σαν να ήταν ο «γιος που δεν είχαν».

[...] γιατί εμένα με μεγαλώσανε σαν αγόρι... με μεγαλώσανε σαν αγόρι... ήμουνα ο γιος που δεν είχα... ο πατέρας μου δηλαδή... την αδελφή μου την ντύνανε πριγκίπισσα, τη ντύνανε λουλουδάκι, τη ντύνανε... εμένα με ντύνανε καουμπόη, με ντύνανε κλόουν, με ντύνανε... τι με είχανε ντύσει εκεί... είχανε και τρύπια παπούτσια... παλιάτσο...

Επιπρόσθετα, η Μαρία ένιωθε ότι υπήρχε διαχωρισμός στον τρόπο που διαπαιδαγωγούσαν τις δυο αδελφές. Η ίδια εισέπραττε ότι επειδή ήταν η μεγαλύτερη, καλούνταν να κάνει υποχωρήσεις, καθώς η αδελφή της ήταν η μικρή. Αισθάνεται ότι έκανε περισσότερα σε σχέση με την αδελφή της, λόγω ηλικίας.

[...] πάντα όμως υπήρχε ο διαχωρισμός... ήταν το μικρό... και εγώ η μεγάλη που πρέπει εγώ να κάνω και το μικρό να μην κάνει... γιατί είναι μικρό, είναι μικρό... το μικρό...

Η διαφορά που είχαν στη διαπαιδαγώγηση των δύο αδελφών είχε σαν αποτέλεσμα η Μαρία να ζηλεύει τα προνόμια που είχε η αδελφή της.

[...] θα μου πεις ζηλεύεις... ε να σαν παιδί κι εγώ ζήλεψα η αλήθεια είναι... αλλά εντάξει...

Αισθάνεται ότι εκείνη αναθράφηκε για να γίνει «νοικοκυρά, να σπουδάζει και να εργάζεται», ενώ η αδελφή της είχε πολλές περισσότερες ελευθερίες.

[...] γιατί δεν έχω καμία σχέση με την αδελφή μου στο θέμα της ανατροφής... εμένα με αναθρέψανε με το «να μάθεις να είσαι νοικοκυρά, να κάνεις, να ράνεις, να σπουδάσεις, να έχεις τα δικά σου χρήματα, να μην είσαι εξαρτημένη τουλάχιστον αυτό το πέτυχε παρόλο που γκρίνιαζε και για τα γράμματα... η αδελφή μου πάλι από την άλλη πλευρά είχε τις απόλυτες ελευθερίες... την άφησαν να πάει να σπουδάσει μακριά... έκανε τη φοιτητική ζωή που ήθελε, τις εκδρομές της...

Οι σχέσεις των δύο αδελφών όσο μεγάλωναν ήταν σε γενικές γραμμές καλές. Ωστόσο, η μικρότερη αδελφή μαρτυρούσε στους γονείς αυτά που έκανε η μεγαλύτερη.

[...] με έδινε στεγνά... με έδινε... δηλαδή ας πούμε θυμάμαι χαρακτηριστικά είχα κρυμμένη μια λακ στα εσώρουχά μου μέσα... γιατί και εγώ σαν κοπελιά ήθελα να φτιάχνω το μαλλί μου αυτό και είχα πάρει με το χαρτζιλίκι μου μια λακ... κάτι έψαχνε να το βρει και βρήκε τη λακ και κάτι δεν της έκανε και πήγε και το χασπε της μάνας μου κατευθείαν... Με έδωσε... και το χαστούκι που μου έδωσε η μάνα μου μετά να δεις ωραίο που ήτανε.

Όσο μεγάλωναν οι αδελφές, οι σχέσεις τους βελτιώνονταν και χαρακτηρίζονταν ως «πιο καλές».

[...] σιγά σιγά και που μεγάλωνε και η αδελφή μου και τελείωνε κοντά το δημοτικό, αρχίσαμε και είχαμε πιο καλές σχέσεις...

Σταδιακά, όσο περνούσαν τα χρόνια, οι δύο αδελφές διατηρούσαν πολύ καλές σχέσεις. Μοιράζονταν το χρόνο και τις δραστηριότητες, τις οικιακές εργασίες και τον ελεύθερο χρόνο τους.

[...] Και στην εφηβεία...εφηβεία εννοώ στο γυμνάσιο μέχρι και που στη δεύτερα λυκείου τα πηγαίναμε πολύ καλά...πηγαίναμε για μπάνιο μαζί, κατεβαίναμε βόλτα στην αγορά... μοιράζαμε τις δουλειές το Σάββατο πάντα σε ρολόι... το ένα Σάββατο ας πούμε εγώ θα έκανα το μισό σπίτι στην πάνω μεριά εγώ και το κάτω η αδελφή μου και το άλλο Σάββατο το ανάποδο για να πάμε μια βόλτα στην αγορά, έτσι στην Αρκαδίου, να περπατήσουμε, να χαζέψουμε [...] αυτό το διάστημα ήταν πολύ καλό.

Τα προβλήματα στη σχέση των δύο αδελφών ξεκίνησαν όταν η Μαρία παντρεύτηκε. Η αδελφή της ήθελε να περνάει χρόνο μαζί της. Η Μαρία, από την πλευρά της, ήθελε να παίρνει στις εξόδους με τον άντρα της την αδελφή της για να μη στερηθεί όσα εκείνη στερήθηκε, αφού οι γονείς τους δεν τις άφηναν να βγαίνουν. Ήθελε η αδελφή της να έχει εμπειρίες και να μην της φανούν πρωτόγνωρες οι έξοδοι.

[...] μετά όταν παντρεύτηκα εγώ, εκεί ξεκίνησαν τα προβλήματα... [...] Ήθελα όμως και εγώ γιατί δεν το είχα εγώ όταν ήμουν ελεύθερη, δε με αφήνανε να βγαίνω παρά μόνο με συνοδεία να πάω στο χορό... [...] και ήθελα να την παίρνω μαζί μου... να βγει, να δει πράγματα, να μην της είναι πρωτόγνωρα ...

Η αδελφή της βοηθούσε τη Μαρία, τόσο στο μέγλωμα της μεγάλης της κόρης όσο και σε διάφορες ανάγκες που προέκυπταν.

[...] με είχε βοηθήσει με την αποβολή, με είχε βοηθήσει πάρα πολύ... μου είχε σταθεί... όταν έκανα την Εμμανουέλλα μου που είχε περάσει εκείνη στην Καλαμάτα... έδινε εξετάσεις που είχε περάσει στην Καλαμάτα... δεν πέρασε την πρώτη χρονιά, πέρασε την επόμενη και ήταν το Μανουλιώ μου μωρό και με βοηθούσε... όταν είχαμε με τον Κώστα υποχρεώσεις ήθελε να μου κρατήσει το μικρό να πάμε... ήθελε να μείνει σπίτι μου, καθόμαστε και παίζαμε χαρτιά...

Ωστόσο, η Μαρία δεν έβαλε όρια στη σχέση με την αδελφή της όταν παντρεύτηκε γιατί δεν ήθελε η αδελφή της να στερηθεί όσα είχε στερηθεί εκείνη. Η αδελφή της, από την άλλη, ήθελε να περνάει πολύ χρόνο με τη Μαρία.

[...] ήθελε να περνάει επίμονα και απεγνωσμένα πολύ χρόνο με εμένα... κι εγώ δυστυχώς δεν έβαλα όρια από την αρχή... άφησα δυστυχώς πολλά περιθώρια γιατί καταλάβαινα την ανάγκη της πχ τα Σάββατα που βγαίναμε με τον Κώστα... [...] και δεν έβαλα όρια σε πολλά πράγματα με την αδελφή μου... επειδή δεν ήθελα να στερηθεί όπως είχα στερηθεί εγώ...

Η δυσκολία της Μαρίας να βάλει όρια στη σχέση με την αδελφή της, είχε ως αποτέλεσμα όταν η αδελφή της έγινε φοιτήτρια και ανεξαρτητοποιήθηκε, η σχέση τους να γίνει ανταγωνιστική. Η αδελφή έζησε μόνη και είχε πολλές ελευθερίες και όταν η Μαρία προσπαθούσε να τη συμβουλέψει, η αδελφή της το απέδιδε σε ζήλεια. Το αποτέλεσμα ήταν η σχέση τους να χαρακτηρίζεται από ανταγωνισμό και συγκρούσεις.

[...] και αυτό μου γύρισε μπουμερανγκ... [...] μετά όμως που πέρασε και πήγε στην Καλαμάτα και έζησε αυτό που δεν είχα ζήσει αυτό και είδε την ελευθερία, την ανεξαρτησία, το να είναι μόνη της, να μην την ελέγχει κανείς, να πάει όπου θέλει, να πω ότι ψωνίστηκε... να πω ότι δεν το χειρίστηκε καλά... απέναντί μου... υπήρχε πάλι μετά ένας ανταγωνισμός... ένας μεγάλος ανταγωνισμός και ότι και αν τολμούσα και της έλεγα ας πούμε αν έβλεπα κάτι που δεν μου άρεσε για να την προφυλάξω «Ζηλεύεις γιατί εσύ δεν πήγες ενώ εγώ πήγα»...

Η αδελφή της Μαρίας είχε μια τρυφερή σχέση με τον πατέρα της. Πάντοτε κατάφερνε να γίνει το δικό της. Μέσω της τρυφερότητας, της αγκαλιάς και των χαδιών προς τον πατέρα, μπορούσε να κερδίζει όσα επιθυμούσε:

[...] Λοιπόν, με τον πατέρα μου... πάντα ήτανε το μικρό του... πάντα ήταν αυτή που τον γαλούφιαζε πιο πολύ... να του γουτσουνίσει... να λιώνει ο πατέρας μου... και του περνούσε πάντα αυτό που ήθελε... πάντα... δεν υπήρχε περίπτωση να μην περάσει το δικό της, που να γυρίσει τη γη ανάποδα...

Ταυτόχρονα με την τρυφερότητα, η αδελφή της Μαρίας κατάφερνε μέσω του υψηλού τόνου στη φωνή της να οριοθετεί τις καταστάσεις. Τολμούσε να υψώσει τη φωνή στον πατέρα της και να βάλει τα όρια ή να κερδίσει αυτό που επιθυμούσε:

[...] και μετά από αυτό, ήταν εκείνη πάλι που ύψωσε φωνή και οριοθέτησε τον πατέρα μου... και φωνάζει... δηλαδή η αδελφή μου έχει φωνή...

Η Μαρία είναι εν μέρει ευχαριστημένη από τον τρόπο που επικοινωνεί με την αδελφή της. Κάποιες φορές πετυχαίνουν ικανοποιητικά επίπεδα επικοινωνίας και υπάρχει αλληλοκατανόηση.

[...] Αυτό είναι σχετικό... υπάρχουν στιγμές στη διάρκεια ενός χρόνου ας πούμε που είμαι απόλυτα ευχαριστημένη γιατί έχουμε την επικοινωνία τόσο όση... που καταλαβαίνει η μια την άλλη.

Ωστόσο, υπάρχουν στιγμές που η σχέση τους χαρακτηρίζεται από ανταγωνισμό. Φτάνουν σε σημείο να μην επιθυμούν να βρίσκονται ούτε να βλέπονται.

[...] υπάρχουν όμως και στιγμές που σε χρόνο πάλι μέσα που η μία δε θέλει να θωρεί την άλλη... γιατί βγαίνει πολύ ανταγωνισμός... πολύ ανταγωνισμός...

Ο ανταγωνισμός πηγάζει, σύμφωνα με τη Μαρία, από το ότι η αδελφή της μονοπωλεί τις συζητήσεις και δεν επιτρέπει στους άλλους να μιλήσουν. Αισθάνεται ότι η αδελφή της έχει αγωνία να προβληθεί και αυτό έχει ως αποτέλεσμα η Μαρία να νιώθει άγχος και η σχέση τους να χαρακτηρίζεται από ανταγωνισμό.

[...] και θέλει να τα πει όλα... τυχαίνει να σμίξουμε ας πούμε οι 4 μας-αυτή με το Μανόλη εγώ με τον Κώστα- και ανοίγουμε ένα θέμα συζήτησης ας πούμε καθόμαστε στο πλάι με τον Κώστα και την κοιτάμε... δεν μπορούμε να πάρουμε σειρά... γιατί θέλει να πει, να πει, να πει... να δείξει και αυτό εμένα με αγχώνει...

Το βασικό πρόβλημα που αντιμετωπίζει η Μαρία στη σχέση με την αδελφή της είναι το γεγονός ότι η αδελφή της διακρίνεται από «απολυτότητα». Επιδιώκει να γίνονται όλα όπως τα έχει στο μυαλό της και σύμφωνα με το δικό της πρόγραμμα, χωρίς να λαμβάνει υπόψη τους άλλους και το δικό τους πρόγραμμα. Η αδελφή της δε δείχνει κατανόηση όσον αφορά στα δικαιώματα και τις επιθυμίες της Μαρίας, με αποτέλεσμα να δημιουργούνται προβλήματα στη σχέση τους.

[...] Ότι είναι απόλυτη... είναι απόλυτη... και αυτό που θέλει είναι να γίνει τώρα... τώρα με το δικό της το πλάνο όπως το έχει σκεφτεί εκείνη να τη βολεύει, χωρίς να σκεφτεί τους αστάθμητους παράγοντες πχ. να μην μπορώ εγώ γιατί είναι τα παιδιά ή να μην μπορώ να ξυπνήσω εγώ γιατί έχω κουραστεί ή έχω ξενοχτίσει ή δεν θέλω γιατί δεν έχω διάθεση... γιατί το έχω και αυτό το δικαίωμα να μην θέλω αλλά δεν το καταλαβαίνει ποτέ...

Η Μαρία επικοινωνεί με την αδελφή της συνήθως μέσω τηλεφώνου. Η συχνότητα της επικοινωνίας εξαρτάται από τη διάθεσή τους και τι άλλο έχει προηγηθεί και έχει επηρεάσει τη σχέση τους. Για παράδειγμα, να έχει υπάρξει κάποιου είδους αντιπαράθεση, δεν επικοινωνούν πολύ συχνά. Την πρωτοβουλία της επικοινωνίας την παίρνει η Μαρία, καθώς η αδελφή της δεν την παίρνει.

[...] Με τηλέφωνο συνήθως... με τηλέφωνο... και η συχνότητα πάλι εξαρτάται από τη διάθεση και από το τι έχει προηγηθεί... και πάντα βέβαια κάνω εγώ το πρώτο βήμα... εκείνη δεν το κάνει...

Ουσιαστικά η Μαρία έχει συνηθίσει την αδελφή της και της αρέσει. Τα στοιχεία εκείνα που τη δυσαρεστούν θα τα κατονομάσει, με αποτέλεσμα να συγκρούονται. Η Μαρία βάζει πλέον τα όρια και προτάσσει τα δικά της δικαιώματα σε σχέση με παλιότερα που φρόντιζε να εξυπηρετεί πρώτα την αδελφή της και μετά να κοιτάζει τον εαυτό της. Θέλει να εξυπηρετεί την αδελφή της αλλά φροντίζει πλέον να βάζει τα όρια στα «θέλω» της και προσπαθεί να εξυπηρετεί πρώτα της δικές της ανάγκες, έναντι της αδελφής της.

[...] Δεν μπορώ να πω ότι δεν μου αρέσει η αδελφή μου... την έχω συνηθίσει την αδελφή μου και ζω με αυτό... απλά τώρα πια αυτό που με ενοχλεί θα το πω... και αυτή είναι και η περισσότερή μας ρήξη... ότι πλέον δεν ακολουθώ αυτό που θέλει... δηλαδή έχω βάλει όρια στον εαυτό μου σε αυτό το κομμάτι...

Η Μαρία θεωρεί ότι η αδελφή της ήταν ανταγωνιστική απέναντί της και ήθελε να προβάλλεται σε σχέση με εκείνη.

[...] αλλά πάντα η αδελφή μου ήταν ανταγωνιστική... πάντα και έχει και ένα κακό να δείχτεί... να δείχτεί ότι τι κάνει καλύτερα από εμένα... οτιδήποτε είναι αυτό...

Επιπρόσθετα, η Μαρία αναφέρει ότι η αδελφή της είναι ιδιαίτερα απαιτητική σε σημείο να την τρομάζει, καθώς δε μπορεί άλλες συγκρούσεις μαζί της.

Εντάξει δεν ξέρω... δεν ξέρω... με τρομάζει ο τρόπος που απαιτεί... με τρομάζει γιατί και εγώ πλέον δεν έχω αντοχές για συγκρούσεις...

Σύμφωνα με τη Μαρία, αδελφή της πιέζει τον εαυτό της σε διάφορους τομείς, προκειμένου να είναι αρεστή στον αρραβωνιαστικό της. Θέλει να του αποδείξει ότι είναι σε θέση να κάνει οποιαδήποτε εργασία χρειαστεί και θα είναι στο πλευρό του. Το αποτέλεσμα αυτής της πίεσης είναι τελικά να ξεσπάει στους οικείους της, στους γονείς και στην αδελφή της.

[...] Ναι, την καταλαβαίνω ότι πιέζει τον εαυτό της να κάνει πράγματα για να μη δυσαρεστήσει το Μανόλη και να του δείξει προφανώς με τον τρόπο της πως οτιδήποτε δυσκολία και να τους τύχει θα την περάσουνε μαζί με εργασία, οποιαδήποτε εργασία... αλλά επειδή τη γνωρίζω πάρα πολύ καλά, έχει πιεστεί τόσο πολύ [...] και έχει πιεστεί και ξεσπάει με το παραμικρό είτε σε εμένα, είτε στον πατέρα μου, είτε στη μάνα μου...

Η Μαρία θαυμάζει την αδελφή της γιατί έχει κάποια χαρακτηριστικά που εκείνη άργησε να τα κατακτήσει, όπως το ότι είναι δυναμική και διεκδικεί χωρίς να φοβάται. Ως χαρακτηριστικά που της αρέσουν στην αδελφή της αναφέρει ότι είναι «τσαούσα», «μπρουτάλ», «βαρβάτη» σαν «μπουλντόζα» που ορθώνει το ανάστημά της και «μπαίνει μπροστά» χωρίς φόβο.

[...] Θαυμάζω το τσαγανό της... αυτή την τσαουσία που έχει και τη βαρβατίλα, που μπαίνει μπροστά και δεν χαμπαριάζει... εγώ αυτό άργησα να το κάνω ενώ αυτή το κατέκτησε από πολύ μικρό πρη ηλικία... από ό τιν ήταν να φύγει φοιτήτρια και πριν, ενώ εγώ άργησα να το κάνω αυτό... είναι μπρουτάλ... μπαίνει μπροστά βρε παιδί μου-μπουλντόζα...

Η Μαρία αισθάνεται ότι διαφέρει από την αδελφή της ως προς την προσωπικότητα, αναφορικά με το πώς υπερασπίζεται τις επιθυμίες της. Η ίδια, άργησε, σε σχέση με την αδελφή της να μάθει να διεκδικεί και να υπερασπίζει τον εαυτό της. Ωστόσο, θεωρεί ότι μοιάζουν ως προς την ευαισθησία. Πιστεύει ότι η αδελφή της είναι το ίδιο ευαίσθητη με εκείνη, απλά δεν το εκδηλώνει από άμυνα.

[...] Διαφέρει... γιατί και εγώ όπως είπα και πριν άργησα να πάρω γραμμή ό τ μπο ρώ να υπερασπιστώ τα δικά μου τα θέλω... αλλά μο άζω με την αδελφή μου γιατί και αυτή είναι ευαίσθητη... τις κρύβει βέβαια πολύ καλά τις ευαισθησίες της... δεν τις αφήνει να εκδηλωθούν γιατί φοβάται την απόρριψη, φοβάται μήπως και δεν είναι αρεστή... ίσως και αυτός να είναι ένας λόγος που είναι έτσι τόσο επιθετική και δυνατή σε αυτό το κομμάτι... για άμυνα...

Η αδελφή της Μαρίας, αναπαράγει ακριβώς το ίδιο μοντέλο με εκείνη όσον αφορά τη δέσμευση, τον αρραβώνα και το γάμο. Παρόλο που σπούδασε και πήγε σε άλλη πόλη και φαίνεται πιο ανεξάρτητη και έζησε άλλες καταστάσεις, η Κατερίνα ακολουθεί την παράδοση της οικογένειας όσον αφορά στο κομμάτι της σχέσης και του γάμου. Ότι έκανε η Μαρία, το ότι έζησε αρραβωνιασμένη στο χωριό με τα πεθερικά για ένα διάστημα και μετά παντρεύτηκε, το ίδιο αναπαράγει και η αδελφή της.

[...] το ίδιο μοντέλο... ακόμα και την ημέρα του αρραβώνα του δικού μου ας πούμε που τελείωσε το τραπέζι στο σπίτι και με πήρε ο Κώστας και φύγαμε, το ίδιο ακριβώς σκηνικό έγινε και με την αδελφή μου... το είχε πει του Μανόλη ό πα έτσι είχε κάνει η αδελφή μου, έτσι το κάνει και αυτή... βέβαια εγώ ήμουνα 1,5 χρόνο με τα βιάς, 1,5 χρόνο και έφυγα... τρέχοντας...

Η Μαρία θεωρεί ό πα έχει ανάγκη την αδελφή της από πολύ μικρή ηλικία. Το ίδιο και η αδελφή της, έχει ανάγκη από εκείνη, απλά δεν το παραδέχονται.

[...] την έχω ανάγκη την αδελφή μου, την έχω ανάγκη, από παιδί την είχα ανάγκη την αδελφή μου και αυτή με έχει ανάγκη... απλά δεν θέλει να το παραδεχτεί...

Η Μαρία χαρακτηρίζει την έννοια «αδέλφια» ως «περίεργη» και «σημαντική» λέξη.

[...] Τα αδέλφια... είναι τόσο περίεργη αυτή η λέξη και τόσο σημαντική...

Πιστεύει ό πα αποτελούν «μισό εαυτό» και αντιπροσωπεύουν τον *ιδεατό σου εαυτό*, αυτό που θα ήθελες να είσαι και δεν είσαι.

[...] είναι ο μισός σου εαυτός... ο μισός σου χαρακτήρας αυτό που θα ήθελες να είσαι και δεν είσαι...

Υπάρχει, βέβαια, ένα είδος ανταγωνισμού στη σχέση των αδελφών. Όταν η μικρότερη αδελφή καταφέρνει όσα η μεγαλύτερη άργησε πολύ να διαπιστώσει, εκείνη αισθάνεται ζήλεια.

[...] όταν ας πούμε κατακτάει η αδελφή μου κάποια πράγματα και εγώ αργά λέω κοίτα το κατάφερε κοίτα... με πιάνει λίγο η ζήλεια, λέω ου γαμώτο, είδες, πείσμα, τσαγανό...

Από την άλλη πλευρά, είναι και «συνοδοιπόροι» και προσπαθούν να ξεπερνούν μαζί τις δυσκολίες και ο ένας να αποτελεί στήριγμα για τον άλλο.

[...] και από την άλλη να ανεβαίνεις μαζί την ανηφόρα... να ξέρεις ό πα έχεις κάπου να πιαστείς...

Η σχέση των αδελφών καταλήγει να είναι πιο σημαντική και από τη συντροφική σχέση. Οι σύντροφοι αναφέρονται ως «ξένοι», ενώ τα αδέλφια ό πα έχουν «το ίδιο αίμα», που καθιστά τη σχέση τους ιδιαίτερα δυνατή.

[...] ο άντρας τι είναι ο άντρας στη συγκεκριμένη περίπτωση τι είναι για μένα ο Κώστας ή τι είναι ο Μανόλης... τίποτα είναι δυο ξένοι, ενώ εμείς έχουμε το ίδιο αίμα...

Στη συγκεκριμένη σχέση, η Μαρία χαρακτηρίζει τον εαυτό της ως «παρατηρητή» της συμπεριφοράς της αδελφής της. Παρατηρούσε τι έκανε η αδελφή της, τον τρόπο που διεκδικούσε και έπαιρνε παράδειγμα, καθώς κι εκείνη ήθελε, αλλά δεν είχε την αντίστοιχη τόλμη με την αδελφή της.

[...] πάντα ήμουν ο παρατηρητής... παρατηρητής... παρατηρητής της συμπεριφοράς της, στον τρόπο που διεκδικούσε ήθελα και εγώ να τα κάνω αυτά τα πράγματα και δεν τολμούσα, [...] να δω πώς το κάνει, πώς το χειρίζεται... να δω πώς μπορώ να εξελιχθώ να ελιχθώ μέσα σε μια κατάσταση η Κατερίνα ας πούμε έτσι το είχε πει και το είχε ζητήσει... να το κάνω και εγώ έτσι να δούμε πώς θα βγει...

Η Μαρία διατηρεί έντονα συναισθήματα αγάπης για την αδελφή της, αλλά θεωρεί ότι εκείνη δεν το γνωρίζει.

[...] Σημαντικό... το ότι τη λατρεύω και δεν το ξέρει...

Η Μαρία περιγράφει ως «ιδανική» την αδελφή που ήδη έχει. Της αρέσει η δύναμη που έχει και τη θαυμάζει για αυτή. Ωστόσο, θα ήθελε να διακρίνεται από περισσότερη διαλλακτικότητα και να μην είναι όσο απόλυτη είναι. Θα επιθυμούσε να συζητάει περισσότερο και να ακούει πιο πολύ.

[...] Όπως είναι τώρα... ακριβώς όπως είναι τώρα η στρουμπουλούλα μου με τη δύναμη την απίστευτη που έχει στα χέρια απλά λίγο λίγο πιο εναλλακτική... την ήθελα να είναι λίγο πιο συζητήσιμη...

Επίσης, ένα χαρακτηριστικό που έχει η αδελφή της και δεν της αρέσει, είναι ότι βλέπει πολλά στοιχεία του εαυτού της στην αδελφή της. Η αδελφή της αναλαμβάνει περισσότερες ευθύνες από αυτές που της αναλογούν. Επωμίζεται πολλά βάρη, όπως έκανε η ίδια η Μαρία, με αποτέλεσμα αυτό να μην αρέσει και να ανησυχεί την αδελφή της.

[...] και να μην τα φορτώνεται και αυτή γιατί κατά μια έννοια βλέπω εμένα στην αδελφή μου... βλέπω εμένα... [...] φορτώνεται ευθύνες... φορτώνεται πράγματα και επειδή αυτό το φορτίο είναι τόσο βαρύ και η ανηφόρα τόσο μεγάλη φοβάμαι ό,τι δεν θα αντέξει γιατί έχει φορτωθεί ήδη πολλά...

Παρόλα αυτά, της αρέσει η αδελφή της και την επιθυμεί όπως είναι.

[...] αλλά τη θέλω έτσι... έτσι τη θέλω... έτσι... να μου βγαίνει και εμένα η ένταση...

Η Μαρία περιμένει να παντρευτεί η αδελφή της γιατί θα μένει στο διπλανό σπίτι. Θεωρεί πολύ μεγάλο πλεονέκτημα να ζουν κοντά και οτιδήποτε χρειαστεί να νιώθει την άνεση ότι θα έχει τη στήριξη της αδελφής της.

[...] κι ενώ περιμένω με τόση λαχτάρα να παντρευτεί, να έρθει να μείνει δίπλα μου γιατί είναι πολύ μεγάλη αβάντα να ξέρεις ότι έχεις ένα δικό σου άνθρωπο δίπλα σου, στη διπλανή πόρτα... είναι πολύ σημαντικό... κάτι να συμβεί ω μη γένοιτο να αφήσεις τα παιδιά, να καίγεται ξέρω γω να σου πάρει ένα τηλέφωνο, κάτι... κάτι...

Επίσης, θεωρεί ότι καθώς περνάει πολλές ώρες μόνη στο σπίτι, η αδελφή της θα λειτουργεί ως παρέα.

[...] ή να είσαι μόνος όπως τυχαίνει εμένα πολλές φορές και είμαι μόνη στο σπίτι... να έρθει να μου κάνει παρέα ή να πάω εγώ να της κάνω παρέα... να έχεις έναν άνθρωπο να μιλήσεις, να έχεις έναν άνθρωπο να πεις τον πόνο σου...

Η Μαρία έχει φίλες που της συμπαραστέκονται, αλλά θα επιθυμούσε να της στέκεται η αδελφή της και να έχουν μια πολύ δεμένη σχέση.

[...] γιατί καλές είναι οι φίλες, στέκονται οι φίλες και καλλιά από τους συγγενείς βέβαια, αλλά αλλιώς είναι το αίμα σου...

Το όνειρο της Μαρίας ήταν να έχει την αδελφή κοντά της και να μοιράζονται μαζί χρόνο και δραστηριότητες. Ονειρευόταν ότι εφόσον παντρευτούν και οι δύο, τα παιδιά τους θα έπαιζαν μαζί και οι άντρες τους θα έκαναν παρέα.

[...] αλλιώς είναι και αυτό δεν το 'χω με την αδελφή μου και είναι αυτό που ήθελα πάντα να έχω και δεν το 'χω και μου λείπει αυτό το πράγμα... γιατί πάντα έκανα όνειρα... όταν ετοιμάζα το γάμο το δικό μου και λέω «να θα είναι δίπλα η αδελφή μου, θα παίζουν τα παιδιά μας από κάτω στην αυλή, θα βοηθάει η μια την άλλη και στις δυσκολίες, στις χαρές, θα είμαστε αγαπημένοι, θα είναι οι άντρες μας... θα παίζουμε τάβλι... είχα κάνει και εικόνα ας πούμε ότι θα παίζουν οι άντρες μας χωρίς να ξέρω πώς θα είναι ο άντρας της Κατερίνας ό π θα παίζω τάβλι στο μπαλκόνι ας πούμε και θα πίνουνε φραπέ το καλοκαίρι...

Γενικότερα, πάντα φανταζόταν μια ήρεμη οικογενειακή ζωή με τους δικούς της ανθρώπους.

[...] ηρεμία... μια ζωή ήθελα την ηρεμία...

Ωστόσο, η ζωή της δεν είναι όπως την είχε ονειρευτεί, δεν έχει ηρεμία, με αποτέλεσμα να αισθάνεται δυσαρέσκεια.

[...] και δεν έχω τίποτε από αυτά για αυτό έχω σαλτάρει και έχω πάρει τα βουνά...

Δεν έχει καταφέρει να αναπαράγει το μοντέλο της οικογένειας που είχε δημιουργήσει στο μυαλό της όταν ήταν νεότερη, με αποτέλεσμα να βιώνει δυσαρέσκεια από την παρούσα κατάσταση της ζωής της.

[...] αλλά αυτό ήταν το πρότυπο της σωστής οικογένειας όμως που πήρα εγώ από το σπίτι, το δικό μου, το πατρικό.

Συνοψίζοντας όλα τα παραπάνω αναφορικά με τη σχέση της Μαρίας με την αδελφή της, θα μπορούσαμε να πούμε ότι η σχέση τους έχει περάσει από διάφορα στάδια. Σε πολύ μικρή ηλικία, η Μαρία επιθυμούσε πολύ να έχει ένα αδελφάκι. Όσο μεγάλωναν οι δυο αδελφές, οι σχέσεις τους ήταν σε γενικές γραμμές καλές, βελτιώνονταν με το πέρασμα του χρόνου και γίνονταν όλο και καλύτερες. Μοιράζονταν κοινές δραστηριότητες, οικιακές εργασίες και ελεύθερο χρόνο. Οι δυσκολίες στη σχέση τους ξεκίνησαν από τότε που η Μαρία παντρεύτηκε. Καθώς ήθελε να έχει την αδελφή της μαζί στις εξόδους με τον άντρα της προκειμένου να ζήσει πιο ελεύθερα, δεν έβαλε όρια στη σχέση τους, με αποτέλεσμα η σχέση να εξελιχθεί σε ανταγωνιστική. Όταν η αδελφή της ανεξαρτητοποιήθηκε και έφυγε για σπουδές στην Καλαμάτα, απέκτησε πολλές ελευθερίες που η ίδια δεν είχε, με αποτέλεσμα κάθε διάθεση της Μαρίας για συμβουλή να γίνεται αντιληπτή ως ένδειξη ζήλειας.

Το βασικό παράπονο της Μαρίας είναι ότι οι γονείς της διαπαιδαγόησαν με διαφορετικό τρόπο το κάθε παιδί, με αποτέλεσμα η Μαρία να νιώθει ότι έπρεπε να υποχωρεί στην αδελφή

της ως μεγαλύτερη. Επίσης, η αδελφή της είχε περισσότερες ελευθερίες και της επέτρεπαν να κάνει περισσότερα. Δεν τη μεγάλωναν σαν να ήταν αγόρι, ούτε σαν άτομο που μόνο πρέπει να κάνει εργασίες. Το αποτέλεσμα ήταν η Μαρία να αισθάνεται ζήλεια για τα προνόμια που είχε η αδελφή της.

Όταν άρχισε να μεγαλώνει η αδελφή της, σχηματίστηκε ένα τρίγωνο στην οικογένεια, ανάμεσα στην αδελφή της και στους γονείς της. Η Μαρία θεωρεί ότι ο πατέρας, η μητέρα και η αδελφή της ήταν μαζί, ενώ εκείνη αποκλειόταν από αυτό το σχηματισμό. Από τότε, όμως, που η Μαρία παντρεύτηκε και έφυγε από το σπίτι, πολλές φορές οι γονείς σχηματίζουν τρίγωνο μαζί της για να πάρουν πληροφορίες για τη μικρή τους κόρη. Πιστεύουν ότι με αυτόν τον τρόπο θα μάθουν καλύτερα, από ότι να ρωτήσουν οι ίδιοι. Παρατηρούμε ότι στην οικογένεια της Μαρίας υπάρχει η τάση να σχηματίζεται ένα τρίγωνο ανάμεσα στους γονείς και σε ένα από τα δύο παιδιά, ανάλογα με την κατάσταση που επικρατεί στην οικογένεια.

Τα χαρακτηριστικά που η Μαρία θεωρεί θετικά στην αδελφή της είναι ότι οριοθετεί καταστάσεις υψώνοντας τον τόνο της φωνής της. Έχει κάποια στοιχεία που η ίδια άργησε να κατακτήσει, όπως η διεκδικητική συμπεριφορά και ο δυναμισμός της. Αισθάνεται ότι και οι δύο είναι το ίδιο ευαίσθητες, με τη διαφορά ότι η αδελφή της δεν το εκδηλώνει. Εκείνο που τη δυσαρεστεί στην αδελφή της είναι η ανταγωνιστική της διάθεση, το ότι μονοπωλεί τις συζητήσεις και έχει ανάγκη να προβάλλεται. Διακρίνεται, επίσης, από απόλυτο τρόπο σκέψης και η δυσκαμψία αυτή έχει ως αποτέλεσμα να δημιουργούνται προβλήματα στη σχέση των δυο αδελφών. Κάποιες φορές, μάλιστα, είναι ιδιαίτερα απαιτητική με αποτέλεσμα να προβληματίζεται η Μαρία.

Η Μαρία αισθάνεται ότι διαφέρει από την αδελφή της ως προς την προσωπικότητα, αναφορικά με το πώς υπερασπίζεται τις επιθυμίες της. Η ίδια, άργησε, σε σχέση με την αδελφή της να μάθει να διεκδικεί και να υπερασπίζει τον εαυτό της. Ωστόσο, θεωρεί ότι μοιάζουν ως προς την ευαισθησία. Πιστεύει ότι η αδελφή της είναι το ίδιο ευαίσθητη με εκείνη, απλά δεν το εκδηλώνει από άμυνα. Στη συγκεκριμένη σχέση, η Μαρία χαρακτηρίζει τον εαυτό της ως «παρατηρητή» της συμπεριφοράς της αδελφής της. Παρατηρούσε τι έκανε η αδελφή της, τον τρόπο που διεκδικούσε και έπαιρνε παράδειγμα, καθώς κι εκείνη ήθελε, αλλά δεν είχε την αντίστοιχη τόλμη με την αδελφή της.

Η αδελφή της Μαρίας, αναπαράγει ακριβώς το ίδιο μοντέλο με εκείνη όσον αφορά τη δέσμευση, τον αρραβώνα και το γάμο. Παρόλο που σπούδασε και πήγε σε άλλη πόλη και φαίνεται πιο ανεξάρτητη και έζησε άλλες καταστάσεις, η Κατερίνα ακολουθεί την παράδοση της οικογένειας όσον αφορά στο κομμάτι της σχέσης και του γάμου. Ότι έκανε η Μαρία, το ό α έζησε αρραβωνιασμένη στο χωριό με τα πεθερικά για ένα διάστημα και μετά παντρεύτηκε, το ίδιο αναπαράγει και η αδελφή της. Σύμφωνα με τη Μαρία, η αδελφή της πιέζει τον εαυτό της σε διάφορους τομείς, προκειμένου να είναι αρεστή στον αρραβωνιαστικό της. Θέλει να του αποδείξει ότι είναι σε θέση να κάνει οποιαδήποτε εργασία χρειαστεί και θα είναι στο πλευρό του. Το αποτέλεσμα αυτής της πίεσης είναι τελικά να ξεσπάει στους οικείους της, στους γονείς και στην αδελφή της.

Η Μαρία επικοινωνεί με την αδελφή της συνήθως μέσω τηλεφώνου. Η συχνότητα της επικοινωνίας εξαρτάται από τη διάθεσή τους και την κατάσταση που βρίσκεται η σχέση τους. Η Μαρία βάζει πλέον τα όρια και προτάσσει τα δικά της δικαιώματα σε σχέση με παλιότερα που φρόντιζε να εξυπηρετεί πρώτα την αδελφή της και μετά τον εαυτό της.

Αναφορικά με τη σχέση με την αδελφή της στο παρόν, η Μαρία αισθάνεται ότι την έχει ανάγκη από πολύ μικρή ηλικία, όπως και η αδελφή της αλλά δεν το παραδέχονται. Η Μαρία παρομοιάζει την έννοια της αδελφής με «το μισό εαυτό» και μάλιστα τον ιδανικό εαυτό που θα ήθελε να είναι κάποιος. Κάνουν μαζί διάφορα ως «συνοδοιπόροι» και προσπαθούν να ξεπερνούν μαζί τις δυσκολίες και ο ένας να αποτελεί στήριγμα για τον άλλο. Θεωρεί μάλιστα ότι η αδελφική σχέση είναι πιο σημαντική και από τη συντροφική, εφόσον τα αδέλφια έχουν το ίδιο αίμα που καθιστά τη σχέση τους ιδιαίτερα δυνατή.

Η Μαρία διατηρεί έντονα συναισθήματα αγάπης για την αδελφή της. Την περιγράφει ως «ιδανική» καθώς είναι πολύ δυνατή και διεκδικητική. Ωστόσο, θα ήθελε να διακρίνεται από διαλλακτικότητα και να είναι λιγότερο απόλυτη.

Από τα παραπάνω, καταλήγουμε στο ότι ενώ η Μαρία έχει θετικά συναισθήματα για την αδελφή της, η σχέση το η σε γενικές γραμμές είναι καλή αλλά χαρακτηρίζεται από ανταγωνισμό. Ο διαφορετικός τρόπος διαπαιδαγώγησης των δυο αδελφών είχε ως αποτέλεσμα να δημιουργηθεί ζήλεια ανάμεσα στα δυο αδέλφια. Ουσιαστικά, εκείνο που δυσαρεστεί στη Μαρία στην αδελφή της είναι η προβολή των δικών της χαρακτηριστικών, όπως το ότι αναλαμβάνει περισσότερες ευθύνες από αυτές που της αναλογούν. Το βασικό στοιχείο, όμως, που θαυμάζει και θα ήθελε να έχει και εκείνη είναι η διεκδικητική της συμπεριφορά.

Μετά τη παρουσίαση των σχέσεων της Μαρίας και με την αδελφή της, στη συνέχεια θα παρουσιάσουμε τις σχέσεις της με την οικογένεια του πατέρα.

5.2.6. Σχέσεις με την οικογένεια του πατέρα

Το βασικό πρόσωπο που γνώρισε η Μαρία από την πατρική οικογένεια και με το οποίο είχε σχέσεις είναι η πατρική γιαγιά. Η Μαρία μεγάλωσε στο ίδιο σπίτι με την πατρική γιαγιά, η οποία απεβίωσε όταν εκείνη ήταν 21 ετών.

Οι σχέσεις της Μαρίας με την πατρική γιαγιά περιγράφονται ως «εκρηκτικές». Η γιαγιά είχε την τάση να ανιχνεύει τα πράγματα της Μαρίας με αποτέλεσμα να συγκρούονται.

[...] Εκρηκτικές θα έλεγα... εκρηκτικές σχέσεις θα έλεγα... δεν ξέρω μετά άρχισε να χώνεται... να χώνεται... δηλαδή την είχα πιάσει πολλές φορές να σκαλίζει τα πράγματά μου... [...] είχαμε έτσι μια σύγκρουση...

Παρόλο που την αγαπούσε και είχαν επικοινωνία, ωστόσο δε διατηρούσαν τις καλύτερες σχέσεις, η σχέση τους χαρακτηρίζεται περισσότερο εκρηκτική.

[...] δε μου' βγαίνε... τόσο η αγάπη... [...] παρόλο που είχαμε επικοινωνία με τη γιαγιά μου τη Μαρία ... είχαμε εκρηκτικό ταπεραμέντο μάλλον και αυτή και εγώ και δεν τα βρίσκαμε...

Η επικοινωνία της Μαρίας με την πατρική γιαγιά, παρόλο που χαρακτηριζόταν από εκρήξεις, είχε την τάση να είναι κάποιες φορές καλή και να γεφυρώνει την ένταση.

[...] αν εξαιρέσεις τις εκρήξεις που είχαμε... ε... είχαμε και επικοινωνία... δηλαδή προσπαθούσε και εκείνη να ρίξει νερό στο κρασί της για να τα βρούμε να επικοινωνούμε...

Η πατρική γιαγιά προσπαθούσε να κερδίσει την εύνοια της εγγονής της, καθώς εισέπραττε ότι εκείνη είχε αδυναμία στην άλλη γιαγιά.

[...] γιατί προφανώς ζήλευε που είχα καλύτερη σχέση με την άλλη γιαγιά και προσπαθούσε έτσι λίγο να το χαλαρώσει το θέμα για να είμαστε και κοντά...

Σε κάποιες περιπτώσεις η γιαγιά προσπαθούσε να συνωμοτήσει με την εγγονή της εναντίον των γονιών της για να έρθει πιο κοντά της και να βελτιώσουν την σχέση και την επικοινωνία τους.

[...] ήθελε να έχουμε καλές σχέσεις για αυτό μου ψιλοέκανε και τις πλάτες...

Ωστόσο, η Μαρία δε θεωρεί ότι είχαν ιδιαίτερα επικοινωνιακή σχέση, όπως είχε με τη μητρική γιαγιά.

[...] αλλά εντάξει... δεν ήταν η γιαγιά μου η Κατερίνα πάντως... δεν ήτανε...

Η Μαρία είχε βιώσει ως παιδί τη γιαγιά της να έχει απαιτήσεις από τη νύφη της, τη μητέρα της Μαρίας και θεωρούσε ότι έμμεσα επιδίωκε να ταλαιπωρεί τη νύφη της. Παρόλο που η Μαρία δε διατηρούσε τις καλύτερες σχέσεις με τη μητέρα της, ένιωθε ότι η γιαγιά της έκανε κάποιες νύξεις με αποτέλεσμα να θεωρεί ότι επιδίωκε με τον τρόπο της να την ταλαιπωρεί.

[...] Ψιλοταλαιπωρούσε και λίγο τη μάνα μου... [...] και γενικώς ας πούμε υπήρχε μια ψιλοέκρηξη... αλλά όχι σαν νύφη με πεθερά που σκοτώνονται... έτσι υπήρχε ένα κάτι τις στον αέρα ας πούμε και δε μ' άρεσε...

Αυτό που δεν άρεσε στη Μαρία ήταν που η γιαγιά της δεν τολμούσε να ζητήσει και να διεκδικήσει αυτό που ήθελε. Προσπαθούσε με πλάγια μέσα να πετύχει χωρίς να υποστηρίζει τις επιθυμίες της. Η Μαρία δεν είναι ευχαριστημένη από τη γιαγιά της διότι δεν τολμούσε και δεν υποστήριζε τις επιθυμίες της.

[...] που παρόλο που ήθελε να κάνει πράγματα, δεν τα τόλμησε ποτέ... δεν τα τόλμησε ποτέ... να πει «ναι, θέλω να πάω εκεί...» το 'κανε με λάθος τρόπο... και δεν ξέρω... και άμα θέτε... και άμα... δεν πατούσε στα πόδια της να υποστηρίζει τη γνώμη της, να υποστηρίζει τα θέλω της [...]... είναι τρομερό... να μην μπορείς να υποστηρίξεις αυτό που θες... και να το πηγαίνεις με πολύ πλάγιο τρόπο... αυτό δε μου άρεσε...

Αυτό που άρεσε στη Μαρία από τη γιαγιά της ήταν ότι προσπαθούσε να κάνει τους άλλους χαρούμενους με μορφασμούς και αστεία. Της άρεσαν τα καλά αστεία και προκαλούσε στους άλλους το γέλιο.

[...] ήταν χωρατατζού... ήτανε χωρατατζού και έκανε πολύ αστείες γκριμάτσες... [...] και να μου κάνει κάτι ιστορίες, κάτι γκριμάτσες... κάτι αυτά και να λύνομαι στα γέλια... να λύνομαι...

Η προσωπικότητα της γιαγιά διαφέρει από αυτήν του πατέρα της. Η γιαγιά χαρακτηρίζεται «άβουλη», που ως επίθετο δεν ταιριάζει στον πατέρα της Μαρίας. Ωστόσο, ο πατέρας φαίνεται ότι μοιάζει με τη μητέρα του στο γεγονός ότι ήταν «ευκολόπιστος» όπως και εκείνη. Έκανε επιπόλαιες κινήσεις, με αποτέλεσμα να γίνεται αντικείμενο εκμετάλλευσης από τους άλλους, ακριβώς όπως και η γιαγιά. Ενώ, φαινομενικά δεν έμοιαζαν, ο πατέρας περιγράφεται ως «ευκολόπιστος» και «επιπόλαιος», όπως η μητέρα του.

[...] Διαφέρει... να διαφέρει γιατί ότι θέλει θα το κάνει ο πατέρας μου σε σχέση με τη γιαγιά μου ας πούμε που ήτανε πιο άβουλη... σε αυτό διαφέρουνε... αλλά και ό,τι είναι ο πατέρας μου λίγο λίγο ευκολόπιστος και όποιον δει τον κάνει φίλο... και αν έχει φάει χαστούκια... από τους φίλους και αν έχει καταστραφεί... από τις επιπόλαιες κινήσεις και δεν ξέρω γω τι... ε σε αυτό μοιάζανε με τη γιαγιά μου... σε αυτό μοιάζανε πάρα πολύ...

Η πατρική γιαγιά λείπει στη Μαρία, καθώς είχε την ιδιότητα να τη χαλαρώνει και να της προκαλεί γέλιο. Ωστόσο, η παρουσία της δεν της λείπει με την έννοια της γιαγιάς.

[...] Στιγμές που είμαι πάρα πολύ ζορισμένη θα ήθελα να ξεπροβάλει η φατσούλα της από κάπου να με κάνει να γελάσω, να χαλαρώσω... θα ήθελα... αλλά δε μου λείπει σαν γιαγιά...

Η Μαρία έχει συνδέσει την πατρική γιαγιά ως «προάγγελο κακών ειδήσεων». Όσες φορές τη βλέπει σε όνειρο, επακολουθεί κάτι κακό. Θεωρεί ότι έρχεται στον ύπνο της για την προειδοποίησή ότι κάτι κακό θα επακολουθήσει.

[...] από τότε που πέθανε η γιαγιά μου η Μαρία κάθε φορά που θα τη δω στον ύπνο μου πάντα κάτι κακό γίνεται μετά... είναι σαν... να μου προμηνύει ότι κάτι κακό θα γίνει...

Η Μαρία πιστεύει ότι η γιαγιά της ενδιαφερόταν και ανησυχούσε για την ίδια. Προσθέτει ότι πρόλαβε να παραβρεθεί στον αρραβώνα της και να γνωρίσει και το μελλοντικό σύζυγό της.

[...] Ναι... ναι... νοιαζότανε η γιαγιά μου η Μαρία [...] πρόλαβε να γνωρίσει και τον Κώστα, ήταν και στον αρραβώνα μου... μετά από ένα χρόνο πέθανε...

Η πατρική γιαγιά χαρακτηρίζεται ως «λιγομίλητη» και «άβουλη». Δεν είχε ζωντάνια και χρειαζόταν παρακίνηση από τους άλλους για να δραστηριοποιηθεί. Η Μαρία το αποδίδει στο ότι δεν ήταν ιδιαίτερα έξυπνη. Δε γνωρίζει αν τελικά η συμπεριφορά της γιαγιάς της επηρέασε τη μάθησή της.

[...] Δεν μπορώ να ξέρω... δεν νομίζω...δεν νομίζω γιατί ήταν πολύ λιγομίλητη η γιαγιά μου η Άννα... [...] δεν είχε αυτόν τον αέρα... το να μπει, να βγει, να κάνει πράγματα... έπρεπε να της το πεις... ίσως και να έφταιγε το ότι ήταν λίγο χαμηλή ίσως να έφταιγε και αυτό... [...] ήτανε άβουλη... ήτανε... δεν είχε ζωντάνια...

Η Μαρία πιστεύει ότι η συμπεριφορά της έχει επηρεαστεί από την πατρική γιαγιά στο ότι είναι διστακτική όπως εκείνη και δυσκολεύεται να πάρει αποφάσεις. Αισθάνεται ότι όπως η συνονόματη γιαγιά, έτσι και εκείνη κάνει πολλές δευτερες σκέψεις και διστάζει να κάνει πράξη άμεσα κάτι που μπορεί να έχει στο μυαλό της. Η γιαγιά της, επομένως, την έχει επηρεάσει στο να μην παίρνει άμεσες και δραστικές αποφάσεις αλλά και στο να είναι διστακτική και να σκέφτεται πολύ πριν πραγματοποιήσει κάτι.

[...] Κάποιες φορές συλλαμβάνω τον εαυτό μου όταν είναι να πάρει κάποιες σημαντικές αποφάσεις, ενώ ξέρει τι θέλει να κωλώνει... να γυρίζει πίσω... δηλαδή να θέλει να πάρει την απόφαση και να μην την παίρνει... αυτό το πισωγύρισμα και έχει να κάνει με τη γιαγιά μου τη Μαρία αυτό... το έχω κληροδοτηθεί και αυτό το έχω πάρει και αυτό... το να μην είμαι μπαμ... ότι ξέρεις κάτι, τώρα θα πάω να φύγω ας πο ύμε... ό χ να το σκεφτώ να φύγω και αν βρέξει και αν έτσι και αν αλλιώς δηλαδή... με έχει τραβήξει λίγο πίσω σε αυτό...

Η Μαρία δεν έχει γνωρίσει κάποιον από τους παππούδες της και δε γνωρίζει την έννοια και το ρόλο του παππού. Η γιαγιά, ωστόσο, αποτελεί ένα πρόσωπο που έχει διδάξει τη σοφία της ζωής μέσα από παροιμίες και γνωμικά που είναι πάντα χρήσιμα.

[...] Για τον παππού δεν μπορώ να πω γιατί δε γνώρισα και δεν ξέρω πώς είναι... αλλά η γιαγιά ακόμα και τώρα στην ηλικία που είμαι... είμαι 33 χρονών... ακόμα χρησιμοποιώ πράγματα και κουβέντες και παροιμίες και γνωμικά που μου είχε μάθει... και μου φαίνονται πολύ χρήσιμα...

Όσα διδάχτηκε από τη γιαγιά μέσα από αποφθέγματα και ρητά, αποτελούν για τη Μαρία τη «βιβλιοθήκη» της. Σε δύσκολες καταστάσεις, προσπαθεί να θυμηθεί κάποιο ρητό που της είχε διδάξει η γιαγιά της και τα οποία τη βοηθάνε να αντιμετωπίζει τις δυσκολίες.

[...] δηλαδή σε φορές που είμαι σε πανικό, σε θυμό ανασέρνω από τη βιβλιοθήκη... την τότε βιβλιοθήκη που έχω κρατήσει πράγματα που μου είχε μάθει η γιαγιά μου και με βοηθάνε πάρα πολύ και σε δυσκολίες που έχω αντιμετωπίσει και με τον Κώστα και με τα οικονομικά, με φιλίες...

Τα γνωμικά της γιαγιάς βοηθούν τη Μαρία να βρίσκει λύσεις στα προβλήματα αλλά και να απαλύνει τον πόνο της.

[...] μπορεί να πονάω εκείνη τη στιγμή που το βιώνω το κάθε πράγμα... να ζορίζομαι και να λέω ό π έχω χαθεί όλα και ότι δε διορθώνεται κάτι και σε ανυποψίαστο χρόνο να το ανασύρει ο εγκέφαλος και να λέω «οπ, για κάτσε να το δεις και αλλιώς...

Συνεπώς, η γιαγιά είναι για τη Μαρία ένα άτομο που έχει μεταδώσει τη σοφία του και τη βοηθάει να αντιμετωπίζει τις δυσκολίες και να βρίσκει λύσεις στα προβλήματα. Ωστόσο, καθώς δεν είχε βιώματα και αναπαραστάσεις από τον παππού, δεν έχει για εκείνη κάποιο ρόλο ή έννοια στην ανάπτυξή της.

Από τη γιαγιά... για τον παππού δυστυχώς δεν μπορώ να πω γιατί δεν έχω... δεν πρόλαβα να γνωρίσω ούτε τον έναν ούτε τον άλλο...

Συνοψίζοντας τα παραπάνω παρατηρούμε ότι η Μαρία δε γνώρισε τον παππού της, εφόσον δεν εμφανίστηκε ποτέ και έχουμε στοιχεία μόνο για τη σχέση της με τη γιαγιά της. Αναφορικά με τη σχέση της Μαρίας με την πατρική γιαγιά, διαπιστώνουμε ότι η σχέση τους χαρακτηρίζεται ως «εκρηκτική». Η Μαρία συγκρουόταν με τη γιαγιά της, παρόλο που είχε ζεστά συναισθήματα αγάπης και επικοινωνούσε μαζί της. Η γιαγιά προσπαθούσε να συμμαχήσει με την εγγονή της εναντίον της νύφης και του γιου της, προκειμένου να κερδίσει την εύνοια της και τη συμπάθειά της. Ενδιαφερόταν πολύ για την εγγονή της και το έδειχνε. Περνούσαν καθημερινό χρόνο μαζί και επικοινωνούσαν.

Ένα στοιχείο που δυσαρεστούσε τη Μαρία ήταν ότι ένιωθε ότι είχε απαιτήσεις από τη νύφη της – τη μητέρα της Μαρίας- και δημιουργούσε συνθήκες για να την ταλαιπωρήσει. Επίσης, δεν της άρεσε η απουσία διεκδικητικής συμπεριφοράς που τη χαρακτήριζε, καθώς δεν υποστήριζε τις επιθυμίες της και αναφέρεται ως «άβουλη». Με δυσκολία έπαιρνε αποφάσεις, στοιχείο που έχει πάρει και η ίδια από τη γιαγιά της. Επίσης, ήταν ευκολόπιστη, χαρακτηριστικό που έχει και ο πατέρας της Μαρίας. Παρόλο που σε γενικές γραμμές δε μοιάζουν με το γιο της, έχουν τα στοιχεία της επιπολαιότητας και είναι ευκολόπιστοι, με αποτέλεσμα να γίνονται αντικείμενο εκμετάλλευσης από τους άλλους. Εκείνο, όμως, που την ευχαριστούσε ήταν το ότι προσπαθούσε να διασκεδάσει τους άλλους με μορφασμούς και αστεία. Αυτή της η ιδιότητα είναι κάτι που λείπει στη Μαρία στην παρούσα φάση.

Η πατρική γιαγιά χαρακτηρίζεται ως «λιγομίλητη» και «άβουλη». Δεν είχε ζωντάνια και χρειαζόταν παρακίνηση από τους άλλους για να δραστηριοποιηθεί. Η Μαρία το αποδίδει στο ότι δεν ήταν ιδιαίτερα έξυπνη. Δε γνωρίζει αν τελικά η συμπεριφορά της γιαγιάς της επηρέασε τη μάθησή της. Της δίδαξε, όμως, πολλά γνωμικά στα οποία ανατρέχει όταν χρειάζεται να βρει λύσεις στα προβλήματά της. Μέσω της λαϊκής της σοφίας, της δίδαξε αποφθέγματα και ρητά που αποτελούν τη «βιβλιοθήκη» όπου ανατρέχει για να ξεπερνάει τις δυσκολίες.

Η Μαρία πιστεύει ότι η συμπεριφορά της έχει επηρεαστεί από την πατρική γιαγιά στο ότι είναι διστακτική όπως εκείνη και δυσκολεύεται να πάρει αποφάσεις. Αισθάνεται ότι όπως η συνονόματη γιαγιά, έτσι και εκείνη κάνει πολλές δεύτερες σκέψεις και διστάζει να κάνει πράξη άμεσα κάτι που μπορεί να έχει στο μυαλό της.

Παρόλο που η Μαρία μεγάλωνε στο ίδιο σπίτι με τη γιαγιά της και μοιράζονται πολλά μαζί, δε θεωρεί ότι η σχέση τους ήταν η ιδανικότερη. Για τη Μαρία η πατρική γιαγιά ήταν ένα άτομο που δημιουργούσε έμμεσα προβλήματα στη νύφη της. Δεν έπαιρνε πρωτοβουλίες, με αποτέλεσμα να επωμίζονται οι άλλοι ευθύνες για εκείνη. Παρόλο που εγγονή και γιαγιά ήταν κοντά, η Μαρία δεν αισθάνεται ό π είχε την ίδια ένταση η σχέση, όπως είχε με τη μητρική γιαγιά.

Εφόσον αναλύσαμε τη σχέση της Μαρίας με την πατρική γιαγιά, στο σημείο αυτό θα παρουσιάσουμε τις σχέσεις με τη μητρική γιαγιά.

5.2.7. Σχέσεις με την οικογένεια της μητέρας

Καθώς η Μαρία δε γνώρισε τον παππού της δεν έχει αναφορές σε μνήμες σχετικά με τη σχέση τους. Θυμάται, όμως, πολύ χαρακτηριστικά τη γιαγιά της με την οποία μεγάλωσε στο ίδιο σπίτι και πέθανε όταν εκείνη ήταν 16 ετών. Οι αναφορές που κάνει στη μητρική γιαγιά αφορούν σε μια πολύ ουσιαστική σχέση.

Καταρχήν, αναφέρει ότι η γιαγιά ήταν «από τις αγαπημένες» και παρομοιάζεται με «το καταφύγιο» της Μαρίας.

[...] Αχ... η γιαγιά μου η Κατερίνα ήταν από τις αγαπημένες μου... ήταν το καταφύγιο μου...

Σε κάποιες περιπτώσεις, η Μαρία θυμάται τη γιαγιά της να την προστατεύει από τη μητέρα της που ήθελε να τη δειρίει.

[...] Θυμάμαι μια φορά με κυνήγαγε η μάνα μου να με δειρίει με την παντόφλα... κάτι της είχα κάνει... και είχα εγώ το συνήθειο και πήγαινα και χωνόμωνα πίσω από τη γιαγιά μου...

Η γιαγιά είχε την ιδιότητα με μια παροιμία ή ένα γνωμικό, να οριοθετεί τις καταστάσεις.

[...] και γυρίζει στη μάνα μου και της λέει «άσε μωρέ Βαγγελιά το κοπέλι...ίντα το δέρνεις; Το κοπέλι είναι σαν το βασιλικό κι όσο το δέρνεις μαραίνεται...τέλος πάντων τις γλίτωσα τότε τις ξυλιές...»

Επίσης, είχε το ρόλο του συμβουλάτορα για τη Μαρία. Συζητούσαν για διάφορα θέματα, έλεγε ιστορίες από τις δυσκολίες που είχε περάσει.

[...] πάντα να με συμβουλεύει, πάντα να μας λέει ιστορίες από τα δύσκολα χρόνια που είχε περάσει [..] πολλές συμβουλές... πολλές συμβουλές... οι συζητήσεις μας ήταν ατελείωτες...

Η γιαγιά είχε την ιδιότητα να διαισθάνεται πράγματα και καταστάσεις. Καταλάβαινε αν η Μαρία είχε κάτι που την απασχολούσε.

[...] η γιαγιά μου υλοπόν είχε την έκτη αίσθηση να το πω και με διάβαζε... πάντα όπ και να'χα...[...]

Όταν η Μαρία είχε γνωρίσει το μελλοντικό της σύζυγο, η μητρική γιαγιά είχε καταλάβει ότι κάτι την απασχολούσε.

[...] μια φορά λοιπόν που έλειπε η μάνα μου στην αγορά, μου λέει «έλα εδώ, τι συμβαίνει, μου λέει, τι έχεις;» λέω «τι έχω, τίποτα δεν έχω...» «όι μου λέει δεν έχεις, αγαπάς...αγαπάς» μου λέει...

Από τη φωτογραφία και μόνο που είδε του συζύγου, προειδοποίησε την εγγονή της ότι επρόκειτο να περάσει πόνο σε αυτή τη σχέση.

[...] Μου λέει «φωτογραφία του έχεις;» λέω έχω και της τη δείχνω... λοιπόν άκουσε σχολιασμό «Καλό παιδί φαίνεται, όφ υ παιδί μου υπό φ... λέω «τι θες να πεις;» «Έχεις να τραβήξεις πόνο...μου λέει παιδί μου από αυτόν τον άνθρωπο...»

Γενικά, ήταν διαισθητική και έδινε συμβουλές στην εγγονή της.

Η Μαρία είχε καλή και ζεστή σχέση με τη γιαγιά της και της λείπει από τότε που πέθανε.

[...] μου έχει λείψει... μου έχει λείψει απίστευτα η γιαγιά μου η Ειρήνη αυτή η ζεστασιά της...

Αναφέρεται, μάλιστα, ότι η μητρική γιαγιά έμενε στο ίδιο σπίτι με τη Μαρία και την οικογένειά της. Παρόλο που έμεναν όλοι μαζί και η συμπεθέρα της, η πατρική γιαγιά, οι σχέσεις περιγράφονται με όλους καλές.

[...] αυτή έμενε σπίτι μας... [...] και παρά του ότι ήταν δύο συμπεθέρες μαζί στον ίδιο χώρο... [...] ποτέ δεν ανταλλάζανε «μαύρα μάτια έχεις»... [...] παρά το ότι δε συμφωνούσανε πάντα, ποτέ δεν είδα και δεν άκουσα το παραμικρό... ποτέ...

Η Μαρία είναι πολύ ευχαριστημένη από τον τρόπο με τον οποίο επικοινωνούσε με τη μητρική γιαγιά. Είχαν τόσο καλή επικοινωνία, όσο θα ήθελε να είχε με τη μητέρα της. Αισθανόταν ότι η συγκεκριμένη γιαγιά την καταλάβαινε και μπορούσε να συνεννοηθεί μαζί της, ενώ δεν ένιωθε το ίδιο στη σχέση που είχε με τη μητέρα της.

[...] Πάρα πολύ... πάρα πολύ... γιατί ένιωθα ότι με καταλάβαινε... ήταν αυτό που δεν μπορούσα να βρω με τη μάνα μου... δεν μπορούσα να επικοινωνήσω με τη μάνα μου... [...] ενώ με τη γιαγιά μου ήταν αυτό που δεν είχα με τη μάνα μου...

Η Μαρία δεν αισθάνεται ότι αντιμετώπιζε προβλήματα ή εμπόδια στην επαφή της με τη γιαγιά της.

[...] Εμπόδια... όχι δεν είχα εμπόδια... όχι...

Η Μαρία ένιωθε ότι δεν υπήρχε κάτι που να μην της άρεσει στη μητρική γιαγιά. Αντίθετα της άρεσε η γιαγιά της και διατηρεί ευχάριστες αναμνήσεις από διάφορες στιγμές που πέρασαν μαζί. Η εικόνα που έχει από τη γιαγιά της είναι η μορφή μιας «παραδοσιακής γιαγιάς» που φοράει μαντίλι και ποδιά, αφηγείται ιστορίες και παραμύθια και πλέκει. Η Μαρία έμαθε πολλά από τη γιαγιά της και διατηρεί πολλά ευχάριστα βιώματα.

[...] Μου άρεσε γιατί αυτό που βίωσα από μικρή ηλικία... το πρότυπο της γιαγιάς με το μαντίλι, με την ποδιά, με τις ιστορίες, με τα παραμύθια, με τα αστεία... [...] και να μου λέει ιστορίες... μ' άρεσε αυτό πάρα πολύ... επίσης το πρώτο μου φαγητό που έψησα μου το είχε δείξει η γιαγιά μου...

Η Μαρία πιστεύει ότι η μητέρα της έμοιαζε με τη γιαγιά της στο γεγονός ότι και οι δύο ήταν προστατευτικές. Ωστόσο, η γιαγιά παρόλο που χαρακτηρίζεται προστατευτική, ήταν πιο ευέλικτη από τη μητέρα της και μπορούσε να αλλάζει γνώμη.

[...] Το ίδιο προστατευτική είναι και η μάνα μου όπως το ίδιο προστατευτική ήτανε και η γιαγιά μου... απλά η γιαγιά μου είχε την ικανότητα να ελίσσεται...

Η Μαρία αισθάνεται ότι έχει την ανάγκη της γιαγιάς της. Έχει ανάγκη από τη ζεστασιά της. Από τότε που πέθανε, της λείπει η έννοια και η προσφώνηση «γιαγιά».

[...] Όχι, την έχω ανάγκη... έχω ανάγκη από αυτή τη ζεστασιά... και αυτή τη λέξη «γιαγιά» να την πω... όλα αυτά τα χρόνια που δεν τη λέω... εγώ να την απευθύνω στη δικιά μου τη γιαγιά...

Έχει την αίσθηση ότι όταν πέθαναν οι γιαγιάδες της, έχασε και ένα δικό της κομμάτι. Είχε μεγαλώσει στο ίδιο σπίτι με τη γιαγιά και ήταν σημαντική η απουσία με την απώλειά της.

[...] χάθηκε ένα κομμάτι μου μαζί με ...όταν πεθάναν οι γιαγιάδες μου... γιατί σου είπα γεννήθηκα και ήταν κομμάτι της οικογένειας... ήμασταν όλοι μαζί... όλοι μαζί...

Πολλά από όσα έμαθε η Μαρία τα οφείλει στη γιαγιά της. Διδάχτηκε την ευθύνη αλλά και το πώς να αντιμετωπίζει τους άντρες. Δύο γνωμικά που έμαθε από τη γιαγιά της την επηρέασαν στο πώς να αντιμετωπίζει τους άντρες. Σύμφωνα με το πρώτο, με τους άντρες όφειλε να «πηγαίνει δεξιά – αριστερά και όχι ευθεία», καθώς αν κινείτο ευθεία θα «έσπαγε το κεφάλι της». Επιπρόσθετα, ως γυναίκα, έπρεπε να έχει το ρόλο του λαιμού, καθώς ο άντρας αποτελεί την «κεφαλή» του σπιτιού, η γυναίκα ως λαιμός στρίβει το κεφάλι προς τη μεριά που εκείνη επιθυμεί.

[...] Πολύ μεγάλη... πολύ μεγάλη... δηλαδή τον τρόπο που προσπαθούσε να μου διδάξει την ευθύνη που προ σπαθούσε πάντα να μου μάθει το πώς είναι οι άντρες και ό π πρέπει πάντα να βρίσκω τον τρόπο να πηγαίνω δεξιά – αριστερά «δεξιά αριστερά παιδί μου θα πηγαίνεις με τση άντρες... όχι ευθεία... το ευθεία θα σου 'ρθει, θα σου 'ρθει κατά μέτωπο... θα σπάσεις την κεφαλή σου... δεν μπορείς να αντιμετωπίσεις έναν άντρα με την ευθεία... δεξιά αριστερά και έλεγε... ο άντρας είναι η κεφαλή του σπιτιού... αλλά η γυναίκα είναι ο λαιμός... γυρίζει την κεφαλή εκεί που θέλει...

Η γιαγιά επηρέασε τη Μαρία στο να γίνει καλή νοικοκυρά και να θέλει να κάνει πολλά, ειδικά στο σπίτι. Περιποιόταν το χώρο αλλά και τον εαυτό της μόνη, παρόλη την ηλικία της. Αυτό έμαθε από εκείνη η Μαρία, να λειτουργεί αυτόνομα και να φροντίζει το χώρο μέσα στον οποίο ζούσε.

[...] Με επηρέασε στο να θέλω να κάνω πράγματα μέσα στο σπίτι... να θέλω να είμαι νοικοκυρά... γιατί το βίωνα... παρά την ηλικία της να την έβλεπες ας πούμε πώς περιποιόταν το χώρο που ήτανε... δεν άφηνε... δεν άφηνε τη μάνα μου να της πλύνει τα ρούχα της... έμπαινε μόνη της μέσα να κάνει μπάνιο... ήταν απίστευτο αυτό το πράγμα... κουρευότανε μόνη της...

Όπως προαναφέρθηκε και στο κεφάλαιο για την πατρική γιαγιά, η Μαρία δεν έχει βιώματα από τους παππούδες της για να περιγράψει. Η «γιαγιά» ωστόσο αποτελεί τον άνθρωπο εκείνο που δίδαξε με τα γνωμικά του και σε δύσκολες καταστάσεις «βγάζει από τη βιβλιοθήκη» τα αποφθέγματα που τη δίδαξαν και βρίσκει λύσεις στα καθημερινά της προβλήματα. Όσο θυμωμένη ή προβληματισμένη και αν είναι, αν θυμηθεί κάτι από αυτά που της δίδαξε η γιαγιά της, μπορεί να αντιμετωπίσει τις δύσκολες καταστάσεις.

[...] ακόμα χρησιμοποιώ πράγματα και κουβέντες και παροιμίες και γνωμικά που μου είχε μάθει... και μου φαίνονται πολύ χρήσιμα... δηλαδή σε φορές που είμαι σε πανικό, σε θυμό ανασέρνω από τη βιβλιοθήκη... την τότε βιβλιοθήκη που έχω κρατήσει πράγματα που μου είχε μάθει η γιαγιά μου και με βοηθάνε πάρα πολύ και σε δυσκολίες που έχω αντιμετωπίσει και με τον Κώστα και με τα οικονομικά, με φιλίες... μπορεί να πονάω εκείνη τη στιγμή που το βιώνω το κάθε πράγμα... να ζορίζομαι και να λέω ότι έχουν χαθεί όλα και ότι δε διορθώνεται κάτι και σε ανυποψίαστο χρόνο να το ανασύρει ο εγκέφαλος και να λέω «οπ, για κάτσε να το δεις και αλλιώς...». Από τη γιαγιά... για τον παππού δυστυχώς δεν μπορώ να πω γιατί δεν έχω... δεν πρόλαβα να γνωρίσω ούτε τον έναν ούτε τον άλλο...

Συνοψίζοντας τα παραπάνω αναφορικά με τη σχέση που είχε η Μαρία με τη μητρική γιαγιά, διαπιστώνουμε ότι η σχέση τους ήταν ιδιαίτερα καλή και χαρακτηρίζεται «ζεστή» και «ουσιαστική». Η Μαρία μεγάλωνε στο ίδιο σπίτι με τη γιαγιά της και συνέβαλε σημαντικά στη διαπαιδαγώγησή της. Η γιαγιά προστάτευε την εγγονή από τη μητέρα της, όταν διαπληκτίζονταν. Περιγράφεται ως ένα πολύ καλόβολο άτομο που δε δημιουργούσε εμπόδια και δυσκολίες. Αντίθετα, παρόλο που στο νοικοκυριό έμεναν μαζί οι δυο γιαγιάδες με την οικογένεια της Μαρίας, δε δημιουργήθηκε ποτέ κανένα πρόβλημα. Η μητρική γιαγιά ήταν πολύ διακριτικός άνθρωπος και διατηρούσε καλές σχέσεις με όλους.

Η γιαγιά της Μαρίας από την πλευρά της μητέρας περιγράφεται ως άνθρωπος διαισθητικός που ψυχανεμιζόταν διάφορα και ήξερε τι απασχολούσε την εγγονή της. Τη συμβούλευε και με μια παροιμία ή γνωμικό, είχε τη δυνατότητα να οριοθετεί καταστάσεις.

Η Μαρία είναι πολύ ευχαριστημένη από τον τρόπο με τον οποίο επικοινωνούσε με τη μητρική γιαγιά. Είχε ουσιαστική επικοινωνία, σαν αυτή που θα ήθελε να έχει με τη μητέρα της. Δεν αντιμετώπιζε προβλήματα ή εμπόδια στην επαφή της με τη γιαγιά της. Δεν υπήρχε κάτι που δεν της άρεσε στη γιαγιά της, αντίθετα διατηρεί πολύ ευχάριστες αναμνήσεις από αυτήν και πολλά όμορφα βιώματα.

Πολλά από όσα έμαθε η Μαρία τα οφείλει στη γιαγιά της. Διδάχτηκε την ευθύνη αλλά και το πώς να αντιμετωπίζει τους άντρες. Η γιαγιά επηρέασε τη Μαρία στο να γίνει καλή νοικοκυρά και να θέλει να κάνει πολλά, ειδικά στο σπίτι. Η Μαρία διδάχθηκε να λειτουργεί αυτόνομα και να φροντίζει το νοικοκυριό.

Η έννοια της γιαγιάς έχει μεγάλη σημασία για τη Μαρία. Αποτελεί το πρόσωπο από το οποίο έμαθε πολλά και τη βοήθησε να βρίσκει λύσεις σε όσα την απασχολούν. Ειδικά η γιαγιά της από την πλευρά της μητέρας, αποτελούσε για εκείνη ένα «καταφύγιο» στο οποίο μπορούσε να βρει στοργή, να μιλήσει αλλά και να διδαχθεί πολλά.

Ως αυτό το σημείο, παρουσιάσαμε κάποιες βασικές πληροφορίες που αφορούν στο γενεόγραμμα της μητέρας της οικογένειας και τις σχέσεις της με τα σημαντικά πρόσωπα. Στη συνέχεια θα γίνει προσπάθεια να αναλυθούν τα βασικά σημεία του γενεογράμματος, όπως θεωρούνται χρήσιμα, σύμφωνα με το συστημικό σκέπτεσθαι, προκειμένου να κατανοήσουμε καλύτερα τόσο τη μητέρα όσο και την οικογένεια καταγωγής της.

5.2.8. Ανάλυση του γενεογράμματος

Εφόσον παρουσιάστηκαν βασικές πληροφορίες που αφορούν στο γενεόγραμμα του υποκειμένου της έρευνας, σε αυτό το σημείο θα γίνει προσπάθεια να αναλυθούν οι πληροφορίες αυτές και να καταγραφούν κάποιες διαπιστώσεις που αφορούν στην οικογένεια καταγωγής της Μαρίας. Παράλληλα με τα συμπεράσματα αυτά, θα γίνει προσπάθεια να συσχετιστούν με τη σημερινή οικογένεια και τα προβλήματα που αντιμετωπίζει.

Σε πρώτο επίπεδο, θα θέλαμε να δούμε ποιο είναι το βασικό αίτημα και πρόβλημα που αναφέρεται από τη μητέρα και το οποίο μας δίνει το έναυσμα να βρούμε πληροφορίες που αφορούν στην ίδια, μελετώντας τι συνέβαινε και στις προηγούμενες γενιές.

Το βασικό πρόβλημα που αναφέρει ότι αντιμετωπίζει η μητέρα της οικογένειας στην παρούσα φάση, όπως αναδύεται από τις αφηγήσεις της, είναι ότι αισθάνεται «κενό» στη συζυγική της σχέση και έχει ζητήσει διαζύγιο. Αισθάνεται ότι έχει επωμισθεί πολλές ευθύνες στο νοικοκυριό. Ο σύζυγός της απουσιάζει διαρκώς από το σπίτι και η μητέρα αισθάνεται ότι είναι μόνη στο μέγαλωμα των παιδιών. Αναφέρεται, επίσης, ότι ο σύζυγος καταναλώνει μεγάλες ποσότητες αλκοόλ, με αποτέλεσμα ακόμα και όταν είναι στο σπίτι να μη συμμετέχει ενεργά, αφού βρίσκεται υπό την επήρεια οινοπνεύματος. Παράλληλα, υπάρχει περιορισμός στα οικονομικά. Το αποτέλεσμα είναι να αντιμετωπίζει διάφορα προβλήματα με την υγεία της. Παρόλο που έχει ζητήσει διαζύγιο, δεν προχωράει σε δραστική υλοποίηση του αιτήματος.

Μελετώντας το γενεόγραμμα της Μαρίας στοχεύουμε να δούμε πώς είναι τα πρότυπα των συζυγικών σχέσεων στις προηγούμενες γενιές, την παρουσία διαζυγίων και το ρόλο των γυναικών στο νοικοκυριό. Επίσης, θέλουμε να παρουσιάσουμε τις αξίες και πεποιθήσεις της οικογένειας, όπως προκύπτουν από τη διαγενεακή μελέτη της οικογένειας και το πώς όλα όσα «κουβαλάει» η Μαρία από την οικογένεια καταγωγής της, επηρεάζουν στην παρούσα φάση την κατάσταση στην οικογένειά της.

Σε πρώτο επίπεδο, θα μελετήσουμε τις **σχέσεις των ζευγαριών** στις οικογένειες. Στην κλινική συνέντευξη σχετικά με το γενεόγραμμα γίνονται κάποιες αναφορές σε άτομα που

ερωτεύτηκαν και η ζωή τους επηρεάστηκε από αυτό. Η Μαρία παντρεύτηκε τον άντρας της γιατί είχε μεγάλο και δυνατό **έρωτα** για εκείνον.

[...] Υπήρξε έρωτας, τουλάχιστον από την πλευρά μου, πολύ μεγάλος και δυνατός...

Μεγάλος έρωτας αναφέρεται καταρχήν για τον παππού από την πλευρά της μητέρας, ο οποίος αναγκάστηκε να «κλέψει» τη γιαγιά της για να την κάνει ταίρι, αφού ήταν μεγαλύτερός της σε ηλικία και ο πατέρας της ήταν αρνητικός σε έναν τέτοιο γάμο. Ωστόσο, με τον καιρό αναγκάστηκε να συναινέσει.

[...] ο προπαππούς μου ο Μανολάκης, ο πατέρας της γιαγιάς μου, δεν τον ήθελε τον παππού μου για γαμπρό γιατί είχαν αρκετά μεγάλη διαφορά ηλικίας και ο παππούς μου την έκλεψε τη γιαγιά μου... και μετά αναγκάστηκε να συναινέσει...

Η πατρική γιαγιά, από την άλλη, αναφέρεται ότι «αγάπησε» τον πατέρα του γιου της, παρόλο που εκείνος μετά την εγκατέλειψε.

[...] η γιαγιά μου είχε αγαπήσει ένα νέο στο χωριό... με το οποίο δυστυχώς σύναψαν ερωτικές σχέσεις, έμεινε έγκυος η γιαγιά μου και εκείνος έφυγε νύχτα...

Μια θεία, επίσης, αδελφή της μητέρας έμεινε ανύπαντρη γιατί δεν την άφησαν να παντρευτεί ένα νέο που είχε αγαπήσει. Έφυγε μάλιστα, από την Κρήτη και πήγε μετανάστρια στη Γερμανία για να απαλύνει τον καημό που αισθανόταν από τον ανεκπλήρωτο έρωτα.

[...] έφυγε από την Κρήτη γιατί αγάπησε και οι γονείς του αγαπημένου της δε θέλανε να τον δώσουνε... να πάρει δηλαδή τη θεία που δε θέλανε γιατί ήταν από φτωχή οικογένεια και από τον καημό της δεν μπορούσε να ζήσει στο χωριό και έφυγε και πήγε μετανάστρια στη Γερμανία.

Παρατηρούμε ότι στο συγκεκριμένο γενεόγραμμα οι γυναίκες αγαπούν αλλά σε κάποιες περιπτώσεις πληγώνονται από τους συντρόφους τους. Οι σχέσεις μπορεί να γίνονται από έρωτα, αλλά βλέπουμε ότι τόσο η πατρική γιαγιά όσο και η θεία πληγώθηκαν από αυτόν.

Στη συνέχεια βλέπουμε ότι εφόσον η βασική δυσκολία στην παρούσα κατάσταση της οικογένειας είναι η **σχέση του ζευγαριού**, στόχος της ανάλυσης ήταν να καταγραφούν οι σχέσεις που είχαν τα ζευγάρια στις προηγούμενες γενεές.

Αναλύοντας τις σχέσεις των βασικών γυναικών στην οικογένεια της (μητέρα, πατρική και μητρική γιαγιά), παρατηρούμε ότι όλες οι γυναίκες ήταν μόνες και μεγάλωναν τα παιδιά τους **χωρίς το σύζυγο**.

Ξεκινώντας από την οικογένεια του πατέρα, παρατηρούμε ότι η μητέρα του πατέρα μεγάλωσε μόνη το γιό της εφόσον δεν παντρεύτηκε ποτέ. Ο πατέρας του πατέρα δεν παρουσιάστηκε μάλιστα ποτέ. Όπως χαρακτηριστικά αναφέρεται:

[...] ο πατέρας μου είναι παιδί ανύπαντρης οικογένειας... η γιαγιά μου είχε αγαπήσει ένα νέο στο χωριό... με το οποίο δυστυχώς σύναψαν ερωτικές σχέσεις, έμεινε έγκυος η γιαγιά μου και εκείνος έφυγε νύχτα... δεν το αναγνώρισε ποτέ... δεν την παντρεύτηκε ποτέ και έμεινε πάντα με το στίγμα...

Η μητέρα της μητέρας, από την άλλη, μεγάλωνε σχεδόν μόνη τα παιδιά της, εφόσον ο άντρας της απουσίαζε στις αγροτικές εργασίες. Η γυναίκα έμενε πίσω με τα παιδιά και καλούνταν να κάνει πολλές εργασίες, μαζί και το μέγαλωμα των παιδιών.

[...] Ο παππούς [...] έλειπε για πάρα πολύ καιρό στα χωράφια, [...] όπως λέει η μαμά μου για να κάνει ένα παιδί και να ξαναφύγει... [...] κάθε φορά που τελείωνε το αλώνισμα ο παππούς μου ή τις ελιές γύριζε πίσω, της έκανε ένα κοπέλι και ξανάφευγε...

Η μητέρα της Μαρίας, επίσης, τα πρώτα χρόνια του γάμου της ζούσε μόνη της εφόσον ο σύζυγός της ήταν στα καράβια.

[...] ο μπαμπάς μου ήταν στα καράβια μόνη της, έγκυος σε εμένα...

Με βάση τα παραπάνω, διαπιστώνουμε ότι στις προηγούμενες γενιές, οι γυναίκες μεγάλωναν ουσιαστικά μόνες τα παιδιά τους και είχαν τη φροντίδα του νοικοκυριού. Η πατρική γιαγιά δεν είχε καθόλου συζυγική παρουσία, η μητρική γιαγιά είχε για μικρά χρονικά διαστήματα, ενώ η μητέρα της Μαρίας για κάποια χρόνια ήταν μόνη και μετά επέστρεψε ο σύζυγός της από τα καράβια. Επομένως, το να απουσιάζει ο άντρας από το σπίτι και η γυναίκα να φροντίζει το νοικοκυριό και τα παιδιά, είναι κάτι που παρατηρούμε να επαναλαμβάνεται σε όλες τις γενιές.

Αναφορικά με το γάμο και την **παρουσία διαζυγίων και χωρισμών**, όπως αναφέρεται στις προηγούμενες ενότητες, τα περισσότερα μέλη όλων των οικογενειών είχαν παντρευτεί και είχαν κάνει πολλά παιδιά. Στο γενεόγραμμα της οικογένειας δεν υπάρχουν διαζύγια ή χωρισμοί, παρά μόνο από έναν ξάδελφο της Μαρίας, από την πλευρά του πατέρα αναφέρονται «πολλαπλοί αρραβώνες» και ένα διαζύγιο. Τόσο τα αδέλφια των παππούδων όσο και της μητέρας παντρεύτηκαν, χωρίς να οδηγηθούν ποτέ σε χωρισμό. Αναφέρεται μόνο ένα διαζύγιο σε όλο το γενεόγραμμα που μελετήθηκε.

[...] του αδελφού της γιαγιάς μου ο εγγονός ο Νίκος που είχα κάνει πάρα πολλούς αρραβώνες και μάλιστα [...] παντρεύτηκε την κουμπάρα μου, χωρίσανε, δεν αποκτήσανε παιδιά και τώρα ξαναπαντρεύτηκε...

Η απουσία χωρισμών και διαζυγίων στο γενεόγραμμα της μητέρας ίσως αποτελεί έναν από τους λόγους που η Μαρία δεν αποφασίζει να πάρει διαζύγιο, εφόσον δεν είναι κάτι οικείο στην οικογένεια. Αυτό βέβαια συνδέεται και με τις γενικότερες αντιλήψεις και αξίες της οικογένειας, όπως θα δούμε.

Εκτός από την απουσία του συζύγου της από το σπίτι, ένα άλλο πρόβλημα που απασχολεί τη Μαρία είναι ότι αισθάνεται ότι έχει αναλάβει τις περισσότερες **ευθύνες** στο σπίτι, ενώ ο σύζυγος συνήθως απουσιάζει. Πρόκειται, όμως, για μια κατάσταση που χαρακτήριζε όλες τις γυναίκες της οικογένειάς της. Όλες οι προηγούμενες γενιές γυναικών, τόσο οι γιαγιάδες όσο και η μητέρα, επωμίζονταν όλα τα βάρη και τις ευθύνες της οικογένειας. Όπως αναφέρεται σε προηγούμενες ενότητες, υπήρχε η βαθειά ριζωμένη πεποίθηση ότι οι γυναίκα οφείλει να γνωρίζει όλες τις εργασίες και να ανταπεξέρχεται σε αυτές με επιτυχία.

[...] πολλά φορτώματα στη ράχη της γυναίκας τότε γιατί δεν ήταν μόνο να πάει να ψήσει και να αναθρέψει τα κοπέλια, να αλωνίσει, να ζυμώσει, να πάει στις ελιές, να πάει στο αμπέλι, να πάει παντού... παντού... να τα κάνει όλα...

Η μητέρα της Μαρίας περιγράφεται ως ένας άνθρωπος που «δεν κάθισε ποτέ» αλλά πέρασε και στη Μαρία την πεποίθηση ότι «πρέπει να τα ξέρει όλα».

[...] Κάπως έτσι, κάπως έτσι ήταν και η δική μου οικογένεια. Τη μαμά μου δεν τη θυμάμαι ποτέ να κάτσει στην καρέκλα. Ποτέ... πάντα κάτι έκανε...

Γενικότερα, υπήρχε η αντίληψη ότι η γυναίκα θα έμενε στο σπίτι να κάνει τις δουλειές και να φροντίζει τα παιδιά, ενώ ο άντρας θα μπορούσε να βγει να κάνει κάτι για τον εαυτό του που να έχει σχέση με διασκέδαση.

[...] Ο πατέρας μου σηκωνόταν το πρωί πήγαινε στη δουλειά, γύριζε από τη δουλειά, να ξεκουραστεί να πάει στο καφενείο του [...] είχε και τη διασκέδασή του.
[...] και ο κάθε σύζυγος κάνει ένα πράμα και το βράδυ να πηγαίνει στο καφενείο...

Σύμφωνα με τα παραπάνω διαπιστώνουμε ότι ακριβώς όπως και στην οικογένεια της Μαρίας, έτσι και στις προηγούμενες γενεές, οι γυναίκες έμεναν στο σπίτι με τα παιδιά, ενώ οι άντρες είτε απουσίαζαν ολοσχερώς (όπως στην περίπτωση του πατρικού παππού), είτε για μεγάλα χρονικά διαστήματα (μητρικός παππούς και πατέρας). Ακριβώς όπως και στην οικογένεια της Μαρίας, το πρότυπο που επαναλαμβάνεται στις γενιές είναι η απουσία του άντρα από το σπίτι. Η γυναίκα «εκπαιδεύεται να εργάζεται σκληρά και να διεκπεραιώνει όλες τις εργασίες μόνη της.

Ένα επιπλέον θέμα που απασχολεί τη Μαρία είναι **η κατάχρηση αλκοόλ** που κάνει ο σύζυγός της. Ωστόσο, διαπιστώνουμε ότι και στις προηγούμενες γενεές, οι άντρες κατανάλωναν αλκοόλ και βρίσκονταν διαρκώς σε παρέες, όπως ακριβώς και ο σύζυγός της. Τόσο τα αδέρφια της μητέρας, όσο και ο ίδιος ο πατέρας της Μαρίας αναφέρονται ότι είχαν «θέματα με το ποτό».

[...] προβλήματα αλκοολισμού στην οικογένεια της μαμάς μου. Είχαν έφεση σχεδόν όλα της τα αδέρφια με το αλκοόλ... και ο σύζυγός μου έχει ένα θεματάκι με το αλκοόλ.

[...] ο Μανόλης... έπινε πάρα πάρα πολύ [...] ο Γιάννης, [...] πέθανε από κίρρωση του ήπατος, από το αλκοόλ δηλαδή [...] ο γιος του πέθανε από καρκίνο στους λεμφαδένες και αυτός από τη ρακή... έπινε πολλή ρακή.... [...] ένα γιο και αυτός επίσης του άρεσε το ποτό πάρα πολύ....

Παρόμοια και ο πατέρας της Μαρίας όπως και ο σύζυγός της, κάνουν κατάχρηση αλκοόλ σε καθημερινή σχεδόν βάση.

[...] αυτό είναι που με στενοχωρεί πιο πολύ στον πατέρα μου το ότι πίνει πολύ...
Ο πατέρας μου ξεφεύγει [με το αλκοόλ]... ο πατέρας μου και ο άντρας μου...

Σύμφωνα με τα παραπάνω, υπάρχει σε όλες τις γενεές δυσκολία με τη διαχείριση του οινοπνεύματος. Ως θέμα δυσκολεύει την παρούσα κατάσταση της οικογένειας αλλά χαρακτηρίζει και τις προηγούμενες γενεές των αντρών της οικογένειας και επαναλαμβάνεται.

Μελετώντας το γενεόγραμμα της Μαρίας, καταγράφουμε κάποιες **πεποιθήσεις** που πέρασαν από τις προηγούμενες γενιές και που αφορούν στις σχέσεις με τους συζύγους. Η Μαρία δυσκολεύεται στη σχέση της με το σύζυγο, γιατί είχε μάθει ότι δεν πρέπει να αντιδρά και να «σηκώνει κεφάλι», αντίθετα, θα πρέπει να παραμένει αφοσιωμένη στον άντρα της. Επίσης, επικρατούσε η βαθειά πεποίθηση ότι «με έναν άντρα θα πας, με έναν άντρα θα πεθάνεις». Η Μαρία μεγάλωσε με την αντίληψη της κοινωνικής γνώμης και το τι θα πει ο κόσμος. Πολλές φορές βρέθηκε σε σύγκρουση και δεν έκανε αυτό που ήθελε, από φόβο του κοινωνικού αντίκτυπου. Η σχέση με το σύζυγο επηρεάστηκε πολύ από τις αντιλήψεις της οικογένειας για το «τι θα πει ο κόσμος».

[...] ήταν πολλές οι συγκρούσεις μέσα μου... ποιο είναι το σωστό και ποιο είναι το λάθος... κι αν πατήσω πόδι π.χ. σε ένα οποιοδήποτε θέμα, τι θα γίνει μετά... είχα το αντίκτυπο του φόβου... τον κόσμο... τι θα πει...

Πολύ χαρακτηριστικό και επαναλαμβανόμενο μοτίβο σε όλη την αφήγηση του γενεογράμματος είναι η «**διασφάλιση της οικογενειακής τιμής**». Σύμφωνα με τη συγκεκριμένη πεποίθηση, οι γυναίκες της οικογένειας οφείλουν να προσέχουν τη συμπεριφορά τους ώστε να μην κάνουν κάτι που ενδεχομένως να προσβάλει «τις αξίες» και το «ήθος» της οικογένειας. Οι ηθικοί κώδικες είναι πολύ ισχυροί και οφείλουν να τις σέβονται. Η συμπεριφορά της Μαρίας επηρεάζεται σε όλες τις εκφάνσεις της ζωής της από αυτήν την αξία. Δυο γενεές πριν, η πατρική γιαγιά εγκαταλείφθηκε έγκυος από έναν άντρα που αγάπησε και ο πατέρας της μεγάλωσε με το στίγμα ενός παιδιού εκτός γάμου. Η Μαρία, από την πλευρά της, έπρεπε με τη συμπεριφορά της να αποδεικνύει καθημερινά ότι προερχόταν από μια οικογένεια που είχε ήθος, ανεξάρτητα τι είχε συμβεί. Πολλές από τις επιλογές και τις αποφάσεις της έχουν επηρεαστεί από αυτούς τους άγραφους οικογενειακούς νόμους.

[...] βέβαια όταν πέρασαν τα χρόνια και έμαθα γιατί ήταν τόσο σημαντική η τιμή της οικογένειας, κατάλαβα γιατί ήταν τόσο υπερπροστατευτικοί... ο πατέρας μου είναι παιδί εκτός γάμου... και για αυτό ήταν όλο το θέμα της τιμής... φοβόντουσαν πάρα πολύ...

Ειδικά η Μαρία που ήταν το μεγαλύτερο κορίτσι της οικογένειας αισθανόταν έντονα το «βάρος» του να μην κάνει κάτι και προσβάλει την οικογένειά της.

[...] το θέμα της μάνας μου ήταν η τιμή... αυτό ήταν η τιμή της οικογένειας. Και σαν πρωτότοκη την κουβαλούσα ήταν πολύ μεγάλο θέμα...

Ακόμα και σήμερα που η Μαρία έχει μεγαλώσει και έχει δημιουργήσει τη δική της οικογένεια, ενδιαφέρεται για τη γνώμη που θα σχηματίσει ο κόσμος. Η συμπεριφορά της επηρεάζεται από τις αξίες που πήρε στην οικογένειά της, με αποτέλεσμα στις αποφάσεις της να λαμβάνει υπόψη την κοινωνική άποψη, το «τι θα πει ο κόσμος».

[...] βέβαια ακόμα υπάρχει ο αντίκτυπος του κόσμου... τι θα πει ο κόσμος... είναι μικρά τα παιδιά... πρέπει να παλέψεις, να σταθείς θεριό...

Με βάση τα παραπάνω, διαπιστώνουμε ότι σύμφωνα με τις αξίες της οικογένειάς της είναι δύσκολο να οδηγηθεί στο διαζύγιο. Υπομένει την κατάσταση στο σπίτι της, έτσι ακριβώς όπως έκαναν οι γυναίκες των προηγούμενων γενεών. Ο φόβος της είναι μήπως προσβάλλει την τιμή της οικογένειας.

Ένα επιπρόσθετο θέμα της οικογένειας της Μαρίας είναι η **οικονομική κατάσταση**. Σε όλες τις οικογένειες, σε όλες τις γενεές, αναφέρεται ότι τα μέλη αντιμετώπιζαν οικονομικές δυσκολίες και αγωνίζονταν σκληρά για να εξασφαλίσουν την επιβίωση.

Καταρχήν και οι δύο γιαγιάδες έκαναν διάφορες εργασίες για να μαζέψουν κάποια χρήματα:

[...] μάζευε ελιές και έκανε και τα θελήματα του χωριού...

Ενώ, για τη μητέρα της η Μαρία αναφέρει χαρακτηριστικά ότι:

[...] ακόμα και όταν παντρεύτηκε εκεί ζορίστηκε... ζορίστηκε... φτώχεια πολύ μεγάλη φτώχεια

Η ίδια αναφέρει για τον εαυτό της:

[...] αυτό το διάστημα που ζορίζομαι [οικονομικά] και ζορίζομαι πραγματικά άσχημα... είναι η πρώτη φορά που ζορίζομαι τόσο άσχημα...

Παρατηρούμε ότι υπάρχει δυσκολία και περιορισμός στα οικονομικά και από την άλλη γίνεται αναφορά σε κακή διαχείριση των οικονομικών, τόσο από τον πατέρα της Μαρίας όσο και από το σύζυγό της.

Ο πατέρας της Μαρίας δεν έκανε καλή διαχείριση των οικονομικών, χρεώθηκε στις τράπεζες και αντιμετωπίζει οικονομικές δυσκολίες.

[...] με κάποιες λάθος κινήσεις που έκανε, ξαναυποθηκεύτηκε πάλι το σπίτι στο Ρέθυμνο... [...] τα οικονομικά που έχει ένα θεματάκι ο πατέρας μου... από κάποια δάνεια που έχει πάρει...

Κακή οικονομική διαχείριση αναφέρεται και από το σύζυγο της Μαρίας, ο οποίος ενώ σε κάποιες φάσεις είχε χρήματα, δεν τα επένδυσε σωστά.

[...] άσχετα ότι ποτέ δεν τα μεταχειρίστηκε, διαχειρίστηκε σωστά και να με ακούσει να έχουμε ένα απόθεμα σωστό στην άκρη ή να κάνουμε κάτι για τα παιδιά, μια αγορά κάτι που να μας αποφέρει ένα εισόδημα, κάτι, μέχρι να μεγαλώσουν τα παιδιά.

Παρατηρούμε ότι στην οικογένεια υπάρχει οικονομικός περιορισμός σε όλες τις γενιές. Οι γυναίκες παρουσιάζονται να εργάζονται σκληρά για την επιβίωση, ενώ οι άντρες δεν κάνουν καλή οικονομική διαχείριση.

Αναφορικά με τα προβλήματα υγείας που αντιμετωπίζει η Μαρία, παρατηρούμε ότι συσχετίζονται με κάποιες ασθένειες που εμφανίζονται και επαναλαμβάνονται στην οικογένεια της. Στην οικογένεια της μητρικής γιαγιάς, οι περισσότερες αιτίες θανάτου συνδέονται με εγκεφαλικό επεισόδιο. Στα αδέρφια της μητέρας επαναλαμβάνονται περιστατικά καρκίνου ή ασθένειες που συνδέονται με το αλκοόλ. Στην οικογένεια του πατέρα υπάρχουν κάποια περιστατικά μελών που έχουν νοητική υστέρηση, ενώ οι περισσότεροι απεβίωσαν από καρδιακά προβλήματα ή φυσιολογικό γήρας. Αναφέρεται και περιστατικά με καρκίνο στα έντερα, τα οποία η Μαρία συνδέει με τα δικά της προβλήματα υγείας στο έντερο.

Παρατηρούμε ότι τα προβλήματα υγείας που αντιμετωπίζει η Μαρία διαπιστώνονται και σε προηγούμενες γενιές. Προφανώς τα μέλη της οικογένειάς της σωματοποιούν με τον ίδιο τρόπο το άγχος τους.

Συνοψίζοντας τα παραπάνω, τα προβλήματα που αντιμετωπίζει η Μαρία στο σημερινό της νοικοκυριό, αποτελούν το αποτέλεσμα μιας διαγενεακής και συστημικής προοπτικής. Παρόμοιες καταστάσεις αντιμετώπιζαν και οι γυναίκες στις προηγούμενες γενιές. Μέσα από αυτήν την ανάλυση, διαπιστώνουμε γιατί η Μαρία βρίσκεται στην παρούσα κατάσταση αλλά και γιατί δυσκολεύεται να την αλλάξει. Με βάση τις πεποιθήσεις της οικογένειας καταγωγής της τα προβλήματα που αντιμετωπίζει είναι κοινά και πρέπει να «παλέψει για τα παιδιά της» και να «σταθεί θερίο». Είναι δύσκολο να οδηγηθεί στο διαζύγιο, παρόλο που θα το επιθυμούσε.

Εφόσον, αναλύσαμε τα βασικά προβλήματα της Μαρίας, θα παρουσιάσουμε τις **βασικές σχέσεις** της Μαρίας με τα μέλη της οικογένειάς της. Μέσα από την αναφορά στη σχέση με τα πρόσωπα αυτά, θα καταγράψουμε την ομοιότητα που έχει η Μαρία με τα σημαντικά πρόσωπα της οικογένειάς της, ώστε να την καταλάβουμε καλύτερα.

Όσον αφορά στη **σχέση με τη μητέρα**, παρατηρούμε αρκετές ομοιότητες. Καταρχάς, τόσο η Μαρία όσο και η μητέρα τους δεν ήταν επιθυμητές ως προς το φύλο τους. Οι γονείς τους θα προτιμούσαν να έχουν αγόρια αντί για κορίτσια.

[...] δεν την ήθελε από την άποψη ό π έκανε 7 παιδιά και της βγήκε το τελευταίο κό ρη και τρελάθηκε. Τρελάθηκε.

Παρόμοια και ο πατέρας της Μαρίας θα προτιμούσε να έχει αγόρι. Μεγάλωνε την κόρη του με τέτοιο τρόπο και παιχνίδια, όπως θα μεγάλωνε ένα αγόρι. Αυτό το γεγονός επηρέασε τη Μαρία, καθώς υιοθέτησε «αρσενική» συμπεριφορά και στο σπίτι της επωμίστηκε επιπλέον ρόλους και ευθύνες.

[...] αν και ο πατέρας μου ήθελε αγόρι αλλά τέλος πάντων...

Επίσης, ένα άλλο κοινό είναι ότι και οι δύο γυναίκες είχαν στο ιστορικό τους απώλεια παιδιού κατά τη διάρκεια της κύησης και μάλιστα σε προχωρημένη εγκυμοσύνη, που είχε ως αποτέλεσμα να επηρεαστούν συναισθηματικά για κάποιο διάστημα.

Μια επιπλέον κοινή διαπίστωση στο ιστορικό των δύο γυναικών είναι ότι σε κάποια στιγμή της ζωής τους δέχτηκαν περιορισμό στις σπουδές τους. Ο πατέρας της μητέρας δεν της επέτρεψε να σπουδάσει και να γίνει δασκάλα. Παρόμοια, ο πατέρας της Μαρίας δεν την άφησε να πάει να σπουδάσει σε άλλη πόλη.

Πέρα από τις κοινές αυτές διαπιστώσεις όσον αφορά στη σχέση της Μαρίας με τη μητέρα της, θα μπορούσαμε να πούμε ότι η σχέση της Μαρίας με τη μητέρα της χαρακτηρίζεται από βελτίωση με το πέρασμα των χρόνων. Παρόλο που σε μικρή ηλικία και ειδικά κατά τη διάρκεια της εφηβείας της Μαρίας, η σχέση τους ήταν «εκρηκτική» και «συγκρουσιακή», στην παρούσα φάση, η σχέση έχει εξομαλυνθεί. Παρόμοια και η μητέρα της Μαρίας με τη δική της μητέρα είχαν μια σχέση που εξελίχθηκε με τα χρόνια. Επίσης, παρατηρούμε ότι το σημείο εκείνο που δυσαρεστούσε τη Μαρία στη μητέρα της ήταν η αυστηρή επιβολή ορίων και κανόνων. Ωστόσο και η ίδια αντιλαμβάνεται ότι κάποιες φορές μοιάζει στη μητέρα της σε αυτό το κομμάτι και προσπαθεί να μην τον επαναλαμβάνει στα δικά της παιδιά. Ένα άλλο κοινό που έχει η Μαρία με τη μητέρα της είναι η δυναμικότητα και η θέληση. Η ανάγκη της προσφοράς αλλά και το ότι καταλήγουν να γίνονται αντικείμενο εκμετάλλευσης από τους άλλους, είναι άλλα δυο κοινά σημεία που έχει η Μαρία με τη μητέρα της.

Αναφορικά με τη **σχέση με τον πατέρα**, η Μαρία τη χαρακτηρίζει «παιχνιδιάρικη» και «δυνατή». Πάντα αισθανόταν μεγαλύτερη άνεση να του μιλήσει, παρόλο που ήταν αυστηρός, σε αντίθεση με τη μητέρα της που δε μπορούσε να πλησιάσει. Στην παρούσα φάση επικοινωνούν πολύ περισσότερο. Αλληλοϋποστηρίζονται και συμβουλευεί ο ένας τον άλλο. Η Μαρία μοιάζει με τον πατέρα στο ότι και η ίδια έχει δύναμη, θέληση και αγωνιστική διάθεση. Είναι ευαίσθητη, βάζει στόχους και προσπαθεί να δείξει στους άλλους ότι αξίζει κάνοντας διάφορα. Προσφέρει πολλά και είναι δοτική.

Η **σχέση με την αδελφή** έχει περάσει ενώ θα μπορούσε να χαρακτηριστεί καλή και σε γενικές γραμμές έχει στοιχεία ανταγωνισμού. Η Μαρία αναφέρει ότι οι γονείς είχαν διαφορετικό τρόπο διαπαιδαγώγησης, επιτρέποντας περισσότερες ελευθερίες στη Μαρία, με αποτέλεσμα να αισθανθεί ζήλεια κάποιες στιγμές για τα προνόμια που είχε.

Όταν άρχισε να μεγαλώνει η αδελφή της σχηματίστηκε ένα τρίγωνο στην οικογένεια, ανάμεσα στην αδελφή της και στους γονείς της. Η Μαρία θεωρεί ότι ο πατέρας, η μητέρα και η αδελφή της ήταν μαζί, ενώ εκείνη αποκλειόταν από αυτό το σχηματισμό. Από τότε, όμως, που η Μαρία παντρεύτηκε και έφυγε από το σπίτι, πολλές φορές οι γονείς σχηματίζουν τρίγωνο μαζί της για να πάρουν πληροφορίες για τη μικρή τους κόρη.

Η Μαρία, περιγράφοντας τα στοιχεία που θαυμάζει στην αδελφή της, αναφέρεται σε δικά της χαρακτηριστικά που δεν έχει αναπτύξει και θα ήθελε να έχει, όπως διεκδικητική συμπεριφορά και δυναμισμό. Το κοινό τους στοιχείο είναι η ευαισθησία. Εκείνα τα χαρακτηριστικά που δεν της αρέσουν είναι ότι έχει απόλυτο τρόπο σκέψης και είναι ανταγωνιστική. Κάποια άλλα κοινά τους χαρακτηριστικά που δεν της αρέσουν είναι το γεγονός ότι αναλαμβάνει περισσότερες ευθύνες από αυτές που της αναλογούν.

Σχετικά με τη **σχέση με την πατρική γιαγιά**, έχουμε αναφορές ότι ήταν «εκρηκτική». Υπήρχαν συγκρούσεις παρόλο που σε γενικές γραμμές υπήρχε επικοινωνία και μοίρασμα χρόνου. Τα χαρακτηριστικά εκείνα που δεν άρεσαν στη γιαγιά της ήταν η διάθεση να ταλαιπωρεί τη νύφη της καθώς και ότι ήταν λιγομίλητη και άβουλη και με δυσκολία έπαιρνε αποφάσεις. Επίσης ήταν ευκολόπιστη και οι άλλοι μπορούσαν εύκολα να την εκμεταλλευτούν. Ωστόσο, έκανε καλά αστεία και προσπαθούσε να κάνει τους άλλους να γελάσουν. Η Μαρία θεωρεί ότι

μοιάζει με τη γιαγιά της στο δισταγμό και στο ότι κάνει πολλές δευτερες σκέψεις πριν πάρει μια απόφαση.

Αναφορικά με τη **σχέση με τη μητρική γιαγιά**, έχουμε αναφορές ότι ήταν ιδιαίτερα καλή και «ουσιαστική». Η Μαρία επικοινωνούσε πολύ με τη γιαγιά της και διατηρούσε τη σχέση που θα ήθελε να έχει με τη μητέρα της. Ήταν ένα άτομο καλόβολο που δε δημιουργούσε εμπόδια και δυσκολίες. Ήταν άνθρωπος διαισθητικός και συμβούλευε σωστά, οριοθετώντας καταστάσεις. Η Μαρία έμαθε από τη γιαγιά της να φροντίζει το νοικοκυριό και να λειτουργεί αυτόνομα.

Συνοψίζοντας τα παραπάνω, μέσα από τις σχέσεις της Μαρίας με τα σημαντικά πρόσωπα της οικογένειας καταγωγής της διαπιστώνουμε ότι: με τη μητέρα η σχέση ήταν συγκρουσιακή και με τα χρόνια εξομαλύνθηκε. Με τον πατέρα ήταν πάντοτε καλή, τρυφερή και ιδιαίτερη. Με την αδελφή η σχέση περιγράφεται καλή αλλά ανταγωνιστική. Με την πατρική γιαγιά η σχέση ήταν συγκρουσιακή, ενώ με τη μητρική γιαγιά η σχέση ήταν ιδιαίτερα καλή και ουσιαστική.

Εκτός από το είδος της σχέσης, μαθαίνουμε και βασικά χαρακτηριστικά των προσώπων που την επηρέασαν με αποτέλεσμα να γνωρίζουμε καλύτερα τη Μαρία. Έτσι, συμπεραίνουμε ότι, όπως η μαμά της, έτσι και εκείνη επιβάλλει όρια και κανόνες. Είναι δυναμική και έχει θέληση. Της αρέσει να προσφέρει στους άλλους σε σημείο που οι άλλοι την εκμεταλλεύονται. Τα στοιχεία που έχει κοινά με τον πατέρα της είναι πάλι η δύναμη, η θέληση και η διάθεση για αγώνα. Είναι ευαίσθητη, δοτική και βάζει στόχους που πετυχαίνει. Έχει ανάγκη να κάνει διάφορα ώστε να δείξει στους άλλους ότι αξίζει. Η Μαρία είναι ευαίσθητη, όπως η αδελφή της, αλλά δεν είναι το ίδιο ανταγωνιστική και διεκδικητική όπως εκείνη. Δεν χαρακτηρίζεται από απόλυτο τρόπο σκέψης. Αναλαμβάνει και εκείνη περισσότερες ευθύνες από αυτές που της αναλογούν. Η Μαρία δυσκολεύεται να πάρει αποφάσεις, όπως η πατρική γιαγιά. Κάποιες φορές οι άλλοι την εκμεταλλεύονται. Από τη μητρική γιαγιά έμαθε την αυτονομία και τη νοικοκυροσύνη. Είναι διαισθητική, καλόβολη και δε δημιουργεί εμπόδια και δυσκολίες.

Μέσα από τα παραπάνω, παρατηρούμε ότι η Μαρία, η μητέρα της οικογένειας που μελετάμε, είναι ένα άτομο δυναμικό, με θέληση. Επιβάλλει όρια και κανόνες, ενώ βάζει στόχους και τους πετυχαίνει. Είναι καλή νοικοκυρά και αυτόνομη. Είναι ευαίσθητη, δοτική και παίρνει περισσότερες ευθύνες από αυτές που της αναλογούν. Έχει ανάγκη να δείξει στους άλλους ότι αξίζει, ενώ κάποιες φορές οι άλλοι την εκμεταλλεύονται. Δυσκολεύεται να πάρει αποφάσεις και θα ήθελε να είναι περισσότερο διεκδικητική.

Σύμφωνα με την παραπάνω διαγενεακή παρουσίαση της Μαρίας, διαπιστώνουμε τόσο τα βασικά θέματα που την απασχολούν όσο και τις σχέσεις που είχε διαμορφώσει και που την επηρέασαν στη ζωή της. Η Μαρία μεγάλωσε στο ίδιο σπίτι με τη μητέρα, τον πατέρα, την αδελφή και τις δυο γιαγιάδες. Τα πρόσωπα αυτά αλλά και οι σχέσεις και τα δυναμικά που αναπτύχθηκαν, διαμόρφωσαν το χαρακτήρα και την προσωπικότητα της Μαρίας. Παράλληλα, την έκαναν να διαμορφώσει τις απόψεις για το ρόλο του συζύγου και της μητέρας που είναι και οι βασικοί ρόλοι που παίζει στην οικογένειά της. Προκειμένου να κατανοήσουμε ακόμα καλύτερα τη ζωή της μητέρας, στην ενότητα που ακολουθεί θα περιγράψουμε τη ζωή της μέσα από τη βιωματική – αφηγηματική προσέγγιση και θα τη δούμε σαν ένα βιβλίο με κεφάλαια, αυτά της ζωής της.

Στο διάγραμμα 3 παρουσιάζονται οι οικογενειακές σχέσεις του γενεογράμματος της Μαρίας με τα μέλη που βρίσκονταν στο νοικοκυριό του σπιτιού που μεγάλωνε, σύμφωνα με τις πληροφορίες που πήραμε από τη συνέντευξη.

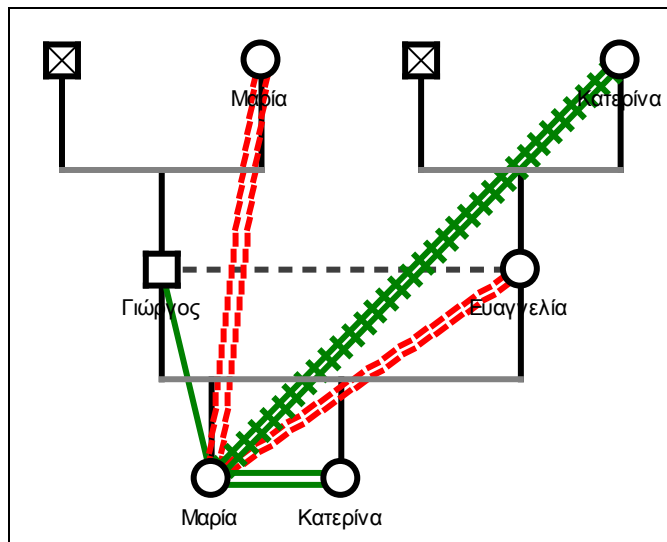

Διάγραμμα 3. Οι βασικές σχέσεις στο νοικοκυριό που μεγάλωσε η Μαρία.

Στο διάγραμμα 4, παρουσιάζονται οι βασικές πληροφορίες της οικογένειας της Μαρίας με τη μορφή του γενεογραμματικού χάρτη. Το γενεόγραμμα ως εργαλείο μελέτης και αξιολόγησης της οικογένειας, παρουσιάζεται σχηματικά προκειμένου να αντληθούν οι περισσότερες πληροφορίες μιας οικογένειας με τον πιο σύντομο τρόπο.

Στα πλαίσια της συνέντευξης που παρουσιάστηκε και αναλύθηκε στο συγκεκριμένο κεφάλαιο, οι βασικές πληροφορίες εστίασαν στις σχέσεις των μελών της οικογένειας και δόθηκε έμφαση στις αιτίες θανάτου από το υποκείμενο της έρευνας.

Στα διάγραμμα που ακολουθεί παρουσιάζεται ο συνδυασμός του γενεαλογικού δέντρου του πατέρα με το γενεαλογικό δέντρο της μητέρας του υποκειμένου. Αναφέρονται οι γνωστές ημερομηνίες γεννήσεων, θανάτου, αιτίες θανάτου, ηλικίες θανάτου, γάμοι και αριθμοί τέκνων. Στο κάτω μέρος του διαγράμματος τονίζεται με κίτρινο και πράσινο χρώμα η Μαρία. Από την πλευρά της οικογένειας της μητέρας παρατηρούμε ότι τόσο η γιαγιά όσο και η μητέρα, προέρχονται από πολύτεκνες οικογένειες. Ως αιτίες θανάτου που επαναλαμβάνονται βλέπουμε πολλές φορές καρκίνο, αλκοολισμό, εγκεφαλικά επεισόδια αλλά και φυσιολογικό γήρας. Στην οικογένεια του πατέρα έχουμε λιγότερες πληροφορίες, ενώ αναφέρονται καρδιακές παθήσεις και φυσιολογικό γήρας ως αιτίες θανάτου. Τα μέλη που αναφέρονται έχουν όλα παντρευτεί, εκτός από δύο αδελφία της μητέρας, ένα που πέθανε μικρό και μια αδελφή που έμεινε ανύπαντρη. Δεν αναφέρεται κανένα διαζύγιο ή χωρισμός. Η μοναδική σχέση που διαφέρει είναι αυτή της πατρικής γιαγιάς, η οποία δεν παντρεύτηκε ποτέ με τον άνδρα με τον οποίο έκανε παιδιά. Επίσης, η αδελφή της Μαρίας, δεν έχει ακόμα παντρευτεί και καταγράφεται ως αρραβωνιασμένη.

Από τον παραπάνω χάρτη, παρατηρούμε ότι όλα τα μέλη παντρεύονται και κάνουν παιδιά. Στην οικογένεια του πατέρα τα μέλη ζουν αρκετά χρόνια και πεθαίνουν από γεράματα, ενώ στην οικογένεια της μητέρας, τα μέλη πεθαίνουν σε μικρότερη ηλικία και κάνουν από τρία παιδιά και πάνω.

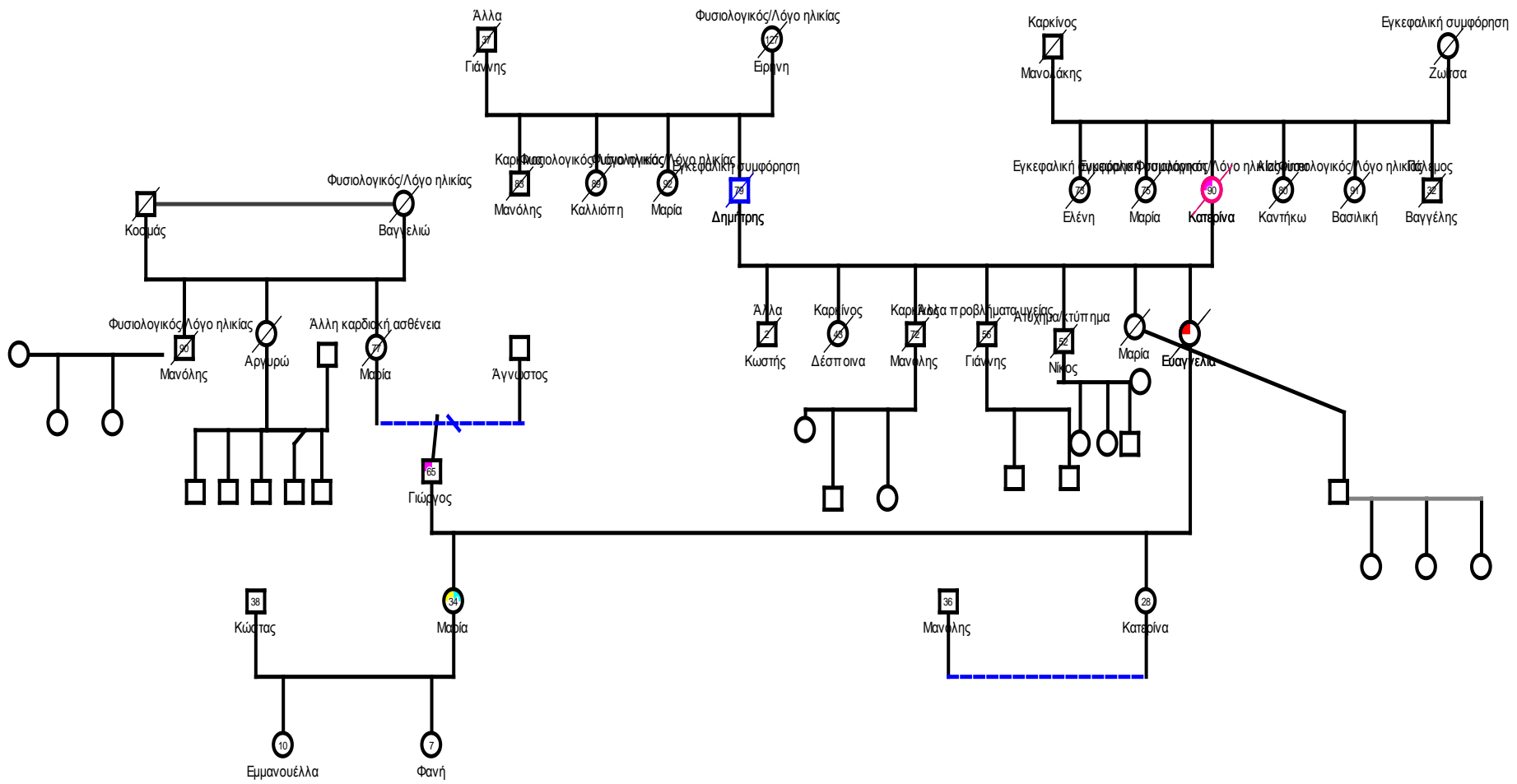

Διάγραμμα 4. Ο χάρτης του συνολικού γενεογράμματος της οικογένειας της Μαρία

5.3. Αποτελέσματα που αφορούν τη βιογραφία της Μαρίας (μητέρα)

5.3.1. Η ζωή της μητέρας σαν να ήταν βιβλίο

Εφόσον μελετήσαμε το γενεόγραμμα της μητέρας της οικογένειας μέσα από κλινική συνέντευξη, σε αυτό στο σημείο θα αναλύσουμε τη ζωή της μέσα από τη βιογραφική – αφηγηματική συνέντευξη. Θα παρουσιάσουμε πληροφορίες που αφορούν στη ζωή της Μαρίας, όπως τις παρουσιάζει η ίδια. Με αυτόν τον τρόπο θα μάθουμε στοιχεία από τη βιογραφία της και θα μελετήσουμε τους γενικότερους προβληματισμούς της.

Στην ενότητα αυτή θα παρουσιάσουμε τις απαντήσεις που διακρίναμε από την ανάλυση του ερευνητικού υλικού σχετικά με το πώς η μητέρα της οικογένειας χωρίζει τη ζωή της σε στάδια σε σχέση με την οικογένειά της. Πιο συγκεκριμένα, ζητήσαμε από τη μητέρα να χωρίσει τη ζωή της σε στάδια σε σχέση με την οικογένεια καταγωγής της. Της ζητήσαμε να αναφέρει αναλυτικά τα «κεφάλαια της ζωής της, σαν να ήταν κεφάλαια από ένα βιβλίο που δεν έχει ακόμα ολοκληρωθεί» και όπως η ίδια τα βιώνει. Η μητέρα ανέφερε αναλυτικά τα κεφάλαια της ζωής της και περιέγραψε μερικά ακόμα που φαντάζεται ότι θα γραφτούν στο μέλλον.

Σε αυτό το σημείο, θα παρουσιάσουμε το «βιβλίο ζωής» της μητέρας της οικογένειας, όπως το ανέπτυξε η ίδια μέσα από την αφήγησή της. Ο χωρισμός σε ενότητες έγινε από την ερευνήτρια, με βάση την ανάλυση του περιεχομένου των απαντήσεων της μητέρας.

5.3.1.1. Τα παιδικά χρόνια της Μαρίας

Στην πρώτη ενότητα της συνέντευξης, το υποκείμενο δίνει από μόνο του ένα τίτλο στο «βιβλίο της ζωής του». Αρχικά αναφέρει ότι το συγκεκριμένο βιβλίο δεν έχει τίτλο. Στη συνέχεια το ονομάζει «πόνος», καθώς έτσι αισθάνεται τόσο οργανικά-σωματικά, όσο και ψυχικά. Η μητέρα της έρευνας κατά τη διάρκεια που διεξάγεται η συνέντευξη αντιμετωπίζει διάφορα προβλήματα υγείας παράλληλα με τις συναισθηματικές δυσκολίες στη σχέση της με το σύζυγο.

[...] Μάλιστα... βιβλίο... ένα βιβλίο χωρίς τίτλο.. ή αν υπήρχε τίτλος θα λεγότανε «πόνος» γιατί έτσι αισθάνομαι.... με πολύ πόνο, μέσα και έξω....

Στη συνέχεια, αναφέρεται στα παιδικά της χρόνια. Το βασικό χαρακτηριστικό αυτής της περιόδου της ζωής της Μαρίας είναι η **ηρεμία**. Οι πρώτες αναμνήσεις της ζωής της είναι γαλήνιες και αρμονικές. Καθώς μεγάλωνε η Μαρία, υπήρχαν δυσκολίες στο σπίτι, που ωστόσο δεν της εισέπραττε ως παιδί. Στο σπίτι ζούσε με τη μητέρα της και τις δύο γιαγιάδες της. Ο πατέρας της ταξίδευε στα καράβια. Παρόλο που οι συνθήκες δεν ήταν ιδιαίτερα ευνοϊκές, εκείνη περνούσε ευχάριστα.

[...] Τα παιδικά μου χρόνια ήταν ήρεμα... τα μικρά παιδιά μου χρόνια ήταν ήρεμα...

[...] παρόλο που υπήρχαν δυσκολίες, παρόλο που ο πατέρας μου ταξίδευε στα καράβια και ήμαστε στο σπίτι η μαμά μου, εγώ και οι δυο μου γιαγιάδες, ήταν όμορφα...

Περιγράφει την περίοδο αυτή με τη μεταφορά μιας εικόνας. Αναφέρει ότι τα παιδιά της χρόνια έχουν την ίδια μυρωδιά με κάτι που είναι ευχάριστο και γλυκό για τα παιδιά και χρησιμοποιεί το «άρωμα της καραμέλας» προκειμένου να δώσει μια περισσότερο «ποιητική» περιγραφή της μνήμης που διατηρεί από την παιδική της ηλικία.

[...] μυρίζουν καραμέλα αυτά τα χρόνια...

Όσο μεγάλωνε η Μαρία, έμοιαζε περισσότερο με αγόρι παρά με κορίτσι. Παρόλο που την ευχαριστούσε πολύ να κάνει δραστηριότητες αντίστοιχες του φύλου και της ηλικίας της, τόσο η εμφάνιση όσο και τα παιχνίδια και οι ενασχολήσεις της αντιστοιχούσαν με αυτές ενός αγοριού, παρά ενός κοριτσιού.

[...] και σιγά σιγά φτάνει... (παύση)... η μέρα που σαν παιδί (βουρκώνει) ήθελα να κάνω κι εγώ πολλά πράγματα, σαν κοριτσάκι αλλά πού... όλοι νομίζανε ότι ήμουν αγοράκι... κοντό μαλλί, σορτσάκια, πέδιλα, μπάλες, πιστολάκια και σχοινάκια και ξύλο με τα αγόρια...

Το ότι η Μαρία έμοιαζε με αγόρι οφειλόταν στο γεγονός ότι ο πατέρας της Μαρίας επιθυμούσε να έχει γιο παρά κόρη και μεγάλωνε την κόρη του με τέτοιο τρόπο σαν να ήταν αγόρι. Στις πρώτες μνήμες των παιδικών της χρόνων, η Μαρία ανακαλεί ότι μιμούνταν τον πατέρα της. Παρόλο που έμενε με τρεις γυναίκες, θυμάται ότι αντέγραφε τις πράξεις που έκανε ο πατέρας. Ο πατέρας της επιθυμούσε να έχει γιο αντί για κόρη και προφανώς την προσανατόλιζε σε παιχνίδια και συμπεριφορές του αντίθετου φύλου. Εκείνη, προκειμένου να ευχαριστήσει τον πατέρα της, μιμούνταν όσα εκείνος της υποδείκνυε. Η σχέση με τον πατέρα ήταν τόσο ισχυρή, που παρόλο που στο σπίτι υπήρχαν άλλες τρεις γυναίκες, η Μαρία μιμούταν τη συμπεριφορά του πατέρα της.

[...] μιμητικό παιχνίδι; Ο μπαμπάς... ότι έκανε ο μπαμπάς, έκανα και εγώ.

Από εκείνα τα χρόνια η Μαρία θυμάται χαρακτηριστικά ένα βράδυ που ξέσπασε μια πολύ δυνατή **πλημμύρα** στο Ρέθυμνο, με αποτέλεσμα να γεμίσει το σπίτι της με νερό. Θυμάται τον τρόπο που την απομάκρυναν από το σπίτι καθώς και τις συνθήκες της νεροποντής. Έβρεχε πολύ, έκανε κρύο και ανακαλεί ότι την άρπαξαν και την έβγαλαν έξω από το σπίτι. Η μητρική γιαγιά μάλιστα την έψαχνε με έντονο τρόπο και επιθυμούσε να σωθεί η Μαρία και μετά εκείνη. Εφόσον πλημμύρισε το σπίτι που έμενε η Μαρία με την οικογένειά της και προφανώς καταστράφηκε, τα μέλη της οικογένειας μοιράστηκαν σε διάφορα μέρη. Η Μαρία με την πατρική γιαγιά πήγαν να μείνουν για ένα διάστημα στο Ηράκλειο, στο σπίτι ενός θείου. Στο Ηράκλειο έμενε με τα ξαδέλφια της και περνούσε καλά. Η ζωή της, όπως όλη τη συγκεκριμένη περίοδο χαρακτηριζόταν από ηρεμία.

[...] γίνεται ένα μεγάλο μπαμ ένα βράδυ και σπάνε οι πόρτες... έβρεχε τόσο δυνατά που πλημμύρισε το σπίτι... ξαφνικά κάποια χέρια με αρπάνε και με πετάνε επάνω... βγήκα από μια τρύπα... η μαμά μου με πήρε αγκαλιά και να βρέχει... να βρέχει και να κάνει κρύο... [...] πάντων, βγήκαμε από όλο αυτό και μοιραστήκαμε στα χωριά... [...] κι εγώ με τη γιαγιά μου την Μαρία πήγαμε στο Ηράκλειο... [...] καλά ήταν εκεί, ήρεμα... ήμουνα με τα ξαδέλφια μου μαζί...

Μετά την επιστροφή από το Ηράκλειο στο Ρέθυμνο, η Μαρία μετακόμισε με την οικογένειά της σε καινούργιο σπίτι. Από εκείνα τα χρόνια χαρακτηριστική ανάμνηση της Μαρίας είναι η απουσία αδελφιού. Θυμάται ότι η μητέρα της ήταν σε κατάσταση εγκυμοσύνης και ανέμενε την έλευση ενός αδελφιού, αλλά τελικά δεν ερχόταν. Όπως αναφέρεται και στην ενότητα του γενεογράμματος, η μητέρα της Μαρίας έκανε τρεις αποβολές μέχρι να γεννήσει την αδελφή της, με αποτέλεσμα εκείνη να αναμένει το αδελφάκι αλλά να μην έρχεται.

[...] αδελφάκι δεν είχα... όλο η μαμά φούσκωνε, φούσκωνε η κοιλιά και αδελφάκι δεν είχα...

Το σημαντικό που συνέβη από τότε που γύρισε από το Ηράκλειο και για εκείνη ήταν ότι η μητέρα της ήταν πάλι έγκυος και αυτή τη φορά η εγκυμοσύνη ολοκληρώθηκε ομαλά, με

απο έλεσμα να γεννήσει την αδελφή της Μαρίας. Η Μαρία είχε πολύ μεγάλη επιθυμία να αποκτήσει ένα αδελφάκι και τελικά η ευχή της πραγματοποιήθηκε:

[...] κι εκεί αλλάξαν όλα... φούσκωσε πάλι η μαμά, πάλι η κοιλιά της μεγάλωνε "αχ Θεέ μου σε παρακαλώ, αυτή τη φορά ας έρθει το αδελφάκι μου... κι όπως κιόλας 4 Ιουνίου το '85 να τη... μια μπουμπού στρουμπουλή στρουμπουλή...

Η Μαρία θυμάται και περιγράφει τις πρώτες αναμνήσεις που είχε από την **αδελφή** της. Πήγαινε στο δωμάτιο που κοιμόταν το μωρό και το χάζευε. Ωστόσο, εκείνο, όπως το θυμάται, μόνο έτρωγε και κοιμόταν. Η Μαρία το καμάρωνε και λαχταρούσε να μεγαλώσει και να παίζει μαζί του. Εκείνο, όμως, δεν έκανε τίποτα άλλο από το να τρώει και να κοιμάται. Η μέρα που περπάτησε ήταν πολύ σημαντική για εκείνη και τη θυμάται πολύ έντονα. Προφανώς ήταν ένα γεγονός που περίμενε με αγωνία και της έκανε μεγάλη εντύπωση. Εφόσον η αδελφή της έκανε τα πρώτα της βήματα, θα μπορούσε πλέον να αλληλεπιδρά με τη Μαρία. Από εκείνη τη στιγμή η Μαρία άρχισε να αισθάνεται ότι είχε μια αδελφή με την οποία θα έπαιζε και θα πήγαινε βόλτα στην αγορά μαζί με τη μητέρα της.

[...] δεν τη θυμάμαι ούτε να μπουσουλάει, ούτε να κλαίει... μόνο έτρωγε και κοιμόταν... [...] έμπαινα κρυφά μέσα στο δωμάτιο. Και καθόμουν στο κρεβάτι και την κοιτάζα... [...] Ένα απόγευμα [...] η αδελφή μου ήταν κοντά τριών χρόνων περίπου και παίζαμε και ξαφνικά σηκώνεται, σταματάει όρθια και αρχίζει να κάνει γύρω γύρω στο σαλόνι... [...] σηκώθηκε και περπάτησε μόνο του...

Στη συνέχεια των παιδικών της χρόνων, η οικογένεια της Μαρίας **μετακόμισε σε σπίτι** που είχε αγοράσει και δε ζούσαν πλέον σε σπίτι όπου πλήρωναν ενοίκιο. Εκεί μεγάλωσε η Μαρία τα επόμενα χρόνια και σε αυτό ζουν οι γονείς της μέχρι και σήμερα. Η Μαρία απογοητεύτηκε από το καινούριο σπίτι γιατί επρόκειτο για ένα διαμέρισμα χωρίς κήπο. Εκείνη ήθελε να έχει ένα μέρος για να μπορεί να παίζει, όπως είχε στα προηγούμενα σπίτια που έμεναν. Παράλληλα, την ενοχλούσε το γεγονός ότι στο σπίτι αυτό έπρεπε να κάνει ησυχία για να μην ενοχληθεί η γειτονιά. Προφανώς, αισθανόταν περιορισμένη.

[...] Το 1987 μπήκαμε στο δικό μας το σπίτι... Στην αρχή δε μου άρεσε γιατί δεν είχε κήπο... ένα κουτί... μπήκαμε μέσα σε ένα κουτί έλεγα και πρέπει να κάνεις και ησυχία γιατί φωνάζουν οι γειτόνοι... και πού θα παίζεις; δε θα παίζεις; μα είσαι παιδί πρέπει να παίζεις...

Όταν η Μαρία τελείωσε την τετάρτη δημοτικού στα δέκα της χρόνια, οι δικοί της αποφάσισαν ότι είχε μεγαλώσει αρκετά για να σταματήσει να παίζει. Η ίδια θυμάται ότι επρόκειτο για το τελευταίο καλοκαίρι που έπαιξε έξω. Από εκεί και ύστερα άρχισε να εκπαιδεύεται στις **δουλειές** του σπιτιού. Θεωρήθηκε ότι ήταν «γυναίκα» και σύμφωνα με τις πεποιθήσεις της οικογένειας, μια γυναίκα καλούνταν να εκπαιδευτεί στο να κάνει όλες τις εργασίες, από σκούπισμα μέχρι σιδέρωμα. Θα μπορούσε να παίζει μόνο στην περίπτωση που είχε τελειώσει τις δουλειές. Οι ρουτίνες και η ανάληψη οικιακών εργασιών στο σπίτι είχαν συγκεκριμένη ροή που σχετίζονταν με την ώρα που παρουσιαζόταν ο πατέρας στο σπίτι.

[...] τελειώνοντας την πέμπτη δημοτικού, τετάρτη μάλλον για να πάω πέμπτη δημοτικού καλοκαίρι, ήταν η τελευταία φορά που είχα παίζει κάτω στην αυλή. "Είσαι γυναίκα πια... πρέπει να μάθεις να κάνεις δουλειές"...ε, ξεκινήσαμε, μάθαμε... πώς να ξεσκονίζεις, να σιδερώνεις, να μαγειρεύεις... [...] και το απόγευμα αν είσαι εντάξει με τις δουλειές σου μπορεί να κατεβαίνεις κάτω να παίζεις... [...] ο μπαμπάς ερχόταν κάθε μεσημέρι στις 2. να φάει, να ξαπλώσει και 4 παρά δέκα έπρεπε να τον ξυπνήσουμε, να φύγει, να πάει στη δουλειά...

5.3.1.2. Η εφηβική ηλικία της Μαρίας

Το επόμενο κεφάλαιο της ζωής της Μαρίας, όπως το αναλύουμε, παρουσιάζει πληροφορίες από τα εφηβικά χρόνια της Μαρίας. Πρόκειται για την περίοδο που η Μαρία αρχίζει να πραγματοποιεί **δραστηριότητες** μακριά από το περιβάλλον του σπιτιού. Οι γονείς της άρχισαν να της επιτρέπουν να κάνει κάποια πράγματα που παλιότερα δε μπορούσε να φανταστεί ότι θα την άφηναν να κάνει.

[...] Τα χρόνια περάσανε, μεγαλώσαμε κι εγώ και η αδελφή μου και αρχίσαμε να κάνουμε πράγματα που δεν μπορούσα να τα φανταστώ...

Οι περισσότερες αναμνήσεις από την εφηβική ηλικία συνδέονται με **βόλτες** που έκανε με την **αδελφή** της. Κατά τους καλοκαιρινούς μήνες, αφού έφευγε ο πατέρας για να πάει στη δουλειά του, οι δυο αδελφές πήγαιναν για μπάνιο στη θάλασσα. Το Σάββατο κατέβαιναν στην πόλη και έκαναν βόλτα στην αγορά. Συζητούσαν και περνούσαν την ώρα τους, χωρίς απαραίτητα να ψωνίζουν. Προϋπόθεση ήταν πάντα, βέβαια, να έχουν κάνει εργασίες γενικής καθαριότητας στο σπίτι.

[...] Τα καλοκαίρια ήθελε να φύγει ο μπαμπάς να πάει στη δουλειά, ετοιμαζόμασταν και πηγαίναμε στη θάλασσα, οι δυο μας... [...] τα Σάββατα κάναμε γενική στο σπίτι, η χαρά μας ήταν να τελειώσουμε να κατεβούμε βόλτα στην αγορά... δεν ψωνίζαμε ποτέ... αλλά έτσι να κατεβούμε βόλτα οι δυο μας να κουβεντιάσουμε, να πούμε τα διάφορά μας...

Η περίοδος της εφηβείας της Μαρίας είναι συνυφασμένη με την **αδελφή** της, στην οποία κάνει συχνές αναφορές. Η σχέση τους περιγράφεται τόσο ως συγκρουσιακή όσο και ως αλληλοϋποστηρικτική. Εκτός από τη σχέση με την αδελφή, το άλλο βασικό γεγονός της εφηβείας που σηματοδότησε την υπόλοιπη ζωή της ήταν η **γνωριμία με το μελλοντικό της σύζυγο**. Από εκείνη τη στιγμή άρχισε να σκέφτεται την προοπτική του γάμου με το συγκεκριμένο πρόσωπο και να ονειρεύεται τη ζωή μαζί του.

[...] εγώ ωστόσο είχα γνωρίσει και τον Κωστή και είχα μπει στο τρυπάκι ότι κάποια στιγμή θα παντρευτώ...

Η Μαρία είχε αποσιωθεί στη σχέση με το σύντροφό της και παρέβλεπε το γεγονός ότι η αδελφή της περνούσε έντονη εφηβεία, η οποία επηρέαζε τη μεταξύ τους σχέση. Η Μαρία καθώς ήταν ερωτευμένη με το σύντροφό της, είχε σταματήσει να βλέπει τις δυσκολίες της αδελφής της.

[...] και η αδελφή μου από εκεί δίπλα...να με στηρίζει και να με βοηθάει παρόλο που περνώντας την εφηβεία και εκείνη είχε τα δικά της ζόρια, εγώ ή μάλλον έκλεινα τα μάτια μου και δεν ήθελα να τα δω γιατί προσπαθούσα να πιάσω το δικό μου όνειρο και είχαμε αρκετές συγκρούσεις...

5.3.1.3. Η ενήλικη ζωή της Μαρίας

Στο τρίτο κεφάλαιο της ζωής της, η Μαρία περιγράφει την ενηλικίωσή της. Η αρχή της ενήλικης ζωής, σηματοδοτείται από το **γάμο** της Μαρίας. Η Μαρία αισθανόταν ευτυχισμένη από το ότι επρόκειτο να παντρευτεί. Είχε περάσει σχεδόν όλη την εφηβεία και τα πρώτα χρόνια της ενήλικης ζωής με το μελλοντικό της σύζυγο. Αποφάσισε, ότι ήταν καιρός να παντρευτεί με τον Κώστα. Ωστόσο, το μέλλον θα διέψευδε αυτό το αρχικό αίσθημα ευτυχίας.

[...] είχαμε περάσει και αρκετά χρόνια μαζί και έρχεται ο καιρός να παντρευτώ... χαρά ε; πού να'ξερα τότε... που να'ξερα...

Αμέσως μόλις παντρεύτηκε η Μαρία έμεινε έγκυος. Ωστόσο, απέβαλε και φοβήθηκε ότι δε θα μπορούσε να ξανακάνει παιδί. Πέρασε μια διαδικασία με χειρουργικές επεμβάσεις που κράτησαν περίπου 7 μήνες. Η Μαρία βίωσε έντονα αυτό το διάστημα της ζωής της, με αποτέλεσμα να εμφανίσει καταθλιπτική συμπτωματολογία. Δεν είχε όρεξη να κάνει τίποτα, ακόμα και δραστηριότητες που της ήταν ευχάριστες. Η σκέψη της ήταν απασχολημένη με το παιδί που είχε χάσει. Εκείνη την περίοδο έβλεπε συνέχεια γύρω της γυναίκες που βρίσκονταν σε κατάσταση εγκυμοσύνης, με αποτέλεσμα η θλίψη της να εντείνεται.

[...] Παντρεύομαι και μένω έγκυος... σχεδόν αμέσως... αλλά για κακή μου τύχη, το χάνω... πίστευα ότι δε θα μπορέσω να ξανακάνω παιδί... [...] μετά τη χειρουργεία ήτανε τόσο βαριά, δεν είχα όρεξη να κάνω τίποτα, τίποτα, απολύτως τίποτα ούτε να πάω βόλτα, ούτε να πάω σε συγγενείς... [...] κι η τηλεόραση λες και το έκανε επίτηδες... όλο εγκυμονούσες με νεογέννητα, διαφημίσεις για πάμπερς, κρέμες....

Σε σύντομο χρονικό διάστημα κατάφερε να μείνει έγκυος ξανά και να αποκτήσει το πρώτο της παιδί, την Εμμανουέλλα. Ήταν ιδιαίτερα ευτυχισμένη και καμάρωνε το μωρό της. Για εκείνη ήταν ιδιαίτερα σημαντικό το γεγονός ότι είχε αποκτήσει το «δικό» της παιδί. Το βρέφος είχε βγάλει κάποια δερματικά εκζέματα και παρόλο που φαινόταν αποκρουστικό στους άλλους, για εκείνη ήταν το πιο όμορφο μωρό. Αισθανόταν ιδιαίτερα υπερήφανη που είχε αποκτήσει ένα παιδί.

[...] Και τελικά με αξίωσε ο Θεός και το'ζησα αυτό... κάνω το Μανουλιό μου το 2003 ωχ Χριστέ μου τι χαρά... τί ευλογία ήταν αυτή! άρχισε να μεγαλώνει... να το βλέπεις σε όλες τις φάσεις "το δικό σου το παιδί"!... παρόλο που είχε βγάλει...είχε βγάλει νινίδα [...] και το βλέπαν οι άλλοι και τρομάζανε στην αρχή, [...] αλλά για μένα ήταν το πιο όμορφο...

Στη συνέχεια, καθώς το παιδί αναπτυσσόταν και περνούσε από διάφορες φάσεις, η Μαρία απολάμβανε κάθε στάδιο της ανάπτυξής του. Ένιωθε ευλογημένη και υπερήφανη που είχε καταφέρει να αποκτήσει παιδί και δυσκολευόταν να πιστέψει ότι είχε καταφέρει να έχει αυτό το βίωμα.

[...] και άρχισε να μεγαλώνει, να μπουσουλάει, να περπατάει, να μιλάει... και να μην μπορώ να το πιστέψω... ακόμη και τώρα να μην μπορώ να το πιστέψω ότι αυτό είναι "δικό μου"! Βγήκε από μέσα μου!

Σύντομα έμεινε έγκυος και στο δεύτερο παιδί. Η δεύτερη εγκυμοσύνη ήταν ιδιαίτερα εύκολη και σχεδόν δεν την κατάλαβε. Με το να αποκτήσει και άλλο παιδί, η Μαρία ένιωθε την απόλυτη ευτυχία.

[...] Και μετά μένω έγκυος στη Φανή μου...αυτήν δεν την κατάλαβα καθόλου την εγκυμοσύνη... πέρασε στο φτερό... κι έρχεται και η Φανίτσα μου. πω, πω... δύο παιδιά... τι ευτυχία!!! Την ένιωθα την ευτυχία! Ήμουν ευτυχισμένη που είχα δύο παιδιά!

Από τη στιγμή που απέκτησε δεύτερο παιδί και ένιωθε την απόλυτη ευτυχία, η Μαρία αισθάνθηκε ότι ολοκληρώθηκε. Ο ρόλος του γονέα είναι για εκείνη ιδιαίτερα σημαντικός. Θεωρεί ότι πέρασε με το σύντροφό της από διάφορα στάδια που περνούν τα ζευγάρια, όπως του έρωτα, της αγάπης και του γάμου. Όταν έφτασε στο επόμενο στάδιο, να γίνει γονιός, ένιωθε ολοκληρωμένη και πλήρης. Για εκείνη ήταν ένα επόμενο στάδιο που τη βοήθησε να εξελιχθεί. Η φροντίδα των παιδιών και η ενασχόληση μαζί τους είναι πολύ σημαντική για εκείνη. Γενικά, η προσφορά στα παιδιά της και η παροχή τόσο υλικών όσο και συναισθηματικών αγαθών είναι σημαντική για εκείνη σε όλα τα επίπεδα.

[...] Ολοκληρωθήκαμε σαν άνθρωποι, γίναμε γονείς, περάσαμε όλα τα στάδια: του έρωτα, της αγάπης, του γάμου και καταφέραμε και γίναμε γονείς και να ξεκινήσει η επόμενη σελίδα, το παρακάτω, γίνεσαι γονέας και αρχίζεις να παλεύεις για τα παιδιά σου, να δώσεις, να κάνεις, να τους προσφέρεις ένα ωραίο περιβάλλον, να τους προσφέρεις το φαγητό τους, τα ρούχα τους, την εκπαίδευσή του... ότι μπορείς να δώσεις και αυτά που δεν έκανες εσύ να τους τα δώσεις...



Ιχνογράφημα 1. Η μητέρα και «η σχέση με τα παιδιά» της.

Το πό Ψ σημαντικά είναι τα παιδιά για τη ζωή της, η Μαρία το απεικονίζει στο ιχνογράφημα 1. Έχει ζωγραφίσει τον εαυτό της στη μέση και από κάθε της χέρι κρατάει από ένα παιδί. Τα τρία πρόσωπα είναι χαρούμενα και βρίσκονται για «πικ-νικ στην εξοχή», μακριά από το τρέξιμο και το άγχος της καθημερινότητας. Το κορίτσι που συμβολίζει τη μεγάλη της κόρη (αριστερά) βρίσκεται πιο κοντά της, ενώ το κορίτσι που απεικονίζει τη μικρή κόρη (δεξιά) την κρατάει μόνο από το δάχτυλο και κοιτάζει τα φαγητά. Στη σχέση με τα παιδιά της η Μαρία νιώθει χαρά, ηρεμία αλλά και διάθεση για παιχνίδι. Η μητρότητα και η απόκτηση παιδιών αποτέλεσε πολύ σημαντική εμπειρία για εκείνη.

Παρόλο που ένιωσε ολοκλήρωση με την απόκτηση παιδιών, δε θεωρεί ότι συνέβη το ίδιο και με το σύζυγό της. Η ίδια πιστεύει ότι ο σύζυγός της δεν ένιωσε την ίδια ευτυχία με εκείνη όταν απέκτησαν παιδιά. Έχοντας διαφορετικές αξίες ως προς το γονικό ρόλο, θεωρεί ότι εκείνη βίωσε με διαφορετικό τρόπο την ευτυχία από ότι ο σύζυγός της. Έχει την αντίληψη ότι ο σύζυγός της είδε την πρακτική διαφορά στα οικονομικά της οικογένειας με τον ερχομό των παιδιών και δεν είχε την ίδια συναισθηματική αντίδραση με εκείνη. Για εκείνον η απόκτηση παιδιών σήμαινε διαφορά στα οικονομικά της οικογένειας, εφόσον οι υποχρεώσεις ήταν πιο πολλές με τα παιδιά.

[...] και πίστευα ότι και ο Κώστας θα ήταν ευτυχισμένος! [...] Τελικά την ευτυχία την ένιωθα μόνο εγώ. Ο Κώστας έβλεπε μάλλον ότι αδειάζει το πορτοφόλι πιο γρήγορα.

5.3.1.4. Το παρόν της ζωής της Μαρίας

Το τέταρτο κεφάλαιο της ζωής της Μαρίας αναφέρεται στο παρόν και στο πώς βιώνει την παρούσα κατάσταση στην οικογένειά της. Τα **παιδιά της έχουν μεγαλώσει** και πηγαίνουν και τα δύο στο σχολείο. Εκείνη τα καμαρώνει και αισθάνεται ευλογία, τύχη και ευτυχία από το βίωμα της μητρότητας. Η Μαρία απολαμβάνει το μεγάλωμα των παιδιών της, τα οποία παίζουν κυρίαρχο και πρωταγωνιστικό ρόλο στη ζωή της.

[...] Και μεγαλώσαν τα παιδάκια μου... και τώρα πάνε σχολείο [...] κάθομαι από το μπαλκόνι και τα χαζεύω όταν μπορώ... Να προχτές που χιόνισε και δεν πήγα στη δουλειά, τα καμάρωνα... [...] νιώθω ευτυχία για τα παιδιά μου... και νιώθω τυχερή γιατί πολλές θέλουνε να γίνουνε μαμάδες και δεν τα καταφέρνουνε... και νιώθω ευλογημένη για αυτό...

Παρόλο που η Μαρία νιώθει ευτυχισμένη από την ανάπτυξη και τη σχέση με τα παιδιά της, δυσκολεύεται να την απολαύσει στο μέγιστο βαθμό. Τη συγκεκριμένη περίοδο περνάει **κρίση στη σχέση με το σύζυγό της**. Θεωρεί ότι οι σχέσεις που έχουν είναι «κακές». Αυτό αποτελεί ένα στοιχείο που προβληματίζει στην παρούσα φάση τη ζωή της. Αισθάνεται κουρασμένη από τη γενικότερη κατάσταση της σχέσης της και αυτή η κούραση επιδεινώνεται από τις **οικονομικές και επαγγελματικές δυσκολίες**.

[...] οι κακές σχέσεις που έχω με τον Κώστα;» [...] δεν μπορώ... κουράστηκα.

Παλιότερα, θεωρούσε ότι οι **δυσκολίες θα έδεναν περισσότερο το ζευγάρι**. Οι οικονομικές δυσκολίες αλλά και η κρίση στην εργασία θα έπρεπε να φέρουν πιο κοντά τη Μαρία με το σύζυγό της για να προσπαθήσουν να τις ξεπεράσουν από κοινού.

[...] και πίστευα ότι τώρα που είναι και δύσκολα τα πράγματα και με την κρίση και με τις δουλειές που δεν πάνε καλά και τα χρήματα που είναι λιγοστά, ότι θα δεθούμε πιο πολύ με τον Κώστα γιατί θα παλέψουμε πιο δυνατά... γιατί στα δύσκολα φαίνονται τα πράγματα... όχι στα εύκολα...

Η Μαρία βιώνει την **απουσία του συζύγου** της και δεν αισθάνεται ότι βρίσκεται κοντά της σε καμία περίπτωση, ούτε εύκολη αλλά ούτε και δύσκολη. Αναρωτιέται πώς θα μπορούσε να τον βρει αφού απουσιάζει διαρκώς. Πιστεύει ότι τον έχει χάσει αλλά ότι είναι κάτι που δεν έχει παραδεχτεί στον εαυτό της. Καθώς η γενικότερη ζωή τους χαρακτηρίζεται από μια κανονικότητα, μέσα σε αυτή τη ρουτίνα της ζωής έχει «χαθεί» με το σύζυγό της αλλά δεν το έχει συνειδητοποιήσει.

[...] κι όμως είναι απών, πάλι είναι απών...στα καλά είναι απών, στα δύσκολα είναι απών, πού θα τον βρω; πού; [...] τον έχω χάσει...εδώ και πολλά χρόνια τον έχω χάσει απλά δεν το'χω πιστέψει ότι τον έχω χάσει... κι όλα έχουν γίνει συνήθεια και όλα έχουν γίνει ρουτίνα...



Ιχνογράφημα 2: Η σχέση της μητέρας της οικογένειας με το σύντροφό της.

Η απουσία του συζύγου όπως περιγράφεται στην αφήγηση της Μαρίας, απεικονίζεται χαρακτηριστικά στο ιχνογράφημα 2. Στο αριστερό μέρος του ιχνογραφήματος, η Μαρία έχει απεικονίσει τον εαυτό της ο οποίος παρουσιάζεται στεναχωρημένος να ανοίγει τα χέρια προς τον άντρα και να λέει (στο συννεφάκι της λεζάντας) «Μα πάλι; Έχω... ανάγκη». Ο άντρας απεικονίζεται στο δεξί μέρος του ιχνογραφήματος πάνω σε ένα γάιδαρο και λέει στη γυναίκα του, με χαρούμενο ύφος (στο συννεφάκι της λεζάντας) «Φεύγω! Έχω δουλειά, γεια...». Η Μαρία θέλει να περνάει χρόνο με το σύντροφό της και να κάνουν από κοινού δραστηριότητες. Εκείνος, όμως, διαρκώς απουσιάζει με αποτέλεσμα εκείνη να μένει μόνη και να βιώνει κενό και απουσία.

Η Μαρία, όπως αυτοπροσδιορίζεται μέσα από τη συνέντευξη, είναι ένα άτομο που αναλαμβάνει πολλές ευθύνες. Θεωρεί ότι «οι άλλοι» τη «φορτώνουν» με «βάρη», αλλά στην πραγματικότητα πολλές φορές τα αναλαμβάνει η ίδια. Κάνει πολλά, έχει πολλές ευθύνες και ρόλους, με αποτέλεσμα στη φάση που διεξάγεται η συνέντευξη να έχει φτάσει στα όριά της. Αισθάνεται ότι δεν έχει άλλες αντοχές να κάνει επιπλέον πράγματα. Όλοι περιμένουν από εκείνη αλλά η ίδια δεν μπορεί άλλο.

[...] Το ότι με έχουνε φορτώσει από γύρω γύρω και όλοι περιμένουν από μένα να κάνω πράγματα; Και κανείς να μην κάνει για μένα; Δεν ξέρω... ποια δύναμη; ποιος τους είπε; ποιος τους είπε ότι μπορώ; ποιος πού το 'δανε γραμμένο να μου το δείξουνε και μένα δεν μπορώ... δεν μπορώ άλλο να σηκώνω τόσα πολλά βάρη!

Την περίοδο που διεξάγεται η συγκεκριμένη έρευνα, η Μαρία αντιμετωπίζει **προβλήματα υγείας**. Νιώθει ότι απόρροια όλων των παραπάνω είναι τα προβλήματα υγείας που αντιμετωπίζει. Παράλληλα, δε μπορεί να απολαύσει τη ζωή, ως αποτέλεσμα αυτών των προβλημάτων. Προσπαθεί να ξεπεράσει τα προβλήματα υγείας και είναι σε μια διαδικασία όπου ακολουθεί ειδική αγωγή και διατροφή προκειμένου να γίνει καλύτερα.

[...] αλλά γιατί δεν μπορώ να το χαρώ; δεν μπορώ... δεν με αφήνουνε... τα προβλήματα υγείας της;
[...] και πάμε παρακάτω.... και ποιο είναι το παρακάτω όταν εγώ αυτή τη στιγμή δεν έχω την υγεία μου και ψάχνω να τη βρω...

Ο πιο σημαντικός λόγος που θέλει να είναι υγιής και ζωντανή είναι τα παιδιά της. Θέλει να συνεχίσει να τα καμαρώνει και να τα βλέπει την πορεία και το μέλλον τους. Αν και έχει κάποιες σκέψεις ότι δεν πρόκειται να ζήσει για πολλά χρόνια, ωστόσο θέλει να προσπαθήσει για τα παιδιά της.

[...] για τα παιδιά μου ψάχνω να τη βρω... για να μπορέσω να ζήσω να τα δω να κάνουν πράγματα. Δε θέλω να φύγω νωρίς αν και το πιστεύω ότι θα φύγω νωρίς... θέλω να ζήσω τα παιδιά μου, θέλω να τα δω να κάνουν... να βγούνε στον κόσμο να δω...

Έχει σηκώσει πολλά βάρη από άλλους και δεν έχει επιπλέον αντοχές. Από δω και στο εξής ότι αντέχει θέλει να το κάνει για το χατίρι των παιδιών της. Θέλει να τα καμαρώνει, να τα στηρίζει και να βρίσκεται δίπλα τους.

[...] να τα στηρίξω και αυτά... τα παιδιά μου θέλω να τα στηρίξω, τα βάρη των παιδιών μου μπορώ να τα σηκώσω... των αλλωνών τα βάρη που μου έχουνε δώσει δεν μπορώ να σηκώσω...

Ως απόρροια όλων των παραπάνω, η Μαρία καταλήγει σε σκέψεις για διαζύγιο. Θεωρεί ότι ίσως έτσι βρει ξανά την υγεία της. Από την άλλη, φοβάται ότι θα δεχτεί πολλές κατηγορίες από το περιβάλλον της από ένα ενδεχόμενο χωρισμό. Το περιβάλλον της θα επισυνάψει κατηγορίες και ευθύνες. Πιστεύει ότι αν δεν υπήρχε ο φόβος να την κατηγορήσουν, θα είχε ήδη χωρίσει. Το γεγονός ότι έχει ήδη ζητήσει διαζύγιο είναι για εκείνη σημαντικό. Ωστόσο, δεν έχει κάνει κάτι άλλο για να αλλάξει πιο ριζικά η κατάσταση που ζει.

[...] Σκέφτομαι να χωρίσω, ναι το σκέφτομαι... να βρω την υγεία μου. Θα τη βρω; Η θα δεχτώ κατηγορία από παντού; Ότι φταίω εγώ και γίναν τα πράγματα έτσι; Θα μου φορτώσουν και αυτό και δεν ξέρω αν είμαι σε θέση να το σηκώσω και αυτό "το κατηγορώ"... Θα'χα χωρίσει πολύ καιρό πριν, έχω ζητήσει διαζύγιο δύο φορές αλλά δραστικά μέτρα δεν έχω πάρει... Θα μου πεις δεν είναι βήμα; Δεν είναι βήμα να ζητήσεις διαζύγιο;

Σε αυτό το κεφάλαιο της ζωής της, που αναφέρεται στο παρόν, η Μαρία βιώνει κενότητα. Νιώθει μια δυσκολία επαφής με την πραγματικότητα και σαν να είναι η ίδια απύσχα. Ακόμα και με τα παιδιά της που είναι τόσο σημαντικά για εκείνη, δεν αισθάνεται ότι μπορεί να τα κατανοήσει και να ικανοποιήσει τις ανάγκες τους. Αισθάνεται «κενό» και «απραγματοποίηση», σαν κάτι να έσπασε και να έχει απομείνει άδεια.

[...] Είναι... απλά από σήμερα και μετά υπάρχει ένα κενό, ένα μεγάλο κενό και δεν μπορώ να το προσδιορίσω... [...] το σώμα μου είναι εδώ... εγώ δεν είμαι εδώ... [...] ένα "κρακ"... Δεν ξέρω τί είναι αυτό που ράγισε ή έσπασε αλλά εγώ νιώθω κενό...



Ιχνογράφημα 3: Το βίωμα του εαυτού της μητέρας της οικογένειας.

Η κενότητα που βιώνει η Μαρία στο παρόν, απεικονίζεται στο παραπάνω ιχνογράφημα όπου αισθάνεται ότι ο εσωτερικός της εαυτός είναι νεκρός. Από την άλλη, ένα κομμάτι του εαυτού της την παροτρύνει να «ζωντανέψει» γιατί «έχει τα παιδιά». Όπως απεικονίζεται στο ιχνογράφημα 3, η μια όψη του εαυτού της Μαρίας έχει πεθάνει ενώ η άλλη είναι όρθια και κλαίει. Η νεκρή πλευρά συμβολίζει το ρόλο της συντρόφου, ενώ η ζωντανή το ρόλο της μητέρας. Η Μαρία αναπαριστά ένα τοπίο βροχερό με ζοφερή ατμόσφαιρα. Το βίωμά της στο παρόν δεν είναι ευχάριστο. Αισθάνεται κενότητα και αναφέρει ότι κάτι έχει «σπάσει» μέσα της. Εκείνο που την οδηγεί να αγωνίζεται και να μην εγκαταλείψει την προσπάθεια είναι τα παιδιά της.

5.3.1.5. Το μέλλον της ζωής της Μαρίας

Το επόμενο κεφάλαιο που πρόκειται να γραφεί στη ζωή της διακρίνεται από αβεβαιότητα. Ενώ δηλώνει ότι θα προσπαθήσει να αφιερωθεί στην εργασία της, δεν γνωρίζει αν θα συνεχίσει να έχει δουλειά. Αισθάνεται ανασφάλεια και δε μπορεί να οραματιστεί τι πρόκειται να ακολουθήσει στο μέλλον. Δεν εγκαταλείπει και δηλώνει ότι θα προσπαθήσει. Ωστόσο, δεν είναι σίγουρη και δε γνωρίζει τι θα επακολουθήσει.

[...] με τη δουλειά μου όσο μπορώ και έχω χέρια και πόδια, θα πηγαίνω αλλά θα έχω; ούτε αυτό το ξέρω... ούτε τι θα γίνει αύριο ούτε μεθαύριο... ό,τι θα προσαθίσω να υπάρξει αύριο, θα το προσπαθίσω αλλά παρακάτω δεν ξέρω... δεν ξέρω...



Ιχνογράφημα 4. Η απεικόνιση της «Φανταστικής οικογένειας» από τη μητέρα.

Η Μαρία δε γνωρίζει πώς θα είναι το μέλλον και διακρίνεται από αβεβαιότητα. Ωστόσο όπως απεικονίζεται στο ιχνογράφημα 4, μια φανταστική προοπτική της οικογένειας και ενδεχομένως μια μελλοντική, είναι ο εαυτός της με τις δυο κόρες, χωρίς όμως το σύζυγο. Για τη Μαρία η απεικόνιση του ιχνογραφήματος 4 αποτελεί «την απόλυτη ευτυχία», αφού βρίσκονται οι τρεις τους –μητέρα και κόρες σε ένα «ασφαλές και χαρούμενο περιβάλλον», μακριά από τα προβλήματα. Τα τρία πρόσωπα του ιχνογραφήματος είναι χαρούμενα και ζουν ήρεμα.

Συνοψίζοντας τα παραπάνω, παρατηρούμε ότι μπορούμε να χωρίσουμε την αφήγηση της ζωής της Μαρίας σε πέντε κεφάλαια. Το ίδιο το υποκείμενο δίνει έναν τίτλο στο βιβλίο της ζωής της και το ονομάζει «πόνος» ή «χωρίς τίτλο».

Το πρώτο κεφάλαιο αναφέρεται στα παιδικά της χρόνια, τα οποία σε γενικές γραμμές ήταν ήρεμα. Η Μαρία μεγάλωνε με τη μητέρα και τις δυο γιαγιάδες, αφού ο πατέρας της ήταν ναυτικός, και τα βιώματά της ήταν ευχάριστα. Το σημαντικό των παιδικών της χρόνων ήταν ότι έμοιαζε με αγόρι και μιμούνταν τον πατέρα της. Η πρώτη ανάμνηση που διατηρεί από την παιδική της ηλικία συνδέεται με μια πλημμύρα. Σε αυτήν την πλημμύρα καταστράφηκε το σπίτι τους και τα μέλη της οικογένειάς της έμειναν για κάποιο διάστημα χωριστά, μέχρι να μετακομίσουν σε καινούριο σπίτι. Οι υπόλοιπες αναφορές γίνονται στην αδελφή της, στο αρχικό βίωμα της απώλειας των αδελφών, εφόσον η μητέρα έμενε έγκυος, αλλά απέβαλε και στην ημέρα που τελικά γεννήθηκε η αδελφή της και άρχισαν να αλληλεπιδρούν. Καθώς μεγάλωνε η Μαρία μετακόμισαν σε καινούριο σπίτι, στο οποίο όμως ένιωθε να περιορίζεται, εφόσον δεν είχε κήπο για να παίζει. Την περίοδο εκείνη, η μητέρα της αποφάσισε ότι θα σταματούσε το παιχνίδι και θα βοηθούσε στο νοικοκυριό και στις δουλειές. Θα μπορούσε να παίζει μόνο εφόσον είχε τελειώσει τις δουλειές.

Στο δεύτερο κεφάλαιο, γίνεται αναφορά στα εφηβικά χρόνια της Μαρίας, όπου άρχισε να πηγαίνει βόλτες με την αδελφή της και γνώρισε το μελλοντικό της σύζυγο. Την περίοδο αυτή θυμάται ότι έκανε διάφορες δραστηριότητες και βόλτες με την αδελφή της, με την προϋπόθεση ότι πρώτα είχαν τελειώσει τις δουλειές του νοικοκυριού. Με το που γνώρισε, όμως, το

μελλοντικό της σύζυγο άρχισε να σκέφτεται την προοπτική του γάμου και αγνόησε λίγο την αδελφή της που είχε τις δικές της ανάγκες.

Στο τρίτο κεφάλαιο, οι αναφορές γίνονται στην περίοδο της ενηλικίωσης, όπου σηματοδοτήθηκε με το γάμο της Μαρίας. Έμεινε έγκυος αμέσως μόλις παντρεύτηκε αλλά απέβαλε, με αποτέλεσμα να περάσει κατάθλιψη. Στη συνέχεια, έμεινε έγκυος στην πρώτη της κόρη και ένωσε πολύ ευτυχισμένη, ενώ όταν απέκτησε και τη δεύτερη κόρη, αισθάνθηκε υπερήφανη. Η Μαρία ολοκληρώθηκε από το γονικό της ρόλο και ένωσε ευλογημένη που κατάφερε να γίνει μητέρα. Ωστόσο, αυτό που τη δυσαρέστησε είναι το γεγονός ότι δεν ένωσε και ο σύζυγός της τα ίδια συναισθήματα ολοκλήρωσης και ευτυχίας, αλλά σύμφωνα με την ίδια, βίωσε τα παιδιά σαν αλλαγή στα οικονομικά της οικογένειας.

Στο τέταρτο κεφάλαιο της ζωής της η Μαρία αναφέρεται στο παρόν. Νιώθει ευλογημένη από τη μητρότητα και απολαμβάνει το μέγαλωμα των παιδιών της. Ωστόσο, αισθάνεται ότι έχει «κακές» σχέσεις με το σύζυγό της και ότι το ζευγάρι περνάει κρίση. Έχει κουραστεί από τη σχέση αλλά και από τις οικονομικές και επαγγελματικές δυσκολίες που αντιμετωπίζει. Πίστευε ότι οι δυσκολίες αυτές θα έφερναν πιο κοντά το ζευγάρι αλλά έφεραν το αντίθετο αποτέλεσμα. Η Μαρία αισθάνεται ότι ο σύζυγός της απουσιάζει διαρκώς από το σπίτι, με αποτέλεσμα να νιώθει ότι τον έχει χάσει. Παράλληλα, αισθάνεται ότι έχει επωμισθεί όλες τις ευθύνες της οικογένειας και δεν έχει άλλες αντοχές. Το αποτέλεσμα όλων αυτών είναι ότι έχει επιβαρυνθεί η υγεία της και γίνεται ένας φαύλος κύκλος, όσο αναλαμβάνει ευθύνες, τόσο επιδεινώνεται η υγεία της. Το βασικό συναίσθημα που τη διακρίνει στην παρούσα κατάσταση είναι το «κενό». Σκέφτεται να προχωρήσει σε διαζύγιο αλλά δεν παίρνει ριζικές αποφάσεις για να αλλάξει την κατάσταση.

Αναφορικά με το μέλλον που είναι τα κεφάλαια που πρόκειται να γραφούν, η Μαρία νιώθει αβεβαιότητα. Θέλει να προσπαθήσει την κατάσταση στην οικογένεια και δε θέλει να εγκαταλείψει, ωστόσο χαρακτηρίζεται από έλλειψη σιγουριάς.

Στον πίνακα που ακολουθεί παρουσιάζονται τα σημαντικά κεφάλαια της ζωής του υποκειμένου, έτσι όπως χωρίστηκαν από την ερευνήτρια. Το βιβλίο της ζωής της Μαρίας, χωρίζεται σε πέντε κεφάλαια (αριστερή στήλη) και έχει κάποια βασικά σημεία (δεξιά στήλη).

Πίνακας 4: Τα κεφάλαια της ζωής της μητέρας της οικογένειας με τα βασικά τους σημεία

Τίτλος	<ul style="list-style-type: none"> ▪ «Χωρίς τίτλο» ▪ «Πόνος»
Κεφάλαιο 1: Τα παιδικά χρόνια	<ul style="list-style-type: none"> ▪ Ηρεμία ▪ Δυσκολίες αλλά ομορφιά ▪ Άρωμα καραμέλας ▪ Η Μαρία μοιάζει με αγόρι ▪ Η Μαρία μιμείται τον πατέρα ▪ Οι εγκυμοσύνες της μητέρας και η απουσία αδελφού ▪ Η πλημμύρα ▪ Η περίοδος στο Ηράκλειο – Ηρεμία ▪ Το καινούριο σπίτι και το αδελφάκι ▪ Οι πρώτες αναμνήσεις με το αδελφάκι ▪ Τα πρώτα βήματα της αδελφής ▪ Στο «δικό» μας σπίτι ▪ Το τέλος του παιχνιδιού και η ενασχόληση με τις δουλειές.
Κεφάλαιο 2: Η εφηβεία	<ul style="list-style-type: none"> ▪ Αρχή απόκτησης εμπειριών ▪ Βόλτες με την αδελφή ▪ Γνωριμία με το μελλοντικό σύζυγο ▪ Η σχέση με την αδελφή
Κεφάλαιο 3: Η ενήλικη ζωή	<ul style="list-style-type: none"> ▪ Ο γάμος ▪ Πρώτη εγκυμοσύνη: Αποβολή και κατάθλιψη ▪ Το πρώτο παιδί: Υπερηφάνεια ▪ Το δεύτερο παιδί: Ευτυχία

	<ul style="list-style-type: none"> ▪ Ο γονικός ρόλος: Ολοκλήρωση ▪ Ο γονικός ρόλος: Διαφωνία με το σύζυγο
Κεφάλαιο 4: Το παρόν.	<ul style="list-style-type: none"> ▪ Το μεγάλωμα των παιδιών: Ευλογία από τη μητρότητα ▪ Η κρίση στο ζευγάρι - Κακές σχέσεις - Οικονομικές και επαγγελματικές δυσκολίες - Κούραση - Απουσία συζύγου - «Απώλεια» συζύγου ▪ Τα «βάρη» ▪ Τα προβλήματα υγείας ▪ Σκέψεις για διαζύγιο ▪ Το κενό
Κεφάλαιο 5: Το μέλλον.	<ul style="list-style-type: none"> ▪ «Αβεβαιότητα»

Στη συνέχεια του κεφαλαίου, αφού αναφερθήκαμε στα σημαντικά κεφάλαια της ζωής της μητέρας της οικογένειας, θα παρουσιάσουμε τις πιο σημαντικές αναμνήσεις, όπως τις περιγράφει η ίδια.

5.3.2. Οι αναμνήσεις της ζωής της μητέρας

5.3.2.1. Η ομορφότερη στιγμή της ζωής της μητέρας : Η γέννηση των παιδιών

Σε αυτήν την ενότητα, η μητέρα αναφέρεται στην πιο όμορφη στιγμή της ζωής της και τη συνδέει με τη γέννηση των δυο της παιδιών. Η Μαρία θυμάται με λεπτομέρεια τις πρώτες στιγμές που αντίκρισε τα παιδιά και την αίσθηση του αγγίγματός τους αμέσως μετά τη γέννησή τους. Αναπολεί την πρώτη αγκαλιά και τα πρώτα συναισθήματα που ένιωσε σε κάθε γέννα ξεχωριστά. Η Μαρία ένιωσε πολύ ξεχωριστά συναισθήματα που κατάφερε να γίνει γονέας και η ανάμνηση της γέννας των παιδιών της αποτελεί για εκείνη την πιο όμορφη στιγμή που έχει ζήσει.

[...] Οι πιο όμορφες και πιο ευτυχισμένες στιγμές της ζωής μου ήταν όταν γέννησα τα παιδιά μου...τη στιγμή που μου τα'βαλε ο γιατρός στο στήθος μου...[...] και θυμάμαι χαρακτηριστικά το Μανουλιώ μου [...], άρπαξε το προγούλι μου, νόμιζε ότι ήτανε βυζί, δεν ξέρω και άρπαξε το προγούλι μου και άρχισε να (ήχος θηλασμού)...προσπαθούσε να φάει, δεν ξέρω...και τη Φανή μου...αυτή ήταν η πιο ευτυχισμένη στιγμή της ζωής μου...

5.3.2.2. Η χειρότερη στιγμή της ζωής: Δεν έχει βιωθεί

Η Μαρία θεωρεί ότι δεν έχει ζήσει ακόμα τη «χειρότερη» στιγμή της ζωής της. Οι άσχημες στιγμές που έχει κατά καιρούς βιώσει δε θα μπορούσαν να χαρακτηριστούν ως «χειρότερες». Στο παρελθόν έχει ζήσει άσχημες στιγμές, όπως θανάτους συγγενών. Η ίδια το προηγούμενο διάστημα πέρασε εγκεφαλικό επεισόδιο, αλλά αυτές τις εμπειρίες δε μπορεί να τις χαρακτηρίσει ως χειρότερες. Αυτοχαρακτηρίζεται ως «γερό σκαρί» και πιστεύει ότι έχει μεγάλες αντοχές για να περάσει μεγάλες δυσκολίες. Στο μέλλον, πιστεύει ότι ως χειρότερη στιγμή ίσως να είναι ο θάνατος των γονιών της ή το να συμβεί κάτι στα παιδιά ή στην αδελφή της. Τότε θα μπορεί να πει ότι θα έχει ζήσει μια ιδιαίτερα άσχημη στιγμή.

[...] Νομίζω δεν έχει έρθει...δύσκολες και άσχημες στιγμές που έχω βιώσει κατά καιρούς είτε με θάνατο αγαπημένων ανθρώπων...αλλά νομίζω τη χειρότερη δεν την έχω ζήσει ακόμα...παρόλο που ήρθα και κοντά με το θάνατο με το εγκεφαλικό...νομίζω δεν την έχω ζήσει ακόμα...φαίνεται ότι αυτό το σκαρί είναι σχεδιασμένο για πολύ μεγάλες φουρτούνες και όλα αυτά που έχει περάσει

κατά καιρούς δεν είναι τόσο δύσκολα, μάλλον...ίσως ο θάνατος των γονιών μου ας πούμε ή να πάθει κάτι η αδελφή μου ή τα παιδιά μου, ίσως αυτό...αλλά νομίζω δεν έχει έρθει ακόμα...

5.3.2.3. Η στιγμή που άλλαξε αυτοαντίληψη και κοσμοθεωρία: Τα προβλήματα υγείας

Το γεγονός που έκανε τη Μαρία να αλλάξει τον τρόπο με τον οποίο θεωρούσε τον εαυτό της, είναι τα προβλήματα υγείας που αντιμετωπίζει. Από πολύ παλιότερα το σώμα της έδινε ενδείξεις ότι υπήρχε μια δυσλειτουργία αλλά δεν έδινε σημασία. Ωστόσο, όταν η υγεία της κλονίστηκε σοβαρά, με αποτέλεσμα να περάσει και εγκεφαλικό επεισόδιο, αποφάσισε να φροντίσει περισσότερο τον εαυτό της. Ξεκίνησε να επισκέπτεται γιατρούς, να γυμνάζεται και να φροντίζει τη διατροφή της. Αυτά τα σοβαρά θέματα με την υγεία της αποτέλεσαν το έναυσμα για να αρχίσει να ασχολείται περισσότερο με τον εαυτό της.

[...] Τα προβλήματα υγείας που μου χτύπησαν την πόρτα πολύ νωρίς...τα οποία είχαν χτυπήσει την πόρτα ακόμα πιο νωρίς αλλά δεν τους έδινα σημασία...και όταν πια συσσωρευτήκαν και κάναν το «μπαμ», εκεί άρχισα να κοιτάζω τον εαυτό μου και να προσπαθήσω να τον προσέξω και να τον πάω στο γιατρό και να τον ψάξω και πολλά και να του κάνω διατροφή και να το πάω στο γυμναστήριο και να ασχοληθώ λίγο με τη Μαρία».

5.3.2.4. Η πιο παλιά ανάμνηση: Η πλημμύρα

Η πιο παλιά ανάμνηση που ανακαλεί η Μαρία από τη ζωή της είναι αυτή που αναφέρθηκε και στα κεφάλαια των παιδικών της χρόνων, η μεγάλη πλημμύρα που έγινε στο Ρέθυμνο το 1982 και είχε ως αποτέλεσμα να αλλάξουν σπίτι. Η Μαρία θυμάται έντονα την στιγμή που άνοιξε με ορμή και έσπασε η πόρτα του σπιτιού που έμενε. Ανακαλεί όλα τα πρόσωπα και ειδικά τη μια γιαγιά που ήθελε να τη σώσει χωρίς να την ενδιαφέρει για τον εαυτό της. Μετά από αυτήν την πλημμύρα, η Μαρία έμεινε για κάποιο διάστημα στο Ηράκλειο και όταν επέστρεψε είχαν μετακομίσει σε καινούριο σπίτι. Η στιγμή αυτή, που πλημμύρισε το σπίτι από τα νερά, αποτελεί την παλιότερη ανάμνηση της Μαρίας.

[...] Σαν ανάμνηση; Το 1982 το Νοέμβρη του 1982 το σπάσιμο της πόρτας και να μπαίνουν τα ορμητικά νερά μέσα...νομίζω ότι δεν θα φύγει ποτέ από το μυαλό μου αυτό.

5.3.2.5. Η πιο σημαντική παιδική ανάμνηση: η «πρώτη» συνάντηση με το μελλοντικό σύζυγο

Η Μαρία ανακαλεί από την παιδική της ηλικία την «πρώτη» συνάντηση που είχε με το μελλοντικό της σύζυγο. Σε ηλικία 6 ετών παραβρισκόταν σε ένα γάμο στον οποίο μάλιστα ήταν κουμπάρος ο πατέρας της. Κατά τη διάρκεια του γλεντιού μετά το γάμο έπαιζε στην πλατεία του χωριού με τα άλλα παιδιά. Η Μαρία καθώς είχε μεγαλώσει σαν αγόρι, όπως αναφέρει στις αφηγήσεις της, στο παιχνίδι της μάζευε τους κάλυκες από τις σφαίρες που είχαν ρίξει κατά τη διάρκεια του γάμου. Ένα από τα παιδιά με τα οποία έπαιζε της πήρε τον κάλυκα και τότε η Μαρία τον έδειρε. Όπως ανακάλυψε μετά από χρόνια, εκείνο το παιδί που είχε δείρει ήταν ο μελλοντικός της σύζυγος, ο Κώστας.

[...] Από την παιδική μου ζωή; Την ευχαρίστηση που πήρα το 1985 τον Αύγουστο, όταν πάντρεψε ο πατέρας μου ένα ζευγάρι στη Μύρθιο, η οποία η νύφη ήταν πρώτη ξαδέλφη του Κώστα και εκεί που έγινε το γλέντι στην πλατεία του χωριού που παίζαν πιστολιές και μαζεύαμε του κάλυκες...γιατί όπως σου είπα εγώ μεγάλωσα σαν αγόρι...ένα αγοράκι μου πήρε τον κάλυκα που εγώ μόλις είχα σκύψει να πάρω...και τον πλάκωσα στο ξύλο...αυτό το αγοράκι ήταν ο Κώστας....

5.3.2.6. Η πιο σημαντική εφηβική ανάμνηση: ο «πρώτος» καφές με την αδελφή

Η πιο σημαντική ανάμνηση που ανακαλεί από την εφηβική ηλικία είναι η πρώτη φορά που πήγε για καφέ με την αδελφή της. Θυμάται ακόμα την καφετέρια που είχαν καθίσει. Σε αυτόν τον πρώτο καφέ, η Μαρία έκανε δύο σημαντικές εξομολογήσεις στην αδελφή της. Η πρώτη ήταν ότι είχε σχέση με τον Κώστα και η δεύτερη ότι κάπνιζε. Από εκείνη τη στιγμή οι δυο αδελφές ήρθαν πιο κοντά και η σχέση τους βελτιώθηκε κι έγινε πιο ουσιαστική.

[...] Απ' την εφηβεία; Η πρώτη φορά που πήγα για καφέ με την αδελφή μου, στη «Βίβλο», έτσι λεγόταν το μαγαζί, ένα μαγαζί στην παλιά πόλη, κοντά στη Σοχώρα ήταν αυτό... που είχαμε πάει μαζί για καφέ και της εκμυστηρεύτηκα ότι έχω σχέση με τον Κώστα και ότι καπνίζω.

5.3.2.7. Η πιο σημαντική ανάμνηση από την ενήλικη ζωή: η γέννηση των παιδιών και οι συναυλίες του αγαπημένου τραγουδιστή.

Από την ενήλικη ζωή, η πιο σημαντική ανάμνηση συνδέεται με τη γέννηση των παιδιών της. Θεωρεί τις ημέρες που γέννησε τα παιδιά της ως τις πιο σημαντικές αναμνήσεις της ενήλικης ζωής.

[...] Η γέννηση των παιδιών μου.

Σημαντικές είναι, επίσης, οι φορές που έχει πάει σε συναυλία να ακούσει τον αγαπημένο της τραγουδιστή. Όταν ακούει τον αγαπημένο της καλλιτέχνη ζωντανά μπορεί να ξεχάσει όσα την απασχολούν και να μεταφερθεί σε μια κατάσταση που χαρακτηρίζει «άλλη διάσταση».

[...] Οι φορές που έχω πάει και έχω ακούσει το Μιχάλη μου που με κάνει και ξεχνιέμαι και να μπαίνω σε άλλη διάσταση...

Η σημαντικότητα αυτής της ανάμνησης, απεικονίζεται και στο ιχνογράφημα 5 όπου η Μαρία έχει ζωγραφίσει αυτόν τον αγαπημένο της τραγουδιστή στο αριστερό τμήμα του ιχνογραφήματος να παίζει λαούτο. Η ίδια βρίσκεται στο δεξί τμήμα της ζωγραφιάς. Είναι πολύ χαρούμενη και ηλιοκαμένη. Στο βάθος (με πράσινο χρώμα) απεικονίζεται η μορφή ενός άντρα που συμβολίζει τον έρωτα και την κατάσταση στην οποία μπαίνει όταν ακούει τον αγαπημένο της τραγουδιστή που την ονομάζει «άλλη διάσταση». Το ιχνογράφημα αυτό το έφτιαξε μόνη της, χωρίς να της δοθεί κάποια οδηγία και το ονόμασε «το απωθημένο». Μέσα από αυτό, θα μπορούσαμε να συμπληρώσουμε ότι σημαντική ανάμνηση της ζωής της αποτελεί η μεταφορά σε άλλη διάσταση και η απόδραση από την καθημερινότητα.



Ιχνογράφημα 5. Ιχνογράφημα από τη μητέρα με ελεύθερο θέμα και τίτλο «Το αποθνημένο».

Συνοψίζοντας τις αναμνήσεις της μητέρας της οικογένειας, παρατηρούμε ότι η πιο όμορφη στιγμή της ζωής της περιγράφεται η γέννηση των παιδιών της, ενώ τη χειρότερη στιγμή δεν την έχει ζήσει ακόμα. Η Μαρία άρχισε να αντιλαμβάνεται τον εαυτό της και τον κόσμο με άλλη ματιά, από τότε που άρχισε να αντιμετωπίζει προβλήματα υγείας. Η πιο παλιά ανάμνηση από την παιδική της ηλικία συνδέεται με μια πλημμύρα που είχε ως αποτέλεσμα να καταστραφεί το σπίτι της. Από την ίδια περίοδο της ζωής της, η πιο σημαντική ανάμνηση ήταν η στιγμή που ενώ έπαιζε με άλλα παιδιά, έδειρε το ένα, το οποίο μετά από χρόνια έμαθε ότι ήταν ο σύζυγός της. Από την περίοδο της εφηβείας, η πιο σημαντική ανάμνηση είναι μια μέρα που ήπια τον πρώτο καφέ με την αδελφή της και συζήτησαν για πολύ προσωπικά θέματα. Ως πιο σημαντικές αναμνήσεις για τη ζωή της ορίζονται η γέννηση των παιδιών της και η παρακολούθηση συναυλιών του αγαπημένου της τραγουδιστή.

Στον πίνακα που ακολουθεί παρουσιάζονται συνοπτικά οι αναμνήσεις της ζωής της μητέρας της οικογένειας.

Πίνακας 5: Οι αναμνήσεις της ζωής της μητέρας της οικογένειας.

Η πιο όμορφη ανάμνηση	Η γέννηση των παιδιών
Η χειρότερη ανάμνηση	Δεν την έχει ζήσει ακόμα
Η στιγμή που άλλαξε αυτοαντίληψη και κοσμοθεωρία	Τα προβλήματα υγείας
Η πιο παλιά ανάμνηση	Η πλημμύρα
Η πιο σημαντική παιδική ανάμνηση	Η πρώτη συνάντηση με το μελλοντικό σύζυγο.
Η πιο σημαντική εφηβική ανάμνηση	Ο πρώτος καφές με την αδελφή
Η πιο σημαντική ανάμνηση της ενήλικης ζωής	Η γέννηση των παιδιών Οι συναυλίες του αγαπημένου τραγουδιστή
Επιπρόσθετη ανάμνηση	Απουσία

Εφόσον παρουσιάσαμε τη βιογραφία της μητέρας όπως η ίδια την εξιστόρησε και αναφέραμε τις σπουδαιότερες αναμνήσεις της ζωής της, θα προσπαθήσουμε να παρουσιάσουμε βασικά σημεία που αφορούν στη βιογραφία του Κωστή, του πατέρα της οικογένειας, προκειμένου να τον κατανοήσουμε καλύτερα.

5.4. Αποτελέσματα που αφορούν τη βιογραφία του Κωστή (πατέρα)

Σε δεύτερο επίπεδο, αφού μελετήσαμε την οικογένεια καταγωγής και τη βιογραφία της μητέρας, έγινε προσπάθεια να αντληθούν πληροφορίες σχετικές με τη δομή και τη λειτουργία της οικογένειας από τον πατέρα. Δε μπορέσαμε να χρησιμοποιήσουμε τα ίδια εργαλεία που δώσαμε στη μητέρα (γενεόγραμμα, αφηγηματική συνέντευξη κλπ) καθώς ήταν δύσκολο να συνεργαστεί και να προσέλθει. Ακύρωνε τις προγραμματισμένες συναντήσεις ή έδειχνε άρνηση στη συνεργασία. Προκειμένου να πάρουμε κάποιες πληροφορίες για τη δική του οπτική αναφορικά με την οικογένεια, πραγματοποιήσαμε δύο συναντήσεις. Οι συναντήσεις αυτές είχαν περισσότερο τη μορφή ελεύθερων συζητήσεων ώστε να αισθανθεί άνετα, να εμπιστευτεί και να μιλήσει απερίσπαστα για διάφορες όψεις της οικογένειάς του.

Η μια συνάντηση είχε τη μορφή ελεύθερης συζήτησης, ενώ η δεύτερη τη μορφή ημι-δομημένης συνέντευξης – χρησιμοποιήσαμε ερωτήσεις από τη βιογραφική – αφηγηματική συνέντευξη με ελεύθερο τρόπο- που αποσκοπούσε να αποκομίσει πληροφορίες τόσο για την οικογένεια καταγωγής του υποκειμένου, όσο και για την παρούσα οικογένεια, τη δομή, τη λειτουργία και την προσωπική του οπτική γύρω από διάφορα θέματα.

Θα παρουσιάσουμε κάποιες γενικές πληροφορίες για τον πατέρα (Κωστή), όπως προέκυψαν μέσα από ελεύθερες συζητήσεις μαζί του και χρήση ερωτήσεων από τα εργαλεία των κλινικών συνεντεύξεων.

5.4.1. Καταγραφή βασικών γεγονότων ζωής του Κωστή

- 1975: Γεννιέται ο Κωστής σε ένα χωριό του Ρεθύμνου
- 1982: Μετακομίζει με τα αδέρφια και τη μητέρα του στην Αθήνα
- 1989: Επιστρέφει από την Αθήνα στο Ρέθυμνο με τη μητέρα και τα αδέρφια του
- 1990: Εγκαταλείπει το σχολείο
- 1991: Αρχίζει να εργάζεται στην οικογενειακή επιχείρηση ως φανοποιός
- 1992: Κάνει σχέση με τη μελλοντική σύζυγο
- 1996: Φεύγει από την Κρήτη για τη στρατιωτική θητεία
- 1998: Επιστρέφει στο Ρέθυμνο και στην ίδια εργασία
- 1999: Αρραβωνιάζεται τη μελλοντική σύζυγο
- 2001: Παντρεύεται
- 2003: Γεννιέται η πρώτη κόρη
- 2006: Γεννιέται η δεύτερη κόρη
- 2009: Ασχολείται με την εκτροφή ορνίθων με τον πεθερό του

Οι λίγες πληροφορίες που έχουν για τη ζωή του πατέρα της οικογένειας μας δείχνουν ότι είναι το τέταρτο και μικρότερο παιδί μιας εξαμελούς οικογένειας με αδέρφια αγόρια. Γεννήθηκε και μεγάλωσε σε ένα χωριό του Ρεθύμνου ως τα επτά του χρόνια. Ο πατέρας του ασχολείτο με κτηνοτροφικές και αγροτικές εργασίες, ενώ η μητέρα του ήταν αγρότισσα. Η οικογένειά του αντιμετώπιζε σοβαρές οικονομικές δυσκολίες, με αποτέλεσμα όταν εκείνος ήταν επτά ετών, να αναγκαστεί να μετακομίσει στην Αθήνα. Ο Κωστής πήγε στην Αθήνα με τη μητέρα και τα αδέρφια του, προκειμένου να εργαστεί η μητέρα σε μια επιχείρηση που διατηρούσαν τα αδέρφια της. Παράλληλα, οι δυο μεγάλοι της γιοι εκπαιδεύτηκαν στη μετέπειτα εργασία τους, ενώ οι δυο μικρότεροι πήγαν σχολείο. Ο πατέρας της οικογένειας έμενε μόνος του στο Ρέθυμνο και

ασχολείται με την κτηνοτροφία. Επισκεπτόταν την οικογένειά του κάποιες φορές, κάποια Σαββατοκύριακα, ενώ ο Κωστής κατέβαινε στην Κρήτη όλες τις διακοπές.

Σε ηλικία 14 ετών, επέστρεψε από την Αθήνα στην Κρήτη με τη μητέρα και τα αδέρφια του. Την περίοδο εκείνη εγκατέλειψε το σχολείο κι άρχισε να εργάζεται στο μαγαζί (συνεργείο και φανοποιείο αυτοκινήτων) που είχαν δημιουργήσει τα δυο μεγαλύτερα αδέρφια του. Ένα χρόνο αργότερα γνώρισε τη μέλλουσα σύζυγό του και τέσσερα χρόνια μετά έφυγε από την Κρήτη για να εκτελέσει τα στρατιωτικά του καθήκοντα. Στη συνέχεια (1998), επέστρεψε στο Ρέθυμνο όπου συνέχισε να εργάζεται στην ίδια εργασία με τα αδέρφια του. Ένα χρόνο μετά αρραβωνιάστηκε τη σύζυγό του και το 2001 παντρεύτηκαν. Η πρώτη κόρη γεννήθηκε το 2003 και η δεύτερη το 2006. Παραμένει στην ίδια εργασία, είναι φανοποιός αυτοκινήτων μαζί με τα αδέρφια του. Από το 2009 εργάζεται και μαζί με τον πεθερό του σε ένα χωράφι όπου εκτρέφουν όρνιθες.

5.4.2. Καταγραφή βασικών οικογενειακών πληροφοριών

Ο Κωστής, ο πατέρας της οικογένειας δε γνώρισε παππού και γιαγιά. Περισσότερη σχέση είχε με τους θείους – τα αδέρφια της μητέρας και του πατέρα όταν ζούσε στην Αθήνα. Μάλιστα την εφταετία που έζησε στην Αθήνα, έμενε στο σπίτι που είχε παραχωρήσει η μια θεία.

[...] Τα αδέρφια του πατέρα μου και της μητέρας μου βέβαια αλλά πιο πολύ του πατέρα μου... και μέναμε και στο σπίτι μιας θειας μου... είχε μια πολυκατοικία και είχε κάποια σπίτια και μας είχε δώσει ένα σπίτι και μέναμε...

Τα πιο σημαντικά πρόσωπα στη ζωή του είναι οι γονείς του, η οικογένειά του και μετά οι άνθρωποι με τους οποίους βρίσκεται σε καθημερινή επαφή και συνδιαλλαγή.

[...]...οι γονείς μου...η οικογένειά μου ε αυτοί που συναλλάσσομαι κάθε μέρα...

Θεωρεί ότι αυτοί οι άνθρωποι έπαιξαν σημαντικό ρόλο στη ζωή του, εφόσον αποτέλεσαν το περιβάλλον μέσα στο οποίο γαλουχήθηκε.

[...]Ε, με επηρέασαν...με τους μεγάλωσα...κι αυτοί μαζί μου...

Στην οικογένεια που μεγάλωσε ήταν το μικρότερο παιδί, τέταρτος στη σειρά ανάμεσα σε τέσσερα αγόρια. Θεωρεί ότι η θέση που είχε στην οικογένεια άλλες φορές τον καθιστούσε πιο «χαϊδεμένο» από την άλλη, όμως, καλούνταν να αναλάβει και περισσότερες εργασίες. Σε πολλές περιπτώσεις, οι γονείς του καλούσαν εκείνο να αναλάβει αρμοδιότητες, καθώς δεν ήθελαν να επιβαρύνουν τα μεγαλύτερα παιδιά. Παλιότερα, μάλιστα, πήγαινε στο χωριό και βοηθούσε τους γονείς του σε καθημερινό επίπεδο, ενώ το τελευταίο διάστημα θεωρεί ότι δε συνεισφέρει πια.

[...] Από τη μια άποψη πιο χαϊδεμένο από την άλλη άποψη πιο μικρός, πιο πολλές δουλειές...[...] Πάλι ας πούμε οι γονείς μου εμένα φωνάζουνε...ο ένας είναι πιο μεγάλος...[...] Παλιά πήγαινα συνέχεια. Τώρα τα'χω ξεκόψει όλα...

Ωστόσο, στη δική του οικογένεια θεωρεί ότι πάντοτε βοηθάει τόσο τη σύζυγο όσο και τα παιδιά του.

[...] Πάντα βοηθάω τη Μαρία, τα παιδιά...

Δε γνωρίζει και δε μπορεί να περιγράψει το είδος της σχέσης που έχουν οι γονείς και τα αδέρφια του. Θεωρεί ότι κανένας αν δε βρίσκεται μέσα στο σπίτι, δε μπορεί να γνωρίζει το είδος της σχέσης και αν περνάνε καλά.

[...] Πού να ξέρω; Κάθε πόρτα τα κλειδιά της και τα βάσανά της...

Τα αδέρφια του Κωστή είναι όλα παντρεμένα και έχουν παιδιά. Το ίδιο και οι γονείς του. Την περίοδο που πραγματοποιήθηκε η συνέντευξη ζούσαν μαζί στο χωριό. Αναφορά σε χωρισμό γίνεται στον τρίτο αδελφό του Κώστα, ο οποίος ήταν αρραβωνιασμένος και χώρισε μετά από εννέα χρόνια σχέσης.

[...] Ήτανε ο Γιάννης 9 χρόνια αρραβωνιασμένος...μια φέτο μια του χρόνου...μια φέτο μια του χρόνου θα παντρευτούμε...ναι, ναι, ναι, ναι...έφυγε...

Ο Κώστας αποδίδει αυτό το χωρισμό στο ότι το ζευγάρι ήταν πολλά χρόνια μαζί και δεν είχε προχωρήσει σε γάμο και τεκνοποιία.

[...] Ε, δεν πήγαινε άλλο βρε παιδί μου...εντάξει...αυτός είναι ο προορισμός του ανθρώπου πιστεύω...να παντρευτείς...σιγά σιγά να κάνεις και κάνα κοπέλι και να το ευχαριστηθείς και εσύ και ο σύντροφός σου και εντάξει...

Θεωρεί ότι ο άνθρωπος προορίζεται για να παντρευτεί και να κάνει παιδιά. Διαφορετικά, μπορεί καθένας να είναι μόνος του και να κάνει ότι τον ευχαριστεί. Δε χρειάζεται να δεσμευτεί αν δεν προχωρήσει σε γάμο και απόκτηση παιδιών.

[...] αλλιώς μην παντρευτείς...κάνε τη ζωή σου...σήμερα είσαι εδώ, αύριο είσαι εδώ, την άλλη μέρα στα Χανιά, την άλλη...στην Αμερική...ε άμα είσαι μόνος σου δεν σε ενδιαφέρει ρε συ...ούτε δεσμεύεσαι...ούτε δε...

Στο παρόν, ο Πατέρας της οικογένειας προσπαθεί να επισκέπτεται τους γονείς του στο χωριό, όποτε μπορεί.

[...] μια μέρα κατέβηκα κάτω λέω της μάνας μου "φτιάχτονε" και τονε τηγάνισε, τον έφτιαξεν...ήτανε και ο Γιάννης ο αδελφός μου, ο πατέρας μου...ήπιαμε μια κανάτα κρασί και φύγαμε...

Κατανοεί ότι ως γονείς έχουν ανάγκη να βλέπουν τα παιδιά τους και τους κάνει καλό η παρέα.

[...] Ε, εντάξει θέναι τίποτα άλλο τώρα οι μεγάλοι άνθρωποι; παρέα θέναι...

Παλιότερα, μάλιστα, πήγαιναν στο χωριό, στους γονείς του Πατέρα, κάθε Κυριακή, από το πρωί ως το απόγευμα.

[...]να πάμε στο χωριό ας ποίμε μια Κυριακή να πάμε το πρωί να φύγουμε το απόγευμα, το μεσημέρι, το απόγευμα...

Ωστόσο, με τα χρόνια περιορίστηκαν οι επισκέψεις, καθώς η σύζυγός του ένιωθε ότι περιοριζόταν όταν πήγαινε στο χωριό.

[...]και ζορίζεται γιατί δεν μπορεί να καπνίσει, γιατί ζορίζεται...

Συνοψίζοντας τα παραπάνω για τις σχέσεις του πατέρα με την οικογένεια καταγωγής του, διαπιστώνουμε αρχικά ότι δυσκολεύεται να εμβαθύνει και να μιλήσει για σχέσεις και συναισθήματα. Θεωρεί ότι η οικογένειά του είναι τα πιο σημαντικά πρόσωπα στη ζωή του με τα οποία μεγάλωσε και γαλουχήθηκε. Καθώς ήταν το πιο μικρό παιδί της οικογένειας, άλλες φορές είχε περισσότερες ευθύνες ενώ άλλοτε ήταν πιο χαϊδεμένος λόγω της θέσης του στην οικογένεια. Παλιότερα επισκεπτόταν πιο συχνά τους γονείς του στο χωριό αλλά τον τελευταίο καιρό δεν πηγαίνει όπως παλιότερα καθώς η γυναίκα του αισθάνεται περιορισμένη όταν πηγαίνει εκεί. Ο ίδιος κατανοεί ότι οι γονείς του μεγαλώνουν και έχουν ανάγκη από συντροφιά. Αναφορικά με τις σχέσεις, δε γνωρίζει και δε μπορεί να περιγράψει το είδος της σχέσης που έχουν οι γονείς και τα αδέρφια του. Θεωρεί ότι κανένας αν δε βρίσκεται μέσα στο σπίτι, δε μπορεί να γνωρίζει το είδος της σχέσης και αν περνάει καλά. Όλα του τα αδέρφια είναι παντρεμένα και έχουν κάνει παιδιά. Για τον ίδιο προορισμός του ανθρώπου είναι να παντρευτεί και να κάνει οικογένεια το οποίο αποτελεί δέσμευση. Αν κάποιος δεν είναι αποφασισμένος ότι θα δεσμευτεί και θα περιοριστεί, τότε είναι καλύτερο να μην παντρευτεί.

Διαπιστώνουμε ότι ο πατέρας της οικογένειας, θεωρεί ότι ο άνθρωπος προορίζεται να παντρευτεί και να κάνει παιδιά. Αισθάνεται δεσμευμένος στην οικογένειά του και ότι οφείλει την παρουσία του. Παρόλο που απουσιάζει συχνά από το σπίτι, ενδόμυχα νιώθει τον περιορισμό της δέσμευσης στην οικογένεια. Στην οικογένεια καταγωγής του άλλοτε βοηθούσε και άλλοτε δεχόταν το κανάκεμα, καθώς ήταν ο μικρότερος και τώρα στη δική του οικογένεια, αισθάνεται ότι βοηθάει τη σύζυγο και τα παιδιά του. Δεν έχουμε πληροφορίες για τις σχέσεις του με τα άλλα μέλη. Γνωρίζουμε μόνο ότι δε γνώρισε παππού και γιαγιά, ενώ καλύτερες σχέσεις διατηρούσε με κάποιους θείους, αδέρφια των γονιών του που ζούσαν στην Αθήνα. Δεν έχουμε πληροφορίες για το είδος της σχέσης με κάθε αδελφό ξεχωριστά. Ο Κωστής έχει την τάση να δίνει το χαρακτηρισμό «εντάξει» και «μια χαρά», ή ότι «δε μπορεί να ξέρει» και αποφεύγει να εμβαθύνει.

Εφόσον παρουσιάσαμε κάποιες βασικές πληροφορίες για την οικογένεια καταγωγής του πατέρα θα περιγράψουμε κάποια βασικά γεγονότα της ζωής του, όπως κάναμε και με τη μητέρα, αφού χρησιμοποιήσαμε κάποιες ερωτήσεις από τη βιογραφική-αφηγηματική συνέντευξη.

5.4.3. Η ζωή του πατέρα σαν να ήταν βιβλίο

Σε δεύτερο επίπεδο, έγινε προσπάθεια να αντληθούν πληροφορίες σχετικές με τη δομή και τη λειτουργία της οικογένειας από τον πατέρα. Ο Πατέρας ήταν δύσκολο να συνεργαστεί και να προσέλθει στις συναντήσεις, ακύρωνε τις προγραμματισμένες συναντήσεις ή έδειχνε άρνηση στη συνεργασία. Προκειμένου να πάρουμε κάποιες πληροφορίες για τη δική του οπτική αναφορικά με την οικογένεια, πραγματοποιήσαμε δύο συναντήσεις. Οι συναντήσεις αυτές είχαν περισσότερο τη μορφή ελεύθερων συζητήσεων ώστε να αισθανθεί άνετα, να εμπιστευτεί και να μιλήσει απερίσπαστα για διάφορες όψεις της οικογένειάς του.

Η μια συνάντηση είχε τη μορφή ελεύθερης συζήτησης, ενώ η δεύτερη τη μορφή ημι-δομημένης συνέντευξης – χρησιμοποιήσαμε ερωτήσεις από τη βιογραφική – αφηγηματική συνέντευξη με ελεύθερο τρόπο- που αποσκοπούσε να αποκομίσει πληροφορίες τόσο για την οικογένεια καταγωγής του υποκειμένου, όσο και για την παρούσα οικογένεια, τη δομή, τη λειτουργία και την προσωπική του οπτική γύρω από διάφορα θέματα.

Προκειμένου να κατανοήσουμε καλύτερα τον Κωστή, τον πατέρα της οικογένειας θα μελετήσουμε τη ζωή του με βάση τα κεφάλαια που χωρίσαμε με βάση τις απαντήσεις στις ερωτήσεις.

Η ζωή του Πατέρα, αν ήταν βιβλίο θα μπορούσε να έχει τα ακόλουθα κεφάλαια.

5.4.3.1. Ρέθυμνο: Η αρχή της ζωής

Ο Κωστής, πατέρας της οικογένειας γεννήθηκε και μεγάλωσε σε ένα χωριό του Ρεθύμνου. Πρόκειται για το τέταρτο- και μικρότερο-παιδί μιας πολύτεκνης οικογένειας, ανάμεσα σε τέσσερα αρσενικά παιδιά. Μέχρι την πρώτη τάξη του δημοτικού ζούσε στο χωριό με τους γονείς και τα αδέρφια του.

[...] Εδώ ήταν το σπίτι μας και από κάτω ήταν το σχολείο. Με τα πόδια...πρώτη δημοτικού πήγα εκεί...μετά πήγα Αθήνα...

Αναπολεί μάλιστα και θεωρεί ότι εκείνη η εποχή ήταν καλύτερη. Υπήρχαν λιγότερα ερεθίσματα και όλα ήταν πιο απλά.

[...] Τι καλύτερο...τα αυτοκίνητα δεν είχαν μια φορά [...]...μου φτιαζε ας πούμε η μάνα μου...μου βρεχε ένα παξιμάδι του έριχνε λίγο νερό και του έβαζε ζάχαρη από πάνω και μας έπαιρνε στο σχολείο...

5.4.3.2. Τα χρόνια στην Αθήνα: σχολική ζωή

Σε ηλικία επτά ετών πήγε με τη μητέρα και τα τρία αδέρφια του από το χωριό του στην Αθήνα. Η μητέρα του δούλευε σε ένα ψιλικατζίδικο, τα μεγαλύτερα αδέρφια εργάζονταν εκεί ενώ ο ίδιος με τον αδελφό του το Γιάννη (τρίτο σε σειρά γέννησης) πήγαιναν σχολείο – δημοτικό και τις πρώτες τάξεις του γυμνασίου.

[...] Οι 2 μεγάλοι δουλεύανε...εγώ και ο αδελφός μου ο Γιάννης πηγαίναμε στο σχολείο. Ο Γιάννης πήγαινε σε σχολή εγώ πήγα μέχρι την πρώτη γυμνασίου...

Ο πατέρας του εκείνη την περίοδο έμενε μόνος του στο χωριό στο Ρέθυμνο και τον επισκέπτονταν κατά τη διάρκεια των διακοπών. Ο Κωστής κατέβαινε στην Κρήτη και έμενε με τον πατέρα του όσο δεν ήταν στο σχολείο.

[...] Η μητέρα μου...ο πατέρας μου ήταν εδώ δεν κάθισε στην Αθήνα [...] Ερχόταν ο πατέρας μου συχνά πάνω αλλά είχε τα πρόβατα εδώ...[...] Χριστούγεννα, Πάσχα, καλοκαίρι...ήμουν συνέχεια εδώ...με τον πατέρα μου...μόλις θελαν να κλείσουν τα σχολεία την άλλη μέρα ήμουν εδώ...

Αναφορικά με τα συναισθήματα που ένιωθε για εκείνη την περίοδο και αναφορικά με το ότι ο πατέρας του ήταν μακριά, ο Κωστής δυσκολεύεται να τα επεξεργαστεί και να τα εκφράσει. Θεωρεί ότι ήταν μικρός σε ηλικία και δε μπορεί να εκφραστεί περαιτέρω.

[...] Εντάξει εγώ ήμουνα μικρός τότε δεν...

5.4.3.3. Επιστροφή στο Ρέθυμνο: εργασία και γάμος

Ο Κωστής επέστρεψε από την Αθήνα στο Ρέθυμνο όταν φοιτούσε στη δεύτερα γυμνασίου. Εγκατέλειψε το σχολείο και ξεκίνησε να εργάζεται στην οικογενειακή επιχείρηση που είχε φτιάξει ο αδελφός του στο χωριό. Από τότε μέχρι και σήμερα εργάζεται στην ίδια δουλειά.

Τα υπόλοιπα χρόνια της ζωής του συνέχισε να ζει στο Ρέθυμνο. Στα 18 του χρόνια γνώρισε τη μελλοντική του σύζυγο με την οποία παντρεύτηκε σε ηλικία 25 ετών και απέκτησαν μαζί δύο παιδιά, δύο κορίτσια. Εξακολουθεί να εργάζεται στην οικογενειακή επιχείρηση ως φανοποιός. Επιπρόσθετα, αφού παντρεύτηκε, ασχολήθηκε εκτός από τη συγκεκριμένη εργασία και με την εκτροφή ορνίθων.

[...] Κοίταξε να σου πω εγώ από τότε που άφησα το σχολείο [...] ασχολούμαι με αυτή τη δουλειά... [...] μετά με τις κότες που ασχολήθηκα με τον πεθερό μου...

Σύμφωνα με τα παραπάνω, ο πατέρας της οικογένειας τα πρώτα χρόνια της ζωής του, ως τα επτά, μεγάλωσε με τους γονείς και τα αδέρφια του σε ένα χωριό του Ρέθυμνου. Στη συνέχεια έζησε στην Αθήνα με τα αδέρφια και τη μητέρα του. Σε ηλικία 14 ετών επέστρεψε στο Ρέθυμνο. Εγκατέλειψε το σχολείο και άρχισε να εργάζεται. Κατόπιν, παντρεύτηκε και απέκτησε δύο κόρες.

Πίνακας 6. Τα κεφάλαια της ζωής του πατέρα (Κωστή) και τα βασικά στοιχεία.

Κεφάλαιο 1: Παιδικά χρόνια	Παιδικά χρόνια: Ρέθυμνο: Η αρχή της ζωής.
Κεφάλαιο 2: Σχολική ζωή	Σχολική ζωή: Τα χρόνια στην Αθήνα.
Κεφάλαιο 3: Εφηβεία	Εφηβεία: Επιστροφή στο Ρέθυμνο: εργασία.
Κεφάλαιο 4: Ενηλικίωση	Ενηλικίωση: Εργασία και γάμος με τη Μαρία

Από τον παραπάνω πίνακα, βλέπουμε ότι η ζωή του πατέρα της οικογένειας μπορεί να χωριστεί σε τέσσερα κεφάλαια: στα πρώτα χρόνια της ζωής που τα πέρασε στο Ρέθυμνο, στη σχολική ζωή που έζησε στην Αθήνα με τη μητέρα και τα αδέρφια του, στην εφηβική ηλικία που επέστρεψε στο Ρέθυμνο και ξεκίνησε να εργάζεται και στην ενήλικη ζωή που συνέχισε την εργασία και παντρεύτηκε.

Συγκρίνοντας τη βιογραφία του Κωστή και της Μαρίας – πατέρα και μητέρας της οικογένειας, παρατηρούμε ότι η Μαρία δίνει πλούσιες πληροφορίες που τις έχει επεξεργαστεί και εκφράζεται συναισθηματικά, ενώ ο Κωστής αναφέρεται επιγραμματικά και δεν επεξεργάζεται τα συναισθήματά του. Ο Κωστής αποτελεί το υστερότοκο παιδί μιας εξαμελούς οικογένειας, ανάμεσα σε τέσσερα αδέρφια – αγόρια, ενώ η Μαρία είναι η πρωτότοκη κόρη μιας τετραμελούς οικογένειας και έχει μια αδελφή. Τα πρώτα χρόνια της ζωής τους και οι δύο μεγάλωσαν στο Ρέθυμνο, ενώ ο Κωστής σε ηλικία επτά ετών πήγε με τη μητέρα και τα αδέρφια του στην Αθήνα. Το κοινό στοιχείο στη ζωή τους είναι ότι για κάποιο χρονικό διάστημα απουσίαζε ο πατέρας από τη ζωή τους, στη Μαρία γιατί ήταν ναυτικός και ταξίδευε, ενώ στον Κωστή διότι η οικογένεια είχε αποχωριστεί για οικονομικούς και επαγγελματικούς λόγους. Στα κεφάλαια ζωής του Κωστή, παρατηρούμε ότι κάνει αναφορές στην εργασία, σε αντίθεση με τη Μαρία που δεν την αναφέρει καθόλου. Αντίθετα, εκείνη δίνει έμφαση στην οικογένεια. Θα μπορούσαμε να πούμε ότι η αντίστοιχη παρατήρηση είναι αναμενόμενη, εφόσον για τους άντρες γενικά η δουλειά είναι συνήθως προτεραιότητα της ζωής τους, σε αντίθεση με τις γυναίκες που προτάσσουν την οικογένεια.

Εφόσον είδαμε κάποια επιγραμματικά σημεία της βιογραφίας του Κωστή (πατέρα) σε αυτό το σημείο θα παρουσιάσουμε κάποιες βασικές αναμνήσεις του.

5.4.4. Οι αναμνήσεις της ζωής του πατέρα

5.4.4.1. Η πιο όμορφη ανάμνηση: επίσκεψη στους θείους

Οι πιο ευχάριστες αναμνήσεις που ανακαλεί ο πατέρας από την παιδική του ηλικία σχετίζονται με την επίσκεψη σε κάποιους θείους την περίοδο που έμεναν στην Αθήνα. Κάποια σαββατοκύριακα ο Κωστής πήγαινε με τους θείους του στην περιοχή της Σαλαμίνας για ψάρεμα. Εκεί μπορούσε να παίζει και να κάνει διάφορες εργασίες που απαιτούσαν φυσική

δραστηριότητα. Θυμάται ότι όλοι θαύμαζαν το πόσο αεικίνητος ήταν και έτρεχε διαρκώς χωρίς να κουράζεται.

[...] Σαββατοκύριακα είχα κάτι θείους, κάτι μπαρμπάδες και πήγαινα στη Σαλαμίνα, είχα εκεί βάρκα ο μπάμπας μου και πηγαίναμε για ψάρεμα, καθετή...[...] και ήταν το σπίτι μια ανηφόρα μια ανηφόρα έτσι...το αμάξι να φανταστείς δεν έκανε κει έξω στο δρόμο...και ανέβαινα, κατέβαινα...συνέχεια εκεί...δεν κουράζεται αυτό το κοπέλι...δεν κάθεται...

5.4.4.2. Η πιο δυσάρεστη ανάμνηση: τροχαίο ατύχημα

Η πιο δυσάρεστη ανάμνηση του πατέρα σχετίζεται με τις φορές που είχε τροχαίο ατύχημα με το αυτοκίνητο. Δε μπορεί να ξεχωρίσει πότε ήταν χειρότερα, την πρώτη ή τη δεύτερη φορά που τράκαρε. Ήταν αρκετά σοβαρό το ατύχημά του με αποτέλεσμα να μεταφερθεί σε νοσοκομείου γειτονικής πόλης (Ηράκλειο).

[...] όταν τράκαρα...[...] πήγα κατ'ευθείαν στο Ηράκλειο. Δεν με κρατάγαν εδώ...και τις δύο φορές...

5.4.4.3. Η πιο σημαντική ανάμνηση: γάμοι και βαφτίσια

Ο Κωστής δυσκολεύεται να σκεφτεί κάποια σημαντική ανάμνηση της ζωής του. Αναφέρεται σε γάμους και στα βαφτίσια των παιδιών του, περισσότερο σαν κοινωνικές εκδηλώσεις παρά σαν ένα σημαντικό γεγονός για τη ζωή.

[...] δε μου'ρχεται στο μυαλό κάτι...να'χει γίνει κάτι...εντάξει πέρα από τους γάμους και τα βαφτίσια των κοπελιών και αυτά...

Ο πατέρας αναφέρεται στην πιο ευχάριστη, στην πιο δυσάρεστη και στην πιο σημαντική ανάμνηση της ζωής του. Η πιο όμορφη αφορά στα παιδικά του χρόνια και κάποια παιχνίδια και ψάρεμα που έκανε. Η πιο δυσάρεστη αναφέρεται στα τροχαία ατυχήματα που είχε, ενώ η πιο σημαντική είναι οι βαφτίσεις των παιδιών του.

Συγκρίνοντας τις παραπάνω αναμνήσεις του πατέρα με αυτές της συζύγου παρατηρούμε ότι η πιο όμορφη ανάμνηση της Μαρίας ήταν η γέννηση των παιδιών της ενώ του Κώστα κάποια παιχνίδια και το ψάρεμα που έκανε μικρός. Διαπιστώνουμε ότι κάθε μέλος του ζευγαριού ορίζει με διαφορετικό τρόπο την ευχαρίστηση. Η μητέρα επικεντρώνεται στα παιδιά της ενώ ο πατέρας στο παιχνίδι. Αναφορικά με την πιο δυσάρεστη στιγμή, η Μαρία λέει ότι δεν την έχει ζήσει ακόμα, ενώ ο πατέρας θυμάται κάποια τροχαία ατυχήματα που είχε. Σε αυτό το σημείο διακρίνουμε το πόσο δυνατός άνθρωπος είναι η Μαρία, η οποία δε θεωρεί ότι έχει ζήσει κάτι πολύ άσχημο, αλλά φοβάται ότι θα επακολουθήσουν άλλα. Η πιο σημαντική ανάμνηση του Κωστή είναι οι γάμοι και τα βαφτίσια των παιδιών του, ενώ για τη Μαρία η γέννηση των παιδιών. Σε αυτό το σημείο, παρατηρούμε ότι ενώ το ζευγάρι αναφέρεται στα παιδιά του ως σημαντική ανάμνηση, η μητέρα εστιάζει στη γέννηση ενώ ο πατέρας στο γεγονός της βάφτισης. Παρατηρούμε ότι η γυναίκα δίνει σημασία στο βίωμά της που έφερε δυο παιδιά στον κόσμο, ενώ ο άντρας στο κοινωνικό κομμάτι, που είναι η εκδήλωση της βάφτισης.

Σύμφωνα με τα παραπάνω, μέσα από τις τρεις αναμνήσεις του ζευγαριού της οικογένειας μπορούμε να διαπιστώσουμε κάποιες ομοιότητες αλλά και διαφορές. Για τη μητέρα ευχαρίστηση είναι τα παιδιά, ενώ για τον πατέρα το παιχνίδι. Η μητέρα δε θεωρεί ότι έχει ζήσει τη χειρότερη στιγμή, ενώ ο πατέρας έχει ζήσει δυο σοβαρά τροχαία ατυχήματα. Η πιο σημαντική στιγμή της ζωής του ζευγαριού συνδέεται με τα παιδιά, για τη μητέρα με τη διαδικασία της γέννησής τους ενώ για τον πατέρα για την κοινωνική εκδήλωση της βάφτισης.

Από τα παραπάνω, διαπιστώνουμε κάποιες ομοιότητες αλλά και διαφορές στο ζευγάρι της οικογένειας, αναφορικά με τη βιογραφία και τις αναμνήσεις του. Στο κεφάλαιο αυτό, προσπαθήσαμε να παρουσιάσουμε και να αναλύσουμε τη δομή και τη λειτουργία της οικογένειας, μέσα από το γενεόγραμμα και τη βιογραφική –αφηγηματική συνέντευξη, κυρίως της μητέρας και εν μέρει του πατέρα. Στην ενότητα που ακολουθεί συνοψίζουμε τα βασικά αποτελέσματα που έχουμε για τη δομή και τη λειτουργία της οικογένειας αναφορικά με τη διαγενιακή και βιογραφική προοπτική της.

5.5. Σύνοψη αποτελεσμάτων για τη δομή και λειτουργία της οικογένειας στη βάση του γενεογράμματος και της βιογραφικής-αφηγηματικής συνέντευξης

Στις προηγούμενες ενότητες, παρουσιάσαμε αναλυτικά το γενεόγραμμα και τη βιογραφία της μητέρα της οικογένειας και παραθέσαμε κάποιες βασικές πληροφορίες που αφορούν στον πατέρα. Προσπαθήσαμε να παρουσιάσουμε τη δομή και τη λειτουργία της οικογένειας, μέσα από την οπτική της μητέρας, αρχικά, και του πατέρα, εν μέρει, με βάση τις πληροφορίες που είχαμε. Έτσι, σε πρώτη φάση αναλύσαμε το γενεόγραμμα της μητέρας και τη βιογραφία της μέσα από τα εργαλεία του γενεογράμματος και της αφηγηματικής συνέντευξης. Στη συνέχεια, παρουσιάσαμε κάποιες βασικές πληροφορίες για τον πατέρα της οικογένειας, μέσα από ανάλυση συζητήσεων και συνεντεύξεων.

Σε πρώτο επίπεδο, θα παρουσιάσουμε τα συμπεράσματα που αφορούν στη **μητέρα** της οικογένειας όπως προκύπτουν από τις μεθόδους που χρησιμοποιήσαμε. Έτσι, παρατηρούμε ότι η μητέρα είναι το πρωτότοκο κορίτσι μιας τετραμελούς οικογένειας, με μια μικρότερη αδελφή. Οι (κάθετες) σχέσεις που είχε με τα μέλη της οικογένειάς της, όπως προκύπτει από την ανάλυση του γενεογράμματος, ήταν: με τη μητέρα της αρχικά συγκρουσιακή, αλλά βελτιώθηκε με το πέρασμα το υ χρό υ ενώ η σχέση με το ν πατέρα ήταν πάντα καλή και χαρακτηρίζεται «παιχνιδιάρικη» και «δυνατή». Η σχέση με την αδελφή περιγράφεται «καλή» αλλά με στοιχεία ανταγωνισμού. Με την πατρική γιαγιά πάλι, η σχέση ήταν «εκρηκτική», ενώ με τη μητρική ιδιαίτερα καλή και «ουσιαστική». Η μητέρα της οικογένειας στο γενεόγραμμα περιγράφει χαρακτηριστικά των μελών της οικογένειάς της, τα οποία αποτελούν πλέον δικά της χαρακτηριστικά. Έτσι, προκύπτει ότι είναι ένα άτομο δυναμικό, με θέληση. Επιβάλλει όρια και κανόνες, ενώ βάζει στόχους και τους πετυχαίνει. Είναι καλή νοικοκυρά και αυτόνομη. Είναι ευαίσθητη, δοτική και παίρνει περισσότερες ευθύνες από αυτές που της αναλογούν. Έχει ανάγκη να δείξει στους άλλους ότι αξίζει, ενώ κάποιες φορές οι άλλοι την εκμεταλλεύονται. Δυσκολεύεται να πάρει αποφάσεις και θα ήθελε να είναι περισσότερο διεκδικητική.

Σε δεύτερο επίπεδο, θα αναφέρουμε συνοπτικά κάποια βασικά στοιχεία που παρατηρούμε στο γενεόγραμμα και είναι χρήσιμα να γνωρίζουμε για τη συγκεκριμένη οικογένεια. Έτσι, βλέπουμε ότι οι σχέσεις των ζευγαριών στο γενεόγραμμα αυτό διακρίνονται από την απουσία του συζύγου και τις γυναίκες να μεγαλώνουν μόνες τα παιδιά και να φροντίζουν το νοικοκυριό. Οι γυναίκες είναι πρόσωπα δυνατά που έχουν πολλές ευθύνες και οφείλουν να γνωρίζουν πολλές δουλειές. Σε σχέση με το σύζυγο, οφείλουν να είναι αφοσιωμένες και να προσέχουν τον κοινωνικό αντίκτυπο. Υπάρχει αναφορά σε ένα μόνο διαζύγιο, σε ένα ξάδελφό της από την πλευρά του πατέρα και γενικά απουσιάζουν οι χωρισμοί, ενώ τα περισσότερα μέλη παντρεύονται και κάνουν παιδιά.

Υπάρχει η τάση το υ αλκοολισμού, ειδικά σε όλους τους άντρες από την πλευρά της μητέρας και προβλήματα υγείας που σχετίζονται με σωματοποίηση του άγχους. Τα οικονομικά τείνουν να είναι γενικά δύσκολα και όλοι αγωνίζονται σκληρά για την επιβίωση. Πολύ χαρακτηριστικό και επαναλαμβανόμενο μοτίβο σε όλη την αφήγηση του γενεογράμματος είναι η «διασφάλιση της οικογενειακής τιμής». Σύμφωνα με τη συγκεκριμένη πεποίθηση, οι γυναίκες της οικογένειας οφείλουν να προσέχουν τη συμπεριφορά τους ώστε να μην κάνουν κάτι που ενδεχομένως να προσβάλει «τις αξίες» και το «ήθος» της οικογένειας.

Η προοπτική του γενεογράμματος οδηγεί στο να δούμε πιο συγκεκριμένα στοιχεία που αφορούν στη βιογραφία της μητέρας της οικογένειας. Έτσι, όπως προκύπτει από την ανάλυση της αφήγησής της, τα παιδικά της χρόνια ήταν γενικά ήρεμα, στα εφηβικά γνώρισε το μελλοντικό της σύζυγο και μπήκε στην προοπτική του γάμου. Στην ενήλικη ζωή παντρεύτηκε και απέκτησε δυο παιδιά. Ο ρόλος του γονιού την έκανε να αισθανθεί ολοκλήρωση και ευτυχία. Στο παρόν, αισθάνεται ότι περνάει κρίση στη σχέση με το σύζυγο και αισθάνεται κενό. Νιώθει ότι έχει επωμισθεί όλες τις ευθύνες της οικογένειας, ενώ ο άντρας της είναι απών. Το αποτέλεσμα όλων αυτών είναι ότι έχει επιβαρυνθεί η υγεία της και γίνεται ένας φαύλος κύκλος, όσο αναλαμβάνει ευθύνες, τόσο επιδεινώνεται η υγεία της. Σκέφτεται να προχωρήσει σε διαζύγιο αλλά δεν παίρνει ριζικές αποφάσεις για να αλλάξει την κατάσταση. Αναφορικά με το μέλλον νιώθει αβεβαιότητα. Θέλει να προσπαθήσει την κατάσταση στην οικογένεια και δε θέλει να εγκαταλείψει αλλά δε γνωρίζει τι θα συμβεί.

Παρατηρούμε ότι υπάρχει η τάση να σχηματίζεται ένα τρίγωνο μεταξύ της μητέρας και των παιδιών και ο πατέρας να βρίσκεται από έξω. Η ίδια στην οικογένεια καταγωγής της ανέφερε ότι υπήρχε τριγωνικός σχηματισμός μεταξύ της αδελφής της και των γονιών της, ενώ αυτή ήταν το αποκλεισμένο μέλος. Στη δική της οικογένεια σχηματίζεται τρίγωνο μεταξύ του ενός γονέα και των παιδιών, ενώ στην οικογένεια που μεγάλωσε μεταξύ των δυο γονιών και του ενός παιδιού. Παρόλο που από την οικογένεια που μεγάλωσε την καλύτερη σχέση παρουσιάζεται να την είχε με τον πατέρα της που ήταν ο άντρας της οικογένειας, στη δική της οικογένεια έχει ισχυρή συμμαχία με τις κόρες της και όχι με τον άντρα της. Γενικά, επαναλαμβάνεται η παρουσία των παιδιών ως χαρά της ζωής της ενώ ο άντρας της ως πηγή προβλημάτων.

Σε σχέση με τον **πατέρα** της οικογένειας, πληροφορούμαστε ότι ήταν το υστερότοκο παιδί μιας εξαμελούς οικογένειας ανάμεσα σε τέσσερα αγόρια. Καθώς ήταν το πιο μικρό παιδί της οικογένειας, άλλες φορές είχε περισσότερες ευθύνες ενώ άλλοτε ήταν πιο χαϊδεμένος λόγω της θέσης του στην οικογένεια. Αναφορικά με τις (κάθετες) σχέσεις- με τα μέλη της οικογένειας που μεγάλωσε, δυσκολεύεται να εμβαθύνει και να μιλήσει για σχέσεις και συναισθήματα. Θεωρεί ότι η οικογένειά του είναι τα πιο σημαντικά πρόσωπα στη ζωή του με τα οποία μεγάλωσε και γαλουχήθηκε. Γενικότερα, όμως, δεν έχουμε πληροφορίες για τις σχέσεις του με κάθε μέλος ξεχωριστά καθώς έχει την τάση να δίνει το χαρακτηρισμό «εντάξει» και «μια χαρά», ή ότι «δε μπορεί να ξέρει» και αποφεύγει να εμβαθύνει.

Από τη βιογραφία του πατέρα της οικογένειας, παρατηρούμε ότι ως τα επτά του χρόνια μεγάλωσε στο Ρέθυμνο, τα υπόλοιπα επτά στην Αθήνα με τη μητέρα και τα αδέρφια του. Σε ηλικία 14 ετών επέστρεψε στο Ρέθυμνο, εγκατέλειψε το σχολείο και ξεκίνησε να εργάζεται. Στη συνέχεια παντρεύτηκε, απέκτησε δυο παιδιά και συνέχισε την ίδια εργασία, καθώς και μια επιπλέον με τον πεθερό του που αφορούσε στην εκτροφή ορνίθων.

Συγκρίνοντας τη βιογραφία του πατέρα και μητέρας της οικογένειας, παρατηρούμε ότι η μητέρα δίνει πλούσιες πληροφορίες που τις έχει επεξεργαστεί και εκφράζεται συναισθηματικά, ενώ ο πατέρας αναφέρεται επιγραμματικά και δεν επεξεργάζεται τα συναισθήματά του. Τα πρώτα χρόνια της ζωής τους και οι δύο μεγάλωσαν στο Ρέθυμνο, ενώ ο Κωστής (πατέρας) σε ηλικία επτά ετών πήγε με τη μητέρα και τα αδέρφια του στην Αθήνα. Το κοινό στοιχείο στη ζωή τους είναι ότι για κάποιο χρονικό διάστημα απουσίαζε ο πατέρας από τη ζωή τους, στη Μαρία γιατί ήταν ναυτικός και ταξίδευε, ενώ στον Κωστή διότι η οικογένεια είχε αποχωριστεί για οικονομικούς και επαγγελματικούς λόγους. Στα κεφάλαια ζωής του Κωστή, παρατηρούμε ότι κάνει αναφορές στην εργασία, σε αντίθεση με τη Μαρία που δεν την αναφέρει καθόλου. Αντίθετα, εκείνη δίνει έμφαση στην οικογένεια. Θα μπορούσαμε να πούμε ότι η αντίστοιχη παρατήρηση είναι αναμενόμενη, εφόσον για τους άντρες γενικά η δουλειά είναι συνήθως προτεραιότητα της ζωής τους, σε αντίθεση με τις γυναίκες που προτάσσουν την οικογένεια.

Αναφορικά με τις αναμνήσεις που αναφέρει το ζευγάρι, εντοπίζουμε τρεις κοινές και μπορούμε να διαπιστώσουμε κάποιες ομοιότητες αλλά και διαφορές. Για τη μητέρα

ευχαρίστηση στις αναμνήσεις της συνδέεται με τα παιδιά της, ενώ για τον πατέρα συνδέεται με το παιχνίδι που έκανε μικρός. Η μητέρα δε θεωρεί ότι έχει ζήσει τη χειρότερη στιγμή, ενώ ο πατέρας έχει ζήσει δυο σοβαρά τροχαία ατυχήματα. Η πιο σημαντική στιγμή της ζωής του ζευγαριού συνδέεται με τα παιδιά, για τη μητέρα με τη διαδικασία της γέννησής τους ενώ για τον πατέρα για το κοινωνικό γεγονός της βάφτισης.

Μια παρατήρηση που μπορούμε να κάνουμε από τις παραπάνω πληροφορίες είναι ότι η γυναίκα του ζευγαριού είναι το πρωτότοκο κορίτσι σε μια οικογένεια που ήθελε αγόρι και που μεγάλωσε με το αίσθημα της ευθύνης. Ο άντρας, πάλι, είναι το υστερότοκο αγόρι, μετά από τρεις γιους και ενδεχομένως οι γονείς του να ήθελαν κορίτσι. Σε κάποιες περιπτώσεις λόγω της θέσης του στην οικογένεια ήταν πιο χαϊδεμένος. Ανάλογα με τη θέση στην οικογένεια που μεγάλωσαν διακρίνουμε μια συμπληρωματικότητα. Η πρωτότοκη που έχει την τάση να αναλαμβάνει ευθύνες, παντρεύεται τον υστερότοκο που είναι «κανακεμένος». Έτσι, εκείνη τείνει να έχει γονικό ρόλο και εκείνος να παίρνει το ρόλο του παιδιού.

Από τα παραπάνω, παρατηρούμε ότι στο πρώτο κεφάλαιο των ερευνητικών αποτελεσμάτων, παρουσιάσαμε τη διαγενιακή και βιογραφική οπτική της οικογένειας, προκειμένου να μελετήσουμε τη δομή και τη λειτουργία της από την οπτική της μητέρας και εν μέρει του πατέρα. Στο επόμενο κεφάλαιο θα παρουσιαστεί η οικογένεια μέσα από το βίωμα της καθημερινότητας στο παρόν, μέσα από τη χρήση συνεντεύξεων, ιχνογραφικών και μεταφορικών έργων, όπως την περιγράφουν και τα τέσσερα μέλη της οικογένειας.

ΚΕΦΑΛΑΙΟ 6

ΤΟ ΒΙΩΜΑ ΤΗΣ ΤΡΕΧΟΥΣΑΣ ΚΑΘΗΜΕΡΙΝΟΤΗΤΑΣ ΤΗΣ ΟΙΚΟΓΕΝΕΙΑΣ ΜΕΣΑ ΑΠΟ ΤΗ ΧΡΗΣΗ ΙΧΝΟΓΡΑΦΙΚΩΝ, ΜΕΤΑΦΟΡΙΚΩΝ ΕΡΓΩΝ ΚΑΙ ΣΥΝΕΝΤΕΥΞΕΩΝ

6.1. Εισαγωγή

Στο πρώτο κεφάλαιο των ερευνητικών αποτελεσμάτων, παρουσιάσαμε το γενεόγραμμα της μητέρας και τη βιογραφία της και παραθέσαμε κάποιες πληροφορίες που αφορούν στον πατέρα, προκειμένου να μελετήσουμε τη δομή και τη λειτουργία της υπό μελέτη οικογένειας σε μια οικο-συστημική προοπτική, μέσα από τις γενιές και τη βιογραφία του ζευγαριού (κάθετη ανάλυση). Στο δεύτερο αυτό κεφάλαιο, θα μελετήσουμε την οικογένεια όπως λειτουργεί στο παρόν που διεξάγεται η έρευνα (οριζόντια ανάλυση), προκειμένου να καταγράψουμε το βίωμα της τρέχουσας καθημερινότητας της οικογένειας. Για το σκοπό αυτό χρησιμοποιήσαμε κάποια συγκεκριμένα ερευνητικά εργαλεία:

1. Κλινική Συνέντευξη II: Βιογραφική-Αφηγηματική Συνέντευξη «Η ζωή ως ένα βιβλίο» (οι πληροφορίες πάρθηκαν από τη μητέρα).
2. Κλινική Συνέντευξη που βασίστηκε σε ερωτήσεις από την Κλινική Συνέντευξη II σε μη δομημένη μορφή (οι πληροφορίες πάρθηκαν από τον πατέρα).
3. 21 ιχνογραφικά έργα (οι πληροφορίες πάρθηκαν και από τα τέσσερα μέλη της οικογένειας).
4. 18 μεταφορικά έργα (οι πληροφορίες πάρθηκαν από τη μητέρα και τον πατέρα).
5. Ελεύθερες συζητήσεις με τα υποκείμενα (οι πληροφορίες πάρθηκαν και από τα τέσσερα μέλη της οικογένειας).

Μετά την παρουσίαση του διαγενιακού-βιογραφικού προφίλ, θεωρήθηκε σκόπιμο να παρουσιαστεί η δομή και η λειτουργία της οικογένειας στο παρόν, όπως καταγράφεται στη σύγχρονη καθημερινότητα, τόσο από το ζευγάρι όσο και από τα παιδιά. Σε πρώτο επίπεδο παραθέτουμε την ανάλυση από τη σύγχρονη βιογραφία της μητέρας και του πατέρα, όπως προκύπτει από την αφηγηματική-βιογραφική συνέντευξη και τα μεταφορικά έργα. Στη συνέχεια, αναλύουμε το βίωμα της οικογένειας στο παρόν, όπως αυτό αποτυπώνεται στα ιχνογραφήματα των τεσσάρων μελών της. Στο τέλος του κεφαλαίου παρουσιάζεται η καθημερινότητα της οικογένειας και των βασικών θεμάτων και γεγονότων που τη χαρακτηρίζουν, όπως προκύπτει μέσα από τις ελεύθερες συζητήσεις με τα υποκείμενα. Στόχος όλης αυτής της ανάλυσης είναι να κατανοήσουμε σε βάθος την οικογένεια στο παρόν και να μάθουμε σημαντικές πληροφορίες για το πώς λειτουργεί, σε μια οικο-συστημική προοπτική.

6.2. Αποτελέσματα σε σχέση με τη ζωή της μητέρας και του πατέρα στο παρόν

Στο προηγούμενο κεφάλαιο παρουσιάσαμε τα αποτελέσματα που αφορούν στη βιογραφία της μητέρας της οικογένειας, όπως προκύπτουν από την ανάλυση της βιογραφικής – αφηγηματικής συνέντευξης. Στη συγκεκριμένη ανάλυση γίνεται αναφορά σε όλα τα κεφάλαια ζωής του υποκείμενου καθώς και σε αυτά που αφορούν στο παρόν αλλά και το μέλλον. Τα βασικά σημεία της βιογραφίας της μητέρας στο παρόν, όπως προκύπτουν από την ανάλυση που παρουσιάστηκε στο πρώτο κεφάλαιο είναι τα ακόλουθα:

Στην παρούσα κατάσταση, η μητέρα της οικογένειας (Μαρία) απολαμβάνει το γεγονός ότι τα παιδιά της έχουν μεγαλώσει και καμαρώνει την ανάπτυξή τους. Παρόλο που αισθάνεται ευχαρίστηση και αντλεί ικανοποίηση από τα παιδιά της, την περίοδο που διεξάγεται η έρευνα αισθάνεται ότι η σχέση της με το σύζυγο βρίσκεται σε κρίση. Αναφέρει ότι οι σχέσεις της με το σύζυγό της είναι «κακές» και επιβαρύνονται από τις οικονομικές και επαγγελματικές δυσκολίες που αντιμετωπίζει η οικογένεια. Βασική δυσκολία της σχέσης που τη χαρακτηρίζει ως «κακή» είναι η απουσία του συζύγου κι η αίσθηση ότι έχει «αποξενωθεί» και «χαθεί» με τον άντρα της. Παράλληλα, νιώθει ότι έχει επωμισθεί όλα τα «βάρη» και τις «ευθύνες» της οικογένειας, έχει πολλαπλούς ρόλους, με αποτέλεσμα να νιώθει ότι έχει φτάσει στα όριά της και δεν έχει άλλες αντοχές. Το αποτέλεσμα του φόρτου που έχει αναλάβει έχει αντίκτυπο στην υγεία της, με αποτέλεσμα να αντιμετωπίζει διάφορα προβλήματα που συνδέονται κυρίως με σωματοποιημένο άγχος. Προσπαθεί να φροντίζει την υγεία της, κυρίως για τα παιδιά της, να είναι υγιής και ζωντανή για εκείνα και να μπορεί να απολαμβάνει το μεγάλωμά τους. Ωστόσο, αισθάνεται «κενότητα» και «αποπραματοποίηση», σαν κάτι να έχει «σπάσει» μέσα της και να νιώθει άδεια.

Απόρροια της παραπάνω κατάστασης είναι το αίτημα διαζυγίου. Πιστεύει ότι αν χωρίσει μπορεί να αποκατασταθούν τα προβλήματα υγείας. Φοβάται, όμως, ότι το περιβάλλον της οικογένειάς της θα την κατηγορήσει και θα της επιρρίψει ευθύνες. Αν δε φοβόταν την κοινωνική κριτική, θα είχε ήδη προχωρήσει σε διαζύγιο. Για εκείνη και μόνο το γεγονός ότι έχει ζητήσει διαζύγιο θεωρείται πολύ σημαντικό στοιχείο. Αναφορικά με τον εαυτό της στο μέλλον, αισθάνεται αβεβαιότητα και ανασφάλεια και δε μπορεί να οραματισθεί τι πρόκειται να ακολουθήσει. Σε μια φανταστική μελλοντική προοπτική, οραματίζεται τον εαυτό της με τις κόρες της, χωρίς το σύζυγο, οπότε φαντάζεται ότι θα εκλείψουν όλα τα προβλήματα.

Στη συνέχεια, αφού αναφερθήκαμε στα βασικά σημεία της βιογραφίας της μητέρας στο παρόν, θα παρουσιάσουμε τα βασικά σημεία της ζωής του πατέρα της οικογένειας (Κωστή).

Ο Κωστής (πατέρας) της οικογένειας, όπως προαναφέρθηκε, δυσκολεύεται να εκφράσει τα συναισθήματά του και να δώσει πληροφορίες που αφορούν σε προσωπικά θέματα. Γενικότερα είναι σύντομος στις αφηγήσεις του. Οι σχέσεις στην οικογένειά του αναφέρονται ικανοποιητικές. Αισθάνεται ανησυχία για τους οικονομικούς παράγοντες, για κάποιες παραμέτρους της καθημερινότητας αλλά και γενικότερα για το μέλλον.

Όταν καλείται να περιγράψει την οικογένειά του με κάποιο συγκεκριμένο χαρακτηριστικό αναφέρει ότι πρόκειται για μια συνηθισμένη σχέση, όπως είναι η σχέση που έχουν όλοι.

[...] Εντάξει όπως όλοι...

Η σχέση με τη σύντροφό του, περιγράφεται καλή και ικανοποιητική.

[...] Μια χαρά...

Ο ίδιος αισθάνεται δεσμευμένος στην οικογένεια και δε μπορεί να φύγει. Ακόμα, όμως, και να είχε τη δυνατότητα, δε θα έφευγε γιατί θα του έλειπαν τα παιδιά του. Κάποιες φορές που μπορεί να λείπουν αυτά από το σπίτι καθώς βρίσκονται στους παππούδες τους, νιώθει την απουσία τους.

[...] Ε τι δεν είμαι; Ε; μπορώ να φύγω; [...] Όχι! Μια μέρα να λείπουν τα κοπέλια το βράδυ να πάνε να κοιμηθούνε στους παππούδες τους μου λείπουνε...

Γενικότερα, όμως δυσκολεύεται και δε μπορεί να βρει τι έχει μια «φανταστική» οικογένεια, που δεν έχει η δικιά του.

Αναφορικά με το μέλλον έχει σχέδια και επιθυμίες να πραγματοποιήσει αλλά δεν τα αναφέρει. Αισθάνεται ότι υπάρχει ένα εμπόδιο για την πραγματοποίησή τους.

[...] Θα'θελα αλλά....

Αν είχε τη δυνατότητα, θα επιθυμούσε να εργάζεται χωρίς να έχει, όμως, το άγχος της επιβίωσης. Θα ήθελε να έχει κάποια χρήματα στην άκρη και να μπορεί να κινείται άνετα.

[...] να κάνω βρε παιδί μου τη δουλειά μου αλλά χωρίς άγχος...χωρίς τέτοιο...να'χω στην τσέπη μου αυτό που πρέπει να έχω κάθε μέρα...

Παράλληλα, αν είχε τα χρήματα που επιθυμούσε σε καθημερινή βάση, θα έκανε παρέες με φίλους, θα μπορούσε να τους κεράσει και να κάνει βόλτες.

[...] να κάνω τη βόλτα μου, να κερνάω, να κάνω την παρέα μου, να κάνω τους φίλους μου και εκεί...

Συμπληρώνει χαρακτηριστικά ότι όλα αυτά θα γίνονταν με μέτρο και όρια, χωρίς υπερβολή και παρεκτροπή.

[...] όμορφα πάντα...όχι να ξεφύγω...

Δε θεωρεί ότι συνεισφέρει πιο πολλά στους άλλους από ότι οι άλλοι σε εκείνον. Αυτό δε γίνεται πάντα και πιστεύει ότι έχει εναλλαγές.

[...]...άλλες φορές ναι, άλλες φορές όχι...

Αναφορικά με παραμέτρους άγχους, αισθάνεται γενικευμένη ανησυχία για την οικογένειά του. Αγωνιά για τη σύζυγό του που οδηγεί πολλά χιλιόμετρα για να φτάσει στην εργασία της. Ανησυχία, νιώθει, επίσης, για τα παιδιά του που πηγαίνουν στο σχολείο.

[...] Άγχος...η οικογένειά μου...πώς θα πάνε τα πράγματα, πως τα κοπέλια θα πάνε στο σχολείο...να φτάσει η Μαρία εκεί που πάει...

Ο πατέρας της οικογένειας αναφέρει ότι «όλα» δίνουν νόημα στη ζωή του. Διευκρινίζει ότι ευχαριστείται όταν κάνει παρέα με ανθρώπους. Επίσης, τον ευχαριστεί να οδηγεί αυτοκίνητα.

[...] Και την παρέα και το να πάω κάπου και να κάνω βόλτα με ένα αμάξι...

Συνοψίζοντας τα παραπάνω, ο Κωστής (πατέρας) αισθάνεται καλά στην οικογένειά του και αναφέρει ότι έχει καλή σχέση με τη σύζυγο του και τα παιδιά του, τα οποία του λείπουν αν τύχει να μην είναι στο σπίτι. Αισθάνεται δεσμευμένος και δεν έχει τη δυνατότητα να φύγει. Τον απασχολεί το άγχος της επιβίωσης και ο αγώνας της καθημερινότητας. Θα προτιμούσε να εργάζεται χωρίς την αγωνία των οικονομικών. Αν είχε αρκετά χρήματα θα δούλευε χωρίς αγωνία και θα μπορούσε να κάνει παρέα με ανθρώπους και να κερνάει με άνεση.

Σε αντίθεση με τη Μαρία που αναφέρει ότι ο Κώστας απουσιάζει και δεν βοηθάει, ο ίδιος αισθάνεται ότι συνεισφέρει και βρίσκεται κοντά στη σύζυγο και τα παιδιά του. Νιώθει τη δέσμευση, διαφορετικά θα απουσίαζε ακόμα περισσότερο. Εκφράζεται με θετικό τρόπο, τόσο για τη σύζυγο όσο και για τα παιδιά του και δείχνει ότι έχει αισθήματα αγάπης. Στο μοναδικό ιχνογράφημα όπου συνεργάστηκε και έφτιαξε μετά από παρότρυνση, αναπαρέστησε τα ονόματα των μελών της οικογένειάς του μέσα σε μια καρδιά. Σύμφωνα με την περιγραφή που ο ίδιος έκανε για το ιχνογράφημά του, είναι σημαντικό για εκείνον η οικογένεια να «είναι όλοι μαζί». Περικλείει τα μέλη της σε μια καρδιά που δείχνει τόσο την ανάγκη του να είναι αγαπημένοι, όσο

και το να είναι ενωμένοι και μαζί. Η καρδιά λειτουργεί σαν «φράκτης» των μελών της οικογένειας, περιφρουρώντας και ενώνοντάς τα, σηματοδοτώντας τα συναισθήματά τους.

[...] Εγώ το έκανα έτσι που είμαστε όλοι μαζί ...[...] ενωμένοι... να'μαστε αγαπημένοι...



Ιχνογράφημα 6: Η οικογένεια από τον πατέρα: η αγάπη και το «όλοι μαζί».

Σύμφωνα με τα παραπάνω, ο πατέρας θέλει τα μέλη της οικογένειάς του να είναι μαζί και να έχουν αισθήματα αγάπης. Με σύντομο τρόπο, χωρίς να εμβαθύνει σε συναισθήματα, εκφράζει την αγάπη του για τα μέλη της οικογένειάς του και αισθάνεται ότι οι σχέσεις τους σε γενικές γραμμές είναι καλές.

Συγκρίνοντας το βιογραφικό παρόν του πατέρα και της μητέρας, διαπιστώνουμε ότι έχουν διαφορετική άποψη και βίωμα για τη σύγχρονη καθημερινότητα. Η μητέρα αισθάνεται κενή από την απουσία του συζύγου της και αντλεί ευχαρίστηση μόνο από τα παιδιά της. Νιώθει ότι ο άντρας της δε συμμετέχει στο νοικοκυριό και εκείνη έχει επωμισθεί όλο το βάρος και την ευθύνη. Αντίθετα, ο σύζυγος από την πλευρά του, αισθάνεται ότι έχουν καλές σχέσεις στην οικογένεια, γνωρίζει ότι απουσιάζει αλλά νιώθει τη δέσμευση απέναντι στη γυναίκα και στα παιδιά του, διαφορετικά θα απουσίαζε ακόμα περισσότερο. Δεν αισθάνεται κενό αλλά αυτό που τον απασχολεί είναι το άγχος της επιβίωσης και να είναι καλά όλα τα μέλη της οικογένειας. Σε αυτό το σημείο, μέσα από την αφήγηση, προκύπτει και η βασική διαφορά του ζευγαριού. Η μητέρα εμβαθύνει και αναλύει τα συναισθήματά της και αναφέρεται στα βάρη που έχει επωμισθεί. Ο πατέρας από την άλλη δεν εμβαθύνει και δεν επεξεργάζεται τα συναισθήματά του. Για εκείνον όλα είναι απλά και τα βιώνει με λιγότερη ένταση από τη γυναίκα του. Η διαφορά αυτή φαίνεται και στα ιχνογραφήματα που έχει κάνει το ζευγάρι. Ο πατέρας με δυσκολία έφτιαξε ένα περιεκτικό μεν αλλά απλό ιχνογράφημα (ιχνογράφημα 6) για την οικογένειά του, ενώ η μητέρα ένα αναλυτικό και περιεκτικό σε πληροφορίες ιχνογράφημα (ιχνογράφημα 1). Το βίωμα της καθημερινότητας στην οικογένεια είναι πιο απλό για τον πατέρα από ότι για τη μητέρα και καθένας έχει άλλα συναισθήματα για το πώς ζει το παρόν.

Τα παραπάνω έντονα συναισθήματα και το βίωμα της καθημερινότητας στο παρόν, αποδίδονται από τη μητέρα και μέσα σε μεταφορικά έργα που ανέφερε κατά τη διάρκεια της έρευνας, τα οποία αναλύονται στην επόμενη ενότητα. Η ίδια οδηγία δόθηκε και στον πατέρα

αλλά εκείνος δε θέλησε να συνεργαστεί και να αναφερθεί σε κάποιο μεταφορικό έργο. Από την ανάλυση των μεταφορικών έργων της μητέρας αναφορικά με το βίωμα στην οικογένεια, προκύπτουν τα ακόλουθα:

6.2.1. Το παρόν της ζωής της μητέρας μέσα από τα μεταφορικά έργα

Όπως αναφέρθηκε στο πρώτο κεφάλαιο των ερευνητικών αποτελεσμάτων, μέσα στην οικογένεια καταγωγής της η Μαρία, διδάχθηκε διάφορα αποφθέγματα που όπως αποτέλεσαν πηγή μάθησης για την ίδια. Προκειμένου να διερευνήσουμε περαιτέρω αυτήν την «πηγή γνώσης», ζητήσαμε από τη Μαρία να αναφέρει κάποιες μεταφορές, τραγούδια, παροιμίες και μαντινάδες που να σχετίζονται με τα βιώματά της στην οικογένειά της και να περιγράφουν τις σχέσεις και τις αναπαραστάσεις της σε αυτή. Από την ανάλυση των μεταφορών προκύπτουν οι ακόλουθες κατηγορίες που σχετίζονται με την καθημερινότητα στην οικογένεια.

6.2.1.1 Συμβουλές από τη γιαγιά. Σε αυτήν την κατηγορία περιλαμβάνονται τα μεταφορικά έργα που αποτελούν συμβουλές από τη γιαγιά της μητέρας του υποκειμένου. Πρόκειται για φράσεις και παροιμίες που διδάχθηκε η μητέρα από τη γιαγιά της και την επηρέασαν για το πώς να λειτουργεί μέσα στην οικογένειά της. Συγκεκριμένα:

1. Βρες αυτό που χαλάει το σύνολο και απαλλάξου από αυτό

[...] πέταξε το σκούληκα από τη ντομάτα...

Όπως η ίδια η μητέρα ερμηνεύει, η φράση αυτή σημαίνει:

[...] πέταξε ότι δε χαλάει γιατί θα το χάσεις όλο... είναι φοβερό... ή το άλλο να κρατάς πάντα αυτό που σου δίνουν και να πετάς αυτό που δε σου χρειάζεται... κι αυτό δύσκολο να το καταλάβεις γιατί όλος ο κόσμος δίνει... τι είναι αυτό που πρέπει να κρατήσω και τι είναι αυτό που πρέπει να πετάξω...

Από ένα γερό μέρος, δηλαδή, θα πρέπει να πετάει κανείς μόνο αυτό που πρόκειται να το χαλάσει και όχι ολόκληρο. Στην περίπτωση της Μαρίας στην οικογένειά της θα πρέπει να εντοπίσει το «σκούληκα» και να τον πετάξει και όχι όλη τη «ντομάτα», την οικογένεια.

2. Η γυναίκα κάνει την τελική διαχείριση του σπιτιού

[...] το άλλο ας πούμε ό π η γυναίκα σε μια ο κογένεια είναι πάντα ο λαιμός. το υπό... ό π ο άντρας είναι η κεφαλή και η κολόνα του σπιτιού... αλλά η γυναίκα είναι ο λαιμός...

Σε μια οικογένεια παρόλο που μπορεί να φαίνεται ότι ο άντρας κάνει τους διακανονισμούς, στην ουσία η γυναίκα με την επιρροή της μπορεί να πετύχει ότι θέλει, κάνοντας τον άντρα να πιστεύει ότι η απόφαση είναι δική του. Ο άντρας παρομοιάζεται με το κεφάλι του σπιτιού, το μυαλό δηλαδή, ενώ η γυναίκα με το λαιμό, το μέρος εκείνο που στρίβει το κεφάλι προς οποιαδήποτε κατεύθυνση.

[...] ναι μωρέ γιαγιά αλλά ο λαιμός είναι από κάτω ναι μου λέει παιδί μου αλλά ο λαιμός στρίβει την κεφαλή εκεί που τη θέλει...

3. Ο άντρας δε χρειάζεται να ξέρει σκέψεις και συναισθήματα της γυναίκας

Μέσα στις συμβουλές που θυμάται η Μαρία από τη γιαγιά της είναι και εκείνη σύμφωνα με την οποία ο άντρας δε χρειάζεται να γνωρίζει τις σκέψεις και τα συναισθήματα της γυναίκας γιατί θα τα εκμεταλλευτεί. Ο άντρας οφείλει να γνωρίζει τη γυναίκα μόνο «από τη μέση και κάτω».

[...] να σε κατέει παιδί μου ο άντρας σου από τη μέση και κάτω να μη μάθει ποτέ τι έχεις μες στην καρδιά σου να του δίνεις μόνο αυτό που χρειάζεται... να τον ταΐζεις μέχρι εκεί που πρέπει... όχι κάτι άλλο γιατί μετά αν μάθει τα συναισθήματά σου την έχεις πατήσει... και σε αυτό την πάτησα...

Η Μαρία πιστεύει ότι δεν άκουσε τις συμβουλές αυτές της γιαγιάς της και για αυτό αντιμετώπισε δυσκολίες στο γάμο. Έδειξε στον άντρα της τόσο τις σκέψεις όσο και τα συναισθήματά της.

Ως μεταφορικά έργα σχετίζονται με την οικογένεια, η Μαρία αναφέρεται σε πρώτο επίπεδο στις συμβουλές που πήρε από τη γιαγιά της. Οι συμβουλές αυτές διακρίνονται σε τρεις κατηγορίες που παρουσιάζονται στον παρακάτω πίνακα.

Πίνακας 7. Μεταφορικά έργα που έμαθε η μητέρα της οικογένειας από τη γιαγιά της.

Μεταφορικά έργα που αναφέρονται στις Συμβουλές της γιαγιάς
1. Βρες αυτό που σε χαλάει και απαλλάξου από αυτό. <i>«Πέτα το σκούληκα από τη ντομάτα».</i>
2. Η γυναίκα κάνει την τελική διαχείριση του σπιτιού. <i>«Ο άντρας είναι η κεφαλή και η γυναίκα ο λαιμός».</i>
3. Ο άντρας δε χρειάζεται να ξέρει τις σκέψεις και τα συναισθήματα της γυναίκας. <i>«Ο άντρας να σε ξέρει από τη μέση και κάτω».</i>

6.2.1.2. Μαντινάδες. Σε αυτήν την κατηγορία περιλαμβάνονται οι μαντινάδες που αναφέρει η Μαρία και χαρακτηρίζουν την οικογένειά της. Οι μαντινάδες αυτές διακρίνονται στις ακόλουθες κατηγορίες.

1. Μαντινάδες για το πένθος και τα μαύρα ρούχα. Σε αυτήν την κατηγορία, περιλαμβάνονται μαντινάδες που σχετίζονται με τις αιτίες που η μητέρα της οικογένειας έχει επιλέξει να είναι ντυμένη με το μαύρο χρώμα.

[...] Εγώ τα μαύρα δε φορώ να κάνω τον καμπόσο έχω πληγές που αιμορραγούν και πολεμώ να χώσω.

[...] Κάθε πρωί σαν σηκωθώ τα μαύρα ρούχα βάνω γιατί πενθώ τα όνειρα που όλη νύχτα κάνω.

[...] Μου λεγες χαμογέλασε απού σε ομορφαίνει και δα είσαι αιτία που η καρδιά είναι μαυροντυμένη.

[...] Τα μαύρα ρούχα δε φορώ να κάνω το εφέ μου τα φόρεσα γιατί έθαψα τα όνειρα του χτες μου.

Η Μαρία αισθάνεται πληγωμένη και πενθεί και για αυτό το λόγο συνηθίζει να φοράει μαύρα ρούχα.

2. Μαντινάδες για απουσία αγάπης. Σε αυτήν την κατηγορία περιλαμβάνονται οι μαντινάδες εκείνες που σχετίζονται με απουσία αγάπης ή αγάπη χωρίς ανταπόκριση που δημιουργεί στεναχώρια.

[...] Σαν εκκλησιά στην έρημο που δεν τη λειτουργούνε μοιάζει εκείνος που αγαπά και δεν τον αγαπούνε.

[...] Δος μου της αγάπης σου νερό να λούσω την καρδιά μου γιατί τηνε γαριώσανε οι στεναγμοί κερά μου.

Η Μαρία αισθάνεται ότι δε βιώνει την αγάπη όπως θα ήθελε και για αυτό αναφέρεται σε μαντινάδες για την απουσία αγάπης.

3. Μαντινάδες για το χωρισμό. Σε αυτήν την κατηγορία περιλαμβάνονται μαντινάδες που αναφέρονται σε χωρισμό.

[...] Φεύγω, σε αφήνω αγάπη μου μπας και έβρω την υγεία μου γιατί μαζί σου έμαθα τον πόνο στην καρδιά μου.

[...] Έφυγα και είναι πια καλά μακριά σου εγώ θα ζήσω να βρω ξανά εμένανε για να ξαναγαπήσω.

[...] Μόνο κοντά σου έμαθα να ζω μες στη μιζέρια για αυτό να φύγεις να σωθώ, άμε σε ξένα χέρια.

[...] Όταν θα δεις αγάπη μου το τι εγώ αξίζω τότε θα είναι πια αργά μα πίσω δεν γυρίζω.

Η Μαρία είναι σε μια διαδικασία που σκέφτεται να χωρίσει και για αυτό λέει μαντινάδες για χωρισμό. Οι κατηγορίες που προκύπτουν και αφορούν στις μαντινάδες, φανερώνουν ότι η μητέρα της οικογένειας βιώνει πένθος από την απουσία της αγάπης και σκέφτεται το χωρισμό.

Συνοψίζοντας τις παραπάνω μαντινάδες, διαπιστώνουμε ότι η μητέρα αισθάνεται «πένθος» και «απουσία αγάπης» και σκέφτεται το «χωρισμό». Στον παρακάτω πίνακα παρουσιάζονται οι κατηγορίες και τα ποσοστά που προκύπτουν από την αναφορά της μητέρας σε μαντινάδες.

Πίνακας 8. Μεταφορικά έργα με τις κατηγορίες μαντινάδων και τα ποσοστά τους όπως αναφέρονται από τη μητέρα.

Μαντινάδες	Ποσοστά μαντινάδων	
1. Πένθος και μαύρα ρούχα	4	40%
2. Απουσία αγάπης	2	20%
3. Χωρισμός	4	40%
Σύνολο	10	100

Από τις παραπάνω κατηγορίες, διαπιστώνουμε ότι οι περισσότερες μαντινάδες που αναφέρει η μητέρα (40%), σχετίζονται με το αίσθημα του πένθους, της απώλειας δηλαδή και του μαύρου ρούχου. Στη συνέχεια, σε μικρότερο όμως ποσοστό (20%) αναφέρεται σε μαντινάδες σύμφωνα με τις οποίες δεν υπάρχει αγάπη ή η αγάπη είναι χωρίς ανταπόκριση. Αντίστοιχα μεγάλο ποσοστό με το πένθος (40%) έχει και η αναφορά σε μαντινάδες που σχετίζονται με το χωρισμό.

Συμπεραίνουμε ότι με τη μεταφορά των μαντινάδων, η μητέρα βιώνει «πένθος» και σκέφτεται το «χωρισμό» αλλά λιγότερο βιώνει την «απουσία της αγάπης».

6.2.1.3. Οι παρομοιώσεις. Σε αυτήν την κατηγορία περιλαμβάνονται οι μεταφορές που χρησιμοποιούνται και αφορούν σε παρομοίωση προσώπων με συμβολικό τρόπο. Έτσι προκύπτουν:

1. Παρομοιώσεις που αφορούν στα παιδιά. Τα παιδιά της Μαρίας παρομοιάζονται με διάφορους τρόπους που τους δίνουν ένα μεταφορικό νόημα:

Το γάργαρο γέλιο των παιδιών. Η μητέρα κάνει αναφορά στο γέλιο των παιδιών της και το παρομοιάζει «γάργαρο».

[...] Με τα παιδάκια μου αχ το γάργαρο το γέλιο ντονε...

Τα παιδιά σαν καταιγίδα. Παρομοιάζει, επίσης, τα παιδιά με την καταιγίδα που όταν είναι χαρούμενα «αστράφτει» και όλα είναι καλά, «λάμπει» το σπίτι, ενώ όταν μαλώνουν είναι σαν το «χαμό» που φέρνει η καταιγίδα.

[...] Έχεις δει καμιά φορά που ξεκινάει... που πάει να ξεκινήσει μια καταιγίδα που σκάει η αστραπή στο τέρμα βάθος του ορίζονται και αστράφτει όλο και είναι πανέμορφο... έτσι είναι και τα παιδιά μου... λάμπει το σπίτι όταν είναι εκεί αλλά έρχεται και μια καταιγίδα όταν μαλώνουνε... άστα να πάνε... κακός χαμός...

Τα παιδιά ως ζωή. Τα παιδιά, επίσης, παρομοιάζονται με «τη ζωή» της μητέρας. Αναφέρει πως όλα τα κάνει για εκείνα, προκειμένου να αποφύγουν να ζήσουν όσα έζησε εκείνη.

[...] είναι οι ζωές μου... οι ζωές μου... για αυτά... για αυτά παλεύω... να μην κάνουν τα λάθη που έκανα εγώ... να παραδειγματιστούν όσο σκληρά και αν είναι και να αποφύγουν κακοτοπιές...

Συνοψίζοντας τα παραπάνω, παρατηρούμε ότι σύμφωνα με τις μεταφορές τα παιδιά αποτελούν για το υποκείμενο τρία κύρια στοιχεία: το γάργαρο γέλιο τους, την καταιγίδα που δίνει τόσο λάμψη όσο και αστραπές και τη ζωή στο υποκείμενο.

2. Παρομοιώσεις που αφορούν στο σύζυγο. Σε αυτήν την κατηγορία περιλαμβάνονται οι παρομοιώσεις εκείνες που αποδίδονται στο σύζυγο και τον παρουσιάζουν με μεταφορικό τρόπο. Σύμφωνα με τον ήχο κλήσης που έχει η Μαρία στο κινητό της όταν την καλεί ο σύζυγος, αλλά και διάφορα τραγούδια που αναφέρει, μπορούμε να βγάλουμε διάφορα συμπεράσματα για τον τρόπο με τον οποίο τον παρομοιάζει.

[...] θα μεγαλώσει και θα στρώσει λέγαν όλοι μα εγώ δεν άκουσα τη γνώμη κανενός....

[...] μια ζωή πληρώνω αμαρτίες αλλωνών...

Ο σύζυγος έχει «ατίθεση» συμπεριφορά. Σύμφωνα με τα παραπάνω, ο σύζυγος παρουσιάζεται να έχει συμπεριφορά που χρειάζεται «να στρώσει». Είναι ατίθασος και με τον καιρό φαίνεται ότι θα ηρεμήσει και θα τιθασευτεί.

Ο σύζυγος είναι «μικρός». Ο σύζυγος αντιμετωπίζεται ως «μικρός» που χρειάζεται να μεγαλώσει προκειμένου να ξεπεραστούν οι δυσκολίες.

Ο σύζυγος ως «πηγή προβλημάτων». Σύμφωνα με αυτό, εκείνο που βιώνει είναι ότι υποφέρει λόγω των άλλων. Ο σύζυγός της δημιουργεί προβλήματα που η ίδια αισθάνεται ότι έχει επωμισθεί. Ωστόσο, φαίνεται ότι θέλει να αλλάξει αυτή τη συνθήκη.

Συνοψίζοντας τα παραπάνω, παρατηρούμε ότι σύμφωνα με τις μεταφορές, ο σύζυγος είναι ένα πρόσωπο που έχει ατίθεση συμπεριφορά που θα εξομαλυνθεί όσο μεγαλώνει, εφόσον είναι «μικρός». Αποτελεί, επίσης, πηγή προβλημάτων.

Πίνακας 9. Μεταφορικά έργα με τις κατηγορίες παρομοιώσεων που χρησιμοποιεί η μητέρα της οικογένειας για τα παιδιά και το σύζυγο.

Παρομοιώσεις	
Παιδιά	Σύζυγος
Γάργαρο γέλιο	Ατίθασος
Καταιγίδα	Μικρός
Ζωή	Πηγή προβλημάτων

Πέρα από τις λεκτικές παρομοιώσεις μέσω των μεταφορών, στα παρακάτω ιχνογραφήματα απεικονίζεται το πώς βιώνει τη σχέση της με τα παιδιά και με το σύζυγο.



Ιχνογράφημα 1. Η σχέση της Μαρίας με τα παιδιά της.



Ιχνογράφημα 2. Η σχέση της Μαρίας με το σύζυγό της.

Όπως προκύπτει από τα ιχνογραφήματα, ενώ με τα παιδιά της η Μαρία είναι χαρούμενη και αισθάνεται ωραία όταν είναι μαζί τους, με το σύντροφό της αισθάνεται λύπη, αφού εκείνος φεύγει συνέχεια. Τα παιδιά αποτελούν για εκείνη τη «ζωή» της, όπως αναφέρεται στις παρομοιώσεις, ενώ ο σύντροφος αποτελεί «πηγή προβλημάτων».

Συνοψίζοντας τα μεταφορικά έργα που χρησιμοποιεί, διαπιστώνουμε ότι από τη γιαγιά της έμαθε κάποια αποφθέγματα χρήσιμα για το γάμο και τη συμβίωση, όπως το ότι η γυναίκα μπορεί να κατευθύνει τον άντρα όπως εκείνη θέλει, αλλά δε χρειάζεται να του δείχνει πώς σκέφτεται

και πώς αισθάνεται. Αν κάτι τη δυσκολεύει και αποτελεί πρόβλημα για εκείνη, μπορεί να το εντοπίσει και να το λύσει, διώχνοντας αυτό ακριβώς που την ενοχλεί. Αναφορικά με τις μαντινάδες που αφηγείται, βλέπουμε ότι η Μαρία εξηγεί ότι φοράει μαύρα ρούχα γιατί βιώνει συναισθήματα πένθους. Στις υπόλοιπες μαντινάδες αναφέρεται στην απουσία αγάπης και στο χωρισμό. Τέλος, από τις παρομοιώσεις που αναφέρει για τα παιδιά και το σύζυγο, διαπιστώνουμε ότι τα παιδιά της αποτελούν πηγή ζωής για εκείνη και αισθάνεται χαρούμενη κοντά τους, ενώ ο άντρας της αποτελεί πηγή προβλημάτων και νιώθει θλίψη όταν είναι μαζί.

Αφού παρουσιάσαμε τα βασικά σημεία της βιογραφίας του ζευγαριού, όπως αποτυπώνεται μέσα από την αφήγηση και από τα μεταφορικά έργα, στην ενότητα που ακολουθεί θα παρουσιάσουμε και θα αναλύσουμε το βίωμα της καθημερινότητας των τεσσάρων μελών της οικογένειας, όπως αυτό προκύπτει μέσα από τα ιχνογραφικά έργα.

6.3. Αποτελέσματα για το βίωμα της οικογένειας από τα μέλη της όπως προκύπτει από τα ιχνογραφήματα

Εφόσον παρουσιάσαμε τα πρόσωπα της μητέρας και του πατέρα της οικογένειας και πήραμε κάποιες βασικές πληροφορίες για τους ίδιους και το πώς βιώνουν την τρέχουσα καθημερινότητά τους, στο σημείο αυτό θα παρουσιάσουμε τον τρόπο που αντιλαμβάνονται την οικογένειά τους και τα τέσσερα μέλη, μέσα από τα ιχνογραφήματα που έφτιαξαν.

Τα τέσσερα μέλη της οικογένειας συμμετείχαν σε κάποιες συνθήκες όπου με βάση μια οδηγία καλούνταν να φτιάξουν ένα ιχνογράφημα. Αναφορικά με την οικογένεια, και οι τέσσερις έφτιαξαν ιχνογραφήματα που απεικονίζουν «την οικογένειά τους». Η μητέρα και τα δυο παιδιά έφτιαξαν ιχνογραφήματα με «την οικογένεια με μορφή ζώων» και «τη φανταστική οικογένεια». Τα δυο παιδιά ζωγράρισαν επιπλέον «τους γονείς τους» και «τον εαυτό τους με ένα μέλος της οικογένειας».

Προκειμένου να κατανοήσουμε καλύτερα τα μέλη της οικογένειας που συμμετείχαν στην έρευνα και τον τρόπο που αντιλαμβάνονται την οικογένεια, τους ζητήσαμε να φτιάξουν ιχνογραφήματα που να αναπαριστούν την οικογένειά τους. Καθώς ο πατέρας δεν συνεργαζόταν εύκολα, πήραμε ένα μόνο ιχνογράφημα από εκείνον. Το κοινό ιχνογράφημα αφορά στον τρόπο που τα μέλη αντιλαμβάνονται την οικογένειά τους. Μέσα από το ιχνογράφημα αλλά και στη συνέντευξη με τα υποκείμενα για το τι έχουν αναπαραστήσει μπορούμε να καταλήξουμε στα ακόλουθα συμπεράσματα:

Η μητέρα της οικογένειας αναπαριστά την οικογένειά της σε ένα όμορφο τοπίο όπου τα μέλη της βρίσκονται για πικ νικ. Στο ιχνογράφημα 7 παρουσιάζει τον εαυτό της στο κέντρο με τα μαύρα και από κάθε της χέρι κρατάει από ένα παιδί. Στο δεξί μέρος του ιχνογραφήματος αναπαρίσταται ο σύζυγός της ο οποίος είναι λίγο πιο απόμακρος αλλά προσπαθεί και εκείνος να ενταχθεί και να παίξει. Τα πρόσωπα που παρουσιάζονται είναι όλα χαρούμενα και αισθάνονται όμορφα και γαλήνια. Ο τόπος όπου βρίσκονται είναι ένα ουδέτερο έδαφος, δηλαδή ένα μέρος στο οποίο η οικογένεια δεν έχει πάει ξανά μαζί. Για πρώτη φορά δεν βρίσκονται στους τόπους καταγωγής τους, αλλά σε ένα καινούριο μέρος όπου προσπαθούν όλοι μαζί να περάσουν όμορφα. Για τη Μαρία (μητέρα) αυτό αποτελεί και κάτι το οποίο θα επιθυμούσε να κάνει και δεν έχουν κάνει ποτέ, να πάνε οι τέσσερις του κάπου που δεν έχουν ξαναπάει και να περάσουν καλά μαζί.



Ιχνογράφημα 7. Η μητέρα και η οικογένειά της: «Το πικ νικ της Κυριακής».

Στο παραπάνω ιχνογράφημα παρατηρούμε ότι υπάρχει τρίγωνο ανάμεσα στη μητέρα και στις δυο κόρες, ενώ ο πατέρας βρίσκεται έξω και πιο απόμερα. Οι γυναίκες συμμαχούν ενώ ο άντρας βρίσκεται εκεί και προσπαθεί να συμμετάσχει. Συμπεραίνουμε ότι για τη μητέρα, η οικογένειά της είναι ο εαυτός της και οι δυο της κόρες, ενώ ο σύζυγος παραβρίσκεται αλλά είναι απομακρυσμένος.

Σε αντίθεση με τη μητέρα που τοποθετεί τις κόρες και τον εαυτό της μαζί και τον πατέρα πιο απόμερα, ο πατέρας τοποθετεί τα μέλη της οικογένειάς του όλα μαζί. Στο ιχνογράφημα 6 όπου απεικονίζει την οικογένειά του, βλέπουμε ότι έχει γράψει τα ονόματα των μελών και τα έχει τοποθετήσει μέσα σε μια καρδούλα. Παρόλο που δυσκολεύεται να φτιάξει το ιχνογράφημα και αισθάνεται ανασφάλεια για την ορθογραφία των λέξεων, απεικονίζει όλα τα μέλη της οικογένειας μαζί, «περιφρουρημένα» από αγάπη.

Το ζευγάρι της οικογένειας απεικονίζει την οικογένεια μαζί και ευτυχισμένη, ωστόσο η μητέρα τοποθετεί τον άντρα πιο απόμερα, ενώ ο άντρας θεωρεί ότι η οικογένεια είναι το ίδιο και βρίσκονται κοντά και όλοι μαζί.

Για τη μεγάλη κόρη, την Εμμανουέλλα, η οικογένειά της αναπαρίσταται στον ιχνογράφημα 8. Σύμφωνα με τη ζωγραφιά και την αφήγησή της στη συνέντευξη που ακολούθησε, έχει ζωγραφίσει το σπίτι της και έχει τοποθετήσει κάθε μέλος της οικογένειας να κάνει και κάτι διαφορετικό. Έτσι, μέσα στο σπίτι στο αριστερό πάνω μέρος, απεικονίζει τον εαυτό της ο οποίος διαβάζει τα μαθήματά του. Στο κέντρο του σπιτιού απεικονίζεται η μητέρα, η οποία βρίσκεται στο κρεβάτι της και κοιμάται στο δωμάτιό της. Στο δεξί επάνω μέρος απεικονίζεται το δωμάτιο της μικρής της αδελφής, η οποία διάβαζε αλλά παράτησε το διάβασμα. Όπως φαίνεται, έφυγε από το δωμάτιό της και πήγε στην κοψίνα, η οποία απεικονίζεται στο κάτω μέρος της ζωγραφιάς. Εκεί βρίσκεται η μικρή κόρη με τον πατέρα της, οι οποίοι τρώνε κρυφά μια τούρτα που προοριζόταν κανονικά για τα γενέθλια της ίδιας της Εμμανουέλλας. Παρατηρούμε ότι ενώ η μεγάλη κόρη αναπαριστά τον εαυτό της σε μια υπεύθυνη θέση (μελέτη μαθημάτων), η αδελφή

της και ο πατέρας της κάνουν μαζί και κρυφά μια σκανταλιά. Η μητέρα, πάλι, απεικονίζεται «κουρασμένη» και κοιμάται.

Από τα παραπάνω, διαπιστώνουμε ότι σύμφωνα με την Εμμανουέλλα όπως αναπαρίσταται στο ιχνογράφημα, ο εαυτός της είναι πιο κοντά στη μητέρα, ενώ η αδελφή της είναι πιο κοντά με τον πατέρα. Ενώ η ίδια κάνει μια υπεύθυνη εργασία, η μικρή αδελφή μαζί με τον πατέρα συμμαχούν και κάνουν μια πράξη που χαρακτηρίζεται «σκανταλιά». Ο πατέρας με τη μικρή κόρη συμμαχούν και τρώνε κρυφά μια τούρτα που προοριζόταν για γενέθλια, ενώ η μητέρα αναπαύεται από την κούραση της ημέρας και η ίδια μελετάει για τις υποχρεώσεις της.

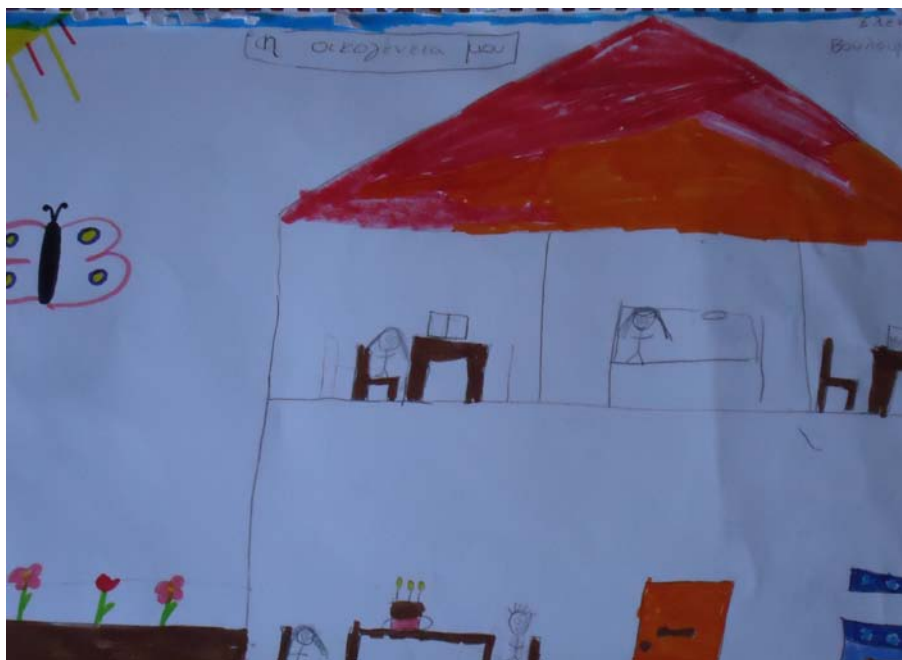

Ιχνογράφημα 8. Η μεγάλη κόρη και η οικογένειά της.

Η μικρή κόρη της οικογένειας πάλι, η Φανή, όπως απεικονίζει στο ιχνογράφημα 9, έχει ζωγραφίσει ένα σπίτι και μέσα αναπαριστά ως οικογένεια τη μητέρα στο κάτω αριστερό τμήμα και τον πατέρα της στο κάτω δεξί και ανάμεσά τους τοποθετεί μια πόρτα. Αναφέρει ότι είναι «νύχτα», έχει φτιάξει πολύχρωμη σκεπή και μέσα στο σπίτι έχει ζωγραφίσει ένα αντικείμενο που αιωρείται και το οποίο συμβολίζει ένα «ντέφι». Σύμφωνα με την αφήγηση στη συνέντευξη για το ιχνογράφημα, η μικρή κόρη αναφέρει ότι η μητέρα της είναι «έγκυος στα παιδιά της και πρόκειται να γεννήσει». Παρουσιάζεται χαρούμενη και η κοιλιά της παρυστάνεται με διαφάνεια, όπου φαίνεται το μωρό που πρόκειται να γεννηθεί. Ο πατέρας, πάλι, απεικονίζεται χωρίς στόμα και σύμφωνα με την αφήγηση της Φανής, αισθάνεται «περίεργα» που η γυναίκα του θα γεννήσει. Χαρακτηριστικό είναι η ζωγραφιά μιας πόρτας ανάμεσα στον πατέρα και τη μητέρα που συμβολίζει ένα εμπόδιο ανάμεσα στο ζευγάρι όταν η γυναίκα είναι έγκυος. Αυτό που αξίζει να σημειωθεί είναι ότι ο πατέρας της οικογένειας στις αφηγήσεις του αναφέρει ότι όταν γεννήθηκαν τα παιδιά «μπήκαν ανάμεσα στο ζευγάρι». Θα μπορούσαμε να υποθέσουμε ότι η μικρή κόρη έχει ακούσει και έχει διαισθανθεί ότι οι γονείς της είναι μαζί, αλλά υπάρχουν κάποια εμπόδια στη σχέση τους που τους χωρίζουν.

Συγκρίνοντας τις ζωγραφιές των δυο παιδιών, παρατηρούμε ότι ζωγραφίζουν τα μέλη του ζευγαριού αλλά το καθένα βρίσκεται μακριά από το άλλο. Η μεγάλη κόρη τοποθετεί κάθε παιδί κοντά σε έναν από τους δυο γονείς, ενώ η μικρή ζωγραφίζει τα παιδιά σε εμβρυακή μορφή, πριν γεννηθούν. Είναι αξιοσημείωτο που ένα παιδί έξι ετών στην οδηγία να ζωγραφίσει την οικογένειά του, απεικονίζει το ζευγάρι των γονέων πριν τη γέννηση των παιδιών, κάτι το οποίο δεν αποτελεί ανάμνηση ούτε συνδέεται με τα βιώματά της. Θα μπορούσαμε να υποθέσουμε ότι

αποτελεί μέρος της φαντασίας της ή επηρεάστηκε από κάποια συζήτηση που ενδεχομένως να άκουσε και να συσχέτισε στη ζωγραφιά της.



Ιχνογράφημα 9. Η μικρή κόρη και η οικογένειά της: «η μαμά θα γεννήσει».

Συνοψίζοντας το βίωμα της οικογένειας όπως το απεικονίζουν τα μέλη της στα ιχνογραφήματά τους καταλήγουμε στο ότι η μητέρα, ο πατέρας και η μεγάλη κόρη απεικονίζουν την οικογένεια με 4 πρόσωπα – τα μέλη της συγκεκριμένης οικογένειας, ενώ η μικρή κόρη την απεικονίζει με 2, το ζευγάρι και τη γυναίκα έγκυο στα παιδιά. Για τα τρία μέλη η οικογένεια είναι οι τέσσερεις τους, ενώ για τη μικρότερη κόρη είναι το ζευγάρι και ο συμβολισμός των παιδιών που πρόκειται να έρθουν. Η μητέρα και η μεγάλη κόρη δίνει τους ρόλους στα μέλη της οικογένειας, ενώ ο πατέρας δε δίνει ρόλους. Η μικρή κόρη, επικεντρώνεται στο ζευγάρι ως συντρόφους. Στις ζωγραφιές υπερτερούν τα φωτεινά χρώματα. Τα δύο παιδιά έχουν ζωγραφίσει τα πρόσωπα μόνο με μολύβι. Η μητέρα αποδίδει συναισθήματα χαράς και στα τέσσερα πρόσωπα, εφόσον κάνουν κάτι πρωτόγνωρο για αυτούς, να βρίσκονται όλοι μαζί κάπου ήρεμα και από επιλογή δική τους. Ο πατέρας τονίζει το αίσθημα της αγάπης και το να είναι όλοι μαζί. Για τη μεγάλη κόρη κάθε μέλος της οικογένειας κάνει κάτι που το χαρακτηρίζει στην καθημερινότητα, όπως διάβασμα, ξεκούραση ή σκανταλιά. Για τη μικρή κόρη η οικογένεια απεικονίζεται με το ζευγάρι και τη μητέρα να κυοφορεί τα παιδιά που πρόκειται να γεννήσει. Η μητέρα παρουσιάζεται χαρούμενη ενώ ο πατέρας αναφέρεται ότι έχει αγωνία και παρουσιάζεται χωρίς στόμα. Μια πόρτα τοποθετείται ανάμεσα στον άντρα και στη γυναίκα. Η μητέρα τοποθετεί την οικογένεια μέσα σε ένα φυσικό τοπίο, ο πατέρας να «πλαισιώνεται και να περιφρουρείται» από μια καρδιά ενώ τα δύο παιδιά να βρίσκεται μέσα στο σπίτι.

Σε ένα δεύτερο επίπεδο, ζητήθηκε από τα μέλη της οικογένειας να απεικονίσουν την οικογένειά τους με μορφή ζώων. Σε αυτήν την οδηγία συνεργάστηκε η μητέρα και τα δυο παιδιά, ενώ ο πατέρας δεν έφτιαξε κάποιο ιχνογράφημα. Σύμφωνα με τις ζωγραφιές, παρατηρούμε ότι στο ιχνογράφημα 10, η μητέρα ζωγραφίζει κάθε μέλος της οικογένειας με άλλο ζώο, με βάση τα χαρακτηριστικά που έχει σαν προσωπικότητα. Έτσι, η ίδια απεικονίζεται με

μορφή αλόγου και καταλαμβάνει μεγάλο μέρος από τη ζωγραφιά. Έχει μαύρο χρώμα, όπως η ίδια φοράει μαύρα ρούχα συνήθως. Το άλογο τοποθετείται κοντά στο σπίτι και στην ποτίστρα. Ελέγχει να δει αν υπάρχει νερό για τα υπόλοιπα ζώα, όπως είναι γενικά ο ρόλος της να φροντίζει τα υπόλοιπα μέλη της οικογένειας, έτσι και ως ζώο κάνει την ίδια εργασία. Σύμφωνα με τη μητέρα, το άλογο είναι ένα ζώο που έχει «δύναμη» και «αντοχή», όπως η ίδια. Η μεγάλη κόρη, πάλι, συμβολίζεται με τη μορφή προβάτου και τοποθετείται κεντρικά και δεξιά από το άλογο. Το πρόβατο συμβολίζει το ζώο εκείνο που όσο ήσυχο και υπάκουο και αν φαίνεται, άλλο τόσο δύσκολο είναι να το τιθασεύσεις. Αριστερά και δίπλα από το πρόβατο απεικονίζεται η μικρή κόρη με μορφή γάτας που συμβολίζει το νάζι που έχει η κόρη της και με το οποίο πετυχαίνει διάφορα. Στο δεξί τμήμα της ζωγραφιάς και πιο απόμερα, υπάρχει ένα γουρούνι, το οποίο περιβάλλεται από λάσπη. Για τη μητέρα, το γουρούνι είναι ένα «βολεμένο» ζώο που κάνει τη δουλειά του και είναι ευτυχισμένο. Το σπίτι – φάρμα βρίσκεται μέσα σε έναν αχυρώνα όπου η οικογένεια προσπαθεί να μαζευτεί και να νιώσει ασφάλεια.

Ακριβώς όπως στην απεικόνιση της ζωγραφιάς με πρόσωπα (ιχνογράφημα 7), έτσι και στη ζωγραφιά με μορφή ζώων, η μητέρα και τα δυο παιδιά τοποθετούνται αριστερά και κεντρικά στο ιχνογράφημα και βρίσκονται μαζί, ενώ ο πατέρας τοποθετείται στο δεξί τμήμα του ιχνογραφήματος και είναι πιο απόμακρος από τα υπόλοιπα μέλη. Διακρίνουμε ένα τριγωνικό σχηματισμό μεταξύ της μητέρας και των παιδιών, ενώ ο πατέρας είναι απομακρυσμένος. Ωστόσο, όλα τα ζώα παρουσιάζονται χαρούμενα και επιδιώκουν την ασφάλεια και τη θαλπωρή που δίνει η οικογένεια όταν τα μέλη της είναι μαζί και μάλιστα περιφρουρούνται από ένα φράχτη. Στο πίσω αριστερό τμήμα της ζωγραφιάς υπάρχει ένας ήλιος που δίνει ζεστασιά αλλά και ζωή στα μέλη αυτής της φάρμας.



Ιχνογράφημα 10. Η οικογένεια με μορφή ζώων από τη μητέρα: «Η φάρμα μας».

Για τη μεγάλη κόρη, την Εμμανουέλλα, όπως προκύπτει από το ιχνογράφημα 11, όλα τα μέλη της απεικονίζονται με μορφή γουρουνιού. Από αριστερά προς τα δεξιά τοποθετείται ο εαυτός, στη συνέχεια η αδελφή της, μετά ο πατέρας και τέλος η μητέρα. Πάνω από τα γουρούνια υπάρχει μια πεταλούδα κι ο ουρανός με τον ήλιο. Όλα τα ζώα-οικογένεια είναι μαζί και τα μέλη της, σύμφωνα με την αφήγηση της ίδιας της Εμμανουέλλας είναι χαρούμενα σε ένα «ασφαλές και καθαρό περιβάλλον».



Ιχνογράφημα 11. Η οικογένεια με μορφή ζώων από τη μεγάλη κόρη.

Η μικρή κόρη, από την πλευρά της, στην απεικόνιση της οικογένειας με μορφή ζώων, (ιχνογράφημα 12) τοποθετεί έξω από το σπίτι τέσσερις σκύλους που συμβολίζουν από αριστερά προς τα δεξιά τον πατέρα, τον εαυτό που είναι μωρό, τη μητέρα και την αδελφή. Μέσα στο σπίτι έχει ζωγραφίσει τον εαυτό της και τη μητέρα της με ανθρώπινη μορφή, όπου καθεμία βρίσκεται στο δωμάτιό της και κοιμάται.

Η οικογένεια των σκύλων είναι όλοι χαρούμενοι και απολαμβάνουν το φαγητό τους. Σύμφωνα με την αφήγησή της, αν ένας από τους σκύλους πεθάνει, οι υπόλοιποι θα στεναχωρηθούν. Εικάζουμε ότι έχει συνδέσει το θάνατο ενός σκύλου που γνώριζε με τη στεναχώρια των υπολοίπων και το αναφέρει στην αφήγηση της ζωγραφιάς της.

Στη ζωγραφιά αυτή, ο εαυτός της συμβολίζεται με μωρό και τοποθετείται δίπλα στον πατέρα της, ενώ από την άλλη μεριά δίπλα της βρίσκεται η μητέρα και μετά η αδελφή. Οι σκύλοι – παιδιά έχουν ζωγραφιστεί με κόκκινο χρώμα, ενώ οι σκύλοι γονείς με ροζ. Παρατηρούμε ότι βάζει τον εαυτό της ανάμεσα στους γονείς της, ενώ την αδελφή ανάμεσά της με τη μητέρα. Εκτός από τα ζώα, ζωγράφησε και ένα σπίτι μέσα στο οποίο απεικονίζεται στο πάνω μέρος ένα γραφείο και κρεβάτι, μια πόρτα, ένα κρεβάτι, μια σκάλα και στο κάτω μέρος λουλούδια και μια πόρτα.

Συγκρίνοντας τις ζωγραφιές των δυο παιδιών, η μεγάλη κόρη συμβολίζει με μορφή γουρουνιών που είναι όλα μαζί χαρούμενα σε ένα ασφαλές περιβάλλον, ενώ η μικρή ζωγραφίζει σκύλους οι οποίοι τρώνε και είναι χαρούμενοι. Παράλληλα, αναφέρει την παράμετρο του «πένθους» για τους σκύλους, όπου αν πεθάνει κάποιος από αυτούς, οι υπόλοιποι θα στεναχωρηθούν. Υποθέτουμε ότι η συγκεκριμένη αναφορά γίνεται για κάποιο συγκεκριμένο σκύλο που γνωρίζει ότι πέθανε, αλλά δε διερευνήσαμε περισσότερο αυτή την παράμετρο για να καταλήξουμε σε ασφαλή συμπεράσματα.



Ιχνογράφημα 12. Η οικογένεια με μορφή ζώων από τη μικρή κόρη.

Συνοψίζοντας τα παραπάνω αναφορικά με την οικογένεια με μορφή ζώων από τα τρία μέλη της οικογένειας – μητέρα και παιδιά- παρατηρούμε ότι η μητέρα συμβολίζει την οικογένεια με διάφορα ζώα που το καθένα έχει διαφορετικό χαρακτηριστικό. Για τη μεγάλη κόρη η οικογένεια συμβολίζεται με γουρούνια ενώ για τη μικρή με σκύλους. Και στις τρεις ζωγραφιές τα πρόσωπα που αναπαριστώνται με ζώα είναι χαρούμενα και έχουν φωτεινά χρώματα, εκτός από τη ζωγραφιά της μητέρας που συμβολίζει το άλογο-εαυτό με μαύρο. Τα ζώα-πρόσωπα και στις τρεις ζωγραφιές είναι όλα μαζί. Στη ζωγραφιά της μητέρας επιδιώκουν να έχουν ασφάλεια, στη ζωγραφιά της μεγάλης κόρης παίζουν σε ένα ασφαλές περιβάλλον ενώ στη ζωγραφιά της μικρής κόρης αναζητούν φαγητό. Η μεγάλη κόρη εισάγει και την έννοια του παιχνιδιού. Στις ζωγραφιές της μητέρας και της μεγάλης κόρης τα ζώα τοποθετούνται σε μια φάρμα ενώ της μικρής κόρης στο σπίτι και στο μαγαζί του πατέρα. Και στις τρεις ζωγραφιές επικρατεί η έννοια της επιβίωσης και της ανάγκης για ένωση και ασφάλεια.

Εφόσον παρουσιάσαμε τα ιχνογραφήματα που αφορούν στο βίωμα της οικογένειας με πρόσωπα αλλά και με μορφή ζώων, σε αυτό το σημείο θα παρουσιάσουμε πώς τα τρία μέλη της οικογένειας, μητέρα και κόρες, αναπαριστούν μια φανταστική οικογένεια, όπως θα επιθυμούσαν να είναι. Όπως προκύπτει από τα ιχνογραφήματα, παρατηρούμε ότι στην αναπαράσταση της φανταστικής οικογένειας, η μητέρα δίνει τον τίτλο «η απόλυτη ευτυχία» και αναπαριστά τον εαυτό της και τα δυο της παιδιά σε ένα όμορφο φυσικό περιβάλλον όπου επικρατεί το σπίτι αλλά υπάρχει παιδική χαρά και λίμνη με πάπιες. Έχει ζωγραφίσει αριστερά τον εαυτό της με μαύρα ρούχα και χαρούμενο, δεξιά της είναι η μεγάλη της κόρη και ακολουθεί η μικρότερη, και αυτές χαρούμενες. Στο κέντρο της ζωγραφιάς επικρατεί ένα σπίτι με φωτεινά και ζεστά χρώματα και απεικονίζονται πουλιά, δέντρα, κούνιες και μια μικρή λίμνη με πάπιες. Σύμφωνα με την αφήγηση της ίδιας της μητέρας, το περιβάλλον αυτό εμπνέει ηρεμία και γαλήνη ενώ το σπίτι συμβολίζει την ασφάλεια. Το βασικό χαρακτηριστικό είναι ότι σε αυτήν τη «φανταστική οικογένεια» δεν υπάρχουν προβλήματα. Η οικογένεια αυτή αποτελείται από τον εαυτό και τα παιδιά, χωρίς όμως το σύζυγο. Παρατηρούμε ότι η μητέρα της οικογένειας φαντάζεται την

οικογένειά της χωρίς το σύζυγό της, και θα νιώθει απόλυτα ευτυχισμένη με τα παιδιά της, οι τρεις τους, χωρίς τον πατέρα. Για άλλη μια φορά, παρατηρούμε ότι οι τρεις γυναίκες της οικογένειας είναι μαζί, ενώ ο άντρας απουσιάζει. Σε αυτή τη ζωγραφιά μάλιστα δεν είναι απλά απόμακρος αλλά τελείως απών.



Ιχνογράφημα 13. Η φανταστική οικογένεια από τη μητέρα με τίτλο « Η απόλυτη ευτυχία».

Από την πλευρά της μεγάλης κόρης, μια φανταστική οικογένεια που θα επιθυμούσε να έχει είναι αυτή της φίλης της Αφροδίτης. Η Εμμανουέλλα (μεγάλη κόρη) όπως φαίνεται στο ιχνογράφημα 14, έχει ζωγραφίσει την οικογένεια της «κολλητής» της φίλης μέσα σε ένα σπίτι. Από αριστερά προς τα δεξιά, έχει ζωγραφίσει πρώτα τη φίλη, μετά τον αδελφό της και στη συνέχεια τη μητέρα και τον πατέρα της. Παρατηρούμε ότι τη φίλη την έχει απεικονίσει με χρώματα και σχηματοποιημένο σώμα, ενώ τα υπόλοιπα μέλη, αδελφό και γονείς με μολύβι και γραμμές. Αξιοσημείωτο είναι το γεγονός ότι δεν έχει σχηματίσει χέρια στον πατέρα της οικογένειας.

Για τη μεγάλη κόρη της οικογένειας, μια φανταστική οικογένεια για εκείνη είναι αυτή της φίλης της γιατί τα μέλη της είναι όλα αγαπημένα και κάνουν πολλά πράγματα μαζί. Επιπρόσθετα, παρουσιάζονται σαν άνθρωποι «καλοί» που έχουν χιούμορ. Η διαφορά της πραγματικής οικογένειας από τη φανταστική είναι ότι σε αυτή τα τέσσερα μέλη είναι όλα μαζί και κάνουν από κοινού δραστηριότητες, σε αντίθεση με τη δική της οικογένεια, όπου ο πατέρας συνήθως απουσιάζει. Επιπρόσθετα, της αρέσουν οι συγκεκριμένοι άνθρωποι γιατί της φέρονται όμορφα. Περνάει μαζί τους τον ελεύθερο χρόνο της και της αγοράζουν υλικά αγαθά.

Η Εμμανουέλλα θα ήθελε να είναι μέλος της συγκεκριμένης οικογένειας και να έχει αδελφή την κολλητή της, τον αδελφό της για αδελφό και γονείς τους γονείς της. Ωστόσο, δεν έχει τοποθετήσει τον εαυτό της στη ζωγραφιά και αναπαριστά μόνο τα μέλη της «φανταστικής οικογένειας». Ο αδελφός της περιγράφεται ως άτομο που βάζει περιορισμούς στην αδελφή του και δεν είναι σίγουρη αν θα επιθυμούσε να τον έχει αδελφό. Τη φίλη θα την ήθελε για αδελφή

γιατί εκείνο το χαρακτηριστικό που έχει και της αρέσει, σε αντίθεση με τη δική της αδελφή είναι ότι έχει «πολλά ρούχα», όπως αναφέρει χαρακτηριστικά.

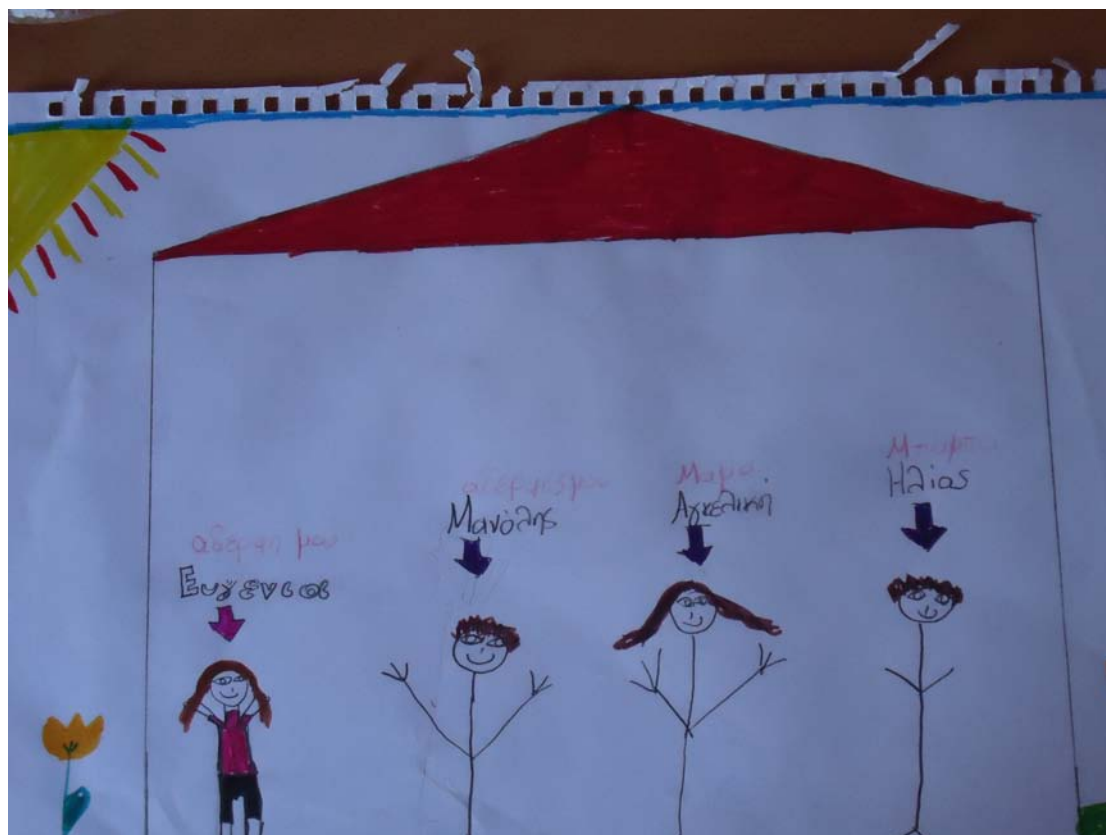

Ιχνογράφημα 14. «Η Φανταστική οικογένεια» από τη μεγάλη κόρη.

Η μικρή κόρη, η Φανή, πάλι, αναπαριστά το ν εαυτό της στη ζωγραφιά δίπλα σε μια γυναικεία φιγούρα που αποτελεί μια φίλη της οικογένειας. Ο εαυτός τοποθετείται στο κέντρο της ζωγραφιάς (με ροζ χρώμα), δίπλα στη γυναίκα (με κίτρινο χρώμα). Στο περιβάλλον γύρω τους, υπάρχουν καρδούλες, λουλούδια και από πάνω τους επικρατεί ένα μεγάλο λουλούδι. Επάνω αριστερά αναπαρίσταται ο ήλιος με χαρούμενο πρόσωπο. Σύμφωνα με τη Φανή, η φανταστική της οικογένεια αποτελείται από μια γυναίκα που περιγράφεται «καλή» και τον εαυτό της. Δεν υπάρχουν αδέρφια ενώ υπάρχει πατέρας, ο οποίος απουσιάζει στη δουλειά. Παρατηρούμε ότι η μικρή κόρη οραματίζεται ως φανταστική μια οικογένεια όπου θα είναι η ίδια με μια μητέρα σε ένα φυσικό περιβάλλον χαρούμενο και γεμάτο αγάπη.



Ιχνογράφημα 15. Η «Φανταστική οικογένεια» από τη μικρή κόρη.

Συνοψίζοντας τα συμπεράσματα αναφορικά με τη «φανταστική οικογένεια», παρατηρούμε ότι σε όλες τις ζωγραφιές τα πρόσωπα είναι χαρούμενα και υπερτερούν τα φωτεινά χρώματα. Η φανταστική οικογένεια της μητέρας αποτελείται από την ίδια σύνθεση που έχει τώρα η οικογένειά της, μόνο που απουσιάζει ο πατέρας. Η απουσία αυτή έχει ως αποτέλεσμα την εξασφάλιση ηρεμίας, ασφάλεια και την απουσία προβλημάτων.

Η φανταστική οικογένεια της μεγάλης κόρης είναι αυτή της «κολλητής» της φίλης και αποτελείται από την ίδια, τη φίλη ως αδελφή, τον αδελφό της φίλης ως δικό της και τους γονείς ως δικούς της. Στην οικογένεια αυτή είναι όλοι αγαπημένοι, η μητέρα περιγράφεται ως «καλή» που «παίρνει πράγματα» και ο πατέρας «μαγειρεύει» και κάνει «χιούμορ». Η Εμμανουέλλα θα επιθυμούσε να ζει σε αυτήν την οικογένεια και θα αισθανόταν χαρούμενη, καθώς θα είχε τόσο αδελφή όσο και αδελφό.

Η μικρή κόρη, πάλι, θα επιθυμούσε να έχει οικογένεια μια μητέρα που είναι «καλή» γιατί «της παίρνει πράγματα». Δεν θα ήθελε να έχει αδελφάκι, αλλά περισσότερο να περνάει χρόνο με τη μητέρα οι δυο τους παίζοντας. Ο πατέρας υπάρχει αλλά βρίσκεται στη δουλειά του.

Από τα παραπάνω, βλέπουμε ότι η μητέρα θα επιθυμούσε να έχει την ίδια οικογένεια, με μόνη διαφορά, την απουσία του συζύγου της. Η μεγάλη κόρη θα επιθυμούσε να έχει την οικογένεια της κολλητής της φίλης, ενώ η μικρή μια γνωστή για μητέρα, χωρίς όμως αδελφάκια και με την απουσία του πατέρα.

Αφού αναλύσαμε τα ιχνογραφήματα που αφορούσαν στο βίωμα της οικογένειας ως έχει, στο βίωμα της οικογένειας με μορφή ζώων και την προοπτική μιας φανταστικής οικογένειας, από τα τέσσερα μέλη της οικογένειας (ο πατέρας συνεργάστηκε μόνο στην πρώτη συνθήκη των οδηγιών), σε αυτό το σημείο θα παρουσιάσουμε το πώς τα δυο παιδιά βιώνουν και αναπαριστούν τους γονείς τους.

Τα παιδιά σχημάτισαν σε ιχνογράφημα «τους γονείς τους» και όπως προκύπτει από την ανάλυση, η μεγάλη κόρη Εμμανουέλλα, στο ιχνογράφημα 16 τοποθετεί τους γονείς της μέσα στο σπίτι και συγκεκριμένα στην κουζίνα. Και οι δύο φοράνε μαύρα ρούχα και είναι

χαμογελαστοί. Έχουν τοποθετηθεί ανάμεσα στο τραπέζι και στις καρέκλες. Σύμφωνα με την αναφορά του ίδιου του παιδιού, στο ιχνογράφημα 16 απεικονίζονται οι γονείς στην κουζίνα του σπιτιού και ετοιμάζονται να πιουν καφέ. Στη συνέχεια ετοιμάζονται να πάνε βόλτα χωρίς τα παιδιά τους. Οι δυο γονείς είναι αγαπημένοι. Παρατηρούμε ότι στην οδηγία να σχεδιάσει τους γονείς της, η Εμμανουέλλα τους τοποθετεί μόνους, χωρίς τα παιδιά. Παρουσιάζονται ως αγαπημένο ζευγάρι που κάνουν μαζί δραστηριότητες και σχεδιάζουν να κάνουν και άλλες οι δυο τους. Ωστόσο, το τραπέζι και οι καρέκλες έχει σχεδιαστεί ανάμεσά τους, συμβολίζοντας το εμπόδιο που μπαίνει στη σχέση του ζευγαριού και το χωρίζει.



Ιχνογράφημα 16. Από τη μεγάλη κόρη με θέμα «οι γονείς μου» και τίτλο «η μαμά και ο μπαμπάς σχεδιάζουν να πάνε βόλτα».

Στο ιχνογράφημα 17, η μικρή κόρη της οικογένειας, η Φανή, έχει ζωγραφίσει και εκείνη ένα σπίτι και έχει τοποθετήσει τους γονείς της στο πάνω μέρος του σπιτιού. Ωστόσο, έχουν ζωγραφιστεί μικροί και είναι δυσδιάκριτοι. Σύμφωνα με τη αφήγησή της οι γονείς κοιμούνται σε ξεχωριστά κρεβάτια, καθώς «δε χωρούσε ένα μεγάλο», όπως αναφέρει. Αφού ξυπνήσουν θα πάνε βόλτα με τα παιδιά τους. Όπως και στη ζωγραφιά της μεγάλης κόρης, έτσι και σε αυτή, οι γονείς παρουσιάζονται αγαπημένοι αλλά υπάρχει και ένα εμπόδιο ανάμεσά τους που στη ζωγραφιά απεικονίζεται με τον ύπνο σε ξεχωριστά κρεβάτια.



Ιχνογράφημα 17. Από τη μικρή κόρη με θέμα και τίτλο «οι γονείς μου».

Σύμφωνα με τα παραπάνω, όπου τα δυο παιδιά της οικογένειας έφτιαξαν από ένα ιχνογράφημα με θέμα τους γονείς, παρατηρούμε ότι και τα δύο τοποθέτησαν τους γονείς μέσα στο σπίτι. Επαναλαμβάνεται ένα μοτίβο με μια καρδιά και αστέρια που στην πρώτη ζωγραφιά είναι σεντόνι ενώ στη δεύτερη κάδρο. Στην πρώτη περίπτωση, στο ιχνογράφημα της μεγάλης κόρης οι γονείς τοποθετούνται με σκούρα χρώματα στην κουζίνα του σπιτιού, ενώ στη δεύτερη περίπτωση, στη ζωγραφιά της μικρής κόρης, τοποθετούνται χωρίς χρώμα σε υπνοδωμάτιο και παρουσιάζονται να κοιμούνται. Και στις δυο ζωγραφιές τα παιδιά λείπουν από το σπίτι και οι γονείς είναι μαζί αλλά υπάρχει και κάτι ανάμεσά τους που τους χωρίζει. Στη ζωγραφιά της μεγάλης κόρης οι γονείς έχουν ανάμεσα τους τραπέζι και καρέκλες ενώ σε αυτή της μικρής κόρης, τοποθετούνται σε ξεχωριστά κρεβάτια. Στο πρώτο ιχνογράφημα το ζευγάρι σχεδιάζει να πάνε κάπου οι δυο τους, ενώ στο δεύτερο να πάνε κάπου μαζί με τα παιδιά τους. Οι γονείς είναι χαρούμενοι και αγαπημένοι αλλά φαίνεται από τα ιχνογραφήματα ότι υπάρχει και κάτι που τους εμποδίζει.

Στην προοπτική του να δούμε πώς απεικονίζεται η σχέση των παιδιών με τους γονείς τους μέσα από το ιχνογράφημα, τους ζητήσαμε να αναπαραστήσουν τον εαυτό τους με ένα μέλος της οικογένειάς τους, όποιο εκείνα επιθυμούσαν. Όπως προέκυψε από τα ιχνογραφήματα, η μεγάλη κόρη ζωγράφησε τον εαυτό της μαζί με το μπαμπά της (ιχνογράφημα 18) ενώ η μικρή κόρη τον εαυτό της μαζί με τη μαμά της (ιχνογράφημα 19). Σε αντίθεση με τα προηγούμενα ιχνογραφήματα όπου η μεγάλη κόρη ήταν πιο κοντά με τη μητέρα και η μικρή με τον πατέρα, στη συγκεκριμένη συνθήκη, η μεγάλη κόρη απεικόνισε τον εαυτό με τον πατέρα και η μικρή με τη μητέρα της.

Όπως προκύπτει από το ιχνογράφημα και τη συνέντευξη που ακολούθησε, η μεγάλη κόρη απεικονίζει τον εαυτό της, κατά τη διάρκεια του σαββατοκύριακου, έξω από μια καφετέρια όπου έχει πάει μαζί με τον πατέρα της. Τα υπόλοιπα μέλη της οικογένειας (μητέρα και αδελφή) βρίσκονται ήδη εκεί. Τα πρόσωπα που παρουσιάζονται είναι χαρούμενα και έχουν απεικονιστεί

με λεπτομέρειες. Η καφετέρια έχει σχεδιαστεί με μολύβι και κυριαρχεί η πόρτα, που έχει πόμολο και συμβολίζει την είσοδο.

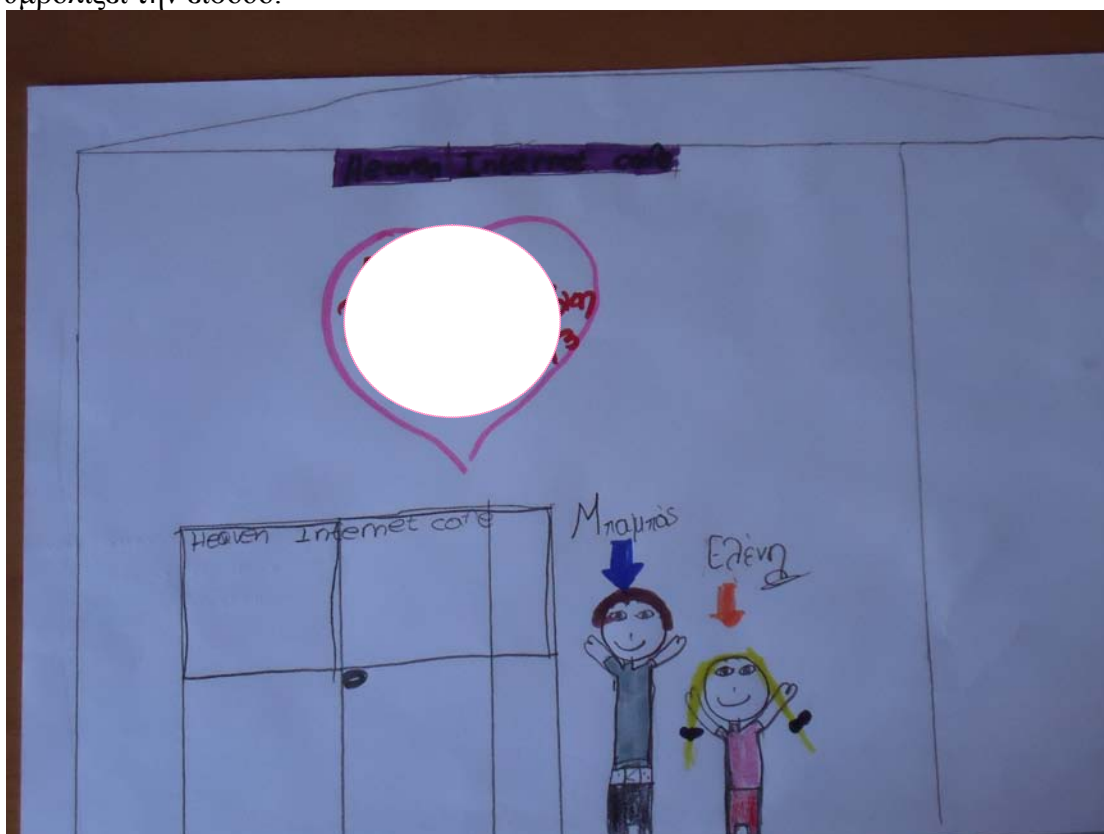

Ιχνογράφημα 18. Από τη μεγάλη κόρη με θέμα «εγώ και ένα μέλος της οικογένειάς μου» και τίτλο «εγώ με το μπαμπά μου στην καφετέρια».

Η μικρή κόρη, πάλι, απεικονίζει στο ιχνογράφημα 19 τον εαυτό της με τη μητέρα μέσα στο σπίτι κατά τη διάρκεια του σαββατοκύριακου και ετοιμάζονται να πάνε στη καφετέρια όπου ήδη βρίσκεται η αδελφή της. Ο πατέρας απουσιάζει αφού ταΐζει τις κότες. Ο εαυτός και η μητέρα απεικονίζονται με μικρές μορφές μέσα στο σπίτι. Κυριαρχεί μια σκάλα ενώ στο κέντρο του σπιτιού υπάρχει μια πόρτα από την οποία θα βγουν.

Σύμφωνα με τα παραπάνω, η μεγάλη κόρη επέλεξε να αναπαραστήσει τον εαυτό με τον πατέρα σαββατοκύριακο να πηγαίνουν στην καφετέρια όπου είναι ήδη τα άλλα μέλη της οικογένειας. Παρόμοια ζωγραφιά έκανε και η μικρή κόρη, αναπαριστώντας τον εαυτό της με τη μητέρα της στο σπίτι και ετοιμάζονται να πάνε στην καφετέρια όπου είναι ήδη τα άλλα μέλη της οικογένειας. Σε όλες τις ζωγραφιές τα πρόσωπα είναι χαρούμενα και τους αρέσει αυτό που κάνουν. Η συγκεκριμένη καφετέρια παίζει σημαντικό ρόλο στη ζωή τους και αναπαρίσταται στη σχέση με κάποιο γονέα. Πρόκειται για χώρο αναψυχής και ξεκούρασης της οικογένειας και συνάντησης με τους υπόλοιπους. Αυτό βέβαια συμβαίνει μόνο στη διάρκεια του σαββατοκύριακου και όχι στην καθημερινότητα.

Αφού αναλύσαμε τα ιχνογραφήματα που συλλέχθηκαν στην έρευνα και αφορούν στο πώς τα υποκείμενα βιώνουν τον εαυτό τους μέσα στην οικογένεια, θα παρουσιάσουμε τα αποτελέσματα και τα συμπεράσματα για κάθε μέλος της οικογένειας ξεχωριστά.



Ιχνογράφημα 19. Από τη μικρή κόρη με θέμα «εγώ και ένα μέλος της οικογένειάς μου» και τίτλο «εγώ και η μαμά μου».

6.3.1. Συμπεράσματα που αφορούν στο βίωμα της οικογένειας για τα υποκείμενα όπως προκύπτει από τα ιχνογραφήματα

Αφού αναλύσαμε τα ιχνογραφήματα που αφορούν στο πως βιώνουν τα μέλη την οικογένειά τους, στο σημείο αυτό θα παρουσιάσουμε τα συμπεράσματα για κάθε μέλος της οικογένειας ξεχωριστά.

Η **μητέρα** στα τρία ιχνογραφήματα που έφτιαξε για το βίωμα στην οικογένεια (η οικογένεια, η οικογένεια με μορφή ζώων και η φανταστική οικογένεια) επαναλαμβάνει το αίσθημα της ασφάλειας και της γαλήνης. Στις δύο πρώτες ζωγραφιές τοποθετεί τον εαυτό της κοντά στα παιδιά και τη μορφή του συζύγου πιο απόμακρα. Στην τρίτη ζωγραφιά που αφορά στη φανταστική οικογένεια, η μητέρα τοποθετεί μόνο τον εαυτό της με τα παιδιά, ενώ η πατρική φιγούρα απουσιάζει. Η ζωγραφιά αυτή ονομάζεται «απόλυτη ευτυχία» και σύμφωνα με τη μητέρα αν μείνει μόνη με τα παιδιά της, θα φύγουν τα προβλήματα και θα νιώσει ασφάλεια και ηρεμία. Οι χαρακτηρισμοί και οι συμβολισμοί που δίνει στα μέλη της οικογένειας με τη μορφή ζώων αποκαλύπτουν ότι θεωρεί τον εαυτό της «δυνατό» και με «αντοχή» άτομο που φροντίζει τους άλλους. Η μεγάλη της κόρη χαρακτηρίζεται ως «ωπάκουη και ατίθαση», ενώ η μικρή ως «ναζιάρα». Ο σύζυγος πάλι περιγράφεται ως «βολεμένος». Η μητέρα της οικογένειας έχει ανάγκη να αισθάνεται ασφάλεια στο σπίτι της, να μην έχει προβλήματα και να βρίσκεται κοντά με τα παιδιά της. Θεωρεί ότι τα προβλήματα ίσως εκλείψουν αν φύγει ο άντρας της.

Ο **πατέρας** από την πλευρά του, αφού έφτιαξε ένα μόνο ιχνογράφημα που αφορά στην οικογένεια, αναφέρθηκε στην ανάγκη του να είναι «όλοι μαζί». Σε αντίθεση με τη σύζυγό του που θεωρεί ότι θα είναι πιο ευτυχισμένη αν χωρίσει με τον άντρα της, εκείνος επιθυμεί η οικογένειά του να είναι όλοι μαζί και ευτυχισμένοι.

Η **μεγάλη κόρη (Εμμανοέλλα)** από την πλευρά της στα πέντε ιχνογραφήματα που έφτιαξε (η οικογένεια, η οικογένεια με μορφή ζώων, η φανταστική οικογένεια, οι γονείς μου, εγώ και

ένα μέλος της οικογένειάς μου) παρατηρούμε ότι επιθυμεί η οικογένειά της να είναι μαζί και αγαπημένοι, όπως ο πατέρας. Έχει ανάγκη να βρίσκεται σε ένα περιβάλλον που της παρέχει ασφάλεια, όπως περιγράφει και η μητέρα. Στο ιχνογράφημα για την οικογένεια παρατηρούμε ότι δίνει κάποιους χαρακτηρισμούς στα μέλη της και παρουσιάζει τον εαυτό της ως «μαθήτρια και μόνη», τη μητέρα ως «κουρασμένη και μόνη» ενώ την αδελφή της με τον πατέρα μαζί να κάνουν από κοινού «σκανταλιά». Αν μπορούσε, θα επέλεγε την οικογένεια της φίλης της για δική της, εφόσον τα μέλη της είναι «καλά», έχουν χιούμορ και κάνουν πράγματα μαζί, σε αντίθεση με τη δική της οικογένεια. Αναφορικά με το βίωμα της σχέσης των γονιών της, παρατηρούμε ότι ενώ παρουσιάζονται αγαπημένοι, υπάρχει κάποιο εμπόδιο ανάμεσά τους. Οι γονείς σαν ζευγάρι απεικονίζονται μόνοι τους, χωρίς τα παιδιά. Από όλα τα μέλη της οικογένειας, επιλέγει τον πατέρα να σχεδιάσει μαζί με τον εαυτό της και παρουσιάζονται να πηγαίνουν βόλτα στην καφετέρια που συχνάζουν κατά τη διάρκεια του σαββατοκύριακου.

Η **μικρή κόρη (Φανή)**, πάλι, στα πέντε ιχνογραφήματα που έφτιαξε (η οικογένεια, η οικογένεια με μορφή ζώων, η φανταστική οικογένεια, οι γονείς μου, εγώ και ένα μέλος της οικογένειάς μου) παρατηρούμε ότι αρχικά απεικονίζει το ζευγάρι των γονιών μόνο του, χωρίς τα παιδιά. Η μητέρα είναι έγκυος και περιμένει να γεννήσει ενώ ο πατέρας αγωνιά για τη γυναίκα του. Από την οικογένεια με μορφή ζώων, βλέπουμε ότι τα μέλη τοποθετούνται όλα μαζί, είναι χαρούμενα και αναζητούν φαγητό. Υπάρχει η αίσθηση της ανάγκης για επιβίωση, για ενότητα και ασφάλεια. Ως φανταστική οικογένεια, θα επέλεγε μια με βάση τη μαμά που τη χαρακτηρίζει «καλή». Σε αυτήν την οικογένεια δε θα είχε αδελφάκι ενώ ο πατέρας θα απουσίαζε στη δουλειά. Αναφορικά με τους γονείς ως ζευγάρι, τους απεικονίζει χαρούμενους και αγαπημένους, αλλά υπάρχει και κάτι που το κρατάει σε απόσταση. Από τα μέλη της οικογένειας επιλέγει να ζωγραφίσει μαζί της τη μητέρα της, με την οποία πηγαίνει βόλτα κατά τη διάρκεια του σαββατοκύριακου στην καφετέρια που συχνάζουν.

Συνοψίζοντας τα παραπάνω, παρατηρούμε ότι τα μέλη της οικογένειας επιθυμούν το να είναι «όλοι μαζί» αν και ο καθένας έχει διαφορετική οπτική για αυτήν την ενότητα. Τα παιδιά αντιλαμβάνονται ότι οι γονείς τους είναι αγαπημένοι, αλλά υπάρχει και κάτι που τους κρατάει σε απόσταση ή μπαίνει ανάμεσά τους. Η μεγάλη κόρη θα επιθυμούσε να είναι σε μια οικογένεια που τα μέλη της «κάνουν πράγματα μαζί», ενώ η μικρή σε μια οικογένεια που η μητέρα είναι «καλή» και δεν υπάρχει αδελφάκι. Η μητέρα πάλι θα προτιμούσε να είναι στην ίδια οικογένεια, μαζί με τα παιδιά της, αλλά χωρίς το σύζυγο. Παρατηρούμε ότι επαναλαμβάνεται το τρίγωνο μητέρα με παιδιά και ο πατέρας «απέξω». Η μητέρα θα προτιμούσε να μην είναι ο άντρας της στην οικογένεια, ενώ η μικρή κόρη να μην έχει αδελφάκι. Αυτά τα δύο μέλη αποκλείουν ένα άλλο μέλος της οικογένειας για να είναι ευτυχισμένα. Στη συγκεκριμένη οικογένεια επικρατεί η ανάγκη για ασφάλεια και ηρεμία, ενώ τα μέλη σε γενικές γραμμές παρουσιάζονται αγαπημένα.

Εφόσον αναλύσαμε το βίωμα των μελών της οικογένειας, όπως προκύπτει από τα ιχνογραφήματα, στην ενότητα που ακολουθεί θα παρουσιάσουμε τις βασικές παραμέτρους που αφορούν στην καθημερινότητα της οικογένειας, έτσι όπως προκύπτει μέσα από τις αφηγήσεις τους σε ελεύθερες συζητήσεις.

6.4. Το βίωμα της καθημερινής ζωής μέσα από ελεύθερες συζητήσεις με την οικογένεια

Στις προηγούμενες ενότητες παρουσιάσαμε το βίωμα της σύγχρονης ζωής των δύο συζύγων μέσα από την προσωπική τους αφήγηση και είδαμε πώς αποπλώνεται το βίωμα της οικογένειας στα ιχνογραφήματα όλων των μελών της. Σε αυτό το σημείο θα αναδείξουμε θέματα και γεγονότα της καθημερινής ζωής που χαρακτηρίζουν τη λειτουργία της συγκεκριμένης οικογένειας. Μέσα από ελεύθερες συζητήσεις τόσο με το ζευγάρι, όσο και με τα παιδιά, θα παρουσιάσουμε πώς είναι διαμορφωμένη η ρουτίνα της οικογένειας προκειμένου να έχουμε μια γενικότερη ιδέα των γεγονότων και θεμάτων που απασχολούν καθημερινά την οικογένεια.

6.4.1. Η καθημερινή ρουτίνα της οικογένειας

Σε πρώτο επίπεδο, θα παρουσιάσουμε πώς είναι διαμορφωμένη η καθημερινή ζωή και ποιες ρουτίνες ακολουθούνται, τόσο τις καθημερινές όσο και το σαββατοκύριακο. Τα βασικά γεγονότα τείνουν να επαναλαμβάνονται και να ακολουθούν μια συγκεκριμένη ροή σε καθημερινό επίπεδο. Χωρίζοντας μια ημέρα, όπως αναδύεται από τις ελεύθερες αφηγήσεις, αντιλαμβανόμαστε ότι το πρωί μιας καθημερινής ημέρας, ξυπνάει πρώτα η μητέρα και φεύγει για τη δουλειά. Στη συνέχεια ξυπνάει ο πατέρας και προσπαθεί να ξυπνήσει τις κόρες του για να πάνε στο σχολείο. Προσπαθεί να τις ξυπνήσει με ήπιο και γλυκό τρόπο. Η μεγάλη κόρη παρουσιάζεται να δυσανασχετεί λίγο, αλλά ο πατέρας βρίσκει τρόπους και καλοπιάνοντας τα παιδιά, καταφέρνει να σηκώνονται

Πατέρας: [...] τα καλοπιάνω...σηκώνονται...[...] Δεν τα...πάω τα γαργαλάω και ξυπνάνε... [...] η Εμμανουέλλα αρχίζει και βαριέται «δε θέλω να πάω, κρυώνω, άσε με να κοιμηθώ» αλλά εντάξει...τη γαργαλάω...την παίζω λίγο...ξέρεις τη νταντεύω λίγο και τις δυο λίγο και σηκώνονται μετά...

Στη συνέχεια της ημέρας, τα παιδιά πηγαίνουν στο σχολείο, όπου περνούν το μεγαλύτερο μέρος της ημέρας και οι δύο σύζυγοι βρίσκονται στη δουλειά τους. Η μεγάλη κόρη επιστρέφει από το σχολείο γύρω στις 2 το μεσημέρι με το λεωφορείο. Η μικρή, κάθεται στο ολοήμερο και επιστρέφει από το σχολείο στις 4.30. Η μητέρα είναι πίσω γύρω στις 2 και συχνά επιστρέφει μετά τη μεγάλη κόρη. Ο πατέρας απουσιάζει στη δουλειά και σχολάει γύρω στις 4.30. Στη συνέχεια πηγαίνει σε ένα χωράφι που εκτρέφουν κότες, τρεις φορές την εβδομάδα. Πολύ συχνά, όμως, δεν επιστρέφει στο σπίτι πριν τις 9 το βράδυ, καθώς βρίσκεται με παρέα όπου καταναλώνει αλκοόλ και φαγητό.

Πατέρας: [...]αλλά αλλιώς μετά τις τρεις, τέσσερις ή να φύγουμε από εκεί να μην είμαι στον ίδιο χώρο [...] τα ίδια εκεί να καθόμαστε να δουλεύουμε, εκεί να τα πίνουμε εκεί να...εντάξει πάμε αλλού.

Τα απογεύματα της εβδομάδας, τις περισσότερες φορές η μητέρα και οι κόρες το περνάνε μαζί. Διαβάζουν τα μαθήματα για το σχολείο και κατόπιν πηγαίνουν σε εξωσχολικές δραστηριότητες, όπως είναι ο χορός και το φροντιστήριο. Η μητέρα πηγαίνει με τα παιδιά σε όλες τις δραστηριότητες και ασχολείται με τη φροντίδα των παιδιών. Ο πατέρας, αναγνωρίζει ότι η σύζυγός του τρέχει σε όλες τις εκδηλώσεις και ασχολείται με τα παιδιά.

Πατέρας: [...] είναι στην τσίτσα [η Μαρία] συνέχεια...όλη τη βδομάδα μετά να φύγει, να γυρίσει, να αυτό να έρθει εδώ να έχουν σχολάσει τα κοπέλια, να τα διαβάσει να τα βοηθήσει...να τα φτιάξει να αυτό...δε στένεται...9 η ώρα έρχεται...9 η ώρα-10 πέφτει τέζα στο κρεβάτι το βράδυ...

Η μητέρα από την πλευρά της, αναφέρει ότι πηγαίνει με τα παιδιά της στα φροντιστήρια και μετά κατά τις 9 τόσο ή ίδια όσο και τα παιδιά είναι τόσο κουρασμένα που πέφτουν για ύπνο.

Μητέρα: [...] όλη τη βδομάδα φροντιστήρια, εξωσχολικές δραστηριότητες...9 η ώρα μπαίνουν μέσα και είναι κοτόπουλα...πλύσιμο, φαί, ένα γάλα κάτι και πάνε για ύπνο και την άλλη μέρα πάλι ξανά μανά τα ίδια...

Η Μαρία αισθάνεται ότι δεν έχει βοήθεια και υποστήριξη από το σύζυγό της σε αυτό το κομμάτι. Νιώθει ότι δεν κατανοεί τη δυσκολία της να τα προλάβει όλα και ακόμα και όταν ευκαιρήσει, δεν την ξεκουράζει με το να αναλάβει κάποια από τις δραστηριότητες.

Μητέρα: [...] η Φανή σχολούσε 3.30, η Εμμανουέλλα 4.30, ο Κωστής δεν μπορούσε να'ρθει να κρατήσει τα παιδιά, να πεταχτώ...[...] δεν ερχόταν στην ώρα που έπρεπε να έρθει και τις φορές που ήρθε νωρίς...δεν με βοήθησε σε κάτι ας πούμε να πάει να κάνει και αυτός ένα δρομολόγιο των παιδιών να μη βγω από το σπίτι, να ξεκουραστώ λίγο...

Μητέρα: [...] αντί να' ρθείς στο σπίτι σου να με ξαλαφρώσεις και εμένα από κάνα δρομολόγιο...ή να ξέρω ό π θα είσαι σπίτι να κρατήσεις το μικρό να μην το σέρνω γιατί δεν έχουν και οι δύο ταυτόχρονα μάθημα την ίδια μέρα... να κρατήσει ας πούμε τη μικρή στο σπίτι να κάνω εγώ τα δρομολόγια ή το αντίθετο...να κάτσω κι εγώ στο σπίτι, να μη βγω, να μην οδηγήσω..τίποτα...

Το βράδυ, η μητέρα με τις κόρες επιστρέφουν στο σπίτι από τα φροντιστήρια, γύρω στις 9. Εκείνη την ώρα συναντούν τον πατέρα για μια ώρα μέχρι να κοιμηθούν.

Μητέρα: [...]φεύγω εγώ τώρα 5.30-6.00...6.00 ώρα μάλλον φεύγω το πρωί, γυρίζω στο σπίτι και βλέπουμε 9.00 η ώρα το βράδυ και 10.00 η ώρα κοιμάμαι...

Σύμφωνα με τα παραπάνω, η καθημερινότητα της οικογένειας συνοψίζεται στο πρωινό ξύπνημα, την εργασία ή το σχολείο, το απόγευμα όπου η μητέρα με τις κόρες διαβάζουν ή πάνε στα φροντιστήρια και το βράδυ που σμίγουν όλοι μαζί και στη συνέχεια πηγαίνουν για ύπνο. Η μητέρα αναφέρει ότι όλη τη βδομάδα είναι μόνη με τις κόρες και αισθάνεται ότι δεν είναι με τον άντρα της, αφού τον συναντάει μόνο το βράδυ. Εκείνη έχει όλη την ευθύνη των παιδιών και έχει αναλάβει τις δραστηριότητες και τη γενικότερη φροντίδα τους, ενώ ο άντρας έρχεται στο σπίτι αργά το βράδυ.

Μητέρα: [...] Και τώρα χωρίς είμαστε...απλά η διαφορά είναι ότι επιστρέφει το βράδυ στο σπίτι...

Η αναφορά στην απουσία του πατέρα φαίνεται και από τον ίδιο στις αφηγήσεις του. Ωστόσο, εκείνος δε νιώθει ότι απουσιάζει από το σπίτι. Μέσα στην καθημερινότητά του είναι φυσικό για εκείνον μετά τη δουλειά να πηγαίνει για παρέα. Μεγάλο μέρος, άλλωστε από τις αφηγήσεις του καταλαμβάνουν οι αναφορές που κάνει σε παρέες όπου συμμετέχει και καταναλώνει μεγάλη ποσότητα οινοπνεύματος. Για τον πατέρα είναι σημαντικό να μπορεί να βρίσκεται με παρέες και να απολαμβάνει το ποτό και το φαγητό. Ωστόσο, όπως ο ίδιος παραδέχεται, πολύ συχνά χάνει το μέτρο. Χρειάζεται ποσότητα όταν πίνει και πολύ συχνά χάνει τον έλεγχο της κατάστασης. Ωστόσο, θα επιθυμούσε να έχει όρια και να μην ξεφεύγει.

Σε πρώτες αναφορές του λέει ότι δεν πίνει, τουλάχιστον στη δουλειά από το πρωί. Ωστόσο, σταδιακά παραδέχεται ότι μετά το μεσημέρι αν έρθει κάποιος στο μαγαζί, θα ξεκινήσει να πίνει και σταδιακά θα βρεθεί σε παρέα και θα πει, ενώ θα ήθελε να το αποφύγει. Σχεδόν σε καθημερινό επίπεδο μαζεύονται παρέες και πίνουν αλκοόλ. Ο ίδιος λέει ότι χρειάζεται μεγάλες ποσότητες και δεν αντιλαμβάνεται αν έχει καταναλώσει πολύ αλκοόλ.

Πατέρας: [...]αλλά αλλιώς μετά τις τρεις, τέσσερις ή να φύγουμε από εκεί να μην είμαι στον ίδιο χώρο [...] τα ίδια εκεί να καθόμαστε να δουλεύουμε, εκεί να τα πίνουμε εκεί να...εντάξει πάμε αλλού. [...] και λες άστο καλύτερα σήμερα να πω ένα καφεδάκι ξέρω γω αλλά έλα που τυχαίνει παρέα ή σε παίρνουνε τηλέφωνο [...]Κάθε μέρα...Μετά...δεν καταλαβαίνω βρε παιδί μου όχι ότι είμαι πιωμένος...

Η σύζυγος από τη δική της πλευρά ανησυχεί όταν ο άντρας της πίνει πολύ γιατί σε πολλές περιπτώσεις είναι μαζί όλη η οικογένεια. Μάλιστα εκείνος επιμένει να οδηγήσει. Αγωνιά για το γεγονός ότι πίνει πολύ, χάνει τον έλεγχο και δε λαμβάνει υπόψη του ότι είναι και τα παιδιά μαζί του. Η Μαρία ανησυχεί και θυμώνει που ο Κώστας δεν έχει μέτρο στο ποτό και μεθάει συχνά.

Πολλές φορές βρίσκεται στη δυσάρεστη θέση να μπει στο αμάξι ενώ εκείνος είναι υπό την επήρεια οινοπνεύματος.

Μητέρα: [...] την Κυριακή του λέω που είχαμε πάει στο καζάνι που έβγαζε ο κουμπάρος μας τα τσίκουδα τι έκανες; Πιώθηκες του λέω μέχρι αηδίας... σκέφτηκες εσύ του λέω αν θα μπορούσα να κατεβάσω εγώ το αγροτικό από το Αμάρι; Το σκέφτηκες αν μπορώ να το κατεβάσω; Και νύχτα; [...] αλλά αυτό δεν παύει να έχεις τα παιδιά σου μαζί...και πρέπει να είσαι λίγο συνειδητοποιημένος γιατί να πρέπει να ξεσκιστείς στο να πίνεις...

Τα παιδιά και αυτά από την πλευρά τους βιώνουν την απουσία του πατέρα από το σπίτι και αναφέρονται στο ότι βρίσκεται συχνά υπό την επήρεια οινοπνεύματος. Πολλές φορές η καθημερινότητά τους επηρεάζεται ανάλογα με το αν ο πατέρας τους έχει πιει, αφού μπορεί να μην πάνε κάπου που έχουν προγραμματίσει γιατί ο Κωστής δεν είναι σε θέση αφού είναι μεθυσμένος. Τα παιδιά, επίσης, παραπονιούνται ότι δεν τον βλέπουν όσο συχνά θα ήθελαν.

Μεγάλη κόρη: [...] Ήτανε να πάμε στο χωριό [...] αλλά δεν πήγαμε...ο μπαμπάς ήτανε στο μαγαζί...[...] δε δούλευε...[...] μεκρόπιπε [...] δεν το αφήνει, δεν τον αφήνει...κάθε μέρα...[...]περιμένω πώς και τι να δω τον μπαμπά μου γιατί μερικές φορές τον ...κάθε μέρα τον βλέπω μόνο το πρωί και το βράδυ...δεν προλαβαίνω να τον δω κάποια άλλη ώρα...

Μικρή κόρη: [...]Όταν πάμε κάθε Παρασκευή και κοιμόμαστε μαζί του στο κρεβάτι του, το στόμα του μυρίζει κρασίλα και ρακίλα...ε... θα ξεράσω...

Όπως και η μητέρα τους, τα παιδιά ανησυχούν όταν ο πατέρας τους πίνει και ειδικά όταν πρόκειται να οδηγήσει. Σε αρκετές περιπτώσεις έχουν μπει στο αμάξι και εκείνος οδηγεί όντας μεθυσμένος.

Μεγάλη κόρη: [...] φοβάμαι εγώ...[...] Όταν πίνουνε...εμάς είχε κοιμηθεί πάνω στο τιμόνι και ήταν μεθυσμένος και παρά λίγο να τρακάρουμε...

Σύμφωνα με τα παραπάνω, μέσα στις έξις της οικογένειας είναι να απουσιάζει ο πατέρας καθημερινά από το σπίτι και να παρευρίσκεται σε παρέες. Καταναλώνει μεγάλες ποσότητες οινοπνεύματος σε καθημερινό επίπεδο. Είναι σημαντικό για εκείνον να βρίσκεται με άλλους ανθρώπους, να τρώει μεζέδες και να πίνει αλκοόλ. Δυσκολεύεται να βάλει όρια σε αυτό το κομμάτι και καταλήγει να πίνει μόλις σχολάσει από την εργασία του. Αυτό έχει σαν αποτέλεσμα να γυρνάει αργά στο σπίτι τους. Από την άλλη μεριά, έχουμε τις αναφορές της συζύγου, όπου η καθημερινότητά της σε αντίθεση με αυτή του συζύγου της, έχει περισσότερες αναφορές σε υποχρεώσεις και ευθύνες παρά σε παρέες. Εργάζεται μακριά και μετά την εργασία της έχει καθήκοντα που σχετίζονται με τη φροντίδα του σπιτιού και των παιδιών. Εκείνη εργάζεται σκληρά κι έχει πολλαπλές ευθύνες και υποχρεώσεις, ενώ ο άντρας απουσιάζει προκειμένου να διασκεδάσει.

Μητέρα: [...] εντάξει άνθρωπος είμαι κι εγώ ...θέλω κι εγώ λίγο να χαλαρώσει το μυαλό μου παλεύω ότι παλεύω κάτω στη δουλειά...είναι ο δρόμος είναι το πρωινό ξύπνημα, είναι όλα αυτά που κάνω μέσα στο σπίτι, είναι η φροντίδα των παιδιών, τα φροντιστήριά τους, να τα πάω, να τα φέρω...να είναι εντάξει στην καθαριότητά τους στο σχολείο την επόμενη ημέρα τα ρούχα τους...[...] να πάω στο σπίτι να φάνε τα παιδιά κάτι, να πλυθούνε, να πάμε για ύπνο... 10η ώρα πέφτω και κοιμάμαι γιατί δεν αντέχω έτσι...

Παραπάνω αναφερθήκαμε στις καθημερινές ημέρες της εβδομάδας όπου το ζευγάρι εργάζεται και τα παιδιά πάνε σχολείο. Το Σαββατοκύριακο οι έξις της οικογένειας αλλάζουν. Η χαλάρωση για τη συγκεκριμένη οικογένεια ξεκινάει από την Παρασκευή το βράδυ. Η οικογένεια

συχνάζει σε μια καφετέρια στην περιοχή που μένουν της οποίας ιδιοκτήτρια είναι η κουμπάρα του ζευγαριού. Η μητέρα συνηθίζει να συναντάει εκεί τις φίλες της, τα παιδιά έχουν τη δυνατότητα να παίζουν σε διάφορα παιχνίδια και κάποιες φορές έρχεται και ο πατέρας και περνάει το χρόνο του. Κάθονται στην καφετέρια μετά τα φροντιστήρια για κάποιο διάστημα και μετά πηγαίνουν στο σπίτι για ύπνο.

Μητέρα: [...] περιμένω όλη τη βδομάδα να έρθει η Παρασκευή να χαλαρώσω, να μην είμαι με το ρολόι στο χέρι... [...] και περιμένω πώς και τι την Παρασκευή [...] να κάτσω να πιω ελληνικό καφέ [...] τα παιδιά ... έχουνε μάθει να βρίσκονται μέσα σε κόσμο... πώς θα συμπεριφερθούνε... αλλά τουλάχιστον εκεί [...] είναι και άλλα παιδιά, είναι και οι υπολογιστές και λίγο από δώ λίγο από εκεί κάνουνε κι εκείνα κάτι 11, 11.30-12.00 ανάλογα κάποιες φορές και μετά θα'ρθούνε σπίτι, ύπνο....

Κατά τη διάρκεια του σαββατοκύριακου η ρουτίνα της οικογένειας αλλάζει. Τα μέλη της βρίσκονται μαζί για περισσότερο χρόνο και η οικογένεια σμίγει. Ο πατέρας προσπαθεί να αφιερώνει χρόνο και να κάνει κάτι μαζί με τα υπόλοιπα μέλη, το βράδυ του Σαββάτου, όταν σχολάσει, αφού εργάζεται και το Σάββατο, και ολόκληρη την Κυριακή.

Μητέρα: [...] είμαστε μαζί... άντε και τα σαββατοκύριακα... τα Σάββατα ότι ώρα σχολάσει και μετά και την Κυριακή...

Τα πρωινά του Σαββάτου, η μητέρα προσπαθεί να κοιμάται λίγο παραπάνω και να μην ξυπνάει τόσο νωρίς όσο ξυπνάει τις καθημερινές. Τα παιδιά, συνήθως βλέπουν τηλεόραση. Ο πατέρας λείπει και τα Σάββατα καθώς εργάζεται.

Πατέρας: [...] τώρα σήμερα που δε δοίλευε η Μαρία της το 'πα κάθισε να ξεκουραστείς... της έκλεισα το παντζούρι, της άφησα λίγο το παντζούρι, έκλεισα εδώ, είπα «κοπέλια χαμηλά την τηλεόραση να κοιμηθεί, να ξεκουραστεί η μάνα σας» και έφυγα το πρωί.. ε 10 η ώρα με πήρε τηλέφωνο λέει ξύπνησα...

Μητέρα: [...] να κοιμηθώ το Σάββατο και μη φανταστείς τώρα ύπνους τρελούς... 8.30-9.00 πια... εφόσον ξυπνώ κάθε μέρα 5.30. μέχρι τις 9 μου φαίνεται ότι είναι μεσημέρι...

Μόλις ξυπνήσει η μητέρα με τις κόρες είτε κάνουν δουλειές, είτε πηγαίνουν για καφέ στην καφετέρια όπου συχνάζουν. Τα παιδιά έχουν εκπαιδευτεί και συμμετέχουν ενεργά στις δουλειές του σπιτιού.

Μητέρα: [...] την επόμενη ημέρα δουλειές το Σάββατο... [...] βοηθάνε και τα παιδιά στις δουλειές... να βοηθάνε... τουλάχιστον σε αυτό δεν έχω παράπονο... με βοηθούνε... ότι μπορούνε το κάνουνε...

Τα βράδια του Σαββάτου μπορεί κάποιες φορές τα παιδιά να πάνε στον παππού και στη γιαγιά, στους γονείς της μητέρας.

Μητέρα: [...] αν τύχει όπως σήμερα ας πούμε που είναι με τον πατέρα μου και τη μάνα μου... αν μπορούνε και εκείνοι να τα κρατήσουνε έχει καλώς...

Διαφορετικά κάθονται στο σπίτι η μητέρα με τις κόρες και βλέπουν τηλεόραση και ο πατέρας κοιμάται.

Μητέρα: [...] τα παιδιά θα τανε εδώ στην τηλεόραση οι τρεις μας, ο μπαμπάς μέσα να κοιμάται...

Αν δεν έχουν κάποια άλλη υποχρέωση, το Σάββατο το βράδυ θα πάνε οικογενειακά στην καφετέρια της κουμπάρας.

Μητέρα: [...]να πάμε στις Χριστίνας...

Η Κυριακή είναι μια ημέρα που στις αξίες της συγκεκριμένης οικογένειας τα μέλη οφείλουν να βρίσκονται μαζί. Τις περισσότερες φορές όλα τα προηγούμενα χρόνια, η οικογένεια περνούσε την Κυριακή στο χωριό του πατέρα και η γυναίκα ακολουθούσε, χωρίς όμως να το επιθυμεί πολύ.

Πατέρας: [...] . . . πάμε στο χωριό ας πο ύμε μια Κυριακή να πάμε το πρωί να φύγο με το απόγευμα...

Μητέρα: που και τις Κυριακές με πάει στο χωριό χωρίς να με ρωτήσει...

Κάποιες άλλες Κυριακές, ειδικά το χειμώνα, πήγαιναν να μαζέψουν τις ελιές.

Πατέρας: [...] Τις ελιές ...[...] Και τις έχουμε μαζέψει περίπου τις μισές...

Άλλες φορές τυχαίνει να πηγαίνουν σε διάφορες υποχρεώσεις.

Πατέρας: [...] Θα πάμε στην εκκλησία ...[...] μετά θα πάμε πουθενά να πιούμε κανένα καφέ...[...] μπορεί να πάμε αύριο να πάμε να φάμε κάπου...

Μητέρα: [...] Μας έχει καλέσει στο Θρόνος ο κουμπάρος μας ο Στέλιος, βγάζει τη ρακή...

Σύμφωνα με τα παραπάνω, το Σαββατοκύριακο για τη συγκεκριμένη οικογένεια ξεκινάει την Παρασκευή το βράδυ όπου ξεκινάει η χαλάρωση της οικογένειας. Η μητέρα με τις κόρες πηγαίνουν στην καφετέρια της γειτονιάς που έχει η κουμπάρα τους και κάποιες φορές έρχεται και ο πατέρας. Το Σάββατο, ο πατέρας εργάζεται και η μητέρα με τα παιδιά αφού κοιμηθούν λίγο παραπάνω, κάνουν μαζί δουλειές του νοικοκυριού. Αν έχουν τελειώσει τις δουλειές πηγαίνουν για καφέ στην ίδια καφετέρια. Το απόγευμα του Σαββάτου αν δεν πάνε ξανά στην καφετέρια, η μητέρα με τα παιδιά βλέπουν τηλεόραση και ο πατέρας κοιμάται. Η Κυριακή είναι η ημέρα που επιδιώκουν να είναι όλοι μαζί. Ο πατέρας σε αντίθεση με τη μητέρα, θέλει να επισκέπτονται το χωριό καταγωγής του και τους γονείς του. Όταν υπάρχουν άλλες υποχρεώσεις, δεν πάνε στο χωριό και πηγαίνουν εκεί. Η Κυριακή είναι μέρα αφιερωμένη στην οικογένεια και τα μέλη προσπαθούν να σμίγουν.

Από τις παραπάνω αφηγήσεις των υποκειμένων, μεγάλο μέρος καταλαμβάνουν αναφορές στην καφετέρια όπου περνάει η οικογένεια τον ελεύθερο χρόνο της. Ο συγκεκριμένος χώρος αποτελεί την αναψυχή και το χώρο διασκέδασης της οικογένειας. Πρόκειται για ένα χώρο όπου υπάρχουν τόσο παιχνίδια για να παίζουν τα παιδιά, όσο και διάφορες εκδηλώσεις για τους ενήλικες. Παράλληλα το χώρο τον διαχειρίζεται η κουμπάρα του ζευγαριού και αποτελεί οικείο σημείο όπου κάποιες φορές μπορούν να μείνουν τα παιδιά ακόμα και χωρίς τους γονείς τους. Η οικογένεια περνάει μεγάλο μέρος από τον ελεύθερο χρόνο της στο συγκεκριμένο μέρος. Στις αφηγήσεις τόσο των παιδιών όσο και του ζευγαριού, η καφετέρια “Paradise” αναφέρεται πολύ συχνά.

Πατέρας: [...] έχω κανονίσει κι εγώ να έρθει ο κουμπάρος στο “Paradise” να πιούμε καφέ...

Μεγάλη κόρη: [...] Στο “Paradise” και στο σπίτι...[...] Και έρχεται στο Paradise...παίζουμε...[...]

Μικρή κόρη: [...] Στο “Paradise” βγαίνουμε ή βλέπουμε υπολογιστή, ή διαβάζουμε περιοδικό ή κάνουμε...η παίζουμε τάβλι...

Μητέρα: [...]...τόρα να πάω να τα πάρω τα παιδιά νωρίτερα, να πάω να τα αφήσω στο “Paradise”...

Ακόμα και το καλοκαίρι, παρόλο που η μητέρα με τα παιδιά πηγαίνουν στη θάλασσα, τα βράδια καταλήγουν να επισκέπτονται την ίδια καφετέρια.

Μητέρα: [...] δηλαδή δεν το διαπραγματευόμουνα τη θάλασσα θα πηγαίναμε στη θάλασσα...[...] πάμε εκ του ασφαλούς στις Χριστίνας...

Πολλά από τα σημαντικά γεγονότα της ζωής της η οικογένεια τα περνάει στο συγκεκριμένο μέρος, όπως γιορτές και εκδηλώσεις.

Μητέρα: [...] Την προηγούμενη Παρασκευή είχαμε κανονίσει...είχα κανονίσει μάλλον να του κάνω έκπληξη στο “Paradise” να του κόψω μια τούρτα...ένεκα όμως ότι είχαν γενέθλια και ο Κωστής και η Φανή, ε...δε γνώριζε τίποτα...

Στο Ιχνογράφημα 18, όπου η μεγάλη κόρη απεικόνισε τον εαυτό με τον πατέρα της, τους τοποθετεί να πηγαίνουν βόλτα στη συγκεκριμένη καφετέρια. Σε αυτό το μέρος, η οικογένεια περνάει πολύ χρόνο από τη ζωή της καθώς και πολλά σημαντικά γεγονότα και αξίζει να αναφερθεί ως τμήμα της καθημερινότητάς τους.

Συνοψίζοντας τα παραπάνω, διαπιστώνουμε ότι τις καθημερινές ημέρες τα μέλη της οικογένειας βρίσκονται στις εργασίες και στο σχολείο. Τα απογεύματα η μητέρα και οι κόρες διαβάζουν ή πάνε στις εξωσχολικές δραστηριότητες των παιδιών (χορός, φροντιστήριο), ενώ ο πατέρας απουσιάζει στη δουλειά ή σε παρέες. Την ημέρα του Σαββάτου η μητέρα κι οι κόρες κάνουν οικιακές εργασίες και πάνε για καφέ. Το απόγευμα βλέπουν τηλεόραση, ο πατέρας κοιμάται και το βράδυ πηγαίνουν στην καφετέρια της γειτονιάς. Η Κυριακή είναι ημέρα όπου τα μέλη της οικογένειας συναντιούνται όλοι μαζί. Συνήθως πηγαίνουν στο χωριό καταγωγής του πατέρα ή σε άλλες υποχρεώσεις.

Εφόσον παρουσιάσαμε την καθημερινή ρουτίνα της οικογένειας, όπως περιγράφουν τα μέλη της σε ελεύθερες συζητήσεις, σε αυτό το σημείο θα προσπαθήσουμε να παρουσιάσουμε τα βασικά θέματα που αφορούν στη συγκεκριμένη οικογένεια την περίοδο της έρευνας και να τα συσχετίσουμε με τις αναφορές των μελών της.

6.4.2. Τα βασικά θέματα που αφορούν στην οικογένεια

Το βασικό θέμα που αφορά στη συγκεκριμένη οικογένεια όταν αρχίσαμε να την ερευνούμε σαν μελέτη περίπτωσης, ήταν η κρίση που περνούσε το ζευγάρι, καθώς η μητέρα έχει ζητήσει διαζύγιο από τον πατέρα. Ωστόσο, ο πατέρας δεν πίστευε ότι η σύζυγός του θα οδηγούνταν σε αυτή τη λύση. Θεωρεί ότι απλά τον απειλούσε και εκείνος επαναπαύονταν.

Μητέρα: [...] Αρχικά πάντα με αντιμετώπιζε ειρωνικά. «διαζύγιο θες; Περίμενε. Ήντα ώρα;» Τέτοιο στυλ... μετά όταν δει ότι δεν τον παίρνει και ότι ο τόνος της φωνής μου παραμένει σταθερός γιατί πριν από κάποια χρόνια που είχα επιχειρήσει πάλι μου έβγαине ένταση, έκλαιγα, φώναζα και δε γινόταν τίποτα...

Τις τελευταίες φορές που απείλησε με διαζύγιο επειδή ήταν πολύ πιο αποφασισμένη, ο σύζυγος θορυβήθηκε γιατί κατάλαβε ότι για πρώτη φορά η γυναίκα του το εννοούσε.

Μητέρα: [...] τώρα τις τελευταίες δυο φορές ο τόνος της φωνής μου ήταν αρκετά σταθερός και τρομοκρατήθηκε ότι δεν αστειεύομαι και ότι δεν είναι ώρα για αστεία...

Ωστόσο, ο Κώστας αντιδράει και δεν επιθυμεί να χωρίσει. Δηλώνει ότι αγαπάει τη γυναίκα του και θέλει να είναι μαζί της.

Μητέρα: [...] αντέδρασε ότι θα μας χωρίσει ο θάνατος και ότι με αγαπάει...λέω έτσι με αγαπάς; Πώς με αγαπάς έτσι; Γιατί με αγαπάς έτσι; Αν με μισείς δηλαδή τι άλλο θα κάνεις;

Ο Κώστας μπορεί να αλλάξει τη συμπεριφορά του για μικρό χρονικό διάστημα, αλλά μετά επιστρέφει στην αρχική κατάσταση.

Μητέρα: [...] κάποια στιγμή ήρθε κι έκανε μπουμ...του λέω τέλος, ως εδώ...δεν μπορώ άλλο.... «όχι και θα αλλάξω και αυτό»...[...] και κρατάει μια βδομάδα η καλή συμπεριφορά...

Η Μαρία θεωρεί ότι ο άντρας της ξεχνάει εύκολα τις δυσάρεστες καταστάσεις και επανέρχεται.

Μητέρα: [...] Απλά είναι πολλά...πάρα πολλά...ο Κώστας είναι ένας άνθρωπος ο οποίος ξεχνά πολύ εύκολα...πάρα πολύ εύκολα...

Σύμφωνα με τη Μαρία, ο άντρας της απουσιάζει τόσο ως σύζυγος για την ίδια όσο και ως πατέρας για τα παιδιά του. Δεν τα γνωρίζει και δεν ασχολείται ουσιαστικά μαζί τους. Καταφεύγει στο να τους αγοράσει κάποια υλικά και θεωρεί ότι έχει επιτελέσει το χρέος του. Πιστεύει ότι ακόμα και να πάρουν διαζύγιο, δε θα αλλάξει κάτι γιατί έτσι κι αλλιώς τα παιδιά δεν τον ζουν σε καθημερινό επίπεδο.

Μητέρα: [...]...δεν ξέρει πώς είναι τα παιδιά του...το ότι θα φέρει 2 σοκολάτες και 2 γαριδάκια πιστεύει ότι έχει κάνει το χρέος του σαν μπαμπάς...

Η Μαρία δεν αισθάνεται ότι ο σύζυγός της την καλύπτει συναισθηματικά. Δεν την καταλαβαίνει και δεν ικανοποιεί τις ανάγκες της.

Μητέρα: [...] Μα δεν με καταλαβαίνει...δεν με καταλαβαίνει...εδώ δεν καταλαβαίνει την πιο απλή μου ανάγκη ότι...να μη με ξυπνήσει το πρωί... [...] τρελάθηκα...και όσον αφορά ας πούμε το κομμάτι της δουλειάς μου που αντιμετωπίζω κάποιες δυσκολίες...κι έχει τύχει και έχω αντιμετωπίσει και σοβαρές δυσκολίες πάλι δεν ήτανε δίπλα μου...

Πολλές φορές η Μαρία νιώθει ότι έχουν ανταγωνιστική σχέση και δεν τη βοηθάει στις επιθυμίες και σε όσα θέλει να πετύχει. Ακόμα και στο οικονομικό επίπεδο, η Μαρία αισθάνεται ότι ανταγωνίζονται:

Μητέρα: [...]...πάντα σε έχω απέναντί μου και όχι δίπλα μου...αισθάνομαι ότι είμαστε εχθροί...ότι είμαστε ανταγωνιστές και όχι ζευγάρι... [...]...Οικονομικά πάλι εμπόδιο...

Η απουσία του συζύγου από το σπίτι και το ρόλο του στην οικογένεια είναι τόσο αισθητή που αποτελεί έκπληξη το να είναι ο πατέρας στο σπίτι. Με ένα ενδεχόμενο διαζύγιο, δε θα αλλάξει κάτι σημαντικά στην καθημερινότητα εφόσον ο πατέρας λείπει το μεγαλύτερο διάστημα από το σπίτι.

Μητέρα: [...]...Οπότε τι να μου λείπει... τ να μου λείπει από ... πό την παρουσία του...η παρουσία του κάποιες φορές είναι που με εκπλήσσει αν τύχει κάποιες φορές και έρθει νωρίς στο σπίτι...

Σύμφωνα με τη μητέρα το ζευγάρι δεν έχει ουσιαστική σχέση γιατί συναντιούνται για πολύ μικρά χρονικά διαστήματα. Για εκείνη ο γάμος της είναι «στα χαρτιά» και όχι στην ουσία. Ο χρόνος που μοιράζονται από κοινού είναι ελάχιστος. Η μητέρα και ο πατέρας συναντιούνται για μισή ώρα κάθε βράδυ, λίγες ώρες το Σάββατο και μετά την Κυριακή, όπου μπορεί να πάνε στο χωριό καταγωγής του πατέρα. Μπορεί να είναι οικογένεια και να είναι παντρεμένοι, αλλά δε μοιράζονται από κοινού χρόνο και δραστηριότητες.

Μητέρα: [...]...Και τώρα χωρίς είμαστε...απλά η διαφορά είναι ότι επιστρέφει το βράδυ στο σπίτι...[...] Τι μαζί είμαστε; Στο χαρτί είμαστε μαζί... άντε και τα σαββατοκύριακα...τα σάββατα ότι ώρα σχολάσει και μετά και την Κυριακή...που και τις Κυριακές με πάει στο χωριό χωρίς να με ρωτήσει...

Η σύζυγος αισθάνεται «κενή» στη σχέση της. Νιώθει ότι ο σύζυγός της δεν την υποστηρίζει και δεν της δίνει την ασφάλεια και την αγάπη που θα επιθυμούσε.

Μητέρα: [...] και του είπα όα δεν αντέχω άλλο αυτό το φόρτωμα και όα δεν υπάρχει λόγος να είμαστε μαζί από τη στιγμή που αισθάνομαι άδεια, δεν αισθάνομαι ασφάλεια, δεν αισθάνομαι αγάπη....

Το βασικό παράπονο της Μαρίας, είναι όα εκείνη έχει αναλάβει όλες τις ευθύνες του σπιτιού. Ο σύζυγος δεν συνεισφέρει πουθενά.

Μητέρα: [...] θέλει να παίρνει, να τα έχει όλα τακτοποιημένα με εμένα, δηλαδή να τα έχω αναλάβει όλα εγώ, να μην ασχοληθεί με τίποτα...

Ωστόσο, παρόλο που δε συμμετέχει σε καμία εργασία του σπιτιού και δεν έχει αναλάβει τίποτα που να αφορά στην οικογένεια, οι δικές του επιθυμίες θέλουν να ικανοποιούνται άμεσα.

Μητέρα: [...] και την ώρα που θέλει κάτι εκείνος πρέπει να γίνεται επί τόπου...

Μητέρα: [...] και ο λόγος που με θέλει να πάω στο σπίτι δεν είναι απλά για να κάνουμε παρέα και να συζητήσουμε τη μέρα πώς πέρασε...είναι για να κάνουμε σεξ...δεν είμαι προγραμματισμένη όποτε θέλει ο Κώστας...

Η σύζυγος αισθάνεται όα δε σέβεται καθόλου τις δικές της επιθυμίες και θέλει μόνο να κάνει όα ευχαριστεί εκείνον.

Μητέρα: [...] Ναι, και σήμερα το πρωί αν έχεις το θεό σου με ξύπνησε 5.30 ώρα [...]δεν μπορώ να λειτουργήσω το πρωί...δεν το σέβεται και αυτό είναι που με ενοχλεί ένα παραπάνω...

Σύμφωνα με τη Μαρία, η σχέση τους δεν έχει νόημα και πιστεύει όα ο άντρας της μπορεί να φύγει από το σπίτι ή αν μένουν μαζί, ο καθένας να συνεχίσει την πορεία του ανεξάρτητα από τον άλλο και να συγκατοικούν συμβατικά για τα παιδιά.

Μητέρα: [...] και όα δεν υπάρχει λόγος να μένουμε μαζί... και όα αν δε θέλει να φύγει από το σπίτι για να έχει τα παιδιά, τη ζωή του και τη ζωή μου...

Σε μια ενδεχόμενη προοπτική όπου το ζευγάρι θα χωρίσει, η μητέρα της οικογένειας αναφέρει ότι θα νιώσει ηρεμία. Πιστεύει ότι ένα ενδεχόμενο διαζύγιο με τον άντρα της θα τη χαλαρώσει. Δε θα έχει το άγχος της επιστροφής στο σπίτι και δε θα ασχολείται με τα ρούχα του που είναι ένα θέμα που την προβληματίζει και της δημιουργεί δυσκολίες.

Μητέρα: [...] Μμμ ...καταρχήν θα ηρεμήσω...δεν θα'χω το άγχος «αχ θα'ρθει, δεν θα'ρθει»...δεν θα'χω την έννοια όσον αφορά με τα ρούχα...με τα οποία έχουμε φοβερό πρόβλημα με τα ρούχα...φοβερό και τρομερό με τα ρούχα...

Παράλληλα, θεωρεί ότι αν χωρίσει με το σύζυγό της, θα έχει άλλη οικονομική διαχείριση και θα προσαρμόσει τα οικονομικά της οικογένειας σύμφωνα με το δικό της πρόγραμμα.

Μητέρα: [...] και το κυριότερο είναι ότι θα ορίσω τη ζωή μου διαφορετικά οικονομικά, θα τη βάλω σε νέες βάσεις και θα φτιάξω το πρόγραμμα έτσι όπως εγώ νομίζω καλύτερα και όχι έτσι όπως το θέλει εκείνος...

Η Μαρία δίνει σημασία στα σύμβολα και ερμηνεύει κάποια γεγονότα ως προφητικά. Αναφορικά με το γάμο της που βρίσκεται σε κρίση και είναι σε διαπραγμάτευση για χωρισμό, έχει πάρει ως προμήνυμα το ένα στέφανο του γάμου που έχει μετακινηθεί από τη θέση του. Η ερμηνεία που δίνει σε αυτό είναι ότι το ένα μέλος του ζευγαριού έχει φύγει ενώ το άλλο παραμένει με τα παιδιά, καθώς οι ομφάλιοι λώροι των παιδιών που βρίσκονται και αυτοί στο εικονοστάσι δεν έχουν φύγει από τη θέση τους.

Μητέρα: [...] μες στο εικονοστάσι θα το αφήσω εκεί που έχω τα στέφανά μου...τα οποία έχουν ξεκαρφισωθεί το ένα και έχει πέσει κάτω...το ένα...[...] και οι ομφάλιοι λώροι των παιδιών με τις τσιμπίδες έχουν μείνει στο πάνω στέφανο»...

Συνοψίζοντας τα παραπάνω, παρατηρούμε ότι η μητέρα της οικογένειας αισθάνεται «κενό» στη σχέση με το σύζυγο. Νιώθει ότι εκείνος απουσιάζει και δε μπορεί να την καλύψει συναισθηματικά. Έχει επωμισθεί όλες τις ευθύνες του σπιτιού και ταυτόχρονα βιώνει και ανταγωνισμό από τον άντρα της. Πιστεύει ότι αν χωρίσει, θα μπορέσει να βάλει τη ζωή της σε καλύτερη προοπτική, τόσο οικονομικά, όσο και συναισθηματικά. Ελπίζει ότι θα είναι καλύτερα και πιο ευτυχισμένη. Τα βιώματα του κενού αλλά και της ευτυχίας σε ένα ενδεχόμενο διαζύγιο απεικονίζονται χαρακτηριστικά στα ιχνογραφήματα 3 και 4. Στο ιχνογράφημα 3 η μητέρα συμβολίζει τη σχέση της με το σύζυγο όπου νιώθει εσωτερικά νεκρή «γιατί η αδιαφορία την οδηγεί στον τάφο», αλλά πρέπει να παλέψει για τα παιδιά της. Στο ιχνογράφημα 4, συμβολίζει την προοπτική μιας φανταστικής οικογένειας όπου θα ζει ευτυχισμένη με τα παιδιά της. Αν φύγει ο σύζυγος από την οικογένεια, τότε η μητέρα θα νιώσει ήρεμη, ασφαλής και χαρούμενη. Ωστόσο, ο άντρας της δεν επιθυμεί να χωρίσουν. Είναι ευχαριστημένος και πιστεύει ότι «θα την παλέψει» και θα συνεχίσει η προοπτική της οικογένειας.

Σε αυτήν την ενότητα, αναφερθήκαμε στο βασικό θέμα που απασχολούσε την οικογένεια την περίοδο της έρευνας, όπως προέκυψε από την αφήγηση της μητέρας. Στη συνέχεια θα παρουσιάσουμε κάποια βασικά γεγονότα ζωής που συνέβησαν την περίοδο που πραγματοποιήθηκε η συγκεκριμένη έρευνα και επηρέασαν την οικογένεια.

6.4.3. Γεγονότα ζωής που αφορούν στην οικογένεια

Εκτός από τα θέματα που απασχολούσαν την οικογένεια, κατά τη διάρκεια της έρευνας, καταγράφηκαν και κάποια γεγονότα στη ζωή τους που την επηρέασαν. Καταρχάς, η μητέρα της οικογένειας το καλοκαίρι του 2012 υπέστη εγκεφαλικό επεισόδιο. Γενικότερα, αντιμετωπίζει διάφορα προβλήματα υγείας, όπως ίλιγγο, προβλήματα με το έντερο κ.α. και το αποκορύφωμα

όλων αυτών ήταν να περάσει και εγκεφαλικό επεισόδιο. Η ίδια πιστεύει ότι τα προβλήματα υγείας της είναι απόρροια του αυξημένου άγχους και της ανοχής δυσάρεστων καταστάσεων.

[...] **Μαρία:** Εγκεφαλικό έπαθα...πριν από το εγκεφαλικό είχα πάει άλλες δυο φορές στο νοσοκομείο με βαρεία μορφή ίλιγγο και μου κάναν θεραπεία...[...] Και όλα αυτά από πιέσεις και όλα αυτά από τη δουλειά και από τα βάρη...

Η Μαρία (μητέρα) θορυβήθηκε από τα προβλήματα υγείας και άρχισε να φροντίζει περισσότερο τον εαυτό της. Όπως αναφέρει, θεωρεί υποχρέωσή της να προσπαθήσει να είναι καλά για τα παιδιά της. Παρόλο που αισθάνεται να απειλείται η υγεία της και την κουράζει η οργανική της κατάσταση, θέλει να ξεπεράσει τις δυσκολίες. Στο ιχνογράφημα 3 απεικονίζει το συναίσθημα του «πένθους» που αισθάνεται από τις δυσκολίες που αντιμετωπίζει το σώμα της. Νιώθει, μάλιστα, κατά κάποιον τρόπο «νεκρή» ως προς μια πλευρά του εαυτού της. Από την άλλη, θέλει να παλέψει για τα παιδιά της και κάνει οτιδήποτε περνάει από το χέρι της για να φροντίσει τον εαυτό της.

Γενικότερα, παρατηρούμε ότι η έννοια του «πένθους» και του «θανάτου» αναφέρεται στις αφηγήσεις της μητέρας της οικογένειας. Από το γενεόγραμμα της παρατηρούμε ότι η μητέρα της είχε πολυάριθμες απώλειες, εφόσον έχασε από μικρή ηλικία τα αδέρφια της. Ενδεχομένως οι απώλειες αυτές επηρέασαν και τη Μαρία όσο μεγάλωνε, με αποτέλεσμα η έννοια του «θανάτου» να αναφέρεται στις αφηγήσεις της. Το «πένθος» και το «τέλος» χαρακτηρίζουν την κουλτούρα της μητέρας σε αρκετές εκφάνσεις της καθημερινής της ζωής.

Καταρχήν όπως παρατηρείται τόσο από την ίδια όσο και από τα παιδιά της, φοράει συνήθως ρούχα μαύρου χρώματος.

Μεγάλη κόρη: [...] η μαμά φοράει μαύρα... μαύρα της βάζω... [...] μαύρα θέλει να φοράει, τα μαύρα της αρέσουν...

Μικρή κόρη: [...] Συνέχεια μαύρα...

Μητέρα: [...] Μαύρα συγκεκριμένα ξεκίνησα να φοράω έντονα και κάθε μέρα και πάντα από τότε που ξεκίνησαν τα πολλά προβλήματα μέσα στο γάμο μου... [...] είναι καθημερινό πένθος...

Σε όλα τα ιχνογραφήματα που έχει κάνει, ο εαυτός της φοράει πάντα ρούχα μαύρου χρώματος. Το ίδιο και τα παιδιά της, την απεικονίζουν με μαύρο χρώμα. Στο βίωμα της καθημερινότητάς της, όπως αναλύει στο ιχνογράφημα 3 που είναι χαρακτηριστικό του πένθους που ζει, αισθάνεται ότι αυτό που την κρατάει στη ζωή και για το οποίο αξίζει να αγωνιστεί είναι ο ρόλος της μητέρας. Παρόλο που νιώθει ότι μια πλευρά του εαυτού της «πεθαίνει», ωστόσο έχει και μια δυνατή πλευρά που την κρατάει. Ο εαυτός που «σκοτώνει» τοποθετείται δίπλα σε τρία δέντρα που συμβολίζουν τον έρωτα, την αγάπη και το γάμο. Αισθάνεται ότι το κομμάτι που σχετίζεται με τη σχέση της με το σύζυγο είναι κοντά στο θάνατο, αλλά ο ρόλος της μητέρας της δίνει ζωή. Παράλληλα, τα προβλήματα υγείας που αντιμετωπίζει την κάνουν να αισθάνεται κοντά στο «τέλος».

Μητέρα: [...] Παλεύει πολλών λογίων και για το μέσα και για το έξω...

Ακόμα και τα παιδιά της, όταν προσπαθούν να απεικονίσουν τη μητέρα τους με ρεαλιστική μορφή, την τοποθετούν να φοράει ρούχα μαύρου χρώματος (π.χ. Ιχνογράφημα 16).

Η μητέρα της οικογένειας έχει σκεφτεί ακόμα και τον τρόπο που θα ήθελε να πεθάνει.

Μητέρα: [...] εγώ αν είναι να φύγω θέλω να φύγω σαν τη θεία μου την Ελένη...αυτή που πέθανε προχτές...[...] έφυγε στον ύπνο της από καρδιά...

Σε μια συνάντηση που έγινε μαζί της στα πλαίσια της έρευνας, έφερε ένα έγγραφο το οποίο είχε ανάγκη να διαβάσει και το οποίο αποτελούσε κάτι σαν τη διαθήκη της.

Μητέρα: [...] Είχα πολύ μεγάλη ανάγκη να το γράψω αυτό...να υπάρχει κάπου...μπορεί να ακούγεται μακάβριο...

Όπως προκύπτει από την αφήγησή της, έχει μεγάλη αγωνία για τα παιδιά της αν δε βρίσκεται η ίδια στη ζωή. Επιθυμεί να τους εξασφαλίσει κάποιες προϋποθέσεις όπως τις έχει η ίδια στο μυαλό της καθώς δεν έχει εμπιστοσύνη στο σύζυγό της.

Μητέρα: [...] θέλω να γίνει και πώς να ταχτοποιηθούν τα παιδιά μου σε περίπτωση που φύγω...

Όπως φαίνεται από τα παραπάνω, το «πένθος» παίζει σημαντικό ρόλο στην κουλτούρα της συγκεκριμένης οικογένειας και η μητέρα το έχει στο πίσω μέρος του μυαλού της. Στην αφήγησή της χειρότερη ανάμνηση, μάλιστα, αναφέρει ότι δεν έχει ζήσει ακόμα τη χειρότερη στιγμή. Πιστεύει ότι η χειρότερη στιγμή της ζωής της θα είναι η απώλεια κάποιου γονέα ή αν πάθουν κάτι τα παιδιά της. Η τραγική ειρωνεία είναι ότι κατά τη διάρκεια της έρευνας, το Μάρτιο του 2013 απεβίωσε ο πατρικός παππούς, γεγονός που έφερε ανατροπές στην οικογένεια. Αυτό είχε σαν αποτέλεσμα οι εντάσεις και η κρίση που βίωνε το ζευγάρι ως εκείνη τη στιγμή να παραμεριστούν και να τεθούν κάποιες άλλες προτεραιότητες στη ροή της οικογενειακής ζωής. Η έρευνα με τους γονείς διακόπηκε λόγω αυτού του γεγονότος και συνέχισε μόνο με τα παιδιά.

Σύμφωνα με τις αφηγήσεις των παιδιών, όταν πέθανε ο παππούς, η οικογένεια έπρεπε να τηρήσει τους «άγραφους νόμους του πένθους» και τα παιδιά να υπακούσουν στους κανόνες. Σύμφωνα με αυτούς τους νόμους, τουλάχιστον για σαράντα ημέρες, η οικογένεια καλούνταν να βγαίνει από το σπίτι της μόνο για ότι σχετιζόταν με εργασία και υποχρεώσεις. Η διασκέδαση και ότι σχετίζεται με απόλαυση δεν είχε θέση στην οικογένεια μετά το θάνατο του παππού. Μάλιστα, διακόπηκε και η συνεργασία για την εργασία, καθώς σύμφωνα με τη μητέρα δεν επιτρεπόταν να επισκέπτεται άλλους χώρους εφόσον βρισκόταν σε «πένθος». Όπως χαρακτηριστικά αναφέρεται από τα παιδιά:

Μεγάλη κόρη: [...] Είχαμε το μνημόσυνο του παππού...[...] ούτε καρναβάλι, ούτε караόκε, ούτε τίποτα...

Μικρή κόρη: [...] μέχρι να περάσουν τα 40...[...] δεν ακούμε τραγούδια ...

Μεγάλη κόρη: [...]: η μαμά είπε ότι όταν περάσουνε τα 40 μπορούμε να πηγαίνουμε...ας πούμε σε караόκε, αλλά όχι να τραγουδάμε...

Μέσα σε αυτό το πλαίσιο, αναδύθηκε μια μεταφυσική αγωνία στα παιδιά γύρω από τα θέματα της ζωής, του θανάτου και της ζωής μετά το θάνατο που αναφέρθηκαν στα πλαίσια των συναντήσεων στην έρευνα.

Μικρή κόρη: [...] Όσοι είναι καλοί και πεθαίνουν πού πηγαίνουνε;

Μεγάλη κόρη:[...] στον παράδεισο. Όσοι είναι κακοί ή κλέφτες πηγαίνουν στην κόλαση.

Μικρή κόρη: [...] και τους βουτάει ο Θεός...στη λάβα.

Μεγάλη κόρη:[...] Ο διάβολος τους βουτάει...

Τα δυο κορίτσια στεναχωρήθηκαν από το θάνατο του παππού και επηρεάστηκαν συναισθηματικά από αυτό, καθώς πέρα από την απώλεια, άλλαξε και η ζωή τους όσον αφορά στον θέμα της διασκέδασης.

Μεγάλη κόρη: [...] Χάλια γιατί μας αγαπούσε πολύ και εμείς τον αγαπάμε...

Μικρή κόρη: [...] δε νευρίαζε...ήταν καλός...ήρεμος...

Μεγάλη κόρη: [...] Σοκ λέει; Εγώ πήγα να πηδήξω από το μπαλκόνι, πήγα να πάω μαζί του...

Μικρή κόρη: [...] ναι, ναι...αν κρεμαστείς από κάπου ή -πέσεις...

Αξιοσημείωτο είναι το γεγονός όταν μετά τη συνάντηση που έγινε με τα παιδιά, τους δόθηκε ελεύθερο θέμα στην κατασκευή ιχνογραφήματος, και τα δύο έφτιαξαν μια ζωγραφιά που σχετιζόταν με αυτό το γεγονός. Η Μεγάλη κόρη έφτιαξε ένα πάρκο σε ωραίο περιβάλλον και το ονόμασε «Το πάρκο στον παράδεισο», πιστεύοντας ότι είναι το μέρος όπου βρίσκεται ο παππούς της μετά το θάνατό του.

Μεγάλη κόρη: [...] έχω φτιάξει ένα πάρκο που έχει ένα καταρράκτη και είναι...είναι κάπως...όπως πήγε ο παππούς μου...πάνω στον παράδεισο...είναι όμορφα, έχει δέντρα, καταρράκτες...ωραία πράγματα...

Μεγάλη κόρη: [...] πάνω...ε...στον ουρανό...ας πούμε είναι όπως εδώ στο Ρέθυμνο αλλά είναι όλα άσπρα και είναι το χωριό κανονικά φτιαγμένο και έχει το σχολείο αλλά έχει φτιαχτεί και αυτό...σε αυτό το πάρκο αυτοί που ζούνε είναι πάρα πολύ χαρούμενοι που έχουνε τόσο καθαρό περιβάλλον και τους αρέσει για αυτό το λόγο...



Ιχνογράφημα 20. Από τη μεγάλη κόρη με ελεύθερο θέμα και τίτλο « Το πάρκο στον παράδεισο».

Η μικρή κόρη από την πλευρά της, ζωγράφισε μια γάτα η οποία έχει την ιδιότητα να μπορεί να ζήσει «εφτά ζωές».

Μικρή κόρη: [...] έχει 7 ζωές...αν χάσει τη μια, έχει 6, και αν χάσει την άλλη μία θα έχει 5...μετά πηγαίνουν ανάλογα και μετά αν την πατήσει αμάξι στη μια...πέθανε...

Η μικρή κόρη φαντάζεται ότι το μέρος που έχει ζωγραφίσει είναι αυτό που βρίσκεται ο παππούς της, το οποίο είναι ωραίο και μοιάζει με τη γη.

Μικρή κόρη: [...] στον παππού μου...πάνω...[...] σαν ωραίο...σαν να είναι εδώ κάτω απλώς δεν έχω κάνει ουρανό και ήλιο...

Μικρή κόρη: [...] Αυτό είναι μια γάτα περπατάει...απλώς είναι ήρεμη...απλώς δεν της έχω κάνει νύχια...

Σύμφωνα με τα παραπάνω, παρατηρούμε πώς το πένθος επηρέασε τα δυο παιδιά και το καθένα εξέθεσε τους προβληματισμούς του γύρω από την απώλεια του παππού και τη ζωή μετά το θάνατο. Καθώς στην κουλτούρα της συγκεκριμένης οικογένειας η έννοια του «πένθους» και του «θανάτου» είναι έτσι κι αλλιώς σημαντικές και τα άτομα τιμούν την παράδοση και τους άγραφους νόμους, βλέπουμε ότι τα παιδιά με τη σειρά τους βίωσαν την απώλεια του παππού αλλά και τους περιορισμούς που τους έφερε. Δυστυχώς, η έρευνα σταμάτησε αυτήν την περίοδο λόγω του αιφνίδιου θανάτου και δεν πήραμε πληροφορίες και καταγραφές για αυτό το γεγονός από τους γονείς της οικογένειας. Εντάσσοντας, όμως, το γεγονός στην κουλτούρα της οικογένειας, κατανοούμε ότι μπήκαν πολλοί περιορισμοί στην καθημερινότητα και επαναλήφθηκε το μοτίβο για τα «πρέπει» και «τι θα πει ο κόσμος» που επαναλαμβάνονται στο γενεόγραμμα της μητέρας της οικογένειας.



Ιχνογράφημα 21. Από τη μικρή κόρη με ελεύθερο θέμα και τίτλο «Η γάτα με τις εφτά ζωές».

Τελειώνοντας, θα αναφερθούμε σε δυο βασικά γεγονότα της ζωής της οικογένειας που συνέβησαν κατά τη διάρκεια της μελέτης μας και δε συμφωνούσαν με την καθημερινότητα της οικογένειας και την έβγαλαν από τη ρουτίνα της. Το πρώτο συνέβη το Μάρτιο του 2012, όταν ο πατέρας απουσίασε για πέντε ημέρες στην Αθήνα με ένα φίλο του προκειμένου να τον βοηθήσει στην αγορά ενός αυτοκινήτου. Από την πλευρά της η σύζυγος ένιωσε θυμό και στεναχώρια γιατί ο σύζυγός της πήγε κατά τη διάρκεια της σχολικής χρονιάς, αφήνοντάς τη μόνη με τις υποχρεώσεις της οικογένειας.

Μητέρα: [...] απλά με έχει ζορίσει με τι άνεση χωρίς καν να το σκεφτεί όχι τις συνέπειες να σκεφτεί τη διαδικασία που περνάμε τώρα εργαζόμενοι και οι δύο με τα παιδιά στο σχολείο... με τι άνεση και...

Ο σύζυγος από την άλλη στην αφήγησή του αναφέρθηκε στις εξόδους που έκανε στην Αθήνα και στις παρέες με άλλους με κατάληξη την κατανάλωση αλκοόλ. Πέρασε καλά και ήπιε πολύ, όπως άλλωστε συνηθίζει.

Πατέρας: [...]...πήγαμε στην Αθήνα και κρατάω εγώ...κρατάω εγώ από εδώ ένα τετράκιλο κρασί και παίρνει και αυτός 2-3 μπουκάλια ρακί και πάμε...το πρώτο βράδυ...[...] ξημερωθήκαμε, 6 η ώρα...[...] [...]και καθόμαστε εκεί και βάζουμε μπροστά και πίνουμε γύρω στα 10 καραφάκια ρακί...φύγαμε τελευταίοι από εκεί από το μαγαζί...ήπιαμε γύρω στα...πρέπει να ήπιαμε 3-4 κιλά ρακί...

Η γυναίκα του από την πλευρά της γνώριζε ότι εκείνος θα περνούσε καλά και θα έπινε και ο λόγος που στεναχωρήθηκε ήταν κυρίως που το έκανε στην καθημερινότητα που εκείνη έτσι κι αλλιώς αισθάνεται ότι έχει επωμισθεί όλη την ευθύνη της οικογένειας. Προκειμένου να ανταποδώσει με τον τρόπο της, τον Ιούλιο του 2012 απουσίασε κι εκείνη από το σπίτι για τρεις ημέρες με δύο φίλες της σε παραθεριστικό μέρος, στον Πλακιά Ρεθύμνου. Για εκείνη ήταν η πρώτη φορά που άφηγε την οικογένεια και επρόκειτο για μια «επαναστατική» κίνηση. Η Μαρία ένιωσε περήφανη με τον εαυτό της που τόλμησε να κάνει κάτι που δεν είχε τολμήσει τα προηγούμενα χρόνια. Πέρασε καλά με τις φίλες της και ένιωσε αυτοπεποίθηση κυρίως από το γεγονός ότι κατάφερε να πάει.

Μητέρα: [...] δεν το έχω κάνει ποτέ στη ζωή μου, θέλω να δω πώς είναι...[...] θα κάνω κι εγώ να κάνω αυτό που το είχα απωθημένο που δεν είχα τολμήσει ποτέ να το ζητήσω, στον ίδιο μου τον εαυτό να το εκμυστηρευτώ ότι θέλω τόσο απεγνωσμένα να το κάνω αυτό το πράγμα... [...] χάρηκα που το τόλμησα και το έκανα και δεν το μετανιώνω για κανένα λόγο...

Θεώρησε ότι ήταν ταυτόχρονα και μια καλή ευκαιρία να μείνουν τα παιδιά με τον πατέρα τους και να αναπληρώσουν το χρόνο που δε βρίσκονται μαζί τον υπόλοιπο καιρό.

Μητέρα: [...] δεν σας αφήνω σε ξένα χέρια, δεν σας αφήνω ούτε στον παππού και στη γιαγιά σας αφήνω στον μπαμπά που να τον δείτε, να τον χορτάσετε με τον μπαμπά να κάνετε πράγματα μαζί...

Ωστόσο, ο άντρας της αντέδρασε τελικά και για πολύ καιρό μετά αντιδρούσε ως προς αυτό. Ο ίδιος ο πατέρας ανέφερε ότι τα παιδιά δυσκολεύτηκαν λίγο με την απουσία της μητέρας τους.

Πατέρας: Εντάξει...η Εμμανουέλλα ήταν λίγο...της έλειπε η μαμά της...

Αλλά και ο ίδιος δυσαρεστήθηκε από αυτό το γεγονός και θεώρησε ότι η γυναίκα του δεν έπρεπε τελικά να έχει πάει.

Πατέρας: Ε, εντάξει...μ--- κάνανε...και μόνες τους...μην το συνηθίσουν...άμα το συνηθίσεις μετά γίνεται αηδία...γιατί όσο μεγαλώνεις και πας και πας και πας...δεν είσαι συνέχεια το ίδιο...έτσι δεν είναι το ίδιο...

Συνοψίζοντας τα παραπάνω, βλέπουμε ότι την περίοδο που έγινε η έρευνα, η οικογένεια της μελέτης μας βίωσε διάφορα γεγονότα που δεν ήταν σύμφωνα με τη ρουτίνα της και έφεραν μάλιστα και ανατροπές στη ροή του συστήματος. Διαπιστώνουμε τόσο ο πατέρας αλλά και η μητέρα απουσίασαν για κάποιες ημέρες από το σπίτι τους, αφήνοντας τα παιδιά στον άλλο γονιό. Η μητέρα ήταν η πρώτη φορά που τόλμησε να κάνει κάτι αντίστοιχο και θεωρήθηκε «επαναστατικό». Για εκείνη ήταν η πρώτη φορά που άφησε τα παιδιά της για δυο βράδια και τόλμησε να ζήσει με τις φίλες της κάποιες στιγμές απόλαυσης και ξενοιασιάς. Ο πατέρας, από την πλευρά του άφησε για κάποιες ημέρες την οικογένεια για μια δουλειά και σύμφωνα με τις αφηγήσεις του κατανάλωσε πολύ αλκοόλ, κάτι που κάνει έτσι και αλλιώς στην καθημερινότητα. Η μητέρα πήγε για διακοπές πρώτη φορά αλλά το έκανε καλοκαίρι, στις διακοπές, ενώ ο πατέρας ήταν κάτι που είχε ξανακάνει και πήγε το χειμώνα στην καθημερινότητα της σχολικής χρονιάς.

Το πιο σημαντικό γεγονός, όμως, που επηρέασε το οικογενειακό σύστημα ήταν ο θάνατος του πατρικού παππού. Αυτό είχε σαν επακόλουθο να παραμεριστούν οι εντάσεις και οι κρίσεις που βίωνε εκείνη την περίοδο το ζευγάρι και η μητέρα να στηρίξει τον άντρα της αλλά και την ευρύτερη οικογένεια. Οι αξίες γύρω από τα «πρέπει» και τους άγραφους νόμους για το πένθος αναμοχλεύτηκαν και η οικογένεια ακολούθησε την παράδοση του θανάτου που επιτάσσει περιορισμό στα άτομα. Η έρευνα για την οικογένεια σταμάτησε από αυτό το γεγονός, αφού σε κατάσταση πένθους τα μέλη μιας οικογένειας δεν επιτρέπεται να συνεχίσουν να κάνουν όσα έκαναν πριν, παρά μόνο υποχρεωτικές εργασίες. Μέσα από αυτό το γεγονός που επισφράγισε τη μελέτη μας για τη δομή και τη λειτουργία της οικογένειας, παρατηρούμε ότι η «διασφάλιση της τιμής» της οικογένειας που είναι ένα στερεότυπο που επαναλαμβάνεται σε όλο το γενεόγραμμα της μητέρας, αποτελεί το βασικότερο παράγοντα επιρροής της λειτουργίας της οικογένειας. Τόσο το πένθος όσο και η απόφαση για χωρισμό, επηρεάζονται από τις αντιλήψεις της μητέρας για «την οικογενειακή τιμή».

Στη συνέχεια, θα παραθέσουμε κάποια γενικά συμπεράσματα από τη μελέτη μας αυτή για το βίωμα της τρέχουσας καθημερινότητας της οικογένειας, όπως προκύπτουν από την αφηγηματική συνέντευξη, τα ιχνογραφήματα, τις μεταφορές αλλά και τις ελεύθερες αφηγήσεις των μελών της οικογένειας.

6.5. Συμπεράσματα για το βίωμα της τρέχουσας καθημερινότητας της οικογένειας

Στο κεφάλαιο αυτό προσπαθήσαμε να παρουσιάσουμε το βίωμα της τρέχουσας καθημερινότητας της οικογένειας, μέσα από τη βιογραφία της μητέρας και του πατέρα, των μεταφορικών και ιχνογραφικών έργων και των ελεύθερων συζητήσεων. Αναλύσαμε το βίωμα της καθημερινότητας του πατέρα και της μητέρας μέσα από τη βιογραφία τους και το βίωμα της μητέρας μέσα από τα μεταφορικά έργα. Μετά, είδαμε το βίωμα της οικογένειας, όπως αυτό αποτυπώνεται στα ιχνογραφήματα των τεσσάρων μελών. Στο τέλος του κεφαλαίου, παρουσιάσαμε την καθημερινότητα της οικογένειας καθώς και τα θέματα και τα γεγονότα ζωής που τη χαρακτηρίζουν. Στόχος όλης αυτής της ανάλυσης ήταν να κατανοήσουμε σε βάθος την οικογένεια και να μάθουμε σημαντικές πληροφορίες για το πώς λειτουργεί στο παρόν σε μια συστημική προοπτική.

Σε πρώτο επίπεδο, θα παρουσιάσουμε τα συμπεράσματα που αφορούν στη **μητέρα** της οικογένειας όπως προκύπτουν από τις μεθόδους που χρησιμοποιήσαμε. Έτσι, παρατηρούμε ότι η μητέρα στο παρόν, αισθάνεται ότι περνάει κρίση στη σχέση με το σύζυγο και αισθάνεται κενό. Νιώθει ότι έχει επωμισθεί όλες τις ευθύνες της οικογένειας, ενώ ο άντρας της είναι απών. Το αποτέλεσμα όλων αυτών είναι ότι έχει επιβαρυνθεί η υγεία της και γίνεται ένας φαύλος κύκλος, όσο αναλαμβάνει ευθύνες, τόσο επιδεινώνεται η υγεία της. Σκέφτεται να προχωρήσει σε διαζύγιο αλλά δεν παίρνει ριζικές αποφάσεις για να αλλάξει την κατάσταση. Αναφορικά με το μέλλον νιώθει αβεβαιότητα. Θέλει να προσπαθήσει την κατάσταση στην οικογένεια και δε θέλει να εγκαταλείψει αλλά δε γνωρίζει τι θα συμβεί.

Από τα μεταφορικά έργα που χρησιμοποιεί, διαπιστώνουμε κάποια αποφθέγματα χρήσιμα για το γάμο και τη συμβίωση, όπως το ότι η γυναίκα μπορεί να κατευθύνει τον άντρα όπως εκείνη θέλει, αλλά δε χρειάζεται να του δείχνει πώς σκέφτεται και πώς αισθάνεται. Αν κάτι τη δυσκολεύει και αποτελεί πρόβλημα για εκείνη, μπορεί να το εντοπίσει και να το λύσει, διώχνοντας αυτό ακριβώς που την ενοχλεί. Αναφορικά με τις μαντινάδες που αφηγείται, βλέπουμε ότι η Μαρία εξηγεί ότι φοράει μαύρα ρούχα γιατί βιώνει συναισθήματα πένθους. Στις υπόλοιπες μαντινάδες αναφέρεται στην απουσία αγάπης και στο χωρισμό. Τέλος, από τις παρομοιώσεις που αναφέρει για τα παιδιά και το σύζυγο, διαπιστώνουμε ότι τα παιδιά της αποτελούν πηγή ζωής για εκείνη και αισθάνεται χαρούμενη κοντά τους, ενώ ο άντρας της αποτελεί πηγή προβλημάτων και νιώθει θλίψη όταν είναι μαζί.

Εκτός από τις μαντινάδες, η μητέρα της οικογένειας, αποτυπώνει το βίωμά της για την οικογένεια μέσα στα ιχνογραφήματα. Έτσι, διαπιστώνουμε από τις ζωγραφιές ότι έχει ανάγκη να αισθάνεται ασφάλεια στο σπίτι της, να μην έχει προβλήματα και να βρίσκεται κοντά με τα παιδιά της. Θεωρεί ότι τα προβλήματα ίσως εκλείψουν αν φύγει ο άντρας της.

Παρατηρούμε ότι υπάρχει η τάση να σχηματίζεται ένα τρίγωνο μεταξύ της μητέρας και των παιδιών και ο πατέρας να βρίσκεται από έξω. Η ίδια στην οικογένεια καταγωγής της ανέφερε ότι υπήρχε τριγωνικός σχηματισμός μεταξύ της αδελφής της και των γονιών της, ενώ αυτή ήταν το αποκλεισμένο μέλος. Στη δική της οικογένεια σχηματίζεται τρίγωνο μεταξύ του ενός γονέα και των παιδιών, ενώ στην οικογένεια που μεγάλωσε μεταξύ των δυο γονιών και του ενός παιδιού. Παρόλο που από την οικογένεια που μεγάλωσε την καλύτερη σχέση παρουσιάζεται να την είχε με τον πατέρα της που ήταν ο άντρας της οικογένειας, στη δική της οικογένεια έχει ισχυρή συμμαχία με τις κόρες της και όχι με τον άντρα της. Γενικά, επαναλαμβάνεται η παρουσία των παιδιών ως χαρά της ζωής της ενώ ο άντρας της ως πηγή προβλημάτων.

Σε σχέση με τον **πατέρα** της οικογένειας, πληροφορούμαστε ότι δυσκολεύεται να εμβαθύνει και να μιλήσει για σχέσεις και συναισθήματα. Δεν έχουμε πληροφορίες για τις σχέσεις του με κάθε μέλος ξεχωριστά καθώς έχει την τάση να δίνει το χαρακτηρισμό «εντάξει» και «μια χαρά», ή ότι «δε μπορεί να ξέρει» και αποφεύγει να εμβαθύνει.

Αναφέρει ότι αισθάνεται καλά στην οικογένειά του και ότι έχει καλή (οριζόντια) σχέση με τη σύζυγο το υ και τα παιδιά το υ τα ο π ύ το υ λείπο ω αν τύχει να μην είναι στο σπίτι. Αισθάνεται δεσμευμένος και δεν έχει τη δυνατότητα να φύγει. Τον απασχολεί το άγχος της επιβίωσης και ο αγώνας της καθημερινότητας. Θα προτιμούσε να εργάζεται χωρίς την αγωνία των οικονομικών. Αν είχε αρκετά χρήματα θα δούλευε χωρίς αγωνία και θα μπορούσε να κάνει παρέα με ανθρώπους και να κερνάει με άνεση.

Σε αντίθεση με τη σύζυγό του που αναφέρει ότι ο άντρας της απουσιάζει και δεν βοηθάει, ο ίδιος αισθάνεται ότι συνεισφέρει και βρίσκεται κοντά στη σύζυγο και τα παιδιά του. Νιώθει τη δέσμευση, διαφορετικά θα απουσίαζε ακόμα περισσότερο. Εκφράζεται με θετικό τρόπο, τόσο για τη σύζυγο όσο και για τα παιδιά του και δείχνει ότι έχει αισθήματα αγάπης. Στο μοναδικό ιχνογράφημα όπου συνεργάστηκε και έφτιαξε μετά από παρότρυνση, παρουσιάζει την οικογένεια ως ενωμένη και «περιφρουρημένη» από αγάπη.

Συγκρίνοντας τη βιογραφία του πατέρα και μητέρας της οικογένειας, παρατηρούμε ότι η μητέρα δίνει πλούσιες πληροφορίες που τις έχει επεξεργαστεί και εκφράζεται συναισθηματικά, ενώ ο πατέρας αναφέρεται επιγραμματικά και δεν επεξεργάζεται τα συναισθήματά του. Το βίωμα του πατέρα, όπως, απεικονίζεται στο ιχνογράφημα, δείχνει τα μέλη της οικογένειας να διακρίνονται από ενότητα και αγάπη.

Στη συνέχεια, οι πληροφορίες που παίρνουμε για τη λειτουργία της οικογένειας από την οπτική των παιδιών, γίνεται μέσα από τα ιχνογραφήματα. Έτσι, βλέπουμε ότι η **μεγάλη κόρη (Εμμανουέλλα)** επιθυμεί η οικογένειά της να είναι μαζί και αγαπημένοι, όπως ο πατέρας. Έχει ανάγκη να βρίσκεται σε ένα περιβάλλον που της παρέχει ασφάλεια, όπως περιγράφει και η μητέρα. Στο ιχνογράφημα για την οικογένεια παρατηρούμε ότι δίνει κάποιους χαρακτηρισμούς στα μέλη της και παρουσάζει το ν εαυτό της ως «μαθήτρια και μό η», τη μητέρα ως «κο φασμένη και μό η» ενώ την αδελφή της με το ν πατέρα μαζί να κάνουν από κοινού «σκανταλιά». Αν μπορούσε, θα επέλεγε την οικογένεια της φίλης της για δική της, εφόσον τα μέλη της είναι «καλά», έχουν χιούμορ και κάνουν πράγματα μαζί, σε αντίθεση με τη δική της οικογένεια. Αναφορικά με το βίωμα της σχέσης των γονιών της, παρατηρούμε ότι ενώ παρουσιάζονται αγαπημένοι, υπάρχει κάποιο εμπόδιο ανάμεσά τους. Οι γονείς σαν ζευγάρι απεικονίζονται μόνοι τους, χωρίς τα παιδιά. Από όλα τα μέλη της οικογένειας, επιλέγει τον πατέρα να σχεδιάσει μαζί με τον εαυτό της και παρουσιάζονται να πηγαίνουν βόλτα στην καφετέρια που συχνάζουν κατά τη διάρκεια του σαββατοκύριακου.

Η **μικρή κόρη (Φανή)**, παρατηρούμε ότι αρχικά απεικονίζει το ζευγάρι των γονιών μόνο του, χωρίς τα παιδιά. Η μητέρα είναι έγκυος και περιμένει να γεννήσει ενώ ο πατέρας αγωνιά για τη γυναίκα του. Από την οικογένεια με μορφή ζώων, βλέπουμε ότι τα μέλη τοποθετούνται όλα μαζί, είναι χαρούμενα και αναζητούν φαγητό. Υπάρχει η αίσθηση της ανάγκης για επιβίωση, για ενότητα και ασφάλεια. Ως φανταστική οικογένεια, θα επέλεγε μια με βάση τη μαμά που τη χαρακτηρίζει «καλή». Σε αυτήν την οικογένεια δε θα είχε αδελφάκι ενώ ο πατέρας θα απουσίαζε στη δουλειά. Αναφορικά με τους γονείς ως ζευγάρι, τους απεικονίζει χαρούμενους και αγαπημένους, αλλά υπάρχει και κάτι που τους κρατάει σε απόσταση. Από τα μέλη της οικογένειας επιλέγει να ζωγραφίσει μαζί της τη μητέρα της, με την οποία πηγαίνει βόλτα κατά τη διάρκεια του σαββατοκύριακου στην καφετέρια που συχνάζουν.

Γενικότερα, στο κεφάλαιο αυτό παρουσιάσαμε την καθημερινότητα και τη ρουτίνα της οικογένειας καθώς και τα βασικά θέματα και γεγονότα που τη χαρακτηρίζουν, όπως προέκυψαν από την αφήγηση των μελών σε ελεύθερες συζητήσεις. Παρατηρούμε ότι η οικογένεια ακολουθεί μια συγκεκριμένη ρουτίνα τόσο τις καθημερινές όσο και το σαββατοκύριακο. Την περίοδο της έρευνας, ένα από τα βασικά θέματα που απασχολούσε την οικογένεια, ήταν η κρίση που περνούσε το ζευγάρι, εφόσον η μητέρα είχε ζητήσει διαζύγιο. Βασική της δυσαρέσκεια ήταν ότι ο άντρας της απουσίαζε σε παρέες σε καθημερινή βάση (γεγονός που αναφέρεται και από τον ίδιο και από τα παιδιά) και εκείνη είχε επωμισθεί όλες τις ευθύνες και τα βάρη του σπιτιού. Ένιωθε «κενό» στη σχέση της και δυσαρέσκεια. Ωστόσο, πριν τελειώσει η έρευνα, ένα γεγονός ζωής ανέτρεψε τη ροή του συστήματος. Ο πατρικός παππούς απεβίωσε ξαφνικά, με αποτέλεσμα η μητέρα της οικογένειας να πάρει το ρόλο της παραδοσιακής συζύγου που στηρίζει τον άντρα της και «διασφαλίζει την τιμή», όπως επαναλαμβάνει σε όλες τις αφηγήσεις. Οι σκέψεις για το διαζύγιο παραγκωνίστηκαν. Η έρευνα σταμάτησε εκεί και αναδείχθηκε ο ρόλος του πένθους στη ζωή της οικογένειας, που είναι σημαντικός αλλά και πολύ περιοριστικός για τα άτομα.

Από τη γενικότερη μελέτη της συγκεκριμένης οικογένειας, και κυρίως μέσα από το αποτύπωμα του βιώματος της οικογένειας στα ιχνογραφήματα, καταλήγουμε στο ότι τα μέλη της οικογένειας επιθυμούν το να είναι «όλοι μαζί» αν και ο καθένας έχει διαφορετική οπτική για αυτήν την ενότητα. Τα παιδιά αντιλαμβάνονται ότι οι γονείς τους είναι αγαπημένοι, αλλά υπάρχει και κάτι που τους κρατάει σε απόσταση ή μπαίνει ανάμεσά τους. Η μεγάλη κόρη θα επιθυμούσε να είναι σε μια οικογένεια που τα μέλη της «κάνουν πράγματα μαζί», ενώ η μικρή σε μια οικογένεια που η μητέρα είναι «καλή» και δεν υπάρχει αδελφάκι. Η μητέρα πάλι θα

προτιμούσε να είναι στην ίδια οικογένεια, μαζί με τα παιδιά της, αλλά χωρίς το σύζυγο. Επικρατεί η ανάγκη για ενότητα, ασφάλεια και ηρεμία, ενώ τα μέλη σε γενικές γραμμές παρουσιάζονται αγαπημένα.

Στο δεύτερο αυτό κεφάλαιο των ερευνητικών αποτελεσμάτων, παρουσιάσαμε το καθημερινό βίωμα της οικογένειας μέσα από τη χρήση διάφορων εργαλείων. Αφού μελετήσαμε την οικογένεια τόσο στη διαγενεακή – βιογραφική προοπτική, όσο και στην καθημερινότητά της, στο κεφάλαιο που ακολουθεί θα αναλύσουμε τον προσανατολισμό της οικογένειας, όπως προκύπτει μέσα από συνέντευξη για τις αντιλήψεις των μελών για την οικογένειά τους.

ΚΕΦΑΛΑΙΟ 7

Η ΟΙΚΟΓΕΝΕΙΑ ΚΑΙ ΠΩΣ ΤΗΝ ΑΝΤΙΛΑΜΒΑΝΟΝΤΑΙ ΤΑ ΥΠΟΚΕΙΜΕΝΑ: ΟΙΚΟΓΕΝΕΙΑΚΟΙ ΠΡΟΣΑΝΑΤΟΛΙΣΜΟΙ

7.1. Εισαγωγή

Στο κεφάλαιο αυτό παρουσιάζουμε τα αποτελέσματα της έρευνας μας από την ανάλυση των συνεντεύξεων που αφορούν στην οικογένεια. Πιο συγκεκριμένα, αφού στα προηγούμενα κεφάλαια παρουσιάσαμε το γενεόγραμμα της μητέρας, τη βιογραφία του ζευγαριού και την τρέχουσα καθημερινότητα της οικογένειας, στο τρίτο κεφάλαιο παρουσιάζουμε τα ερευνητικά αποτελέσματα που προέκυψαν από τις αναλύσεις των δεδομένων της Κλινικής Συνέντευξης III (Α.) «Πώς σκέφτομαι για την οικογένεια» (βλ. παράρτημα 3) και της Κλινικής Συνέντευξης III (Β.) «Πώς σκέφτομαι για την οικογένεια, προσαρμοσμένη για παιδιά» (βλ. παράρτημα 3). Οι απαντήσεις στις συνεντεύξεις αυτές δόθηκαν και από τα τέσσερα μέλη της συγκεκριμένης οικογένειας που μελετάται στη συγκεκριμένη έρευνα. Όπως περιγράφεται αναλυτικά στον ερευνητικό σχεδιασμό, ως προς την Κλινική Συνέντευξη III (Α.) «Πώς σκέφτομαι για την οικογένεια» έλαβαν χώρα δύο συναντήσεις, μια με τη μητέρα της οικογένειας και μια με τον πατέρα, ενώ ως προς την Κλινική Συνέντευξη III (Β.) «Πώς σκέφτομαι για την οικογένεια, προσαρμοσμένη στα παιδιά», έλαβαν χώρα δύο συναντήσεις, μια με τη μεγάλη κόρη της οικογένειας και μια με τη μικρή κόρη.

Αρχικά, μελετώντας σε βάθος τις απαντήσεις και των τεσσάρων μελών της οικογένειας προσπαθήσαμε να αποκωδικοποιήσουμε τις απόψεις που έχουν αυτά αναφορικά με την «οικογένεια». Χωρίσαμε τις ενότητες με άξονα τις ερωτήσεις, ενώ κάποιες ενότητες βασίζονται στη συγχώνευση ενός αριθμού ερωτήσεων που νοηματικά συνδέονται μεταξύ τους. Παρουσιάζουμε τις αντιλήψεις των μελών και επισημαίνουμε τις κοινές ή τις διαφορετικές απόψεις τους. Οι απόψεις αυτές ομαδοποιούνται, κατηγοριοποιούνται και συνοψίζονται σχηματικά και σε πίνακες στο τέλος κάθε ενότητας. Για κάθε ενότητα εξάγουμε επίσης κάτω από κάθε πίνακα τα πρώτα μας συμπεράσματα και ερμηνείες σχετικά με τις γενικές «σκέψεις» και «αναπαραστάσεις» που έχουν τα υποκείμενα της έρευνάς μας για την οικογένεια γενικά και την δική τους οικογένεια.

7.2. Βασικές ομάδες ανάλυσης των ερωτήσεων

Τα δύο εργαλεία που χρησιμοποιήσαμε στην παρούσα φάση της έρευνας είναι δύο συνεντεύξεις που απευθύνονται ξεχωριστά στα ενήλικα μέλη της οικογένειας και στα παιδιά της. Οι συνεντεύξεις αυτές περιέχουν κάποιες κοινές ερωτήσεις που απευθύνονται σε όλα τα μέλη της οικογένειας, αλλά περιέχουν και ερωτήσεις που απευθύνονται ξεχωριστά στα παιδιά και στους γονείς. Λόγω αυτών των διαφορών, χωρίσαμε την ανάλυση σε τρία μέρη: στο πρώτο μέρος παρουσιάζουμε τις ερωτήσεις που είναι κοινές και στα τέσσερα μέλη της οικογένειας. Στο δεύτερο μέρος παρουσιάζουμε τις ερωτήσεις που απευθύνονται στα παιδιά, ενώ στο τρίτο μέρος τις ερωτήσεις που αφορούν στους γονείς.

Αναλυτικά δηλαδή έχουμε τα πιο κάτω μέρη, ενότητες και κατηγορίες σε κάθε ενότητα.

7.2.1. Πρώτο μέρος: Ανάλυση ερωτήσεων που αφορούν και τα τέσσερα μέλη της οικογένειας

7.2.1.1. Εικόνες και συνειρμοί για την οικογένεια

Αυτή η ενότητα βασίζεται στις απαντήσεις που δόθηκαν στην ερώτηση Νο1 που είναι κοινή και στις δύο συνεντεύξεις «Τι εικόνες και συνειρμοί σου έρχονται στο μυαλό όταν σκέφτεσαι την οικογένειά σου; Περιέγραφέ μου». Από την ανάλυση των απαντήσεων που αυθόρμητα δόθηκαν από τα τέσσερα υποκείμενα της έρευνας προέκυψαν οι πιο κάτω κατηγορίες:

1. Ευχάριστες εικόνες. Αναφέρεται στις περιπτώσεις που το υποκείμενο αναφέρει ευχάριστες εικόνες όταν σκέφτεται την οικογένειά του. Ως ευχάριστες εικόνες ορίζονται αυτές που κατά γενική ομολογία συνδέονται με θέματα που θεωρούνται θετικά. Μερικά χαρακτηριστικά παραδείγματα είναι τα ακόλουθα:

Μητέρα: Μυρίζω λουλούδια. Ήλιος. Χαρούμενες φωνές παιδιών.

Πατέρας: Να περνάει κάθε μέρα καλά...[...] να πηγαίνουν όλα καλά.

Μεγάλη κόρη: Να παίζουμε [...], να είμαστε μαζί σε πάρτι, πηγαίνουμε σε φίλους και φίλες και τρώμε.

Μικρή κόρη: Η αδελφή μου, η μαμά μου και ο μπαμπάς μου... νιώθω για αυτούς πολύ ευχάριστα.

2. Δυσάρεστες εικόνες. Αναφέρεται στις περιπτώσεις που το υποκείμενο αναφέρει δυσάρεστες εικόνες όταν σκέφτεται την οικογένειά του. Ως δυσάρεστες εικόνες ορίζονται αυτές που κατά γενική ομολογία συνδέονται με θέματα που θεωρούνται αρνητικά. Οι απαντήσεις των υποκειμένων που σχετίζονται με την κατηγορία αυτή είναι οι ακόλουθες:

Μητέρα: Όταν σκεφτώ τον άντρα μου, έρχεται καταιγίδα...

3. Εικόνες που σχετίζονται με πρόσωπα. Αναφέρεται στις περιπτώσεις που το υποκείμενο αναφέρει την παρουσία προσώπων στις εικόνες και στους συνειρμούς του όταν σκέφτεται την οικογένεια. Ως πρόσωπα ορίζονται τα μέλη της ίδια οικογένειας ή οποιοσδήποτε άλλος άνθρωπος. Οι απαντήσεις των υποκειμένων που σχετίζονται με την κατηγορία αυτή είναι οι ακόλουθες:

Μητέρα: Ακούω τις φωνές των παιδιών μου...[...] όταν σκεφτώ τον άντρα μου...

Μεγάλη κόρη: Είμαστε όλοι μαζί...πηγαίνουμε σε φίλες και φίλους

Μικρή κόρη: Η αδελφή μου, η μαμά μου και ο μπαμπάς μου... Η Ευγενία, ο Μανόλης ο αδελφός της και ο Δημήτρης.

4. Εικόνες που σχετίζονται με υλικά αγαθά. Αναφέρεται στις περιπτώσεις που το υποκείμενο αναφέρει υλικά αγαθά στις εικόνες που του έρχονται στο μυαλό όταν σκέφτεται την οικογένεια. Ως υλικό αγαθό ορίζεται οτιδήποτε χρησιμοποιείται ή αγοράζεται. Οι απαντήσεις των υποκειμένων που σχετίζονται με την κατηγορία αυτή είναι οι ακόλουθες:

Πατέρας: Να τα' χουμε όλα, να μη λείπουν τα αναγκαία...

Στη συνέχεια παρουσιάζουμε συνολικά τις αναφερόμενες πιο πάνω κατηγορίες στον συγκεντρωτικό πίνακα 10:

Πίνακας 10. Κατηγορίες που αφορούν στις εικόνες και στους συνειρμούς για την οικογένεια σε σχέση με τα υποκείμενα της έρευνας.

Κατηγορίες: εικόνες και συνειρμοί για την οικογένεια	Υποκείμενα		Γονείς		Παιδιά		Ποσοστά (Σύνολο ατόμων)
	Μητέρα	Πατέρας	Μεγάλη κόρη	Μικρή κόρη			
Ευχάριστες εικόνες	+	+	+	+	100% (4)		
Δυσάρεστες εικόνες	+	-	-	-	25% (1)		
Εικόνες που σχετίζονται με πρόσωπα	+	-	+	+	75% (3)		
Εικόνες που σχετίζονται με υλικά αγαθά	-	+	-	-	25% (1)		

Με βάση τον παραπάνω πίνακα 10 που παρουσιάζονται οι κατηγορίες που προκύπτουν από την ανάλυση της ερώτησης για τις εικόνες και τους συνειρμούς που έχουν τα άτομα για την οικογένειά τους, παρατηρούμε ότι και τα τέσσερα μέλη της οικογένειας στο άκουσμα της λέξης «οικογένεια» δημιουργούν πρωτίστως ευχάριστες εικόνες. Δυσάρεστες εικόνες αναφέρονται μόνο από τη μητέρα της οικογένειας. Οι τρεις γυναίκες της οικογένειας (μητέρα και παιδιά) αναφέρουν πρόσωπα στις εικόνες και στους συνειρμούς τους αναφορικά με την οικογένεια. Μόνο ένα πρόσωπο, ο πατέρας και ο μοναδικός άντρας στην οικογένεια, αναφέρεται σε υλικά αγαθά σε αντίθεση με τα υπόλοιπα μέλη που αναφέρονται στην παρουσία άλλων προσώπων.

Παρατηρούμε ότι μόνο η μητέρα της οικογένειας σχηματίζει αρνητική εικόνα για την οικογένεια, η οποία σχετίζεται με τον άντρα της. Η παρατήρηση αυτή έχει νόημα, αν λάβουμε υπόψη ότι από τη σύγχρονη καθημερινότητα της οικογένειας (βλ. κεφ. 6) το πρόσωπο που βιώνει ουσιαστικά «κρίση» στην οικογένεια είναι η μητέρα. Ο πατέρας υποστηρίζει ότι «την παλεύουνε», ενώ τα παιδιά ακολουθούν τη ρουτίνα της οικογένειας.

Επιπρόσθετα, χρειάζεται να λάβουμε υπόψη ότι η συγκεκριμένη οικογένεια τείνει να λειτουργεί στο πλαίσιο ενός παραδοσιακού προτύπου (βλ. κεφ. 5), όπου ο άντρας είναι έξω από το σπίτι και έχει την έννοια του «κουβαλητή», ενώ οι γυναίκες ασχολούνται με το νοικοκυριό. Ο πατέρας έχει στο μυαλό του την έννοια των «αναγκαίων, ώστε να περνάει κάθε μέρα καλά», η μητέρα πρώτα τα παιδιά της με θετικό συνειρμό και μετά τον άντρα, με αρνητικό συνειρμό ενώ τα παιδιά έχουν εικόνες από παιχνίδια, πάρτι, επισκέψεις και φαγητό με αγαπημένα πρόσωπα και την έννοια του «όλοι μαζί».

7.2.1.2. Ο ρόλος της οικογένειας στη ζωή του ανθρώπου

Αυτή η ενότητα βασίζεται στις απαντήσεις που έδωσαν τα υποκείμενα στις ερωτήσεις 5 και 3, από την Κλινική Συνέντευξη ΙΙ (Α.) και ΙΙ (Β.) αντίστοιχα: «Η οικογένεια παίζει ρόλο στη ζωή ενός ανθρώπου; Γιατί;» Με αυτόν τον τρόπο έγινε προσπάθεια να διερευνήσουμε την άποψη των υποκειμένων αναφορικά με το αν η οικογένεια παίζει ρόλο στη ζωή ενός ανθρώπου και κατά πόσο αυτός ο ρόλος είναι σημαντικός. Επιπρόσθετα, διευκρινίσαμε τους λόγους αυτής της σημαντικότητας στη ζωή του ανθρώπου. Αναλύοντας το περιεχόμενο των απαντήσεών τους προκύπτει ότι και τα τέσσερα μέλη θεωρούν σημαντικό το ρόλο της οικογένειας στη ζωή ενός ανθρώπου. Υποστηρίζουν ότι κάθε άνθρωπος έχει ανάγκη από την οικογένεια και η ζωή του επηρεάζεται από την αλληλεπίδρασή του με τα άλλα μέλη της οικογένειας. Πιο συγκεκριμένα:

Πατέρας: Παίζει ρόλο...τόσα χρόνια...τόσα αυτά...τόσος αγώνας...

Μητέρα: Ναι, παίζει...

Μεγάλη κόρη: Πολύ σημαντική η οικογένεια για τη ζωή του ανθρώπου...

Μικρή κόρη: Λίγο, ναι...

Αναλύοντας περαιτέρω τους λόγους που ο ρόλος της οικογένειας είναι σημαντικός, προκύπτουν τα ακόλουθα:

1. Αποφυγή μοναξιάς. Σύμφωνα με αυτή την άποψη, τα άτομα είναι καλό να βρίσκονται σε μια οικογένεια, για να μην είναι μόνοι τους. Θεωρείται σημαντικό να δημιουργήσουν οικογένεια, προκειμένου να βρίσκονται κοντά σε άλλους ανθρώπους. Θα βρίσκονται κοντά με άλλους και κατ' επέκταση θα αποφύγουν τη μοναξιά. Δηλαδή:

Πατέρας: Για όσους θέλουν να παντρευτούν, για όσους θέλουν να κάνουν οικογένεια, για όσους θέλουν να μην είναι μόνοι του...

Μεγάλη κόρη: Του προσφέρει πολλούς ανθρώπους...

2. Διαμόρφωση χαρακτήρα. Θεωρείται ότι η οικογένεια παίζει σημαντικό ρόλο στη ζωή του ανθρώπου, γιατί τον διαμορφώνει, διαπλάθει το χαρακτήρα και διαπαιδαγωγεί. Πιο συγκεκριμένα:

Μητέρα: [...] Διαμορφώνει χαρακτήρα...

3. Πηγή βάσης και ασφάλειας. Η οικογένεια αναφέρεται ότι αποτελεί βάση για κάποιον άνθρωπο. Μέσα σε αυτήν μπορεί κανείς να στηριχθεί και να νιώσει ασφάλεια. Χαρακτηρίζεται ως μέρος όπου βασίζεται κανείς και διασφαλίζεται.

Μητέρα: [...] να έχεις βάση, να έχεις ασφάλεια.

4. Προσφορά αγαθών. Η οικογένεια είναι σημαντική γιατί μπορεί να δώσει πολλά σε κάθε άνθρωπο, τόσο σε υλικό όσο και σε συναισθηματικό επίπεδο. Επιπρόσθετα του προσφέρει συντροφικότητα και σχέση με άλλους ανθρώπους, με τους οποίους έχει ισχυρούς δεσμούς αίματος.

Μεγάλη κόρη: Του προσφέρει πολλά πράγματα...

Σύμφωνα με τις πιο πάνω κατηγοριοποιήσεις προκύπτει ο παρακάτω συγκεντρωτικός πίνακας 11:

Πίνακας 11. Κατηγορίες που αφορούν στους λόγους που θεωρείται σημαντικός ο ρόλος της οικογένειας σε σχέση με τα υποκείμενα της έρευνας.

Κατηγορίες: λόγοι σημαντικότητας του ρόλου της οικογένειας	Υποκείμενα		Παιδιά		Ποσοστά (Σύνολο ατόμων)
	Μητέρα	Πατέρας	Μεγάλη κόρη	Μικρή κόρη	
Αποφυγή μοναξιάς		+	+		50% (2)
Διαμόρφωση χαρακτήρα	+	-	-	-	25% (1)
Πηγή βάσης και ασφάλειας	+	-	-	-	25% (1)
Προσφορά αγαθών	-	-	+	-	25% (1)

Στον παραπάνω πίνακα 11, που παρουσιάζονται οι κατηγορίες με τους λόγους για τους οποίους τα υποκείμενα θεωρούν σημαντικό το ρόλο της οικογένειας, για τα μισά μέλη (πατέρα και μεγάλη κόρη), βασικό λόγο αποτελεί η αποφυγή της μοναξιάς, εφόσον αφενός δεν είσαι μόνος σου και αφετέρου έχεις και άλλους ανθρώπους με τους οποίους έχεις ισχυρούς δεσμούς αίματος. Για τη μητέρα της οικογένειας, στην οικογένεια διαμορφώνει κανείς το χαρακτήρα του και αποκτά τις βάσεις του, σε πλαίσια ασφάλειας. Επιπρόσθετα, σύμφωνα με τη μεγάλη κόρη, η οικογένεια προσφέρει σημαντικά αγαθά στον άνθρωπο. Η μικρή κόρη δεν εξήγησε γιατί θεωρεί

σημαντική την οικογένεια στη ζωή του ανθρώπου, πιθανόν γιατί η συγκεκριμένη ερώτηση ήταν λίγο δυσνόητη για το ηλικιακό της επίπεδο.

7.2.1.3. Επιθυμία γάμου

Αυτή η ενότητα βασίζεται στις απαντήσεις που έδωσαν τα υποκείμενα στις ερωτήσεις 7 και 8 από την Κλινική Συνέντευξη III (Α.) «Γιατί οι άνθρωποι παντρεύονται σήμερα;» [7] «Θεωρείς πως σκοπός του ανθρώπου είναι να παντρευτεί και να κάνει οικογένεια;» [8] και στην ερώτηση 8 από την Κλινική Συνέντευξη III (Β.) «Τι σημαίνει για σένα γάμος; Εσύ θέλεις να παντρευτείς;». Μέσα από τις συγκεκριμένες ερωτήσεις, είχαμε σκοπό να αντλήσουν τις απόψεις των υποκειμένων αναφορικά με την επιθυμία τους για γάμο.

Με βάση την ανάλυση περιεχομένου των απαντήσεων των υποκειμένων διαπιστώνεται ότι όλα τα μέλη της οικογένειας αναφέρουν ότι ο γάμος δεν είναι κάτι που επιθυμούν. Επικρατεί η άποψη ότι ο γάμος δεν είναι απαραίτητος για τη ζωή του ανθρώπου και υπάρχει απουσία πίστης σε αυτόν. Επιπρόσθετα αναφέρεται μια έλλειψη σιγουριάς αναφορικά με το γάμο. Οι άνθρωποι παντρεύονται για να φύγουν από την πατρική τους οικογένεια, χωρίς ουσιαστικά να επιθυμούν τον ίδιο το γάμο. Πιο συγκεκριμένα, όπως αναφέρουν τα ίδια τα υποκείμενα:

Πατέρας: ...παντρεύονται για λίγο οι πιο πολλοί...για να δουν τι κάνουνε...και μετά όταν καταλαβαίνουν τι κάνουνε...

Μητέρα: (ο γάμος) δεν είναι απαραίτητα σκοπός του ανθρώπου...αν έχεις βάσεις από τη δική σου οικογένεια και όχι καταπίεση από τους γονείς...

Μεγάλη κόρη: Θα ήθελα αλλά δεν ξέρω γιατί δουλεύουνε και δεν τους βλέπουμε συχνά τους άντρες...

Μικρή κόρη: Δεν πιστεύω στο γάμο...Όταν μεγαλώσω θα δούμε...

Πιο συγκεκριμένα τώρα, από την ανάλυση του περιεχομένου των απαντήσεων των μελών της οικογένειας, προκύπτουν οι πιο κάτω λόγοι για τους οποίους ο γάμος αναφέρεται ως κάτι το μη επιθυμητό.

1. Απουσία συζύγου. Σύμφωνα με αυτήν την κατηγορία, ο γάμος αναφέρεται ως κάτι μη επιθυμητό γιατί θεωρείται ότι οι γυναίκες δε βλέπουν συχνά τους άντρες τους. Αυτό δικαιολογείται από το γεγονός ότι εκείνοι δουλεύουν πολύ. Τα υποκείμενα δε θεωρούν το γάμο επιθυμητό εφόσον δε συναντούν συχνά το σύντροφό τους. Πιο συγκεκριμένα:

Μεγάλη κόρη: Θα ήθελα αλλά δεν ξέρω γιατί δουλεύουνε και δεν τους βλέπουμε συχνά τους άντρες...

2. Ηλικία. Σε αυτήν την υποκατηγορία ο γάμος αναφέρεται ως κάτι μη επιθυμητό από τα υποκείμενα καθώς συνδέεται με την ηλικία που γίνεται. Όταν οι άνθρωποι παντρεύονται σε μικρή ηλικία δεν έχουν πάρει συνειδητές αποφάσεις με αποτέλεσμα να μετανιώσουν όταν συνειδητοποιήσουν την πραγματικότητα και τις ευθύνες που έχει ένας γάμος. Καθώς μεγαλώνει ο άνθρωπος αποφασίζει αν είναι καλό να παντρευτεί ή όχι.

Πατέρας: ...άμα είναι μικροί μέχρι 25 χρονών δεν είναι όπως πάνε τα πράγματα...

Μικρή κόρη: Όχι [δεν πιστεύω στο γάμο]. Όταν μεγαλώσω θα δούμε...

Μητέρα: [...] για να μπορεί να πορευτεί μόνος του και να φτάσει σε μια ηλικία που μπορεί να είναι σίγουρος ότι θα αποφασίσει να παντρευτεί και να ζήσει με έναν άλλον άνθρωπο και να ζήσει τη δική του οικογένεια.

3. Φυγή από πατρική οικογένεια. Σε αυτήν την υποκατηγορία, ο γάμος δεν αποτελεί επιθυμητή συνθήκη, εφόσον βιώνεται ως μια ευκαιρία να ξεφύγει κανείς από την πατρική του οικογένεια. Αν κάποιος άνθρωπος έχει βάσεις από την οικογένεια καταγωγής του, περνάει καλά σε αυτή και δεν νιώθει ότι στερείται την ελευθερία του, τότε δεν κρίνεται απαραίτητο να παντρευτεί.

Πατέρας: [...] να δεσμευτεί για να μην έχει κάποιον στο κεφάλι του...

Μητέρα: [...] να αποφασίσει να παντρευτεί...και να ζήσει με τη δική του οικογένεια. Κι όχι από καταπίεση που μπορεί να βίωσε ή τη διαφορετικότητα μέσα στην οικογένειά του με το μαμμά του και τη μαμά του...

Συνοψίζουμε τις πιο πάνω κατηγοριοποιήσεις στον συγκεντρωτικό πίνακα 12:

Πίνακας 12. Κατηγορίες που αφορούν στους λόγους για τους οποίους τα υποκείμενα αναφέρονται σε απουσία επιθυμίας για γάμο.

Υποκείμενα Κατηγορίες: λόγοι απουσίας επιθυμίας για γάμο	Γονείς		Παιδιά		Ποσοστά (Σύνολο ατόμων)
	Μητέρα	Πατέρας	Μεγάλη κόρη	Μικρή κόρη	
Απουσία συζύγου	-	-	+	-	25% (1)
Ηλικία	+	+	-	+	75% (3)
Φυγή από πατρική οικογένεια	+	+	-	-	50% (1)

Στον πίνακα 12, παρουσιάζονται οι λόγοι για τους οποίους τα υποκείμενα αναφέρονται σε απουσία επιθυμίας για γάμο. Το μεγαλύτερο ποσοστό της οικογένειας (75%), το ζευγάρι και η μικρή κόρη, αναφέρει το γάμο ως κάτι το μη επιθυμητό λόγω της ηλικίας που γίνεται. Ο γάμος συνδέεται με την ηλικία των μελών που πρόκειται να παντρευτούν και όταν αυτή δεν είναι κατάλληλη, ο γάμος δεν είναι κάτι που επιθυμούν να γίνει. Το ζευγάρι (50%), επίσης, αναφέρει ότι ο γάμος δεν είναι μια συνθήκη που πρέπει να πραγματοποιείται, προκειμένου να αποδράσει κανείς από την πατρική του οικογένεια. Ένα μέλος της οικογένειας, η μεγάλη κόρη, δε θεωρεί το γάμο επιθυμητή συνθήκη, εφόσον ο σύζυγος απουσιάζει και οι γυναίκες δεν περνάνε καλά στο γάμο όταν δε βλέπουν το σύζυγό τους.

Αναλύοντας τις κατηγορίες που προκύπτουν από την απουσία επιθυμίας των μελών να οδηγηθούν σε γάμο συμπεραίνουμε ότι αυτή η αρνητική αναπαράσταση για το γάμο σχετίζεται με τα βιώματα των μελών τους. Ο πατέρας και η μητέρα της οικογένειας παντρεύτηκαν σε μικρή σχετικά ηλικία γιατί έμαθαν οι γονείς τους ότι είχαν δεσμό. Ειδικά η μητέρα αναφέρει (βλ. κεφ. 5) ότι παντρεύτηκε για να ξεφύγει από την καταπίεση που βίωνε στο σπίτι της. Ο πατέρας θεωρεί ότι όταν κάποιος είναι μικρός δυσκολεύεται στο γάμο. Η μεγάλη κόρη, πάλι, καθώς βιώνει τη συχνή απουσία του πατέρα της από το σπίτι και παρατηρεί ότι είναι κάτι που στεναχωρεί τη μητέρα της (βλ. κεφ. 6), θεωρεί ότι ο γάμος δεν είναι μια επιθυμητή συνθήκη γιατί τα άτομα δε βρίσκονται μέσα σε ένα γάμο.

7.2.1.4. Λόγοι γάμου

Αυτή η ενότητα βασίζεται στις απαντήσεις που έδωσαν τα υποκείμενα στις ερωτήσεις 7 και 8 από την Κλινική Συνέντευξη III (Α.) «Γιατί οι άνθρωποι παντρεύονται σήμερα;» [7] «Θεωρείς πως σκοπός του ανθρώπου είναι να παντρευτεί και να κάνει οικογένεια;» [8] και στην ερώτηση 8 από την Κλινική Συνέντευξη III (Β.) «Τι σημαίνει για σένα γάμος; Εσύ θέλεις να παντρευτείς;». Μέσα από τις συγκεκριμένες ερωτήσεις, είχαμε σκοπό να αντλήσουν τις απόψεις των υποκειμένων αναφορικά με τους λόγους που κάποιος οδηγείται σε γάμο. Με βάση την ανάλυση περιεχομένου των απαντήσεων των υποκειμένων προκύπτουν οι πιο κάτω κατηγορίες:

1. Εξέλιξη δεσμού. Τα μέλη της οικογένειας θεωρούν ότι οι άνθρωποι είναι καλό να παντρεύονται προκειμένου να προχωρήσουν και να εξελίξουν έναν προϋπάρχοντα δεσμό. Ως εξέλιξη θεωρείται κυρίως η απόκτηση παιδιών.

Πατέρας: ...όταν έχει ένα δεσμό να προχωρήσει, να κάνει κανένα παιδάκι...

2. Αποτέλεσμα ωρίμανσης. Τα μέλη συμφωνούν στο ότι ο γάμος είναι καλό να γίνεται συνειδητά και σε μεγαλύτερη ηλικία. Καλό θα είναι να γίνεται σε μια φάση ώριμη και μετά από σκέψη. Όταν γίνεται επιπόλαια ή σε νεαρή ηλικία χωρίς σκέψη, τότε ενδεχομένως τα άτομα που παντρεύονται να μετανιώσουν.

Πατέρας: ...άμα είναι μικροί μέχρι 25 χρονών δεν είναι όπως πάνε τα πράγματα...[...] μετά όταν καταλαβαίνουν τι κάνουνε...

Μητέρα: ...να φτάσει σε μια ηλικία που να μπορεί να είναι σίγουρος ότι θα αποφασίσει να παντρευτεί και να ζήσει με έναν άλλο άνθρωπο και να ζήσει τη δική του οικογένεια....

Μικρή κόρη: Όταν μεγαλώσω θα δούμε...

3. Συναισθηματικοί λόγοι. Σύμφωνα με αυτήν την κατηγορία ένας λόγος για τον οποίο παντρεύονται οι άνθρωποι σήμερα είναι ο συναισθηματικός, δηλαδή η αγάπη. Συγκεκριμένα:

Μητέρα: ...ίσως και από αγάπη...

4. Συμφεροντολογικοί λόγοι. Σύμφωνα με αυτήν την κατηγορία, οι άνθρωποι στις μέρες μας παντρεύονται για να ικανοποιήσουν ιδιοτελείς σκοπούς και προσωπικά συμφέροντα. Συγκεκριμένα:

Μητέρα: ...συνήθως από συμφέρον...

5. Συντροφικότητα. Σε αυτήν την κατηγορία τα υποκείμενα αναφέρω ως λόγος για τη δημιουργία ενός γάμου την αποφυγή της μοναξιάς. Οι άνθρωποι καταφεύγουν στο να πραγματοποιήσουν ένα γάμο, προκειμένου να μην είναι μόνοι τους. Με αυτόν τον τρόπο, καταφέρνουν να έχουν συντροφιά. Συγκεκριμένα:

Μητέρα: ...από φόβο για τη μοναξιά...

Πατέρας: ...αλλιώς να είναι μόνος του...

Μεγάλη κόρη:...να' μαστε μαζί...

6. Τεκνοποίηση. Σε αυτήν την κατηγορία, ο λόγος που οδηγείται κανείς στο γάμο είναι η δημιουργία παιδιών. Οι άνθρωποι στις μέρες μας παντρεύονται για να αποκτήσουν παιδιά. Συγκεκριμένα:

Πατέρας: ...να προχωρήσει, να κάνει κανένα παιδάκι...

7. Χωρίς συνειδητότητα. Σε αυτήν την κατηγορία αναφέρεται ότι οι άνθρωποι δεν παντρεύονται για κάποιο συγκεκριμένο λόγο. Οδηγούνται στο γάμο χωρίς να το έχουν συνειδητοποιήσει και πολλές φορές δε γνωρίζουν τι πρόκειται να αντιμετωπίσουν στο γάμο. Για αυτό το λόγο, οι γάμοι συνήθως κρατάνε για μικρά χρονικά διαστήματα.

Πατέρας: ...παντρεύονται καταρχήν για λίγο οι πιο πολλοί...[...]...για να δούνε τι κάνουνε...

Οι κατηγορίες που προκύπτουν από την ανάλυση των λόγων για τον οποίο οδηγείται κανείς σε γάμο, συνοψίζονται στον συγκεντρωτικό πίνακα 13 πιο κάτω.

Πίνακας 13. Κατηγορίες που αφορούν στους λόγους για τους οποίους τα υποκείμενα θεωρούν ότι οδηγείται κανείς σε γάμο.

Κατηγορίες: λόγοι για γάμο	Υποκείμενα		Γονείς		Παιδιά		Ποσοστά (Σύνολο ατόμων)
	Μητέρα	Πατέρας	Μεγάλη κόρη	Μικρή κόρη			
Εξέλιξη δεσμού	-	+	-	-	25% (1)		
Αποτέλεσμα ωρίμανσης	+	+	-	+	75% (3)		
Συναισθηματικοί λόγοι	+	-	-	-	25% (1)		
Συμφεροντολογικοί λόγοι	+	-	-	-	25% (1)		
Συντροφικότητα	+	+	+	-	75% (3)		
Τεκνοποίηση	-	+	-	-	25% (1)		
Χωρίς συνειδητότητα	-	+	-	-	25% (1)		

Ο πίνακας 13 πιο πάνω συνοψίζει τις κατηγορίες που προκύπτουν από την ανάλυση των λόγων για τους οποίους τα υποκείμενα θεωρούν ότι κάποιος άνθρωπος παντρεύεται. Το μεγαλύτερο ποσοστό (75%) των μελών υποστηρίζει ότι όταν κάποιος είναι ώριμος οδηγείται σε γάμο και ο γάμος συνδέεται με την ηλικία και την ωρίμανση. Ένας δεύτερος λόγος που τα περισσότερα μέλη (75%) θεωρούν ότι κάποιος καταλήγει στο γάμο είναι η ανάγκη για συντροφικότητα. Το ζευγάρι και η μεγάλη κόρη αναφέρουν τη συντροφικότητα ενώ το ζευγάρι και η μικρή κόρη αναφέρουν την ωρίμανση ως λόγο για να παντρευτεί κάποιος.

Στη συνέχεια παρατηρούμε ότι καθένα από τα μέλη του ζευγαριού αναφέρει κι άλλο λόγο για το γάμο. Ο πατέρας αναφέρει το γάμο ως εξέλιξη ενός δεσμού αλλά και ότι πολλοί παντρεύονται χωρίς να έχουν συνειδητότητα της πραγματικής κατάστασης. Η μητέρα, πάλι, θεωρεί ότι οι άνθρωποι παντρεύονται τόσο για συναισθηματικούς όσο και για συμφεροντολογικούς γάμους.

Σύμφωνα με τα παραπάνω παρατηρούμε ότι οι κατηγορίες συμπίπτουν με τις γενικότερες αλήθειες που χαρακτηρίζουν τη συγκεκριμένη οικογένεια. Ο πατέρας της οικογένειας παντρεύτηκε τη γυναίκα του γιατί οι γονείς της έμαθαν ότι είχε δεσμό. Επιπλέον, παντρεύτηκε για να κάνει παιδί αλλά δεν είχε απόλυτη συνειδητότητα της κατάστασης. Η συντροφικότητα είναι σημαντική παράμετρος της οικογένειας και αναδύεται σε αυτό το σημείο ως βασικός λόγος για να παντρευτεί κάποιος. Η μητέρα, πάλι, αναφέρεται σε συναισθήματα και συμφέροντα όταν αναλύει τους λόγους για ένα γάμο, κάτι που αναφέρεται και στο γενεόγραμμα της (βλ. κεφ. 5). Πέρα από την ωρίμανση και τη συντροφικότητα, πιστεύει ότι οι άνθρωποι παντρεύονται τόσο από αγάπη όσο και από συμφέρον.

7.2.1.5. Η συμβίωση πριν το γάμο

Αυτή η ενότητα βασίζεται στις απαντήσεις που έδωσαν τα υποκείμενα στην ερώτηση 17 από την Κλινική Συνέντευξη III (Α.) «Είναι σωστό οι άνθρωποι να συζούν μαζί πριν παντρευτούν και γιατί;» και στην ερώτηση 8 από την Κλινική Συνέντευξη III (Β.) «Συμφωνείς ότι οι άνθρωποι μπορούν να μένουν στο ίδιο σπίτι χωρίς να έχουν παντρευτεί;». Μέσα από αυτές τις ερωτήσεις είχαμε σκοπό να διερευνήσουμε τις αντιλήψεις που έχουν τα υποκείμενα αναφορικά με τη συμβίωση πριν από το γάμο, καθώς στην προηγούμενη ενότητα αντλήσαμε τις απόψεις τους αναφορικά με την επιθυμία τους για το γάμο.

Κατ' αρχήν, όλα τα υποκείμενα που απάντησαν σε αυτήν την ερώτηση θεωρούν ότι η συμβίωση πριν το γάμο κρίνεται σωστή και απαραίτητη. Αποτελεί προϋπόθεση ενός καλού γάμου και θεωρείται αναγκαία. Οι λόγοι για τους οποίους αναφέρεται ότι η συμβίωση πριν το γάμο είναι σωστή, παρουσιάζονται στις ακόλουθες κατηγορίες:

1. Δοκιμή. Σε αυτήν την κατηγορία αναφέρεται ότι τα ζευγάρια είναι απαραίτητο να συμβιώνουν πριν παντρευτούν για να δοκιμάσουν τη σχέση τους και να δουν πώς είναι να βρίσκονται καθημερινά μαζί στο ίδιο σπίτι. Πιο συγκεκριμένα:

Πατέρας:...με δοκιμή, ε;

Μητέρα: [...] είναι ένα πολύ καλό τεστάρισμα... το να συζεί.

2. Εκπαίδευση. Σε αυτήν την κατηγορία εντάσσονται οι απαντήσεις των υποκειμένων που θεωρούν ότι η συμβίωση πριν το γάμο είναι σωστή, καθώς οι άνθρωποι εκπαιδεύονται ενώ συζούν. Τα υποκείμενα θεωρούν ότι ένα ζευγάρι είναι καλό να συμβιώνει πριν το γάμο γιατί μαθαίνει ο ένας τον άλλο και μπορεί να αντιληφθεί αν είναι σε θέση να προχωρήσει στη δημιουργία οικογένειας. Γνωρίζει ο ένας τον άλλο, εκπαιδεύονται στο να ζουν μαζί και διαπιστώνουν αν τελικά μπορούν να «αντέξουν» την καθημερινότητα. Συγκεκριμένα:

Πατέρας:...μαθαίνει ο ένας τον άλλον, άμα δεν κάνουνε να σταματούν εκεί...

Μητέρα: [...] μαθαίνεις τις συνήθειες...προσπαθείς να μάθεις το χαρακτήρα, βλέπεις την καθημερινότητα...[...] και κρίνεις [...] αν είσαι σε θέση να το προχωρήσεις...

3. Καλύτερη συνθήκη. Σε αυτήν την κατηγορία προκύπτει η πεποίθηση ότι όταν δυο άνθρωποι συμβιώνουν, είναι καλύτερο από το να βρίσκονται σε γάμο. Σε κάποιες περιπτώσεις τα πράγματα πάνε καλά, μέχρι το ζευγάρι να παντρευτεί. Οι υποχρεώσεις και στη συνέχεια η απόκτηση παιδιών φορτίζει τη σχέση ενός ζευγαριού. Συγκεκριμένα:

Πατέρας: [...] αλλά τις πιο πολλές φορές όλα μέλι γάλα μέχρι να το προχωρήσουνε...

Μητέρα:[...] μπορείς να το παλέψεις όταν είστε οι δυο σας;

Οι κατηγορίες που προκύπτουν από την ανάλυση των λόγων για τους οποίους η συμβίωση πριν το γάμο κρίνεται σωστή, παρουσιάζονται στον συγκεντρωτικό πίνακα 14 πιο κάτω.

Πίνακας 14. Κατηγορίες που αφορούν στους λόγους που τα υποκείμενα θεωρούν ότι η συμβίωση είναι καλύτερη από το γάμο.

Υποκείμενα Κατηγορίες: λόγοι για συμβίωση πριν το γάμο	Γονείς		Παιδιά		Ποσοστά (Σύνολο ατόμων)
	Μητέρα	Πατέρας	Μεγάλη κόρη	Μικρή κόρη	
Δοκιμή	+	+	-	-	50% (2)
Εκπαίδευση	+	+	-	-	50% (2)
Καλύτερη συνθήκη	+	+	-	-	50% (2)

Από την παραπάνω ανάλυση αναφορικά με τη συμβίωση πριν το γάμο, οι απαντήσεις δόθηκαν μόνο από τη μητέρα και τον πατέρα της οικογένειας, πιθανόν γιατί τα παιδιά δεν κατανόησαν την ερώτηση ή γιατί μπερδεύτηκαν καθώς τους διατυπώθηκε σαν μια ενιαία ερώτηση με την ερώτηση που αφορούσε στην επιθυμία για γάμο. Παρατηρούμε ότι οι δυο γονείς θεωρούν σωστή τη συμβίωση πριν το γάμο και αναφέρουν τις ίδιες κατηγορίες τους λόγους για τους οποίους θεωρούν ότι είναι σωστή. Και δύο πιστεύουν ότι είναι σωστό το να μένουν μαζί οι άνθρωποι πριν παντρευτούν, καθώς αποτελεί δοκιμή και εκπαίδευση για ένα ζευγάρι. Επιπρόσθετα, πρόκειται για μια συνθήκη που είναι καλύτερη από αυτήν του γάμου, καθώς τα άτομα περνούν καλύτερα.

Συνδέοντας τις παραπάνω απαντήσεις που έδωσε το ζευγάρι με το ιστορικό της οικογένειας, παρατηρούμε ότι ενδεχομένως ο πατέρας και η μητέρα της οικογένειας να επιθυμούσαν τη συμβίωση πριν το γάμο, καθώς σε αυτήν τη συνθήκη θα ήξεραν τι τους

περίμενε αν τελικά αποφάσιζαν να καταλήξουν σε γάμο. Η μητέρα στις αφηγήσεις της αναφέρει πόσο περίμενε να παντρευτεί και τελικά οι προσδοκίες της διαψεύστηκαν όταν παντρεύτηκε. Προφανώς, θα ήταν καλύτερη εκπαίδευση για εκείνη το να είχε συζήσει με τον άντρα της πριν το γάμο, ωστόσο λόγω της αυστηρότητας και των παραδοσιακών ιδεών των γονιών της, κάτι αντίστοιχο δε θα μπορούσε να είχε συμβεί. Θα ήταν καλύτερο, όμως, να έχει «εκπαιδευτεί» και να έχει «δοκιμάσει», μέσω της συμβίωσης. Ο πατέρας, πάλι, πιστεύει ότι στη συμβίωση περνάει κανείς καλύτερα και χρειάζεται να δοκιμάσει πώς είναι το να συνυπάρχεις πριν το γάμο. Ωστόσο, θεωρεί ότι σε αυτή τη συνθήκη η κατάσταση είναι πάντα καλύτερη και δεν είναι το ίδιο με το να παντρευτεί κανείς.

7.2.1.6. Αιτίες διαζυγίου

Αυτή η ενότητα βασίζεται στις απαντήσεις που έδωσαν τα υποκείμενα στην ερώτηση 15 και από την Κλινική Συνέντευξη II «Για ποιους λόγους φθάνουν οι άνθρωποι σήμερα στο διαζύγιο;», στην ερώτηση 16 από την Κλινική Συνέντευξη II «Θεωρείς ότι σήμερα οι άνθρωποι προχωρούν πιο εύκολα στη διάλυση της οικογένειας και αν ναι πού νομίζεις ότι οφείλεται αυτό;» καθώς και στην ερώτηση 56 από την Κλινική Συνέντευξη II «Τι θα ήταν αυτό που θα έκανε να διαλύσεις την οικογένειά σου αμέσως;». Επιπρόσθετα, αναλύονται και οι απαντήσεις που έδωσαν τα παιδιά της οικογένειας στην ερώτηση 12 από την Κλινική Συνέντευξη IV «Τι πιστεύεις ότι φταίει και χωρίζουν οι άνθρωποι;». Μέσα από τις συγκεκριμένες ερωτήσεις είχαμε σκοπό να διερευνήσουμε τις αντιλήψεις των υποκειμένων σχετικά με του λόγους που πιστεύουν ότι οι άνθρωποι οδηγούνται σήμερα σε διαζύγιο. Με βάση την ανάλυση περιεχομένου των απαντήσεων των υποκειμένων προκύπτουν οι πιο κάτω κατηγορίες αναφορικά με το γιατί οι άνθρωποι χωρίζουν:

1. Διαπληκτισμοί. Σε αυτήν την κατηγορία τα υποκείμενα αναφέρουν ως αιτία που οι άνθρωποι χωρίζουν το διαπληκτισμό. Αναφέρεται ότι οι άνθρωποι μαλώνουν, τσακώνονται και τελικά οδηγούνται στο χωρισμό. Συγκεκριμένα:

Πατέρας: ...ώρα μια δεν πας στο σπίτι σου γιατί δε θες να μαλώνεις και να σου μιλάει έτσι και να της μιλάς έτσι...

Μεγάλη κόρη: Τι φταίει; Ο τσακωμός...

Μικρή κόρη: ο ένας τη μια μπούρδα και μετά ο άλλος δεν του αρέσει και μετά του έρχεται το νευρικό στο κεφάλι και του έρχεται να χωρίσουνε...

2. Οικονομικοί παράγοντες. Μια άλλη κατηγορία που προκύπτει ως λόγος για τον οποίο οι άνθρωποι οδηγούνται στο χωρισμό είναι ο οικονομικός. Αναφέρεται ότι οι άνθρωποι χωρίζουν για τα χρήματα, είτε γιατί κάνουν κακή διαχείριση, είτε γιατί υπάρχει ασυμφωνία στο ζευγάρι για την κατανομή των εσόδων. Αποτέλεσμα αυτών είναι οι τσακωμοί που οδηγούν στο χωρισμό. Συγκεκριμένα:

Πατέρας: ...Τα λεφτά... δώσε μου να πάρω έτσι, δεν έχω, τα' φαγες εχτές εκεί... τα θέλω για κει κι εγώ τα θέλω για κει και μου δίνεις και δεν παίρνω...[...] και χωρίζεις...

Μητέρα: η άσκοπη σπατάλη χρημάτων σε βλακείες...

Πατέρας: ...Οικονομικό. Δεν κάνουνε καλό κουμάντο.

3. Απουσία επικοινωνίας. Ως άλλος παράγοντας που οδηγεί τα ζευγάρια στο χωρισμό αναφέρεται η έλλειψη επικοινωνίας. Η ασυμφωνία σε θέματα και η έλλειψη διαλόγου και συζήτησης, έχει ως αποτέλεσμα το διαζύγιο.

Μητέρα: ...δεν υπάρχει επικοινωνία...άσπρο λέει ο ένας, μαύρο λέει ο άλλος...όταν υπάρχουν βασικά προβλήματα μέσα στην οικογένεια και δεν κάθεται να τα συζητήσεις...

Μικρή κόρη: ο ένας τη μια μπουρδα και μετά ο άλλος δεν του αρέσει...

4. Απιστία. Σ' αυτήν την κατηγορία αναφέρεται η απιστία του συντρόφου ως αιτία για να οδηγηθεί κάποιος στο διαζύγιο. Τα ζευγάρια οδηγούνται στο χωρισμό γιατί ο ένας σύντροφος δεν παραμένει πιστός στον άλλο. Η απουσία εμπιστοσύνης που δημιουργεί η απιστία, μπορεί να οδηγήσει στο διαζύγιο. Συγκεκριμένα:

Μητέρα: ...και βέβαια η απιστία...

Πατέρας: ...να μάθω κάτι άσχημο...για τη γυναίκα μου...

5. Απουσία υπομονής. Στην κατηγορία αυτή εντάσσονται οι απαντήσεις των υποκειμένων που αναφέρουν την έλλειψη υπομονής ως λόγο για τον οποίο οι άνθρωποι οδηγούνται στο διαζύγιο σήμερα ευκολότερα. Αναφέρεται ότι δεν προσπαθούν να ξεπεράσουν τις δυσκολίες τους κάνοντας υπομονή. Δεν αντιμετωπίζουν τις δύσκολες καταστάσεις και προτιμούν να καταφύγουν στο διαζύγιο.

Μητέρα: ...Νομίζω ότι δεν υπάρχει υπομονή για να κάτσεις να παλέψεις...[...] δεν μπορούν να μείνουν να υπομένουν καταστάσεις σε διάφορα θέματα και φεύγουν...

Οι κατηγορίες που προκύπτουν, αφού αναλύσαμε το περιεχόμενο των απαντήσεων των υποκειμένων στις ερωτήσεις που σχετίζονται με του λόγους που θεωρούν τα υποκείμενα ότι οι άνθρωποι οδηγούνται σε διαζύγιο, παρουσιάζονται στον παρακάτω συγκεντρωτικό πίνακα 15.

Πίνακας 15. Κατηγορίες που αφορούν στους λόγους που τα υποκείμενα θεωρούν ότι οι άνθρωποι οδηγούνται σε διαζύγιο.

Υποκείμενα Κατηγορίες: αιτίες Διαζυγίου	Γονείς		Παιδιά		Ποσοστά (Σύνολο ατόμων)
	Μητέρα	Πατέρας	Μεγάλη κόρη	Μικρή κόρη	
Διαπληκτισμοί	-	+	+	+	75% (3)
Οικονομικοί παράγοντες	+	+	-	-	50% (2)
Απουσία επικοινωνίας	+	-	-	+	50% (2)
Απιστία	+	+	-	-	50% (2)
Απουσία υπομονής	+	-	-	-	25% (1)

Από την παραπάνω ανάλυση αναφορικά με τις απόψεις των υποκειμένων σχετικά με τις αιτίες που οι άνθρωποι οδηγούνται σε διαζύγιο, παρατηρούμε ότι το μεγαλύτερο ποσοστό των μελών της οικογένειας (75%) (ο πατέρας και οι δύο κόρες) θεωρούν ότι ένας λόγος για το διαζύγιο είναι οι διαπληκτισμοί σε ένα ζευγάρι. Επιπλέον, ο πατέρας και η μητέρα (50% της οικογένειας-το ζευγάρι) θεωρούν ότι οι άνθρωποι χωρίζουν για οικονομικούς παράγοντες. Η μητέρα και η μικρή κόρη (50%), θεωρούν ότι ένας λόγος διαζυγίου είναι η απουσία επικοινωνίας στο ζευγάρι. Επιπρόσθετα, το ζευγάρι (πατέρας – μητέρα, 50%) πιστεύουν ότι ένας λόγος διαζυγίου είναι η απιστία.

Σύμφωνα με τα παραπάνω, παρατηρούμε ότι το ζευγάρι της οικογένειας συμφωνεί στο ότι οι λόγοι που οι άνθρωποι χωρίζουν σήμερα είναι οι οικονομικοί παράγοντες και η απιστία από τον σύντροφο. Η μητέρα, προσθέτει και τρεις άλλες αιτίες: τους διαπληκτισμούς, την απουσία επικοινωνίας και υπομονής από τα μέλη του ζευγαριού της οικογένειας. Τα παιδιά, πάλι, αναφέρουν τους διαπληκτισμούς ως αιτία για το διαζύγιο και η μικρή κόρη αναφέρεται και στην απουσία επικοινωνίας.

Όπως θα δούμε και παρακάτω (βλ. κεφ. 6) από τη δομή και τη λειτουργία της οικογένειας, παρατηρούμε ότι η μητέρα αναφέρει ότι ο λόγος που μένει στη σχέση της με τον άντρα και δεν οδηγείται σε διαζύγιο είναι ότι «κάνει υπομονή». Σε πολλές περιπτώσεις υπομένει καταστάσεις, για αυτό άλλωστε είναι και το μόνο μέλος της οικογένειας που αναφέρει ως κατηγορία την «απουσία υπομονής» ως λόγο για διαζύγιο. Ο πατέρας, πάλι, ως παραδοσιακός σύζυγος, δεν αναφέρεται σε ψυχολογικούς παράγοντες ως αιτίες για ένα διαζύγιο (π.χ. επικοινωνία). Για εκείνον, οι λόγοι είναι περισσότερο πρακτικοί (π.χ. οικονομική διαχείριση) αλλά και ηθικοί (πχ. απιστία). Τα παιδιά, πάλι, θεωρούν ότι οι άνθρωποι χωρίζουν επειδή τσακώνονται και επειδή δεν επικοινωνούν σωστά, κάτι το οποίο εισπράττουν από το γενικότερο κλίμα της δικής τους οικογένειας.

7.2.1.7. Οικογένεια ή επαγγελματική σταδιοδρομία

Σε αυτήν την ενότητα, τα υποκείμενα «γονείς» κλήθηκαν να απαντήσουν στην ερώτηση 34 από την Κλινική Συνέντευξη III (Α.) «Μερικοί θεωρούν ότι η επαγγελματική αποκατάσταση είναι πιο σημαντική από τη δημιουργία οικογένειας. Τι άποψη έχεις εσύ για αυτό και γιατί;» Στα παιδιά, η αντίστοιχη ερώτηση διατυπώθηκε με την εξής μορφή: «Τι είναι πιο σημαντικό για σένα; Να παντρευτείς και να κάνεις οικογένεια ή να σπουδάσεις και να βρεις δουλειά;», στην Κλινική Συνέντευξη III (Β.).

Οι συγκεκριμένες ερωτήσεις, είχαν σκοπό να αντλήσουν τις απόψεις των υποκειμένων αναφορικά με τη δημιουργία οικογένειας και την επαγγελματική αποκατάσταση. Στόχος ήταν να διερευνήσουμε αν τα μέλη της συγκεκριμένης οικογένειας βάζουν ως προτεραιότητα τη δημιουργία οικογένειας ή είναι πιο σημαντικές οι σπουδές και η επαγγελματική αποκατάσταση. Με βάση την ανάλυση περιεχομένου των απαντήσεων των τεσσάρων μελών της οικογένειας προκύπτουν οι πιο κάτω κατηγορίες:

1. Προτεραιότητα η οικογένεια. Στη συγκεκριμένη κατηγορία, εντάσσονται οι απαντήσεις που έδωσαν τα υποκείμενα και προτάσσουν την οικογένεια έναντι της επαγγελματικής σταδιοδρομίας. Τα υποκείμενα στις απαντήσεις τους φανερώνουν ότι θεωρούν πιο σημαντική την οικογένεια από την καριέρα. Δεν πιστεύουν ότι προέχει να ανέλθει κάποιος επαγγελματικά για να κάνει οικογένεια και ενδεχομένως να μην το πετύχει και ποτέ. Συνεπώς η οικογένεια είναι πιο σημαντική από την καριέρα. Συγκεκριμένα:

Μητέρα: ... εγώ ποτέ δε σκέφτηκα την καριέρα παρόλο που αγαπώ τη δουλειά μου πάρα πολύ, πρώτα έβαλα την οικογένεια...

Πατέρας: ... αν περιμένεις να φτιαχτείς για να κάνεις οικογένεια έχουνε περάσει τα χρόνια...

2. Προτεραιότητα η επαγγελματική σταδιοδρομία. Η κατηγορία αυτή προκύπτει από τις απαντήσεις των υποκειμένων που δίνουν προτεραιότητα στην καριέρα, έναντι της οικογένειας. Τα υποκείμενα δείχνουν ότι θεωρούν πιο σημαντικό να σπουδάσουν και να βρουν δουλειά από το να κάνουν οικογένεια. Συγκεκριμένα:

Μεγάλη κόρη: ... να σπουδάσω και να βρω δουλειά...

Μικρή κόρη: ... το δεύτερο [να σπουδάσω και να βρω δουλειά]...

Οι κατηγορίες που προκύπτουν αφού αναλύσαμε το περιεχόμενο των απαντήσεων των υποκειμένων στις ερωτήσεις που σχετίζονται με την οικογένεια έναντι της επαγγελματικής σταδιοδρομίας, παρουσιάζονται στον παρακάτω πίνακα 16.

Πίνακας 16. Κατηγορίες που αφορούν στην οικογένεια έναντι της επαγγελματικής σταδιοδρομίας.

Υποκείμενα Κατηγορίες: οικογένεια ή εργασία	Γονείς		Παιδιά		Ποσοστά (Σύνολο ατόμων)
	Μητέρα	Πατέρας	Μεγάλη κόρη	Μικρή κόρη	
Προτεραιότητα η οικογένεια	+	+	-	-	50% (2)
Προτεραιότητα οι σπουδές και η εργασία	-	-	+	+	50% (2)

Παρατηρώντας τον πίνακα, βλέπουμε ότι προκύπτουν δύο κατηγορίες. Τα μισά μέλη της οικογένειας (μητέρα – πατέρας, 50%) προτάσσουν την οικογένεια έναντι της επαγγελματικής αποκατάστασης. Αντίθετα, τα υπόλοιπα μισά (παιδιά, 50%), θεωρούν πιο σημαντικό να σπουδάσουν και να βρουν δουλειά από το να κάνουν οικογένεια. Το ζευγάρι, δηλαδή, δίνει προτεραιότητα στην οικογένεια, ενώ τα παιδιά στις σπουδές και στην καριέρα.

Η συγκεκριμένη διαφοροποίηση, μπορεί να ερμηνευτεί λόγω της διαφοράς της ηλικίας- οι γονείς βρίσκονται σε μια ώριμη σχετικά ηλικία για να κρίνουν αν είναι πιο σημαντική η οικογένεια από την εργασία, σε σχέση με τα παιδιά που βρίσκονται ακόμα σε μικρή ηλικία και δεν έχουν ακόμα βάλει μακροπρόθεσμους στόχους που να αφορούν στη ζωή τους. Από την άλλη, αν εντάξουμε τις αξίες του ζευγαριού στον παραδοσιακό τρόπο σκέψης που έχουν, είναι φυσικό να βάζουν ως προτεραιότητα την οικογένεια. Άλλωστε οι ίδιοι παντρεύτηκαν σε μικρή ηλικία, χωρίς να έχουν αποκατασταθεί επαγγελματικά. Από την άλλη μεριά, ακριβώς επειδή οι ίδιοι ακολούθησαν την παράδοση, και ως ένα βαθμό το μετάνιωσαν, τα δυο παιδιά, προτάσσουν τις σπουδές και την εργασία έναντι της επαγγελματικής σταδιοδρομίας. Οι ίδιοι γονείς που ακολούθησαν την παράδοση, πέρασαν πιο σύγχρονες απόψεις και αξίες στα παιδιά τους, και ενδεχομένως για αυτό εκείνα να βάζουν ως προτεραιότητα την εργασία.

7.2.1.8. Συμπεριφορά γονιών: θετικά και αρνητικά

Σε αυτήν την ενότητα, θέλαμε να μελετήσουμε το βαθμό που τα μέλη της οικογένειας είναι ευχαριστημένα από τη συμπεριφορά των γονιών τους. Στόχος μας ήταν να δούμε ποια στοιχεία της γονικής συμπεριφοράς θεωρούνται θετικά και ποια αρνητικά στις αναπαραστάσεις των συγκεκριμένων υποκειμένων.

Τα υποκείμενα «γονείς», όσο και τα υποκείμενα «παιδιά», κλήθηκαν να απάντησαν στην ερώτηση «Είσαι ευχαριστημένη από τη συμπεριφορά των γονέων σου και γιατί; Τι σου αρέσει και τι δεν σου αρέσει στους γονείς σου και γιατί;». Η ερώτηση ήταν κοινή και στις δύο συνεντεύξεις (No 31 στην Κλινική Συνέντευξη III (Α.) που αφορά στους γονείς και No 16 στην Κλινική Συνέντευξη III (Β.) που αφορά στα παιδιά). Επιπρόσθετα, στα πλαίσια της ίδιας ενότητας, τα υποκείμενα «γονείς» απάντησαν στην ερώτηση «Είσαι ευχαριστημένος/η από τη συμπεριφορά των γονέων σήμερα; Τι σου αρέσει και τι δεν σου αρέσει στους γονείς σήμερα;» (ερώτηση No 39 στην Κλινική Συνέντευξη III (Α.)). Η ερώτηση αυτή είχε σκοπό να διερευνήσει τις απόψεις του ζευγαριού για τη συμπεριφορά των γονέων γενικά και όχι μόνο των δικών τους. Αναλύοντας το περιεχόμενο των απαντήσεων των υποκειμένων, προκύπτουν οι πιο κάτω κατηγορίες:

1. Θετικά στοιχεία: γενικά. Σε αυτήν την υποκατηγορία, τα υποκείμενα αναφέρουν ότι είναι ευχαριστημένα από τη συμπεριφορά των γονέων τους σε γενικότερα πλαίσια, χωρίς να διευκρινίζουν τι είναι αυτό που κάνει να βιώνουν τη συμπεριφορά τους ως θετική. Αναφέρουν απλά ότι είναι ευχαριστημένοι από τους γονείς τους.

Πατέρας: ...εντάξει, ευχαριστημένος είμαι...

Μικρή κόρη: Ναι...[είμαι ευχαριστημένη από τη συμπεριφορά των γονιών μου].

2. Θετικά στοιχεία: η αγάπη. Στην κατηγορία αυτή, εντάσσονται οι απαντήσεις των υποκειμένων που αναφέρονται στις συμπεριφορές των γονιών τους που τους είναι αρεστές και πιο συγκεκριμένα τους αρέσει η αγάπη που εκδηλώνουν, τόσο αυτή που έχουν για τα παιδιά τους όσο και εκείνη που εκφράζει ο ένας για τον άλλο. Συγκεκριμένα:

Μεγάλη κόρη:...η αγάπη...που αγαπιούνται ο ένας για τον άλλο [...] και εμάς μας αγαπάνε πολύ...

3. Θετικά στοιχεία: δύναμη και θέληση. Σε αυτήν την υποκατηγορία, τα υποκείμενα αναφέρουν ως θετική συμπεριφορά των γονιών τους τη δύναμη και τη θέληση που είχαν για να δημιουργήσουν οικογένεια. Παρόλο που πέρασαν δυσκολίες και δεν είχαν οικονομική άνεση, παρόλα τα προβλήματα που αντιμετώπισαν, κατάφεραν να δημιουργήσουν προϋποθέσεις ώστε τα παιδιά τους να ζήσουν μια άνετη ζωή. Συγκεκριμένα:

Μητέρα:... είμαι ευχαριστημένη όσον αφορά τη δύναμη και τη θέληση που είχαν αυτοί οι άνθρωποι να δημιουργήσουν οικογένεια...[...] και έκαναν πράγματα και ζούμε άνετα εμείς τουλάχιστον τώρα...

4. Αρνητικά στοιχεία: Καταπίεση. Σε αυτήν την κατηγορία, τα υποκείμενα αναφέρονται στα στοιχεία της συμπεριφοράς των γονιών τους που δεν τους αρέσουν και συγκεκριμένα στο συναίσθημα της καταπίεσης και της στέρησης ελευθεριών. Σύμφωνα με αυτήν την κατηγορία, οι γονείς πιέζουν τα παιδιά και εκείνα βιώνουν αρνητικά τη συγκεκριμένη συμπεριφορά. Συγκεκριμένα:

Μητέρα: ...δε μου άρεσε το ότι με είχαν πιεσμένη...επειδή είμαι η πρωτότοκη κουβάλησα το βάρος της τιμής της οικογένειας...

Μικρή κόρη: ...η μαμά κάποιες φορές μου κάνει τα μαθήματα και εγώ δε θέλω και ο μπαμπάς μετά με πρήζει...

5. Αρνητικά στοιχεία: Διαπληκτισμός. Τα υποκείμενα σε αυτήν την υποκατηγορία αναφέρονται στις περιπτώσεις εκείνες που διαπληκτίζονται με τους γονείς τους, είτε λεκτικά, είτε σωματικά. Θεωρούν ως αρνητική τη συμπεριφορά των γονέων που περιλαμβάνει χειρονομίες και λογομαχίες. Συγκεκριμένα:

Μεγάλη κόρη: ... η μαμά μερικές φορές μας δέρνει... [...] δε μου αρέσει αυτό εμένα, δε μου αρέσει να με χτυπάνε...[...] να, με μαλώνουνε...

Μικρή κόρη: ...κάνει κάτι η μαμά και μετά με πρήζει και μετά μου σπάει τα νεύρα...

6. Αρνητικά στοιχεία: Στέρηση επιθυμιών. Τα υποκείμενα σε αυτήν την υποκατηγορία αναφέρονται στη δυσαρέσκεια που αισθάνονται από τους γονείς τους όταν τους στερούν τις επιθυμίες τους. Θα επιθυμούσαν να κάνουν περισσότερες δραστηριότητες και να έχουν περισσότερα πράγματα από όσα τους επιτρέπονται, με αποτέλεσμα να αισθάνονται δυσαρέσκεια όταν δεν τα έχουν. Συγκεκριμένα:

Μητέρα: ...δεν έζησα πράγματα στην εφηβεία μου όπως τα άλλα κορίτσια της ηλικίας μου... δε με αφήνανε να βγαίνω, δε με αφήνανε να έχω φίλες...

Μεγάλη κόρη: ...δε μας αφήνουν να κάνουμε ότι θέλουμε...ας πούμε το καλοκαίρι [...] «Μαμά να πάμε στην παιδική χαρά». Μερικές φορές ναι, μερικές φορές όχι. Και θα ήθελα αυτό να αλλάξει. Να μας έλεγε «να».

7. Αρνητικά στοιχεία: Αντιστροφή ρόλων. Σε αυτήν την υποκατηγορία, αναφέρεται ως δυσαρέσκεια από τη συμπεριφορά των γονιών το γεγονός ότι μεγαλώνουν σε ηλικία, έχουν

ανάγκη τα παιδιά τους και ουσιαστικά αντιστρέφονται οι ρόλοι. Τα παιδιά καλούνται να εξυπηρετήσουν τους γονείς, να τους συμπαρίστανται. Καθώς εκείνοι μεγαλώνουν σε ηλικία, τους έχουν όλο και πιο πολύ ανάγκη. Συγκεκριμένα:

Πατέρας: ...τόρα είναι μεγάλοι βέβαια...δε μπορούνε, δεν ακούνε, δεν...θέναι βοήθεια τώρα αλλά εντάξει...δε μπορείς να τους αφήσεις...αρχίζουν να γίνονται μικρά παιδάκια...

8. Ουδέτερα στοιχεία: Αμφιβολία. Σε αυτήν την κατηγορία, το ζευγάρι των γονέων απάντησε στην ερώτηση αναφορικά με τις απόψεις του για τη γενική συμπεριφορά των γονέων στις μέρες μας. Σύμφωνα με την ανάλυση περιεχομένου, δεν έχουμε ξεκάθαρη άποψη για το αν ο πατέρας και η μητέρα της οικογένειας είναι ευχαριστημένοι από τη συμπεριφορά των γονέων σήμερα. Ο πατέρας αναφέρει ότι δε μιλάει για το συγκεκριμένο θέμα, ενώ η μητέρα κάποιες φορές είναι ευχαριστημένη και κάποιες δεν είναι. Επισημαίνει, ωστόσο, ότι της αρέσουν οι γονείς που είναι διαλλακτικοί στις απόψεις τους και ανοιχτόμυαλοι. Συγκεκριμένα:

Πατέρας: Μου αρέσει δε μου αρέσει δε μιλάω...κοιτάω τα δικά μου.

Μητέρα: άλλες και άλλες...μου αρέσει η συμπεριφορά των γονέων που μπορεί να είναι εναλλακτικοί και μπορούν να δουν τα πράγματα και από τη μια μεριά και από την άλλη...δε μου αρέσουν οι μονοδιάστατοι, αυτοί που δε βλέπουν μπροστά, εννοώ με παρωπίδες και δε θέλουν να ακούσουν το οτιδήποτε μπορεί να συμβαίνει...

Οι κατηγορίες που προκύπτουν αφού αναλύσαμε το περιεχόμενο των απαντήσεων των υποκειμένων στις ερωτήσεις που σχετίζονται με τα θετικά και αρνητικά στοιχεία και το βαθμό ευχαρίστησης από τη γονική συμπεριφορά, παρουσιάζονται στον παρακάτω πίνακα 17.

Πίνακας 17. Κατηγορίες που αφορούν στα θετικά και αρνητικά στοιχεία της γονικής συμπεριφοράς.

Υποκείμενα	Γονείς		Παιδιά		Ποσοστά (Σύνολο ατόμων)
	Μητέρα	Πατέρας	Μεγάλη κόρη	Μικρή κόρη	
Κατηγορίες: Γονική συμπεριφορά- Θετικά και αρνητικά					
Θετικά: Γενικά	-	+	-	+	50% (2)
Θετικά: Αγάπη	-	-	+	-	25% (1)
Θετικά: Δύναμη και θέληση	+	-	-	-	25% (1)
Αρνητικά: Καταπίεση	+	-	-	+	50% (2)
Αρνητικά: Διαπληκτισμός	-	-	+	+	50% (2)
Αρνητικά: Στέρηση επιθυμιών	+	-	+	-	50% (2)
Αρνητικά: Αντιστροφή ρόλων	-	+	-	-	25% (1)
Ουδέτερα: Αμφιβολία	+	+	-	-	50% (2)

Παρατηρώντας τον πίνακα 17 για τη γονική συμπεριφορά, μπορούμε να εξάγουμε τα παρακάτω συμπεράσματα. Όλα τα υποκείμενα της έρευνας αναφέρουν τόσο ευχάριστα όσο και δυσάρεστα στοιχεία από τη συμπεριφορά των γονιών τους. Τα μισά μέλη (50%, πατέρας και μικρή κόρη) αναφέρουν ότι έχουν γενικά θετική αναπαράσταση και έχουν βιώσει με ευχαρίστηση τη γονική συμπεριφορά, χωρίς να προσδιορίζουν κάποια ιδιαίτερη συμπεριφορά. Τα υπόλοιπα μέλη της οικογένειας, αναφέρουν ως θετική συμπεριφορά την αγάπη των γονιών τους (μεγάλη κόρη, 25%), καθώς και τη δύναμη και τη θέληση για δημιουργία (μητέρα, 25%). Όσον αφορά στην αρνητική συμπεριφορά, όλα τα μέλη έχουν δυσάρεστες αναπαραστάσεις και αναφέρουν αρνητικά στοιχεία από τη συμπεριφορά των γονιών τους. Η μητέρα και η μικρή κόρη (50%) έχουν βιώσει καταπίεση από τους γονείς τους, τα δύο παιδιά δυσανασχούνται από τους

διαπληκτισμούς με τους γονείς τους (50%), ενώ ο πατέρας δυσαρεστείται από το γεγονός ότι οι γονείς του μεγαλώνουν και γίνονται σαν παιδιά, με αποτέλεσμα να αλλάζουν οι ρόλοι και να φροντίζονται από τα παιδιά τους.

Στην ερώτηση κατά πόσο είναι ευχαριστημένοι από τη γενικότερη συμπεριφορά των γονέων σήμερα, οι δύο γονείς δεν έδωσαν ξεκάθαρη απάντηση. Ο πατέρας αναφέρει ότι μιλάει για τις συμπεριφορές των γονέων, ενώ η μητέρα λέει ότι της αρέσει «η διαλλακτικότητα» σε κάποιους γονείς. Το τελευταίο μπορεί να συσχετιστεί με το γεγονός ότι οι δικό της γονείς δεν ήταν διαλλακτικοί και δεν άκουγαν. Όπως προαναφέρεται, είχε βιώσει καταπίεση από τους γονείς της, με αποτέλεσμα να της αρέσουν οι γονείς που στις μέρες μας ακούνε όλες τις απόψεις και «δεν έχουν παρωπίδες».

Συμπεραίνουμε ότι τα μέλη της συγκεκριμένης οικογένειας, έχουν βιώσει τόσο ευχαρίστηση όσο και δυσαρέσκεια από τη γονική συμπεριφορά. Η μητέρα έχει ζήσει τη δύναμη και τη θέληση των γονιών της για δημιουργία αλλά και καταπίεση και στέρηση επιθυμιών. Ο πατέρας σε γενικές γραμμές είναι ευχαριστημένος αλλά δεν του αρέσει που οι γονείς μεγαλώνουν και αντιστρέφονται οι ρόλοι στην οικογένεια. Στη μεγάλη κόρη αρέσει η αγάπη που αισθάνεται από τους γονείς της αλλά δεν της αρέσει που της στερούν επιθυμίες και τσακώνονται. Στη μικρή κόρη αρέσει γενικά η συμπεριφορά των γονιών της αλλά δεν της αρέσει η καταπίεση και οι διαπληκτισμοί που βιώνει.

7.2.1.9. Οικογένεια επιλογής

Σε αυτήν την ενότητα, τόσο τα υποκείμενα «γονείς», όσο και τα υποκείμενα «παιδιά», κλήθηκαν να απαντήσουν στην ερώτηση 43 από την Κλινική Συνέντευξη II και στην ερώτηση 18 από την Κλινική Συνέντευξη IV: «Αν είχες τη δυνατότητα να ανήκεις σε άλλη οικογένεια, τι οικογένεια θα διάλεγες; Περιέγραψε αναλυτικά.» Η ερώτηση αυτή είχε σκοπό να διερευνήσει σε πρώτο επίπεδο το κατά πόσο τα υποκείμενα είναι ευχαριστημένα από την οικογένεια στην οποία ανήκουν αλλά και τι χαρακτηριστικά θα επέλεγαν να έχει μια οικογένεια της οποίας θα ήταν μέλη. Αναλύοντας το περιεχόμενο των απαντήσεων των υποκειμένων, προκύπτουν οι πιο κάτω κατηγορίες:

1. Ίδια. Στην κατηγορία αυτή περιλαμβάνονται οι απαντήσεις των υποκειμένων που αναφέρουν ότι ουσιαστικά δε θα επιθυμούσαν να ανήκουν σε άλλη οικογένεια από αυτήν στην οποία βρίσκονται. Θεωρούν ότι ο τρόπος που μεγάλωσαν τους διαμόρφωσε έτσι, ώστε τους είναι πολύ δύσκολο να αλλάξουν ή να ξεφύγουν από αυτόν, ακόμα και αν είχαν προαναφέρει ότι τους καταπίεζε. Συγκεκριμένα:

Πατέρας:...τα πράγματα πάνε από μόνα τους...δε μπορείς να διαλέξεις...

Μητέρα: ...Νομίζω ότι θα διάλεγα την ίδια γιατί [...] στο πετσί μου έχει μπει αυτό το πράγμα, το να είσαι εκεί με τα «μην» και τα «πρέπει», όταν μέχρι να μεγαλώσεις ακούς μόνο αυτό το πράγμα...

2. Διαφορετική – συγκεκριμένη: Στην κατηγορία αυτή, περιλαμβάνονται οι απαντήσεις των υποκειμένων που θα επέλεγαν να ανήκουν σε άλλη οικογένεια από αυτή στην οποία βρίσκονται τώρα. Η οικογένεια επιλογής είναι συγκεκριμένη και προσδιορίζεται από μια οικογένεια που ήδη γνωρίζουν τα υποκείμενα και στην οποία θα ήθελαν να είναι μέλη. Συγκεκριμένα:

Μεγάλη κόρη:... θα διάλεγα την οικογένεια της κολλητής μου...

Μικρή κόρη: ...τη νονά μου...

3. Διαφορετική – καλή συμπεριφορά. Στην κατηγορία αυτή, περιλαμβάνονται οι απαντήσεις των υποκειμένων που θα επέλεγαν να ανήκουν σε άλλη οικογένεια από αυτή στην οποία

βρίσκονται τώρα και αιτιολογούν ότι ο λόγος που θα την επέλεξαν είναι γιατί τους φέρονται καλά. Τους αρέσει η συμπεριφορά των γονέων και των υπόλοιπων μελών και για αυτό θα την επέλεξαν. Συγκεκριμένα:

Μεγάλη κόρη:... είναι πολύ καλοί. Όταν πηγαίνω σπίτι τους μου συμπεριφέρονται πάρα πολύ καλά...[η μητέρα της οικογένειας αυτής] είναι πάρα πολύ καλή...

4. Διαφορετική – υλικά αγαθά. Στην κατηγορία αυτή, περιλαμβάνονται οι απαντήσεις των υποκειμένων που θα επέλεξαν να ανήκουν σε άλλη οικογένεια από αυτή στην οποία βρίσκονται τώρα και αιτιολογούν ότι ο λόγος που θα την επέλεξαν είναι γιατί τους παρέχονται περισσότερα υλικά αγαθά από αυτά που τους δίνουν οι δικοί τους γονείς. Θα επιθυμούσαν να βρίσκονται αντίστοιχα στην άλλη οικογένεια επειδή τους καλύπτει περισσότερες επιθυμίες σε υλικό επίπεδο. Συγκεκριμένα:

Μεγάλη κόρη:... όταν πηγαίνουμε για ψώνια...[...] μας πήρε και εμάς αυτοκόλλητα που πήρε και της Αφροδίτης {της κολλητής της}...δεν πήρε μόνο της Αφροδίτης...ενώ εμείς όταν πηγαίνουμε για ψώνια...αλλά μερικές φορές όταν έρχονται τα ξαδέλφια μου στο σπίτι δεν παίρνουμε ιδιαίτερα...

Μικρή κόρη: επειδή μου παίρνει δώρα...έχει και το μαγαζί που έχει και φαγητό και μπορώ να παίρνω τζάμπα...

Οι κατηγορίες που προκύπτουν αφού αναλύσαμε το περιεχόμενο των απαντήσεων των υποκειμένων στις ερωτήσεις που σχετίζονται με την επιλογή οικογένειας, παρουσιάζονται στον παρακάτω πίνακα 18.

Πίνακας 18. Κατηγορίες που αφορούν στην επιλογή οικογένειας από τα υποκείμενα.

Υποκείμενα Κατηγορίες: επιλογή οικογένειας	Γονείς		Παιδιά		Ποσοστά (Σύνολο ατόμων)
	Μητέρα	Πατέρας	Μεγάλη κόρη	Μικρή κόρη	
Ίδια	+	+	-	-	50% (2)
Διαφορετική: συγκεκριμένη	-	-	+	+	50% (2)
Διαφορετική: καλή συμπεριφορά	-	-	+	-	25% (1)
Διαφορετική: υλικά αγαθά	-	-	+	+	50% (2)

Αναλύοντας τον πίνακα 18, παρατηρούμε ότι το ζευγάρι της οικογένειας θα επέλεγε την ίδια οικογένεια (πατέρας, μητέρα 50%), ακόμα και αν είχε τη δυνατότητα να ανήκει σε άλλη οικογένεια. Τα δύο παιδιά (μεγάλη κόρη και μικρή κόρη, 50%), θα επέλεξαν μια διαφορετική οικογένεια να ανήκουν και προσδιορίζουν μια συγκεκριμένη οικογένεια που τους είναι γνώριμη και ξέρουν πώς λειτουργεί. Και τα δύο παιδιά θα επέλεξαν μια διαφορετική οικογένεια για να τους παρέχει περισσότερα υλικά αγαθά, ενώ η μεγάλη κόρη θα την επέλεγε, επιπρόσθετα, και για την καλή συμπεριφορά των μελών της.

Σύμφωνα με τα παραπάνω, βλέπουμε ότι τα παιδιά της οικογένειας δεν είναι απόλυτα ευχαριστημένα από την οικογένειά τους. Αν μπορούσαν να επιλέξουν, θα προτιμούσαν να είναι σε μια συγκεκριμένη οικογένεια που έχουν στο μυαλό τους και η οποία παρέχει περισσότερα υλικά αγαθά (και για τα δύο παιδιά) και τα μέλη της έχουν καλή συμπεριφορά (για τη μεγάλη κόρη).

7.2.1.10. Αλλαγή της μορφής της οικογένειας

Σε αυτήν την ενότητα, τα υποκείμενα «γονείς», κλήθηκαν να απαντήσουν στην ερώτηση 21 από την Κλινική Συνέντευξη ΙΙΙ (Α.) «Γιατί η οικογένεια αλλάζει μορφή σήμερα; Ποιοι

παράγοντες την επηρεάζουν» [και προσαρμόστηκε στα «παιδιά» στην ερώτηση 20 Κλινική Συνέντευξη ΙΙΙ (Β.)] παίρνοντας τη μορφή «Από ότι γνωρίζεις, η οικογένεια έχει αλλάξει στις μέρες μας; Τι γνωρίζεις για τις οικογένειες όπως ήταν παλιότερα; Τι διαφορετικό υπάρχει;». Η ερώτηση αυτή είχε σκοπό να διερευνήσει τις απόψεις των υποκειμένων αναφορικά με την αλλαγή της μορφής της οικογένειας στις μέρες μας. Έγινε προσπάθεια να διερευνηθούν οι παράγοντες που επηρεάζουν την αλλαγή της οικογένειας καθώς και οι διαφορές που υπάρχουν. Αναλύοντας το περιεχόμενο των απαντήσεων των υποκειμένων, προκύπτουν οι πιο κάτω κατηγορίες:

1. Οικονομικοί παράγοντες. Σε αυτήν την κατηγορία, τα υποκείμενα αναφέρουν τους οικονομικούς παράγοντες ως λόγο που η οικογένεια αλλάζει μορφή στις μέρες μας. Οι λόγοι που επηρεάζουν τη σημερινή μορφή της οικογένειας είναι κυρίως οικονομικοί. Συγκεκριμένα:

Μητέρα: ...Νομίζω οικονομικοί παράγοντες. Τώρα πια μόνο οικονομικοί παράγοντες.

2. Εγωιστικοί παράγοντες. Στην κατηγορία αυτή, τα υποκείμενα αναφέρουν τον εγωισμό ως βασικό παράγοντα που η οικογένεια αλλάζει μορφή στις ημέρες μας. Καθένας κοιτάζει τον εαυτό του και το προσωπικό του όφελος, με αποτέλεσμα να επηρεάζεται η μορφή της οικογένειας. Συγκεκριμένα:

Πατέρας: ...Γιατί έχει ο καθένας τα «θέλω» του....

3. Εξέλιξη τεχνολογίας. Σε αυτήν την κατηγορία, τα υποκείμενα αναφέρουν ότι η οικογένεια αλλάζει μορφή λόγω της εξέλιξης της τεχνολογίας. Τα νέα μέσα που χρησιμοποιούνται στα σπίτια και στα νοικοκυριά οδηγούν την οικογένεια στο να αλλάξει μορφή. Συγκεκριμένα:

Μεγάλη κόρη:... [παλιά] δεν είχαν ηλεκτρικό ρεύμα, είχανε κεράκια, λύχνους, τα ανάβανε τα βάζανε σε ένα δωμάτιο για να φωτίζεται... και αντί να έχουν σίδερο κανονικό [εννοεί ατμοσίδηρο], είχαν σίδερο κανονικό και βάζανε μέσα αναμμένα κάρβουνα.

4. Απουσία ενημερότητας. Σε αυτήν την κατηγορία, τα υποκείμενα αναφέρουν ότι δεν κατανοούν τη συγκεκριμένη ερώτηση. Αφού τους δόθηκαν διευκρινήσεις απάντησαν, ανάλογα με το πώς είχαν προσλάβει την ερώτηση. Στη συνέχεια ανέφεραν ότι δεν είχαν γνώσεις επί του θέματος και δεν είχαν ακούσει ποτέ για το πώς ήταν οι οικογένειες παλιότερα και πώς αλλάζουν μορφή στις μέρες μας.

Μεγάλη κόρη: Δεν την κατάλαβα αυτήν την ερώτηση...[...] Όχι, δεν έχω ξανακούσει ποτέ [εννοεί για το πώς ήταν οι σχέσεις παλιά στις οικογένειες].

Μικρή κόρη: Όχι. [εννοεί δεν υπάρχει κάτι διαφορετικό στις οικογένειες παλιά και σήμερα].

Οι κατηγορίες που προκύπτουν αφού αναλύσαμε το περιεχόμενο των απαντήσεων των υποκειμένων στις ερωτήσεις που σχετίζονται με τους λόγους που η οικογένεια αλλάζει σήμερα μορφή παρουσιάζονται στον πίνακα 19.

Πίνακας 19. Κατηγορίες που αφορούν στους λόγους για τους οποίους η οικογένεια αλλάζει μορφή.

Υποκείμενα	Γονείς		Παιδιά		Ποσοστά (Σύνολο ατόμων)
	Μητέρα	Πατέρας	Μεγάλη κόρη	Μικρή κόρη	
Κατηγορίες: λόγοι αλλαγής της οικογένειας					
Οικονομικοί παράγοντες	+	-	-	-	25% (1)
Εγωιστικοί παράγοντες	-	+	-	-	25% (1)

Εξέλιξη τεχνολογίας	-	-	+	-	25% (2)
Απουσία ενημερότητας για το θέμα	-	-	+	+	50% (2)

Αναλύοντας τα δεδομένα από τον παραπάνω πίνακα, διαπιστώνουμε ότι κάθε μέλος θεωρεί ότι κάποιος διαφορετικό παράγοντα να συνδράμει στην αλλαγή της μορφής της οικογένειας. Η μητέρα θεωρεί ότι η οικογένεια αλλάζει μορφή λόγω οικονομικών παραγόντων ενώ ο πατέρας λόγω εγωιστικών. Η μεγάλη κόρη θεωρεί ότι η εξέλιξη της τεχνολογίας επηρεάζει τη σημερινή μορφή της οικογένειας ενώ η μικρή κόρη δε θεωρεί ότι υπάρχει κάποια διαφορά. Από την τέταρτη κατηγορία, παρατηρούμε ότι τα παιδιά της οικογένειας δεν είχαν γνώσεις πάνω στο θέμα αυτό, ενδεχομένως λόγω του νεαρού της ηλικίας τους. Επίσης, ενδέχεται να μην κατανόησαν την ερώτηση. Παρόλο που τους διατυπώθηκε με απλουστευμένη μορφή, πιθανόν να τους ήταν δυσνόητη και σε συνδυασμό με την έλλειψη πληροφόρησης, να μην μπόρεσαν να απαντήσουν ολοκληρωμένα στην ερώτηση.

7.2.1.11. Ευχαρίστηση και δυσαρέσκεια από την οικογένεια

Σε αυτήν την ενότητα, τα υποκείμενα «γονείς» και «παιδιά» κλήθηκαν να απαντήσουν στην ερώτηση «Τι σου αρέσει και τι δε σου αρέσει στην οικογένεια σου και γιατί». Η ερώτηση ήταν κοινή και στις δύο συνεντεύξεις (ερώτηση Νο36 στην Κλινική Συνέντευξη ΙΙΙ (Α.) και ερώτηση Νο11 στην Κλινική Συνέντευξη ΙΙΙ (Β.)). Σκοπός της συγκεκριμένης ερώτησης ήταν να γίνει αντιληπτό τι είναι και τι δεν είναι αρεστό από την οικογένειά τους στα μέλη της. Με αυτόν τον τρόπο πληροφορούμαστε για την ικανοποίηση ή τη δυσαρέσκεια που παίρνουν τα μέλη της οικογένειας και πώς την προσδιορίζουν. Αναλύοντας το περιεχόμενο των απαντήσεων των υποκειμένων, προκύπτουν οι πιο κάτω κατηγορίες:

1. Ευχαρίστηση: στοργή και ενδιαφέρον από τα παιδιά. Σε αυτήν την κατηγορία αναφέρεται από τα υποκείμενα ότι η οικογένειά τους είναι αρεστή λόγω του ενδιαφέροντος και της στοργής που εισπράττουν από τα παιδιά τους. Αυτό που τους αρέσει στην οικογένειά τους είναι η ζεστασιά και η φροντίδα που τους δίνουν τα παιδιά τους. Συγκεκριμένα:

Μητέρα: ...μου αρέσει που όταν γυρίζω από τη δουλειά έρχονται τα παιδιά μου και πέφτουν στην αγκαλιά μου και με ρωτάνε «πώς τα πέρασα» και νοιάζονται...αυτό μου αρέσει...

2. Ευχαρίστηση: οι γονείς. Σε αυτήν την κατηγορία αναφέρεται από τα υποκείμενα ότι αυτό που τους αρέσει στην οικογένειά τους είναι οι γονείς τους. Συγκεκριμένα:

Μικρή κόρη: ...Μου αρέσουν η μαμά μου και ο μπαμπάς μου...

3. Ευχαρίστηση: όλοι μαζί. Σε αυτήν την κατηγορία τα υποκείμενα αναφέρουν ότι αυτό που τους αρέσει στην οικογένειά τους είναι όταν τα μέλη της βρίσκονται όλα μαζί. Τα υποκείμενα αντλούν ευχαρίστηση από τη μεταξύ τους αλληλεπίδραση. Συγκεκριμένα:

Μεγάλη κόρη: ...Μου αρέσει να είμαστε μαζί...

4. Ευχαρίστηση: κατανομή ρόλων. Σε αυτήν την κατηγορία τα υποκείμενα αναφέρουν ότι αυτό που τους αρέσει στην οικογένειά τους είναι η κατανομή των ρόλων. Καθένας έχει αναλάβει ένα ρόλο και ακολουθεί μια ρουτίνα στην καθημερινότητα.

Πατέρας: ...έχει πάρει ο καθένας το ρόλο του...

5. Δυσαρέσκεια: επιβάρυνση ρόλων. Σε αυτήν την κατηγορία αναφέρεται ότι εκείνο που δεν αρέσει στα υποκείμενα στην οικογένειά τους είναι η επιβάρυνση ρόλων. Τα υποκείμενα αισθάνονται πίεση και φόρτο. Θεωρούν ότι έχουν αναλάβει πολλούς ρόλους, με αποτέλεσμα να καταπιέζονται. Συγκεκριμένα:

Μητέρα: Δε μου αρέσει που έχουν πέσει τα πάντα πάνω μου ...

6. Δυσαρέσκεια: η αδελφή. Σε αυτήν την κατηγορία αναφέρεται από τα υποκείμενα ότι αυτό που δεν τους αρέσει στην οικογένειά τους είναι τα αδέλφια τους. Συγκεκριμένα:

Μικρή κόρη: ...Δε μου αρέσει η αδελφή μου...

Οι κατηγορίες που προκύπτουν αφού αναλύσαμε το περιεχόμενο των απαντήσεων των υποκειμένων στις ερωτήσεις που σχετίζονται με το τι τους αρέσει και τι δεν τους αρέσει στην οικογένειά τους, παρουσιάζονται στον παρακάτω πίνακα 20.

Πίνακας 20. Κατηγορίες που αφορούν στην ευχαρίστηση και δυσαρέσκεια των μελών από την οικογένειά τους.

Κατηγορίες: ευχαρίστηση- δυσαρέσκεια από την οικογένεια	Υποκείμενα		Γονείς		Παιδιά		Ποσοστά (Σύνολο ατόμων)
	Μητέρα	Πατέρας	Μεγάλη κόρη	Μικρή κόρη			
Ευχαρίστηση: στοργή και ενδιαφέρον παιδ	+	-	-	-	25% (1)		
Ευχαρίστηση: οι γονείς	-	-	-	+	25% (1)		
Ευχαρίστηση: όλοι μαζί	-	-	+	-	25% (1)		
Ευχαρίστηση: κατανομή ρόλων	-	+	-	-	25% (1)		
Δυσαρέσκεια: επιβάρυνση ρόλων	+	-	-	-	25% (1)		
Δυσαρέσκεια: η αδελφή	-	-	-	+	25% (1)		

Αναλύοντας τον παραπάνω πίνακα, μπορούμε να εξάγουμε κάποια συμπεράσματα για τα μέλη της συγκεκριμένης οικογένειας. Παρατηρούμε ότι είναι ξεχωριστό το τι αρέσει και τι δεν αρέσει σε κάθε μέλος της οικογένειας. Τα τέσσερα μέλη της οικογένειας, απάντησαν όλα στο τι τους αρέσει στην οικογένειά τους, ενώ μόνο τα δύο (μητέρα και μικρή κόρη, 50%), απάντησαν στο τι δεν τους αρέσει στην οικογένειά τους. Πιο συγκεκριμένα, η μητέρα αναφέρει ότι αντλεί ευχαρίστηση από τη στοργή και το ενδιαφέρον που εισπράττει από τα παιδιά της. Στη μεγάλη κόρη αρέσει να βρίσκονται όλα τα μέλη μαζί της οικογένειας ενώ στη μικρή κόρη αρέσουν οι γονείς της. Ο πατέρας αναφέρει ότι του αρέσει η κατανομή των ρόλων και η ρουτίνα που ακολουθείται στην οικογένεια. Ειδικότερα, από την ανάλυση αυτή προκύπτει ότι η μητέρα και οι δύο κόρες αντλούν ευχαρίστηση από τα πρόσωπα της οικογένειας – η μητέρα από τα παιδιά της, η μικρή κόρη από τους γονείς της και η μεγάλη κόρη από όλα μαζί τα μέλη. Στον πατέρα αρέσει η κατάσταση που βιώνει στην οικογένειά του, η ρουτίνα και η κατανομή των ρόλων. Αξιοσημείωτο είναι το γεγονός ότι η μητέρα αναφέρει το ίδιο με τον πατέρα με ακριβώς την αντίθετη μορφή, το ότι δηλαδή δεν της αρέσει η κατανομή των ρόλων γιατί έχει εισπράξει όλο το φορτίο. Στη μητέρα δεν αρέσει το ότι έχει επιβαρυνθεί με μεγάλο φορτίο στην οικογένειά της. Στη μικρή κόρη, πάλι, δεν αρέσει η αδελφή της από την οικογένειά της. Η μεγάλη κόρη και ο πατέρας δεν αναφέρουν κάτι που να μην τους αρέσει.

Συνοψίζοντας τις παραπάνω διαπιστώσεις, καταλήγουμε στο ότι αυτό που αρέσει στη μητέρα και στις κόρες της οικογένειας είναι η παρουσία των προσώπων της οικογένειας, ενώ στον πατέρα αρέσει η κατάσταση της οικογένειας. Στη μητέρα δεν αρέσει ακριβώς αυτή η

κατάσταση, η άνιση κατανομή των ρόλων, ενώ η μικρή κόρη αναφέρει ότι δεν της αρέσει η αδελφή της. Η μεγάλη κόρη και ο πατέρας δεν αναφέρονται στο τι δεν το ις αρέσει στην οικογένειά τους.

Όπως προκύπτει στα επόμενα κεφάλαια (κεφ3) ένας βασικός λόγος που το ζευγάρι βρίσκεται σε κρίση είναι η κατανομή των ρόλων στην οικογένεια, όπως φαίνεται και στον παραπάνω πίνακα. Η μητέρα έχει αναλάβει τα πάντα, ενώ ο πατέρας χαρακτηρίζεται ως «απών». Στην παραπάνω ανάλυση φαίνεται πως η μητέρα δυσαρεστείται από την κατανομή των ρόλων, ενώ ο πατέρας είναι ευχαριστημένος. Τα παιδιά πάλι θέλουν τα μέλη της οικογένειας να είναι «όλα μαζί», σύμφωνα με τη μεγάλη κόρη, ενώ η μικρή κόρη νιώθει ευχαρίστηση από το ις γονείς της και δυσαρέσκεια από την αδελφή της.

7.2.1.12. Ο σύντροφος

Σε αυτήν την ενότητα, έγινε προσπάθεια να διερευνήσουμε τόσο τις απόψεις των γονέων όσο και των παιδιών, αναφορικά με το σύντροφό τους (για τους γονείς) και τον εν δυνάμει μελλοντικό σύντροφο (για τα παιδιά). Οι γονείς, στην Κλινική Συνέντευξη III (Α.) απάντησαν στις ερωτήσεις «Τι άποψη έχεις για το σύντροφό σου, σε ποιο βαθμό ταιριάζετε;» [No65], «Τι άποψη νομίζεις, ότι έχει ο σύντροφός σου για σένα» [No66], «Ο σύντροφος που έχεις είναι ο ιδανικός σύντροφος για σένα όσον αφορά τη δημιουργία οικογένειας μαζί του; Περιέγραφέ μου;» [No62], και «Ο σύντροφός σου και εσύ έχετε τις ίδιες αντιλήψεις και πεποιθήσεις αναφορικά με το μέγλωμα και την διαπαιδαγώγηση των παιδιών;»[No73]. Τα παιδιά, από την άλλη, στην Κλινική Συνέντευξη III (Β.), απάντησαν σε μια πιο απλουστευμένη ερώτηση, που είχε τη μορφή «Πώς φαντάζεσαι τον άντρα που πρόκειται να παντρευτείς; Πώς θα ήθελες να είναι; Πώς φαντάζεσαι τη ζωή μαζί του; Τι θα κάνετε;» [No22] Σκοπός των συγκεκριμένων ερωτήσεων ήταν να εξάγουμε, να συγκρίνουμε και να αναλύσουμε τις απόψεις των μελών της οικογένειας για το σύντροφό τους. Θέλαμε να πάρουμε τις καταθέσεις των γονιών και τις εμπειρίες τους από τη σχέση τους και τις αναπαραστάσεις των παιδιών για έναν πιθανό μελλοντικό σύντροφο. Αναλύοντας το περιεχόμενο των απαντήσεων των υποκειμένων, προκύπτουν οι πιο κάτω κατηγορίες:

1. Ιδανικός σύντροφος για οικογένεια. Σε αυτήν την κατηγορία περιλαμβάνονται οι απαντήσεις των υποκειμένων που αναφέρουν ότι ο σύντροφός τους είναι ο ιδανικός για τη δημιουργία οικογένειας. Τα υποκείμενα αναφέρουν ότι το άτομο το οποίο παντρεύτηκαν αποτελεί τον ιδανικό σύντροφο για να κάνει κανείς οικογένεια μαζί του. Συγκεκριμένα:

Πατέρας: ...Ναι... [ο σύντροφος που έχω είναι ιδανικός για μένα όσον αφορά τη δημιουργία οικογένειας]...

Μητέρα: Έτσι πίστευα τουλάχιστον πριν από χρόνια...

2. Ιδανικός σύντροφος: Απουσία άποψης. Σε αυτήν την κατηγορία περιλαμβάνονται οι απαντήσεις των υποκειμένων που αναφέρουν ότι δεν γνωρίζουν αν θεωρούν το σύντροφό τους ιδανικό για τη δημιουργία οικογένειας. Τα υποκείμενα αναφέρουν ότι το άτομο το οποίο παντρεύτηκαν δεν είναι σίγουρα ότι αποτελεί τον ιδανικό σύντροφο για να κάνει οικογένεια μαζί του. Συγκεκριμένα:

Μητέρα: ...όταν μπεις στη διαδικασία της οικογένειας και δεις τα προβλήματα...[...] ιδανικός δεν ξέρω αν είναι, δεν ξέρω...

3. Θετική άποψη εαυτού από σύντροφο. Σε αυτήν την κατηγορία περιλαμβάνονται οι απαντήσεις των υποκειμένων που αναφέρουν ότι πιστεύουν πως ο σύντροφός τους έχει θετική

άποψη για τα ίδια. Θεωρούν ότι ο σύντροφός τους αποδίδει θετικά χαρακτηριστικά και είναι ευχαριστημένος από τα ίδια. Συγκεκριμένα:

Μητέρα: ...με βρίσκει δυναμική ... ότι μπορώ να τα καταφέρω όλα, ότι είμαι δυνατή...

4. Αρνητική άποψη εαυτού από σύντροφο. Σε αυτήν την κατηγορία, περιλαμβάνονται οι απαντήσεις των υποκειμένων που αναφέρουν ότι πιστεύουν ότι ο σύντροφός τους έχει αρνητική άποψη για τα ίδια. Θεωρούν ότι ο σύντροφός τους αποδίδει αρνητικά κυρίως χαρακτηριστικά και δεν είναι ευχαριστημένος από τα ίδια. Συγκεκριμένα:

Πατέρας: ...εντάξει εγώ έχω κάνει λάθη...έχει παράπονα...

5. Ταίριασμα συντρόφων: απουσία απόκρισης. Σε αυτήν την κατηγορία περιλαμβάνονται οι απαντήσεις των υποκειμένων που ουσιαστικά δεν αποκρίθηκαν στο τι άποψη έχουν για το σύντροφό τους και αν ταιριάζουν μαζί του. Καταγράφηκε παύση κατά τη συγκεκριμένη απάντηση και τα υποκείμενα δεν απάντησαν τελικά για το τι πιστεύουν για το σύντροφό τους και αν τελικά ταιριάζουν. Συγκεκριμένα:

Πατέρας: ...σε ποιο βαθμό...εντάξει... (παύση)...

Μητέρα: ...σε ποιο βαθμό ταιριάζουμε, ε;(παύση).

6. Διαφωνία στη διαπαιδαγώγηση. Σε αυτήν την κατηγορία περιλαμβάνονται οι απαντήσεις των υποκειμένων που αναφέρουν ότι δε συμφωνούν σε θέματα διαπαιδαγώγησης. Οι σύντροφοι έχουν διαφορετικές απόψεις όσον αφορά στο μέγεθος των παιδιών και δεν έχουν ίδιες αξίες και πεποιθήσεις για το πώς μεγαλώνουν τα παιδιά. Συγκεκριμένα:

Πατέρας: ...Όχι...η Μαρία λόγω της δουλειάς της είναι διαφορετική...δεν είμαστε το ίδιο...διαφορετικά...

Μητέρα: ...Όχι, όχι αποκλίνουμε αρκετά...[...] έχουμε διαφωνίες...

7. Μελλοντικός σύντροφος: απουσία οραματισμού. Σε αυτήν την κατηγορία ανήκουν οι απαντήσεις των υποκειμένων που δεν έχουν κάποιο συγκεκριμένο οραματισμό για το μελλοντικό τους σύντροφο. Τα υποκείμενα δεν φαντάζονται πώς πρόκειται να είναι ο σύντροφός τους, ούτε η ζωή μαζί του. Επιπρόσθετα αναφέρονται σε απουσία σιγουριά για το ενδεχόμενο του γάμου. Συγκεκριμένα:

Μικρή κόρη: ...Θα δούμε αν παντρευτώ...Δεν έχω κάποιον άντρα που να μου αρέσει.

8. Μελλοντικός σύντροφος: εξωτερικά χαρακτηριστικά. Σε αυτήν την κατηγορία περιλαμβάνονται οι απαντήσεις των υποκειμένων που αναφέρουν τα εξωτερικά χαρακτηριστικά ενός ενδεχόμενου μελλοντικού συντρόφου. Αποδίδουν την εξωτερική εμφάνιση ως βασικό χαρακτηριστικό απόδοσης στο μελλοντικό τους σύντροφο και περιγράφουν τα χαρακτηριστικά του. Συγκεκριμένα:

Μεγάλη κόρη: ...θα'θελα να ήταν αδύνατος, να είχε μάγουλα ελαστικά...να'τανε φουσκωτά να μπορούσα να τα τσιμπάω έτσι.

9. Ο σύντροφος: συνεργάτης. Σε αυτήν την κατηγορία, περιλαμβάνονται οι απαντήσεις των υποκειμένων που θεωρούν ότι ο σύντροφος είναι καλό να βρίσκεται μαζί στον ίδιο χώρο εργασίας. Σε προηγούμενη ενότητα αναφέρεται ότι οι σύντροφοι δε βρίσκονται πολλές ώρες μαζί, με αποτέλεσμα οι γυναίκες να μη βλέπουν τους άντρες τους. Από αυτό προκύπτει η

πεποίθηση ότι ένα ζευγάρι θα ήταν καλό να βρίσκεται μαζί στην ίδια εργασία, ώστε τα μέλη του να μοιράζονται περισσότερο κοινό χρόνο.

Μεγάλη κόρη: ...θα ήθελα να ήτανε μαζί μου στην αεροσυνοδεία...

10. Ο σύντροφος: σύζυγος και γονέας. Σε αυτήν την κατηγορία περιλαμβάνονται οι απαντήσεις των υποκειμένων που θεωρούν ότι η συντροφική ζωή περιλαμβάνει το γάμο, την απόκτηση παιδιών και το μοίρασμα του χρόνου με τα παιδιά. Η ζωή κοντά σε ένα μελλοντικό άντρα σημαίνει για τα υποκείμενα γάμος, παιδιά και χρόνος μαζί με τα παιδιά σε κοινές δραστηριότητες. Συγκεκριμένα:

Μεγάλη κόρη: Να παντρευτούμε, να κάνουμε παιδιά...[να περνάμε το χρόνο μας] με τα παιδιά μας. Να παίζουμε, να τα πηγαίνουμε βόλτα, όταν βρέχει θα καθόμαστε μέσα με τη σόμπα...να παίζουμε επιτραπέζια...

Μικρή κόρη: μετά όμως κάποιες μέρες κάνεις παιδί και μετά αυτό σου αρέσει να έχεις μωρό στο σπίτι σου.

11. Ο σύντροφος : πηγή διαπληκτισμών. Σε αυτήν την κατηγορία περιλαμβάνονται οι απόψεις των υποκειμένων που θεωρούν ότι ο σύντροφος είναι πηγή διαπληκτισμών. Στις πεποιθήσεις των υποκειμένων, οι άνθρωποι όταν παντρεύονται ενδέχεται και να μαλώνουν, γεγονός που βιώνεται αρνητικά από τα παιδιά τους. Συγκεκριμένα:

Μικρή κόρη: [ένας άντρας με μια γυναίκα είναι λίγο καλό να είναι μαζί]...κάποιες φορές μπορεί να μαλώνουνε και το παιδί τους μπορεί να μην το θέλει, να μαλώνουνε...

Οι κατηγορίες που προκύπτουν αφού αναλύσαμε το περιεχόμενο των απαντήσεων των υποκειμένων στις ερωτήσεις που σχετίζονται με το σύντροφο, παρουσιάζονται στον παρακάτω πίνακα 21.

Πίνακας 21. Κατηγορίες που αφορούν στο πώς βιώνουν το «σύντροφο» τα μέλη της οικογένειας.

Κατηγορίες: το βίωμα του «συντρόφου»	Υποκείμενα		Γονείς		Παιδιά		Ποσοστά (Σύνολο ατόμων)
	Μητέρα	Πατέρας	Μεγάλη κόρη	Μικρή κόρη			
Ιδανικός σύντροφος για οικογένεια	+	+	-	-	50% (2)		
Ιδανικός σύντροφος: απουσία άποψης	+	-	-	-	25% (1)		
Θετική άποψη εαυτού από σύντροφο	+	-	-	-	25% (1)		
Αρνητική άποψη εαυτού από σύντροφο	-	+	-	-	25% (1)		
Ταίριασμα συντρόφων: απουσία απόκριση	+	+	-	-	50% (2)		
Διαφωνία διαπαιδαγώγηση	+	+	-	-	50% (2)		
Μέλλον σύντροφος: απουσία οράματος	-	-	-	+	25% (1)		
Μέλλον σύντροφος: εξωτερική όψη	-	-	+	-	25% (1)		
Σύντροφος: συνεργάτης	-	-	+	-	25% (1)		
Σύντροφος: σύζυγος και γονέας	-	-	+	+	50% (2)		
Σύντροφος: πηγή διαπληκτισμών	-	-	-	+	25% (1)		

Αναλύοντας τον παραπάνω πίνακα, μπορούμε να εξάγουμε κάποια συμπεράσματα για τα μέλη της συγκεκριμένης οικογένειας αναφορικά με τις απόψεις των μελών για τον υπάρχοντα σύντροφό τους (από τους γονείς) και έναν ενδεχόμενο μελλοντικό σύντροφο (από τα παιδιά). Καταρχάς, βλέπουμε ότι και οι δύο γονείς θεωρούν το σύντροφό τους ιδανικό για τη δημιουργία οικογένειας, σε κάποιο στάδιο της ζωής τους τουλάχιστον. Ωστόσο, η μητέρα στην παρούσα φάση δεν είναι σίγουρη για το αν ο σύντροφός της είναι ιδανικός για οικογένεια. Φαίνεται, όπως

αναφέρουν και οι δύο ότι δε συμφωνούν σε θέματα διαπαιδαγώγησης. Ο πατέρας θεωρεί ότι η σύζυγός του έχει αρνητική άποψη για εκείνον, ενώ η μητέρα ότι ο σύζυγός της έχει θετική άποψη για την ίδια. Αξιοσημείωτο είναι, επίσης, το γεγονός ότι και οι δύο σύντροφοι δεν αναφέρουν τίποτα στο αν πιστεύουν ότι ταιριάζουν με το σύντροφό τους και καταγράφεται παύση και από τους δύο.

Αναφορικά με το πώς οραματίζονται έναν ενδεχόμενο μελλοντικό σύντροφο, παρατηρούμε ότι η μικρή κόρη δεν οραματίζεται και δεν ξέρει αν επιθυμεί να παντρευτεί, ενώ η μεγάλη κόρη αποδίδει μόνο εξωτερικά χαρακτηριστικά στην περιγραφή του συντρόφου της. Και τα δύο παιδιά συμφωνούν στο ότι ο σύντροφος χρειάζεται να είναι σύζυγος και γονέας των παιδιών. Επιπλέον, η μεγάλη κόρη επιθυμεί να είναι και συνεργάτης της στο χώρο εργασίας ώστε να τον βλέπει περισσότερο, ενώ η μικρή κόρη αναφέρει ότι ο σύντροφος είναι πηγή διαπληκτισμών και ένα άτομο με το οποίο «μαλώνεις».

Συνοψίζοντας τις παραπάνω διαπιστώσεις, καταλήγουμε στο ότι το συγκεκριμένο ζευγάρι όταν ξεκίνησε την πορεία του, θεωρούσε ότι ταίριαζε, ενώ στην παρούσα φάση δε συμφωνούν σε ζητήματα διαπαιδαγώγησης και δεν γνωρίζουν αν τελικά ταιριάζουν. Ο πατέρα αναγνωρίζει ότι έχει κάνει λάθη και η σύζυγός του έχει αρνητική άποψη, ενώ η μητέρα αντιλαμβάνεται ότι προσφέρει πολλά στην οικογένεια και σύζυγός της έχει θετική γνώμη για εκείνη. Η μεγάλη κόρη θα ήθελε να παντρευτεί έναν άντρα με συγκεκριμένα εξωτερικά χαρακτηριστικά, να βρίσκεται μαζί του στην ίδια εργασία και να κάνει μαζί του παιδιά, περνώντας το χρόνο τους όλοι μαζί. Η μικρή κόρη, πάλι, δεν ξέρει αν θέλει να παντρευτεί και πώς να είναι ο σύντροφός της. Θεωρεί κι εκείνη ότι ο σύντροφος είναι σύζυγος και γονέας, αλλά ότι αποτελεί και πηγή διαπληκτισμών.

Ερμηνεύοντας τα παραπάνω αποτελέσματα, παρατηρούμε ότι το ζευγάρι έχει επηρεάσει τις απόψεις των παιδιών για την αναπαράσταση του συντρόφου. Καθώς δεν είναι σίγουροι αν ταιριάζουν και καθώς δε συμφωνούν σε θέματα διαπαιδαγώγησης, τα παιδιά έχουν την αναπαράσταση του συντρόφου ως άτομο με το οποίο κάνεις παιδιά και τσακώνεσαι και δυσκολεύονται να οραματιστούν το μελλοντικό τους σύντροφο. Επίσης, καθώς το βίωμα της μητέρας είναι η απουσία του συντρόφου της, τα παιδιά οραματίζονται το σύντροφο ως «συνεργάτη» στη δουλειά προκειμένου να είναι μαζί περισσότερο χρόνο.

7.2.1.13. Η ιδανική οικογένεια

Σε αυτήν την ενότητα, έγινε προσπάθεια να διερευνηθούν τόσο οι απόψεις των γονέων όσο και των παιδιών, αναφορικά με την «ιδανική οικογένεια», πώς τη φαντάζονται και τι χαρακτηριστικά της αποδίδουν. Οι γονείς απάντησαν στις ερωτήσεις «Περιέγραφέ μου τα ιδανικά παιδιά για σένα» [Ερώτηση Νο50 Κλινική Συνέντευξη III (Α.)] και «Πώς φαντάζεσαι τον ιδανικό γάμο» [Ερώτηση Νο60 Κλινική Συνέντευξη III (Α.)] και «Ο σύντροφος που έχεις είναι ο ιδανικός σύντροφος για σένα όσον αφορά τη δημιουργία οικογένειας μαζί του; Περιέγραφέ μου» [Ερώτηση Νο61 Κλινική Συνέντευξη III (Α.)]. Τα παιδιά από την πλευρά τους, απάντησαν στην ερώτηση «Ποια οικογένεια θα μπορούσε να περιγράψεις ως «ιδανική»; Τι χαρακτηριστικά θα πρέπει να έχει» [Ερώτηση Νο21 Κλινική Συνέντευξη III (Β.)]. Σκοπός των συγκεκριμένων ερωτήσεων είναι να εξαγάγουμε, να συγκρίνουμε και να αναλύσουμε τις απόψεις των μελών της οικογένειας για το ποια θα ήταν για εκείνα μια «ιδανική» οικογένεια. Οι γονείς να περιγράψουν έναν ιδανικό γάμο και τα ιδανικά παιδιά, ενώ τα παιδιά να καταθέσουν τις αναπαραστάσεις τους για μια «ιδεατή οικογένεια». Αναλύοντας το περιεχόμενο των απαντήσεων των υποκειμένων, προκύπτουν οι πιο κάτω κατηγορίες:

1. Ιδανικά παιδιά: παρρησία. Σε αυτήν την κατηγορία περιλαμβάνονται οι απαντήσεις των υποκειμένων που θεωρούν ότι τα παιδιά που θα μπορούσαν να χαρακτηριστούν ως «ιδανικά», έχουν το θάρρος της γνώμης τους και τη διατυπώνουν χωρίς φόβο. Για τα υποκείμενα τα ιδανικά παιδιά λένε τη γνώμη τους ανοιχτά και ελεύθερα και δε φοβούνται. Συγκεκριμένα:

Μητέρα: [...] τα παιδιά εκείνα που μπορούν να σου πουν τη γνώμη τους χωρίς να φοβούνται...

2. Ιδανικά παιδιά: διεκδικητική συμπεριφορά. Σε αυτήν την κατηγορία περιλαμβάνονται οι απαντήσεις των υποκειμένων που θεωρούν ότι τα παιδιά που θα μπορούσαν να χαρακτηριστούν ως «ιδανικά», διεκδικούν χωρίς να φοβούνται. Ζητάνε με θάρρος και εκφράζουν τις επιθυμίες τους και κυρίως, χωρίς να αισθάνονται φόβο. Συγκεκριμένα:

Μητέρα: [...] τα παιδιά εκείνα που διεκδικούν επίσης χωρίς να φοβούνται...

3. Ιδανικά παιδιά: επιχειρήματα. Σε αυτήν την κατηγορία περιλαμβάνονται οι απαντήσεις των υποκειμένων που θεωρούν ότι τα παιδιά που θα μπορούσαν να χαρακτηριστούν ως «ιδανικά», υποστηρίζουν το λόγο τους με επιχειρήματα και πείθουν με αυτά τους συνομιλητές τους. Ακόμα και σε περιπτώσεις που δεν έχουν δίκιο ή οι απόψεις τους είναι εσφαλμένες, θεωρούνται «ιδανικά», εφόσον έχουν πείσει με τα επιχειρήματά τους. Συγκεκριμένα:

Μητέρα: [...] το υποστηρίζουν με επιχειρήματα και προσπαθούν να σε πείσουν και ας ξέρουν μέσα τους πως είναι λάθος...

4. Ιδανικά παιδιά: ξεπερνούν δυσκολίες. Σε αυτήν την κατηγορία περιλαμβάνονται οι απαντήσεις των υποκειμένων που θεωρούν ότι τα παιδιά που θα μπορούσαν να χαρακτηριστούν ως «ιδανικά», παρομοιάζονται με το πουλί «φοίνικας» που αναγεννιέται από τις στάχτες του. Παρόλο που μπορεί να συναντάνε δυσκολίες και να πέφτουν κάτω, ωστόσο τις ξεπερνούν και συνεχίζουν την πορεία τους. Δεν το βάζουν κάτω, ακόμα και αν λυγίσουν, ορθώνονται, ξεπερνούν τις κακοτοπιές και συνεχίζουν. Συγκεκριμένα:

Μητέρα: [...] τα παιδιά που όταν πέφτουν κάτω για τον οποιοδήποτε λόγο μπορούν να ξανασηκωθούν και να προχωρήσουν την ανηφόρα.

5. Ιδανικά παιδιά: τα παιδιά μου. Σε αυτήν την κατηγορία περιλαμβάνονται οι απαντήσεις των υποκειμένων που θεωρούν ότι ίδια τους τα παιδιά θα μπορούσαν να χαρακτηριστούν ως «ιδανικά». Συγκεκριμένα:

Μητέρα: Τα ιδανικά παιδιά; Τα παιδιά μου [γελάει] είναι ιδανικά παιδιά...

6. Ιδανικά παιδιά: απουσία. Σε αυτήν την κατηγορία περιλαμβάνονται οι απαντήσεις των υποκειμένων που θεωρούν ότι δεν υπάρχουν «ιδανικά» παιδιά. Δεν αποδίδουν κανένα χαρακτηριστικό στα «ιδανικά» παιδιά, εφόσον για εκείνα δεν υφίσταται η έννοια του ιδεατού παιδιού. Κάθε παιδί διακρίνεται από διαφορετικότητα, αλλά δεν υπάρχει «ιδανικό». Συγκεκριμένα:

Πατέρας: [...] Το κάθε παιδί είναι διαφορετικό...δεν υπάρχει αυτό που λες...

7. Ιδανικός γάμος: απουσία. Σε αυτήν την κατηγορία περιλαμβάνονται οι απαντήσεις των υποκειμένων που θεωρούν ότι δεν υπάρχει «ιδανικός» γάμος. Δεν αποδίδουν κανένα χαρακτηριστικό στον «ιδανικό» γάμο, εφόσον για εκείνα δεν υφίσταται η έννοια του ιδεατού γάμου. Δεν μπορούν ούτε να τον φανταστούν αλλά ούτε και να τον επιδιώξουν, εφόσον η δική τους κατάσταση τους είναι ικανοποιητική. Συγκεκριμένα:

Μητέρα: Πώς τον φαντάζομαι; Ιδανικό γάμο; Δεν ξέρω...δεν ξέρω...σου'πα από φαντασία δεν έχω πολύ μεγάλη.

Πατέρας: Δε μου 'χει τύχει...(γελάει)πώς είναι ο ιδανικός γάμος....δεν το ξέρω...εντάξει εγώ καλά περνάω δεν έχω πολλές απαιτήσεις εντάξει...

8. Ιδανική οικογένεια: πολλά υλικά αγαθά. Σε αυτήν την κατηγορία περιλαμβάνονται οι απαντήσεις των υποκειμένων που χαρακτηρίζουν ως «ιδανική» την οικογένεια που έχει πολλά υλικά αγαθά. Για τα υποκείμενα, η ευημερία και η ιδανικότητα της οικογένειας κρίνονται με βάση συγκεκριμένα υλικά αγαθά, όπως τα χρήματα, τα πολλά πράγματα και το σπίτι. Το να είναι μια οικογένεια πλούσια, σημαίνει ότι είναι και «ιδανική». Συγκεκριμένα:

Μεγάλη κόρη: Να' χανε πολλά χρήματα...να'τανε πλούσιοι...[...] και έφτιαξε και βίλες και ένα ωραίο σπίτι. [...] Κάθε χρόνο αλλάζει το χρώμα στους τοίχους και μέσα και έξω...[...] να είχανε πολλά πράγματα...

9. Ιδανική οικογένεια: «καλή». Σε αυτήν την κατηγορία, περιλαμβάνονται οι απαντήσεις των υποκειμένων που χαρακτηρίζουν ως «καλή» την ιδανική οικογένεια. Για τα υποκείμενα, μια ιδανική οικογένεια χαρακτηρίζεται από το επίθετο «καλή», που ενδεχομένως, σημαίνει ότι τα άτομα αισθάνονται όμορφα στους κόλπους της και καλοσύνη. Συγκεκριμένα:

Μεγάλη κόρη: Να ήτανε καλή...

Μικρή κόρη: Επειδή είναι πολύ καλή...

10. Ιδανική οικογένεια: «υπερασπίζεται». Σε αυτήν την κατηγορία, περιλαμβάνονται οι απαντήσεις των υποκειμένων που έχουν στο μυαλό τους μια συγκεκριμένη οικογένεια που ως κύριο χαρακτηριστικό είναι ότι «τα υπερασπίζεται» στις δυσκολίες. Για τα υποκείμενα, η ιδανική οικογένεια σπεύδει εναντίον ενός εξωτερικού κινδύνου και αναλαμβάνει δράση για εκείνα. Συγκεκριμένα:

Μικρή κόρη: ...και όταν μου κάνει κάτι ο Θανάσης, ο νονός μου τονε δέρνει...

Οι κατηγορίες που προκύπτουν αφού αναλύσαμε το περιεχόμενο των απαντήσεων των υποκειμένων στις ερωτήσεις που σχετίζονται με την «ιδανική οικογένεια», παρουσιάζονται στον παρακάτω πίνακα 22.

Πίνακας 22. Κατηγορίες που αφορούν στο πώς βιώνουν την «ιδανική οικογένεια» τα μέλη της.

Κατηγορίες: η ιδανική οικογένεια	Υποκείμενα		Γονείς		Παιδιά		Ποσοστά (Σύνολο ατόμων)
	Μητέρα	Πατέρας	Μεγάλη κόρη	Μικρή κόρη			
Ιδανικά παιδιά: παρρησία	+	-	-	-	25% (1)		
Ιδανικά παιδιά: διεκδικητική συμπεριφορά	+	-	-	-	25% (1)		
Ιδανικά παιδιά: επιχειρήματα	+	-	-	-	25% (1)		
Ιδανικά παιδιά: ξεπερνούν δυσκολίες	+	-	-	-	25% (1)		
Ιδανικά παιδιά: τα παιδιά μου	+	-	-	-	25% (1)		
Ιδανικά παιδιά: απουσία	-	+	-	-	25% (1)		
Ιδανικός γάμος: απουσία	+	+	-	-	50% (2)		
Ιδανική οικογένεια: πολλά υλικά αγαθά	-	-	+	-	25% (1)		
Ιδανική οικογένεια: καλή	-	-	+	+	50% (2)		
Ιδανική οικογένεια: υπερασπίζεται	-	-	-	+	25% (1)		

Αναλύοντας τον παραπάνω πίνακα, μπορούμε να εξάγουμε κάποια συμπεράσματα για τα μέλη της συγκεκριμένης οικογένειας αναφορικά με τις απόψεις των μελών για τα «ιδανικά» παιδιά, τον «ιδανικό γάμο» και την «ιδανική» οικογένεια. Καταρχάς, παρατηρούμε ότι η μητέρα θεωρεί ότι τα ιδανικά παιδιά έχουν παρρησία, διεκδικητική συμπεριφορά, επιχειρήματα και ξεπερνούν τις δυσκολίες. Για την ίδια, αν και αναφέρθηκε με διάθεση αστεϊσμού, ως «ιδανικά» αναφέρονται τα δικά της παιδιά. Ο πατέρας, από την πλευρά του δε θεωρεί ότι υπάρχει ανάλογος όρος (ιδανικά παιδιά). Αξιοσημείωτο, είναι το γεγονός ότι και τα δύο μέλη του ζευγαριού δε θεωρούν ότι υπάρχει ιδανικός γάμος. Η μητέρα αναφέρεται σε «απουσία φαντασίας» γύρω από

το θέμα, ενώ ο πατέρας ότι «αρέσκεται στην ολιγάρκειά του». Προφανώς το ζευγάρι με το πέρασμα των χρόνων και τις δυσκολίες που έχει αντιμετωπίσει στην πορεία της σχέσης, έχει συνειδητοποιήσει ότι δεν υπάρχει «ιδανικός» γάμος και δεν τρέφει ούτε όνειρα αλλά ούτε και αυταπάτες. Έχουν μια ρεαλιστική άποψη για το γάμο και σε καμία περίπτωση δε μπορούν να δουν κάποιο γάμο ως «ιδανικό». Τα παιδιά, από την πλευρά τους, αναφέρουν ως ιδανική μια «καλή» οικογένεια. Για τη μεγάλη κόρη το ιδανικό συνδέεται περισσότερο με την παρουσία υλικών αγαθών, ενώ για τη μικρή με την παρουσία κάποιου προσώπου που την υπερασπίζεται. Θα μπορούσαμε να πούμε ότι τα παιδιά έχουν ως αξία τα χρήματα και την προφύλαξη, αλλά ενδεχομένως οι απόψεις τους να συνδέονται και με την ηλικία τους που δίνει έμφαση περισσότερο σε επιφανειακά (χρήματα) παρά σε ουσιαστικά (συναισθήματα) αγαθά. Παρατηρούμε ότι στο ίδιο κεφάλαιο, στην ενότητα 9, τα παιδιά επιλέγουν μια άλλη οικογένεια, διαφορετική από τη δική τους, καθώς τους δίνει περισσότερα υλικά αγαθά. Προφανώς, θα παιδιά βιώνουν την οικονομική στενότητα που αντιμετωπίζει η οικογένεια και την αναφέρουν στις αναπαραστάσεις τους.

7.2.1.14. Οι σχέσεις στην οικογένεια

Σε αυτήν την ενότητα, προσπαθούμε να διερευνήσουμε τόσο τις απόψεις των γονέων όσο και των παιδιών, αναφορικά με το πώς βιώνουν τις σχέσεις μέσα στην οικογένεια. Οι γονείς απάντησαν στην ερώτηση «Τι είδους σχέση έχεις με τον σύζυγο και τα παιδιά σου» [ερώτηση Νο10 Κλινική Συνέντευξη III (Α.)] ενώ τα παιδιά, από την πλευρά τους, απάντησαν στις ερωτήσεις «Περιέγραφέ μου τη σχέση με την αδελφή σου» [ερώτηση Νο4 Κλινική Συνέντευξη III (B.)], «Περιέγραφέ μου τη σχέση με τη μητέρα σου» [ερώτηση Νο5 Κλινική Συνέντευξη III (B.)], και «Περιέγραφέ μου τη σχέση με τον πατέρα σου» [ερώτηση Νο6 Κλινική Συνέντευξη III (B.)]. Σκοπός των συγκεκριμένων ερωτήσεων ήταν να εξάγουμε, να συγκρίνουμε και να αναλύσουμε τις απόψεις των μελών της οικογένειας για τον τρόπο που βιώνουν τις μεταξύ τους σχέσεις. Οι γονείς περιέγραψαν το είδος της σχέσης με το σύζυγο και τα παιδιά τους, ενώ τα παιδιά με την αδελφή τους και με κάθε γονέα ξεχωριστά. Αναλύοντας το περιεχόμενο των απαντήσεων των υποκειμένων, προκύπτουν οι πιο κάτω κατηγορίες για το πώς είναι οι σχέσεις της συγκεκριμένης οικογένειας, όπως τις περιέγραψαν τα ίδια τα μέλη της:

1. Σύζυγοι: καλή σχέση. Σε αυτήν την κατηγορία περιλαμβάνονται οι απαντήσεις των υποκειμένων που βιώνουν μια αρμονική σχέση με το σύντροφό τους και την περιγράφουν ως «καλή». Τα υποκείμενα αισθάνονται ότι η συντροφική τους σχέση είναι καλή και αισθάνονται ωραία σε αυτή, χωρίς να αναφέρουν κάποιο παράπονο. Συγκεκριμένα:

Πατέρας : ...Μια χαρά...

2. Σύζυγοι: απουσία επικοινωνίας. Σε αυτήν την κατηγορία περιλαμβάνονται οι απαντήσεις των υποκειμένων που αναφέρουν ότι δεν είναι ευχαριστημένα από την επικοινωνία τους με το σύντροφό τους. Θεωρούν ότι οι απόψεις τους δίστανται και έχουν διαφορετική γνώμη για κάποια θέματα. Συγκεκριμένα:

Μητέρα: Με το σύζυγο έχουμε προβλήματα επικοινωνίας...έχουμε θέματα επικοινωνίας, τα βλέπει όλα καλά, δε μπορεί να δει τις δυσκολίες...[...] τα θεωρεί εύκολα...

3. Σύζυγοι: απουσία. . Σε αυτήν την κατηγορία περιλαμβάνονται οι απαντήσεις των υποκειμένων που αναφέρονται στην απουσία του συντρόφου τους. Θεωρούν ότι ο σύζυγός τους λείπει πολλές ώρες, με αποτέλεσμα η σχέση τους να επηρεάζεται από αυτήν την απουσία.

Μητέρα: [...] δε μπορεί να δει τις δυσκολίες γιατί λείπει τις περισσότερες ώρες από το σπίτι...

4. Γονείς-παιδιά: καλή σχέση. Σε αυτήν την κατηγορία περιλαμβάνονται οι απαντήσεις των υποκειμένων που βιώνουν μια αρμονική σχέση με τα παιδιά τους και την περιγράφουν ως «καλή». Τα υποκείμενα αισθάνονται όμορφα όταν είναι με τα παιδιά τους και θεωρούν ότι σχετίζονται σε ικανοποιητικό επίπεδο. Συγκεκριμένα:

Πατέρας : ...Μια χαρά...

Μητέρα: Με τα παιδιά μου έχω πολύ καλή σχέση...[...] και έχουμε αποκτήσει καλή σχέση...

5. Μητέρα: συνεργατική σχέση. Σε αυτήν την κατηγορία περιλαμβάνονται οι απαντήσεις των υποκειμένων που αναφέρουν ότι συνεργάζονται με τη μητέρα τους και διεκπεραιώνουν από κοινού διάφορες δραστηριότητες. Τα υποκείμενα κάνουν εργασίες με τη μητέρα τους και παράλληλα μοιράζονται χρόνο σε κοινές εκδηλώσεις. Συγκεκριμένα:

Μεγάλη κόρη: Με τη μητέρα μου πηγαίνουμε στις καφετέριες και πίνουμε καφέ...[...] κάνουμε δουλειές μαζί με τη μαμά...[...] να τη βοηθάω...[...] να μαζεύουμε μαζί το σπίτι...

6. Μητέρα: καλή σχέση. Σε αυτήν την κατηγορία περιλαμβάνονται οι απαντήσεις των υποκειμένων που αναφέρουν ότι η σχέση με τη μητέρα τους είναι «καλή». Αισθάνονται αρμονία και νιώθουν όμορφα μέσα στη σχέση τους με τη μητέρα. Συγκεκριμένα:

Μεγάλη κόρη: Ναι [είναι καλή η σχέση με τη μαμά] [...] θέλω να περνάω χρόνο μαζί της και να τη βοηθάω όταν είναι κουρασμένη....

Μικρή κόρη: Καλή. Με τη μαμά είμαστε πάρα πολύ «καλή».

7. Πατέρας: καλή σχέση. Σε αυτήν την κατηγορία περιλαμβάνονται οι απαντήσεις των υποκειμένων που αναφέρουν ότι η σχέση με τον πατέρα τους είναι «καλή». Αισθάνονται αρμονία και νιώθουν όμορφα μέσα στη σχέση τους με την πατέρα. Συγκεκριμένα:

Μεγάλη κόρη: [όταν είμαστε μαζί] είμαστε καλά...[...] παίζουμε επιτραπέζια...

Μικρή κόρη: Πάρα πολύ καλή, πιο καλή από τη μαμά...[...] ο μπαμπάς με αφήνει...πηγαίνουμε βόλτες...

8. Πατέρας: απουσία χρόνου. Σε αυτήν την κατηγορία περιλαμβάνονται οι αποκρίσεις των υποκειμένων που αναφέρουν ότι ο πατέρας τους απουσιάζει πολλές ώρες από το σπίτι. Παρόλο που, όπως φαίνεται από προηγούμενη κατηγορία η σχέση τους είναι καλή, ωστόσο δε περνάνε πολύ χρόνο μαζί του. Απουσιάζει σε υποχρεώσεις, με αποτέλεσμα να βρίσκονται για μικρό χρονικό διάστημα μαζί. Συγκεκριμένα:

Μεγάλη κόρη: Με το μπαμπά δεν είμαστε μαζί γιατί είναι στη δουλειά από το πρωί μέχρι το βράδυ, μετά πηγαίνει στο χωράφι...[...] τον βλέπουμε μόνο την Κυριακή...τα καλοκαίρια ας πούμε δεν έρχεται μαζί μας να κάνει μπάνια...

9. Αδελφές: Μέτρια σχέση. Σε αυτήν την κατηγορία περιλαμβάνονται οι απαντήσεις των υποκειμένων που αναφέρουν ότι η σχέση με το άλλο παιδί της οικογένειας, το αδελφάκι τους, θα μπορούσε να χαρακτηριστεί «μέτρια». Υπάρχουν τόσο καλές όσο και άσχημες στιγμές μεταξύ των δύο κοριτσιών. Κάποιες φορές υπάρχει ηρεμία και αρμονία, ενώ κάποιες άλλες η σχέση τους είναι δυσλειτουργική και διακρίνεται από διαπληκτισμούς. Συγκεκριμένα:

Μεγάλη κόρη: [...] κάνουμε πολλά πράγματα...[η σχέση θα έλεγα ότι είναι] μέτρια...όταν δεν είναι καλά μερικές φορές τσακωνόμαστε, όταν είναι καλά παίζουμε ήρεμα και πηγαίνουμε βόλτες με τη μαμά και το μπαμπά...

10. Αδελφές: κακή σχέση. Σε αυτήν την κατηγορία περιλαμβάνονται οι απαντήσεις των υποκειμένων που αναφέρουν ότι δε διατηρούν καθόλου καλή σχέση με το άλλο παιδί της οικογένειας, την αδελφή τους. Οι σχέσεις περιγράφονται από δυσαρμονία και αναφέρεται ότι είναι μόνο δυσλειτουργικές. Συγκεκριμένα:

Μικρή κόρη: [η σχέση με την αδελφή μου] είναι χάλια...γιατί μαλώνουμε συνέχεια [...] Με τσιμπάει, την τσιμπάω...με χτυπάει, τη χτυπάω...είναι χάλια...

11. Αδελφές: συνεργατική σχέση. Σε αυτήν την κατηγορία περιλαμβάνονται οι απαντήσεις των υποκειμένων που αναφέρουν ότι η σχέση με την αδελφή τους διακρίνεται από συνεργασία και αλληλεγγύη. Τα δύο παιδιά κάνουν από κοινού δραστηριότητες και αλληλοβοηθούνται. Συγκεκριμένα:

Μεγάλη κόρη: Παίζουμε, κάνουμε πολλά πράγματα, τη βοηθάω στο διάβασμα, με βοηθάει μερικές φορές να μαζέψω το δωμάτιό μου, μαγειρεύουμε μερικές φορές με τη μαμά, κάνουμε δουλειές, καθόμαστε και βλέπουμε ταινίες μαζί...κάνουμε πολλά πράγματα.

Οι κατηγορίες που προκύπτουν αφού αναλύσαμε το περιεχόμενο των απαντήσεων των υποκειμένων στις ερωτήσεις που σχετίζονται με τα βιώματα των σχέσεων στην υπό μελέτη οικογένεια παρουσιάζονται στον πίνακα 23.

Πίνακας 23. Κατηγορίες που αφορούν στο βίωμα των υποκειμένων αναφορικά με τις σχέσεις στην οικογένεια.

Υποκείμενα Κατηγορίες: οι σχέσεις στην οικογένεια	Γονείς		Παιδιά		Ποσοστά (Σύνολο ατόμων)
	Μητέρα	Πατέρας	Μεγάλη κόρη	Μικρή κόρη	
Σύζυγοι: καλή σχέση	-	+	-	-	25% (1)
Σύζυγοι: απουσία επικοινωνίας	+	-	-	-	25% (1)
Γονείς-παιδιά: καλή σχέση	+	+	-	-	50% (2)
Παιδιά -μητέρα: συνεργατική σχέση	-	-	+	-	25% (1)
Παιδιά - μητέρα: καλή σχέση	-	-	+	+	50% (2)
Παιδιά -πατέρας: καλή σχέση	-	-	+	+	50% (2)
Παιδιά -πατέρας: απουσία χρόνου	-	-	+	-	25% (1)
Αδελφές: μέτρια σχέση	-	-	+	-	25% (1)
Αδελφές: κακή σχέση	-	-	-	+	25% (1)
Αδελφές: συνεργατική σχέση	-	-	+	-	25% (1)

Αναλύοντας τον παραπάνω πίνακα, μπορούμε να εξάγουμε κάποια συμπεράσματα για τα μέλη της συγκεκριμένης οικογένειας αναφορικά με το πώς βιώνουν τις μεταξύ τους σχέσεις. Τόσο η μητέρα όσο και ο πατέρας αναφέρουν ότι έχουν καλή σχέση με τα παιδιά τους. Από το ζευγάρι, μόνο ο πατέρας θεωρεί ότι έχει καλή σχέση με τη σύζυγο. Η σύζυγος, από την πλευρά της, νιώθει ότι ο σύζυγος είναι απών και έχουν ελλείμματα στην επικοινωνία τους. Τα δύο παιδιά βιώνουν καλή τη σχέση τους και με τους δύο γονείς, τόσο με τη μητέρα, όσο και με τον πατέρα. Η μεγάλη κόρη αναφέρει ότι με τη μητέρα της η σχέση είναι συνεργατική και μοιράζονται από κοινού πράγματα. Ωστόσο, βιώνει τη συχνή απουσία του πατέρα και αναφέρεται σε αυτήν. Η σχέση της μεγάλης με τη μικρή της αδελφή αναφέρεται ως «συνεργατική», δηλαδή βοηθάει η μια την άλλη και παίζουν μαζί, ωστόσο τσακώνονται με αποτέλεσμα να χαρακτηρίζει τη σχέση τους «μέτρια». Η μικρή κόρη από τη δική της οπτική γωνία, βιώνει πολύ αρνητικά τη σχέση με τη μεγάλη της αδελφή με αποτέλεσμα να τη χαρακτηρίζει «κακή».

Συνοψίζοντας τις παραπάνω διαπιστώσεις, καταλήγουμε στο ότι η συγκεκριμένη οικογένεια διατηρεί σχετικά καλές σχέσεις, όπως αναφέρεται από τα μέλη της: Ο πατέρας νιώθει καλές όλες τις σχέσεις, η μητέρα τη σχέση με τα παιδιά της και τα δύο παιδιά τη σχέση και με τους δύο γονείς. Η μητέρα βιώνει έλλειψη επικοινωνίας από τη σχέση με το σύζυγο. Τα παιδιά νιώθουν δυσαρέσκεια από τη μεταξύ τους σχέση, εφόσον συχνά διαπληκτίζονται. Οι τρεις γυναίκες φαίνεται ότι συνεργάζονται μεταξύ τους, ενώ γίνεται αναφορά στην απουσία του πατέρα τόσο από τη σύζυγο όσο και από τη μεγάλη κόρη.

7.2.1.15. Η απόκτηση παιδιών

Σε αυτήν την ενότητα, έγινε προσπάθεια να διερευνήσουμε τόσο τις απόψεις των γονέων όσο και των παιδιών, αναφορικά με το πώς σκέφτονται γύρω από την απόκτηση παιδιών. Έτσι, οι γονείς απάντησαν στις ερωτήσεις «Γιατί έκανες παιδιά;» [ερώτηση Νο11 στην Κλινική Συνέντευξη II] και «Ποιος γενικά θεωρείς ότι είναι ο ρόλος των παιδιών μέσα στην οικογένεια;» [ερώτηση Νο12 στην Κλινική Συνέντευξη II]. Τα παιδιά απάντησαν στην ερώτηση «Θέλεις να κάνεις παιδιά όταν μεγαλώσεις; Γιατί ναι ή γιατί όχι;» [ερώτηση Νο9 στην Κλινική Συνέντευξη IV]. Σκοπός αυτών των ερωτήσεων ήταν να διερευνήσουμε και να συγκρίνουμε τις αναπαραστάσεις των μελών της οικογένειας, τόσο των γονέων όσο και των παιδιών, αναφορικά με το θέμα των παιδιών. Οι γονείς ερωτήθηκαν κυρίως για τους λόγους που απέκτησαν παιδιά και για το ρόλο που αυτά θεωρούν ότι έχουν στην οικογένεια, ενώ τα παιδιά, κλήθηκαν να απαντήσουν στο αν επιθυμούν να κάνουν παιδιά και να εκθέσουν τους λόγους της απάντησής τους. Αναλύοντας το περιεχόμενο των απαντήσεων των υποκειμένων, προκύπτουν οι πιο κάτω κατηγορίες για τις απόψεις της οικογένειας γύρω από την απόκτηση παιδιών.

1. Επιθυμία παιδιού. Σε αυτήν την κατηγορία περιλαμβάνονται οι απαντήσεις των υποκειμένων που αναφέρουν ότι επιθυμούσαν ή επιθυμούν να κάνουν παιδιά. Τα υποκείμενα από τη μικρή τους ηλικία θέλουν να κάνουν παιδιά και τους αρέσουν. Συγκεκριμένα:

Μητέρα : Ήθελα να κάνω παιδιά...στο νου μου μέσα από μικρή ηλικία είχα την οικογένεια, [...]....ήθελα...ήθελα από πολύ μικρή να κάνω παιδιά.

Μεγάλη κόρη: Ένα [παιδί θέλω να αποκτήσω]...γιατί είναι ωραίο να έχεις παιδιά και να περνάς μαζί τους το χρόνο...

Πατέρας: [έκανα παιδιά] γιατί μ'αρέσουνε...

2. Απουσία επιθυμίας παιδιού. Σε αυτήν την κατηγορία περιλαμβάνονται οι απαντήσεις των υποκειμένων που αναφέρουν ότι δεν επιθυμούν να κάνουν παιδιά. Τα υποκείμενα δηλώνουν ότι δεν τους αρέσουν τα παιδιά και ως εκ τούτου δε θέλουν να αποκτήσουν. Συγκεκριμένα:

Μικρή κόρη: Νομίζω όχι [δε θέλω να κάνω παιδιά όταν μεγαλώσω]...γιατί δε μου αρέσουνε.

3. Τα παιδιά «γέφυρα» για το ζευγάρι. Σε αυτήν την κατηγορία περιλαμβάνονται οι απαντήσεις των υποκειμένων που χαρακτηρίζουν τα παιδιά «γέφυρα» για το ζευγάρι. Η «γέφυρα» έχει διττή σημασία, είτε φέρνει ένα ζευγάρι πιο κοντά, είτε το απομακρύνει. Αν ένα ζευγάρι αποκτήσει παιδιά, μπορεί να αποκτήσει εγγύτητα αλλά ταυτόχρονα μπορεί και να αποξενωθεί. Συγκεκριμένα:

Μητέρα : Η γέφυρα. Τα παιδιά είναι εκείνα που θα βοηθήσουν το ζευγάρι είτε να έρθει κοντά, είτε να φύγει τελείως μακριά ο ένας από τον άλλον...

4. Τα παιδιά «απομάκρυνση» για το ζευγάρι. Σε αυτήν την κατηγορία περιλαμβάνονται οι απαντήσεις των υποκειμένων που θεωρούν ότι τα παιδιά «χωρίζουν» ένα ζευγάρι. Τα παιδιά

μπορεί να αποτελέσουν την αιτία, σύμφωνα με τα υποκείμενα, που θα απομακρυνθεί ένα ζευγάρι. Συγκεκριμένα:

Μητέρα : Τα παιδιά είναι εκείνα που θα βοηθήσουν [...] ένα ζευγάρι να φύγει τελείως μακριά ο ένας από τον άλλον...

Πατέρας: Ότι μπήκαν άλλα δυο παιδιά και μας χωρίσανε...

5. Τα παιδιά «εγγύτητα» για το ζευγάρι. Σε αυτήν την κατηγορία περιλαμβάνονται οι απαντήσεις των υποκειμένων που θεωρούν ότι τα παιδιά «φέρνουν κοντά» ένα ζευγάρι. Τα παιδιά μπορεί να αποτελέσουν την αιτία, σύμφωνα με τα υποκείμενα, που θα συγκλίνει ένα ζευγάρι. Συγκεκριμένα:

Μητέρα : Τα παιδιά είναι εκείνα που θα βοηθήσουν το ζευγάρι να έρθει κοντά...

6. Τα παιδιά «μοίρασμα πραγμάτων». Σε αυτήν την κατηγορία περιλαμβάνονται οι απαντήσεις των υποκειμένων που θεωρούν ότι λόγω των παιδιών, το ζευγάρι μοιράζεται πράγματα. Ενώ αρχικά είναι δύο άτομα, στη συνέχεια όσα έχουν κατανέμεται και στα υπόλοιπα (νέα) μέλη της οικογένειας, που είναι τα παιδιά. Συγκεκριμένα:

Πατέρας: ...άλλα δύο μοιραστήκαμε αυτά τα πράγματα που έχουμε κι είμαστε 4 τώρα...

7. Τα παιδιά «μοίρασμα χρόνου». Σε αυτήν την κατηγορία περιλαμβάνονται οι απαντήσεις των υποκειμένων που θεωρούν ότι ένα ζευγάρι που αποκτάει παιδιά, μοιράζεται το χρόνο του μαζί τους. Με τον ερχομό των παιδιών, ο χρόνος κατανέμεται σε εκείνα. Συγκεκριμένα:

Μητέρα: ...η μαμά με τον μπαμπά της και τα παιδιά, να κάνουν πράγματα όλοι μαζί...

Μεγάλη κόρη: ...είναι ωραίο να έχεις παιδιά και να περνάς μαζί τους το χρόνο...να παίζεις μαζί τους, να πηγαίνεις βόλτα...

8. Τα παιδιά «καταστροφή». Σε αυτήν την κατηγορία περιλαμβάνονται οι απαντήσεις των υποκειμένων που θεωρούν ότι τα παιδιά καταστρέφουν αντικείμενα. Τα υποκείμενα πιστεύουν ότι τα παιδιά αποτελούν «καταστροφή» που πρέπει κάποιος να διορθώσει. Συγκεκριμένα:

Μικρή κόρη: ...Χαλάνε το σπίτι και μετά το φτιάχνει η μαμά...

Οι κατηγορίες που προκύπτουν αφού αναλύσαμε το περιεχόμενο των απαντήσεων των υποκειμένων στις ερωτήσεις που σχετίζονται με την απόκτηση παιδιών, συνοψίζονται και παρουσιάζονται στον πίνακα 24.

Πίνακας 24. Κατηγορίες που αφορούν στις απόψεις των υποκειμένων γύρω από την απόκτηση παιδιών.

Κατηγορίες: η απόκτηση παιδιών	Υποκείμενα		Γονείς		Παιδιά		Ποσοστά (Σύνολο ατόμων)
	Μητέρα	Πατέρας	Μητέρα	Πατέρας	Μεγάλη κόρη	Μικρή κόρη	
Επιθυμία απόκτησης παιδιών	+	+	+	-	-	+	75% (3)
Απουσία επιθυμίας απόκτησης παιδιών	-	-	-	-	-	+	25% (1)
Τα παιδιά «γέφυρα» για το ζευγάρι	+	-	-	-	-	-	25% (1)
Τα παιδιά «απομάκρυνση» για το ζευγάρι	+	+	-	-	-	-	50% (2)
Τα παιδιά «εγγύτητα» για το ζευγάρι	+	-	-	-	-	-	25% (1)
Τα παιδιά «μοίρασμα» πραγμάτων	-	+	-	-	-	-	25% (1)
Τα παιδιά «μοίρασμα χρόνου»	+	-	+	-	-	-	50% (2)
Τα παιδιά «καταστροφή»	-	-	-	-	-	+	25% (1)

Αναλύοντας τον παραπάνω πίνακα, μπορούμε να εξάγουμε κάποια συμπεράσματα για τα μέλη της συγκεκριμένης οικογένειας αναφορικά με το πώς σκέφτονται γύρω από το θέμα της απόκτησης παιδιών. Καταρχάς, παρατηρούμε ότι η πλειοψηφία (75% - Μητέρα, Πατέρας και Μεγάλη κόρη), βιώνουν την απόκτηση παιδιών ως κάτι θετικό και επιθυμητό. Η μικρή κόρη, ωστόσο, δεν επιθυμεί την απόκτηση παιδιών. Για τη μητέρα, τα παιδιά μπορεί να αποτελέσουν γέφυρα για το ζευγάρι, είτε να το φέρουν πιο κοντά, είτε να το απομακρύνουν. Για τα δύο μέλη του ζευγαριού, τα παιδιά «απομακρύνουν» ένα ζευγάρι. Για τον πατέρα, τα παιδιά χωρίζουν το ζευγάρι και θεωρεί ότι με τα παιδιά οδηγήθηκε στο να μοιραστεί πράγματα, ενώ η μητέρα και η μεγάλη κόρη πιστεύουν ότι με τα παιδιά μοιράζεται κανείς το χρόνο του και κάνει δραστηριότητες από κοινού. Η μικρή κόρη, πάλι, από την πλευρά της θεωρεί ότι τα παιδιά αποτελούν καταστροφή, εφόσον χαλάνε διάφορα και «το σπίτι».

Συνοψίζοντας τις παραπάνω διαπιστώσεις, καταλήγουμε στο ότι όλα τα μέλη της οικογένειας, εκτός από τη μικρή κόρη επιθυμούν τα παιδιά και τους είναι αρεστά. Ο πατέρας θεωρεί ότι τα παιδιά χώρισαν το ζευγάρι, ενώ η μητέρα ότι άλλοτε το χωρίζουν και άλλοτε το φέρνουν πιο κοντά. Ο πατέρας, η μητέρα και η μεγάλη κόρη θεωρούν ότι με τα παιδιά μοιράζεται κανείς τα πράγματά του και το χρόνο του. Η μικρή κόρη, πάλι, θεωρεί ότι τα παιδιά καταστρέφουν και δεν της είναι επιθυμητά.

7.2.1.16. Ο εαυτός σε δέκα χρόνια

Σε αυτήν την ενότητα, έγινε προσπάθεια να διερευνηθούν τόσο οι απόψεις των γονέων όσο και των παιδιών, αναφορικά με το πώς φαντάζονται τον εαυτό τους σε μια δεκαετία. Οι γονείς απάντησαν στην ερώτηση «Πώς φαντάζεσαι τον εαυτό σου σε δέκα χρόνια από σήμερα» [ερώτηση Νο46 Κλινική Συνέντευξη III (Α.)] και τα παιδιά, από την πλευρά τους απάντησαν στην ερώτηση «Πώς φαντάζεσαι τον εαυτό σου σε δέκα χρόνια από τώρα» [ερώτηση Νο24 Κλινική Συνέντευξη III (Β.)]. Σκοπός των συγκεκριμένων ερωτήσεων ήταν να εξαχθούν, να συγκριθούν και να αναλυθούν οι απόψεις των μελών της οικογένειας για το πώς οραματίζονται τον εαυτό τους, σε μια χρονική περίοδο των δέκα ετών. Αναλύοντας το περιεχόμενο των απαντήσεων των υποκειμένων, προκύπτουν οι πιο κάτω κατηγορίες:

1. Απουσία φαντασίας. Σε αυτήν την κατηγορία περιλαμβάνονται οι απαντήσεις των υποκειμένων που αναφέρουν ότι δυσκολεύονται να φανταστούν και να οραματιστούν τον εαυτό και την οικογένειά τους στο μέλλον. Χρειάζονται παρακίνηση και διευκρινήσεις προκειμένου να απαντήσουν στο ερώτημα για το πώς φαντάζονται τον εαυτό τους σε δέκα χρόνια. Συγκεκριμένα:

Μητέρα: Πώς τον φαντάζομαι; ε...δεν έχω πολύ μεγάλη φαντασία...δεν ξέρω...

2. Βελτίωση παρούσας κατάστασης. Σε αυτήν την κατηγορία περιλαμβάνονται οι απαντήσεις των υποκειμένων που αναφέρουν ότι σε δέκα χρόνια η κατάσταση που βιώνουν στην παρούσα φάση στην οικογένειά τους θα έχει βελτιωθεί. Ελπίζουν και οραματίζονται μια καλύτερη ζωή, πιο αρμονική, πιο ήρεμη και με λιγότερα προβλήματα. Συγκεκριμένα:

Μητέρα: Θα ήθελα με ένα μαγικό τρόπο έτσι όπως μου το'πες με το ραβδάκι να έχει αποκατασταθεί σε αυτά τα δέκα χρόνια που θα περάσουν...

Μικρή κόρη: Σε 10 χρόνια από τώρα; Θα είναι πιο καλή η οικογένειά μου.

3. Γεφύρωμα στην επικοινωνία. Σε αυτήν την κατηγορία περιλαμβάνονται οι απαντήσεις των υποκειμένων που αναφέρουν ως βελτίωση της κατάστασης που βιώνουν τώρα στην οικογένειά

τους το γεφύρωμα στην επικοινωνία τους. Ελπίζουν ότι στο μέλλον θα συζητάνε περισσότερο και πιο ανοιχτά και δε θα θεωρούνται κάποια πράγματα αυτονόητα, χωρίς να έχουν πρώτα συζητηθεί. Συγκεκριμένα:

Μητέρα: [...] να γεφυρωθεί αυτό το «τα ευκόλως εννοούμενα»...

4. Έμπρακτη απόδειξη αγάπης και νιασίματος. Σε αυτήν την κατηγορία περιλαμβάνονται οι απαντήσεις των υποκειμένων που αναφέρουν ως βελτίωση της κατάστασης που βιώνουν τώρα στην οικογένειά τους, την απόδειξη της αγάπης, της φροντίδας και του νιασίματος, μέσα από πράξεις. Τα υποκείμενα περιμένουν ότι στο μέλλον θα δείχνουν έμπρακτα το ενδιαφέρον τους ο ένας στον άλλο, την αγάπη τους και τη φροντίδα στα άλλα μέλη. Συγκεκριμένα:

Μητέρα: [...]να μπορείς μάλλον να δεις την αγάπη και να δεις το πόσο σε νοιάζεται ο άλλος να το δεις με πράξεις...

5. Ηρεμία. Σε αυτήν την κατηγορία περιλαμβάνονται οι απαντήσεις των υποκειμένων που αναφέρουν ως βελτίωση της κατάστασης που βιώνουν τώρα στην οικογένειά τους, την ηρεμία που πρόκειται να επέλθει στο μέλλον. Τα υποκείμενα περιμένουν ότι σε δέκα χρόνια θα αποκατασταθούν οι διαφορές και οι διαφωνίες και η οικογένεια θα βρίσκεται σε πιο ήρεμη κατάσταση. Συγκεκριμένα:

Μικρή κόρη : Θα ηρεμήσει...

6. Ανάληψη νέων ευθυνών και υποχρεώσεων από τα μέλη. Σε αυτήν την κατηγορία περιλαμβάνονται οι απαντήσεις των υποκειμένων που αναφέρουν ότι σε δέκα χρόνια, τα μέλη της οικογένειας θα έχουν άλλες ευθύνες, αλλιώς κατανεμημένες και οι υποχρεώσεις των μελών θα έχουν αλλάξει. Καθώς τα παιδιά μεγαλώνουν, θα αλλάζουν οι συνθήκες της οικογένειας, με εκείνα να αναλαμβάνουν περισσότερους ρόλους και τους γονείς να απαλλάσσονται από κάποιους. Συγκεκριμένα:

Πατέρας : ... ξέρω γω να είναι ο καθένας...να αναλάβει ο καθένας τις υποχρεώσεις του και τα προβλήματά του...

Μικρή κόρη: Να προσέχω τη μαμά μου και το μπαμπά μου.

Μεγάλη κόρη: [...]...στο σπίτι που θα μένω το μικρό θα το μαζεύω δε θα το αφήνω θα πετάω τα ρούχα μου από εδώ, από εκεί...

7. Ελάφρυνση από τα τωρινά «βάρη». Σε αυτήν την κατηγορία περιλαμβάνονται οι απαντήσεις των υποκειμένων που οραματίζονται ότι σε δέκα χρόνια θα έχουν φύγει οι πολλές υποχρεώσεις και η ζωή θα είναι πιο ανάλαφρη. Θεωρούν ότι θα είναι περισσότερο ανέμελοι και με λιγότερες ευθύνες. Συγκεκριμένα:

Πατέρας : ...τόρα αρχίζουν να φεύγουν κάποια βάρη ...

8. Φοιτητική ζωή – Ανεξαρτησία. Σε αυτήν την κατηγορία περιλαμβάνονται οι απαντήσεις των υποκειμένων που οραματίζονται μια πιο ανεξάρτητη ζωή στο μέλλον που συνδέεται με τη φοιτητική ζωή. Τα υποκείμενα ελπίζουν ότι σε δέκα χρόνια θα ζουν μόνα, ενδεχομένως θα σπουδάζουν μακριά από το σπίτι και θα είναι μόνα, χωρίς τα υπόλοιπα μέλη της οικογένειας. Συγκεκριμένα:

Μεγάλη κόρη : ... Εκεί όταν θα είμαι 20 χρονών θα δίνω τότε για το πτυχίο μου... αν σπουδάσω μακριά, με πάρουν μακριά να σπουδάσω

Οι κατηγορίες που προκύπτουν αφού αναλύσαμε το περιεχόμενο των απαντήσεων των υποκειμένων στις ερωτήσεις που σχετίζονται με τον εαυτό και την οικογένεια σε δέκα χρόνια, παρουσιάζονται στον παρακάτω πίνακα 25.

Πίνακας 25. Κατηγορίες που αφορούν στον οραματισμό του εαυτού σε μια δεκαετία.

Κατηγορίες: ο εαυτός σε δέκα χρόνια	Υποκείμενα		Γονείς		Παιδιά		Ποσοστά (Σύνολο ατόμων)
	Μητέρα	Πατέρας	Μεγάλη κόρη	Μικρή κόρη			
Απουσία φαντασίας	+	-	-	-	25% (1)		
Βελτίωση παρούσας κατάστασης	+	-	-	+	50% (2)		
Γεφύρωμα επικοινωνίας	+	-	-	-	25% (1)		
Έμπρακτη απόδειξη αγάπης και νιασίματα	+	-	-	-	25% (1)		
Ηρεμία	-	-	-	+	25% (1)		
Ανάληψη νέων ευθυνών κι υποχρεώσεων	-	+	+	+	75% (3)		
Ελάφρυνση από τα τωρινά «βάρη»	-	+	-	-	25% (1)		
Φοιτητική ζωή - ανεξαρτησία	-	-	+	-	25% (1)		

Με βάση τον παραπάνω πίνακα 25, μπορούμε να εξάγουμε κάποια συμπεράσματα για τη συγκεκριμένη οικογένεια αναφορικά με τις απόψεις των μελών για το πώς οραματίζονται τον εαυτό και την οικογένειά τους σε δέκα χρόνια από τώρα. Αξίζει να σημειωθεί, αρχικά, ότι όλα τα μέλη διαβλέπουν βελτίωση της κατάστασης στο μέλλον και παρουσιάζονται αισιόδοξα ότι θα ξεπεράσουν τα προβλήματα και τις δυσκολίες. Η μητέρα παρόλο που αρχικά δυσκολεύεται να φανταστεί, ελπίζει ότι στο μέλλον θα βελτιωθεί η κατάσταση εφόσον θα έχει γεφυρωθεί η επικοινωνία και θα λαμβάνει έμπρακτα την αγάπη και το νιάσιμο. Η μικρή κόρη θεωρεί ότι στο μέλλον η οικογένειά της θα διακρίνεται από ηρεμία. Σε δέκα χρόνια από σήμερα, τόσο ο πατέρα όσο και οι κόρες της οικογένειας, θεωρούν ότι τα μέλη θα έχουν άλλες ευθύνες και υποχρεώσεις και θα ανακατανεμηθούν οι ρόλοι της οικογένειας. Για τον πατέρα αυτό σημαίνει ότι θα ελαφρυνθεί από τα τωρινά του βάρη. Η μεγάλη κόρη, από την πλευρά της, διαβλέπει ότι στο μέλλον θα είναι φοιτήτρια και θα ζει πιο ανεξάρτητη.

Σημειώνεται ότι ενώ η ερώτηση αφορά στον οραματισμό του εαυτού σε δέκα χρόνια, όλα τα μέλη συνδέουν τον εαυτό με την οικογένειά τους. Η μητέρα και η μικρή κόρη ελπίζουν σε βελτίωση της κατάστασης, εφόσον θα ξεπεραστούν οι δυσκολίες και θα επέλθει ηρεμία. Οι ευθύνες και οι υποχρεώσεις των μελών θα αλλάξουν. Ο πατέρας αισθάνεται ότι θα έχει λιγότερα «βάρη» και ευθύνες στο μέλλον, ενώ η μεγάλη κόρη οραματίζεται ότι θα είναι φοιτήτρια και θα ζει ανεξάρτητη.

Προφανώς, το κλίμα που επικρατεί στην οικογένεια διακρίνεται από ένταση που σε λίγα χρόνια τα μέλη της ελπίζουν να ξεπεράσουν. Η μητέρα νιώθει ότι θα βελτιωθεί η επικοινωνία με το σύζυγο και θα εισπράττει έμπρακτα την αγάπη και το νιάσιμο. Ο πατέρας φαίνεται ότι επιβαρύνεται από τις υποχρεώσεις της οικογένειας και ελπίζει ότι στο μέλλον θα έχει λιγότερες. Η μεγάλη κόρη οραματίζεται την ενηλικίωσή της. Παρόλο που η γενική τάση που υπάρχει στην οικογένεια είναι η αναφορά στην απουσία του πατέρα, ο ίδιος διαπιστώνουμε ότι αισθάνεται «βάρος» από τις ευθύνες και τις υποχρεώσεις της οικογένειας και ελπίζει στο μέλλον ότι η κατάσταση θα «ελαφρύνει».

7.2.1.17. Η οικογένεια στο μέλλον

Σε αυτήν την ενότητα, έγινε προσπάθεια να διερευνηθούν τόσο οι απόψεις των γονέων όσο και των παιδιών, αναφορικά με το πώς φαντάζονται τη μελλοντική οικογένεια. Ενώ στην προηγούμενη ενότητα [ενότητα 2.1.16] είχαν απαντήσει στην ερώτηση πώς βλέπουν τον εαυτό

τους και την οικογένειά τους σε μια χρονική περίοδο των δέκα ετών, στην ενότητα αυτή οι γονείς απάντησαν στο πώς βλέπουν γενικά την οικογένειά τους στο μέλλον, «Πώς φαντάζεσαι ότι θα είναι η οικογένειά σου στο μέλλον» [ερώτηση Νο23 Κλινική Συνέντευξη III (Α.)], ενώ τα παιδιά στο πώς οραματίζονται την οικογένεια που ενδέχεται να φτιάξουν, «Πώς φαντάζεσαι ότι θα είναι η οικογένεια που θα φτιάξεις; Τι θα ήθελες να έχει από τη δική σου οικογένεια και τι δε θα ήθελες να έχει» [ερώτηση Νο10 Κλινική Συνέντευξη III (Β.)]. Σκοπός των ερωτήσεων αυτών ήταν να διερευνήσουμε την άποψη του ζευγαριού για το πώς οραματίζεται την οικογένειά του στο μέλλον καθώς και το πώς φαντάζονται τα παιδιά μια πιθανή οικογένεια που ενδέχεται να φτιάξουν. Αναλύοντας το περιεχόμενο των απαντήσεων των υποκειμένων, προκύπτουν οι πιο κάτω κατηγορίες για τις απόψεις της οικογένειας γύρω από τα παιδιά.

1. Απουσία άποψης για μέλλον. Σε αυτήν την κατηγορία περιλαμβάνονται οι απαντήσεις των υποκειμένων που δεν έχουν συγκεκριμένη άποψη για το πώς θα είναι η οικογένειά τους στο μέλλον. Δεν οραματίζονται τι πρόκειται να γίνει, δε σχεδιάζουν και δε γνωρίζουν πώς ενδέχεται να είναι η οικογένειά του στο μέλλον. Συγκεκριμένα:

Πατέρας: Δεν το φαντάζομαι...

Μητέρα: Δεν ξέρω...δεν ξέρω...δεν ξέρω πώς θα είμαστε στο μέλλον...

2. Απουσία άποψης για μέλλον - τύχη. Σε αυτήν την κατηγορία περιλαμβάνονται οι απαντήσεις των υποκειμένων που δεν έχουν συγκεκριμένη άποψη για το πώς θα είναι η οικογένειά τους στο μέλλον, όπως στην προηγούμενη κατηγορία. Η διαφορά είναι ότι σε αυτήν την κατηγορία, η απουσία άποψης για το μέλλον συνδέεται με την τύχη. Τα υποκείμενα αναφέρουν ότι δεν φαντάζονται πώς θα είναι η οικογένειά τους στο μέλλον, εφόσον αφήνονται στην τύχη. Συγκεκριμένα:

Πατέρας: [...]...το αφήνω να πάει μόνο του...

3. Παρουσία «καλού πατέρα». Σε αυτήν την κατηγορία περιλαμβάνονται οι απαντήσεις των υποκειμένων που οραματίζονται την οικογένεια που θα φτιάξουν με έναν πατέρα που θα είναι αρεστός στα παιδιά. Για τα υποκείμενα βασικό στοιχείο της οικογένειας που θα ήθελαν να φτιάξουν είναι ο πατέρας της οικογένεια να έχει πολύ καλή συμπεριφορά στα παιδιά. Συγκεκριμένα:

Μικρή κόρη: Εγώ θα ήθελα ο μπαμπάς να ήτανε με τα παιδιά πολύ καλός...

4. Παρουσία θετικών: «χαράς και υγείας». Σε αυτήν την κατηγορία περιλαμβάνονται οι απαντήσεις των υποκειμένων που οραματίζονται την οικογένεια που θα φτιάξουν με την παρουσία δύο βασικών θετικών στοιχείων, της υγείας και της ευτυχίας. Για τα υποκείμενα, η μελλοντική τους οικογένεια είναι σημαντικό να έχει υγεία και χαρά. Συγκεκριμένα:

Μεγάλη κόρη: Θα ήθελα να έχει χαρά και υγεία...

5. Απουσία αρνητικών: «διαπληκτισμών στο ζευγάρι». Σε αυτήν την κατηγορία περιλαμβάνονται οι απαντήσεις των υποκειμένων που οραματίζονται την οικογένεια που θα φτιάξουν με την απουσία διαπληκτισμών στο ζευγάρι. Για τα υποκείμενα, είναι σημαντικό να μην καυγαδίζει ένα ζευγάρι σε μια οικογένεια. Συγκεκριμένα:

Μεγάλη κόρη: Δε θα ήθελα να έχει τσακωμούς...[...]...η μαμά και ο μπαμπάς να μη μαλώνουνε...

6. Απουσία αρνητικών: «πράξεις βίας». Σε αυτήν την κατηγορία περιλαμβάνονται οι απαντήσεις των υποκειμένων που οραματίζονται την οικογένεια που θα φτιάξουν με την απουσία «βιαιοπραγιών» στην οικογένεια, και ειδικά ανάμεσα στα αδέρφια. Για τα υποκείμενα είναι σημαντικό τα αδέρφια να μην καταφεύγουν σε χτυπήματα. Συγκεκριμένα:

Μεγάλη κόρη: [...]...δε θα ήθελα να έχει τσακωμούς και χτυπήματα...να χτυπάει ο ένας τον άλλον ας πούμε...[...] Να μην χτυπιόμαστε με την αδελφή μου...

Οι κατηγορίες που προκύπτουν αφού αναλύσαμε το περιεχόμενο των απαντήσεων των υποκειμένων στις ερωτήσεις που σχετίζονται με την οικογένεια στο μέλλον, συνοψίζονται και παρουσιάζονται στον πίνακα 26.

Πίνακας 26. Κατηγορίες που αφορούν στον οραματισμό της οικογένειας από τα μέλη της στο μέλλον.

Υποκείμενα Κατηγορίες: η οικογένεια στο μέλλον	Γονείς		Παιδιά		Ποσοστά (Σύνολο ατόμων)
	Μητέρα	Πατέρας	Μεγάλη κόρη	Μικρή κόρη	
Απουσία άποψης για μέλλον	+	+	-		50% (2)
Απουσία άποψης για μέλλον - τύχη	-	+	-	-	25% (1)
Παρουσία «καλού πατέρα»	-	-	-	+	25% (1)
Παρουσία θετικών: χαρά και υγεία	-	-	+	-	25% (1)
Απουσία αρνητικών: διαπληκτισμοί στο ζευγάρι	-	-	+	-	25% (1)
Απουσία αρνητικών: πράξεις βίας	-	-	+	-	25% (1)

Με βάση τον παραπάνω πίνακα 26, μπορούμε να εξάγουμε κάποια συμπεράσματα για το πώς οραματίζονται τα μέλη την οικογένειά τους στο μέλλον. Αρχικά, παρατηρούμε ότι και τα δύο μέλη του ζευγαριού (πατέρας και μητέρα) δεν έχουν κάποια συγκεκριμένη άποψη ή οραματισμό για την οικογένειά τους στο μέλλον. Ο πατέρας, επιπλέον, αναφέρει ότι αφήνεται στην τύχη για το πώς θα έρθουν τα πράγματα. Η μικρή κόρη θα επιθυμούσε να δημιουργήσει μια οικογένεια με έναν «καλό» πατέρα, ενώ η μεγάλη κόρη, θα επιθυμούσε η οικογένειά της να παρουσιάζει δύο συγκεκριμένα θετικά χαρακτηριστικά, τη χαρά και την υγεία και να απουσιάζουν δύο χαρακτηριστικά, οι διαπληκτισμοί στο ζευγάρι και οι πράξεις βίας, ειδικά ανάμεσα στα αδέρφια.

Θα μπορούσαμε να πούμε ότι το ζευγάρι της οικογένειας, έχοντας μια ρεαλιστική άποψη για την οικογένεια, δυσκολεύεται να φανταστεί το μέλλον της και μάλιστα ο πατέρας αφήνεται στην τύχη. Τα χαρακτηριστικά που αναφέρουν τα παιδιά ότι θα επιθυμούσαν να έχει η οικογένειά τους στο μέλλον, πιθανόν να συνδέονται με τα βιώματα που έχουν από την παρούσα οικογένεια στην οποία ζουν. Η μικρή κόρη βάζει σαν βασικό παράγοντα στη μελλοντική οικογένεια «έναν καλό πατέρα». Η μεγάλη κόρη, εκτός από την υγεία και τη χαρά, θα επιθυμούσε ένα ζευγάρι που δεν τσακώνεται και τα υπόλοιπα μέλη δεν επιτίθεται σωματικά το ένα στο άλλο. Ενδεχομένως, οι επιθυμίες αυτές να συνδέονται με όσα θα ήθελαν τα δυο παιδιά να αλλάξουν στην οικογένειά τους.

7.2.2. Δεύτερο μέρος: Ανάλυση ερωτήσεων που αφορούν μόνο τα δυο παιδιά της οικογένειας

Σε αυτό το σημείο, εφόσον έγινε η ανάλυση των αντιλήψεων για την οικογένεια και από τα τέσσερα μέλη της οικογένειας στις κοινές ερωτήσεις των δύο συνεντεύξεων, θα γίνει προσπάθεια να αναλυθεί το περιεχόμενο των απαντήσεων στις επιμέρους ερωτήσεις των συνεντεύξεων που αφορούν μόνο στα δυο παιδιά της οικογένειας. Σκοπός της συγκεκριμένης

ανάλυσης είναι να εκμαιεύσουμε πληροφορίες αναφορικά με το πώς αντιλαμβάνονται την οικογένεια τα παιδιά από την πλευρά τους, μέσα από ερωτήσεις που απομένουν και δεν είναι κοινές στις δύο συνεντεύξεις.

7.2.2.1. Συναισθήματα για το διαζύγιο

Τα παιδιά της οικογένειας απάντησαν στην ερώτηση 13 από την Κλινική Συνέντευξη III (B.) στην οποία τους ζητήθηκε να καταθέσουν τα συναισθήματά τους γύρω από ένα ενδεχόμενο διαζύγιο των γονιών τους « Εσύ πώς θα ένιωθες αν χώριζαν οι γονείς σου;». Μέσα από αυτήν την ερώτηση θελήσαμε να διερευνήσουμε πώς θα ένιωθαν τα παιδιά αν τελικά οι γονείς τους οδηγούνταν σε διαζύγιο. Με βάση την ανάλυση περιεχομένου των απαντήσεων των υποκειμένων προκύπτουν οι πιο κάτω κατηγορίες:

1. Ενοχή. Το συναίσθημα που θα ένιωθαν τα υποκείμενα σε έναν υποθετικό χωρισμό των γονιών τους θα ήταν ενοχή. Θα ένιωθα υπεύθυνα για το διαζύγιο των γονιών τους και δε θα επιθυμούσαν να συμβεί κάτι αντίστοιχο. Συγκεκριμένα:

Μεγάλη κόρη: ...Ενοχή...[...] γιατί τσακώνομαι με την αδελφή μου.

2. Λύπη. Το συναίσθημα που θα ένιωθαν τα υποκείμενα σε έναν υποθετικό χωρισμό των γονιών τους θα ήταν η θλίψη. Το διαζύγιο θα δημιουργούσε δυσάρεστα συναισθήματα στα παιδιά. Συγκεκριμένα:

Μεγάλη κόρη:...θα νιώθω λύπη μαζί με την αδελφή μου που θα έχουν χωρίσει...

Μικρή κόρη: ...πολύ λυπημένα...

Οι κατηγορίες που προκύπτουν αφού αναλύσαμε το περιεχόμενο των απαντήσεων των υποκειμένων στις ερωτήσεις που σχετίζονται με τα συναισθήματα των παιδιών γύρω από ένα ενδεχόμενο διαζύγιο παρουσιάζονται στον πίνακα 27.

Πίνακας 27. Κατηγορίες που αφορούν στα συναισθήματα των παιδιών γύρω από υποθετικό σενάριο διαζυγίου των γονιών.

Κατηγορίες: συναισθήματα για σενάριο διαζυγίου	Υποκείμενα		Ποσοστά (Σύνολο ατόμων)
	Μεγάλη κόρη	Μικρή κόρη	
Ενοχή	+	-	50% (1)
Λύπη	+	+	100% (2)

Με βάση τον παραπάνω πίνακα 27, όπου παρουσιάζονται οι κατηγορίες που προκύπτουν σχετικά με τα συναισθήματα που θα βίωναν τα παιδιά της οικογένειας γύρω από ένα ενδεχόμενο διαζύγιο των γονιών τους, παρατηρούμε ότι και τα δύο παιδιά θα ένιωθαν «λύπη» αν χώριζαν οι γονείς τους. Επιπρόσθετα, η μεγάλη κόρη θα ένιωθε «ενοχή», καθώς θεωρεί ότι εκείνη θα ήταν υπεύθυνη για το χωρισμό των γονιών της, επειδή διαπληκτίζεται με την αδελφή της. Είναι αξιοσημείωτο το γεγονός ότι εκτός από θλίψη από έναν πιθανό χωρισμό των γονιών τους, τα παιδιά θα ένιωθαν ότι έχουν υπαιτιότητα και θα βίωναν ενοχές. Μάλιστα, εξειδικεύουν την αιτία σε κάτι που τα ίδια θεωρούν ότι «στεναχωρεί τους γονείς τους»- στον διαπληκτισμό των αδελφών.

7.2.2.2. Η σχέση των παιδιών με την αδελφή

Σε αυτήν την ενότητα, προσπαθήσαμε να διερευνήσουμε τους χαρακτηρισμούς που κάνουν για τη μεταξύ τους σχέση το υ, τα δύο παιδιά της οικογένειας. Τα παιδιά απάντησαν στην ερώτηση 4 της Κλινικής Συνέντευξης ΙΙΙ (Β.) «Περιέγραψε τη σχέση με την αδελφή σου». Μέσα από αυτήν την ερώτηση σκοπεύουμε να διερευνήσουμε τη σχέση των αδελφών και πώς τα ίδια τη βιώνουν και την περιγράφουν. Αναλύοντας το περιεχόμενο των απαντήσεων των υποκειμένων, προκύπτουν οι πιο κάτω κατηγορίες για τις απόψεις των παιδιών αναφορικά με την αδελφική τους σχέση.

1. Μέτρια σχέση. Σε αυτήν την κατηγορία περιλαμβάνονται οι απαντήσεις των υποκειμένων που χαρακτηρίζουν τη σχέση με την αδελφή τους ως «μέτρια». Σύμφωνα με το περιεχόμενο των λόγων τους, έχουν τόσο καλές, όσο και κακές στιγμές. Παρόλο που μπορεί να μοιράζονται από κοινού ενδιαφέροντα, αισθάνονται ότι τις περισσότερες φορές διαπληκτίζονται. Όπως λένε χαρακτηριστικά:

Μεγάλη κόρη: Μέτρια. {θα περιέγραφα τη σχέση με την αδελφή μου}[...] Όταν δεν είναι καλά μερικές φορές τσακωνόμαστε, όταν είναι καλά παίζουμε ήρεμα και πηγαίνουμε βόλτες με τη μαμά και το μπαμπά.

Μικρή κόρη: Κάποιες φορές, ναι... {έχουμε και καλές στιγμές}

2. Κακή σχέση. Σε αυτήν την κατηγορία περιλαμβάνονται οι απαντήσεις των υποκειμένων που χαρακτηρίζουν τη σχέση με την αδελφή τους ως «κακή». Σύμφωνα με το περιεχόμενο των λόγων τους, έχουν κυρίως άσχημες στιγμές, δεν αντλούν ευχαρίστηση από τη σχέση τους και τη βιώνουν έντονα αρνητικά. Συγκεκριμένα:

Μικρή κόρη: Χάλια!

3. Η σχέση ως «μοίρασμα». Σε αυτήν την κατηγορία περιλαμβάνονται οι απαντήσεις των υποκειμένων που βιώνουν τη σχέση με την αδελφή τους ως μοίρασμα κοινών δραστηριοτήτων και εμπειριών. Στα πλαίσια αυτής της κατηγορίας, τα υποκείμενα αναφέρονται σε αλληλοβοήθεια και σε όσα κάνουν μαζί. Συγκεκριμένα:

Μεγάλη κόρη: Παίζουμε, κάνουμε πολλά πράγματα, τη βοηθάω στο διάβασμα, με βοηθάει μερικές φορές να μαζέψω το δωμάτιό μου, μαγειρεύουμε μερικές φορές με τη μαμά, κάνουμε δουλειές, καθόμαστε και βλέπουμε ταινίες μαζί...κάνουμε πολλά πράγματα.

4. Η σχέση ως «πηγή διαπληκτισμών». Σε αυτήν την κατηγορία περιλαμβάνονται οι απαντήσεις των υποκειμένων που θεωρούν ότι η σχέση με την αδελφή τους χαρακτηρίζεται από τσακωμούς, διαπληκτισμούς και καυγάδες. Βασικό χαρακτηριστικό της σχέσης τους είναι η ένταση από το μεταξύ τους μάλωμα. Συγκεκριμένα:

Μεγάλη κόρη: [...] μερικές φορές τσακωνόμαστε...

Μικρή κόρη: Γιατί μαλώνουμε συνέχεια...[...] Με τσιμπάει, την τσιμπάω...με χτυπάει, τη χτυπάω...

Οι κατηγορίες που προκύπτουν αφού αναλύσαμε το περιεχόμενο των απαντήσεων των δύο παιδιών αναφορικά με το πώς βιώνουν τη σχέση με την αδελφή τους, συνοψίζονται στον πίνακα 28.

Πίνακας 28. Κατηγορίες που αφορούν στο πώς τα δύο παιδιά της οικογένειας χαρακτηρίζουν τη μεταξύ τους – αδελφική – σχέση.

Υποκείμενα Κατηγορίες: η σχέση των παιδιών με την αδελφή	Παιδιά		Ποσοστά (Σύνολο ατόμων)
	Μεγάλη κόρη	Μικρή κόρη	
Μέτρια σχέση	+	+	100% (2)
Κακή σχέση	-	+	50% (1)
Σχέση ως «μοίρασμα»	+	-	50% (1)
Σχέση ως «πηγή διαπληκτισμών»	+	+	100% (2)

Με βάση τον πίνακα 28, όπου καταγράφονται οι κατηγορίες που προκύπτουν από την ερώτηση που διερευνά τη σχέση των αδελφών, παρατηρούμε ότι και τα δύο παιδιά της οικογένειας χαρακτηρίζουν τη σχέση τους ως «μέτρια», ενώ η μικρή κόρη της οικογένειας δίνει έμφαση στο ότι εκτός από «μέτρια» είναι και «κακή». Τα δύο παιδιά αναφέρονται στους διαπληκτισμούς που χαρακτηρίζει της σχέση τους. Ωστόσο, εκτός από τα αρνητικά βιώματα, αναφέρεται από τη μεγάλη κόρη ότι η σχέση του διακρίνεται και από το «μοίρασμα» στιγμών και βοήθειας.

7.2.2.3. Η σχέση των παιδιών με τη μητέρα

Σε αυτήν την ενότητα, προσπαθούμε να διερευνήσουμε τη σχέση που νιώθει ότι έχει το κάθε παιδί με τη μητέρα του. Τα παιδιά απάντησαν στην ερώτηση της Κλινικής Συνέντευξης ΠΙ(Β.), «Περιέγραψε τη σχέση με τη μητέρα σου» Σκοπός της ερώτησης αυτής ήταν να διερευνηθεί η σχέση που έχουν τα παιδιά με τη μητέρα τους, πώς τη βιώνουν και πώς την περιγράφουν. Αναλύοντας το περιεχόμενο των απαντήσεων των υποκειμένων, προκύπτουν οι πιο κάτω κατηγορίες για τις απόψεις των παιδιών αναφορικά με τη σχέση τους με τη μητέρα.

1. Καλή σχέση. Σε αυτήν την κατηγορία περιλαμβάνονται οι απαντήσεις των υποκειμένων που χαρακτηρίζουν τη σχέση με τη μητέρα τους ως «καλή». Τα παιδιά αισθάνονται καλά όταν είναι μαζί με τη μητέρα τους και θέλουν να περνούν χρόνο μαζί της. Συγκεκριμένα:

Μεγάλη κόρη: Η σχέση με τη μαμά μου είναι καλή. Θέλω να περνάω χρόνο μαζί της.

Μικρή κόρη: Καλή. [...] Με τη μαμά είμαστε πάρα πολύ καλή.

2. Καλή σχέση: Μοίρασμα ελεύθερου χρόνου. Σε αυτήν την κατηγορία περιλαμβάνονται οι απαντήσεις των υποκειμένων που περιγράφουν τη σχέση με τη μητέρα τους ως το μοίρασμα του ελεύθερου χρόνου τους. Στα πλαίσια της καλής σχέσης που έχουν μαζί της, κάνουν μαζί κοινές δραστηριότητες και μοιράζονται από κοινού το χρόνο τους. Συγκεκριμένα:

Μεγάλη κόρη: Με τη μητέρα μου πηγαίνουμε στις καφετέριες και πίνουμε καφέ... [...], κάνουμε πάρτυ [...] ας πούμε σήμερα θα'ρθει ένας dj στο Paradise και θα ακούσουμε μουσική...αυτά...κάνουμε δουλειές μαζί με τη μαμά...είμαστε [...] στο σπίτι και με τη μαμά και παίζουμε επιτραπέζια...

3. Καλή σχέση: Παροχή βοήθειας. Σε αυτήν την κατηγορία περιλαμβάνονται οι απαντήσεις των υποκειμένων που περιγράφουν τη σχέση με τη μητέρα τους ως παροχή βοήθειας. Τα παιδιά αρέσκονται στο να βοηθούν τη μητέρα τους σε διάφορες εργασίες. Η σχέση με τη μητέρα διακρίνεται από την ανάγκη των παιδιών να τη βοηθήσουν και να την ξεκουράσουν. Συγκεκριμένα:

Μεγάλη κόρη: [...] να τη βοηθάω ας πούμε όταν έρχεται από τη δουλειά της και είναι τόσο κουρασμένη, να μαζεύουμε μαζί το σπίτι...αυτά.

Οι κατηγορίες που προκύπτουν αφού αναλύσαμε το περιεχόμενο των απαντήσεων των δύο παιδιών αναφορικά με το πώς βιώνουν τη σχέση με τη μητέρα τους, συνοψίζονται στον πίνακα 29.

Πίνακας 29. Κατηγορίες που αφορούν στο πώς τα δύο παιδιά της οικογένειας βιώνουν τη σχέση με τη μητέρα τους.

Υποκείμενα Κατηγορίες: η σχέση των παιδιών με τη μητέρα	Παιδιά		Ποσοστά (Σύνολο ατόμων)
	Μεγάλη κόρη	Μικρή κόρη	
Καλή σχέση	+	+	100% (2)
Κακή σχέση: μοίρασμα ελεύθερου χρόνου	+	-	50% (1)
Καλή σχέση: παροχή βοήθειας	+	-	50% (1)

Με βάση τον πίνακα 29, παρατηρούμε ότι και τα δύο παιδιά της χαρακτηρίζουν τη σχέση τους με τη μητέρα ως «καλή». Η μεγάλη κόρη διευκρινίζει ότι στα πλαίσια αυτής της «καλής» σχέσης, μοιράζονται από κοινού τον ελεύθερο χρόνο τους με τη μητέρα. Κάνουν από κοινού πολλές δραστηριότητες και βοηθούν τη μητέρα τους σε διάφορες εργασίες, προκειμένου να την ξεκουράσουν.

7.2.2.4. Η σχέση των παιδιών με τον πατέρα

Σε αυτήν την ενότητα, προσπαθούμε να διερευνήσουμε τη σχέση που νιώθει ότι έχει το κάθε παιδί με τον πατέρα του. Τα παιδιά απάντησαν στην ερώτηση 6 της Κλινικής Συνέντευξης ΙΙΙ (Β.), «Περιέγραψε τη σχέση με τον πατέρα σου» Σκοπός της ερώτησης αυτής ήταν να διερευνηθεί η σχέση που έχουν τα παιδιά με τον πατέρα τους, πώς τη βιώνουν και πώς την περιγράφουν. Αναλύοντας το περιεχόμενο των απαντήσεων των υποκειμένων, προκύπτουν οι πιο κάτω κατηγορίες για τις απόψεις των παιδιών αναφορικά με τη σχέση τους με τον πατέρα.

1. Καλή σχέση. Σε αυτήν την κατηγορία περιλαμβάνονται οι απαντήσεις των υποκειμένων που χαρακτηρίζουν τη σχέση με τον πατέρα τους ως «καλή». Τα παιδιά αισθάνονται καλά όταν είναι μαζί με τον πατέρα τους και σε γενικές γραμμές βιώνουν «καλή» τη σχέση που έχουν με τον πατέρα τους.

Μεγάλη κόρη: [όταν είμαστε μαζί] ναι, είμαστε καλά.

Μικρή κόρη: Πάρα πολύ καλή, πιο καλή από τη μαμά.

2. Απουσία πατέρα. Σε αυτήν την κατηγορία περιλαμβάνονται οι απαντήσεις των υποκειμένων που αναφέρονται στην απουσία του πατέρα. Ο πατέρας απουσιάζει πολλές ώρες από την οικογένεια, με αποτέλεσμα τα παιδιά να μη μοιράζονται από κοινού δραστηριότητες και αυτό να επηρεάζει τη σχέση τους. Τα παιδιά αναφέρουν ότι ουσιαστικά δεν αναπτύσσουν σχέση με τον πατέρα, εφόσον δε μοιράζονται από κοινού τον ελεύθερο χρόνο και τις δραστηριότητες. Σύμφωνα με τα λεγόμενά τους:

Μεγάλη κόρη: Με το μπαμπά δεν είμαστε μαζί γιατί είναι στη δουλειά από το πρωί μέχρι το βράδυ, μετά πηγαίνει στο χωράφι να ταΐσει τα πρόβια και τι κόπες μας και στο σπίτι που έρχεται...ας πούμε χτες δεν ήρθε καθόλου στο πάρτυ που είχε η καφετέρια γιατί είχε γυρίσει από ένα χωριό που ήταν κουρασμένος και ήταν κάτι είχε πάθει, δεν ξέρω, δεν μου εξήγησε και δεν ήρθε στο πάρτυ...

Μεγάλη κόρη: Με το μπαμπά τον βλέπουμε μόνο την Κυριακή, μετά πηγαίνουμε ταΐζουμε τα σκυλάκια μας... Το καλοκαίρι ας πούμε δεν έρχεται μαζί μας να κάνει μπάνια...

3. Ελαστικότητα πατέρα. Σε αυτήν την κατηγορία περιλαμβάνονται οι απαντήσεις των υποκειμένων που αναφέρουν ότι ο πατέρας είναι «καλός» εφόσον αφήνει τα παιδιά να κάνουν περισσότερο όσα τους ευχαριστούν. Ο πατέρας είναι συνδεδεμένος με ευχάριστες δραστηριότητες που αφορούν στον ελεύθερο χρόνο της οικογένειας. Συγκεκριμένα:

Μικρή κόρη: Ο μπαμπάς με αφήνει...μόνη στο σπίτι με το μπαμπά...μετά πηγαίνουμε βόλτες...

Μεγάλη κόρη: Με το μπαμπά τον βλέπουμε μόνο την Κυριακή, μετά πηγαίνουμε ταΐζουμε τα σκυλάκια μας...

Οι κατηγορίες που προκύπτουν αφού αναλύσαμε το περιεχόμενο των απαντήσεων των δύο παιδιών αναφορικά με το πώς βιώνουν τη σχέση με τον πατέρα τους, συνοψίζονται στον πίνακα 30.

Πίνακας 30. Κατηγορίες που αφορούν στο πώς τα δύο παιδιά της οικογένειας βιώνουν τη σχέση με τον πατέρα τους.

Υποκείμενα Κατηγορίες: η σχέση των παιδιών με τον πατέρα	Παιδιά		Ποσοστά (Σύνολο ατόμων)
	Μεγάλη κόρη	Μικρή κόρη	
Καλή σχέση	+	+	100% (2)
Απουσία πατέρα	+	-	50% (1)
Ελαστικότητα πατέρα	+	+	100% (1)

Με βάση τον πίνακα 30, παρατηρούμε ότι και τα δύο παιδιά χαρακτηρίζουν τη σχέση τους με τον πατέρα ως «καλή». Η μικρή κόρη τη βιώνει μάλιστα καλύτερα από τη σχέση που διατηρεί με τη μητέρα της. Η μεγάλη κόρη αναφέρεται στην απουσία του πατέρα, εκφράζοντας το παράπονο ότι δεν περνάει χρόνο μαζί του ώστε να διαμορφώσει μια πιο ουσιαστική σχέση. Η μικρή κόρη, από την πλευρά της, αναφέρει ότι ο πατέρας είναι πιο «ελαστικός», της αφήνει περισσότερες ελευθερίες και αισθάνεται ότι έχουν πολύ καλή σχέση. Τα δύο παιδιά αναφέρονται στις ευχάριστες δραστηριότητες που κάνουν με τον πατέρα κυρίως τον ελεύθερο χρόνο τους. Ο πατέρας χαρακτηρίζεται από ελαστικότητα αλλά τα δύο παιδιά δεν περνούν μαζί του όσο χρόνο θα ήθελαν.

7.2.2.5. Η σχέση των παιδιών με άλλα πρόσωπα

Σε αυτήν την ενότητα, προσπαθούμε να διερευνήσουμε τις σχέσεις που νιώθουν ότι έχουν τα παιδιά με πρόσωπα έξω από την οικογένεια. Τα παιδιά απάντησαν στην ερώτηση 7 της Κλινικής Συνέντευξης ΙΙΙ (Β.), «Ποια άλλα πρόσωπα θεωρείς σημαντικά για τη ζωή σου; (φίλοι – ευρύτερη οικογένεια)». Σκοπός της ερώτησης αυτής ήταν να διερευνηθεί με ποια πρόσωπα έχουν αναπτύξει σχέση τα παιδιά εκτός των μελών της οικογένειάς τους, για ποιους λόγους τα θεωρούν σημαντικά και τι είδους σχέση έχουν αναπτύξει με αυτά τα πρόσωπα. Αναλύοντας το περιεχόμενο των απαντήσεων των υποκειμένων, προκύπτουν οι πιο κάτω κατηγορίες για τις απόψεις των παιδιών αναφορικά με τα σημαντικά άλλα πρόσωπα στη ζωή τους.

1. Η «κολλητή» φίλη και η οικογένειά της. Σε αυτήν την κατηγορία περιλαμβάνονται οι απαντήσεις των υποκειμένων που αναφέρουν ως σημαντικό πρόσωπο στη ζωή τους την «κολλητή» φίλη της μεγάλης κόρης – την Αφροδίτη αλλά και την οικογένειά της. Τα παιδιά της οικογένειας περνούν αρκετό χρόνο με την Αφροδίτη και την επισκέπτονται στο σπίτι της, με

αποτέλεσμα να έχουν αναπτύξει σημαντική σχέση μαζί της αλλά και με τα μέλη της οικογένειάς της. Η Αφροδίτη αλλά και οι γονείς και ο αδελφός της, θεωρούνται σημαντικά πρόσωπα για τη ζωή των παιδιών την υπό μελέτη οικογένειας. Συγκεκριμένα:

Μεγάλη κόρη: Συμπαθώ πολύ της κολλητής μου της φίλης της Αφροδίτης τους γονείς της, τον αδελφό της και την ίδια...

Μικρή κόρη: Λίγο η Αφροδίτη...

2. Οι θείοι και οι οικογένειές τους (αδέλφια πατέρα). Σε αυτήν την κατηγορία, περιλαμβάνονται οι απαντήσεις των υποκειμένων που αναφέρουν ως σημαντικά πρόσωπα στη ζωή τους θείους τους από την πλευρά του πατέρα. Είναι σημαντικά πρόσωπα για τα παιδιά τόσο τα αδέλφια του πατέρα τους, όσο και οι σύζυγοί τους και τα παιδιά τους. Συγκεκριμένα:

Μεγάλη κόρη: Οι γονείς των ξαδελφιών μου και τις ξαδέλφες μου...είναι πολύ καλοί...ο θείος ο Γ., ο θείος ο Κ., ο θείος ο Φ. και ο μπαμπάς μου...και η θεία Δ., η θεία η Ε., η θεία η Γ. και η μαμά μου...

3. Ο γιος της νονάς. Σε αυτήν την κατηγορία περιλαμβάνεται ως σημαντικό πρόσωπο ένα παιδί, ο γιος της νονάς της μικρής κόρης. Ωστόσο, αναφέρεται με αρνητική διάθεση. Παίζει ρόλο στη ζωή των παιδιών, αλλά περισσότερο αρνητικό. Συγκεκριμένα:

Μικρή κόρη: Ο Θανασάκης είναι πολύ χαζός.

4. Η αδελφή. Σε αυτήν την κατηγορία περιλαμβάνεται ως σημαντικό πρόσωπο η αδελφή του παιδιού. Παρόλο που έχει ζητηθεί να γίνει αναφορά σε άλλο πρόσωπο, εκτός της πυρηνικής οικογένειας, το παιδί αναφέρει τη σημαντικότητα της αδελφής του στη ζωή της. Συγκεκριμένα:

Μικρή κόρη: [...] και η αδελφή μου.

Οι κατηγορίες που προκύπτουν αφού αναλύσαμε το περιεχόμενο των απαντήσεων των δύο παιδιών αναφορικά με το ποια πρόσωπα θεωρούν σημαντικά για τη ζωή του, συνοψίζονται στον πίνακα 31.

Πίνακας 31. Κατηγορίες που σχετίζονται με τα σημαντικά πρόσωπα στη ζωή των παιδιών, εκτός της πυρηνικής οικογένειας.

Κατηγορίες: η σχέση των παιδιών με άλλα πρόσωπα	Υποκείμενα		Ποσοστά (Σύνολο ατόμων)
	Μεγάλη κόρη	Μικρή κόρη	
Η «κολλητή» φίλη και η οικογένειά της	+	+	100% (2)
Οι θείοι και η οικογένειά τους	+	-	50% (1)
Ο γιος της νονάς	-	+	50% (1)
Η αδελφή	-	+	50% (1)

Με βάση τον πίνακα 31, όπου καταγράφονται οι κατηγορίες που προκύπτουν από την ανάλυση περιεχομένου της ερώτησης που διερευνά τη σχέση των παιδιών με άλλα μέλη εκτός οικογένειας, διαπιστώνουμε ότι και για τα δύο παιδιά, θεωρείται σημαντικό πρόσωπο της ζωής τους η «κολλητή» φίλη της μεγάλης κόρης και τα μέλη της οικογένειάς της. Η μεγάλη κόρη θεωρεί, επίσης, σημαντικούς τους θείους της από την πλευρά του πατέρα και τις οικογένειές του. Η μικρή κόρη θεωρεί σημαντικό το γιό της νονάς της αλλά το υ απο δει αρνητικά χαρακτηριστικά, προφανώς γιατί την ενοχλεί. Περνάει χρόνο μαζί του αλλά η παρουσία του δεν της είναι οπωσδήποτε ευχάριστη. Αναφέρεται, ακόμα, στην αδελφή της, παρόλο που της

ζητείται να μιλήσει για κάποιο πρόσωπο εκτός της οικογένειας. Αν συσχετιστεί αυτή η απάντηση με την προηγούμενη ενότητα που αναφέρει ότι οι σχέσεις με την αδελφή της είναι «χάλια», τότε συμπεραίνουμε ότι τα σημαντικά πρόσωπα της μικρής κόρης της δημιουργούν αρνητικά συναισθήματα.

Επιπρόσθετα, παρατηρούμε ότι οι παραπάνω ορίζονται ως σημαντικά πρόσωπα, κυρίως λόγω της συχνότητας που βρίσκονται μαζί με τα παιδιά της οικογένειας. Τα παιδιά επισκέπτονται την οικογένεια της «κολλητής» φίλης ή τους θείους τους, όταν δε μπορούν να μείνουν με τους γονείς τους. Θεωρούν σημαντικά τα πρόσωπα εκείνα με τα οποία περνούν τον περισσότερο χρόνο κι όχι απαραίτητα τα πιο «αγαπημένα» τους πρόσωπα. Αυτή η διαπίστωση τεκμηριώνεται στα λεγόμενα της μεγάλης κόρης που παρουσιάζονται παρακάτω:

Μεγάλη κόρη: [...] πηγαίνουμε μαζί στο φροντιστήριο, πηγαίνω σπίτι της, έρχεται σπίτι μου...παίζουμε, πηγαίνουμε στο "Paradise", πολλά πράγματα κάνουμε μαζί και στο σχολείο βρισκόμαστε και με άλλες φίλες μου...

Μεγάλη κόρη: [...] Γιατί όταν λείπει η μαμά μου και ή θα με αφήνει στις Αφροδίτης ή άμα έχει η μαμά της Αφροδίτης δουλειά και δεν μπορεί να με κρατήσει ας πούμε με πηγαίνει σε μια από τις θείες μου.

7.2.3. Μέρος τρίτο: Ανάλυση ερωτήσεων που αφορούν μόνο τους γονείς της οικογένειας

Σε αυτό το σημείο, εφόσον έγινε η ανάλυση των αντιλήψεων για την οικογένεια και από τα τέσσερα μέλη της οικογένειας στις κοινές ερωτήσεις των δύο συνεντεύξεων και αναλύθηκαν οι ερωτήσεις που αφορούσαν μόνο στα παιδιά, θα προσπαθήσουμε να αναλύσουμε το περιεχόμενο των απαντήσεων που υπολείπονται από την Κλινική Συνέντευξη III (Α.) στις οποίες απάντησαν οι γονείς της οικογένειας. Σκοπός της συγκεκριμένης ανάλυσης είναι να εκμαιεύσουμε πληροφορίες από το ζευγάρι για τις αντιλήψεις που έχουν για την οικογένεια, μέσα από ερωτήσεις που απομένουν και δεν είναι κοινές στις δύο συνεντεύξεις.

7.2.3.1. Αιτίες γάμου

Σε αυτήν την ενότητα, έγινε προσπάθεια να διερευνηθούν οι απόψεις του ζευγαριού της οικογένειας αναφορικά με τους λόγους για τους οποίους οδηγήθηκαν σε γάμο. Ο πατέρας και η μητέρα απάντησαν στην ερώτηση 2 της Κλινικής Συνέντευξη III (Α.) «Γιατί παντρεύτηκες;». Σκοπός της ερώτησης αυτής ήταν να αναφερθούν οι αιτίες που το συγκεκριμένο ζευγάρι οδηγήθηκε στο γάμο. Αναλύοντας το περιεχόμενο των απαντήσεων των υποκειμένων, προκύπτουν οι πιο κάτω κατηγορίες για τις απόψεις του πατέρα και της μητέρας αναφορικά με τους λόγους για τους οποίους παντρεύτηκαν.

1. Έρωτας και αγάπη. Σε αυτήν την κατηγορία εντάσσονται οι απαντήσεις των υποκειμένων που αναφέρουν ως λόγο για τον οποίο παντρεύτηκαν την αγάπη και τον έρωτα. Τα μέλη του ζευγαριού ένιωθαν έντονα συναισθήματα για το σύντροφό τους, με αποτέλεσμα να οδηγηθούν σε γάμο. Συγκεκριμένα:

Μητέρα: Παντρεύτηκα γιατί αγάπησα. Τουλάχιστον έτσι πίστευα. [...]Υπήρχε έρωτας...πολύ μεγάλος και δυνατός τουλάχιστον από την πλευρά μου...

2. Ενημερότητα γονέων. Σε αυτήν την κατηγορία εντάσσονται οι απαντήσεις των υποκειμένων που αναφέρουν ως αιτία του γάμου τους το γεγονός ότι το έμαθαν οι γονείς τους. Τα υποκείμενα αναφέρουν ότι παντρεύτηκαν επειδή πληροφορήθηκαν οι γονείς τους την ύπαρξη δεσμού. Ο γάμος, επομένως, έγινε για τους γονείς. Συγκεκριμένα:

Μητέρα: [...] Κι ο λόγος που προχωρήσαμε βασικά ήταν επειδή το μάθαν οι γονείς μου...διαφορετικά πιστεύω θα καθυστερούσαμε κι άλλο. [...]

3. Επιθυμία συντρόφου. Σε αυτήν την κατηγορία εντάσσονται οι απαντήσεις των υποκειμένων που αναφέρουν ότι παντρεύτηκαν επειδή επιθυμούσαν το σύντροφό τους. Ήθελαν να είναι με τον άλλο και για αυτό το λόγο οδηγήθηκαν σε γάμο. Συγκεκριμένα:

Πατέρας: Γιατί ήθελα τη Μαρία...παντρεύτηκα...

4. Δημιουργικότητα. Σε αυτήν την κατηγορία εντάσσονται οι απαντήσεις των υποκειμένων που αναφέρουν ότι ο λόγος που παντρεύτηκαν είχε ως σκοπό τη δημιουργία και ειδικά τη δημιουργία παιδιών. Συγκεκριμένα:

Πατέρας: [...] και δημιουργήθηκαν όλα αυτά... Τα παιδάκια...

Οι κατηγορίες που προκύπτουν αφού αναλύσαμε το περιεχόμενο των απαντήσεων του ζευγαριού αναφορικά με τους λόγους που τους οδήγησαν σε γάμο, συνοψίζονται στον πίνακα 32.

Πίνακας 32. Κατηγορίες που σχετίζονται με τις αιτίες για τις οποίες τα μέλη του ζευγαριού οδηγήθηκαν σε γάμο.

Υποκείμενα Κατηγορίες: αιτίες γάμου	Γονείς		Ποσοστά (Σύνολο ατόμων)
	Μητέρα	Πατέρας	
Έρωτας και αγάπη	+	-	50% (1)
Ενημερότητα γονέων	+	-	50% (1)
Επιθυμία συντρόφου	-	+	50% (1)
Δημιουργικότητα	-	+	50% (1)

Με βάση τον πίνακα 32, κάθε μέλος του ζευγαριού αναφέρεται σε ξεχωριστούς λόγους για τους οποίους οδηγήθηκε σε γάμο. Η μητέρα παντρεύτηκε επειδή ερωτεύτηκε και αγάπησε αλλά και επειδή έμαθαν οι γονείς της ότι είχε δεσμό. Ο πατέρας, από την πλευρά του, παντρεύτηκε γιατί ήθελε τη γυναίκα και για να δημιουργήσει παιδιά.

Τα δύο μέλη του ζευγαριού αναφέρονται σε «συναίσθημα» ως αιτία για γάμο: τον έρωτα, την αγάπη και το να επιθυμείς τον άλλο. Η μητέρα, εκτός από το συναισθηματικό, ο λόγος που τελικά παντρεύτηκε ήταν γιατί έπρεπε να ακολουθήσει τις αξίες της οικογένειάς της και των γονιών της, σύμφωνα με τις οποίες δε μπορούσε να διατηρεί σχέση χωρίς γάμο. Όπως αναλύεται και στο επόμενο κεφάλαιο που αφορά στο γεννεόγραμμα, μια βασική αξία που επαναλαμβάνεται και επηρεάζει τις επιλογές της οικογένειας είναι ο ηθικός κώδικας «της τιμής» της οικογένειας. Η μητέρα έχει επηρεαστεί πολύ από τις αξίες αυτές και η ζωή της καθοδηγείται πολύ από τα ηθικά και κοινωνικά «πρέπει» που της έχει μεταδώσει η οικογένεια. Ο πατέρας, πάλι, είναι πιο πρακτικός και ρεαλιστής. Αναφέρει ότι εκτός από τον συναισθηματικό παράγοντα, ο λόγος που οδηγήθηκε σε γάμο ήταν η δημιουργία παιδιών.

7.2.3.2. Σημαντικότητα του ρόλου της οικογένειας

Σε αυτήν την ενότητα, έγινε προσπάθεια να διερευνηθούν οι απόψεις του ζευγαριού της οικογένειας αναφορικά με τη σημαντικότητα του ρόλου της οικογένειας στη ζωή τους. Ο πατέρας και η μητέρα απάντησαν στην ερώτηση 3 της Κλινικής Συνέντευξης ΙΙΙ (Α.) «Πόσο

σημαντικό ρόλο παίζει η οικογένεια στη ζωή σου». Σκοπός της ερώτησης αυτής ήταν να αναφερθεί ο βαθμός της σημαντικότητας του ρόλου της οικογένειας στη ζωή των υποκειμένων.

Ο ρόλος της οικογένειας είναι σημαντικός. Τα μέλη του ζευγαριού της οικογένειας συμφωνούν στο ότι η οικογένεια παίζει σημαντικό ρόλο στη ζωή του ανθρώπου. Αναλύοντας το περιεχόμενο των απαντήσεων των υποκειμένων, προκύπτουν οι πιο κάτω κατηγορίες για τις απόψεις του πατέρα και της μητέρας αναφορικά με τους λόγους που θεωρούν σημαντική την οικογένεια στη ζωή τους.

1. Τα παιδιά. Σε αυτήν την κατηγορία, εντάσσονται οι απαντήσεις των υποκειμένων που αναφέρουν ότι η οικογένεια παίζει πολύ σημαντικό ρόλο στη ζωή τους, και ειδικά τα παιδιά τους. Τα παιδιά παίζουν πολύ βασικό ρόλο στη ζωή των υποκειμένων. Συγκεκριμένα:

Μητέρα: Τα παιδιά μου παίζουν βασικό ρόλο στη ζωή μου. Τον πρωταγωνιστικό. Ανησυχώ για το καθετί που τους συμβαίνει...αγωνιό...να είναι καλά...να μπορούν να ανταπεξέλθουν, να είναι υγιείς...

2. Επένδυση χρόνου. Σε αυτήν την κατηγορία, εντάσσονται οι απαντήσεις των υποκειμένων που αναφέρουν ότι η οικογένεια παίζει πολύ σημαντικό ρόλο στη ζωή τους επειδή έχουν επενδύσει πολύ χρόνο σε αυτή. Ο χρόνος που έχουν αφιερώσει για την οικογένεια δείχνουν το σημαντικό ρόλο που παίζει στη ζωή τους. Συγκεκριμένα:

Πατέρας: Παίζει ρόλο γιατί τόσα χρόνια...

3. Αγώνας. Σε αυτήν την κατηγορία, εντάσσονται οι απαντήσεις των υποκειμένων που αναφέρουν ότι η οικογένεια παίζει πολύ σημαντικό ρόλο στη ζωή τους επειδή έχουν αγωνιστεί για αυτήν. Έχουν προσφέρει και έχουν θυσιάσει πράγματα στην οικογένεια, με αποτέλεσμα ο ρόλος της να κρίνεται σημαντικός. Συγκεκριμένα:

Πατέρας: τόσα αυτά...τόσος αγώνας...

Οι κατηγορίες που προκύπτουν αφού αναλύσαμε το περιεχόμενο των απαντήσεων του ζευγαριού αναφορικά με τους λόγους που θεωρούν σημαντικό το ρόλο της οικογένειας στη ζωή τους, παρουσιάζονται στον πίνακα 33.

Πίνακας 33. Κατηγορίες που σχετίζονται με τους λόγους για τους οποίους η οικογένεια θεωρείται σημαντική από το ζευγάρι.

Υποκείμενα Κατηγορίες: λόγοι σημαντικότητας οικογένειας	Γονείς		Ποσοστά (Σύνολο απόμων)
	Μητέρα	Πατέρας	
Τα παιδιά	+	-	50% (1)
Επένδυση χρόνου	-	+	50% (1)
Αγώνας	-	+	50% (1)

Με βάση τον πίνακα 33, η μητέρα αναφέρει ότι η οικογένεια παίζει σημαντικό ρόλο στη ζωή της, και ως λόγο αναφέρει τα παιδιά. Τα παιδιά παίζουν πρωταγωνιστικό ρόλο στη ζωή της. Ο πατέρας πάλι θεωρεί σημαντικό το ρόλο της οικογένειας γιατί έχει επενδύσει σε χρόνο και θεωρεί ότι έχει δώσει αγώνα για την οικογένεια. Η οικογένεια παίζει ρόλο στη ζωή και των δύο

υποκειμένων, για τη μητέρα το βασικό ρόλο τον παίζουν τα παιδιά ενώ για τον πατέρα ο χρόνος που έχει αφιερώσει και ο αγώνας που έχει κάνει για την οικογένειά του.

7.2.3.3. Ο θεσμός της οικογένειας

Σε αυτήν την ενότητα, έγινε προσπάθεια να διερευνηθούν οι απόψεις του ζευγαριού της οικογένειας αναφορικά με το θεσμό της οικογένειας σήμερα. Ο πατέρας και η μητέρα απάντησαν στην ερώτηση 4 της Κλινικής Συνέντευξης ΙΙΙ (Α.) « Τι άποψη έχεις για το θεσμό της οικογένειας σήμερα; Περιέγραψε μου αναλυτικά.». Σκοπός της ερώτησης αυτής ήταν να παρουσιαστούν οι απόψεις των υποκειμένων γενικά για το θεσμό της οικογένειας και να συγκριθούν αυτές οι απόψεις. Αναλύοντας το περιεχόμενο των απαντήσεων των υποκειμένων, προκύπτουν οι ακόλουθες κατηγορίες.

1. Δυσκολία δημιουργίας οικογένειας. Σε αυτήν την κατηγορία εντάσσονται οι απόψεις των υποκειμένων που αναφέρουν ότι σήμερα οι άνθρωποι δυσκολεύονται να κάνουν οικογένεια. Ο θεσμός της οικογένειας βρίσκεται σε κρίση, εφόσον οι άνθρωποι με δυσχέρεια θα οδηγηθούν στο να κάνουν οικογένεια. Συγκεκριμένα:

Μητέρα: Για το θεσμό της οικογένειας...Είναι δύσκολο να δημιουργείται οικογένεια, ειδικά τη σημερινή εποχή...

2. Δυσκολία ανοχής προβλημάτων. Σε αυτήν την κατηγορία εντάσσονται οι απόψεις των υποκειμένων που αναφέρουν ότι στη σημερινή εποχή οι άνθρωποι δυσκολεύονται να κάνουν οικογένεια γιατί δε μπορούν να αντέξουν και να ανεχτούν τις δυσκολίες και τα προβλήματα που έχει μια οικογένεια. Συγκεκριμένα:

Μητέρα: Δεν αντέχουν οι σημερινοί...απ'τη γενιά μου και μετά δεν αντέχουνε πολύ τα προβλήματα, τις δυσκολίες, του γάμου...

3. Δυσκολία γνώσης αλήθειας. Σε αυτήν την κατηγορία εντάσσονται οι απόψεις των υποκειμένων που αναφέρουν ότι καθώς είναι δύσκολο να γνωρίζεις την πραγματικότητα και την αλήθεια της κάθε οικογένειας, δε μπορείς να μιλήσεις και για το θεσμό της οικογένειας στις ημέρες μας. Είναι δύσκολο να μπορείς να μιλήσεις για το θεσμό της οικογένειας καθώς είναι δύσκολο να γνωρίζεις την αλήθεια. Συγκεκριμένα:

Πατέρας: Ο κόσμος λέει ψέματα...δεν μπορείς να ξέρεις αν πάνε καλά ή όχι...έτσι, δε μπορείς να μπεις στου καθενός το σπίτι και να τέτοιο...ο κόσμος λέει ψέματα...

Οι κατηγορίες που προκύπτουν αφού αναλύσαμε το περιεχόμενο των απαντήσεων του ζευγαριού αναφορικά με το θεσμό της οικογένειας σήμερα, συνοψίζονται στον πίνακα 34.

Πίνακας 34. Κατηγορίες που σχετίζονται με τις απόψεις του ζευγαριού για το θεσμό της οικογένειας.

Υποκείμενα	Γονείς		Ποσοστά (Σύνολο ατόμων)
	Μητέρα	Πατέρας	
Κατηγορίες: απόψεις για το θεσμό της οικογένειας			
Δυσκολία δημιουργίας οικογένειας	+	-	50% (1)
Δυσκολία ανοχής προβλημάτων	+	-	50% (1)
Δυσκολία γνώσης αλήθειας	-	+	50% (1)

Με βάση τον πίνακα 34, όπου παρουσιάζονται οι απόψεις του ζευγαριού σχετικά με το θεσμό της οικογένειας σήμερα, διαπιστώνουμε ότι και τα δύο μέλη του ζευγαριού της οικογένειας αντιλαμβάνονται «δυσκολία» γύρω από το θεσμό της οικογένειας στις ημέρες μας. Η μητέρα θεωρεί ότι οι άνθρωποι δύσκολα δημιουργούν οικογένεια σήμερα καθώς δεν μπορούν να αντέξουν τα προβλήματα και τις δυσχέρειες που έχει μια οικογένεια. Ο πατέρας, από την πλευρά του, θεωρεί ότι οι άνθρωποι δε λένε αλήθεια και κατ' επέκταση δε μπορεί κανείς να γνωρίζει τι γίνεται στην οικογένεια, καθώς οι άνθρωποι ψεύδονται.

Ο θεσμός της οικογένειας στις ημέρες μας διακρίνεται από «δυσκολία». Οι άνθρωποι δυσκολεύονται να αντέξουν τα προβλήματα που χαρακτηρίζει την οικογένεια και για αυτό δύσκολα κάνουν οικογένεια, όπως αναφέρει η μητέρα. Ο πατέρας, πάλι, θεωρεί δύσκολο να γνωρίζει κανείς τι συμβαίνει σε κάθε οικογένεια.

7.2.3.4. Δυσκολίες και εμπόδια στη δημιουργία οικογένειας

Σε αυτήν την ενότητα, έγινε προσπάθεια να διερευνηθούν οι απόψεις του ζευγαριού της οικογένειας αναφορικά με τις δυσκολίες και τα εμπόδια που συνάντησαν όταν αποφάσισαν να δημιουργήσουν οικογένεια. Ο πατέρας και η μητέρα απάντησαν στην ερώτηση 6 της Κλινικής Συνέντευξης ΙΙΙ (Α.) «Τι δυσκολίες και εμπόδια είχες συναντήσει, όταν σκέφτηκες να δημιουργήσεις δική σου οικογένεια». Σκοπός της ερώτησης αυτής ήταν να παρουσιαστούν οι απόψεις των υποκειμένων για τα εμπόδια και τις δυσκολίες που συνάντησαν πριν φτιάξουν την οικογένειά τους. Αναλύοντας το περιεχόμενο των απαντήσεων των υποκειμένων, προκύπτουν οι ακόλουθες κατηγορίες.

1. Απουσία εμποδίων και δυσκολιών. Σε αυτήν την κατηγορία εντάσσονται οι απαντήσεις των υποκειμένων που αναφέρουν ότι δε συνάντησαν εμπόδια και δυσκολίες όταν σκέφτηκαν να δημιουργήσουν οικογένεια. Όλα ήταν εύκολα και οδηγήθηκαν στη δημιουργία οικογένειας. Συγκεκριμένα:

Πατέρας: Να σου πω εμπόδια εγώ δε συνάντησα...

Μητέρα: Δε σκέφτηκα ότι θα συναντήσω δυσκολίες εγώ όταν θα παντρευτώ γιατί πίστευα ότι ήμουν αρκετά «ΕΚΠΑΙΔΕΥΜΕΝΗ» για να μπορέσω να φτιάξω τη δικιά μου οικογένεια. Αλλά, χμ, τελικά οι απόψεις δίστανται...

2. Απουσία οικονομικών δυσκολιών. Σε αυτήν την κατηγορία εντάσσονται οι απαντήσεις των υποκειμένων που αναφέρουν ότι δε συνάντησαν οικονομικές δυσκολίες όταν σκέφτηκαν να δημιουργήσουν οικογένεια, καθώς είχαν οικονομική άνεση και σπίτι να μείνουν. Συγκεκριμένα:

Πατέρας: Δε συνάντησα...γιατί κι εγώ είχα...κι εγώ έχω ένα σπίτι και η Μαρία έχει ένα σπίτι...μας βοήθησαν οι γονείς μας και δεν συναντήσαμε...τότε υπήρχαν...είχαμε λεφτά στην άκρη δε μας έλειπε τίποτα...θέλαμε αυτό παίρναμε τα κάναμε και δημιουργήσαμε αυτά τα οποία δημιουργήσαμε.

3. Δυσκολία ηλικίας. Σε αυτήν την κατηγορία εντάσσονται οι απαντήσεις των υποκειμένων που αναφέρουν ως βασική δυσκολία την ηλικία που είχαν όταν επρόκειτο να κάνουν οικογένεια. Τα υποκείμενα ήταν σχετικά νεαρά και η ηλικία ήταν εμπόδιο για τη δημιουργία οικογένειας. Συγκεκριμένα:

Μητέρα: Δυσκολία όσον αφορά την ηλικία μου γιατί ήμουνα μικρή...

4. Δυσκολία γονέων. Σε αυτήν την κατηγορία εντάσσονται οι απαντήσεις των υποκειμένων που αναφέρουν τους γονείς ως βασικό εμπόδιο και δυσκολία στη δημιουργία οικογένειας, καθώς δεν

ήταν έτοιμοι να παντρεύουν τα παιδιά τους ακόμα. Καθώς ήταν νεαρά σε ηλικία, και εκείνοι δεν ήταν προετοιμασμένοι για να οδηγηθούν σε γάμο. Συγκεκριμένα:

Μητέρα: [...]Και οι γονείς μου δεν ήταν αρκετά προετοιμασμένοι για να προχωρήσουν σε γάμο. Μόνο αυτή τη δυσκολία [...].

Οι κατηγορίες που προκύπτουν αφού αναλύσαμε το περιεχόμενο των απαντήσεων του ζευγαριού αναφορικά με τα εμπόδια και τις δυσκολίες που συνάντησαν οι γονείς της οικογένειας όταν αποφάσισαν να κάνουν οικογένεια, συνοψίζονται στον πίνακα που ακολουθεί.

Πίνακας 35. Κατηγορίες που σχετίζονται με τις δυσκολίες και τα εμπόδια που συνάντησε το ζευγάρι της οικογένειας όταν αποφάσισε να δημιουργήσει οικογένεια.

Υποκείμενα Κατηγορίες: δυσκολίες στη δημιουργία οικογένειας	Γονείς		Ποσοστά (Σύνολο ατόμων)
	Μητέρα	Πατέρας	
Απουσία εμποδίων και δυσκολιών	+	+	100% (2)
Απουσία οικονομικών δυσκολιών	-	+	50% (1)
Δυσκολία ηλικίας	+	-	50% (1)
Δυσκολία γονέων	+	-	50% (1)

Με βάση τον πίνακα 35, η πρώτη παρατήρηση που κάνουμε είναι ότι και τα δύο μέλη του ζευγαριού συμφωνούν στο ότι δε συνάντησαν εμπόδια και δυσκολίες όταν αποφάσισαν να κάνουν οικογένεια. Ο πατέρας δε θεωρεί ότι συνάντησε καθόλου δυσκολίες, ενώ η μητέρα δεν πίστευε ότι θα συναντούσε καθώς από μικρή ηλικία είχε εκπαιδευτεί στο πώς να δημιουργήσει οικογένεια και να συντηρήσει ένα νοικοκυριό. Ο πατέρα, μάλιστα, από την πλευρά του λέει ότι δε συνάντησαν οικονομικές δυσκολίες, καθώς οι γονείς τους βοήθησαν υπήρχαν χρήματα και διέθεταν και σπίτι. Αντίθετα, η μητέρα αναφέρει ως κύριο εμπόδιο τους γονείς, καθώς δεν ήταν έτοιμοι να προχωρήσουν σε γάμο αλλά και την ηλικία της ίδιας, η οποία ήταν μικρή όταν αποφάσισε να παντρευτεί.

Το ζευγάρι συμφωνεί στο ότι δε συνάντησε δυσκολίες όταν αποφάσισε να παντρευτεί, ο καθένας για διαφορετικούς λόγους: η μητέρα ήταν έτοιμη και εκπαιδευμένη, ενώ ο πατέρας δεν είχε οικονομικές δυσκολίες. Αντίθετα, η μητέρα θεωρεί ότι οι δικοί της γονείς δεν ήταν έτοιμοι για ένα γάμο. Ως επιπρόσθετο εμπόδιο, αναφέρεται το νεαρό της ηλικίας της μητέρας.

7.2.3.5. Δυσκολίες και ανησυχίες στη σημερινή οικογένεια

Σε αυτήν την ενότητα, προσπαθήσαμε να διερευνήσουμε τις απόψεις του ζευγαριού της οικογένειας αναφορικά με τις δυσκολίες και τις ανησυχίες που αντιμετωπίζουν σήμερα στην οικογένειά τους. Ο πατέρα και η μητέρα απάντησαν στην ερώτηση 9 της Κλινικής Συνέντευξης ΙΙΙ (Α.) «Τι δυσκολίες και ανησυχίες αντιμετωπίζεις σήμερα σε σχέση με την οικογένειά σου;». Σκοπός της ερώτησης αυτής ήταν να παρουσιαστούν οι απόψεις των υποκειμένων για τις δυσκολίες και ανησυχίες που αντιμετωπίζουν στο παρόν σε σχέση με την οικογένειά τους. Αναλύοντας το περιεχόμενο των απαντήσεων των υποκειμένων, προκύπτουν οι ακόλουθες κατηγορίες.

1. Παρόμοιες ανησυχίες με προηγούμενες γενιές. Σε αυτήν την κατηγορία εντάσσονται οι απαντήσεις των υποκειμένων που αναφέρουν ότι οι δυσκολίες και οι ανησυχίες που αντιμετωπίζουν στην οικογένειά τους στο παρόν, σχετίζεται με τις ανησυχίες που έχουν όλες οι γενιές. Δεν πρόκειται για κάποια σύγχρονη δυσκολία αλλά για παρόμοιες ανησυχίες που έχουν όλες οι οικογένειες στο πέρασμα του χρόνου. Συγκεκριμένα:

Μητέρα: Οι δυσκολίες είναι σχεδόν οι ίδιες με τις δυσκολίες που αντιμετώπιζε η δικιά μου οικογένεια. Τις ίδιες ανησυχίες είχε η μαμά μου για μένα και την αδελφή μου, τις ίδιες έχω κι εγώ για τις κόρες μου.

2. Μέλλον παιδιών. Σε αυτήν την κατηγορία εντάσσονται οι απαντήσεις των υποκειμένων που αναφέρουν ότι οι δυσκολίες και οι ανησυχίες που αντιμετωπίζουν σήμερα στην οικογένειά τους σχετίζονται κυρίως με το μέλλον των παιδιών τους. Τα υποκείμενα δυσκολεύονται και ανησυχούν για καταστάσεις που ενδέχεται να αντιμετωπίσουν τα παιδιά τους και πώς θα προοδεύσουν στη ζωή τους. Συγκεκριμένα:

Μητέρα: Οι ανησυχίες είναι το τι θα γίνουν τα παιδιά όταν θα μεγαλώσουν. Αν θα μπορέσουν να έχουν κάποια επαγγελματική αποκατάσταση...

3. Κίνδυνοι παιδιών. Σε αυτήν την κατηγορία εντάσσονται οι απαντήσεις των υποκειμένων που αναφέρουν ως δυσκολίες και ανησυχίες τους κινδύνους που ενδέχεται να αντιμετωπίσουν τα παιδιά τους. Τα υποκείμενα φοβούνται και εκφράζουν ανησυχία για ενδεχόμενους κινδύνους που μπορεί να αντιμετωπίσουν τα παιδιά. Συγκεκριμένα:

Μητέρα: αν θα μπορέσουν να ανταπεξέλθουν στους κινδύνους που υπάρχουν κι ένα παραπάνω σήμερα με τόσα φονικά που γίνονται, κλεψιές, βιασμοί...

4. Διαπαιδαγώγηση. Σε αυτήν την κατηγορία εντάσσονται οι απαντήσεις των υποκειμένων που αναφέρουν ως ανησυχία και δυσκολία την αντιμετώπιση και τη διαπαιδαγώγηση των παιδιών τους. Τα υποκείμενα δυσκολεύονται με τα παιδιά τους, ως προς το να τα διαπαιδαγωγήσουν και να τα οριοθετήσουν. Συγκεκριμένα:

Πατέρας: Ε...με τα παιδιά...(παύση)... Με δυσκολεύουνε...ζητάνε κάποια πράγματα...θέλουνε συνέχεια πράγματα...όταν είναι μαζί μαλώνουνε...όταν είμαι μόνος μου τώρα, έτσι...γιατί όταν είναι η Μαρία δε σηκώνει... τώρα κι εγώ τώρα θα έρθω εδώ κουρασμένος τι να κάνω, να τα μαλώνω; Να τα φωνάζω συνέχεια;

Οι κατηγορίες που προκύπτουν αφού αναλύσαμε το περιεχόμενο των απαντήσεων του ζευγαριού αναφορικά με τις δυσκολίες και τις ανησυχίες που αντιμετωπίζουν στο παρόν στην οικογένειά τους, συνοψίζονται στον πίνακα 36.

Πίνακας 36. Κατηγορίες που σχετίζονται με τις δυσκολίες και ανησυχίες του ζευγαριού στη σημερινή οικογένεια.

Υποκείμενα Κατηγορίες: δυσκολίες – ανησυχίες στη σημερινή οικογένεια	Γονείς		Ποσοστά (Σύνολο ατόμων)
	Μητέρα	Πατέρας	
Παρόμοιες ανησυχίες προηγούμενων γενιά	+	-	50% (1)
Μέλλον παιδιών	+	-	50% (1)
Κίνδυνοι παιδιών	+	-	50% (1)
Διαπαιδαγώγηση	-	+	50% (1)

Με βάση τον πίνακα 36, παρατηρούμε ότι οι δυσκολίες και οι ανησυχίες του ζευγαριού περιστρέφονται γύρω από τα παιδιά. Η μητέρα πιστεύει ότι οι ανησυχίες της ταυτίζονται με εκείνες που είχε και η δική της μητέρα και ίσως όλες οι οικογένειες και δεν έχει να κάνει μόνο με το παρόν. Ανησυχεί για το μέλλον των παιδιών της, την επαγγελματική τους αποκατάσταση και για τους κινδύνους που ενδέχεται να αντιμετωπίσουν. Για τον πατέρα, η δυσκολία σχετικά

με τα παιδιά αφορά στον ίδιο. Δυσκολεύεται να τα διαπαιδαγωγήσει, να τους βάλει όρια και να αντιμετωπίσει συμπεριφορές που τον προβληματίζουν.

7.2.3.6. Σχέσεις με σύζυγο και παιδιά

Σε αυτήν την ενότητα, προσπαθήσαμε να διερευνήσουμε τις απόψεις του ζευγαριού της οικογένειας αναφορικά με το πώς βιώνουν τη σχέση με τα υπόλοιπα μέλη της οικογένειας – το σύντροφο και τα παιδιά τους. Ο πατέρας και η μητέρα απάντησαν στην ερώτηση 10 της Κλινικής Συνέντευξης III (Α.) «Τι είδους σχέση έχεις με το σύζυγο και τα παιδιά σου;». Σκοπός της συγκεκριμένης ερώτησης ήταν να παρουσιαστούν οι απόψεις των υποκειμένων για το είδος της σχέσης που διατηρούν τόσο με το σύζυγο όσο και με τα παιδιά. Αναλύοντας το περιεχόμενο των απαντήσεων των υποκειμένων, προκύπτουν οι ακόλουθες κατηγορίες.

1. Καλές σχέσεις με όλους. Σε αυτήν την κατηγορία εντάσσονται οι απαντήσεις των υποκειμένων που αναφέρουν ότι έχουν καλές σχέσεις με όλα τα μέλη της οικογένειας. Τα υποκείμενα βιώνουν καλές τις σχέσεις, τόσο με το σύντροφο όσο και με τα παιδιά και δεν υπάρχει κάτι που να τους απασχολεί ή να τους προβληματίζει. Συγκεκριμένα:

Πατέρας: Μια χαρά...

2. Καλές σχέσεις με τα παιδιά. Σε αυτήν την κατηγορία εντάσσονται οι απαντήσεις των υποκειμένων που αναφέρουν ότι διατηρούν καλές σχέσεις μόνο με τα παιδιά της οικογένειας και όχι με το σύζυγο. Η σχέση με τα παιδιά χαρακτηρίζεται καλή αλλά δεν ισχύει το ίδιο και για τη συντροφική σχέση. Συγκεκριμένα:

Μητέρα: Με τα παιδιά μου έχω πολύ καλή σχέση. [...]έχουμε αποκτήσει καλή σχέση...[...] αλλά σε γενικότερο βαθμό είμαστε καλά.

3. Επικοινωνιακή σχέση με παιδιά. Σε αυτήν την κατηγορία εντάσσονται οι απαντήσεις των υποκειμένων που χαρακτηρίζουν τη σχέση που διατηρούν με τα παιδιά τους ως «επικοινωνιακή». Η σχέση τους βασίζεται στη συζήτηση και στην εγγύτητα και χαρακτηρίζεται από επικοινωνία. Συγκεκριμένα:

Μητέρα: Προσπαθώ να κρατάω τις ισορροπίες, να είμαι κοντά τους να κουβεντιάζουμε, πράγμα που εγώ δεν τον είχα σαν παιδί, να μη φοβούνται να μου λένε το οτιδήποτε τους συμβαίνει, ακόμα και φλερτ, ακόμα και κάποιος να τους πειράξει και οτιδήποτε και αν είναι αυτό, προσπαθώ να είμαι κοντά τους, να τα συμβουλευώ...

4. Συγκρουσιακή σχέση με παιδιά. Σε αυτήν την κατηγορία εντάσσονται οι απαντήσεις των υποκειμένων που αναφέρουν ότι η σχέση που διατηρούν με τα παιδιά τους έχει συγκρούσεις. Συγκεκριμένα:

Μητέρα: Εντάξει σαν μαμά με κόρες έχουμε τις συγκρούσεις μας...

5. Προβλήματα επικοινωνίας με σύζυγο. Σε αυτήν την κατηγορία εντάσσονται οι απαντήσεις των υποκειμένων που αναφέρουν ότι η σχέση που διατηρούν με το σύζυγο διακρίνεται από ελλείμματα στην επικοινωνία. Το ζευγάρι έχει διαφορετική αντίληψη για κάποιες καταστάσεις, με αποτέλεσμα να μη συμφωνεί και η σχέση να διακρίνεται από δυσκολία στην επικοινωνία. Συγκεκριμένα:

Μητέρα: [...] Με το σύζυγο έχουμε προβλήματα επικοινωνίας...έχουμε θέματα επικοινωνίας, τα βλέπει όλα καλά, δεν μπορεί να δει τις δυσκολίες γιατί λείπει τις περισσότερες ώρες από το σπίτι και τα θεωρεί εύκολα κι εκεί τώρα είναι που τσαντίζομαι εγώ.

Οι κατηγορίες που προκύπτουν αφού αναλύσαμε το περιεχόμενο των απαντήσεων του ζευγαριού αναφορικά με το είδος της σχέσης που διατηρούν με το σύζυγο και τα παιδιά συνοψίζονται στον πίνακα 37.

Πίνακας 37. Κατηγορίες που σχετίζονται με τις σχέσεις των μελών της οικογένειας.

Υποκείμενα Κατηγορίες: σχέσεις με σύζυγο και παιδιά	Γονείς		Ποσοστά (Σύνολο ατόμων)
	Μητέρα	Πατέρας	
Καλές σχέσεις με όλους	-	+	50% (1)
Καλές σχέσεις με παιδιά	+	-	50% (1)
Επικοινωνιακή σχέση με παιδιά	+	-	50% (1)
Συγκρουσιακή σχέση με παιδιά	+	-	50% (1)
Προβλήματα επικοινωνίας με σύζυγο	+	-	50% (1)

Με βάση τον πίνακα 37, όπου παρουσιάζονται οι σχέσεις που έχει το κάθε μέλος του ζευγαριού με το σύζυγο και τα παιδιά του, παρατηρούμε ο πατέρας θεωρεί ότι οι σχέσεις που έχει τόσο με τη σύζυγο όσο και με τα παιδιά είναι καλές. Η μητέρα, από την πλευρά της, αναφέρει ότι καλές είναι οι σχέσεις μόνο με τα παιδιά της και διακρίνονται από επικοινωνιακή αλλά και κάποιες φορές από συγκρουσιακή διάθεση. Με το σύζυγο, η σχέση διακρίνεται από προβλήματα στην επικοινωνία.

7.2.3.7. Ο ρόλος των αδελφών στην οικογένεια

Σε αυτήν την ενότητα, έγινε προσπαθήσαμε να διερευνήσουμε τις απόψεις του ζευγαριού της οικογένειας αναφορικά με το ποιος θεωρούν ότι είναι ο ρόλος των αδελφών στην οικογένεια. Ο πατέρας και η μητέρα απάντησαν στην ερώτηση 13 της Κλινικής Συνέντευξης ΙΙΙ (Α.) «Ποιος θεωρείς ότι είναι ο ρόλος των αδελφών μέσα στην οικογένεια;». Σκοπός της συγκεκριμένης ερώτησης ήταν να παρουσιαστούν οι απόψεις των υποκειμένων για το τι θεωρούν ότι κάνουν τα αδέρφια στα πλαίσια της οικογένειας. Αναλύοντας το περιεχόμενο των απαντήσεων των υποκειμένων, προκύπτουν οι ακόλουθες κατηγορίες.

1. Αλληλοϋποστήριξη. Σε αυτήν την κατηγορία εντάσσονται οι απαντήσεις των υποκειμένων που αναφέρουν ότι ο ρόλος των αδελφών είναι να στηρίζει ο ένας το άλλο, να αλληλοβοηθούνται και να προσέχει ο ένας τον άλλο. Τα αδέρφια σε μια οικογένεια έχουν το ρόλο της μεταξύ τους στήριξης, παροχής βοήθειας και προσοχής. Συγκεκριμένα:

Πατέρας: Να προσέχει η μια την άλλη...

Μητέρα: Της στήριξης, της βοήθειας [...].

2. Συντροφικότητα. Σε αυτήν την κατηγορία εντάσσονται οι απαντήσεις των υποκειμένων που αναφέρουν ότι ο ρόλος των αδελφών είναι να παρέχει συντροφιά η μια στην άλλη. Τα αδέρφια σε μια οικογένεια έχουν το ρόλο της παρέας και της απόλαυσης του αισθήματος της μοναξιάς. Συγκεκριμένα:

Μητέρα: [...] της συντροφικότητας... και μένα οι δικοί μου είχαν καθυστερήσει πολύ να κάνουν την αδελφή μου ένιωθα τεράστια μο αξιά, πο ή μόνη και ήθελα πο ή να έχω ένα αδελφάκι...όταν γεννήθηκε η αδελφή μου ένιωσα ότι μου κάναν το καλύτερο δώρο...[...] το ίδιο και τα παιδιά μου [...] υπάρχει συντροφικότητα. Η μια αποζητάει την άλλη, δεν μπορούν να αποχωριστούν [...]θέλουν να είναι και οι δύο μαζί, θέλουν να κάνουν πράγματα και οι δύο μαζί...

3. Δάσκαλος. Σε αυτήν την κατηγορία εντάσσονται οι απαντήσεις των υποκειμένων που αναφέρουν ότι ο ρόλος των αδελφών είναι να διδάσκει ο ένας τον άλλο, να μαθαίνει από τον αδελφό του και να έχει το ρόλο του συμβούλου. Ο ρόλος του αδελφού στην οικογένεια ισοδυναμεί με αυτόν του δασκάλου. Συγκεκριμένα:

Μητέρα: [...] ακόμα και το να διαφωνούν δύο αδέρφια μέσα σε μια οικογένεια είναι μάθημα γιατί είναι δύο διαφορετικοί χαρακτήρες [...] και η μια μαθαίνει από την άλλη και η μια έχει σύμβουλο την άλλη.

4. Υπακοή γονέων. Σε αυτήν την κατηγορία εντάσσονται οι απαντήσεις των υποκειμένων που αναφέρουν ότι ο ρόλος των αδελφών είναι να συμμορφώνονται στους γονείς τους. Τα αδέρφια καλούνται να ακούνε τους γονείς τους και Συγκεκριμένα:

Πατέρας: [...] και να ακούνε τους γονείς τους.

Οι κατηγορίες που προκύπτουν αφού αναλύσαμε το περιεχόμενο των απαντήσεων του ζευγαριού αναφορικά με το ρόλο των αδελφών στην οικογένεια συνοψίζονται στον πίνακα 38.

Πίνακας 38. Κατηγορίες που σχετίζονται με το ρόλο των αδελφών στην οικογένεια.

Υποκείμενα	Γονείς		Ποσοστά (Σύνολο ατόμων)
	Μητέρα	Πατέρας	
Κατηγορίες: ρόλος αδελφών			
Αλληλοϋποστήριξη	+	+	100% (2)
Συντροφικότητα	+	-	50% (1)
Δάσκαλος	+	-	50% (1)
Υπακοή γονέων	-	+	50% (1)

Με βάση τον πίνακα 38, Αναλύοντας τον παραπάνω πίνακα, παρατηρούμε ότι και τα δύο μέλη του ζευγαριού συμφωνούν στο ότι τα αδέρφια χρειάζεται να αλληλοϋποστηρίζονται, να αλληλοβοηθούνται και να φροντίζονται μεταξύ τους. Για η μητέρα, έχουν επιπρόσθετα το ρόλο της παρέας με την έννοια της συντροφικότητας αλλά και του δασκάλου, εφόσον ο ένας διδάσκεται και συμβουλευέται από τον άλλο. Ο πατέρας, πιστεύει, ακόμα, ότι ένας από τους ρόλους τους είναι να υπακούνε τους γονείς τους.

7.2.3.8. Ο θεσμός της οικογένειας σε κρίση

Σε αυτήν την ενότητα, προσπαθήσαμε να διερευνήσουμε τις απόψεις του ζευγαριού της οικογένειας αναφορικά με το θεσμό της οικογένειας στη σημερινή εποχή και αν αυτός περνάει κρίση. Ο πατέρας και η μητέρα απάντησαν στην ερώτηση 14 της Κλινικής Συνέντευξης ΙΙΙ (Α.) «Θεωρείς ότι ο θεσμός της οικογένειας περνάει σήμερα κρίση;». Σκοπός της συγκεκριμένης ερώτησης ήταν να παρουσιαστούν οι απόψεις των υποκειμένων αναφορικά με την κρίση που περνάει στις μέρες μας ο θεσμός της οικογένειας. Αναλύοντας το περιεχόμενο των απαντήσεων των υποκειμένων, προκύπτουν οι ακόλουθες κατηγορίες.

1. Ο θεσμός της οικογένειας σε κρίση. Σε αυτήν την κατηγορία εντάσσονται οι απαντήσεις των υποκειμένων που αναφέρουν ότι ο θεσμός της οικογένειας περνάει σήμερα κρίση. Συγκεκριμένα:

Πατέρας: [...] τώρα με το θέμα με την κρίση...
Μητέρα: Περνάει κρίση.

2. Οικονομική κρίση. Σε αυτήν την κατηγορία εντάσσονται οι απαντήσεις των υποκειμένων που αναφέρουν ότι ο θεσμός της οικογένειας περνάει σήμερα κρίση λόγω κυρίως των οικονομικών συνθηκών. Συγκεκριμένα:

Πατέρας: [...]τα λεφτά δε φτάνουν έτσι κι αλλιώς...
Μητέρα: [...]τα χρήματα που δεν φτάνουν...

3. Κρίση και απαιτήσεις της εποχής. Σε αυτήν την κατηγορία εντάσσονται οι απόψεις των υποκειμένων που αναφέρουν ότι ο θεσμός της οικογένειας περνάει κρίση λόγω των ευρύτερων δυσκολιών που έχει η σημερινή εποχή. Εκτός από τις οικονομικές δυσκολίες, η σημερινή εποχή χαρακτηρίζεται από ανταγωνιστικότητα και περισσότερες απαιτήσεις. Συγκεκριμένα:

Μητέρα: Περνάει κρίση γιατί η σημερινή εποχή είναι πολύ πιο δύσκολη από παλιότερα. Είναι οι ανάγκες και οι επιταγές αυτής της εποχής πολύ μεγάλες...η ανταγωνιστικότητα...τα θέλω είναι περισσότερα...

Οι κατηγορίες που προκύπτουν αφού αναλύσαμε το περιεχόμενο των απαντήσεων του ζευγαριού αναφορικά με το αν ο θεσμός της οικογένειας περνάει σήμερα κρίση συνοψίζονται στον πίνακα 39.

Πίνακας 39. Κατηγορίες που σχετίζονται με τις απόψεις του ζευγαριού γύρω από την κρίση στο θεσμό της οικογένειας.

Υποκείμενα Κατηγορίες: κρίση στο θεσμό της οικογένειας	Γονείς		Ποσοστά (Σύνολο ατόμων)
	Μητέρα	Πατέρας	
Ο θεσμός της οικογένειας σε κρίση	+	+	100% (2)
Οικονομική κρίση	+	+	100% (2)
Κρίση και απαιτήσεις εποχής	+	-	50% (1)

Με βάση τον πίνακα 39, που παρουσιάζει τις απόψεις του ζευγαριού γύρω από την κρίση στο θεσμό της οικογένειας στις ημέρες μας, παρατηρούμε ότι και τα δύο μέλη του ζευγαριού συμφωνούν στο ότι ο θεσμός της οικογένειας περνάει κρίση. Επιπρόσθετα και οι δύο αναφέρουν ως βασικό τον οικονομικό τομέα για την κρίση. Η μητέρα πιστεύει, επιπλέον, ότι ο θεσμός της οικογένειας περνάει σήμερα κρίση λόγω των υπερβολικών απαιτήσεων της σύγχρονης εποχής. Υπάρχει ανταγωνισμός και πολλές απαιτήσεις που μαζί με τον οικονομικό παράγοντα οδηγούν το θεσμό της οικογένειας σε κρίση.

7.2.3.9. Οι παράγοντες που επηρεάζουν τη σύγχρονη μορφή της οικογένειας

Σε αυτήν την ενότητα, εξετάζουμε τις απόψεις του ζευγαριού της οικογένειας αναφορικά με τους παράγοντες που επηρεάζουν τη σύγχρονη οικογένεια και συμβάλουν στο να αλλάζει μορφή. Ο πατέρας και η μητέρα απάντησαν στην ερώτηση 21 της Κλινικής Συνέντευξης III (Α.). «Γιατί η οικογένεια αλλάζει μορφή σήμερα; Ποιοι παράγοντες την επηρεάζουν». Αναλύοντας το περιεχόμενο των απαντήσεων των υποκειμένων, προκύπτουν οι ακόλουθες κατηγορίες.

1. Ατομικισμός. Σε αυτήν την κατηγορία εντάσσονται οι απαντήσεις των υποκειμένων που αναφέρουν ότι η οικογένεια αλλάζει μορφή σήμερα λόγω του εγωισμού των μελών της. Καθένας μέσα σε μια οικογένεια προσπαθεί να προάγει εκείνα που ο ίδιος επιθυμεί, με αποτέλεσμα η οικογένεια να αλλάζει μορφή. Συγκεκριμένα:

Πατέρας: Γιατί έχει ο καθένας τα «θέλω» του...

2. Οικονομικά. Σε αυτήν την κατηγορία εντάσσονται οι απαντήσεις των υποκειμένων που αναφέρουν ότι η οικογένεια αλλάζει μορφή σήμερα λόγω οικονομικών παραγόντων. Η γενικότερη οικονομική κατάσταση, επηρεάζει και τη σύγχρονη μορφή της οικογένειας. Συγκεκριμένα:

Μητέρα: Νομίζω οικονομικοί παράγοντες. Τώρα πια μόνο οικονομικοί παράγοντες.

Οι κατηγορίες που προκύπτουν αφού αναλύσαμε το περιεχόμενο των απαντήσεων του ζευγαριού αναφορικά με το ποιοι παράγοντες επηρεάζουν τη σύγχρονη μορφή της οικογένειας συνοψίζονται στον πίνακα 40.

Πίνακας 40. Κατηγορίες που σχετίζονται με τους παράγοντες που επηρεάζουν τη σύγχρονη μορφή της οικογένειας.

Υποκείμενα Κατηγορίες: παράγοντες επιρροής της μορφής της οικογένειας	Γονείς		Ποσοστά (Σύνολο ατόμων)
	Μητέρα	Πατέρας	
Ατομικισμός	-	+	50% (1)
Οικονομικά	+	-	50% (1)

Με βάση τον πίνακα 40, που παρουσιάζει τους παράγοντες εκείνους που επηρεάζουν τη σύγχρονη μορφή της οικογένειας, παρατηρούμε ότι κάθε μέλος του ζευγαριού αντιλαμβάνεται διαφορετικά τους παράγοντες που επηρεάζουν τη σύγχρονη μορφή της οικογένειας. Ο πατέρας θεωρεί ότι η οικογένεια αλλάζει σήμερα μορφή λόγω ατομικιστικών παραγόντων. Καθένας προβάλλει τον εγωισμό και τις επιθυμίες του, με αποτέλεσμα να επηρεάζεται η οικογένεια. Η μητέρα, από τη μεριά της, θεωρεί ότι η οικογένεια αλλάζει μορφή λόγω οικονομικών παραγόντων. Η οικονομία είναι αυτή που επηρεάζει σήμερα την οικογένεια και τη οδηγεί στη νέα της μορφή.

7.2.3.10. Εντάσεις και κρίσεις στην οικογένεια

Σε αυτήν την ενότητα, εξετάζουμε τις απόψεις του ζευγαριού της οικογένειας αναφορικά με τις εντάσεις και τις κρίσεις που ενδέχεται να έχουν περάσει στην οικογένειά τους. Ο πατέρας και η μητέρα απάντησαν στην ερώτηση 22 της Κλινικής συνέντευξης II «Πέρασες κάποιες εντάσεις και κρίσεις στην οικογένειά σου; Γιατί ναι ή γιατί όχι;». Αναλύοντας το περιεχόμενο των απαντήσεων των υποκειμένων, προκύπτουν οι ακόλουθες κατηγορίες.

1. Παρουσία εντάσεων και κρίσεων. Σε αυτήν την κατηγορία εντάσσονται οι απαντήσεις των υποκειμένων που αναφέρουν ότι έχουν περάσει εντάσεις και κρίσεις στην οικογένειά τους. Τα υποκείμενα αναφέρουν ότι οι εντάσεις βρίσκονται την καθημερινότητά τους. Συγκεκριμένα:

Πατέρας: Ε, ναι... πάντα περνάμε...

Μητέρα: Πολλές εντάσεις και πολλές κρίσεις...

7.2.3.10.1. Λόγοι εντάσεων και κρίσεων

1. Απουσία πατέρα. Σε αυτήν την κατηγορία εντάσσονται οι απαντήσεις των υποκειμένων που αναφέρουν ότι οι εντάσεις και οι κρίσεις προέρχονται από την απουσία του πατέρα. Ο πατέρας λείπει πολλές ώρες από το σπίτι με αποτέλεσμα η μητέρα να αναλαμβάνει όλες τις υποχρεώσεις της οικογένειας. Αυτή η κατάσταση δημιουργεί τριβή στο ζευγάρι. Συγκεκριμένα:

Πατέρας: [...] γιατί μπορεί κάπου να ξεχαστώ να γυρίσω...

Μητέρα: [...] Όταν περιμένεις από το σύντροφό σου ένα χέρι βοήθειας οποιασδήποτε μορφής είναι αυτό ακόμα και να πάει το απόγευμα τα παιδιά στο φροντιστήριο για να μείνει στο σπίτι να ξεκουραστείς ή να κάνεις κάτι άλλο και δεν το έχεις αυτό που είναι το πιο απλό... ακόμα και σε αυτό επέρχεται ρήξη.

2. Απουσία επικοινωνίας. Σε αυτήν την κατηγορία εντάσσονται οι απαντήσεις των υποκειμένων που αναφέρουν ότι οι εντάσεις και οι κρίσεις προέρχονται από την απουσία επικοινωνίας μεταξύ των συζύγων. Η γυναίκα με τον άντρα δεν επικοινωνούν, με αποτέλεσμα να αντιμετωπίζουν κρίσεις και εντάσεις. Συγκεκριμένα:

Μητέρα: [...] Όπως προείπα όταν δεν υπάρχει επικοινωνία τα πράγματα είναι δύσκολα.

Οι κατηγορίες που προκύπτουν αφού αναλύσαμε το περιεχόμενο των απαντήσεων του ζευγαριού αναφορικά με το αν έχουν περάσει εντάσεις και κρίσεις, και τους λόγους αυτών των κρίσεων, παρουσιάζονται στον πίνακα 41.

Πίνακας 41. Κατηγορίες που σχετίζονται με την παρουσία εντάσεων και κρίσεων στην οικογένεια και του λόγους που τις προκαλούν.

Υποκείμενα Κατηγορίες: οι εντάσεις και οι λόγοι που τις δημιουργούν	Γονείς		Ποσοστά (Σύνολο ατόμων)
	Μητέρα	Πατέρας	
Παρουσία εντάσεων και κρίσεων	+	+	100% (2)
Λόγοι δημιουργίας κρίσεων και εντάσεων			
Απουσία πατέρα	+	+	100% (2)
Απουσία επικοινωνίας	+	-	50% (1)

Με βάση τον πίνακα 41, που παρουσιάζει τις κατηγορίες για την παρουσία εντάσεων στην οικογένεια και τους λόγους που τις δημιουργούν, διαπιστώνουμε ότι και τα δύο μέλη του ζευγαριού αναφέρουν ότι περνούν διαρκώς εντάσεις και κρίσεις στην οικογένειά τους. Οι εντάσεις αυτές είναι πολλές και συμβαίνουν συνέχεια. Επιπρόσθετα, παρατηρούμε ότι τόσο ο άντρας όσο και η γυναίκα θεωρούν ότι μια βασική αιτία των κρίσεων του οφείλονται στην απουσία του πατέρα από το σπίτι. Ο ίδιος παραδέχεται ότι ενίοτε «ξεχνάει να γυρίσει στο σπίτι», ενώ η μητέρα αισθάνεται ότι έχει επωμισθεί όλες τις υποχρεώσεις και τα βάρη της οικογένειας. Η γυναίκα, θεωρεί, επιπλέον ότι η απουσία επικοινωνίας μεταξύ των συντρόφων δημιουργεί εντάσεις και φέρνει «ρήξη» στο ζευγάρι.

Σε αυτήν την ανάλυση προκύπτει και το βασικό πρόβλημα της οικογένειας που είναι η κρίση που αντιμετωπίζει την περίοδο της έρευνας, με τη μητέρα να έχει ζητήσει διαζύγιο. Η βασική δυσκολία της οικογένειας είναι η διαρκής απουσία του πατέρα από το σπίτι, το οποίο αναφέρει και ο ίδιος ως λόγο των εντάσεων και των κρίσεων. Επιπρόσθετα, το ζευγάρι δεν επικοινωνεί σωστά, με αποτέλεσμα να βρίσκονται σε αδιέξοδο.

7.2.3.11. Η αγάπη

Σε αυτήν την ενότητα, προσπαθούμε να διερευνήσουμε τις απόψεις του ζευγαριού της οικογένειας αναφορικά με την έννοια της «αγάπης» στη ζωή του. Πιο συγκεκριμένα εξετάζουμε το ρόλο που παίζει η αγάπη στην καθημερινότητα του πατέρα και της μητέρας, την ευχαρίστησή τους από το βίωμά της και την αναπαράσταση της σημασία της στη ζωή του ανθρώπου. Ο πατέρας και η μητέρα απάντησαν στις ερωτήσεις 68 «Τι ρόλο παίζει η αγάπη στην καθημερινή σου ζωή;», ερώτηση 69, «Είσαι ευχαριστημένος από τον τρόπο που βιώνεις την αγάπη τώρα;» και ερώτηση 70 «Μπορεί ο άνθρωπος να ζήσει χωρίς αγάπη;» από την Κλινική Συνέντευξη ΙΙΙ (Α.). Αναλύοντας το περιεχόμενο των απαντήσεων των υποκειμένων, προκύπτουν οι ακόλουθες κατηγορίες.

1. Η αγάπη «συντηρητής». Σε αυτήν την κατηγορία εντάσσονται οι απαντήσεις των υποκειμένων που αναφέρουν ότι ο ρόλος της αγάπης στη ζωή τους είναι να διατηρεί τη σχέση τους. Χάρη στην αγάπη μπορεί να κρατήσει τα θεμέλια που έχει ήδη βάλει στην οικογένεια, συντηρώντας τη ζεστασιά και την εγγήγορση. Συγκεκριμένα:

Μητέρα: Όταν η αγάπη...τη βλέπεις καθημερινά και τη βιώνεις [...] κρατάει τη σχέση, κρατάει το γάμο, κρατάει την οικογένεια σε μια ζεστασιά, σε μια εγγήγορση [...].

2. Η αγάπη «δημιουργός». Σε αυτήν την κατηγορία εντάσσονται οι απαντήσεις των υποκειμένων που αναφέρουν ότι ο ρόλος της αγάπης στη ζωή τους είναι να βοηθάει την οικογένεια να σχεδιάζει τα μελλοντικά της βήματα. Έχοντας γερές βάσεις, η αγάπη δημιουργεί το αίσθημα της από κοινού δημιουργίας και βοηθάει στο προχωρήσει κανείς στο μέλλον. Συγκεκριμένα:

Μητέρα: [...] «πάμε παρακάτω, ωραία το κάναμε αυτό, πάμε παρακάτω», να δούμε τι άλλο μπορούμε να κάνουμε και θέλεις να κάνεις πράγματα μαζί...

3. Η αγάπη «δυσάρεστο βίωμα» Σε αυτήν την κατηγορία εντάσσονται οι απαντήσεις των υποκειμένων που αναφέρουν δυσαρέσκεια από το τωρινό βίωμα της αγάπης. Τα υποκείμενα δεν είναι ευχαριστημένα από τον τρόπο που ζουν την αγάπη, καθώς δυσκολεύεται να τη δώσουν. Συγκεκριμένα:

Μητέρα: Όχι, δεν είμαι δεν είμαι ευχαριστημένη γιατί μάλλον έχουν πρόβλημα τα μάτια μου και δεν τηνε θωρούν...

4. Η αγάπη «ευχάριστο βίωμα». Σε αυτήν την κατηγορία εντάσσονται οι απαντήσεις των υποκειμένων που αναφέρουν ευχαριστημένα από το βίωμα της αγάπης. Ο τρόπος που ζουν την αγάπη σήμερα, τα ευχαριστεί. Συγκεκριμένα:

Πατέρας: Μμμ...

5. Η αγάπη «ανάγκη». Σε αυτήν την κατηγορία εντάσσονται οι απαντήσεις των υποκειμένων που αναφέρουν ότι η αγάπη είναι αναγκαία για τη ζωή του ανθρώπου και ειδικά η είσπραξη αγάπης. Συγκεκριμένα:

Μητέρα: [...] έχεις την ανάγκη να σε αγαπάει κάποιος...

6. Απουσία αγάπης: «κενότητα»: Σε αυτήν την κατηγορία εντάσσονται οι απαντήσεις των υποκειμένων που αναφέρουν ότι ο άνθρωπος δε μπορεί να ζήσει χωρίς αγάπη, καθώς είναι ένα συναίσθημα που αν δεν το έχεις στη ζωή σου είσαι κενός. Συγκεκριμένα:

Μητέρα: Όχι γιατί θα'ναι κενός...την αποζητάει την αγάπη, [...]...διαφορετικά είσαι κενός...

7. Απουσία αγάπης: «επιβίωση». Σε αυτήν την κατηγορία εντάσσονται οι απαντήσεις των υποκειμένων που αναφέρουν ότι ο άνθρωπος μπορεί να ζήσει και να επιβιώσει χωρίς απαραίτητα να έχει αγάπη. Συγκεκριμένα:

Πατέρας: Ναι [μπορεί ο άνθρωπος να ζήσει χωρίς αγάπη]...δεν μπορεί;

Οι κατηγορίες που προκύπτουν αφού αναλύσαμε το περιεχόμενο των απαντήσεων του ζευγαριού αναφορικά με τις αντιλήψεις τους για το θέμα της αγάπης συνοψίζονται στον πίνακα 42.

Πίνακας 42. Κατηγορίες που σχετίζονται με την «αγάπη» και πώς τη βιώνει το ζευγάρι της οικογένειας.

Υποκείμενα	Γονείς		Ποσοστά (Σύνολο ατόμων)
	Μητέρα	Πατέρας	
Κατηγορίες: η αγάπη			
Η αγάπη «συντηρητής»	+	-	50% (1)
Η αγάπη «δημιουργός»	+	-	50% (1)
Η αγάπη «δυσάρεστο βίωμα»	+	-	50% (1)
Η αγάπη «ευχάριστο βίωμα»	-	+	50% (1)
Η αγάπη «ανάγκη»	+	-	50% (1)
Απουσία αγάπης: «κενότητα»	+	-	50% (1)
Απουσία αγάπης: «επιβίωση»	-	+	50% (1)

Με βάση τον πίνακα 42, όπου παρουσιάζονται οι αντιλήψεις του ζευγαριού για το ρόλο και το βίωμα της αγάπης, συμπεραίνουμε ότι κάθε μέλος του ζευγαριού έχει διαφορετική άποψη για την έννοια της αγάπης στη ζωή του. Η μητέρα θεωρεί ότι η αγάπη συντηρεί την οικογένεια και το γάμο, επιτρέπει τη δημιουργία και τη συνέχεια στο μέλλον. Ωστόσο, είναι δυσαρεστημένη από τον τρόπο που βιώνει την αγάπη στο παρόν. Θεωρεί την «αγάπη» ανθρώπινη ανάγκη χωρίς την οποία είναι κανείς κενός. Ο πατέρας, από την άλλη, είναι ευχαριστημένος από τον τρόπο που βιώνει την αγάπη και πιστεύει ότι ο άνθρωπος μπορεί να ζήσει και χωρίς αγάπη.

Παρατηρούμε ότι ο πατέρας της οικογένειας αισθάνεται ευχαρίστηση από την αγάπη που εισπράττει. Γενικά, φαίνεται πρακτικός και δε θεωρεί ότι η αγάπη είναι απαραίτητη για να επιβιώσει κάποιος. Η μητέρα, δίνει προτεραιότητα στην αγάπη, τη θεωρεί σημαντική αλλά δεν είναι ευχαριστημένη από τον τρόπο που την έχει στη ζωή της. Σε αυτό το σημείο επιβεβαιώνεται και η διαπίστωση της προηγούμενης ενότητας, ότι δηλαδή υπάρχει διαφορά αντιλήψεων και απουσία επικοινωνίας στο ζευγάρι.

7.2.3.12. Προσκόλληση ή ανεξαρτησία

Σε αυτήν την ενότητα, έγινε προσπάθεια να διερευνηθεί ο βαθμός προσκόλλησης του ζευγαριού στους δικούς τους γονείς. Ο πατέρας και η μητέρα απάντησαν στην ερώτηση 41 από την Κλινική Συνέντευξη ΙΙΙ (Α.) «Είσαι προσκολλημένος στην οικογένειά σου ή πιο ανεξάρτητος». Σκοπός της συγκεκριμένης ερώτησης ήταν να διερευνηθεί ο βαθμός της ανεξαρτησίας ή της προσκόλλησης των γονιών στην οικογένειά τους, το πόσο δηλαδή εξαρτούνται και συνδέονται με αυτή και το πόσο είναι ανεξάρτητοι. Αναλύοντας το περιεχόμενο των απαντήσεων των υποκειμένων, προκύπτουν οι ακόλουθες κατηγορίες.

1. Ανεξαρτησία. Σε αυτήν την κατηγορία εντάσσονται οι απαντήσεις των υποκειμένων που αναφέρουν ότι είναι περισσότερο ανεξάρτητα παρά προσκολλημένα στην οικογένειά τους. Τα υποκείμενα θεωρούν ότι είναι περισσότερο ανεξάρτητα, παρά προσκολλημένα στην οικογένειά τους. Συγκεκριμένα:

Μητέρα: Όχι δεν είμαι προσκολλημένη είμαι πιο ανεξάρτητη...

2. Απόσταση. Σε αυτήν την κατηγορία εντάσσονται οι απαντήσεις των υποκειμένων που αναφέρουν ότι όχι μόνο είναι ανεξάρτητα, αλλά κρατούν και απόσταση από την οικογένειά τους. Προκειμένου να απεμπλακούν από τον έλεγχο και την υπερπροστασία της οικογένειας, βρίσκονται σε απόσταση από αυτήν. Συγκεκριμένα:

Μητέρα: [...]γιατί με έπνιξε πολύ αυτός ο κλοιός και η υπερπροστασία...ο έλεγχος...και όταν βρήκα την ευκαιρία και παντρεύτηκα και έφυγα είχαμε έτσι αρκετή απόσταση...

3. Συνδυασμός προσκόλλησης με ανεξαρτησία. Σε αυτήν την κατηγορία εντάσσονται οι απαντήσεις των υποκειμένων που αναφέρουν ότι κάποιες φορές έχουν προσκόλληση, ενώ κάποιες άλλες είναι πιο ανεξάρτητα. Δε μπορούν με βεβαιότητα να πουν ότι έχουν απεμπλακεί, ούτε όμως ότι ασχολούνται διαρκώς με την οικογένεια. Συγκεκριμένα:

Πατέρας: Λίγο έτσι, λίγο αλλιώς...

Οι κατηγορίες που προκύπτουν αφού αναλύσαμε το περιεχόμενο των απαντήσεων του ζευγαριού αναφορικά με την προσκόλληση ή την ανεξαρτησία από την οικογένεια συνοψίζονται στον πίνακα 43.

Πίνακας 43. Κατηγορίες που σχετίζονται με την προσκόλληση και την ανεξαρτησία από την οικογένεια.

Υποκείμενα Κατηγορίες: προσκόλληση ή ανεξαρτησία	Γονείς		Ποσοστά (Σύνολο ατόμων)
	Μητέρα	Πατέρας	
Ανεξαρτησία	+	-	50% (1)
Απόσταση	+	-	50% (1)
Συνδυασμός προσκόλλησης - ανεξαρτησία	-	+	50% (1)

Με βάση τον πίνακα 43, όπου παρουσιάζονται οι κατηγορίες σχετικά με την ανεξαρτησία ή την προσκόλληση των μελών στην οικογένειά τους, παρατηρούμε ότι η μητέρα θεωρεί ότι όχι μόνο δεν είναι προσκολλημένη στην οικογένειά της, αλλά φροντίζει να κρατάει και απόσταση από αυτήν προκειμένου να αποφύγει αυτά που τη δυσαρεστούν στην πατρική της οικογένεια. Ο πατέρας, πάλι, κάποιες φορές είναι πιο ανεξάρτητος και κάποιες άλλες περισσότερο προσκολλημένος.

7.2.3.13. Συμπεριφορά γονιών και συναισθήματα

Σε αυτήν την ενότητα, μελετάμε τα συναισθήματα των υποκειμένων σε σχέση με τη συμπεριφορά των δικών τους γονέων. Ο πατέρας και η μητέρα απάντησαν στην ερώτηση 39 από την Κλινική Συνέντευξη ΙΙΙ (Α.) «Είσαι ευχαριστημένος από τη συμπεριφορά των γονέων σου και γιατί; Τι σου αρέσει και τι δε σου αρέσει στους γονείς σου και γιατί;». Σκοπός της συγκεκριμένης ερώτησης ήταν να διερευνήσουμε ποια στοιχεία των γονιών τους θεωρούν θετικά τα υποκείμενα και ποια αρνητικά. Επίσης, θέλαμε να δούμε το βαθμό ευχαρίστησης από τη

συμπεριφορά τους. Αναλύοντας το περιεχόμενο των απαντήσεων των υποκειμένων, προκύπτουν οι ακόλουθες κατηγορίες.

1. Γενική ευχαρίστηση. Σε αυτήν την κατηγορία εντάσσονται οι απαντήσεις των υποκειμένων που αναφέρουν μια γενική ευχαρίστηση από τη συμπεριφορά των γονέων, χωρίς να αναφέρουν κάτι συγκεκριμένο. Σε γενικές γραμμές είναι ευχαριστημένα από τους γονείς τους. Συγκεκριμένα:

Πατέρας: Εντάξει, ευχαριστημένος είμαι...

2. Ευχαρίστηση από δυναμισμό. Σε αυτήν την κατηγορία εντάσσονται οι απαντήσεις των υποκειμένων που αναφέρουν ότι οι γονείς τους διακρίνονταν από θέληση και δυναμισμό και κατόρθωσαν να πετύχουν πολλά. Ξεπέρασαν πολλές δυσκολίες ώστε τα παιδιά τους να έχουν μια καλύτερη ποιότητα ζωής. Τα υποκείμενα είναι ευχαριστημένα από τη συμπεριφορά των γονιών τους ως προς τη δύναμή τους να δημιουργήσουν οικογένεια παρόλο που είχαν δυσκολίες. Συγκεκριμένα:

Μητέρα: Είμαι ευχαριστημένη όσον αφορά τη δύναμη και τη θέληση που είχαν αυτοί οι άνθρωποι να δημιουργήσουν οικογένεια και παρά τα προβλήματα και τη φτώχεια που περάσανε κατάφεραν και έκαναν πράγματα και σε μένα και στην αδελφή μου και ζούμε άνετα εμείς τουλάχιστον...

3. Δυσaréσκεια από καταπίεση. Σε αυτήν την κατηγορία εντάσσονται οι απαντήσεις των υποκειμένων που είχαν βιώσει καταπίεση από τους γονείς, με αποτέλεσμα να το αναφέρουν ως συμπεριφορά που τα έχει δυσαρεστήσει. Οι γονείς με το να είναι υπερπροστατευτικοί, να μην αφήνουν ελευθερίες και με το να καταπιέζουν τα υποκείμενα, δημιούργησαν δυσaréσκεια ως προς την αντίστοιχη συμπεριφορά. Συγκεκριμένα:

Μητέρα: [...] δε μου άρεσε το ότι με είχαν πιεσμένη εμένα πάρα πολύ επειδή είμαι η πρωτότοκη κουβάλησα το βάρος της τιμής της οικογένειας και δεν έζησα πράγματα στην εφηβεία μου όπως τα άλλα κορίτσια της ηλικίας μου...

4. Δυσaréσκεια από ελευθερίες αδελφής. Σε αυτήν την κατηγορία εντάσσονται οι απαντήσεις των υποκειμένων που βίωσαν δυσaréσκεια από τη συμπεριφορά των γονιών τους, διότι εκείνοι επέτρεψαν περισσότερες ελευθερίες στην αδελφή και εκείνη ήταν λιγότερο καταπιεσμένη από τα ίδια. Συγκεκριμένα:

Μητέρα: [...]σε σχέση ας πούμε με την αδελφή μου καμία σχέση η αδελφή μου ήταν πολύ πιο ελεύθερη από τους γονείς μου σε σχέση με μένα...

5. Ανάγκη βοήθειας. Σε αυτήν την κατηγορία εντάσσονται οι απαντήσεις των υποκειμένων που θεωρούν ότι οι γονείς έχουν ανάγκη από τη φροντίδα των παιδιών τους. Βρίσκονται σε μια κατάσταση που χρειάζονται βοήθεια από τα παιδιά τους. Συγκεκριμένα:

Πατέρας: [...]...οι γονείς μου τώρα είναι μεγάλοι βέβαια...δε μπορούνε, δεν ακούνε, δεν...ξέρω γω εντάξει...θέναι βοήθεια τώρα αλλά εντάξει...δε μπορείς να τους αφήσεις...

Οι κατηγορίες που προκύπτουν αφού αναλύσαμε το περιεχόμενο των απαντήσεων του ζευγαριού αναφορικά με το τι τους ευχαριστεί ή δυσαρεστεί στη συμπεριφορά των γονιών τους συνοψίζονται στον πίνακα 44.

Πίνακας 44. Κατηγορίες που σχετίζονται με την ευχαρίστηση και δυσαρέσκεια από τη συμπεριφορά των γονιών των υποκειμένων.

Κατηγορίες: συμπεριφορά γονιών και συναισθήματα	Γονείς		Ποσοστά (Σύνολο ατόμων)
	Μητέρα	Πατέρας	
Γενική ευχαρίστηση	-	+	50% (1)
Ευχαρίστηση από δυναμισμό	+	-	50% (1)
Δυσαρέσκεια από καταπίεση	+	-	50% (1)
Δυσαρέσκεια από ελευθερίες αδελφής	+	-	50% (1)
Ανάγκης βοήθειας	-	+	50% (1)

Με βάση τον πίνακα 44, όπου παρουσιάζονται τα συναισθήματα του ζευγαριού της έρευνας σχετικά με τη συμπεριφορά των γονιών τους, παρατηρούμε ότι ο πατέρας είναι σε γενικές γραμμές ευχαριστημένος από τη συμπεριφορά των γονιών του. Επισημαίνει, ωστόσο, ότι καθώς μεγαλώνουν σε ηλικία, έχουν όλο και περισσότερο ανάγκη από τη βοήθεια των παιδιών τους. Η μητέρα, από την πλευρά της, είναι ευχαριστημένη από το δυναμισμό των γονιών της να δημιουργήσουν μια οικογένεια με αρκετές δυσκολίες. Ωστόσο, τη δυσαρεστεί η καταπίεση που βίωσε όσο μεγάλωνε και το γεγονός ότι η αδελφή της είχε πολύ περισσότερες ελευθερίες από εκείνη.

7.2.3.14. Σημαντικά στοιχεία της οικογένειας

Σε αυτήν την ενότητα, έγινε προσπάθεια να διερευνηθούν οι απόψεις των υποκειμένων αναφορικά με το τι θεωρούν σημαντικό από όσα τους έχει μεταδώσει η οικογένειά τους. Ο πατέρας και η μητέρα απάντησαν στην ερώτηση 40 της Κλινικής Συνέντευξης ΙΙΙ (Α.) «Τι θεωρείς ως πιο σημαντικό από αυτά που σου έχει μεταδώσει η οικογένειά σου;». Σκοπός της συγκεκριμένης ερώτησης είναι να αναφερθούν τα σπουδαιότερα στοιχεία που τα ίδια τα υποκείμενα πιστεύουν ότι έχουν πάρει από την οικογένειά τους. Αναλύοντας το περιεχόμενο των απαντήσεων των υποκειμένων, προκύπτουν οι ακόλουθες κατηγορίες.

1. Δύναμη. Σε αυτήν την κατηγορία εντάσσονται οι απαντήσεις των υποκειμένων που αναφέρουν ότι το πιο σημαντικό από αυτά που τους έχει μεταδώσει η οικογένειά τους είναι η δύναμη. Το να είναι τα υποκείμενα δυνατά και να μπορούν να κάνουν πολλά πράγματα. Συγκεκριμένα:

Μητέρα: Τη δύναμη...

2. Θέληση. Σε αυτήν την κατηγορία εντάσσονται οι απαντήσεις των υποκειμένων που αναφέρουν ότι το πιο σημαντικό από αυτά που τους έχει μεταδώσει η οικογένεια είναι η θέληση. Να έχουν, δηλαδή, διάθεση να δημιουργούν. Συγκεκριμένα:

Μητέρα: Τη θέληση...

3. Υπομονή. Σε αυτήν την κατηγορία εντάσσονται οι απαντήσεις των υποκειμένων που αναφέρουν ότι το πιο σημαντικό από αυτά που τους έχει μεταδώσει η οικογένεια είναι η υπομονή. Να αντέχουν και να υπομένουν. Συγκεκριμένα:

Μητέρα: Την υπομονή...

4. Αγώνας – υπερνίκηση εμποδίων. Σε αυτήν την κατηγορία εντάσσονται οι απαντήσεις των υποκειμένων που αναφέρουν ότι το πιο σημαντικό από αυτά που τους μετέδωσε η οικογένειά τους ήταν η ικανότητα να αγωνίζονται και να προσπαθούν προκειμένου να ξεπερνούν τις δυσκολίες. Τα μέλη μιας οικογένειας αγωνίζονται από κοινού προκειμένου να ξεπεράσουν τα προβλήματα που θα προκύψουν. Συγκεκριμένα:

Μητέρα: [...] γιατί όταν είσαι σε μια οικογένεια που βλέπεις ότι παλεύουν και οι δύο ο καθένας με το δικό του τρόπο και παρά του ότι υπάρχουν σύννεφα παρά του ότι υπάρχουν προβλήματα βλέπεις ότι είναι ακόμα εκεί και παλεύουν και οι δύο στο περνάνε πολύ έντονα στο πετσί σου αυτό το πράγμα και το μεταφέρεις μετά και στη δική σου οικογένεια είτε είναι καλό αυτό είτε είναι κακό κάποιες φορές αυτό.

5. Ειρωνεία. Σε αυτήν την κατηγορία εντάσσονται οι απαντήσεις των υποκειμένων που δε δίνουν ξεκάθαρη απάντηση για τα σημαντικά που τους μετέδωσε η οικογένειά τους, αλλά απαντούν περισσότερο με μια απόκριση που κρύβει ειρωνική διάθεση. Συγκεκριμένα:

Πατέρας: Δηλαδή; να πηγαίνω στην εκκλησία (γελάει)...

Οι κατηγορίες που προκύπτουν αφού αναλύσαμε το περιεχόμενο των απαντήσεων του ζευγαριού αναφορικά με το τι θεωρούν σημαντικό από αυτά που τους έχει μεταδώσει η οικογένειά τους, συνοψίζονται στον πίνακα 45.

Πίνακας 45. Κατηγορίες που σχετίζονται με τα σημαντικά στοιχεία που μετέδωσε στα μέλη του ζευγαριού η οικογένειά του.

Υποκείμενα Κατηγορίες: σημαντικά στοιχεία από οικογένεια	Γονείς		Ποσοστά (Σύνολο ατόμων)
	Μητέρα	Πατέρας	
Δύναμη	+	-	50% (1)
Θέληση	+	-	50% (1)
Υπομονή	+	-	50% (1)
Αγώνας – υπερνίκηση εμποδίων	+	-	50% (1)
Ειρωνεία	-	+	50% (1)

Με βάση τον πίνακα 45, όπου παρουσιάζουμε τις κατηγορίες που προκύπτουν αναφορικά με τα σημαντικά στοιχεία που έδωσε στα μέλη του ζευγαριού η οικογένειά του, παρατηρούμε ότι η μητέρα αναφέρει, τη δύναμη, τη θέληση, την υπομονή και τη διάθεση να αγωνιστεί προκειμένου να ξεπεράσει τις δυσκολίες. Αυτά τα στοιχεία θεωρεί σημαντικά από όσα της έχει μεταδώσει η οικογένειά της. Προφανώς είναι και τα στοιχεία εκείνα που τη χαρακτηρίζουν και ως σύζυγο. Από τη γενικότερη μελέτη, παρατηρούμε ότι πρόκειται για ένα άτομο που προσπαθεί πολύ, αναλαμβάνει πολλαπλούς ρόλους και ευθύνες. Αγωνίζεται να ξεπεράσει τις δυσκολίες και δεν εγκαταλείπει την προσπάθεια.

Ο πατέρας, από την άλλη πλευρά, δεν απαντάει ξεκάθαρα στη συγκεκριμένη ερώτηση και αποκρίνεται με ειρωνική διάθεση. Στο σημείο αυτό παρατηρούμε μια βασική διαφορά στο ζευγάρι, που χαρακτηρίζει και τη σχέση τους γενικότερα: η μητέρα είναι το άτομο που έχει «δύναμη, θέληση, υπομονή και αγωνίζεται να ξεπεράσει τα εμπόδια», ενώ ο πατέρας είναι το άτομο που «αποφεύγει» καταφεύγοντας στην ειρωνεία.

7.2.3.15. Ο ρόλος των γονέων στην ανατροφή

Σε αυτήν την ενότητα, προσπαθούμε να διερευνήσουμε τις απόψεις των υποκειμένων αναφορικά με το ρόλο που θεωρούν ότι έπαιξαν οι γονείς τους στη διαπαιδαγώγησή τους. Ο πατέρας και η μητέρα απάντησαν στην ερώτηση 43 από την Κλινική Συνέντευξη ΙΙΙ (Α.) «Τι ρόλο έπαιξαν οι γονείς και οι διαδικασίες ανατροφής και διαπαιδαγώγησής τους στη διαμόρφωση της συμπεριφοράς και των αντιλήψεών σου;». Σκοπός της συγκεκριμένης ερώτησης ήταν να πουν τα υποκείμενα αν ο τρόπος που αναθράφηκαν από τους γονείς τους, επηρέασε το πώς διαμορφώθηκε η μετέπειτα συμπεριφορά και οι αντιλήψεις τους. Αναλύοντας το περιεχόμενο των απαντήσεων των υποκειμένων, προκύπτουν οι ακόλουθες κατηγορίες.

1. Εκπαίδευση στη διαπαιδαγώγηση. Σε αυτήν την κατηγορία εντάσσονται οι απαντήσεις των υποκειμένων που αναφέρουν ότι οι γονείς τους συνέβαλαν λίγο στο να τους εκπαιδεύσουν στην διαπαιδαγώγηση των δικών τους παιδιών. Ο ρόλος των γονιών τους διαμόρφωσε κάποιες αντιλήψεις για το πώς να διαπαιδαγωγήσουν και τα δικά τους παιδιά. Συγκεκριμένα:

Πατέρας: Εντάξει μου είπανε κάποια πράγματα...να ακούνε να μην τα αφήνω μόνα τους, να τα προσέχω...

2. Εκπαίδευση στην αυτονομία. Σε αυτήν την κατηγορία, εντάσσονται οι απαντήσεις των υποκειμένων που αναφέρουν ότι οι γονείς τους συνέβαλαν στο να τους εκπαιδεύσουν να είναι αυτόνομοι. Μέσα από τη διαπαιδαγώγηση, τα υποκείμενα έμαθαν να στέκονται μόνοι στα πόδια τους και να μην έχουν την ανάγκη των άλλων. Συγκεκριμένα:

Μητέρα: Παρά το ότι ήταν αρκετά πιεστικοί, με έμαθαν να στέκω στα πόδια μου ...

3. Εκπαίδευση στην εργατικότητα. Σε αυτήν την κατηγορία, εντάσσονται οι απαντήσεις των υποκειμένων που αναφέρουν ότι οι γονείς τους συνέβαλαν στο να τους εκπαιδεύσουν στην εργατικότητα. Με το παράδειγμα και τον τρόπο διαπαιδαγώγησής τους, πέρασαν στα υποκείμενα την αντίληψη ότι χρειάζεται να κοπιάζουν και να προσπαθούν καθημερινά. Τα υποκείμενα έμαθαν να εργάζονται και να ανταπεξέρχονται σε πολλές εργασίες. Συγκεκριμένα:

Μητέρα: [...] την εργατικότητα...

4. Εκπαίδευση στην αντιμετώπιση δυσκολιών. Σε αυτήν την κατηγορία εντάσσονται οι απαντήσεις των υποκειμένων που αναφέρουν ότι οι γονείς τους συνέβαλαν στο να εκπαιδευτούν στο πώς να αντιμετωπίζουν πολλές δυσκολίες και να ανταπεξέρχονται σε πολλά πράγματα. Τα υποκείμενα έμαθαν από τους γονείς τους να αντιμετωπίζουν οποιοδήποτε πρόβλημα τους προκύψει. Συγκεκριμένα:

Μητέρα: [...] να μπορώ να ανταπεξέλθω σε οτιδήποτε βρεθεί μπροστά μου, είτε ένα νοικοκυριό είναι αυτό ...

Οι κατηγορίες που προκύπτουν αφού αναλύσαμε το περιεχόμενο των απαντήσεων του ζευγαριού αναφορικά με το ρόλο που έπαιξαν οι γονείς τους στη διαμόρφωση της συμπεριφοράς και των αντιλήψεών τους, συνοψίζονται στον πίνακα. 46.

Πίνακας 46. Κατηγορίες που σχετίζονται με το ρόλο των γονέων στη διαμόρφωση της συμπεριφοράς και των αντιλήψεών των υποκειμένων.

Υποκείμενα	Γονείς		Ποσοστά (Σύνολο ατόμων)
	Μητέρα	Πατέρας	
Κατηγορίες: ρόλος γονέων στην ανατροφή			

Εκπαίδευση στη διαπαιδαγώγηση	-	+	50% (1)
Εκπαίδευση στην αυτονομία	+	-	50% (1)
Εκπαίδευση στην εργατικότητα	+	-	50% (1)
Εκπαίδευση στην αντιμετώπιση δυσκολιών	+	-	50% (1)

Με βάση τον πίνακα 46, όπου παρουσιάζονται οι κατηγορίες για το ρόλο της διαπαιδαγώγησης των γονέων στην ανατροφή των υποκειμένων, παρατηρούμε ότι ο πατέρας θεωρεί ότι ο ρόλος των γονιών του στη διαμόρφωση της συμπεριφοράς και των αντιλήψεών του σχετίζεται κυρίως με κάποιες συμβουλές που του έδωσαν ως προς το πώς να διαπαιδαγωγήσει και πώς να συμπεριφέρεται στα δικά του παιδιά. Η μητέρα, από την άλλη, αναφέρει ότι οι γονείς της συνέβαλαν στο να την εκπαιδεύσουν στο πώς να είναι αυτόνομη, εργατική και στο πώς να αντιμετωπίζει όλες τις δυσκολίες. Την εκπαιδεύσαν ώστε να μάθει πολλά και να αντιμετωπίζει περισσότερα.

Σύμφωνα με τα παραπάνω, οι γονείς του πατέρα έπαιξαν ρόλο στο να τον εκπαιδεύσουν ως προς το πώς να διαπαιδαγωγήσει ο ίδιος τα παιδιά του. Η μητέρα, πάλι, αναφέρεται σε χαρακτηριστικά που απέκτησε η ίδια από την εκπαίδευση με τους γονείς της και διαμόρφωσε την προσωπικότητά της.

7.2.3.16. Άγχος και ανάπτυξη παιδιών

Σε αυτήν την ενότητα, έγινε προσπάθεια να διερευνηθούν οι απόψεις των υποκειμένων αναφορικά με το άγχος που ενδεχομένως να βιώνουν από το γεγονός ότι τα παιδιά τους μεγαλώνουν. Ο πατέρας και η μητέρα απάντησαν στην ερώτηση 44 από την Κλινική Συνέντευξη Π « Σε αγχώνει το γεγονός ότι τα παιδιά σου μεγαλώνουν και κάποια στιγμή θα πρέπει να αυτονομηθούν και γιατί;». Σκοπός της συγκεκριμένης ερώτησης ήταν να ανιχνευτεί ο βαθμός άγχους των γονέων από την ανάπτυξη των παιδιών και την αυτονόμησή τους. Οι συγκεκριμένοι γονείς αισθάνονται άγχος που σταδιακά θα χάσουν το γονικό τους ρόλο; Αναλύοντας το περιεχόμενο των απαντήσεων των υποκειμένων, προκύπτουν οι ακόλουθες κατηγορίες.

1. Γενικό άγχος. Σε αυτήν την κατηγορία εντάσσονται οι απαντήσεις των υποκειμένων που αναφέρουν ότι γενικά αισθάνονται άγχος καθώς τα παιδιά τους μεγαλώνουν και κάποια στιγμή θα αυτονομηθούν. Χωρίς να αναφέρουν το λόγο του άγχους, λένε ότι γενικά νιώθουν άγχος που τα παιδιά τους μεγαλώνουν. Συγκεκριμένα:

Μητέρα: Ναι, με αγχώνει...

Πατέρας: Εντάξει, με αγχώνει...

2. Άγχος λόγω κινδύνων. Σε αυτήν την κατηγορία εντάσσονται οι απαντήσεις των υποκειμένων που αναφέρουν ότι νιώθουν άγχος από το μέγεθος των παιδιών, λόγω των κινδύνων και των δυσκολιών που έχουν να αντιμετωπίσουν στη σύγχρονη κοινωνία. Τους αγχώνει που τα παιδιά τους μεγαλώνουν σε μια κοινωνία που τη χαρακτηρίζουν «δύσκολη» και καλούνται να ανταπεξέλθουν στην επικινδυνότητα. Συγκεκριμένα:

Μητέρα: [...] Με αγχώνει γιατί η σημερινή κοινωνία είναι πολύ δυσκολότερη και πιο κακή και επικίνδυνη από ότι ήταν πριν ή τουλάχιστον δεν τα μαθαίναμε πριν σε τόσο έντονο βαθμό...

3. Άγχος για αυτοπροστασία. Σε αυτήν την κατηγορία εντάσσονται οι απαντήσεις των υποκειμένων που αναφέρουν ότι τους δημιουργεί άγχος το ότι τα παιδιά μεγαλώνουν και θα πρέπει να προστατεύουν τον εαυτό τους. Για τα υποκείμενα η αυτονόμηση των παιδιών συνδέεται με αυτοπροστασία. Συγκεκριμένα:

Μητέρα: [...] εμένα αυτό που με νοιάζει είναι να μπορούν να προστατεύσουν τον εαυτό τους οπουδήποτε και να είναι, είτε σε σπουδές είναι, είτε στον εργασιακό του χώρο είναι, είτε οπουδήποτε είναι να μπορούν να προστατεύσουν τον εαυτό τους...αυτό με ενδιαφέρει...

4. Άγχος λόγω αλλαγής ρόλων. Σε αυτήν την κατηγορία εντάσσονται οι απαντήσεις των υποκειμένων που αναφέρουν ότι αισθάνονται άγχος από το μέγεθος των παιδιών και το ότι αλλάζουν ρόλους. Καθώς τα παιδιά μεγαλώνουν, παίρνουν εκείνα τα γονικό ρόλο και αλλάζουν οι ισορροπίες και οι ρόλοι. Συγκεκριμένα:

Πατέρας: [...] Γιατί μπαίνουν σε κάποια άλλη...σε κάποια άλλη φάση...και μεγαλώνουν τα παιδιά και γίνονται μεγάλοι... και έχουν το δικό τους θέμα πιο πολύ... και μετά δεν το παίζεις μπαμπάς...μετά σου κάνουν αυτά μάθημα...δεν τους κάνεις εσύ

Οι κατηγορίες που προκύπτουν αφού αναλύσαμε το περιεχόμενο των απαντήσεων του ζευγαριού αναφορικά με το άγχος που βιώνουν από το γεγονός ότι τα παιδιά τους μεγαλώνουν και αυτονομούνται, συνοψίζονται στον πίνακα που ακολουθεί.

Πίνακας 47. Κατηγορίες που σχετίζονται με το άγχος που βιώνουν οι γονείς από την ανάπτυξη των παιδιών τους και την αυτονόμησή τους.

Υποκείμενα Κατηγορίες: ανάπτυξη παιδιών και άγχος γονέων	Γονείς		Ποσοστά (Σύνολο ατόμων)
	Μητέρα	Πατέρας	
Γενικό άγχος	+	+	100% (2)
Άγχος λόγω κινδύνων	+	-	50% (1)
Άγχος για αυτοπροστασία	+	-	50% (1)
Άγχος λόγω αλλαγής ρόλων	-	+	50% (1)

Με βάση τον πίνακα 47, όπου παρουσιάζονται οι κατηγορίες που σχετίζονται με το άγχος των γονέων για την ανάπτυξη και την αυτονόμηση των παιδιών, παρατηρούμε ότι και τα δύο μέλη του ζευγαριού αισθάνονται γενικά άγχος καθώς μεγαλώνουν τα παιδιά τους. Η μητέρα άγχεται από τις δυσκολίες της σύγχρονης κοινωνίας και τους γενικότερους κινδύνους. Το άγχος της, επίσης, συνδέεται με το αν τα παιδιά θα μπορούν να προστατεύσουν τον εαυτό τους καθώς μεγαλώνουν, όπου και αν βρίσκονται. Ο πατέρας, από την πλευρά του, νιώθει άγχος καθώς οι ρόλοι αλλάζουν και τα παιδιά νουθετούν εκείνα πλέον τους γονείς τους.

Το ζευγάρι αισθάνεται άγχος καθώς τα παιδιά μεγαλώνουν. Το άγχος της μητέρας συνδέεται περισσότερο με εξωτερικές δυσκολίες και κινδύνους. Το άγχος του πατέρα, από την άλλη, συνδέεται με εσωτερική – προσωπική δυσκολία που πηγάζει από τη δυσκολία του να χειριστεί τα παιδιά και τους ρόλους που αλλάζουν καθώς αυτά μεγαλώνουν.

7.2.3.17. Επιπλέον παιδιά

Σε αυτήν την ενότητα, έγινε προσπάθεια να διερευνηθούν οι απόψεις των υποκειμένων αναφορικά με το αν επιθυμούν να αποκτήσουν και άλλα παιδιά. Ο πατέρας και η μητέρα απάντησαν στην ερώτηση 47 της Κλινικής Συνέντευξης ΙΙΙ (Α.) «Πόσα ακόμα παιδιά θα ήθελες να κάνεις και γιατί; ». Σκοπός της συγκεκριμένης ερώτησης είναι να διερευνηθεί αν τα υποκείμενα θα επιθυμούσαν να αποκτήσουν και άλλα παιδιά καθώς και οι αντιλήψεις τους γύρω από τα παιδιά στην οικογένεια. Αναλύοντας το περιεχόμενο των απαντήσεων των υποκειμένων, προκύπτουν οι ακόλουθες κατηγορίες.

1. Κανένα. Σε αυτήν την κατηγορία εντάσσονται οι απόψεις των υποκειμένων που αναφέρουν ότι δε θα ήθελαν να αποκτήσουν κάποιο επιπλέον παιδί. Στην οικογένειά τους υπάρχουν ήδη δύο παιδιά και δεν επιθυμούν να αποκτήσουν και άλλα. Συγκεκριμένα:

Μητέρα: Κανένα!

Πατέρας: Μια χαρά είμαι...

2. Έλλειψη αντοχής. Σε αυτήν την κατηγορία εντάσσονται οι απόψεις των υποκειμένων που αναφέρουν ότι δεν επιθυμούν να αποκτήσουν και άλλο παιδί, καθώς δεν έχουν αντοχή. Οι δυνάμεις τους έχουν λιγοστέψει και δεν είναι σε θέση να ασχοληθούν με την ανατροφή και άλλων παιδιών. Συγκεκριμένα:

Μητέρα: Έχω δύο κοριτσάκια δεν έχω δυνάμεις για τρίτο...[...] δυστυχώς οι δυνάμεις μου δεν είναι πλέον να ξαναμπούν απ' την αρχή με «ουά», μπιμπερά, ξενύχτια...όχι, όχι δεν έχω δυνάμεις...

3. Ικανοποιητική υπάρχουσα κατάσταση. Σε αυτήν την κατηγορία εντάσσονται οι απόψεις των υποκειμένων που θεωρούν ότι η κατάσταση που βιώνουν στην οικογένειά τους είναι καλή και δε θα ήθελαν άλλο παιδί ή κάποιου άλλου είδους αλλαγή. Τα υποκείμενα είναι ευχαριστημένα από την οικογένειά τους και δεν επιθυμούν άλλο παιδί. Συγκεκριμένα:

Πατέρας: [...] όπως πάνε τα πράγματα μια χαρά είμαι.

Οι κατηγορίες που προκύπτουν αφού αναλύσαμε το περιεχόμενο των απαντήσεων του ζευγαριού αναφορικά με το πόσα παιδιά θα ήθελαν ακόμα να αποκτήσουν και για ποιους λόγους, συνοψίζονται στον πίνακα που ακολουθεί.

Πίνακας 48. Κατηγορίες που σχετίζονται με τον αριθμό των παιδιών που θα επιθυμούσε να αποκτήσει επιπλέον το ζευγάρι και οι λόγοι που τεκμηριώνουν την απάντησή τους.

Υποκείμενα Κατηγορίες: επιπλέον παιδιά	Γονείς		Ποσοστά (Σύνολο ατόμων)
	Μητέρα	Πατέρας	
Κανένα	+	+	100% (2)
Λόγοι			
Έλλειψη αντοχής	+	-	50% (1)
Ικανοποιητική η υπάρχουσα κατάσταση	-	+	50% (1)

Με βάση τον πίνακα 48 όπου παρουσιάζονται οι κατηγορίες που σχετίζονται με τον αριθμό των παιδιών που θα επιθυμούσε να αποκτήσει επιπλέον το ζευγάρι, διαπιστώνουμε ότι το ζευγάρι συμφωνεί στο ότι δεν επιθυμεί να αποκτήσει «κανένα» άλλο παιδί. Ο πατέρας είναι ευχαριστημένος από την παρούσα κατάσταση, ενώ η μητέρα δεν έχει αντοχή για να αποκτήσει και άλλο παιδί.

7.2.3.17. Διαφορές στην οικογένεια του χτες και του σήμερα

Σε αυτήν την ενότητα, προσπαθήσαμε να εξετάσουμε τις απόψεις των υποκειμένων αναφορικά με τις διαφορές που βλέπουν στην οικογένεια παλιά και σήμερα, σε σχέση με τη δομή, την οργάνωση, τις αξίες, τα συναισθήματα, τις συμπεριφορές και τις αντιλήψεις. Τα υποκείμενα απάντησαν στην ερώτηση 24 από την Κλινική Συνέντευξη ΙΙΙ (Α.) «Τι διαφορές βλέπεις ότι υπάρχουν μεταξύ της οικογένειάς σου και της οικογένειας όπως λειτουργούσε σε παλαιότερες εποχές όσον αφορά: (α) την οργάνωση (δομή), (β) τις αξίες, (γ) τα συναισθήματα, (δ) τις συμπεριφορές και (ε) τις αντιλήψεις;». Σκοπός της συγκεκριμένης ερώτησης είναι να

διερευνηθεί η άποψη των υποκειμένων για την οικογένεια, παρατηρώντας τη μέσα στο χρόνο. Αναλύοντας το περιεχόμενο των απαντήσεων των υποκειμένων, προκύπτουν οι ακόλουθες κατηγορίες.

1. Το «δέσιμο» των μελών της οικογένειας. Σε αυτήν την κατηγορία εντάσσονται οι απαντήσεις των υποκειμένων που συγκρίνοντας την οικογένεια του χτες με αυτή του σήμερα, διαπιστώνουν ότι τα μέλη της διαφέρουν ως προς το δέσιμο που έχουν μεταξύ του. Παλιότερα υπήρχε μεγαλύτερο ενδιαφέρον και οι άνθρωποι ήταν πιο δεμένοι. Συγκεκριμένα:

Πατέρας: Οι οικογένειες ήταν πιο δεμένες παλιά αναγνωρίζονταν συγγενείς ας πούμε και βρισκότουσαν συγγενείς...

2. Ο «ατομικισμός» των μελών της οικογένειας. Σε αυτήν την κατηγορία εντάσσονται οι απαντήσεις των υποκειμένων που αναφέρουν ότι οι σύγχρονες οικογένειες διακρίνονται από «ατομικισμό». Τα μέλη της κοιτάζουν περισσότερο το ατομικό συμφέρον και δεν έχουν τη συλλογικότητα που είχαν παλιά οι οικογένειες. Συγκεκριμένα:

Πατέρας: [...]τώρα κοιτάζει ο καθένας να κάνει τη δουλειά του...να αρπάξει...δεν τον ενδιαφέρει τίποτε άλλο.[...] Ο καθένας κοιτάζει να κάνει τη δουλειά του παλιά κάτι άκουγες ας πούμε ότι έγινε κάτι εκεί και έπαιρνες τηλέφωνο να ακούσεις να μάθεις από κει και πέρα...

3. Η θέση της γυναίκας. Σε αυτήν την κατηγορία εντάσσονται οι απαντήσεις των υποκειμένων που βλέπουν ως βασική διαφορά τη θέση που είχε η γυναίκα στην οικογένεια στο παρελθόν και στο παρόν. Παλιά, η γυναίκα καλούνταν να κάνει τα πάντα. Είχε πολλαπλούς ρόλους τόσο μέσα στο σπίτι όσο και έξω από αυτό. Συγκεκριμένα:

Μητέρα: Η γυναίκα να κάνει τα πάντα. Τα πάντα. Από το να βγει στα χωράφια και να είναι και στο σπίτι με ότι συνεπάγεται αυτό. Το να είναι γυναίκα, να είναι σύντροφος, να είναι μάνα, να είναι καθαρίστρια, να είναι τα πάντα.

4. Η «τιμή» της οικογένειας. Σε αυτήν την κατηγορία εντάσσονται οι απαντήσεις των υποκειμένων που αναφέρουν ως βασική διαφορά της οικογένειας του χτες με αυτή του σήμερα το ρόλο που είχε η έννοια της «τιμής» στην οικογένεια. Με αυτήν την έννοια, εννοούσαν ότι τα μέλη της οικογένειας δε μπορούσαν να κάνουν κάτι που θα έβλαπτε το «όνομα» μιας οικογένειας. Ειδικά για τις γυναίκες, η θέση ήταν δύσκολη, καθώς δεν έπρεπε να κάνουν κάτι που θα μπορούσε να θεωρηθεί «προσβολή» για την οικογένειά τους. Συγκεκριμένα:

Μητέρα: Η τιμή...η τιμή...να μην προσβληθεί η οικογένεια σε ότι μπορεί να σημαίνει αυτό είτε από τη μεριά της γυναίκας είτε από τη μεριά των κορών...η τιμή ήταν πάνω από όλα...

Μητέρα: [...] να είσαι σωστός άνθρωπος στην κοινωνία να μη βγεις κακό κορίτσι με την έννοια να μην μπορεί να σε προσβάλει ο καθένας, να μην δώσεις δικαίωμα σε κανέναν με το παραμικρό ξέρεις [...] ...πάλι στην τιμή και οι αντιλήψεις για την τιμή.

Οι κατηγορίες που προκύπτουν αφού αναλύσαμε το περιεχόμενο των απαντήσεων του ζευγαριού αναφορικά με το πώς ήταν η οικογένεια παλιότερα και πώς είναι σήμερα, συνοψίζονται στον ακόλουθο πίνακα.

Πίνακας 49. Κατηγορίες που σχετίζονται με τις διαφορές στην οικογένεια παλιά και σήμερα.

Υποκείμενα	Γονείς		Ποσοστά (Σύνολο ατόμων)
	Μητέρα	Πατέρας	
Κατηγορίες: διαφορές στην οικογένεια χτες και σήμερα			

Το δέσιμο των μελών	-	+	50% (1)
Ο ατομικισμός των μελών	-	-	50% (1)
Η θέση της γυναίκας	+	-	50% (1)
Η «τιμή» της οικογένειας	+	-	50% (1)

Με βάση τον πίνακα 49, που αναφέρεται στις κατηγορίες που σχετίζονται με τις διαφορές που υπήρχαν στην οικογένεια παλιότερα και σήμερα, ο πατέρας παρατηρεί ότι παλιότερα τα μέλη της οικογένειας ήταν περισσότερο «δεμένα» μεταξύ τους. Σήμερα, οι άνθρωποι διακρίνονται από ατομικισμό και αυτή η έννοια του προσωπικού συμφέροντος επηρεάζει και τα μέλη μιας οικογένειας. Για τη μητέρα, οι βασικές διαφορές στην οικογένεια παλιότερα με σήμερα είναι η θέση της γυναίκας σε συνδυασμό με την «τιμή» που έπρεπε να διαφυλάξει για την οικογένεια. Οι γυναίκες είχαν πάρα πολλούς ρόλους και ταυτόχρονα, καλούνταν να διαφυλάξουν και το όνομα της οικογένειάς τους.

Συνοψίζοντας τα παραπάνω, διαπιστώνουμε ότι ανάλογα με τις αναπαραστάσεις που είχαν από τη δική τους οικογένεια, (όπως αναλύεται στα επόμενα κεφάλαια) ο πατέρας και η μητέρα, συγκρίνουν και τη μορφή που έχει αυτή αποκτήσει σήμερα σε σύγκριση με παλιότερα. Ο πατέρας εστιάζει περισσότερο στο προσωπικό συμφέρον, στην εγγύτητα και στο δέσιμο των μελών της οικογένειας. Η μητέρα, πάλι, στη θέση της γυναίκας και στην «τιμή» της οικογένειας, τα οποία παρουσιάζονται και σχολιάζονται αναλυτικά στο επόμενο κεφάλαιο που αφορά στο γενεόγραμμα της οικογένειας. Οι γυναίκες, σύμφωνα με τις αναπαραστάσεις της μητέρας, έκαναν τα πάντα σε ένα σπίτι και ταυτόχρονα φρόντιζαν να διατηρηθεί η ηθική της.

7.2.3.18. Διαφορές στην οικογένεια σε σύγκριση με άλλες

Σε αυτήν την ενότητα, έγινε προσπάθεια να διερευνηθούν οι απόψεις των υποκειμένων αναφορικά με τις διαφορές που βλέπουν στη δική τους οικογένεια, συγκρίνοντας με άλλες οικογένειες. Η μητέρα και ο πατέρας απάντησαν στην ερώτηση 25 της Κλινικής Συνέντευξης ΙΙΙ (Α.) «Τι διαφορές βλέπεις ότι υπάρχουν μεταξύ της οικογένειάς σου και της οικογένειας άλλων όσον αφορά: (α) την οργάνωση (δομή), (β) τις αξίες, (γ) τα συναισθήματα, (δ) τις συμπεριφορές και (ε) τις αντιλήψεις;». Σκοπός της συγκεκριμένης ερώτησης ήταν να διερευνηθεί αν τα μέλη του ζευγαριού της οικογένειας βλέπουν διαφορές στην οικογένειά τους σε σχέση με αυτές των άλλων και τι είδους διαφορές. Αναλύοντας το περιεχόμενο των απαντήσεων των υποκειμένων, προκύπτουν οι ακόλουθες κατηγορίες.

1. Ίδιες οι οικογένειες. Σε αυτήν την κατηγορία εντάσσονται οι απαντήσεις των υποκειμένων που θεωρούν ότι οι οικογένειες στις ημέρες μας δε διαφέρουν. Έχουν περίπου τις ίδιες αξίες, αισθήματα και αντιλήψεις. Τα υποκείμενα δε βλέπουν διαφορές μεταξύ των σύγχρονων οικογενειών. Συγκεκριμένα:

Μητέρα: Πάνω κάτω οι οικογένειες της δικής μου γενιάς σκεφτόμαστε σχεδόν το ίδιο και αισθανόμαστε...έχουμε μάλλον τις ίδιες ανάγκες...

2. Λίγες διαφορές. Σε αυτήν την κατηγορία εντάσσονται οι απαντήσεις των υποκειμένων που θεωρούν ότι οι οικογένειες στις ημέρες μας έχουν μικρές διαφορές. Δε διαφέρουν πολύ ως προς τις αντιλήψεις και τα συναισθήματα, τη σκέψη και τις αξίες. Συγκεκριμένα:

Μητέρα: Όχι πολλές διαφορές...

3. Διαφορές στις αντιλήψεις. Σε αυτήν την κατηγορία εντάσσονται οι απαντήσεις των υποκειμένων που αναφέρουν ότι οι οικογένειά τους διαφέρει από αυτή των άλλων λόγω διαφορετικών αντιλήψεων. Οι άνθρωποι δεν έχουν τις ίδιες αξίες και αντιλήψεις, με αποτέλεσμα να διαφέρουν οι οικογένειες ως προς τις αντιλήψεις. Συγκεκριμένα:

Πατέρας: Βλέπω διαφορές αλλά δεν κουβαλάμε όλοι το ίδιο μωστό. Εγώ το θεωρώ έτσι σωστό, εσύ το θεωρείς έτσι σωστό... και πάει λέγοντας...

4. Διαφορές στις νοοτροπίες. Σε αυτήν την κατηγορία εντάσσονται οι απαντήσεις των υποκειμένων που αναφέρονται σε διαφορά στη νοοτροπία που έχει η οικογένειά τους από αυτή των άλλων. Άλλες οικογένειες έχουν άλλη νοοτροπία σε σχέση με άλλες. Συγκεκριμένα:

Πατέρας: Κάθε οικογένεια... να... εκτός και αν είναι κάποιος που ζαμανφου, ή αν είναι κάποιος άλλος πολλοί αυστηροί... ή τα θέναι όλα... κατάλαβες... δεν τα βρίσκεις πάντα...

5. Διαφορές στην ανατροφή των παιδιών. Σε αυτήν την κατηγορία εντάσσονται οι απαντήσεις των υποκειμένων που βλέπουν ως βασική διαφορά στις οικογένειες τον τρόπο ανατροφής των παιδιών. Οι οικογένειες διαφέρουν ως προς τον τρόπο που μεγαλώνουν και διαπαιδαγωγούν τα παιδιά τους. Συγκεκριμένα:

Μητέρα: Βασικά στον τρόπο ανατροφής των παιδιών βλέπω διαφορές.

Οι κατηγορίες που προκύπτουν αφού αναλύσαμε το περιεχόμενο των απαντήσεων του ζευγαριού αναφορικά με τις διαφορές μεταξύ της οικογένειάς τους και αυτές των άλλων, συνοψίζονται στον πίνακα 50.

Πίνακας 50. Κατηγορίες που σχετίζονται με τις διαφορές της οικογένειας των υποκειμένων με αυτή των άλλων.

Υποκείμενα Κατηγορίες: διαφορές στην οικογένεια σε σύγκριση με άλλες	Γονείς		Ποσοστά (Σύνολο απόμων)
	Μητέρα	Πατέρας	
Ίδιες οι οικογένειες	+	-	50% (1)
Λίγες διαφορές	+	-	50% (1)
Διαφορές στις αντιλήψεις	-	+	50% (1)
Διαφορές στις νοοτροπίες	-	+	50% (1)
Διαφορές στην ανατροφή των παιδιών	-	+	50% (1)

Αναλύοντας τον πίνακα 50, παρατηρούμε ότι συγκρίνοντας την οικογένειά τους με τις άλλες σύγχρονες οικογένειες, η μητέρα θεωρεί ότι οι περισσότερες οικογένειες είναι ίδιες, με λίγες διαφορές που σχετίζονται περισσότερο με την ανατροφή των παιδιών. Ο πατέρας, από την πλευρά του, θεωρεί ότι οι οικογένειες διαφέρουν ως προς τις αντιλήψεις και τη νοοτροπία.

7.2.3.19. Συμβουλές στους νέους σχετικά με το γάμο

Σε αυτήν την ενότητα, προσπαθήσαμε να μελετήσουμε τις απόψεις των υποκειμένων σχετικά με τις συμβουλές που θα έδιναν σήμερα στους νέους, αναφορικά με το ζήτημα του γάμου. Η μητέρα και ο πατέρας απάντησαν στην ερώτηση 73 από την Κλινική Συνέντευξη III (Α.) «Τι συμβουλές θα έδινες στους νέους σήμερα, όσον αφορά στο ζήτημα του γάμου». Σκοπός της συγκεκριμένης ερώτησης ήταν να διερευνηθεί η άποψη των υποκειμένων για το γάμο και κατ'επέκταση τι θεωρούν ότι χρειάζονται οι νεότεροι να γνωρίζουν γύρω από αυτό το θέμα σε συμβουλευτικό επίπεδο. Αναλύοντας το περιεχόμενο των απαντήσεων των υποκειμένων, προκύπτουν οι ακόλουθες κατηγορίες.

1. Συμβίωση πριν το γάμο. Σε αυτήν την κατηγορία εντάσσονται οι απαντήσεις των υποκειμένων που θα συμβούλευαν τους νέους να συζήσουν πριν προχωρήσουν σε γάμο. Ως συμβουλή αναφέρεται η συμβίωση πριν το γάμο. Συγκεκριμένα:

Μητέρα: [...] αν έχουν τη δυνατότητα να συζητήσουν με τη σύντροφο ή το σύντροφό τους να το κάνουν γιατί είναι πολύ μεγάλο σχολείο το να συζητείς...

2. Απουσία αποθμημένων. Σε αυτήν την κατηγορία εντάσσονται οι απαντήσεις των υποκειμένων που θα συμβούλευαν τους νέους να μην έχουν αποθμημένα πριν προχωρήσουν σε γάμο. Ως συμβουλή αναφέρεται το να έχουν εμπειρίες και να έχουν ζήσει διάφορα πριν το γάμο. Συγκεκριμένα:

Μητέρα: [...] Να κάνουν πράγματα πρώτα για να μην έχουν αποθμημένα μετά στο γάμο...

3. Καθυστέρηση τεκνοποίησης. Σε αυτήν την κατηγορία εντάσσονται οι απαντήσεις των υποκειμένων που θα συμβούλευαν τους νέους να μη βιαστούν να κάνουν παιδιά. Ως συμβουλή αναφέρεται το να μη μπουν άμεσα στη διαδικασία να κάνουν παιδιά αμέσως μετά το γάμο. Συγκεκριμένα:

Μητέρα: [...] ό παν θα έρθει η ώρα να παντρευτούν να μη βιαστούν να κάνουν παιδιά γιατί δε φταίνε αυτά σε τίποτα να πληρώνουν είτε διαζύγια, είτε καβγάδες, είτε οτιδήποτε...

4. Απουσία συμβουλών. Σε αυτήν την κατηγορία εντάσσονται οι απαντήσεις των υποκειμένων που δε θα έδιναν καμία συμβουλή στους νεότερους. Αναφέρεται ότι ο γάμος είναι υποκειμενική και προσωπική υπόθεση και δεν υπάρχουν συγκεκριμένες συμβουλές. Συγκεκριμένα:

Πατέρας: [...] Δε θέλω να λέω να πάει ο καθένας να πάει να τα δει μόνος του [...]...γιατί έχει κι ο καθένας την άποψή του.

Οι κατηγορίες που προκύπτουν αφού αναλύσαμε το περιεχόμενο των απαντήσεων του ζευγαριού αναφορικά με τις συμβουλές που θα έδιναν στους νέους σήμερα για το ζήτημα του γάμου παρουσιάζονται στον πίνακα 51.

Πίνακας 51. Κατηγορίες που σχετίζονται με τις συμβουλές που θα έδινε το ζευγάρι στους νέους για το ζήτημα του γάμου.

Υποκείμενα Κατηγορίες: συμβουλές στους νέους για το γάμο	Γονείς		Ποσοστά (Σύνολο ατόμων)
	Μητέρα	Πατέρας	
Συμβίωση πριν το γάμο	+	-	50% (1)
Απουσία αποθμημένων	+	-	50% (1)
Καθυστέρηση τεκνοποίησης	+	-	50% (1)
Απουσία συμβουλών	-	+	50% (1)

Με βάση τον πίνακα 51, όπου παρουσιάζονται οι συμβουλές που θα έδινε το ζευγάρι στους νέους για το ζήτημα του γάμου, παρατηρούμε ότι η μητέρα θα συμβούλευε τρία πράγματα τους νεότερους αναφορικά με το γάμο: να συζητήσουν πριν παντρευτούν, να κάνουν διάφορα ώστε να μην έχουν αποθμημένα και να καθυστερήσουν να φέρουν παιδιά στον κόσμο. Ο πατέρας από την πλευρά του δε θα έδινε κάποια συμβουλή γιατί πιστεύει ότι πρόκειται για κάτι προσωπικό και υποκειμενικό και καθένας καλό είναι να το βιώσει από μόνος του.

Ο πατέρας γενικά κατά τη διάρκεια των συνεντεύξεων παρουσιάζεται ως πρόσωπο που δεν του αρέσει να εκφράζεται για τρίτους και ειδικά σε θέματα σχέσεων, για αυτό δε θέλει να δώσει και κάποια συμβουλή στους νέους για το γάμο. Η μητέρα πάλι, θα συμβούλευε τους νέους να αποφύγουν τα δικά της βιώματα, ουσιαστικά. Προφανώς η ίδια έχει αποθμημένα, καθώς παντρεύτηκε σε μικρή ηλικία και δεν έζησε αυτά που θα ήθελε. Επίσης, θεωρεί ότι είναι καλό να

περάσει κάποιος τη δοκιμασία της συμβίωσης για να δοκιμάσει αν θα είναι έτοιμος για γάμο. Η ίδια απέκτησε παιδιά σε σχετικά μικρή ηλικία και πιστεύει ότι είναι καλό για ένα ζευγάρι να δοκιμάσει πρώτα τη σχέση του πριν αποφασίσει να αποκτήσει παιδιά. Χαρακτηριστικά αναφέρει ότι «τα παιδιά δε φταίνε να πληρώνουν είτε διαζύγια, είτε καβγάδες».

7.2.3.20. Καλύτερη προσφορά στα παιδιά

Σε αυτήν την ενότητα, προσπαθήσαμε να μελετήσουμε τις απόψεις των υποκειμένων αναφορικά με το τι θεωρούν ως προτεραιότητα για να προσφέρουν στα παιδιά τους. Η μητέρα και ο πατέρας απάντησαν στην ερώτηση 71 της Κλινικής Συνέντευξης III (Α.) «Ποιο νομίζεις ότι είναι το καλύτερο πράγμα που οφείλεις να κάνεις στα παιδιά σου και γιατί;». Σκοπός της συγκεκριμένης ερώτησης ήταν να διερευνηθεί η άποψη των υποκειμένων αναφορικά με τα βασικά που πιστεύουν ότι έχουν υποχρέωση να κάνουν για τα παιδιά τους. Αναλύοντας το περιεχόμενο των απαντήσεων των υποκειμένων, προκύπτουν οι ακόλουθες κατηγορίες.

1. Εκπαίδευση στο «σωστό». Σε αυτήν την κατηγορία εντάσσονται οι απαντήσεις των υποκειμένων που θεωρούν ότι το καλύτερο που οφείλουν να κάνουν για τα παιδιά τους είναι το να τα εκπαιδεύσουν στο «σωστό» και στο να γίνουν «σωστοί άνθρωποι», όπως εκείνοι θεωρούν. Συγκεκριμένα:

Μητέρα: [...] Να τους μάθω να είναι σωστοί άνθρωποι, σωστοί άνθρωποι όχι με τα πρέπει της κοινωνίας σωστοί άνθρωποι...

Πατέρας: [...] Να τα μεγαλώσω όσο μπορώ καλά να τους δώσω ένα καλό δρόμο [...] ... να πηγαίνουν σωστά...

2. Αυτοπροστασία. Σε αυτήν την κατηγορία εντάσσονται οι απαντήσεις των υποκειμένων που θεωρούν ότι το καλύτερο που οφείλουν να κάνουν για τα παιδιά τους είναι το να τα εκπαιδεύσουν να προστατεύουν τον εαυτό τους. Συγκεκριμένα:

Μητέρα: [...] να μπορούν να προστατεύουν τον εαυτό τους...

3. Διεκδικητική συμπεριφορά. Σε αυτήν την κατηγορία εντάσσονται οι απαντήσεις των υποκειμένων που θεωρούν ότι το καλύτερο που οφείλουν να κάνουν για τα παιδιά τους είναι το να τα εκπαιδεύσουν να έχουν διεκδικητική συμπεριφορά. Συγκεκριμένα:

Μητέρα: [...] το να μπορούν να υποστηρίζουν αυτό που θέλουν να κάνουν ότι καλύτερο μπορούν για εκείνες...

4. Δυναμικότητα. Σε αυτήν την κατηγορία εντάσσονται οι απαντήσεις των υποκειμένων που θεωρούν ότι το καλύτερο που οφείλουν να κάνουν για τα παιδιά τους είναι το να τα εκπαιδεύσουν στο να είναι δυνατά. Συγκεκριμένα:

Μητέρα: [...] και να είναι δυνατές.

Οι κατηγορίες που προκύπτουν αφού αναλύσαμε το περιεχόμενο των απαντήσεων του ζευγαριού αναφορικά με το τι θεωρούν καλύτερο να προσφέρουν στα παιδιά τους, παρουσιάζονται στον πίνακα 52.

Πίνακας 52. Κατηγορίες που σχετίζονται με το τι θεωρούν καλύτερο να προσφέρουν οι γονείς στα παιδιά τους.

Υποκείμενα Κατηγορίες: καλύτερη προσφορά των γονιών στα παιδιά	Γονείς		Ποσοστά (Σύνολο ατόμων)
	Μητέρα	Πατέρας	
Εκπαίδευση στο «σωστό»	+	+	100% (2)
Αυτοπροστασία	+	-	50% (1)
Διεκδικητική συμπεριφορά	+	-	50% (1)
Δυναμικότητα	+	-	50% (1)

Αναλύοντας τον πίνακα 52, όπου παρουσιάζονται οι κατηγορίες που σχετίζονται με τις απόψεις των υποκειμένων για το τι θεωρούν καλύτερο να προσφέρουν στα παιδιά τους, παρατηρούμε ότι και τα δύο μέλη του ζευγαριού θεωρούν ότι οφείλουν να εκπαιδεύσουν τα παιδιά τους στο «σωστό», όπως οι ίδιοι κρίνουν ότι είναι αυτό. Εκτός από αυτό το «σωστό», η μητέρα θεωρεί, επιπλέον, ότι οφείλει να εκπαιδεύσει τα παιδιά της στο να προστατεύουν τον εαυτό τους, να έχουν διεκδικητική συμπεριφορά και δυναμικότητα.

Οι αναπαραστάσεις του ζευγαριού για το τι θεωρούν ως καλύτερη προσφορά για τα παιδιά τους έχει να κάνει με την έννοια του «σωστού» και για τους δυο γονείς, οι οποίοι είναι άτομα που ακολουθούν την παράδοση και τους ηθικούς νόμους. Η μητέρα, επιπλέον, επιδιώκει να προσφέρει χαρακτηριστικά που σχετίζονται με δυναμισμό και προστασία του εαυτού, ώστε να είναι θωρακισμένα. Εκπαιδεύει τα παιδιά της στο να διεκδικούν και να έχουν δυναμικότητα, προστατεύοντας τον εαυτό τους.

7.3. Συμπεράσματα: Ο οικογενειακός προσανατολισμός των υποκειμένων

Στο παρόν κεφάλαιο έγινε προσπάθεια να παρουσιαστούν και να αναλυθούν κάποιες αντιλήψεις και απόψεις των μελών της οικογένειας που ερευνάται στα πλαίσια της παρούσας εργασίας. Τα υποκείμενα που συμμετέχουν στην έρευνα, απάντησαν σε ερωτήσεις κλινικών συνεντεύξεων σχετικές με τις αναπαραστάσεις τους για την οικογένεια. Σε πρώτο επίπεδο αναλύθηκε το περιεχόμενο των απαντήσεων και των τεσσάρων μελών της οικογένειας, στη συνέχεια αναλύθηκε το περιεχόμενο των απαντήσεων που έδωσαν μόνο τα παιδιά ενώ σε τρίτο επίπεδο αναλύθηκε το περιεχόμενο των απαντήσεων του ζευγαριού της οικογένειας.

Διαπιστώνουμε ότι στα πλαίσια της συγκεκριμένης ανάλυσης, προέκυψαν συνολικά 41 πίνακες: 17 που αφορούν και στα τέσσερα μέλη της οικογένειας, 5 που αφορούν μόνο στα παιδιά και 20 που αφορούν στο ζευγάρι της οικογένειας. Σε αυτούς τους πίνακες παρουσιάζονται οι κατηγορίες που εμφανίζονται και τα ποσοστά για κάθε ερώτηση που αναλύεται. Όπως φαίνεται, οι πίνακες αυτοί αποτελούν ενδείξεις των αναπαραστάσεων των μελών της υπό μελέτη οικογένειας (παιδιών και συζύγων) για ζητήματα που αφορούν στην οικογένεια (δική τους και γενικά). Αναδύονται τόσο θέματα σχέσεων, όσο και αντιλήψεων για την «έννοια της οικογένειας» αλλά και για το προσωπικό βίωμα στην «οικογένεια».

Με βάση την παραπάνω ανάλυση, διαπιστώνουμε ότι κάθε μέλος έχει τις δικές του αναπαραστάσεις, που συνδέονται ή διαφέρουν με αυτές των υπόλοιπων μελών. Στο σημείο αυτό, θα προσπαθήσουμε να παρουσιάσουμε τον οικογενειακό προσανατολισμό των υποκειμένων, όπως προκύπτει από την παραπάνω ανάλυση και κατηγοριοποίηση. Ως οικογενειακό προσανατολισμό, ορίζουμε την προοπτική του ατόμου που πηγάζει από το βίωμα και τις επιρροές που έχει δεχτεί. Σκοπός μας είναι να συνοψίσουμε πώς λειτουργεί το βίωμα και η σκέψη των μελών της οικογένειας, σε τι διαφέρουν ή σε τι μοιάζουν οι αξίες και οι αντιλήψεις των μελών της. Σε πρώτο επίπεδο, παρουσιάζουμε τον προσανατολισμό του κάθε μέλους ξεχωριστά και κατόπιν τον προσανατολισμό όλης της οικογένειας.

7.3.1. Ο οικογενειακός προσανατολισμός της μητέρας

Σύμφωνα με τις αντιλήψεις και αναπαραστάσεις της μητέρας, η οικογένεια παίζει σημαντικό ρόλο στη ζωή ενός ανθρώπου. Στην οικογένεια διαμορφώνεται ο χαρακτήρας του ατόμου και βάζει τις βάσεις για τη ζωή του. Η μητέρα μεγάλωσε σε μια παραδοσιακή οικογένεια της Κρήτης, όπου η οικογένεια αποτελούσε πρωταρχική αξία. Ωστόσο, ακριβώς επειδή μεγάλωσε σε αυτήν την οικογένεια, βίωσε καταπίεση καθώς της στερούσαν τις επιθυμίες που είχε. Προκειμένου να φύγει από το πατρικό της, παντρεύτηκε σε μικρή ηλικία, και για αυτό έχει αρνητική αναπαράσταση για το γάμο. Έχει, όμως, θετική άποψη για τη συμβίωση πριν το γάμο, καθώς τη θεωρεί απαραίτητη για να δοκιμάσει ένα ζευγάρι αν μπορεί να συνυπάρξει αλλά και για να εκπαιδευτεί σε αυτή τη συνύπαρξη. Η ίδια δεν έζησε μαζί με το σύζυγο πριν το γάμο και θα επιθυμούσε να το είχε κάνει. Πρόκειται και για κάτι που θα συμβούλευε τους νεότερους να κάνουν πριν παντρευτούν, να συζητήσουν, να μην έχουν απωθημένα και να καθυστερήσουν να τεκνοποιήσουν. Καθώς εκείνη έχει απωθημένα που δεν έζησε κάποιες καταστάσεις και επειδή έκανε παιδιά σε μικρή ηλικία, θα συμβούλευε τους νεότερους να μην κάνουν τα ίδια λάθη με εκείνη.

Η καταπίεση που βίωσε στην οικογένειά της και η στέρηση των επιθυμιών, την οδήγησαν σήμερα στο να είναι ανεξάρτητη από τους γονείς της και μάλιστα να παίρνει απόσταση από αυτούς.

Παρατηρώντας την οικογένεια όπως ήταν παλιά (η οικογένεια των προηγούμενων γενιών) και συγκρίνοντάς τη με σήμερα, η αναπαράσταση που έχει η μητέρα σχετίζεται με τη θέση της γυναίκας στην οικογένεια αλλά και τη «διαφύλαξη της τιμής» της. Οι γυναίκες παλιά είχαν πάρα πολλούς ρόλους και ταυτόχρονα, καλούνταν να διαφυλάξουν και το «όνομα», τους άγραφους ηθικούς νόμους της οικογένειάς τους. Καθώς, όμως, η μητέρα επηρεάστηκε από αυτές τις απόψεις, τις υιοθέτησε και στη δική της οικογένεια, αναλαμβάνοντας πολλούς ρόλους. Αυτό, ακριβώς, όμως αποτελεί και τη συνθήκη που τη δυσχεραίνει και στη δική της οικογένεια, το ότι έχει επιβαρυνθεί με πολλαπλές ευθύνες.

Η οικογένεια, πάντως, ως θεσμός βρίσκεται γενικότερα σε κρίση, σύμφωνα με την μητέρα, η οποία συνδέει την κρίση αυτή με τις απαιτήσεις της εποχής και τη γενικότερη οικονομική κρίση. Οι πιο βασικοί παράγοντες που οδηγούν στην αλλαγή της οικογένειας είναι οι οικονομικοί. Στη δική της οικογένεια, έχει ζήσει πολλές εντάσεις και πολλές κρίσεις που συνδέονται με τη διαρκή απουσία του συντρόφου της από το σπίτι και τη δυσκολία τους στην επικοινωνία.

Οι υπόλοιπες οικογένειες, σύμφωνα με τη μητέρα, οδηγούνται σήμερα στο διαζύγιο λόγω οικονομικών δυσκολιών αλλά και λόγω απουσίας επικοινωνίας μεταξύ των συζύγων. Δυο επιπλέον λόγοι είναι η απιστία και η έλλειψη υπομονής. Όπως φαίνεται, η ίδια βιώνει την έλλειψη επικοινωνίας με το σύζυγό της, αλλά κάνει υπομονή και για αυτό το λόγο δεν οδηγείται σε διαζύγιο. Άλλωστε οι έννοιες που συνδέονται με την «τιμή» και με τις ριζωμένες πεποιθήσεις από την πατρική οικογένεια απέχουν πολύ από το χωρισμό. Η μητέρα της οικογένειας έχει μάθει να κάνει «υπομονή» και να «διασφαλίζει» την «τιμή» της οικογένειας.

Σχετικά με τις βασικές αξίες που πήρε η μητέρα από τη δική της οικογένεια, αναφέρει ότι πήρε δύναμη, θέληση, υπομονή και έμαθε ότι καθένας πρέπει να αγωνίζεται για να ξεπερνάει τα εμπόδια και τις δυσκολίες. Παρατηρούμε ότι αυτές τις ίδιες αντιλήψεις που πήρε από τους γονείς της σχετικά με την εργατικότητα και την αντιμετώπιση των δυσκολιών, θεωρεί ότι πρέπει να έχουν οι γονείς γενικά όταν διαπαιδαγωγούν τα παιδιά τους. Παρόμοια, πιστεύει ότι αν μεταδώσει στα παιδιά της αυτές τις αξίες, να είναι δυναμικά, να διεκδικούν και να προστατεύουν τον εαυτό τους, θα τους έχει προσφέρει το καλύτερο. Διαπιστώνουμε ότι ως γονέας, η μητέρα μεταφέρει στα παιδιά της τις αντιλήψεις και αρχές που της μετέδωσαν οι δικοί της γονείς, τις οποίες θεωρεί ότι καλό είναι να έχουν γενικά όλοι οι γονείς.

Σε σχέση με το σύντροφό της, η μητέρα αναφέρει ότι παντρεύτηκε από έρωτα και αγάπη. Τον θεωρούσε κάποτε ιδανικό, αλλά στον παρόν δεν μπορεί να εκφράσει τα συναισθήματά της. Πιστεύει ότι εκείνος έχει θετική άποψη για εκείνη αλλά η ίδια δυσκολεύεται να πει αν ταιριάζουν. Το σίγουρο είναι ότι διαφωνούν σε ζητήματα διαπαιδαγώγησης, ενώ η βασική τους δυσκολία είναι η επικοινωνία.

Σε σχέση με τα παιδιά της, η μητέρα είχε επιθυμία να τα αποκτήσει. Αναφέρει ότι είναι «ιδανικά» και όπως προαναφέρθηκε βασική της επιθυμία είναι να έχουν τα θετικά χαρακτηριστικά που της μετέδωσε η δική της οικογένεια, όπως διεκδικητική συμπεριφορά, παρρησία και δυναμισμό. Διατηρεί μαζί τους καλές σχέσεις και μοιράζονται από κοινού τον ελεύθερο χρόνο τους, αν και σε κάποιες περιπτώσεις συγκρούονται. Η λειτουργία που έχουν στο ζευγάρι περιγράφεται ως «γέφυρα», που άλλοτε απομακρύνει και άλλοτε το φέρνει κοντά. Ωστόσο, δεν επιθυμεί να αποκτήσει άλλο παιδί, επειδή δεν έχει άλλη αντοχή. Αισθάνεται γενικό άγχος καθώς τα παιδιά μεγαλώνουν και ειδικά λόγω των κινδύνων που υπάρχουν στη σύγχρονη εποχή. Η μητέρα αισθάνεται την ανάγκη να μπορούν τα παιδιά της να προστατεύουν τον εαυτό τους. Ως αδέρφια, πιστεύει ότι τα παιδιά χρειάζεται να αλληλοϋποστηρίζονται, να αλληλοβοηθούνται και να φροντίζονται μεταξύ τους. Για τη μητέρα, τα αδέρφια έχουν επιπρόσθετα το ρόλο της παρέας με την έννοια της συντροφικότητας αλλά και του δασκάλου, εφόσον ο ένας διδάσκεται και συμβουλευείται από τον άλλο.

Αναφορικά με τον τρόπο που βιώνει την αγάπη στο παρόν, διαπιστώνουμε ότι ενώ τη θεωρεί συνθήκη για δημιουργία και ανάγκη του ανθρώπου, έχει δυσάρεστο βίωμα. Αισθάνεται «κενότητα» από τη σχέση με το σύντροφο και τον τρόπο που εκείνος εκδηλώνει την αγάπη. Παρόλο που αισθάνεται όμορφα με τα παιδιά της, δεν έχει αντίστοιχα συναισθήματα για τον άντρα της.

Σε σχέση με το μέλλον, δυσκολεύεται να οραματιστεί τον εαυτό της και δεν έχει άποψη για το τι θα συμβεί. Ελπίζει ότι η κατάσταση που βιώνει στην οικογένειά της θα βελτιωθεί. Η δυσκολία που υπάρχει στην επικοινωνία με το σύντροφό της θα ξεπεραστεί. Επίσης, πιστεύει ότι θα βιώσει έμπρακτα την αγάπη και το νιάσιμο από το σύζυγο.

Στη συνέχεια, προσπαθούμε να παρουσιάσουμε τον οικογενειακό προσανατολισμό του πατέρα.

7.3.2. Ο οικογενειακός προσανατολισμός του πατέρα

Εφόσον παρουσιάσαμε τον οικογενειακό προσανατολισμό της μητέρας, σε αυτό το σημείο θα προσπαθήσουμε να δούμε την οπτική που έχει ο πατέρας από την πλευρά του, για την οικογένεια.

Σύμφωνα με τις αντιλήψεις και αναπαραστάσεις του πατέρα, η οικογένεια παίζει σημαντικό ρόλο στη ζωή ενός ανθρώπου. Πιστεύει ότι έχει επενδύσει σε χρόνο και έχει αγωνιστεί για την οικογένειά του, για αυτό είναι σημαντική για εκείνον. Ο ίδιος παντρεύτηκε γιατί ήθελε τη γυναίκα του και για να κάνει παιδιά. Θεωρεί ότι γενικά οι άνθρωποι παντρεύονται για να αποφύγουν, κυρίως, τη μοναξιά. Πολλοί είναι αυτοί που παντρεύονται χωρίς να το κάνουν συνειδητά, είτε για να έχουν κάποιο σύντροφο, είτε για να κάνουν παιδιά. Ο γάμος, για τον πατέρα, αποτελεί την εξέλιξη ενός δεσμού, αλλά πρέπει να είναι αποτέλεσμα ώριμης απόφασης και σκέψης. Ωστόσο, ακριβώς όπως και η γυναίκα του, έχει αρνητική αναπαράσταση για το γάμο, επειδή παντρεύτηκε σε μικρή ηλικία και κυρίως για να ξεφύγει από την πατρική οικογένεια. Όπως η μητέρα της οικογένειας, έτσι και ο πατέρας, έχει θετική άποψη για τη συμβίωση πριν το γάμο, καθώς τη θεωρεί απαραίτητη για να δοκιμάσει αν ένα ζευγάρι μπορεί να συνυπάρξει αλλά και για να εκπαιδευτεί σε αυτή τη συνύπαρξη. Θεωρεί ότι πρόκειται για μια συνθήκη που είναι καλύτερη από αυτή του γάμου και ίσως πιο ιδανική.

Η βασική εικόνα που έχει ο πατέρας για την οικογένεια σχετίζεται με τα υλικά αγαθά. Καθώς έχει τον παραδοσιακό τρόπο σκέψης για εκείνον είναι σημαντικό μια οικογένεια να έχει

τα απαραίτητα για την επιβίωση. Σε αυτό το σημείο, φαίνεται μια βασική διαφορά των αντιλήψεων του ζευγαριού. Ενώ ο πατέρας αναφέρεται πρωτίστως στα υλικά αγαθά, η μητέρα αναφέρεται στα πρόσωπα της οικογένειας.

Στη σημερινή εποχή η οικογένεια, όπως πιστεύει ο πατέρας, αλλάζει λόγω εγωιστικών παραγόντων. Κάθε άνθρωπος προτάσσει τα «θέλω» του, με αποτέλεσμα αυτό να επηρεάζει την οικογένεια. Άλλωστε, ο πατέρας έχοντας μεγαλώσει σε μια παραδοσιακή οικογένεια, ήξερε ότι οι άνθρωποι ακολουθούν κάποιους συγκεκριμένους κανόνες και δεν είχαν επιθυμίες. Σήμερα έχουν και για αυτό επηρεάζεται και η οικογένεια. Γενικότερα δυσκολεύεται να μιλήσει για το θεσμό της οικογένειας καθώς πιστεύει ότι κανένας δε μπορεί να γνωρίζει την αλήθεια και τι γίνεται στο σπίτι του καθενός, καθώς «κάθε πόρτα έχει τα κλειδιά της και τα μυστικά» της. Από τη δική του οικογένεια είναι ευχαριστημένος γιατί του αρέσει όπως έχουν κατανεμηθεί οι ρόλοι. Πρόκειται ακριβώς για τη συνθήκη για την οποία είναι δυσαρεστημένη η μητέρα, ότι δηλαδή έχει αναλάβει όλες τις ευθύνες της οικογένειας. Προφανώς, ο πατέρας αρέσκεται στο ότι η σύζυγός του κάνει πολλά και πρόκειται για κάτι που τον ευχαριστεί.

Παρατηρώντας την οικογένεια όπως ήταν παλιά (η οικογένεια των προηγούμενων γενιών) και συγκρίνοντάς τη με σήμερα, η αναπαράσταση που έχει ο πατέρας σχετίζεται με τον τρόπο που ήταν δεμένα τα άτομα. Παλιότερα, οι άνθρωποι διατηρούσαν άλλου είδους σχέσεις και ήταν δεμένοι. Σήμερα, τα μέλη της οικογένεια διακρίνονται από ατομικισμό και δεν διατηρούν τους ίδιους δεσμούς με παλιότερα. Η οικογένεια στις μέρες μας βρίσκεται σε κρίση, τόσο λόγω της γενικότερης οικονομικής κρίσης αλλά και λόγω του ατομικισμού που χαρακτηρίζει τα άτομα.

Οι παράγοντες εκείνοι που οδηγούν ένα ζευγάρι σήμερα στο διαζύγιο είναι τα οικονομικά, οι διαπληκτισμοί και η απιστία που μπορεί να συμβεί. Ο πατέρας με βάση τις αντιλήψεις του θα χώριζε, αν μάθαινε ότι η γυναίκα του δεν ήταν πιστή σε αυτόν. Γενικότερα, τα ζευγάρια δεν καταφέρνουν να μένουν μαζί γιατί τσακώνονται ή δυσκολεύονται οικονομικά. Παρατηρούμε ότι η απιστία και οι οικονομικοί παράγοντες είναι δυο στοιχεία κοινά στο ζευγάρι της οικογένειας. Η μητέρα, σύμφωνα με τις δικές της αντιλήψεις προτάσσει την έλλειψη επικοινωνίας και υπομονής, ενώ ο πατέρας τους διαπληκτισμούς.

Στη δική του οικογένεια, ο πατέρας έχει περάσει πολλές εντάσεις και κρίσεις, οι οποίες συσχετίζονται με το γεγονός ότι ο ίδιος απουσιάζει συχνά από το σπίτι. Ο πατέρας παραδέχεται ότι οι εντάσεις στην οικογένειά του οφείλονται στην απουσία του, κάτι που αναφέρεται και από τη σύζυγό του. Εκείνο που τον δυσκολεύει περισσότερο και τον ανησυχεί είναι η διαπαιδαγώγηση των παιδιών. Έχει δυσκολία στο πώς να συμπεριφερθεί στα παιδιά του.

Σχετικά με τις βασικές αξίες που πήρε ο πατέρας από τη δική του οικογένεια, αναφέρεται σε κάποια στοιχεία που του μετέδωσαν για το πώς να διαπαιδαγωγήσει τα παιδιά του. Προφανώς, αναφέρεται σε αυτά γιατί όπως είδαμε η διαπαιδαγώγηση είναι κάτι που τον απασχολεί, τον προβληματίζει και τον δυσκολεύει. Αναφέρει ότι είναι γενικά ευχαριστημένος από τη συμπεριφορά τους, αλλά δεν απαντάει με σαφήνεια στο τι θεωρεί σωστό από αυτά που του μετέδωσαν οι γονείς του και περισσότερο απαντάει με ειρωνική διάθεση. Σε σχέση με τους γονείς του, προβληματίζεται από το γεγονός ότι μεγαλώνουν και έχουν ανάγκες και οι ρόλοι αντιστρέφονται, καθώς εκείνος πρέπει να τους φροντίζει. Παραδέχεται ότι κάποιες φορές είναι προσκολλημένος στην οικογένειά του, ενώ κάποιες φορές είναι ανεξάρτητος.

Οι σχέσεις του πατέρα, αναφέρονται πολύ καλές με όλα τα μέλη της οικογένειάς του. Σε σχέση με τη σύντροφό του, ο πατέρας θεωρεί ότι είναι ιδανική για να κάνει οικογένεια μαζί της. Παντρεύτηκε γιατί ήθελε τη γυναίκα του και για να κάνει παιδιά. Ως προς το αν ταιριάζει με τη σύντροφό, ακριβώς όπως και η μητέρα δεν αποκρίνεται στην ερώτηση. Πιστεύει ότι εκείνη έχει αρνητική άποψη για αυτόν, καθώς απουσιάζει πολύ από το σπίτι. Θεωρεί ότι διαφωνεί με τη γυναίκα του σε θέματα διαπαιδαγώγησης, όπως το ίδιο πιστεύει και εκείνη για αυτόν.

Σε σχέση με τα παιδιά του, ο πατέρας θεωρεί ότι δεν υπάρχουν «ιδανικά» παιδιά. Ήθελε να κάνει παιδιά και διατηρεί καλές σχέσεις μαζί τους. Θεωρεί ότι μοιράζεται το χρόνο με τα παιδιά του. Ωστόσο, πιστεύει ότι «μπήκαν ανάμεσα στο ζευγάρι» και το απομάκρυναν. Δεν θα ήθελε να

αποκτήσει άλλο παιδί καθώς είναι ευχαριστημένος από την παρούσα κατάσταση. Το καλύτερο που νομίζει ότι θα μπορούσε να προσφέρει στα παιδιά του, είναι να τα εκπαιδεύσει σε όσα εκείνος πιστεύει ότι είναι σωστά. Ως αδελφία, αναφέρει ότι οφείλει να στηρίζει το ένα το άλλο και να υπακούν τους γονείς τους. Παρατηρούμε ότι ο πατέρας ενδιαφέρεται για τα παιδιά του αλλά θεωρεί ότι άλλαξαν την ισορροπία στο ζευγάρι. Ο πατέρας έχασε την απόλυτη προσοχή που είχε από τη σύζυγό του πριν τον ερχομό των παιδιών. Εκείνο που τον ενδιαφέρει είναι το να γίνουν «σωστά», όπως εκείνος το αντιλαμβάνεται, με την παράμετρο να «τον ακούνε». Καθώς δυσκολεύεται να τους βάλει όρια και να τα διαπαιδαγωγήσει, ευελπιστεί ότι εκείνα θα υπακούν από μόνα τους.

Αναφορικά με τον τρόπο που βιώνει την αγάπη στο παρόν, διαπιστώνουμε ότι η αγάπη αποτελεί ένα ευχάριστο βίωμα για εκείνον, σε αντίθεση με τη γυναίκα του, που δεν είναι ευχαριστημένη από τον τρόπο που βιώνει την αγάπη. Ο πατέρας θεωρεί ότι ο άνθρωπος μπορεί να ζήσει και χωρίς αγάπη, σε αντίθεση με τη γυναίκα του που τη θεωρεί αναγκαία στη ζωή ενός ανθρώπου. Παρατηρούμε ότι το ζευγάρι αισθάνεται διαφορετικά ως προς την «αγάπη» και έχει άλλη αντίληψη για αυτήν. Η μητέρα δίνει μεγάλη έμφαση και αξία στην αγάπη, ενώ ο πατέρας ως περισσότερο πρακτικός πιστεύει ότι μπορεί να επιβιώσει και χωρίς αυτήν.

Σε σχέση με το μέλλον, δυσκολεύεται να οραματιστεί τον εαυτό του και δεν έχει άποψη για το τι θα συμβεί, όπως ακριβώς και η γυναίκα του. Αφήνεται στην τύχη για το πώς θα έρθουν τα πράγματα. Σε αυτό το σημείο, διαπιστώνουμε ότι ο πατέρας, σε αντίθεση με τη γυναίκα του, αφήνεται και δεν προσπαθεί πολύ. Αντίθετα, η μητέρα πιστεύει ότι μπορεί να βελτιωθεί η κατάσταση και να ξεπεραστούν τα εμπόδια που έχω στη σχέση το υ. Η διαφωνία και η δυσκολία που έχει το ζευγάρι στην επικοινωνία, αναδύεται μέσα από το πώς οραματίζονται το μέλλον. Ο πατέρας αφήνεται στην τύχη, ενώ η μητέρα θέλει να βελτιωθεί η κατάσταση και ελπίζει. Χαρακτηριστικό είναι ότι ο πατέρας θα επιθυμούσε στο μέλλον τα μέλη της οικογένειας να αναλάβουν νέες ευθύνες και υποχρεώσεις. Καθώς αισθάνεται βάρος από τις ευθύνες που του αναλογούν και δυσκολεύεται από τη διαπαιδαγώγηση, ελπίζει ότι σε λίγα χρόνια θα έχει απαλλαγεί από κάποιες ευθύνες. Παρατηρούμε ότι ενώ ως μέλος της οικογένειας αναφέρεται ότι απουσιάζει και ότι έχει τις λιγότερες ευθύνες, ο ίδιος αισθάνεται «βάρος» από τις υποχρεώσεις της οικογένειας.

Στη συνέχεια παρουσιάζουμε τον οικογενειακό προσανατολισμό της μεγάλης κόρης.

7.3.3. Ο οικογενειακός προσανατολισμός της μεγάλης κόρης

Παραπάνω εκθέσαμε τα γενικά συμπεράσματα που αφορούν στον πατέρα και στη μητέρα της οικογένειας και τον προσανατολισμό τους όσον αφορά στην οικογένεια. Σε αυτήν την ενότητα, θα προσπαθήσουμε να παρουσιάσουμε τις αξίες, αντιλήψεις και επιρροές που έχει από την οικογένειά της η μεγάλη κόρη.

Όπως όλα τα μέλη της οικογένειας, η μεγάλη κόρη θεωρεί σημαντικό το ρόλο της οικογένειας στη ζωή ενός ανθρώπου. Βασικό στοιχείο, θεωρείται η προσφορά αγαθών που κάνει η οικογένεια. Οι εικόνες που της έρχονται στο μυαλό σχετικά με την οικογένεια είναι ευχάριστες και σχετίζονται με τα πρόσωπα που αποτελούν την οικογένειά της. Αισθάνεται ευχαρίστηση από την οικογένειά της και εκείνο που την ευχαριστεί είναι το ότι τα μέλη της είναι «όλα μαζί». Ωστόσο, αν είχε τη δυνατότητα να επιλέξει μια άλλη οικογένεια διαφορετική, θα επέλεγε μια συγκεκριμένη, εκείνη της «κολλητής» της φίλης, γιατί τα μέλη της συμπεριφέρονται καλά και της προσφέρουν υλικά αγαθά. Σε αντίθεση με τον πατέρα και τη μητέρα που δε θα επέλεγαν κάποια άλλη οικογένεια, η μεγάλη κόρη θα ήθελε να είναι σε διαφορετική οικογένεια.

Σε σχέση με τους γονείς της, αρέσκεται στο ότι έχουν αγάπη τόσο μεταξύ τους όσο και για τα παιδιά τους. Από την άλλη, δεν της αρέσει που της στερούν κάποιες επιθυμίες και που τσακώνονται μεταξύ τους. Η «ιδανική» οικογένεια για τη μεγάλη κόρη, θα ήταν αυτή που προσφέρει πολλά υλικά αγαθά και είναι γενικά «καλή».

Η μεγάλη κόρη βιώνει περιορισμούς στην οικογένειά της ως προς τα υλικά αγαθά. Αντίθετα, σε άλλες οικογένειες βλέπει ότι τα παιδιά δεν έχουν τόσους περιορισμούς, με αποτέλεσμα να είναι ένα χαρακτηριστικό που αποζητά. Παρατηρούμε μια τάση της μεγάλης κόρης να εκτιμάει τα υλικά αγαθά, όπως ο πατέρας της οικογένειας που τα θεωρεί βασικά σε μια οικογένεια.

Αναφορικά με το γάμο, όπως όλα τα υπόλοιπα μέλη της οικογένειας, έχει αρνητική αναπαράσταση. Δε γνωρίζει αν θα ήθελε να παντρευτεί. Ως βασικό λόγο που δεν επιθυμεί το γάμο είναι το ότι οι «γυναίκες δε βλέπουν τους άντρες τους». Καθώς ο πατέρας της λείπει πολύ από την οικογένεια και βιώνει την απουσία του, η αναπαράσταση που έχει σχηματίσει είναι ότι ο γάμος αποτελεί μια συνθήκη όπου ο άντρας απουσιάζει. Ένα λόγος για τον οποίο θα ήθελε να παντρευτεί είναι η συντροφικότητα, «να'μαστε μαζί». Σε σχέση με ένα ενδεχόμενο χωρισμό των γονιών της, θα ένιωθε ενοχή ότι η ίδια είναι υπεύθυνη, επειδή διαπληκτίζεται με την αδελφή της. Παράλληλα, θα ήταν κάτι που θα τη στεναχωρούσε.

Η μεγάλη κόρη, παρόλο που έχει μεγαλώσει σε μια οικογένεια που οι γονείς προέρχονται από οικογένειες με παραδοσιακές αξίες, η ίδια δεν προτάσσει την οικογένεια ως προτεραιότητα, όπως οι γονείς της. Η μεγάλη κόρη θεωρεί ότι είναι πιο σημαντικό να σπουδάσει και να βρει δουλειά από το να παντρευτεί και να κάνει οικογένεια, σε αντίθεση με τους γονείς της. Προφανώς, οι γονείς δεν περνούν στα παιδιά τους τις αξίες της παραδοσιακής οικογένειας όπου μεγάλωσαν οι ίδιοι. Ακριβώς επειδή οι αναπαραστάσεις που περνάνε στα παιδιά είναι αρνητικές για το γάμο και την οικογένεια, τα παιδιά θεωρούν πιο σημαντικές τις τάσεις της σύγχρονης εποχής, που προτάσσουν την καριέρα έναντι της οικογένειας.

Αναφορικά με τις σχέσεις στην οικογένεια, αισθάνεται ότι η σχέση με τη μητέρα είναι καλή και συνεργατική, καθώς κάνουν κοινές δραστηριότητες και μοιράζονται τον ελεύθερο χρόνο τους. Η μεγάλη κόρη προσφέρει βοήθεια στη μητέρα της. Η σχέση με τον πατέρα είναι κι αυτή καλή, αλλά δε μοιράζεται χρόνο με αυτόν, καθώς απουσιάζει πολύ και συχνά. Ο πατέρας χαρακτηρίζεται από ελαστικότητα και δε βάζει τα όρια όπως η μητέρα. Η σχέση με την αδελφή είναι μέτρια, σε κάποιες περιπτώσεις συνεργάζονται, ενώ σε άλλες διαπληκτίζονται. Άλλα πρόσωπα που αναφέρονται ως σημαντικά είναι τα μέλη της οικογένειας της «κολλητής» φίλης αλλά και οι θείοι της με τις οικογένειές τους.

Το μελλοντικό της σύντροφο, τον οραματίζεται ως προς τα εξωτερικά του χαρακτηριστικά. Θα ήθελε να είναι συνεργάτης στην ίδια δουλειά και να είναι ταυτόχρονα και σύζυγος και γονέας. Καθώς η ίδια βιώνει τη σχέση των γονέων της που χαρακτηρίζεται από απουσία κοινού χρόνου, φαντάζεται ότι προκειμένου εκείνη να βλέπει τον άντρα της, θα είναι καλό να βρίσκονται μαζί στην ίδια εργασία. Παράλληλα, ο σύντροφός της θα πρέπει να έχει το ρόλο τόσο του συντρόφου για εκείνη όσο και του γονέα για τα παιδιά της.

Στο μέλλον, φαντάζεται τον εαυτό της ως φοιτήτρια και ανεξάρτητη από τους γονείς. Θα έχει μεγαλώσει και αναλάβει νέες ευθύνες και υποχρεώσεις. Ελπίζει ότι όλοι θα είναι χαρούμενοι και υγιείς και ότι το ζευγάρι των γονέων δε θα διαπληκτίζεται. Παράλληλα, δεν θα υπάρχουν πράξεις βίας και τσακωμοί με την αδελφή της. Θα ήθελε να αποκτήσει παιδιά, καθώς θεωρεί ότι μοιράζεσαι το χρόνο μαζί τους.

Από τα παραπάνω, παρατηρούμε ότι οι επιθυμίες της μητέρας για τα παιδιά της έχουν περάσει στη μεγάλη κόρη. Η μεγάλη κόρη οραματίζεται την αυτονομία και ανεξαρτησία της, κάτι που επιδιώκει η μητέρα της. Παράλληλα, καθώς μεγαλώνει και εκπαιδεύεται να βοηθάει τη μητέρα σε διάφορες εργασίες, φαντάζεται ότι στο μέλλον θα έχει άλλες ευθύνες και υποχρεώσεις.

Στη συνέχεια παρουσιάζουμε τον οικογενειακό προσανατολισμό της μικρής κόρης.

7.3.4. Ο οικογενειακός προσανατολισμός της μικρής κόρης

Μετά την παρουσίαση του οικογενειακού προσανατολισμού του ζευγαριού και της μεγάλης κόρης, θα παρουσιάσουμε τις αξίες, αντιλήψεις και επιρροές που έχει από την οικογένειά της η μικρή κόρη.

Η μικρή κόρη θεωρεί και εκείνη ότι ο ρόλος της οικογένειας είναι σημαντικός, όπως είναι για όλα τα μέλη της οικογένειας. Σχηματίζει ευχάριστες εικόνες σε σχέση με την οικογένεια που αναφέρονται στα πρόσωπά της. Εκείνο που την ευχαριστεί στην οικογένειά της είναι οι γονείς της, ενώ δυσαρεστείται από την αδελφή της. Αν είχε τη δυνατότητα να επιλέξει μια άλλη οικογένεια, θα επέλεγε μια συγκεκριμένη, αυτή της νονάς της γιατί είναι καλή, την υπερασπίζεται και της προσφέρει υλικά αγαθά. Παρατηρούμε ότι και τα δυο παιδιά της οικογένειας, θα ήθελαν να ανήκουν σε άλλες οικογένειες που γνωρίζουν και ως βασική παράμετρο θέτουν ότι σε αυτές έχουν περισσότερα αγαθά. Προφανώς, στη δική τους οικογένεια, αισθάνονται στέρηση λόγω οικονομικής στενότητας. Η μικρή κόρη, θα ήθελε, επιπλέον κάποιο μέλος της οικογένειας να την υπερασπίζεται.

Οι γονείς της σε ένα γενικότερο πλαίσιο την ευχαριστούν. Ωστόσο, βιώνει καταπίεση και διαπληκτισμούς, τα οποία τη δυσαρεστούν. Σε περίπτωση που εκείνοι αποφασίσουν να χωρίσουν, θα αισθανθεί λύπη, όπως και η αδελφή της.

Αναφορικά με το γάμο, όπως όλα τα υπόλοιπα μέλη της οικογένειας, έχει αρνητική αναπαράσταση. Δε γνωρίζει αν θα ήθελε να παντρευτεί. Πιστεύει ότι όταν μεγαλώσει θα μπορέσει να αποφασίσει. Καθώς η μητέρα της παντρεύτηκε σε μικρή ηλικία και αναφέρει ότι είναι κάτι για το οποίο έχει μετανιώσει, η μικρή κόρη παρατηρούμε ότι περιμένει να ωριμάσει για να δει αν θα παντρευτεί. Προφανώς, οι αναπαραστάσεις της μητέρας έχουν περάσει στα παιδιά, λειτουργώντας με το αντίθετο, μέσω της αποφυγής όσων δυσαρέστησαν εκείνη.

Η μικρή κόρη, παρόλο που έχει μεγαλώσει σε μια οικογένεια που οι γονείς προέρχονται από οικογένειες με παραδοσιακές αξίες, η ίδια, όπως και η αδελφή της, δεν προτάσσει την οικογένεια, όπως οι γονείς της. Τα παιδιά θεωρούν πιο σημαντικό να σπουδάσουν και να βρουν δουλειά από το να παντρευτούν και να κάνουν οικογένεια. Καθώς οι αναπαραστάσεις της οικογένειας είναι αρνητικές γύρω από το γάμο, τα παιδιά θεωρούν ότι είναι πιο σημαντικό να σπουδάσεις και να εργάζεσαι από το να κάνεις οικογένεια, αντίθετα από τους γονείς τους.

Αναφορικά με τις σχέσεις στην οικογένεια, αισθάνεται ότι η σχέση με τη μητέρα και τον πατέρα αναφέρονται «καλές», και ειδικά με τον πατέρα που διακρίνεται από «ελαστικότητα» και δυσκολία να βάλει όρια. Οι σχέσεις με την αδελφή περιγράφονται «κακές», καθώς τα δυο παιδιά διαπληκτίζονται συχνά και με ένταση. Άλλα πρόσωπα που θεωρεί σημαντικά στη ζωή της, είναι η οικογένεια της «κολλητής» φίλης της αδελφής, ο γιος της νονάς αλλά και η αδελφή της. Παρόλο που καλείται να αναφέρει πρόσωπα εκτός οικογένειας, εκείνη αναφέρεται πάλι στην αδελφή της. Πρόκειται για τα πρόσωπα με τα οποία περνάει τον περισσότερο ελεύθερο χρόνο της, για αυτό και αναφέρονται ως σημαντικά για εκείνη.

Αναφορικά με ένα μελλοντικό σύντροφο, δυσκολεύεται να τον οραματιστεί. Πιστεύει ότι ο σύζυγος είναι σύντροφος και γονέας, αλλά και πηγή διαπληκτισμών, όπως είναι η αναπαράσταση που έχει για τη συντροφική σχέση από το ζευγάρι των γονιών της. Δεν επιθυμεί να αποκτήσει παιδιά γιατί δεν της αρέσουν και θεωρεί ότι λειτουργούν «καταστροφικά».

Στο μέλλον, φαντάζεται ότι η κατάσταση στην οικογένειά της θα έχει βελτιωθεί, όπως πιστεύει και η μητέρα. Βασικό χαρακτηριστικό που πιστεύει ότι θα έχει η οικογένειά της στο μέλλον, είναι η ηρεμία, κάτι που απουσιάζει στο παρόν. Η οικογένεια στο μέλλον θα έχει, ακόμα, έναν «καλό πατέρα», όπως αναφέρει. Επίσης, όπως και ο πατέρας και η μεγάλη κόρη, έτσι και η μικρή κόρη, πιστεύουν ότι στο μέλλον τα μέλη θα έχουν άλλες ευθύνες και υποχρεώσεις. Οι κόρες πιστεύουν ότι θα έχουν περισσότερες ευθύνες, ενώ ο πατέρας λιγότερες. Αξιοσημείωτο είναι ότι η μητέρα δεν αναφέρεται σε κάτι αντίστοιχο, παρόλο που είναι το πρόσωπο στην οικογένεια που έχει επωμισθεί τις περισσότερες ευθύνες, ενδεχομένως γιατί θεωρεί αυτονόητο ότι πάντα θα έχει ευθύνες, όπως έμαθε στη δική της οικογένεια.

Στην επόμενη ενότητα, θα παρουσιάσουμε το γενικότερο προσανατολισμό της οικογένειας, όπως προκύπτει από τη συγκεκριμένη ανάλυση.

7.3.5. Ο οικογενειακός προσανατολισμός όλης της οικογένειας

Διαπιστώνουμε ότι όλα τα μέλη θεωρούν ότι ο ρόλος της οικογένειας είναι σημαντικός. Επίσης, όλοι σχηματίζουν ευχάριστες εικόνες όταν σκέφτονται την «οικογένεια», ενώ η μητέρα είναι το μόνο μέλος που σκέφτεται και δυσάρεστη εικόνα, η οποία αφορά στο σύντροφό της.

Οι γονείς δε θα επέλεγαν άλλη οικογένεια, πέρα από τη δική τους, ενώ τα παιδιά θα επέλεγαν κάποια άλλη οικογένεια που τους είναι οικεία, τόσο για την καλή συμπεριφορά των μελών τους, όσο γιατί τους παρέχουν πολλά υλικά αγαθά. Διαπιστώνουμε ότι όπως ο πατέρας της οικογένειας δίνει έμφαση στα υλικά αγαθά ως βασικά για μια οικογένεια, το ίδιο πιστεύουν και τα παιδιά, προφανώς γιατί έχουν στερηθεί κάποια πράγματα.

Αναφορικά με το πώς αισθάνονται με τους γονείς τους και τα τέσσερα μέλη έχουν θετικές αναπαραστάσεις για αυτούς. Ωστόσο, η μητέρα και η μικρή κόρη έχει βιώσει καταπίεση από τους γονείς και η μητέρα και η μεγάλη κόρη ότι τους στέρησαν κάποιες επιθυμίες. Προφανώς, η μητέρα πέρασε το βίωμα της πίεσης και στέρησης επιθυμιών που είχε από τους δικούς της γονείς στα παιδιά της

Αναφορικά με το γάμο, όλα τα μέλη της οικογένεια έχουν αρνητική αναπαράσταση. Ωστόσο, τα μέλη του ζευγαριού βιώνουν θετικά το ενδεχόμενο της συμβίωσης πριν το γάμο, προκειμένου να δοκιμάσουν και να εκπαιδευτούν στο αν τελικά είναι καλό να παντρευτούν. Το ζευγάρι της οικογένειας παντρεύτηκε από αγάπη, έρωτα και επιθυμία για το σύντροφο αλλά και επειδή έμαθαν οι γονείς της γυναίκας ότι είχε δεσμό, διαφορετικά δεν θα παντρεύονταν σε τόσο μικρή ηλικία. Το γεγονός αυτό έχει περάσει σε όλα τα μέλη, τα οποία θεωρούν ότι ο γάμος πρέπει να γίνεται συνειδητά, σε ώριμη φάση και σε κατάλληλη ηλικία. Η μεγάλη κόρη αναφέρει χαρακτηριστικά ότι δε θα ήθελε να παντρευτεί γιατί η «γυναίκα δε βλέπει τον άντρα, καθώς εκείνος λείπει συνέχεια», μια αναπαράσταση πολύ χαρακτηριστική που έχει από το ζευγάρι των γονιών της.

Τα δυο παιδιά, παρόλο που έχουν μεγαλώσει σε μια οικογένεια που οι γονείς προέρχονται από περιβάλλον με παραδοσιακές αξίες, δεν προτάσσουν την οικογένεια, όπως οι γονείς τους. Τα παιδιά θεωρούν πιο σημαντικό να σπουδάσουν και να βρουν δουλειά από το να παντρευτούν και να κάνουν οικογένεια. Καθώς οι αναπαραστάσεις της οικογένειας είναι αρνητικές γύρω από το γάμο, τα παιδιά θεωρούν ότι είναι πιο σημαντικό να σπουδάσεις και να εργάζεσαι από το να κάνεις οικογένεια, σε αντίθεση με τους γονείς τους.

Αναφορικά με τις σχέσεις στην οικογένεια, για τον πατέρα είναι γενικά καλές με όλους, τόσο με τη σύζυγο όσο και με τα παιδιά του. Η μητέρα αισθάνεται καλά στη σχέση με τα παιδιά της, αλλά με το σύζυγο δεν έχει καλή επικοινωνία και αναφέρεται στην απουσία του. Τα παιδιά έχουν καλές σχέσεις και με τους δύο γονείς και ειδικά με τη μητέρα συνεργάζονται και περνούν χρόνο. Ο πατέρας δεν περνάει χρόνο μαζί τους και απουσιάζει. Χαρακτηρίζεται από «ελαστικότητα» και δυσκολία να βάλει τα όρια. Οι αδελφές έχουν «μέτρια» και «κακή» σχέση κάποιες φορές, που χαρακτηρίζεται από διαπληκτισμούς αλλά και συνεργατική διάθεση σε κάποιες άλλες. Κάποια άλλα σημαντικά πρόσωπα που αναφέρονται ότι περνούν χρόνο μαζί αλλά δεν ανήκουν στην οικογένεια είναι η «κολλητή φίλη» της μεγάλης κόρη και η οικογένειά της, η οικογένεια της νονάς και ο μικρός γιος της, καθώς και οι θείοι και οι οικογένειές τους.

Τα παιδιά σε σχέση με το όραμα ενός μελλοντικού συντρόφου, έχουν επηρεαστεί από τη σχέση των γονιών τους και η μεγάλη κόρη οραματίζεται ένα σύντροφο με τον οποίο θα δουλεύουν μαζί ώστε να μπορούν να περνούν χρόνο, ενώ η μικρή κόρη δυσκολεύεται να οραματιστεί ένα σύντροφο, καθώς πιστεύει ότι ο σύντροφος αποτελεί «πηγή διαπληκτισμών».

Αναφορικά με τον τρόπο που βιώνουν την αγάπη στο παρόν, ο πατέρας έχει ευχάριστο βίωμα, σε αντίθεση με τη γυναίκα που δεν είναι ευχαριστημένη από τον τρόπο που βιώνει την

αγάπη. Ο πατέρας θεωρεί ότι ο άνθρωπος μπορεί να ζήσει και χωρίς αγάπη, σε αντίθεση με τη γυναίκα του που τη θεωρεί αναγκαία στη ζωή ενός ανθρώπου. Παρατηρούμε ότι το ζευγάρι αισθάνεται διαφορετικά ως προς την «αγάπη» και έχει άλλη αντίληψη για αυτήν. Η μητέρα δίνει μεγάλη έμφαση και αξία στην αγάπη, ενώ ο πατέρας ως περισσότερο πρακτικός πιστεύει ότι μπορεί να επιβιώσει και χωρίς αυτήν.

Στο μέλλον, η μητέρα αλλά και τα παιδιά, πιστεύουν ότι η κατάσταση της οικογένειάς τους θα βελτιωθεί. Θα ηρεμήσουν οι εντάσεις και θα γίνει ανακατανομή των ευθυνών και υποχρεώσεων. Ο πατέρας αφήνεται στην τύχη και δεν οραματίζεται τι θα γίνει. Η μητέρα έχει καταφέρει να περάσει στα παιδιά τις βασικές της αξίες για αυτονομία, δύναμη, εργατικότητα και αγωνιστική διάθεση. Και τα δυο παιδιά, καθώς μεγαλώνουν, θέλουν να αναλάβουν περισσότερες ευθύνες και υποχρεώσεις αλλά και να ανεξαρτητοποιηθούν από την οικογένεια. Χαρακτηριστικό παράδειγμα σε σχέση με τις ευθύνες είναι ότι ο πατέρας, αντίθετα με τις κόρες του που πιστεύουν ότι θα έχουν περισσότερες, εκείνος θεωρεί ότι θα έχει λιγότερες. Αξιοσημείωτο είναι ότι ο πατέρας νιώθει ευχαρίστηση από την κατανομή των ρόλων στην οικογένειά του, το οποίο αποτελεί τον αντίποδα της δυσαρέσκειας της μητέρας, ότι εκείνη έχει επωμισθεί όλες τις ευθύνες.

Στο συγκεκριμένο κεφάλαιο, παρουσιάσαμε τον προσανατολισμό της οικογένειας για κάθε μέλος ξεχωριστά και για όλη την οικογένεια. Στο κεφάλαιο που ακολουθεί θα κάνουμε μια σύνοψη όλων των δεδομένων που έχουμε για την οικογένεια τόσο όσον αφορά στον προσανατολισμό της όσο και στο βίωμά της όπως αποτυπώνεται τόσο βιογραφικά όσο και σύγχρονα. Η σύνοψη αυτή θα μας βοηθήσει να αναλύσουμε και να ερμηνεύσουμε τις αναπαραστάσεις των παιδιών της οικογένειας, στο παιχνίδι με το κουκλόσπιτο.

ΚΕΦΑΛΑΙΟ 8

ΣΥΝΟΨΗ ΑΠΟΤΕΛΕΣΜΑΤΩΝ ΣΧΕΤΙΚΑ ΜΕ ΤΗ ΔΟΜΗ, ΛΕΙΤΟΥΡΓΙΑ, ΒΙΩΜΑ ΑΝΤΙΛΗΨΕΙΣ ΚΑΙ ΠΡΟΣΑΝΑΤΟΛΙΣΜΟ ΤΗΣ ΟΙΚΟΓΕΝΕΙΑΣ ΩΣ ΒΑΣΗ ΓΙΑ ΤΙΣ ΕΡΕΥΝΗΤΙΚΕΣ ΥΠΟΘΕΣΕΙΣ ΠΟΥ ΑΦΟΡΟΥΝ ΣΤΟ ΠΑΙΧΝΙΔΙ ΜΕ ΤΟ ΚΟΥΚΛΟΣΠΙΤΟ

8.1. Εισαγωγή

Στα προηγούμενα κεφάλαια των ερευνητικών αποτελεσμάτων, αναλύσαμε τη βιογραφία της οικογένειας μέσα από το γενεόγραμμα και την αφήγηση της μητέρας και παραθέτοντας κάποια στοιχεία για τον πατέρα. Αναλύσαμε το βίωμα της τρέχουσας οικογενειακής καθημερινότητας, όπως αυτό αποτυπώνεται σε συνεντεύξεις, συζητήσεις, ιχνογραφικά και μεταφορικά έργα. Παραθέσαμε, επίσης, τον προσανατολισμό της οικογένειας, όπως αυτός προέκυψε μέσα από την ανάλυση συνεντεύξεων που αφορούν στις αντιλήψεις και αναπαραστάσεις των μελών για την οικογένειά τους. Στο σημείο αυτό, θα συνοψίσουμε τα αποτελέσματα που πήραμε από τα προηγούμενα κεφάλαια σχετικά με τη δομή, τη λειτουργία, τα δυναμικά, τις αντιλήψεις και τους προσανατολισμούς της οικογένειας. Μέσα από τη συζήτηση των συγκεκριμένων ευρημάτων, θα μπορέσουμε να διατυπώσουμε τις ερευνητικές υποθέσεις που αφορούν στο παιχνίδι των παιδιών με το κουκλόσπιτο.

Όπως παρουσιάστηκε στο θεωρητικό μέρος της παρούσας εργασίας, προηγούμενες έρευνες που εκπονήθηκαν χρησιμοποιώντας το κουκλόσπιτο ως μεθοδολογικό εργαλείο, απέδειξαν ότι οι ιστορίες που αφηγούνται τα παιδιά, συνδέονται με τις αναπαραστάσεις τους για τις οικογενειακές τους σχέσεις. (π.χ. Page & Bretherton, 1991; Solomon, George & De Jong, 1995). Τα παιδιά στα σενάρια που παίζουν στο κουκλόσπιτο, μπορούν να δώσουν πληροφορίες για τα βιώματά τους στην οικογένεια, εφόσον αναπαριστούν τις εμπειρίες της πραγματικής ζωής στις οικογένειές τους (Woolgar, 1999). Μέσα στο παιχνίδι, τα παιδιά αναπαριστούν τις εμπειρίες που έχουν από το βίωμα της πραγματικής τους ζωής στις οικογένειές τους και αντικατοπτρίζουν την κοινωνική κατανόηση. (Oppenheim και συνεργάτες., 1997; Warren και συνεργάτες, 1996). Τα σενάρια που χρησιμοποιούν όταν αφηγούνται στο παιχνίδι, αποτελούν νοητικές αναπαραστάσεις (όπως είναι τα μοντέλα εργασίας). Οι αναπαραστάσεις αυτές, οργανώνουν την εμπειρία για προβλέψιμες ενέργειες και ρόλους που περιλαμβάνουν γεγονότα (Hudson, 1993). Αυτά προκύπτουν από πραγματικές εμπειρίες που έχουν για τον κόσμο. (Laible., Carlo, Torquati & Ontai, 2004).

Σύμφωνα με τα παραπάνω, τα παιδιά μέσα από το παιχνίδι με το κουκλόσπιτο μπορούν να αναδείξουν σημαντικές πτυχές της οικογενειακής τους ζωής. Πρόκειται για μια τεχνική προβολικού παιχνιδιού, όπου τα παιδιά δείχνουν προς τα έξω τις εμπειρίες και τις σχέσεις τους και οργανώνουν τον ενδοψυχικό τους κόσμο (O'Connor & Ammen, 2013). Τα παιδιά μέσα στο παιχνίδι τους αναδεικνύουν τις εμπειρίες της ζωής τους και συμπεριλαμβάνουν το πολιτισμικό τους πλαίσιο. (O'Connor & Ammen, 2013).

Εφόσον έχει αποδειχτεί από προηγούμενους ερευνητές ότι στο παιχνίδι με το κουκλόσπιτο τα παιδιά παρουσιάζουν σημαντικές εμπειρίες του οικογενειακού τους πλαισίου, και αφού μελετήσαμε μια περίπτωση οικογένειας σε βάθος και είδαμε πολλές πτυχές της τόσο για τη δομή

και τη λειτουργία της, όσο και για τους προσανατολισμούς της, στο σημείο αυτό θα συνθέσουμε τα βασικά στοιχεία που αφορούν στην οικογένεια αυτή, προκειμένου να διατυπώσουμε τις ερευνητικές υποθέσεις για το τι περιμένουμε να αναπαρασταθεί στο παιχνίδι των παιδιών με το κουκλόσπιτο. Η συγχώνευση των αποτελεσμάτων θα γίνει με βάση τις βασικές αρχές της συστημικής θεωρίας για την οικογένεια όπως διατυπώθηκε από τον Bowen (1978) όπου η προοπτική μιας οικογένειας γίνεται κατανοητή σε όσο γίνεται περισσότερα επίπεδα. Τα ερευνητικά αποτελέσματα από τα προηγούμενα κεφάλαια θα συνοψιστούν με βάση την ερμηνεία που γίνεται για τα γενεογράμματα, τα οποία δίνουν πολύτιμες και συνοπτικές πληροφορίες για μια οικογένεια (Mc Goldrich & Gerson, 1999).

8.2. Σύνοψη αποτελεσμάτων που αφορούν στη μελέτη περίπτωσης της οικογένειας

Στις ενότητες που ακολουθούν θα παρουσιάσουμε με συνοπτικό τρόπο τα βασικά στοιχεία που αφορούν στην οικογένεια που μελετήσαμε στα πλαίσια της παρούσας εργασίας. Θα γίνει μια προσπάθεια συγχώνευσης των βασικών αποτελεσμάτων που θα χρησιμοποιηθεί ως βάση για τις ερευνητικές υποθέσεις στο παιχνίδι των παιδιών με το κουκλόσπιτο. Σε πρώτο επίπεδο, θα συνοψίσουμε τα στοιχεία που έχουμε για την οικογενειακή δομή.

8.2.1. Οικογενειακή δομή

Το νοικοκυριό της οικογένειας που μελετάμε αποτελεί ένα άθικτο νοικοκυριό μιας τετραμελούς πυρηνικής οικογένειας, όπου η μητέρα, ο πατέρας και τα δυο παιδιά μένουν μαζί στο ίδιο σπίτι. Το ζευγάρι της οικογένειας βρίσκεται κάτω από πίεση καθώς οι σύζυγοι συγκρούονται. Η μητέρα της οικογένειας έχει ζητήσει διαζύγιο από τον άντρα της αλλά η οικογένεια εξακολουθεί να παραμένει ενωμένη. Βασική αιτία των διαπληκτισμών αποτελεί η καθημερινή απουσία του συζύγου από το σπίτι και η ανάληψη όλων των ευθυνών από τη σύζυγο. Αποτέλεσμα όλων αυτών είναι η γυναίκα να αισθάνεται «κενό» στη σχέση της και παίρνει ικανοποίηση μόνο από τα παιδιά της και όχι από τη συντροφική της σχέση.

Σε αυτό το σημείο, αξίζει να σημειωθεί ότι η μητέρα της οικογένειας είναι το πρωτότοκο κορίτσι μιας τετραμελούς οικογένειας και έχει μια μικρότερη κατά πέντε χρόνια αδελφή. Ο πατέρας της οικογένειας είναι το υστερότοκο αγόρι μιας εξαμελούς οικογένειας, ανάμεσα σε τέσσερις αδελφούς. Όπως έχει αποδειχτεί «το πρωτότοκο παιδί έχει περισσότερες πιθανότητες να είναι υπερ-υπεύθυνο, ευσυνείδητο και να συμπεριφέρεται σαν γονέας, ενώ το πιο μικρό έχει περισσότερες πιθανότητες να έχει μια παιδική συμπεριφορά και να είναι ανέμελο» (McGoldrick & Gerson, 1999). Παρατηρούμε ότι στο νοικοκυριό που μελετάμε, η θέση που είχε κάθε σύζυγος στην οικογένεια καταγωγής του, έχει επηρεάσει τη διαμόρφωση της συμπεριφοράς του. Η μητέρα έχει αναλάβει όλες τις ευθύνες και ο πατέρας χαρακτηρίζεται από «ανεμελία» και «απουσία».

Η οικογένεια που μελετάμε έχει δυο παιδιά – κορίτσια – δέκα και έξι ετών αντίστοιχα. Όπως η μητέρα της οικογένειας προέρχεται από μια τετραμελή οικογένεια με δύο κορίτσια, έτσι και η οικογένεια που έχει δημιουργήσει έχει τον ίδιο σχηματισμό και το ίδιο φύλο. Ο πατέρας, αντίθετα, προέρχεται από μια οικογένεια όπου όλα τα παιδιά ήταν αγόρια και μάλιστα με το μεγαλύτερό του αδελφό έχει πάνω από δέκα χρόνια διαφορά. Παρατηρούμε ότι το νοικοκυριό που έχει διαμορφωθεί τείνει να μοιάζει περισσότερο με αυτό της μητέρας παρά με αυτό του πατέρα. Σημειώνουμε ότι η μητέρα της οικογένειας δεν ήταν επιθυμητή ως προς το φύλο και όσο μεγάλωνε την αντιμετώπιζαν σαν να ήταν αγόρι. Η ίδια επιθυμούσε να αποκτήσει κορίτσια αλλά το περιβάλλον από το οποίο κατάγεται έδειχνε προτίμηση στα αγόρια. Ο πατέρας, πάλι, είναι το τελευταίο αγόρι μετά από τρεις γιους και πιθανόν οι γονείς του να επιθυμούσαν να αποκτήσουν κορίτσι. Παρατηρούμε ότι το ζευγάρι των συζύγων δεν ήταν επιθυμητό ως προς το

φύλο. Εκείνοι απέχτησαν κορίτσια, τα οποία τους ήταν επιθυμητά αλλά ο περίγυρος έδειχνε προτίμηση στα αγόρια.

Στις οικογένειες καταγωγής και των δύο συζύγων τα μέλη τείνουν να παντρεύονται και να κάνουν πολλά παιδιά. Δεν καταγράφονται διαζύγια, ούτε πολλαπλοί γάμοι και τα μέλη παραμένουν παντρεμένα. Στο γενεόγραμμα της μητέρας γίνεται αναφορά σε ένα μόνο διαζύγιο ενός ξαδέλφου από την πλευρά του πατέρα.

Εφόσον παρουσιάσαμε τα καίρια σημεία της οικογενειακής δομής, στο σημείο αυτό θα συνοψίσουμε τις σχέσεις των μελών της οικογένειας και τα τρίγωνα.

8.2.2. Σχέσεις και τρίγωνα στην οικογένεια

Στα πλαίσια της οικογενειακής δομής διαμορφώνονται σχέσεις μεταξύ των μελών. Σε αυτό το σημείο θα παρουσιάσουμε τις σχέσεις όπως προκύπτουν από την ανάλυση του γενεογράμματος της μητέρας (κάθετες σχέσεις) όσο και από τον οικογενειακό προσανατολισμό (οριζόντιες σχέσεις).

Αναφορικά με τον πατέρα και την οικογένεια καταγωγής τους, όλες οι σχέσεις αναφέρονται «καλές» αφού όπως αναφέρθηκε στα προηγούμενα κεφάλαια ο πατέρας της οικογένειας έχει την τάση να αποφεύγει την εμβάθυνση στα γεγονότα και στα συναισθήματα. Με τη δική του οικογένεια, όλες οι σχέσεις αναφέρονται πολύ καλές, τόσο με τη σύντροφο όσο και με τα παιδιά του.

Αναφορικά με τις σχέσεις της μητέρας στην οικογένεια καταγωγής της καταγράψαμε ότι με τη δική της μητέρα η σχέση ήταν αρχικά συγκρουσιακή αλλά βελτιώθηκε με το πέρασμα του χρόνου, ενώ η σχέση με τον πατέρα ήταν ανέκαθεν «παιχνιδιάρικη» και «δυνατή». Η σχέση με την αδελφή περιγράφεται «καλή» αλλά με στοιχεία ανταγωνισμού. Με την πατρική γιαγιά πάλι, η σχέση ήταν «εκρηκτική», ενώ με τη μητρική ιδιαίτερα καλή και «ουσιαστική». Στη δική της οικογένεια, αναφέρει ότι έχει πολύ καλές σχέσεις με τα παιδιά της και ήθελε πολύ να τα αποκτήσει. Παρόλο, που αισθάνεται πολύ όμορφα με τα παιδιά της, δε νιώθει το ίδιο για το σύζυγό της. Παντρεύτηκε από έρωτα και αγάπη αλλά το βίωμα της σχέσης την περίοδο της έρευνας δεν είναι καλό.

Η μεγάλη κόρη της οικογένειας αναφέρει ότι η σχέση με τη μητέρα της είναι καλή και συνεργατική. Προσφέρει βοήθεια στη μητέρα και μοιράζονται από κοινού ελεύθερο χρόνο και δραστηριότητες. Με τον πατέρα, η σχέση είναι εξίσου καλή, με τη διαφορά ότι δε μοιράζεται χρόνο με τον πατέρα καθώς εκείνος απουσιάζει. Με την αδελφή, πάλι, η σχέση χαρακτηρίζεται «μέτρια», καθώς σε κάποιες περιπτώσεις συνεργάζονται, ενώ σε άλλες διαπληκτίζονται.

Η μικρή κόρη της οικογένειας, αισθάνεται ότι τόσο η σχέση με τη μητέρα όσο και με τον πατέρα είναι «καλές» και ειδικά με τον πατέρα που διακρίνεται από «ελαστικότητα» και δυσκολία να βάλει όρια. Οι σχέσεις με την αδελφή περιγράφονται «κακές», καθώς τα δυο παιδιά διαπληκτίζονται συχνά και με ένταση.

Από τα παραπάνω, διαπιστώνουμε ότι η σχέση του ζευγαριού είναι «καλή» σε γενικές γραμμές, με τη διαφορά ότι η μητέρα αισθάνεται «κενό». Τόσο η μητέρα όσο και ο πατέρας έχουν καλές σχέσεις με τα παιδιά τους και τα παιδιά με εκείνους. Τα παιδιά περνούν χρόνο με τη μητέρα, τη βοηθούν στις οικιακές εργασίες και μοιράζονται χρόνο, αλλά δεν κάνουν δραστηριότητες με τον πατέρα καθώς εκείνος απουσιάζει.

Παρατηρούμε ότι στη συγκεκριμένη οικογένεια, τα αδέρφια έχουν συγκρουσιακή και ανταγωνιστική σχέση, παρόλο που μοιράζονται πολλά κοινά. Τόσο η μητέρα με τη δική της αδελφή όσο και τα κορίτσια της οικογένειας, αναφέρουν συγκρούσεις και διαπληκτισμούς. Αυτή η ομοιότητα μπορεί να οφείλεται και στο ότι προέρχονται από σχηματισμό αδελφών με δύο κορίτσια. Η διαφορά είναι ότι στη συγκεκριμένη γενιά, τα παιδιά αναφέρουν καλές σχέσεις και με τους δυο γονείς, ενώ η μητέρα όταν ήταν μικρή διατηρούσε συγκρουσιακή σχέση με τη δική της μητέρα. Πάντως, η σχέση με τον πατέρα περιγράφεται «καλύτερη» από αυτή με τη μητέρα

τόσο από την ίδια τη μητέρα, όσο και από τη μικρή κόρη, καθώς ο πατέρας έχει τη ιδιότητα να είναι πιο ελαστικός και να μη βάζει αυστηρά όρια.

Όσον αφορά στα τρίγωνα, στην οικογένεια καταγωγής της μητέρας αναφέρθηκε ότι οι γονείς έτειναν να συμμαχούν με την μικρή αδελφή της. Η μητέρα συμμαχούσε περισσότερο με τον πατέρα όταν επιθυμούσε κάτι, με το γονέα του αντίθετου φύλου. Στη δική της οικογένεια, η τριγωνική σχέση έχει δημιουργηθεί μεταξύ των μελών του ίδιου φύλου (μητέρα και κόρες), ενώ ο πατέρας είναι απέξω από το σχηματισμό. Τα δυο παιδιά τριγωνοποιούνται με τη μητέρα τους και μειώνεται ο μεταξύ τους ανταγωνισμός αλλά και η μητέρα σχηματίζει τρίγωνο με τα παιδιά της για να αποφεύγει τις συγκρούσεις με το σύζυγο.

Αφού είδαμε πώς λειτουργούν οι σχέσεις στην οικογένεια και τα τρίγωνα στο σημείο αυτό θα αναφερθούμε σε κάποια γεγονότα που επαναλαμβάνονται διαγενεακά στη συγκεκριμένη οικογένεια.

8.2.3. Επανάληψη των προτύπων από γενεά σε γενεά

Στην ανάλυση των σχέσεων στο γενεόγραμμα της μητέρας είδαμε ότι οι σχέσεις των ζευγαριών διακρίνονται από την απουσία του συζύγου. Οι γυναίκες τείνουν να μεγαλώνουν μόνες τα παιδιά και να φροντίζουν το νοικοκυριό. Παρουσιάζονται ως πρόσωπα δυνατά που έχουν πολλές ευθύνες και οφείλουν να γνωρίζουν πολλές δουλειές. Σε σχέση με το σύζυγο, οφείλουν να είναι αφοσιωμένες και να προσέχουν τον κοινωνική κριτική. Πολύ χαρακτηριστικό και επαναλαμβανόμενο μοτίβο σε όλη την αφήγηση του γενεογράμματος είναι η «διασφάλιση της οικογενειακής τιμής». Σύμφωνα με τη συγκεκριμένη πεποίθηση, οι γυναίκες της οικογένειας οφείλουν να προσέχουν τη συμπεριφορά τους ώστε να μην κάνουν κάτι που ενδεχομένως να προσβάλει «τις αξίες» και το «ήθος» της οικογένειας.

Επιπρόσθετα, οι γυναίκες από πολύ μικρή ηλικία εκπαιδεύονται στις οικιακές εργασίες. Τόσο η ίδια η μητέρα της οικογένειας αλλά και τα παιδιά της, συμμετέχουν σε όλες τις δουλειές του νοικοκυριού και οφείλουν να γνωρίζουν όλες τις εργασίες του σπιτιού.

Εκείνο, επίσης που εμφανίζεται και επαναλαμβάνεται διαγενεακά είναι η τάση του αλκοολισμού, σχεδόν σε όλα τα αδέλφια της μητέρας από την πλευρά της μητέρας της οικογένειας. Ο πατέρας της, επίσης, περιγράφεται ότι αντιμετωπίζει δυσκολία στο να βάλει όρια όταν καταναλώνει οινόπνευμα, όπως και ο άντρας της. Σχεδόν, όλοι οι άντρες στο γενεόγραμμα της μητέρας, τείνουν να εξαρτώνται από το αλκοόλ.

Καταγράφονται, ακόμα, κάποια διαγενεακά προβλήματα υγείας που σχετίζονται με σωματοποίηση του άγχους. Τόσο τα αδέλφια της μητέρας της όσο και η ίδια η Μαρία, έχουν υψηλά ποσοστά άγχους το οποίο σωματοποιούν και έχουν προβλήματα με τα έντερα, με ιλίγγους αλλά και με εγκεφαλικό επεισόδιο.

Όσον αφορά στα οικονομικά, υπάρχει στενότητα σε όλες τις γενεές και όλοι αγωνίζονται σκληρά για να εξασφαλίσουν υλικά αγαθά. Όλα τα μέλη σε όλες τις γενιές, τόσο της μητέρας, όσο και του πατέρα, αγωνίζονται σκληρά για την επιβίωση.

Αφού είδαμε κάποια πρότυπα που επαναλαμβάνονται διαγενεακά στην οικογένεια, στο σημείο αυτό θα αναφέρουμε τους ρόλους που έχει κάθε μέλος στην οικογένεια.

8.2.4. Ρόλοι

Ένα χαρακτηριστικό στοιχείο της δομής της συγκεκριμένης οικογένειας όπως προαναφέρθηκε είναι ότι η μητέρα είναι το μεγαλύτερο παιδί της οικογένειας καταγωγής της ενώ ο άντρας της το μικρότερο. Αυτό από μόνο του δημιουργεί την ισορροπία στο σύστημα: η μητέρα παρέχει φροντίδες και έτσι ισορροπεί την τάση του άντρα της (που είναι ο μικρότερος) να τον φροντίζουν οι άλλοι. Παρατηρούμε ότι η μητέρα είναι από τη φύση της ένα άτομο δυναμικό που μεγάλωσε σε μια οικογένεια που οι γυναίκες αναλάμβαναν πολλαπλούς ρόλους

και ευθύνες. Παντρεύτηκε έναν άντρα που τείνει να έχει παιδική συμπεριφορά και να είναι πιο ανέμελος. Αυτό από μόνο του δημιουργεί την τάση η γυναίκα να παίζει το ρόλο της μητέρας για το σύζυγο και εκείνος να γίνεται παιδί.

Από τη γενικότερη ανάλυση όπως προκύπτει στα προηγούμενα κεφάλαια, η **μητέρα** της οικογένειας παρουσιάζεται να έχει μια μεγάλη ποικιλία διαφορετικών ρόλων. Είναι το πρόσωπο που φροντίζει, που κάνει δουλειές στο σπίτι, εργάζεται εκτός σπιτιού, αναλαμβάνει το διάβασμα των παιδιών και τις εξωσχολικές δραστηριότητες. Παράλληλα, είναι το πρόσωπο που οριοθετεί και νουθετεί τους άλλους.

Ο **πατέρας**, πάλι, έχει λιγότερους ρόλους. Εργάζεται πολλές ώρες εκτός σπιτιού στη βασική του εργασία και στην εκτροφή ορνίθων. Απουσιάζει από το σπίτι και βρίσκεται με παρέες, όπου καταναλώνει μεγάλες ποσότητες φαγητού και ποτού. Ως προς τη διαπαιδαγώγηση, δυσκολεύεται να βάλει τα όρια και να νουθετήσει τα παιδιά του, με αποτέλεσμα να τον δυσκολεύει ο ρόλος του πατέρα. Στη σχέση με τη γυναίκα του, νιώθει ότι υπάρχουν εντάσεις, λόγω της απουσίας του. Προσπαθεί να καλύπτει τα κενά του συζυγικού και πατρικού ρόλου, παρέχοντας υλικά αγαθά στην οικογένειά του.

Η **μεγάλη κόρη**, η Εμμανουέλλα, ως το πρωτότοκο παιδί της οικογένειας, της αρέσει να φροντίζει για τις δουλειές του νοικοκυριού. Έχει, επίσης, το ρόλο του «φροντιστή» για τη μικρότερη αδελφή της. Προσπαθεί να ανταπεξέρχεται ικανοποιητικά στο ρόλο της μαθήτριας.

Η **μικρή κόρη**, Φανή, έχει την τάση να εξαρτάται πιο πολύ από τους άλλους, ως το μικρότερο παιδί της οικογένειας. Φροντίζει κι εκείνη για τις δουλειές του νοικοκυριού και προσπαθεί να είναι καλή μαθήτρια.

Η οικογένεια, πιστεύει ότι στο μέλλον, η κατάσταση της οικογένειάς τους θα βελτιωθεί. Θα ηρεμήσουν οι εντάσεις και θα γίνει ανακατανομή των ευθυνών και υποχρεώσεων. Και τα δυο παιδιά, καθώς μεγαλώνουν, θέλουν να αναλάβουν περισσότερες ευθύνες και υποχρεώσεις αλλά και να ανεξαρτητοποιηθούν από την οικογένεια. Χαρακτηριστικό παράδειγμα σε σχέση με τις ευθύνες είναι ότι ο πατέρας, αντίθετα με τις κόρες του που πιστεύουν ότι θα έχουν περισσότερες, εκείνος θεωρεί ότι θα έχει λιγότερες. Αξιοσημείωτο είναι ότι ο πατέρας νιώθει ευχαρίστηση από την κατανομή των ρόλων στην οικογένειά του, το οποίο αποτελεί τον αντίποδα της δυσαρέσκειας της μητέρας, ότι εκείνη έχει επωμισθεί όλες τις ευθύνες.

Μετά τους ρόλους που εμφανίζεται να έχει κάθε μέλος στην οικογένειά του, αξίζει να σημειωθεί το βίωμα που έχει για την οικογένειά του.

8.2.5. Το βίωμα της οικογένειας

Όπως προέκυψε από τη χρήση όλων των εργαλείων που χρησιμοποιήθηκαν στην έρευνα (συνεντεύξεις, ιχνογραφήματα, μεταφορές), κάθε μέλος της οικογένειας βιώνει με διαφορετικό τρόπο τον εαυτό του και την κατάσταση στην οικογένειά του. Έτσι, συμπεραίνουμε ότι η **μητέρα** αισθάνεται ότι περνάει κρίση στη σχέση με το σύζυγο και νιώθει «κενό». Νιώθει ότι έχει επωμισθεί όλες τις ευθύνες της οικογένειας, ενώ ο άντρας της είναι απών. Βιώνει συναισθήματα πένθους στη σχέση της, απουσία αγάπης και σκέφτεται το χωρισμό. Αισθάνεται ευχαρίστηση όταν είναι μαζί με τα παιδιά της, ενώ αντιλαμβάνεται τον άντρα της ως πηγή προβλημάτων. Έχει ανάγκη να αισθάνεται ασφάλεια στο σπίτι της, να μην έχει προβλήματα και να βρίσκεται κοντά με τα παιδιά της. Θεωρεί ό α τα προβλήματα ίσως εκλείψουν αν φύγει ο άντρας της.

Ο **πατέρας** της οικογένειας, από την πλευρά του, δεν αισθάνεται τα ίδια με τη σύζυγό του. Παρόλο που δεν εμβαθύνει σε συναισθήματα, από την περιγραφή του φαίνεται ότι «όλα είναι καλά» και τα προβλήματα που αντιμετωπίζουν «θα τα παλέψουν». Αναφέρει ότι αισθάνεται καλά στην οικογένεια. Σε αντίθεση με τη σύζυγό του που αναφέρει ότι ο άντρας της απουσιάζει και δεν βοηθάει, ο ίδιος αισθάνεται ότι συνεισφέρει και βρίσκεται κοντά στη σύζυγο και τα παιδιά του. Νιώθει τη δέσμευση, διαφορετικά θα απουσίαζε ακόμα περισσότερο. Εκφράζεται με

θετικό τρόπο, τόσο για τη σύζυγο όσο και για τα παιδιά του και δείχνει ότι έχει αισθήματα αγάπης. Για εκείνον, η οικογένεια οφείλει να είναι ενωμένη και «περιφρουρημένη» από αγάπη.

Αναφέρει ότι έχει περάσει πολλές εντάσεις και κρίσεις, οι οποίες συσχετίζονται με το γεγονός ότι ο ίδιος απουσιάζει συχνά από το σπίτι. Ο πατέρας παραδέχεται ότι οι εντάσεις στην οικογένειά του οφείλονται στην απουσία του, κάτι που αναφέρεται και από τη σύζυγό του. Εκείνο που τον δυσκολεύει περισσότερο και τον ανησυχεί είναι η διαπαιδαγώγηση των παιδιών. Έχει δυσκολία στο πώς να συμπεριφερθεί στα παιδιά του. Αισθάνεται, επίσης, βάρος από τις ευθύνες που του αναλογούν και δυσκολεύεται από τη διαπαιδαγώγηση, ελπίζει ότι σε λίγα χρόνια θα έχει απαλλαχθεί από κάποιες ευθύνες. Παρατηρούμε ότι ενώ ως μέλος της οικογένειας αναφέρεται ότι απουσιάζει και ότι έχει τις λιγότερες ευθύνες, ο ίδιος αισθάνεται «βάρος» από τις υποχρεώσεις της οικογένειας.

Αναφορικά με τον τρόπο που βιώνει την αγάπη στο παρόν, διαπιστώνουμε ότι η αγάπη αποτελεί ένα ευχάριστο βίωμα για εκείνον, σε αντίθεση με τη γυναίκα του, που δεν είναι ευχαριστημένη από τον τρόπο που βιώνει την αγάπη

Η **μεγάλη κόρη** επιθυμεί η οικογένειά της να είναι μαζί και αγαπημένοι. Έχει ανάγκη να βρίσκεται σε ένα περιβάλλον που της παρέχει ασφάλεια και τα μέλη της κάνουν πολλά πράγματα «όλοι μαζί». Θα επιθυμούσε να περνάει περισσότερο χρόνο και να κάνει δραστηριότητες με τον πατέρα της. Αναφορικά με το βίωμα της σχέσης των γονιών της, παρατηρούμε ότι ενώ παρουσιάζονται αγαπημένοι, υπάρχει κάποιο εμπόδιο ανάμεσά τους.

Η **μικρή κόρη**, δίνει και εκείνη έμφαση στο να είναι τα μέλη «όλα μαζί», να είναι χαρούμενα και να έχουν φαγητό. Υπάρχει η αίσθηση της ανάγκης για επιβίωση, για ενότητα και ασφάλεια. Αυτό που προκύπτει είναι η δυσκολία στη σχέση με την αδελφή, καθώς θα προτιμούσε να μην έχει αδελφάκι. Όπως κι η αδελφή της, αισθάνεται ότι οι γονείς της είναι χαρούμενοι και αγαπημένοι, αλλά υπάρχει και κάτι που τους κρατάει σε απόσταση.

Αναφορικά με τον τρόπο που βιώνουν την αγάπη στο παρόν, ο πατέρας έχει ευχάριστο βίωμα, σε αντίθεση με τη γυναίκα που δεν είναι ευχαριστημένη από τον τρόπο που βιώνει την αγάπη. Ο πατέρας θεωρεί ότι ο άνθρωπος μπορεί να ζήσει και χωρίς αγάπη, σε αντίθεση με τη γυναίκα του που τη θεωρεί αναγκαία στη ζωή ενός ανθρώπου. Παρατηρούμε ότι το ζευγάρι αισθάνεται διαφορετικά ως προς την «αγάπη» και έχει άλλη αντίληψη για αυτήν. Η μητέρα δίνει μεγάλη έμφαση και αξία στην αγάπη, ενώ ο πατέρας ως περισσότερο πρακτικός πιστεύει ότι μπορεί να επιβιώσει και χωρίς αυτήν.

Από τα παραπάνω, αναφορικά με το βίωμα της οικογένειας, όλα τα μέλη ουσιαστικά επικοινωνούν την ανάγκη τους για ενότητα και ασφάλεια. Ως επί το πλείστον είναι χαρούμενοι και αγαπημένοι, αλλά υπάρχει ένα εμπόδιο στο ζευγάρι. Τα παιδιά αισθάνονται δυσαρέσκεια από τη μεταξύ τους (αδελφική) σχέση. Θα επιθυμούσαν να περνούν περισσότερο χρόνο όλοι μαζί.

Εκτός από το βίωμα που υπάρχει στην οικογένεια, στο σημείο αυτό θα συνοψίσουμε και τις βασικές αντιλήψεις που έχουν τα μέλη της για αυτή.

8.2.6. Οι αντιλήψεις για την οικογένεια

Αφού συνοψίσαμε το βασικό βίωμα που έχουν τα μέλη για την οικογένειά τους, στο σημείο αυτό θα παρουσιάσουμε τις βασικές τους αντιλήψεις. Η **μητέρα** θεωρεί πολύ σημαντικό το θεσμό της οικογένειας, παρόλο που αντιμετωπίζει κρίση. Στη δική της οικογένεια, έχει ζήσει πολλές εντάσεις και πολλές κρίσεις που συνδέονται με τη διαρκή απουσία του συντρόφου της από το σπίτι και τη δυσκολία τους στην επικοινωνία και ειδικά σε θέματα διαπαιδαγώγησης. Σχετικά με τις βασικές αξίες που πήρε η μητέρα από τη δική της οικογένεια, αναφέρει ότι πήρε δύναμη, θέληση, υπομονή και έμαθε ότι καθένας πρέπει να αγωνίζεται για να ξεπερνάει τα εμπόδια και τις δυσκολίες. Επειδή εκείνη παντρεύτηκε σε μικρή ηλικία, προκειμένου να

αποφύγει την καταπίεση που βίωνε στην πατρική της οικογένεια, έχει την αντίληψη ότι είναι καλύτερη η συμβίωση ενώ ο γάμος να πραγματοποιείται σε ώριμη ηλικία.

Ο **πατέρας**, από την πλευρά του, πιστεύει ότι έχει επενδύσει σε χρόνο και έχει αγωνιστεί για την οικογένειά του, για αυτό είναι σημαντική για εκείνον. Ο ίδιος παντρεύτηκε γιατί ήθελε τη γυναίκα του και για να κάνει παιδιά. Θεωρεί ότι γενικά οι άνθρωποι παντρεύονται για να αποφύγουν, κυρίως, τη μοναξιά. Πολλοί είναι αυτοί που παντρεύονται χωρίς να το κάνουν συνειδητά, είτε για να έχουν κάποιο σύντροφο, είτε για να κάνουν παιδιά. Ο γάμος, για τον πατέρα, αποτελεί την εξέλιξη ενός δεσμού, αλλά πρέπει να είναι αποτέλεσμα ώριμης απόφασης και σκέψης. Ωστόσο, ακριβώς όπως και η γυναίκα του, έχει αρνητική αναπαράσταση για το γάμο, επειδή παντρεύτηκε σε μικρή ηλικία και κυρίως για να ξεφύγει από την πατρική οικογένεια. Όπως η μητέρα της οικογένειας, έτσι και ο πατέρας, έχει θετική άποψη για τη συμβίωση πριν το γάμο, καθώς τη θεωρεί απαραίτητη για να δοκιμάσει αν ένα ζευγάρι μπορεί να συνυπάρξει αλλά και για να εκπαιδευτεί σε αυτή τη συνύπαρξη. Θεωρεί ότι πρόκειται για μια συνθήκη που είναι καλύτερη από αυτή του γάμου και ίσως πιο ιδανική. Η βασική εικόνα που έχει ο πατέρας για την οικογένεια σχετίζεται με τα υλικά αγαθά.

Όπως όλα τα μέλη της οικογένειας, η **μεγάλη κόρη** θεωρεί σημαντικό το ρόλο της οικογένειας στη ζωή ενός ανθρώπου. Βασικό στοιχείο, θεωρείται η προσφορά αγαθών που κάνει η οικογένεια. Αναφορικά με το γάμο, όπως όλα τα υπόλοιπα μέλη της οικογένειας, έχει αρνητική αναπαράσταση. Δε γνωρίζει αν θα ήθελε να παντρευτεί. Ως βασικό λόγο που δεν επιθυμεί το γάμο είναι το ότι οι «γυναίκες δε βλέπουν τους άντρες τους». Παρόλο που έχει μεγαλώσει σε μια οικογένεια που οι γονείς προέρχονται από οικογένειες με παραδοσιακές αξίες, η ίδια δεν προτάσσει την οικογένεια ως προτεραιότητα, όπως οι γονείς της. Θεωρεί ότι είναι πιο σημαντικό να σπουδάσει και να βρει δουλειά από το να παντρευτεί και να κάνει οικογένεια, σε αντίθεση με τους γονείς της.

Η **μικρή κόρη**, κι αυτή από την πλευρά της, αναφέρει ότι ο ρόλος της οικογένειας είναι σημαντικός. Αναφορικά με το γάμο, όπως όλα τα υπόλοιπα μέλη της οικογένειας, έχει αρνητική αναπαράσταση. Δε γνωρίζει αν θα ήθελε να παντρευτεί. Πιστεύει ότι όταν μεγαλώσει θα μπορέσει να αποφασίσει. Καθώς η μητέρα της παντρεύτηκε σε μικρή ηλικία και αναφέρει ότι είναι κάτι για το οποίο έχει μετανιώσει, η μικρή κόρη παρατηρούμε ότι περιμένει να ωριμάσει για να δει αν θα παντρευτεί. Όπως και η αδελφή της, δεν προτάσσει την οικογένεια, όπως οι γονείς της. Τα παιδιά θεωρούν πιο σημαντικό να σπουδάσουν και να βρουν δουλειά από το να παντρευτούν και να κάνουν οικογένεια. Καθώς οι αναπαραστάσεις της οικογένειας είναι αρνητικές γύρω από το γάμο, τα παιδιά θεωρούν ότι είναι πιο σημαντικό να σπουδάσεις και να εργάζεσαι από το να κάνεις οικογένεια, αντίθετα από τους γονείς τους.

Γενικότερα, διαπιστώνουμε ότι **όλα τα μέλη** θεωρούν ότι ο ρόλος της οικογένειας είναι σημαντικός. Επίσης, όλοι σχηματίζουν ευχάριστες εικόνες όταν σκέφτονται την «οικογένεια», ενώ η μητέρα είναι το μόνο μέλος που σκέφτεται και δυσάρεστη εικόνα, η οποία αφορά στο σύντροφό της. Αναφορικά με το γάμο, όλα τα μέλη της οικογένειας έχουν αρνητική αναπαράσταση. Ωστόσο, τα μέλη του ζευγαριού βιώνουν θετικά το ενδεχόμενο της συμβίωσης πριν το γάμο, προκειμένου να δοκιμάσουν και να εκπαιδευτούν στο αν τελικά είναι καλό να παντρευτούν. Το ζευγάρι της οικογένειας παντρεύτηκε από αγάπη, έρωτα και επιθυμία για το σύντροφο αλλά και επειδή έμαθαν οι γονείς της γυναίκας ότι είχε δεσμό, διαφορετικά δεν θα παντρεύονταν σε τόσο μικρή ηλικία. Το γεγονός αυτό έχει περάσει σε όλα τα μέλη, τα οποία θεωρούν ότι ο γάμος πρέπει να γίνεται συνειδητά, σε ώριμη φάση και σε κατάλληλη ηλικία. Η μεγάλη κόρη αναφέρει χαρακτηριστικά ότι δε θα ήθελε να παντρευτεί γιατί η «γυναίκα δε βλέπει τον άντρα, καθώς εκείνος λείπει συνέχεια», μια αναπαράσταση πολύ χαρακτηριστική που έχει από το ζευγάρι των γονιών της.

Τα δυο παιδιά, παρόλο που έχουν μεγαλώσει σε μια οικογένεια που οι γονείς προέρχονται από περιβάλλον με παραδοσιακές αξίες, δεν προτάσσουν την οικογένεια, όπως οι γονείς τους. Τα παιδιά θεωρούν πιο σημαντικό να σπουδάσουν και να βρουν δουλειά από το να παντρευτούν

και να κάνουν οικογένεια. Καθώς οι αναπαραστάσεις της οικογένειας είναι αρνητικές γύρω από το γάμο, τα παιδιά θεωρούν ότι είναι πιο σημαντικό να σπουδάζεις και να εργάζεσαι από το να κάνεις οικογένεια, σε αντίθεση με τους γονείς τους.

Μετά την παρουσίαση των βασικών αντιλήψεων για την οικογένεια και το γάμο, θα παρουσιάσουμε την καθημερινότητα και τα σημαντικά γεγονότα της ζωής της οικογένειας.

8.2.7 Η καθημερινότητα της οικογένειας και τα σημαντικά γεγονότα ζωής

Στα πλαίσια της καθημερινότητας, η οικογένεια τείνει να ακολουθεί μια συγκεκριμένη ρουτίνα. Τις καθημερινές ημέρες τα μέλη της οικογένειας βρίσκονται τα πρωινά στις εργασίες και στο σχολείο. Τα απογεύματα η μητέρα και οι κόρες διαβάζουν ή πάνε στις εξωσχολικές δραστηριότητες των παιδιών (χορός, φροντιστήριο), ενώ ο πατέρας απουσιάζει στη δουλειά ή σε παρέες. Την ημέρα του Σαββάτου η μητέρα κι οι κόρες κάνουν οικιακές εργασίες και πάνε για καφέ. Το απόγευμα βλέπουν τηλεόραση, ο πατέρας κοιμάται και το βράδυ πηγαίνουν στην καφετέρια της γειτονιάς. Η Κυριακή είναι ημέρα όπου τα μέλη της οικογένειας συναντιούνται όλοι μαζί. Συνήθως πηγαίνουν στο χωριό καταγωγής του πατέρα ή σε άλλες υποχρεώσεις.

Σχετικά με τα σημαντικά γεγονότα ζωής που συνέβησαν την περίοδο που έγινε η έρευνα και απομάκρυναν την οικογένεια από τη ρουτίνα, το βασικότερο είναι ότι πέθανε ο πατρικός παππούς αιφνίδια. Η ροή τους οικογένειας ανατράπηκε και πολλά από όσα την απασχολούσαν, αναβλήθηκαν για το μέλλον. Το γεγονός της απώλειας και του θανάτου επηρέασε την οικογένεια, στην κουλτούρα της οποίας η έννοια του «πένθους» και του «θανάτου» είναι έτσι κι αλλιώς σημαντικές και τα άτομα τιμούν την παράδοση και τους άγραφους νόμους. Εντάσσοντας, το γεγονός στην κουλτούρα της οικογένειας, κατανοούμε ότι μπήκαν πολλοί περιορισμοί στην καθημερινότητα και επαναλήφθηκε το μοτίβο για τα «πρέπει» και «τι θα πει ο κόσμος» που επαναλαμβάνονται στο γενεόγραμμα της μητέρας της οικογένειας. Αναλογικά, η κρίση που περνούσε το ζευγάρι και βρισκόταν σε διαπραγμάτευση διαζυγίου, παραμελήθηκε και η φροντίδα της οικογένειας στράφηκε στο πένθος και την αποκατάσταση των δυσάρεστων συναισθημάτων.

Ως επιπρόσθετα γεγονότα ζωής, που έβγαλαν την οικογένεια από τη ρουτίνα της αναφέρεται η απουσία του πατέρα και της μητέρας εναλλάξ από το σπίτι για κάποιες ημέρες. Ο πατέρας άφησε για κάποιες ημέρες την οικογένεια για μια δουλειά στην Αθήνα και σύμφωνα με τις αφηγήσεις του κατανάλωσε πολύ αλκοόλ. Η μητέρα, από την πλευρά της, πήγε για διακοπές κάποιες ημέρες με τις φίλες της και άφησε τα παιδιά με τον πατέρα τους, ενώ εκείνη «απέδρασε» και έκανε μια «επαναστατική» για εκείνη κίνηση.

Στις προηγούμενες ενότητες, παρουσιάσαμε κάποια βασικά στοιχεία που αφορούν στην οικογένεια μέσα από τα μέλη της, όπως, προέκυψαν από την ανάλυση περιεχομένου των λόγων των ίδιων των μελών. Σε αυτό το σημείο θα παρουσιάσουμε κάποια βασικά στοιχεία που χαρακτηρίζουν τα μέλη της οικογένειας, ώστε να κατανοήσουμε καλύτερα το προφίλ τους, πριν διατυπώσουμε τις υποθέσεις για το παιχνίδι στο κουκλόσπιτο.

8.2.8. Το προφίλ των τεσσάρων μελών της οικογένειας

Όπως προ ύπτει από την περιγραφή το υκάθε μέλο φ με τα εργαλεία που χρησιμοποιήθηκαν στην έρευνα, τα μέλη της υπό μελέτη οικογένειας έχουν κάποια συγκεκριμένα χαρακτηριστικά προσωπικότητας. Έτσι, θα μπορούσαμε να πούμε ότι η **μητέρα** της οικογένειας, είναι ένα άτομο δυναμικό, που αναλαμβάνει περισσότερες ευθύνες από αυτές που του αναλογούν. Επιδιώκει να φροντίζει τους άλλους και κάνει τα πάντα προκειμένου να βοηθάει και να είναι αρεστό. Αυτό έχει ως αποτέλεσμα να επωμίζεται πολλά βάρη και παρόλο που είναι ευαίσθητος άνθρωπος εγκλωβίζεται στο ρόλο του «δυνατού» που δε λυγίζει. Ως συνέπεια όλων αυτών, βιώνει έντονο άγχος με αποτέλεσμα να αντιμετωπίζει προβλήματα υγείας.

Ο **πατέρας** πάλι, παρομοιάζεται με ένα άτομο που καταφέρνει να ξεφεύγει από τα δύσκολα και τις ευθύνες. Είναι πιο απόμακρος από τα υπόλοιπα μέλη και αναφέρεται ότι έχει παιδικόμορφη συμπεριφορά. Δυσκολεύεται να επιβληθεί και να διαπαιδαγωγήσει τα παιδιά του. Οι αφηγήσεις του ως επί το πλείστον αφορούν σε καταστάσεις όπου βρίσκεται με παρέα και καταναλώνει αλκοόλ και φαγητό. Παρόλο που δυσκολεύεται να συνεργαστεί και να εμβαθύνει στα συναισθήματά του, φαίνεται ότι αγαπάει την οικογένειά του και σε γενικές γραμμές είναι ευχαριστημένος.

Η **μεγάλη κόρη** έχει το βάρος της πρωτότοκης κόρης. Θέλει να βοηθάει και να συμμετέχει ενεργά στις εργασίες του σπιτιού. Παράλληλα έχει άγχος με τις σχολικές υποχρεώσεις και θέλει να είναι καλή μαθήτρια. Παρουσιάζεται υπάκουη και ταυτόχρονα ατίθαση. Επιδιώκει να φροντίζει τη μικρότερη αδελφή της.

Η **μικρή κόρη**, πάλι, πετυχαίνει πολλά με το «νάζι» και την «τσαχπινιά». Συνεργάζεται κι εκείνη στις δουλειές του σπιτιού αλλά κάνει και σκανταλιές. Δέχεται βοήθεια από τα υπόλοιπα μέλη, ως η μικρότερη.

Στο σημείο αυτό, αφού κάναμε μια συνοπτική παρουσίαση των αποτελεσμάτων της έρευνας που αφορούν στην οικογένεια θα παραθέσουμε τα συμπεράσματα ως άξονα για τις ερευνητικές υποθέσεις στο παιχνίδι των παιδιών με το κουκλόσπιτο.

8.3. Συμπεράσματα και ερευνητικές υποθέσεις για το παιχνίδι με το κουκλόσπιτο

Το παιχνίδι των παιδιών με το κουκλόσπιτο αποτελεί μια μέθοδο έρευνας που βασίζεται στη θεωρία των προβολικών τεχνικών. Σύμφωνα με αυτή, τα παιδιά μέσα στο παιχνίδι τους αναπαριστούν τα βιώματά τους και είναι σε θέση να δείχνουν τι συμβαίνει στην οικογένειά τους και στις σχέσεις των μελών της. Προκειμένου να πάρουν πληροφορίες για τα γεννητικά σχήματα και τον τρόπο που το παιδί οργανώνει την οικογενειακή εμπειρία, προηγούμενοι ερευνητές (Woolgar & Murray, 2010) χρησιμοποίησαν το παιχνίδι με κουκλόσπιτο. Τα αποτελέσματα της έρευνας ήταν συνεπή με τις συστημικές αντιλήψεις για τον διαφορετικό ρόλο που παίζουν οι γονείς, ανάλογα με όλο το οικογενειακό πλαίσιο που βρίσκονται.

Εφόσον προηγούμενες έρευνες απέδειξαν ότι το παιχνίδι με το κουκλόσπιτο είναι χρήσιμη μέθοδος έρευνας για να δούμε τις αναπαραστάσεις και τα βιώματα που έχουν τα παιδιά στις οικογένειές τους, στην παρούσα μελέτη θελήσαμε να δούμε αν η μελέτη περίπτωσης μιας συγκεκριμένης οικογένειας, όπως αναλύθηκε παραπάνω με βάση το συστημικό σκέπτεσθαι, μπορεί να αποτυπωθεί και στο παιχνίδι των παιδιών με το κουκλόσπιτο. Προκειμένου να ελέγξουμε αν τελικά οι αναπαραστάσεις της οικογένειας, εμφανίζονται στο παιχνίδι των παιδιών, διατυπώνουμε τις ακόλουθες ερευνητικές υποθέσεις τις οποίες ελέγχουμε αν ισχύουν στο επόμενο κεφάλαιο, όπου παρουσιάζουμε την ανάλυση του παιχνιδιού των παιδιών στο κουκλόσπιτο.

Σύμφωνα με τη σύνοψη των αποτελεσμάτων, οι ερευνητικές υποθέσεις για το παιχνίδι με το κουκλόσπιτο διαμορφώνονται ως εξής:

1. Η **οικογενειακή δομή**, έτσι όπως περιμένουμε να αναπαρίσταται στο παιχνίδι με το κουκλόσπιτο, θα είναι αυτή ενός άθικτου νοικοκυριού μιας τετραμελούς οικογένειας. Τα τέσσερα μέλη της οικογένειας (γονείς και παιδιά) μένουν μαζί στο ίδιο σπίτι.
2. Στα πλαίσια της οικογενειακής δομής, περιμένουμε να παρουσιάζονται εντάσεις και συγκρούσεις στο ζευγάρι.
3. Αναφορικά με τις **σχέσεις**, οι δυο γονείς περιμένουμε να έχουν πολύ καλές σχέσεις και με τα δυο τους παιδιά.
 - (α) Το ζευγάρι περιμένουμε κάποιες φορές να έχει καλές σχέσεις.
 - (β) Η μητέρα της οικογένειας περιμένουμε να συγκρούεται με τον άντρα της.
 - (γ) Η μεγάλη κόρη περιμένουμε να συνεργάζεται με τη μητέρα της και να μοιράζονται από κοινού δραστηριότητες.

- (δ) Η μεγάλη κόρη με την αδελφή της περιμένουμε να συνεργάζεται αλλά και να διαπληκτίζεται.
- (ε) Η μικρή κόρη περιμένουμε να έχει καλές σχέσεις τόσο με τη μητέρα όσο και με τον πατέρα της.
- (στ) Η μικρή κόρη περιμένουμε να διαπληκτίζεται με την αδελφή της.
- (ζ) Ο πατέρας περιμένουμε να απουσιάζει.
4. Περιμένουμε να δούμε τον **τριγωνικό σχηματισμό** μεταξύ της μητέρας και των παιδιών, οι οποίες συμμαχούν εναντίον του πατέρα της οικογένειας.
5. Οι **γυναίκες** της οικογένειας περιμένουμε να ασχολούνται με τις οικιακές εργασίες.
6. Περιμένουμε να εμφανιστεί η τάση για **αλκοολισμό** από τον πατέρα της οικογένειας.
7. Σχετικά με τα **οικονομικά**, περιμένουμε να αναφερθεί στενότητα και αγώνας για την εξασφάλιση των υλικών αγαθών.
8. Αναφορικά με τους **ρόλους** των μελών, περιμένουμε:
- (α) Η μητέρα της οικογένειας να έχει τους περισσότερους και ποικίλους ρόλους: να φροντίζει, να κάνει δουλειές στο σπίτι, να εργάζεται εκτός σπιτιού, να αναλαμβάνει το διάβασμα των παιδιών και τις εξωσχολικές δραστηριότητες. Παράλληλα, περιμένουμε να είναι το πρόσωπο που οριοθετεί και νουθετεί τους άλλους.
- (β) Ο πατέρας περιμένουμε να έχει λιγότερους ρόλους. Εργάζεται κυρίως εκτός σπιτιού. Απουσιάζει καθώς βρίσκεται σε παρέες. Δυσκολεύεται να βάλει όρια και να διαπαιδαγωγήσει τα παιδιά. Παρέχει υλικά αγαθά στην οικογένεια.
- (γ) Ο ρόλος της μεγάλης κόρης είναι να φροντίζει για τις δουλειές του νοικοκυριού και να προσέχει τη μικρή της αδελφή. Προσπαθεί, επίσης, να έχει το ρόλο της μαθήτριάς.
- (δ) Η μικρή κόρη, φροντίζει για το νοικοκυριό και για τα μαθήματά της. Εξαρτάται περισσότερο από τους άλλους.
- (ε) Η μητέρα της οικογένειας περιμένουμε να παρουσιάζεται ως άτομο που έχει αναλάβει πολλές ευθύνες.
- (στ) Ο πατέρας της οικογένειας περιμένουμε να είναι περισσότερο ανέμελος.
- (ζ) Η μητέρα έχει το ρόλο της μητέρας για τον πατέρα και εκείνος το ρόλο του παιδιού.
9. Αναφορικά με την **καθημερινότητα** της οικογένειας, περιμένουμε να αναπαρίσταται με τη ρουτίνα που περιγράφηκε παραπάνω.
10. Αναφορικά με τα **γεγονότα ζωής** που περιγράφηκαν στην προηγούμενη ενότητα, περιμένουμε να αναφέρονται στο παιχνίδι των παιδιών με το κουκλόσπιτο.
11. Τα πρόσωπα της οικογένειας περιμένουμε να έχουν τα χαρακτηριστικά που τους αποδίδονται στην περιγραφή του **προφίλ** τους. Έτσι:
- (α) Η μητέρα περιμένουμε να είναι δυναμική και να αναλαμβάνει ευθύνες. Είναι φροντιστής και «μητέρα» για όλους.
- (β) Ο πατέρας έχει «παιδικόμορφη» συμπεριφορά. Καταφέρνει να αποφεύγει τις ευθύνες.
- (γ) Η μεγάλη κόρη συμμετέχει ενεργά στις εργασίες του σπιτιού. Επιδιώκει να είναι καλή μαθήτριά. Υπακούει και φροντίζει τη μικρότερη αδελφή της.
- (δ). Η μικρή κόρη συνεργάζεται κι εκείνη στις δουλειές του σπιτιού και δέχεται βοήθεια από τους άλλους ως μικρότερη.

Εφόσον παρουσιάσαμε τη σύνθεση των βασικών ζητημάτων που αφορούν στην οικογένεια που μελετήσαμε και διατυπώσαμε τις ερευνητικές υποθέσεις για τα χαρακτηριστικά της οικογένειας που περιμένουμε να αναπαρασταθούν στο παιχνίδι των παιδιών με το κουκλόσπιτο, στο κεφάλαιο που ακολουθεί θα αναλύσουμε τα ερευνητικά αποτελέσματα που αφορούν στο παιχνίδι των παιδιών.

ΚΕΦΑΛΑΙΟ 9

Η ΑΝΑΠΑΡΑΣΤΑΣΗ ΤΗΣ ΟΙΚΟΓΕΝΕΙΑΣ ΣΤΟ ΠΑΙΧΝΙΔΙ ΤΩΝ ΠΑΙΔΙΩΝ ΜΕ ΤΟ ΚΟΥΚΛΟΣΠΙΤΟ

9.1. Εισαγωγή

Όπως περιγράφηκε στα προηγούμενα κεφάλαια, κεντρικός στόχος της παρούσας εργασίας ήταν να μελετηθεί σε βάθος η δομή και η λειτουργία μιας οικογένειας και να κατανοηθεί με βάση το συστημικό τρόπο σκέψης μέσα από τη χρήση διάφορων ερευνητικών εργαλείων, όπως είναι οι συνεντεύξεις, τα ιχνογραφικά και τα μεταφορικά έργα και το γενεόγραμμα. Μέσα από το γενεόγραμμα και την αφήγηση της μητέρας μελετήσαμε την οικογένεια διαγενεακά (κεφάλαιο 5) ενώ στη συνέχεια μελετήσαμε το βίωμα της τρέχουσας καθημερινότητας της οικογένειας (κεφάλαιο 6). Στη συνέχεια (κεφάλαιο 7) αναλύσαμε τους προσανατολισμούς της οικογένειας, τις αντιλήψεις και αναπαραστάσεις των μελών για την οικογένειά τους. Όλα τα αποτελέσματα παρουσιάστηκαν σε συνοπτική μορφή (κεφάλαιο 8) με σκοπό να δημιουργηθούν τα βασικά ερευνητικά ερωτήματα που αφορούν στην υπό μελέτη οικογένεια. Αφού διατυπώσαμε τις ερευνητικές υποθέσεις για την οικογένεια, στόχος μας σε αυτό το σημείο είναι να μελετήσουμε αν οι υποθέσεις που αφορούν στη δομή και λειτουργία της οικογένειας, όπως διατυπώθηκαν στο προηγούμενο κεφάλαιο, προβάλλονται ή αναπαρίστανται στο παιχνίδι των παιδιών με το κουκλόσπιτο. Σύμφωνα με προηγούμενους ερευνητές (Murray & συνεργάτες, 1999· Oppenheim & συνεργάτες, 1997· Woolgar, 1999· Woolgar & Murray, 2010) τα παιδιά αναπαριστούν στο παιχνίδι με το κουκλόσπιτο τόσο το βίωμα, τις εμπειρίες όσο και τις σχέσεις στην οικογένειά τους. Σκοπός της παρούσας έρευνας είναι να διερευνήσει αν λειτουργικά χαρακτηριστικά μιας οικογένειας, όπως προκύπτει από την ανάλυση μιας περίπτωσης με βάση το συστημικό τρόπο σκέψης, αποτυπώνονται ή προβάλλονται και στο παιχνίδι των παιδιών στο κουκλόσπιτο.

Προκειμένου να συλλέξουμε τα δεδομένα από τις παιγνιώδεις δράσεις στο κουκλόσπιτο ζητήσαμε από τα δυο παιδιά της οικογένειας (Εμμανουέλλα, 10 ετών, και Φανή, 6 ετών) να παίξουν διάφορα σενάρια σε ένα ξύλινο επιπλωμένο κουκλόσπιτο που συνοδευόταν από ξύλινες κούκλες. Τα σενάρια δίνονταν στα παιδιά με μορφή συγκεκριμένης οδηγίας που αφορούσε κάθε φορά σε ένα συγκεκριμένο θέμα. Έτσι, δόθηκαν στα παιδιά οδηγίες να παίξουν κάποια σενάρια με γενικό θέμα που αφορά σε κάθε οικογένεια (π.χ. παίξε τι γίνεται μια ημέρα στο σπίτι σου την ώρα του γεύματος) αλλά και με θέματα εστιασμένα στη συγκεκριμένη οικογένεια (π.χ. παίξε μια ημέρα στο σπίτι σου που ο πατέρας αργεί να γυρίσει). Στόχος μας ήταν να πάρουμε πληροφορίες για την οικογένεια, τόσο όταν το θέμα του σεναρίου ήταν γενικό όσο και όταν ήταν πιο ειδικό.

Η ανάλυση του περιεχομένου των σεναρίων έγινε με βάση την ποιοτική έρευνα (κι όχι την ποσοτική όπως οι προηγούμενοι ερευνητές) προκειμένου να πάρουμε περισσότερα στοιχεία και να μη χάσουμε πληροφορίες από τη μελέτη περίπτωσης. Τα ερευνητικά ερωτήματα διατυπώθηκαν με βάση την οικο-συστημική θεωρία για μια οικογένεια και τα θέματα που διερευνώνται έχουν τη βάση τους στη θεωρία συστημάτων για την οικογενειακή δομή, τις σχέσεις των μελών, τα τρίγωνα, τους ρόλους, τα γεγονότα ζωής και κάποια πρότυπα που εμφανίζονται διαγενεακά στην οικογένεια.

Σε αυτό το σημείο θα αναλύσουμε τα σενάρια των δυο παιδιών στις παιγνιώδεις δράσεις με το κουκλόσπιτο προκειμένου να δούμε αν οι υποθέσεις που κάναμε, που αφορούν στη δομή και λειτουργία της συγκεκριμένης οικογένειας, εμφανίζονται και στο παιχνίδι των παιδιών με το κουκλόσπιτο. Η ανάλυση γίνεται για κάθε παιδί ξεχωριστά και στη συνέχεια συγκρίνονται τα αποτελέσματα.

9.2. Ερευνητικά αποτελέσματα από τις αναπαραστάσεις της οικογένειας στο παιχνίδι των παιδιών με το κουκλόσπιτο

9.2.1. Αναπαραστάσεις των παιδιών στο παιχνίδι με το κουκλόσπιτο στη Δραστηριότητα 1 [Τέσσερις σκηνές από την καθημερινότητα (η ώρα του γεύματος, η ώρα του ύπνου, μια κακή και μια καλή στιγμή στην οικογένεια)]

9.2.1.1. Οι αναπαραστάσεις της μεγάλης κόρης (Εμμανουέλλας) στη Δραστηριότητα 1

Το πρώτο σενάριο που αναλύουμε στην παρούσα έρευνα παρουσιάστηκε από τη μεγάλη κόρη της οικογένειας και αφορά στην αναπαράσταση του τι γίνεται στο σπίτι της σε τέσσερις συγκεκριμένες σκηνές της καθημερινότητας: στην ώρα του γεύματος, στην ώρα του ύπνου, καθώς, σε μια καλή και σε μια κακή στιγμή. Στόχος μας είναι να πάρουμε πληροφορίες για τις αναπαραστάσεις που έχουν τα παιδιά σε συγκεκριμένες στιγμές της οικογενειακής καθημερινότητας και να ελέγξουμε ποια θέματα αναδύονται όταν το θέμα του σεναρίου είναι γενικό και αφορά σε όλες τις οικογένειες.

Στο πρώτο μέρος της δραστηριότητας η μεγάλη κόρη παρουσιάζει το σενάριο «τι γίνεται στο σπίτι μου κατά την ώρα του γεύματος» και διευκρινίζει ότι το σενάριο που θα παίξει αφορά στο «μεσημεριανό γεύμα». Στο τέλος του σεναρίου, στη συζήτηση και στις διευκρινήσεις που διατυπώσαμε, σημείωσε ότι το σενάριο που παρουσιάζει δεν αφορά σε μια καθημερινή ημέρα, αλλά σε κάποιο Σάββατο, εφόσον και τα τέσσερα μέλη της οικογένειας τρώνε μαζί. Τις καθημερινές ημέρες κάθε μέλος της οικογένειας τρώει ξεχωριστά.

Αρχικά, τοποθετεί τις τέσσερις κούκλες που έχει επιλέξει για τα μέλη της οικογένειά της (μητέρα, πατέρα, εαυτό και αδελφή) να κάθονται στο τραπέζι της κουζίνας όλοι μαζί και να «τρώνε σούπα» (βλ. εικόνα 16). Από τη μια μεριά του τραπεζιού τοποθετεί την κούκλα «εαυτό» με τον πατέρα και από την άλλη μεριά τις κούκλες «μητέρα» και «αδελφή». Η μικρή κόρη σηκώνεται από το τραπέζι και λέει στη μητέρα της ότι έχει χορτάσει. Η μητέρα, τότε της ζητάει να πάει το πιάτο της στο νεροχύτη και μετά να πάει να κοιμηθεί.

[...] Και η **αδελφή** μου λέει: «Μητέρα, εγώ χόρτασα».

Μητέρα: «Ωραία, πάρε το πιάτο σου και πήγαινε το στο νεροχύτη.... και πήγαινε για ύπνο!»



Εικόνα 16. Όλα τα μέλη της οικογένειας τρώνε μαζί (δραστηριότητα 1: «η ώρα του γεύματος», μεγάλη κόρη).

Η μικρή κόρη παρουσιάζεται να σηκώνεται από το τραπέζι, τοποθετεί το πιάτο της στο νεροχύτη και πηγαίνει στο δωμάτιό της, όπου τοποθετείται στο κρεβάτι της για ύπνο. Κατόπιν και ο πατέρας δηλώνει ότι χόρτασε και πρόκειται να πάει για ύπνο. Η μητέρα της οικογένειας τότε του λέει να φάει πρώτα γλυκό και καρπούζι. Διευκρινίζει ότι δεν το είπαν στη μικρή κόρη, εφόσον εκείνη δεν επιτρεπόταν να φάει.

[...] Και μετά λέει ο **πατέρας**: Εγώ χόρτασα, πάω για ύπνο...

Μητέρα: Μα δε θα φας γλυκό; Δεν το ήμαμε στη μικρή γιατί δεν κάνει να φάει... Θα φάμε καρπούζι...

Πατέρας: Ωραία, φέρε και το καρπούζι...

Ο πατέρας παρουσιάζεται να τρώει το καρπούζι και στη συνέχεια πηγαίνει για ύπνο:

Πατέρας: Ωραία, το 'φαγα και το καρπούζι, άντε τσάο πάω να κοιμηθώ...



Εικόνα 17. Ο πατέρας και η μικρή κόρη κοιμούνται, ενώ η μητέρα και η μεγάλη κόρη είναι στην κουζίνα (δραστηριότητα 1, «η ώρα του γεύματος» μεγάλη κόρη).

Αφού παρουσιάζει την κούκλα-πατέρα να πηγαίνει για ύπνο, δείχνει τη μητέρα να ρωτάει την κόρη της αν έχει χορτάσει. Εκείνη απαντάει ότι έχει χορτάσει. Η μητέρα της ζητάει να πάει για ύπνο και εκείνη ακολουθεί την οδηγία: τοποθετεί τα πιάτα στο νεροχύτη και πηγαίνει για ύπνο (βλ. εικόνα 17).

Μητέρα: Χόρτασες γλυκιά μου;

Εαυτός: Ναι! Ναι, μητέρα, χόρτασα!

Μητέρα: Ωραία, πήγαινε στο δωμάτιό σου.

Εαυτός: Καληνύχτα μαμά!

Εφόσον τοποθέτησε τον εαυτό της στο κρεβάτι της για ύπνο, παρουσιάζει τη μητέρα να κάθεται μόνη της στην κουζίνα και να συμμαζεύει (βλ. εικόνα 18). Την παρουσιάζει να πλένει τα πιάτα και να ετοιμάζει το σπίτι για να τα έχει όλα έτοιμα «για το επόμενο γεύμα», όπως χαρακτηριστικά αναφέρει. Τοποθετεί τις καρέκλες στη θέση τους και παριστάνει ότι στέκεται στο νεροχύτη και πλένει τα πιάτα. Στη συνέχεια πηγαίνει και εκείνη να κοιμηθεί και τοποθετείται στο υπνοδωμάτιο στο διπλό κρεβάτι, δίπλα στην κούκλα «πατέρας».

Μητέρα: Αχ, ας τα πλύνω... [...] ας τα'χω έτοιμα για το επόμενο γεύμα. [...]. Πάω και εγώ για ύπνο... ααα...

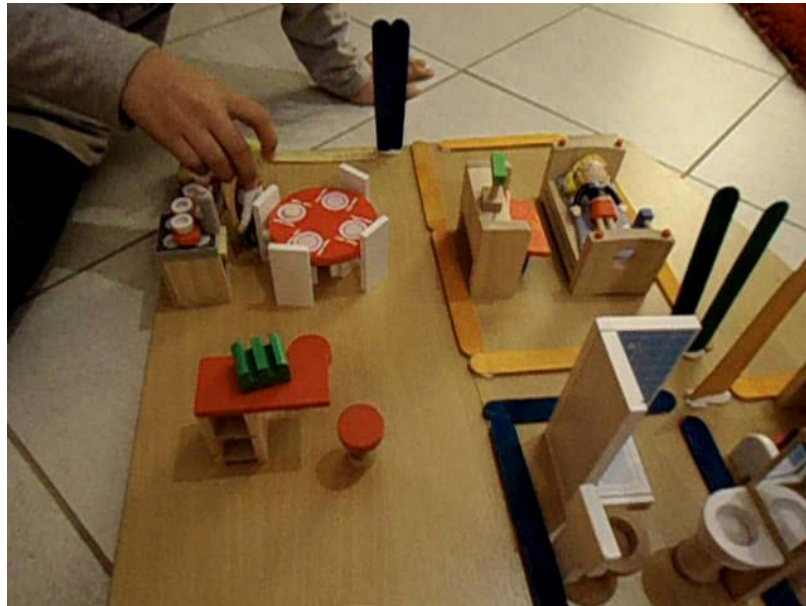

Εικόνα 18. Η μητέρα μένει μόνη στην κουζίνα και ταχτοποιεί ενώ οι υπόλοιποι κοιμούνται (δραστηριότητα 1, «η ώρα του γεύματος» μεγάλη κόρη).

Αναλύοντας το παραπάνω σενάριο παρατηρούμε ότι ως προς την οικογενειακή δομή, παρουσιάζει το νοικοκυριό της πυρηνικής οικογένειας. Τα τέσσερα μέλη (γονείς και παιδιά) μένουν μαζί στο ίδιο σπίτι και μάλιστα παρουσιάζονται να γευματίζουν μαζί.

Αναφορικά με τις σχέσεις, δεν αναδύονται ιδιαίτερα θέματα στο σενάριο. Όλα τα μέλη παρουσιάζονται να βρίσκονται σε αρμονία και δεν καταγράφεται καμία σύγκρουση. Η μητέρα, μάλιστα, παρουσιάζεται να δείχνει φροντίδα και τρυφερότητα σε όλα τα μέλη (αποκαλεί τη μεγάλη κόρη «γλυκιά μου»). Τριγωνικός σχηματισμός παρατηρούμε ότι εμφανίζεται μεταξύ της μητέρας, του πατέρα και της μεγάλης κόρης. Η μικρή κόρη πηγαίνει πρώτη για ύπνο και τα υπόλοιπα τρία μέλη τρώνε γλυκό και καρπούζι κρυφά από εκείνη. Η μεγάλη κόρη τοποθετεί τον εαυτό της να συμμαχεί με τους γονείς σε αυτή τη συνθήκη.

Σχετικά με τους ρόλους παρατηρούμε αρχικά ότι η μικρή κόρη δηλώνει στη μητέρα της ότι έχει χορτάσει και εκείνη της δίνει την εντολή να πάει να κοιμηθεί. Η μητέρα ζητάει από την κόρη πριν πάει για ύπνο να εκτελέσει μια οικιακή εργασία (να πάει τα πιάτα στο νεροχύτη). Στη συνέχεια ο πατέρας δηλώνει με τη σειρά του στη γυναίκα του ότι θα πάει για ύπνο ενώ εκείνη τον παροτρύνει να φάει πρώτα φρούτο. Δεν του ζητάει, ωστόσο να πάει το πιάτο στο νεροχύτη, όπως ζήτησε στην κόρη της. Στη συνέχεια, παρατηρούμε ότι η μεγάλη κόρη πηγαίνει το πιάτο της στο νεροχύτη και μετά πάει για ύπνο. Ενώ ο πατέρας και οι δυο κόρες κοιμούνται, η μητέρα μένει μόνη της στην κουζίνα και εκτελεί οικιακές εργασίες και μάλιστα με διάθεση να προετοιμαστεί και για το επόμενο γεύμα. Από τα παραπάνω διαπιστώνουμε ότι και οι τρεις γυναίκες παρουσιάζονται να ασχολούνται με τις οικιακές εργασίες, ενώ ο πατέρας είναι το μόνο μέλος που δε συμμετέχει σε αυτές. Η μητέρα δίνει οδηγίες και κατευθύνει τα παιδιά και εκείνα συμμορφώνονται στις εντολές της. Ο πατέρας, όπως και τα παιδιά, δηλώνει στη γυναίκα του ότι έχει χορτάσει και πρόκειται να πάει για ύπνο. Η μητέρα, πάλι, ενώ όλοι κοιμούνται, παρουσιάζεται να ασχολείται με οικιακές εργασίες. Όπως περιμέναμε να δούμε από τις τάσεις της οικογένειας που καταγράφηκαν στο προηγούμενο κεφάλαιο, η μητέρα είναι το πρόσωπο που έχει τους περισσότερους ρόλους. Δίνει οδηγίες και όλα τα μέλη (ακόμα και ο πατέρας) της απευθύνουν το λόγο πριν κάνουν κάτι. Εκείνη τους φροντίζει και τους καθοδηγεί. Παράλληλα, ασχολείται με τις δουλειές του σπιτιού. Στις δουλειές του σπιτιού συμμετέχουν εν μέρει και οι

δυο κόρες, ενώ ο πατέρας μόνο τρώει και κοιμάται, χωρίς να κάνει κάποια εργασία. Οι παρατηρήσεις αυτές είναι σύμφωνες με αυτά που περιμέναμε να δούμε να προβάλλεται στο παιχνίδι: οι τρεις γυναίκες ασχολούνται με τις οικιακές εργασίες, η μητέρα είναι το μέλος που έχει πιο πολλές ευθύνες και ρόλους ενώ ο πατέρας έχει τις λιγότερες. Όπως τα παιδιά, έτσι κι εκείνος αναφέρει στη μητέρα ότι θα πάει για ύπνο, με τη διαφορά ότι εκείνος δε μεταφέρει το πιάτο στο νεροχύτη.

Η καθημερινότητα της οικογένειας δεν αποτυπώνεται στο σενάριο αυτό όπως θα την περιμέναμε. Στις διευκρινήσεις που το ίδιο το παιδί κάνει στο τέλος του σεναρίου, λέει ότι το περιεχόμενο που παρουσίασε δεν είναι σύμφωνο με τη ρουτίνα της οικογένειας, αφού όπως χαρακτηριστικά αναφέρει το παιδί:

«Καθημερινή θα τρώγαμε μόνοι μας... θα έτρωγε η Φανή στο ολοήμερο και εγώ θα έτρωγα σπίτι και θα πήγαινα στα Αγγλικά μου...».

Το σενάριο που έπαιξε στο παιχνίδι αντιστοιχεί με ημέρα Σαββάτου, όπου «μερικές φορές το Σάββατο», όπως αναφέρει χαρακτηριστικά τρώει όλη μαζί η οικογένεια.

Στο σενάριο αυτό δεν καταγράφεται κάποιο σημαντικό γεγονός ζωής, από αυτά που αφορούσαν στην οικογένεια την περίοδο που έγινε η έρευνα.

Σχετικά με το προφίλ των μελών, τα πρόσωπα παρουσιάζονται όπως θα περιμέναμε. Η μητέρα είναι δυναμική και όλοι απευθύνονται σε εκείνη πριν κάνουν κάτι. Τους δίνει οδηγίες και συμμορφώνονται στις εντολές της. Έχει τις περισσότερες ευθύνες και είναι φροντιστής και μητέρα για όλους. Ο πατέρας έχει περισσότερο παιδικόμορφη συμπεριφορά. Δεν φαίνεται να κάνει κάτι στο σπίτι, εκτός από το να φάει και να πάει για ύπνο. Η μεγάλη κόρη παρουσιάζεται πιο κοντά στη μητέρα. Αναλαμβάνει να τη βοηθήσει λίγο στις οικιακές εργασίες ενώ συμμαχεί μαζί με τους γονείς της και τρώει γλυκό και καρπούζι «κρυφά» από την αδελφή της. Η μικρή κόρη, ενώ βοηθάει λίγο στις οικιακές εργασίες, παρουσιάζεται και ως πιο αδύναμη, αφού όλοι επιτρέπεται να φάνε γλυκό, εκτός από εκείνη. Τρώνε αφού έχει κοιμηθεί, προς όφελός της.

Σύμφωνα με τα παραπάνω, σε ένα σενάριο όπου η μεγάλη κόρη παρουσίασε στο παιχνίδι τι γίνεται σπίτι της την ώρα του γεύματος, είδαμε ότι μπορούμε να πάρουμε κάποιες ενδιαφέρουσες πληροφορίες που εμπλουτίζουν τις γνώσεις μας για την οικογένεια. Παρατηρούμε ότι εμφανίζονται κάποια στοιχεία που περιμέναμε να δούμε αναφορικά με τους ρόλους και το προφίλ των μελών. Σχετικά με τις σχέσεις, δεν παρατηρούμε κάποια ένταση ή σύγκρουση και όλα παρουσιάζονται αρμονικά. Αυτό που προκαλεί ενδιαφέρον είναι ότι η μεγάλη κόρη παρουσιάζεται να συμμαχεί με τους γονείς της εναντίον της αδελφής της και τρώνε γλυκό και φρούτο χωρίς εκείνη, αφού έχει πάει για ύπνο. Σε αυτό το σημείο αναδύεται η συγκαλυμμένα συγκρουσιακή σχέση που έχουν τα δυο κορίτσια. Άλλωστε και από το γενεόγραμμα της μητέρας παρατηρούμε ότι η σχέση με τη δική της αδελφή είναι καλή αλλά και ανταγωνιστική. Παρόμοια, βλέπουμε ότι, όπως περιγράφεται στο γενεόγραμμα, όλες οι γυναίκες εμφανίζονται να ασχολούνται με τις οικιακές εργασίες ενώ οι άντρες δεν εμπλέκονται σε αυτές, όπως φαίνεται και στο σενάριο.

Στη συνέχεια θα περιγράψουμε και θα αναλύσουμε τη δεύτερη σκηνή από την καθημερινότητα, που αφορά στο σενάριο «**η ώρα του ύπνου**» στην οικογένεια.

Το σενάριο που παρουσιάζει τι γίνεται στην οικογένεια πριν πάνε για ύπνο, η οικογένεια εμφανίζεται μια Κυριακή βράδυ, να επιστρέφει από μια καφετέρια όπου είχαν πάει βόλτα «όλοι μαζί», όπως τονίζεται. Η μητέρα δίνει οδηγία στις κόρες της να φέρουν τις τσάντες τους και να τις ετοιμάσουν για την επόμενη ημέρα που θα έχουν σχολείο.

«Όλοι μαζί... και γυρνάμε όλοι, μπαίνουμε μέσα και λέει η μαμά «Παιδιά για φέρτε τις τσάντες σας...».

Οι τσάντες τοποθετούνται στην εξώπορτα. Η μικρή κόρη δηλώνει στη μητέρα της ότι έχει φέρει την τσάντα και η μητέρα την προστάζει να πάει για ύπνο.

Μικρή κόρη: Την έφερα μαμά...

Μητέρα: Για ύπνο τώρα!, της λέει η μαμά.

Ωστόσο η ίδια η μεγάλη κόρη την επόμενη ημέρα δεν έχει σχολείο, επομένως δεν πρόκειται να κοιμηθεί την ίδια ώρα με την αδελφή της. Σχεδιάζει να καθίσει με τους γονείς και να πάει για ύπνο την ώρα που θα πάνε κι εκείνοι.

«Αλλά εγώ δεν πάω να κοιμηθώ τέτοια ώρα γιατί εγώ τη Δευτέρα αυτή δεν έχω σχολείο και θα κάτσω με τη μαμά και το μπαμπά και ότι ώρα πάνε για ύπνο θα πάω και εγώ».

Οι κούκλες-γονείς στέκονται στην κουζίνα. Η μητέρα προτρέπει να πάνε στην τηλεόραση και οι γονείς μαζί με τη μεγάλη κόρη τοποθετούνται στο καθιστικό όπου παρουσιάζονται να βλέπουν οι τρεις του τηλεόραση (βλ. εικόνα 19).

Μητέρα: Πάμε στην τηλεόραση...

«Καθόμαστε και βλέπουμε τηλεόραση όλοι μαζί».



Εικόνα 19. Η μικρή κόρη κοιμάται και η μεγάλη είναι στο σαλόνι με τους γονείς της (δραστηριότητα 1, «η ώρα του ύπνου» μεγάλη κόρη).

Η μητέρα παρουσιάζεται χαρούμενη που παρακολουθεί τηλεόραση:

Μητέρα: Ωραία, τηλεόραση...

Η μεγάλη κόρη σχεδιάζει με τη μητέρα της τι θα κάνει την επόμενη ημέρα που δεν έχει σχολείο. Σκέφτεται να πάει στη φίλη της και ρωτάει για αυτό τη μητέρα της. Η μητέρα συμφωνεί εφόσον το εγκρίνει και η μητέρα της φίλης της.

Μεγάλη κόρη Εγώ μαμά που δεν έχω αύριο σχολείο τι θα κάνω; Λέω να πάω στις φίλης μου της Αφροδίτης.

Μητέρα: Ωραία, να πας παιδί μου... συμφωνεί η μαμά της Αφροδίτης;

Μεγάλη κόρη: Ναι, τη ρώτησα χτες που ήρθε να με πάρει να πάμε στα αγγλικά...

Μητέρα: Ωραία, να πας...

Στη συνέχεια, παριστάνει ότι σβήνει το κουμπί της τηλεόρασης, καληνυχτίζει και τοποθετεί τον εαυτό της στο κρεβάτι της. Η μητέρα προτρέπει να πάνε κι εκείνοι για ύπνο και τοποθετεί τις κούκλες-γονείς στο κρεβάτι.

Μεγάλη κόρη: Καληνύχτα, γιατί είμαι πτώμα...

Μητέρα: Άντε, πάμε και εμείς...

Στο τέλος του σεναρίου παρουσιάζονται όλα τα μέλη της οικογένειας να κοιμούνται στο κρεβάτι τους (βλ. εικόνα 20).

«Και πήγανε όλοι τους για ύπνο...».



Εικόνα 20. Όλα τα μέλη της οικογένειας κοιμούνται (δραστηριότητα 1, «η ώρα του ύπνου» μεγάλη κόρη).

Αναλύοντας το παραπάνω σενάριο, παρατηρούμε ότι ως προς της οικογενειακή δομή, στο παιχνίδι με το κουκλόσπιτο η μεγάλη κόρη παρουσιάζει το νοικοκυριό της πυρηνικής οικογένειας που ζει το οποίο αποτελείται από τα τέσσερα μέλη (γονείς και παιδιά).

Αναφορικά με τις σχέσεις, όλες παρουσιάζονται αρμονικές και καλές. Αναδύεται η επιθυμία που έχει σημειωθεί πολλές φορές στην προηγούμενη ανάλυση η οικογένεια να είναι «όλοι μαζί». Μια Κυριακή βράδυ, όπως παρουσιάζει το σενάριο, τα τέσσερα μέλη της οικογένειας επιστρέφουν μαζί από βόλτα σε καφετέρια και ετοιμάζονται να κοιμηθούν. Οι σχέσεις όλων των μελών φαίνονται ισορροπημένες. Ωστόσο και σε αυτό το σενάριο, η μικρή κόρη πηγαίνει για ύπνο και η μεγάλη παραμένει ξύπνια και περνάει χρόνο με τους γονείς της. Έχει μάλιστα το προνόμιο να μην κοιμηθεί νωρίς, εφόσον την επόμενη ημέρα δεν έχει σχολείο. Σε αυτό το σημείο αναδύεται πάλι ο τριγωνισμός της μεγάλης κόρης με τους γονείς της. Η αδελφή της δεν έχει τα ίδια προνόμια και έχει πάει για ύπνο ενώ εκείνη μπορεί να κάτσει κι άλλο χρόνο με τους γονείς.

Σχετικά με τους ρόλους, βλέπουμε ότι η μητέρα δίνει οδηγίες στα παιδιά και τα προτρέπει να πάνε για ύπνο. Είναι το πρόσωπο εκείνο που λέει στα άλλα μέλη τι να κάνουν. Η μεγάλη κόρη ζητάει τη συμβουλή της για το τι να κάνει την επόμενη ημέρα. Οι δυο τους συνομιλούν και παίρνουν αποφάσεις με την έγκριση της μητέρας. Ο πατέρας, ενώ συμμετέχει ως φυσική παρουσία στο σενάριο και είναι μαζί με τη σύζυγο και την κόρη του στο σκηνικό, δε συμμετέχει πουθενά και δεν παίρνει κανένα ρόλο. Κάθεται στην τηλεόραση ενώ οι γυναίκες συνηνοούνται

και μιλούν μεταξύ τους. Σε αυτό το σημείο αναδύεται η βασική τάση της οικογένειας, όπως έχει περιγραφεί και στα προηγούμενα κεφάλαια. Η μητέρα είναι το πρόσωπο που δίνει οδηγίες στις οποίες συμμορφώνονται οι υπόλοιποι, ενώ ο πατέρας έχει τους λιγότερους ρόλους. Στο σενάριο αυτό εμφανίζεται ως «απών» παρών. Είναι μαζί με τους άλλους στην οικογένεια αλλά δε συμμετέχει σε καμία δραστηριότητα ή διάλογο. Η μικρή κόρη συμμορφώνεται στις εντολές της μητέρας και φέρνει την τσάντα και πάει για ύπνο. Η μεγάλη κόρη, πάλι, είναι πιο κοντά με τους γονείς και περνάει χρόνο μαζί τους, ενώ συμμετέχει σε διάλογο με τη μητέρα.

Το προφίλ των μελών της οικογένειας όπως αποτυπώνεται στο σενάριο δείχνει ότι η μητέρα είναι το δυναμικό άτομο που κατευθύνει τους άλλους στο τι να κάνουν και παίρνει αποφάσεις. Ο πατέρας δε συμμετέχει καθόλου στο σενάριο, παρά ως φυσική παρουσία. Η μικρή κόρη συμμορφώνεται στις οδηγίες, ενώ η μεγάλη είναι πιο κοντά με τους γονείς και συζητάει με τη μητέρα για κάποια θέματα που την αφορούν.

Η καθημερινότητα μιας Κυριακής αναπαρίσταται αντιπροσωπευτικά στο σενάριο, αφού σύμφωνα με την ανάλυση στο κεφάλαιο 6, την Κυριακή τα μέλη της οικογένειας επιδιώκουν να κάνουν από κοινού δραστηριότητες. Συνηθίζουν να πηγαίνουν στη γειτονική καφετέρια όλοι μαζί. Αφού επιστρέψουν στο σπίτι τους, τα παιδιά ετοιμάζουν τις τσάντες τους και πηγαίνουν για ύπνο. Ακριβώς η ίδια ρουτίνα εμφανίζεται και στο σενάριο και μπορούμε να δούμε ότι το παιδί αναπαριστά πολλά στοιχεία από τη ζωή του στο σενάριο που παίζει με το κουκλόσπιτο.

Συνοψίζοντας τα παραπάνω, διαπιστώνουμε ότι στο παιχνίδι με το κουκλόσπιτο αναδύονται κάποιες από τις τάσεις που αφορούν στην οικογένεια όπως περιγράφηκαν στα προηγούμενα κεφάλαια. Η ρουτίνα της οικογένειας αποτυπώνεται όπως περιμέναμε και εμφανίζεται η ροή των καθημερινών γεγονότων. Κάποιοι από τους ρόλους που έχουν τα άτομα στην οικογένεια, όπως η μητέρα που έχει τους περισσότερους και ο πατέρας τους λιγότερους, χαρακτηρίζουν το σενάριο. Ωστόσο, οι σχέσεις δεν εμφανίζονται όπως θα περιμέναμε, αφού δεν καταγράφεται καμία σύγκρουση και όλες είναι αρμονικές. Η μεγάλη κόρη, όπως και στο σενάριο για την «ώρα του γεύματος», παρουσιάζεται να συμμαχεί με τους γονείς της και να έχει περισσότερα προνόμια σε σχέση με την αδελφή της. Αυτή είναι μια τάση που προέρχεται από το γενεόγραμμα της μητέρας όπου κι εκεί οι σχέσεις με την αδελφή είχαν μια μορφή ανταγωνισμού. Παρόμοια, όπως στο γενεόγραμμα της μητέρας, οι γυναίκες τα έκαναν όλα σε μια οικογένεια, ενώ οι άντρες απουσίαζαν, το ίδιο παρουσιάζεται και στη δική της οικογένεια, όπου η γυναίκα έχει πολλές αρμοδιότητες ενώ ο πατέρας δεν παρουσιάζεται να έχει καμία.

Στη συνέχεια θα περιγράψουμε και θα αναλύσουμε την τρίτη σκηνή από την καθημερινότητα, που αφορά στο σενάριο «**μια κακή στιγμή**» στην οικογένεια.

Το σενάριο παρουσιάζει αρχικά όλα τα μέλη της οικογένειας να βλέπουν τηλεόραση στο καθιστικό, καθισμένα στις πολυθρόνες.

«Ωραία...Είμαστε στο σπίτι και βλέπουμε όλοι μαζί τηλεόραση».

Η μικρή κόρη παρουσιάζεται να διαπληκτίζεται με την αδελφή της. Την απειλεί ότι θα της πειράξει τα πράγματα στο δωμάτιο. Εκφράζει την επιθυμία να χρησιμοποιήσει τον υπολογιστή της. Η μεγάλη κόρη δεν της επιτρέπει να κάνει χρήση του υπολογιστή της.

Μικρή κόρη: Εγώ πάω στο δωμάτιό σου να σου πάρω τα πράγματα...

Μεγάλη κόρη: Όχι, δεν θα πας!

Μικρή κόρη: Γιατί, φοβάσαι μη στα κάνω άνω κάτω; Στον υπολογιστή θέλω να μπω...

Μεγάλη κόρη: Όχι, δε θα μπεις γιατί έχω αποθηκευμένα κάτι πράγματα...

Η μικρή κόρη παρουσιάζεται να πηγαίνει για ύπνο στο δωμάτιό της. Η μητέρα τότε παρεμβαίνει και ρωτάει τη μεγάλη κόρη γιατί τσακώνεται με την αδελφή της. Την προτρέπει να την αφήσει να χρησιμοποιήσει τον υπολογιστή, ενώ η ίδια δικαιολογείται ότι κάνει

συγκεκριμένη χρήση που δεν της επιτρέπει να την αφήσει να τον χρησιμοποιήσει. Κατόπιν, η μητέρα πηγαίνει με τη σειρά της για ύπνο.

Μητέρα : Γιατί τη μαλώνεις; Αδελφή σου είναι, άστηνε να μπει στον υπολογιστή...

Μεγάλη κόρη: Μαμά, κατεβάζω κάτι...

Στην επόμενη σκηνή, η μεγάλη κόρη παρουσιάζει τον εαυτό της με τον πατέρα της στο δωμάτιό της να παίζουν μαζί διάφορα παιχνίδια στον υπολογιστή (βλ. εικόνα 21). Αφού τελείωσαν το παιχνίδι, ο πατέρας πήγε στο κρεβάτι του για ύπνο. Στο μεταξύ ξύπνησε η σύζυγός του και τον ρώτησε πού ήταν. Εκείνος δεν είπε ότι έπαιζε με την κόρη αλλά πως είχε πάει να πει νερό.



Εικόνα 21. Η μεγάλη κόρη και ο πατέρας παίζουν στον υπολογιστή (δραστηριότητα 1, «κακή στιγμή» μεγάλη κόρη).

Μητέρα: Πού ήσουνα;

Πατέρας: Εμ, ξύπνησα και πήγα να πω νερό...

Τότε η σύζυγός του θύμωσε και τον κατηγορήσε ότι ψεύδεται. Εκείνος παραδέχτηκε ότι ήταν με την κόρη του στο δωμάτιό της και έπαιζαν στον υπολογιστή. Τη διαβεβαίωσε ότι η κόρη τους βρισκόταν για ύπνο και είχαν κλείσει το κομπιούτερ.

Μητέρα: Κωστή, γιατί λες ψέματα;

Πατέρας: Καλά, ήμουν στο δωμάτιο της μικρής και παίζαμε υπολογιστή και η μικρή είναι για ύπνο τώρα... τον κλείσαμε... Ωραία, τον κλείσαμε...

Η μητέρα τότε θυμωμένη, απείλησε το σύζυγό της ότι δε θα ξαναέπαιζε στον υπολογιστή. Ακολούθησε ένας διάλογος όπου ο πατέρας υποστήριζε ότι δε χρειαζόταν να παίρνει άδεια από εκείνη για να παίζει. Με τη σειρά της η μητέρα δήλωσε ότι δεν επρόκειτο να ασχοληθεί άλλο με το σύζυγό της και τον καληνύχτισε (βλ. εικόνα 22).

Μητέρα: Δε θα ξαναπαίξεις υπολογιστή...

Πατέρας: Γιατί, εσύ θα μου δίνεις την άδεια να παίζω;

Μητέρα: Μπα, εγώ θα στη δώσω; Δε θα κάτσω να ασχοληθώ μαζί σου... Καληνύχτα!



Εικόνα 22. Ο πατέρας και η μητέρα διαπληκτίζονται (δραστηριότητα 1, «κακή στιγμή» μεγάλη κόρη).

Το συγκεκριμένο σενάριο όπου το παιδί καλείται να παίξει μια «κακή» στιγμή στην οικογένειά του, παρουσιάζει ως «κακή» τη στιγμή που τα μέλη της οικογένειας διαπληκτίζονται μεταξύ τους. Στην πρώτη σκηνή παρουσιάζει τα δυο παιδιά να διαπληκτίζονται μεταξύ τους, ενώ στη δεύτερη σκηνή τοποθετεί τους δυο γονείς να τσακώνονται. Αρχικά, τα δυο παιδιά μαλώνουν και παρεμβαίνει η μητέρα για να συμβιάσει την κατάσταση, ζητώντας από τη μεγάλη κόρη να αφήσει τη μικρή στον υπολογιστή αφού «είναι αδελφή της». Μετά, ο πατέρας και η μεγάλη κόρη παίζουν ως αργά στον υπολογιστή και όταν ο πατέρας πηγαίνει για ύπνο, η σύζυγός του ζητάει να απολογηθεί για το πού ήταν. Εκείνος ψεύδεται και η γυναίκα του τον απειλεί ότι δεν πρόκειται να ξαναπαίξει στον υπολογιστή. Με τη σειρά του απορεί που εκείνη θέλει να του δίνει άδεια για να παίζει. Η μητέρα θυμώνει και δηλώνει ότι δεν πρόκειται να ασχοληθεί άλλο με τον άντρα της.

Παρατηρούμε, από τα παραπάνω, ότι για τη μεγάλη κόρη ως «κακή» ορίζεται στην οικογένεια η στιγμή που τα μέλη της τσακώνονται, τόσο τα αδέλφια, όσο και οι δυο γονείς. Αναλύοντας το σενάριο σε πιο ειδικά χαρακτηριστικά, παρατηρούμε ότι αρχικά αναφέρεται η έννοια του «όλοι μαζί», αφού τα τέσσερα πρόσωπα παρουσιάζονται να βλέπουν μαζί τηλεόραση. Έτσι, η δομή της οικογένειας είναι αυτή ενός άθικτου νοικοκυριού, όπου τα τέσσερα μέλη της οικογένειας (γονείς και παιδιά) μένουν μαζί στο ίδιο σπίτι.

Σχετικά με τις σχέσεις, όπως παρουσιάζονται, βλέπουμε ότι τα δυο παιδιά εμφανίζονται να έχουν συγκρουσιακή σχέση και διαπληκτίζονται. Μετά, ο πατέρας και η μεγάλη κόρη παρουσιάζονται να έχουν καλή και συνεργατική σχέση, εφόσον παίζουν μαζί παιχνίδια στον υπολογιστή. Κατόπιν, παρατηρούμε ότι η μητέρα της οικογένειας συγκρούεται με το σύζυγό της. Οι παραπάνω τάσεις στις σχέσεις ήταν αναμενόμενες, όπως περιγράψαμε στο προηγούμενο κεφάλαιο. Οι δυο σύζυγοι έχουν την τάση να συγκρούονται μεταξύ τους, όπως και τα δυο παιδιά. Η σχέση πάλι της μεγάλης κόρης με τον πατέρα είναι καλές, όπως αναμέναμε.

Σε αυτό το σενάριο αναδύεται, επίσης, η τάση της μητέρας να συμβιάσει τις κόρες της που μαλώνουν και προτρέπει τη μεγάλη κόρη να αφήσει τον υπολογιστή στη μικρή. Από το γενεόγραμμα της μητέρας γνωρίζουμε ότι ένα από τα παράπονά της στη σχέση με την αδελφή της ήταν ότι ένιωθε ότι η αδελφή της είχε περισσότερες ελευθερίες και προνόμια από την ίδια. Εδώ παρατηρούμε ότι στο σενάριο θέλει να συμφιλιώσει τις κόρες της, αλλά ασυναίσθητα παίρνει το μέρος της μικρότερης κόρης, χωρίς να γνωρίζει τι ακριβώς έχει συμβεί, όπως ακριβώς αναφέρει ότι έκαναν και οι γονείς της.

Σχετικά με τους ρόλους στην οικογένεια διαπιστώνουμε ότι η μητέρα παίρνει αρχικά το ρόλο να συμβιβάσει τις κόρες της, να κάνει τον «πυροσβέστη» όπως ακριβώς έκανε και η δική της μητέρα, όπως είδαμε από το γενεόγραμμα. Η μεγάλη κόρη εμφανίζει την τάση να υπερέχει έναντι της μικρής της αδελφής, ενώ η μικρή παρουσιάζεται να αποχωρεί. Ο πατέρας, πάλι, στη σκηνή όπου παίζει με την κόρη του φαίνεται ανέμελος και έχει παιδικόμορφη συμπεριφορά. Όταν συνομιλεί με τη σύζυγό του τείνει να απολογείται σαν παιδί και αναγκάζεται να πει ψέματα, ενώ η μητέρα παρουσιάζεται να έχει το ρόλο της μητέρας και προσπαθεί να τον νουθετήσει και να του βάλει όρια. Ωστόσο εκείνος δε συμμορφώνεται και της αντιμιλάει.

Η καθημερινότητα της οικογένειας αποτυπώνεται εν μέρει σε αυτό το σενάριο, αφού δεν έχουμε πολλά στοιχεία για το ποια ρουτίνα ακολουθείται ακριβώς. Χαρακτηριστικό είναι το γεγονός ότι η μικρή κόρη κοιμάται πριν από όλους, ενώ τελευταίος πηγαίνει για ύπνο ο πατέρας, όπως συμβαίνει και στην πραγματική τους ζωή. Τα δυο παιδιά συχνά μαλώνουν για το ποια θα παίξει στον υπολογιστή. Όταν ο πατέρας αργεί να πάει για ύπνο, η σύζυγός του ζητάει να απολογηθεί και εκείνος αντιδράει αντιμιλώντας της.

Από τα παραπάνω, διαπιστώνουμε ότι η μητέρα προσπαθεί να συμβιβάσει τις κόρες της που διαπληκτίζονται, ενώ παίρνει το ρόλο μητέρας για τον άντρα της. Ο πατέρας παρουσιάζεται σαν παιδί τόσο όταν παίζει με την κόρη τους, όσο και όταν διαπληκτίζεται με τη γυναίκα του. Τα δυο παιδιά τσακώνονται δυναμικά και καθεμιά υπερασπίζεται τον εαυτό της.

Σύμφωνα με τα παραπάνω, η μεγάλη κόρη θεωρεί ότι όταν συμβαίνει μια κακή στιγμή στην οικογένεια, αυτή σχετίζεται με το διαπληκτισμό των αδελφών και των γονέων. Τα παιδιά, όπως παρουσιάζονται, τσακώνονται γιατί το ένα δεν επιτρέπει στο άλλο την πρόσβαση στον υπολογιστή. Οι γονείς τσακώνονται γιατί ο πατέρας αργεί να πάει για ύπνο και η αργοπορία του συνδέεται με ανέμελη δραστηριότητα. Από αυτές τις διαπιστώσεις, παίρνουμε κάποιες επιπρόσθετες πληροφορίες που δε γνωρίζαμε από τα υπόλοιπα εργαλεία συλλογής δεδομένων που αφορούν στους συγκεκριμένους λόγους που διαπληκτίζονται τα άτομα στην οικογένεια. Στο συγκεκριμένο παιχνίδι με το κουκλόσπιτο, πληροφορούμαστε για κάποιες αιτίες που οδηγούν τα μέλη της οικογένειας να συγκρουστούν μεταξύ τους οι οποίες είναι η στέρηση προνομίων από τη μεγάλη κόρη στη μικρή και η καθυστέρηση του πατέρα, η οποία συνδέεται με μια «ανέμελη» δραστηριότητα.

Στη συνέχεια θα περιγράψουμε και θα αναλύσουμε την τέταρτη σκηνή από την καθημερινότητα, που αφορά στο σενάριο «**μια καλή στιγμή**» στην οικογένεια.

Στο συγκεκριμένο σενάριο παρουσιάζονται αρχικά τα παιδιά να βρίσκονται στο δωμάτιο της μεγάλης κόρης και να παίζουν στον υπολογιστή, ενώ οι γονείς τους κοιμούνται. Τα παιδιά παίζουν αρμονικά και επικοινωνούν. Επιλέγουν ποιο παιχνίδι θα παίξουν κατόπιν συνεννόησης. Η μεγάλη κόρη κατευθύνει και βάζει τους κανόνες για τον τρόπο που πρόκειται να παίξουν (βλ. εικόνα 23).

Μικρή κόρη: Παίζουμε υπολογιστή;

Μεγάλη κόρη: Ναι, παίζουμε, τι θες να παίζουμε; Εσύ διάλεξε παιχνίδι πρώτα...

Μικρή κόρη: Ωραία, διαλέγω, ε το “Friv”.

Μεγάλη κόρη: Φανή, το “Friv” έχει πολλά παιχνίδια, δε θα τελειώσουμε ποτέ...

Μικρή κόρη: Ωραία, θέλεις να μπούμε στο “Gizlit”;

Μεγάλη κόρη: Ωραία, μπες στο “Gizlit”; Αλλά θα παίζεις ένα παιχνίδι! Ένα παιχνίδι εγώ, ένα παιχνίδι εσύ θα παίζουμε, εντάξει;

Μετά ξυπνάει ο πατέρας. Πηγαίνει στο δωμάτιο που βρίσκονται τα παιδιά και θέλει να δει με τι ασχολούνται. Η μεγάλη κόρη τον πληροφορεί ότι παίζουν μαζί στον υπολογιστή.

Πατέρας: Καλημέρα κορίτσια, τι κάνετε;

Μεγάλη κόρη: Παίζουμε υπολογιστή μαζί.



Εικόνα 23. Τα δυο παιδιά παίζουν μαζί στον Η/Υ ενώ οι γονείς κοιμούνται (δραστηριότητα 1, «καλή στιγμή» μεγάλη κόρη).

Ο πατέρας επισημαίνει ότι θα ήταν καλό να προσέξουν την ένταση του ήχου για να μην ξυπνήσουν τη μητέρα τους, η οποία κοιμόταν ακόμα. Ο ίδιος μάλιστα, αναφέρεται ότι πηγαίνει στην τηλεόραση και φροντίζει να μην τη βάλει δυνατά.

Μπαμπάς: Ωραία, προσέξτε να μη βάλετε δυνατά τη μουσική γιατί θα ξυπνήσει η μαμά σας.
«Και πάει στην τηλεόραση και δεν τη βάζει δυνατά πολύ».

Κατόπιν, ο πατέρας πηγαίνει πάλι στο δωμάτιο όπου βρίσκονται τα παιδιά και τα ρωτάει αν θέλουν να τους πάρει κάτι συγκεκριμένο για πρωινό. Τα παιδιά του δίνουν την παραγγελία τους κι εκείνος λέει ότι θα πάει να τους φέρει αυτά που θέλουν καθώς και κάτι και για τη μητέρα τους (βλ. εικόνα 24).

Πατέρας: Τουκ τουκ... κορίτσια θέλετε ζαμπονόπιτα;

Μεγάλη κόρη: Ναι, εγώ θέλω και ένα “Milko”.

Μικρή κόρη: Κι εγώ θέλω “Milko” μπαμπά...

Πατέρας: Εντάξει, πάω... πάω να φέρω και της μαμάς σας...

Στο μεταξύ παρουσιάζεται η μητέρα να ξυπνάει. Πηγαίνει στο μπάνιο και στη συνέχεια στο δωμάτιο των παιδιών και τα καλημερίζει. Η μεγάλη της κόρη της την καλημερίζει με τη σειρά της και την ενημερώνει ότι ο πατέρας έχει πάει έξω για να της φέρει πρωινό.

Μαμά: Καλημέρα κορίτσια

Μεγάλη κόρη: Καλημέρα μαμά. Ο μπαμπάς πήγε να σου φέρει να φας.

Τότε η μητέρα φαίνεται ικανοποιημένη και πηγαίνει στην κουζίνα, όπου παρουσιάζεται να φτιάχνει καφέ.

Μαμά: Ωραία, πάω να φτιάξω καφέ.



Εικόνα 24. Ο πατέρας ρωτάει τα παιδιά τι θέλουν για πρωινό (δραστηριότητα 1, «καλή στιγμή» μεγάλη κόρη).

Το σενάριο τελειώνει με τον πατέρα να είναι έξω από το σπίτι και να πηγαίνει να αγοράσει πρωινό, τη μητέρα να φτιάχνει καφέ στην κουζίνα και τη μικρή κόρη να πηγαίνει στο κρεβάτι της να κοιμηθεί. Η μεγάλη κόρη παραμένει μπροστά στον υπολογιστή (βλ. εικόνα 25).

Μικρή κόρη: Ας ξαπλώσω λίγο, παίξε εσύ.

Στο τέλος του σεναρίου το παιδί χαρακτηρίζει την ημέρα αυτή ως «καθημερινή» και «πολύ ωραία»:

«Και έτσι είναι μια καθημερινή ημέρα και πολύ ωραία»...



Εικόνα 25. Η τελευταία σκηνή όπου κάθε μέλος κάνει από κάτι (δραστηριότητα 1, «καλή στιγμή» μεγάλη κόρη).

Στις διευκρινήσεις που κάνει μετά το τέλος του σεναρίου, αναφέρει ότι η στιγμή που παρουσίασε ήταν «καλή» γιατί βρισκόταν με την αδελφή της και έπαιζαν αρμονικά μαζί.

Αναλύοντας το περιεχόμενο του παραπάνω σεναρίου, παρατηρούμε αρχικά ότι ως «καλή» ορίζεται μια στιγμή που δεν υπάρχουν συγκρούσεις και διαπληκτισμοί και όλα κυλάνε αρμονικά. Ως προς τη δομή, τα τέσσερα μέλη της οικογένειας παρουσιάζονται να συμβιώνουν στο ίδιο σπίτι.

Αναφορικά με τις σχέσεις, παρατηρούμε ότι η πρώτη σχέση που παρουσιάζεται είναι αυτή των δυο παιδιών, όπου παίζουν αρμονικά και συνεργάζονται. Δεν καταγράφεται κάποια σύγκρουση ή διαπληκτισμός. Η επόμενη σχέση που εμφανίζεται είναι αυτή του πατέρα με τις δυο κόρες. Η σχέση όπως παρουσιάζεται φαίνεται καλή. Παρόμοια και η επόμενη σχέση, της μητέρας με τις δυο κόρες παρουσιάζεται κι εκείνη καλή. Επιπρόσθετα, ο πατέρας παρουσιάζεται να φροντίζει πρώτα τη σύζυγό του, και προστατεύει τον ύπνο της από τυχόν φασαρία. Επιπλέον δείχνει νιάσιμο και φροντίδα για το πρωινό όλης της οικογένειας και πηγαίνει να τους φέρει ότι του παραγγέλνουν. Αξίζει να σημειωθεί ότι το ίδιο το θέμα του σεναρίου, που αναφέρεται σε «καλή στιγμή», προϋποθέτει για παρουσίαση καλών σχέσεων μεταξύ των μελών της οικογένειας. Δεν καταγράφεται κάποιο τρίγωνο ή συμμαχία.

Σχετικά με τους ρόλους, παρατηρούμε ότι ο πατέρας της οικογένειας παρουσιάζεται στο σενάριο αυτό να φέρνει υλικά αγαθά στην οικογένεια. Παίρνει πιο ενεργό ρόλο στο σενάριο και φροντίζει να διαφυλάξει την ησυχία για τη σύζυγό του. Επιπλέον αναλαμβάνει να φέρει πράγματα για να φάνε στο πρωινό. Η μητέρα, πάλι, στο μεγαλύτερο μέρος του σεναρίου κοιμάται κι όταν ξυπνήσει κάνει μια οικιακή εργασία, φτιάχνει καφέ. Τα δυο παιδιά δεν έχουν κάποιο συγκεκριμένο ρόλο, πέρα από το ότι παίζουν μαζί. Η μεγάλη κόρη, μόνο, εμφανίζεται να δίνει οδηγίες και να νουθετεί τη μικρότερη, κάτι που ήταν αναμενόμενο όπως περιγράψαμε στα προηγούμενα κεφάλαια.

Η καθημερινότητα που καταγράφεται δεν αφορά σε ημέρα της εβδομάδας αλλά σε ημέρα του Σαββατοκύριακου αφού όπως φαίνεται οι γονείς κοιμούνται και τα παιδιά παίζουν. Όπως αναφέρει ο πατέρας σε μια συνέντευξη, η μεγάλη κόρη του ζητάει ζαμπονόπιτα τα πρωινά του Σαββάτου, όπως παρουσιάζει και στο σενάριο. Επίσης, η μητέρα αργεί να ξυπνήσει και τα παιδιά φροντίζουν να κάνουν ησυχία για να κοιμηθεί παραπάνω και να ξεκουραστεί. Αξίζει να σημειωθεί ότι η μαγνητοσκόπηση του συγκεκριμένου βίντεο έγινε ημέρα Σάββατο και ίσως το παιδί να είχε επηρεαστεί από τη ροή των γεγονότων του Σαββάτου. Άλλωστε το σενάριο αφορούσε σε «καλή στιγμή» που συνήθως τοποθετείται εκτός της καθημερινότητας και συμβαίνει σε πιο ιδιαίτερη κατάσταση, όπως είναι οι ημέρες των αργιών και του Σαββατοκύριακου.

Το προφίλ των μελών, επίσης, στο σενάριο είναι διαφορετικό από ότι θα περιμέναμε. Τα δυο αδέρφια συνεργάζονται, ο πατέρας αναλαμβάνει πρωτοβουλίες και ευθύνες ενώ η μητέρα παρουσιάζεται να ξεκουράζεται και να κάνει μόνο μια δουλειά – να φτιάχνει καφέ. Η ερμηνεία που μπορούμε να δώσουμε για αυτή τη διαφορετικότητα είναι ότι το θέμα που παρουσιάζεται αφορά σε μια «καλή» στιγμή και ίσως ιδεατή και όπως το παιδί θα ήθελε να είναι η πραγματικότητα στην οικογένειά του. Δεν αντικατοπτρίζει πλήρως την πραγματική ζωή της οικογένειας αλλά μια στιγμή που όλα είναι «καλά» ή όπως θα έπρεπε να είναι.

Συνοψίζοντας τα παραπάνω, διαπιστώνουμε ότι σε μια «καλή στιγμή» στην οικογένεια, οι αναπαραστάσεις του παιδιού στο κουκλόσπιτο δεν εμφανίζουν τις περισσότερες από τις τάσεις που θα περιμέναμε. Οι σχέσεις μεταξύ των μελών είναι αρμονικές. Οι ρόλοι αποτυπώνονται εν μέρει ενώ η καθημερινότητα της οικογένειας αφορά σε ημέρα αργίας και όχι σε καθημερινή. Ο πατέρας έχει πιο ενεργό ρόλο και είναι το πρόσωπο που παρουσιάζεται να φροντίζει τους άλλους. Η μητέρα εμφανίζεται να ξεκουράζεται και η μόνη δουλειά που κάνει είναι να ετοιμάσει τον καφέ της. Τα δυο παιδιά παίζουν αρμονικά και επικοινωνούν. Η μόνη τάση που συμφωνεί με όσα θα αναμέναμε είναι το ότι η μεγάλη κόρη δίνει οδηγίες στη μικρή της αδελφή και εκείνη συμμορφώνεται με αυτές.

Συγκρίνοντας την «κακή» με την «καλή» στιγμή στην οικογένεια, όπως την αναπαριστά η μεγάλη κόρη της οικογένειας στο παιχνίδι με το κουκλόσπιτο, συμπεραίνουμε ότι το «καλή» η

«κακή» συνδέεται κυρίως με τις σχέσεις των μελών. Στην «καλή» συνθήκη οι σχέσεις είναι αρμονικές και διακρίνονται από επικοινωνία, φροντίδα και νιάσιμο. Στην «κακή» συνθήκη διακρίνονται από συγκρούσεις και διαπληκτισμό. Ενώ σε όλα τα προηγούμενα σενάρια της καθημερινότητας (ώρα του γεύματος, του ύπνου, κακή στιγμή) ο πατέρας είναι αμέτοχος ή εμφανίζει την τάση για ανεμελιά, στην «καλή» στιγμή παίρνει ενεργό ρόλο και φροντίζει για το πρωινό των μελών της οικογένειας. Αντίθετα, ενώ σε όλα τα άλλα σενάρια η μητέρα είναι το πρόσωπο που παρουσιάζεται να κάνει τις περισσότερες εργασίες, στο σενάριο «καλή στιγμή» φαίνεται ότι ξεκουράζεται και δεν έχει ευθύνες. Στα προηγούμενα σενάρια η μεγάλη κόρη παρουσιάζει τον εαυτό της να είναι πιο κοντά με τους γονείς της, ενώ με την αδελφή της έχει περισσότερο συμβουλευτικό ρόλο. Στην «καλή» στιγμή είναι πιο κοντά με την αδελφή της, παίζοντας και συζητώντας. Ωστόσο και σε αυτό το σενάριο φαίνεται ότι καθοδηγεί την αδελφή της.

Εφόσον παρουσιάσαμε τις αναπαραστάσεις στο παιχνίδι με το κουκλόσπιτο της μεγάλης κόρης σε τέσσερις σκηνές της καθημερινότητας, στη συνέχεια θα παρουσιάσουμε τις αναπαραστάσεις της μικρής κόρης στην ίδια δραστηριότητα.

9.2.1.2. Οι αναπαραστάσεις της μικρής κόρης (Φανής) στη Δραστηριότητα 1

Μετά την παρουσίαση των αναπαραστάσεων της μεγάλης κόρης στη δραστηριότητα 1 θα παρουσιάσουμε τις αναπαραστάσεις της μικρής κόρης στα ίδια σενάρια που αφορούν στο τι συμβαίνει στο σπίτι σε τέσσερις συγκεκριμένες σκηνές της καθημερινότητας: στην ώρα του γεύματος, στην ώρα του ύπνου, καθώς, σε μια καλή και σε μια κακή στιγμή. Αφού αναλύσουμε τι αναδύεται στο παιχνίδι της μικρής κόρης σε σχέση με αυτά τα θέματα, θα συγκρίνουμε τα αποτελέσματα με αυτά της αδελφής της προκειμένου να δούμε πώς αναπαριστάνεται το βίωμα της καθημερινότητας στην οικογένεια από το κάθε παιδί ξεχωριστά.

Στο πρώτο μέρος της δραστηριότητας η μικρή κόρη παρουσιάζει το σενάριο «τι γίνεται στο σπίτι μου κατά **την ώρα του γεύματος**». Η μικρή κόρη προσπαθεί να τοποθετήσει όλες τις κούκλες (μαμά, μπαμπά, εαυτό και αδελφή) στο τραπέζι της κουζίνας. Δυσκολεύεται να λυγίσει τα πόδια τους και περνάει αρκετό χρόνο στο στήσιμο των πραγμάτων και των κούκλων (έξι λεπτά περίπου). Σχολιάζει τα αντικείμενα του σπιτιού και προσπαθεί να τα τοποθετήσει. Χαρακτηριστικά αναφέρει:

«Κανονικά αυτά είναι τα ψωμάκια που βγαίνουνε. Αυτά ... ήταν από κει... τα ψωμάκια που βγαίνουνε... Αυτά είναι τα ψωμάκια... αυτό είναι πορτούλα... [είμαστε εντάξει.../ψιθυρίζει]. Μπα, δε χωράει...δεν πειράζει...».

Η ερευνήτρια την παροτρύνει να παίξει το σενάριο, να φανταστεί ότι οι κούκλες κάθονται και τρώνε μεσημεριανό φαγητό και να παίξει με τα κουκλάκια τις σκέψεις και τις πράξεις τους:

Ερευνήτρια: Λοιπόν, προσποιήσου εσύ τώρα ότι όλοι αυτοί κάθονται και τρώνε το μεσημεριανό φαγητό. Τι λένε; Τι σκέφτονται; Τι κάνουνε; Και παίξτε με τα κουκλάκια...

Τότε η μικρή κόρη αναφέρει ότι ο πατέρας είναι κουρασμένος, δηλώνει ότι έχει χορτάσει και πηγαίνει να κοιμηθεί. Τον παρουσιάζει να γυρνάει τα δωμάτια του σπιτιού και να πηγαίνει στο κρεβάτι του για ύπνο (βλ. εικόνα 26).

«Αυτός είναι κουρασμένος...κάτσε να βγάλω αυτό...αυτός τώρα πάει να κοιμηθεί...»

Πατέρας: εγώ χόρτασα...πάω να φάω...ε...πάω να κοιμηθώ...».Γυρνάει από εκεί τα δωμάτια...τσακ...την αφήνει εδώ...



Εικόνα 26. Τα μέλη της οικογένειας τρώνε όλα μαζί στο τραπέζι της κουζίνας (δραστηριότητα 1, «ώρα γεύματος» μικρή κόρη).

Μετά αναφέρει ότι και η μητέρα έχει χορτάσει και πηγαίνει με τη σειρά της για ύπνο.

Μικρή κόρη: Η μαμά χόρτασε, πάει να κοιμηθεί...

Καθώς παρουσιάζει το σενάριο συνεχίζει να σχολιάζει διάφορα στοιχεία και έπιπλα του σπιτιού και η ερευνήτρια της υπενθυμίζει τη δραστηριότητα που καλείται να κάνει και της δίνει χρονικό περιθώριο για να τελειώσει το σενάριο.

Μεγάλη κόρη: Κανονικά οι μεγάλοι δεν πρέπει να έχουνε φως... Το φως του είναι αυτό... κανονικά πρέπει να το έχουνε αυτό τα μικρά. Καλά αυτό είναι...

Ερευνήτρια: Αυτό είναι το σπίτι σου Φανή... Βάλε τα όπου θες εσύ. Το φτιάχνεις όπως θέλεις... Μπορείς να αλλάξεις και πράγματα, Να σου θυμίσω ότι έχεις 2 λεπτά ακόμα στη διάθεσή σου... για να ολοκληρώσεις την ιστορία.

Αφαιρεί από την κούκλα που αναπαριστά τον εαυτό της τη ζακέτα που φοράει και την τοποθετεί στο κρεβάτι της για να κοιμηθεί. Αναφέρει μάλιστα:

«Κάτσε λίγο να βγάλω το ζακετάκι... να της το βγάλω; Ε... τώρα άφησέ το εκεί... κοιμήσου...».

Κατόπιν τοποθετεί και την κούκλα που αναπαριστά την αδελφή της στο κρεβάτι της για ύπνο, αφού αλλάζει τον προσανατολισμό στο μαξιλάρι της. Αναφέρει ότι η ίδια πριν πάει για ύπνο παίζει πρώτα υπολογιστή, μετά νυστάζει και στο τέλος του σεναρίου κοιμάται (βλ. εικόνα 27).

«Κανονικά εγώ, παίζω τώρα υπολογιστή... και ντα... ντα... ντα... τελείωσα, νύσταξα και κοιμήθηκα».

Στις διευκρινήσεις που της ζήτησε η ερευνήτρια να κάνει σχετικά με το σενάριο και αν αυτό που παρουσίασε αφορούσε σε μια καθημερινή ημέρα, η μικρή κόρη απάντησε ότι ήταν «βράδυ» αλλά ωστόσο είχε ξημερώσει και η οικογένεια θα ξυπνούσε.

«Βράδυ είναι αλλά τώρα έχει ξημερώσει και θα σηκωθούμε...».



Εικόνα 27. Τα μέλη της οικογένειας τοποθετούνται για ύπνο μετά το γεύμα (δραστηριότητα 1, «ώρα γεύματος» μικρή κόρη).

Μετά πρόσθεσε ότι μια καθημερινή ημέρα δεν τρώνε όλοι μαζί, όπως έδειξε στο σενάριο. Ο πατέρας τρώει στο μαγαζί, εκείνη τρώει κάποιες φορές αν δεν έχει φάει στο σχολείο και στη συνέχεια πηγαίνει για διάβασμα. Ως ημέρα που η οικογένεια ενδεχομένως να είχε ένα γεύμα όπως αυτό που παρουσίασε στο σενάριο ορίζει την «Τρίτη». Προσθέτει ότι αυτό που έπαιξε δεν ανταποκρίνεται πολύ στην πραγματικότητα και συνήθως δεν τρώνε στην κουζίνα αλλά στο σαλόνι:

«Κάποιες φορές ο μπαμπάς είναι εδώ και τρώει στο μαγαζί αλλά εμείς τρώμε στο σαλόνι... τρώμε μόλις γυρνάω κάποιες φορές τρώω και μετά πηγαίνω για διάβασμα. [...] Η Τρίτη... [...] Κανονικά αυτό δεν είναι τώρα, αλλά κάποιες φορές τρώμε στο σαλόνι μαζί... αλλά όχι στην κουζίνα...».

Αναλύοντας το σενάριο για την «ώρα του γεύματος» όπως το παρουσίασε η μικρή κόρη, παρατηρούμε ότι μπορούμε να πάρουμε λίγα στοιχεία για την αναπαράσταση του παιδιού στην οικογένειά του. Η μικρή κόρη αναλώνεται στο να παρατηρεί τα έπιπλα και το στήσιμο των κούκλων και δεν αφήνεται ελεύθερα να παίζει και να παρουσιάσει ένα σενάριο στο κουκλόσπιτο. Το σενάριο περιορίζεται στο να παρουσιάσει όλα τα μέλη της οικογένειας να γευματίζουν μαζί στην κουζίνα. Ο πατέρας σηκώνεται πρώτος και πηγαίνει για ύπνο και τον ακολουθεί η μητέρα. Μετά παρουσιάζονται να πηγαίνουν για ύπνο τα δυο παιδιά της οικογένειας. Προσθέτει ότι η ίδια πρώτα παίζει λίγο στον υπολογιστή και μετά νυστάζει και κοιμάται. Στις διευκρινήσεις που δίνει στο τέλος, αναφέρει ότι το σενάριο αυτό δεν είναι «κανονικά όπως στο σπίτι της».

Από τα παραπάνω μπορούμε να παρατηρήσουμε ότι η μικρή κόρη παρουσιάζει την οικογένεια να γευματίζει και δίνει τη δομή της πυρηνικής τετραμελούς οικογένειας. Από το σενάριο αυτό δεν έχουμε κάποια πληροφορία για τις σχέσεις και τους ρόλους των μελών. Η ίδια διευκρινίζει μάλιστα ότι «κανονικά αυτό δεν είναι τώρα» και το σενάριο δεν ανταποκρίνεται στην καθημερινότητα της οικογένειας. Ακόμα και το δωμάτιο που χρησιμοποιείται για να φάνε είναι διαφορετικό. Η μόνη παρατήρηση που μπορούμε να κάνουμε είναι ότι ο πατέρας είναι κουρασμένος και πηγαίνει πρώτος για ύπνο. Η μητέρα παρουσιάζεται να έχει χορτάσει και πηγαίνει στη συνέχεια για ύπνο. Ακολουθούν τα δυο παιδιά που πηγαίνουν με τη σειρά τους να κοιμηθούν, με τη διαφορά ότι η μικρή κόρη παίζει πρώτα στον υπολογιστή και μετά νυστάζει και κοιμάται.

Από τα παραπάνω καταγράφουμε ότι το πρώτο πρόσωπο που πηγαίνει για ύπνο μετά το φαγητό είναι ο πατέρας της οικογένειας και τον ακολουθεί η μητέρα. Τα δυο παιδιά κοιμούνται τελευταία. Αντίθετα, η αδελφή της παρουσιάζει τη μικρή κόρη να πηγαίνει πρώτη για ύπνο, μετά τον πατέρα, τον εαυτό της και τέλος τη μητέρα. Το σενάριο της μεγάλης κόρης είναι πιο κοντά σε ένα ρεαλιστικό γεύμα μιας αργίας σε αντίθεση με της μικρής που όπως και η ίδια διευκρινίζει στο τέλος αυτό που είχε παίξει στο σενάριο δεν αντιστοιχούσε πολύ με την πραγματικότητα. Σημειώνουμε επίσης, ότι όπως στα σενάρια «ώρα του ύπνου» και «κακιά στιγμή» η μεγάλη κόρη παρουσιάζει τον εαυτό της να κοιμάται μετά την αδελφή της, έτσι και η μικρή κόρη φαίνεται ότι κοιμάται μετά την αδελφή της. Τα δυο παιδιά παρουσιάζουν τον εαυτό τους να κάνουν χρήση του υπολογιστή, ενώ το άλλο παιδί κοιμάται. Αυτό θα μπορούσαμε να το συσχετίσουμε με το βίωμα του εαυτού του παιδιού το οποίο αισθάνεται τον εαυτό του μέσα στην οικογένεια διαφορετικό από τα άλλα μέλη και παρουσιάζει πώς το ίδιο αισθάνεται να λειτουργεί μέσα στο σπίτι. Κάθε παιδί παρουσιάζει ότι κοιμάται μετά από το αδελφάκι του και εκείνη την ώρα κάνει χρήση του υπολογιστή. Πιθανόν σε αυτή τη συνθήκη το παιδί να προβάλλει τις επιθυμίες του και όχι αυτό που γίνεται στην πραγματική ζωή.

Αφού παρουσιάσαμε το σενάριο με θέμα η «ώρα του γεύματος», στη συνέχεια θα προσπαθήσουμε να αναλύσουμε το σενάριο που αφορά στην «ώρα του ύπνου» στην οικογένεια, όπως το παρουσίασε η μικρή κόρη.

Κατά τη διάρκεια που η οικογένεια ετοιμάζεται για την «**ώρα του ύπνου**», η μικρή κόρη παρουσιάζει πρώτα τον εαυτό της να πηγαίνει στο μπάνιο και να πλένει τα δόντια της (βλ. εικόνα 28). Στη συνέχεια τοποθετείται στο κρεβάτι της:

Μικρή κόρη: [...] εγώ πηγαίνω τώρα στην τουαλέτα να πλύνω τα δόντια μου... είναι και αυτό...



Εικόνα 28. Τα μέλη της οικογένειας πηγαίνουν στο μπάνιο και μετά τοποθετούνται στα κρεβάτια τους (δραστηριότητα 1, «ώρα του ύπνου» μικρή κόρη).

Μετά παρουσιάζει την αδελφή της να πηγαίνει με τη σειρά της στο μπάνιο και να πλένει τα δόντια της. Παριστάνει ότι πλένει τα δόντια της και στη συνέχεια πηγαίνει στο κρεβάτι της και τοποθετείται για ύπνο.

«Αυτή τα πλυνε, πάει... Τσα, τσα, τσα, τσα, τσα, τσα...τα, τα, τα... κοιμήθηκε...».

Κατόπιν, παρουσιάζει τη μητέρα να πηγαίνει στο μπάνιο και να πλένει τα δόντια της: «Πάει η μαμά... να πλύνει τα δόντια της... τουτουτουτου...».

Η μητέρα αφού πλύνει τα δόντια της, πηγαίνει στο κρεβάτι όπου βρίσκεται ο πατέρας. Ξαπλώνει δίπλα του και τον παροτρύνει να πάει κι εκείνος να τα πλύνει.

Μητέρα: Πήγαινε να πλύνεις τα δόντια σου... τσουτσουτσουτσου...

Η κούκλα που αναπαριστά τον πατέρα παρουσιάζεται να πηγαίνει στο μπάνιο και επιστρέφει στο κρεβάτι του. Στο τέλος της σκηνής, όλες οι κούκλες βρίσκονται στα κρεβάτια τους. Στις διευκρινήσεις που γίνονται στο τέλος για το σενάριο που παρουσιάστηκε, το παιδί αναφέρει ότι το σκηνικό που παρουσίασε αντιστοιχεί με την πραγματικότητα, με τη διαφορά ότι οι γονείς της δεν πλένουν τα δόντια τους, παρά μόνο τα παιδιά. Μετά όλοι πηγαίνουν για ύπνο.

Ερευνήτρια: Ωραία... έτσι κάνετε την ώρα του ύπνου;

Μικρή κόρη: Ναι...

Ερευνήτρια: Κάθε βράδυ; Τι κάνετε; Πλένετε τα δόντια σας... και μετά...

Μικρή κόρη: Η μαμά κι ο μπαμπάς δεν τα πλένουν... μόνο εμείς τα πλένουμε...

Αναλύοντας τα παραπάνω δεδομένα από την «ώρα του ύπνου» στην οικογένεια, μπορούμε να πάρουμε κάποιες πληροφορίες. Καταρχήν, κάθε παιδί, πρώτα η μικρή και μετά η μεγάλη κόρη, πηγαίνουν στο μπάνιο, πλένουν τα δόντια τους και στη συνέχεια κοιμούνται στα κρεβάτια το ω . Μετά η μητέρα πηγαίνει με τη σειρά της στο μπάνιο, πηγαίνει στο κρεβάτι της και προτρέπει το σύζυγό της να πλύνει κι εκείνος τα δόντια του. Ο πατέρας, τότε, σηκώνεται, πάει στο μπάνιο και επιστρέφει στο κρεβάτι του. Στο τέλος όλα τα μέλη είναι τοποθετημένα στα κρεβάτια τους και παρουσιάζονται να κοιμούνται.

Από το συγκεκριμένο σενάριο παρατηρούμε λίγες από τις τάσεις που περιμέναμε να εμφανιστούν. Ωστόσο, έχουμε κάποιες πληροφορίες που δεν έχουμε από κανένα άλλο μέσο συλλογής δεδομένων και αφορούν στην υγιεινή της οικογένειας. Στο σενάριο τα μέλη παρουσιάζονται να φροντίζουν την υγιεινή τους (πλένουν δόντια) και μετά πηγαίνουν για ύπνο. Το παιδί διευκρινίζει ότι στην πραγματικότητα μόνο τα παιδιά πλένουν τα δόντια τους και όχι οι γονείς. Αυτό αποτελεί μια πληροφορία που δε γνωρίζαμε κι ίσως δε μπορούσαμε να συλλέξουμε από τα άλλα εργαλεία που χρησιμοποιήσαμε στην έρευνα.

Η οικογένεια, όπως παρουσιάζεται στο σενάριο, έχει τη δομή της τετραμελούς πυρηνικής οικογένειας που αναμέναμε να έχει και όλα τα μέλη ζουν μαζί στο ίδιο σπίτι. Από το σενάριο αυτό δεν έχουμε καμία πληροφορία για τις σχέσεις ή για τα τρίγωνα που υπάρχουν στην οικογένεια. Αναφορικά με τη ρουτίνα της καθημερινότητας, βλέπουμε ένα πολύ ειδικό στιγμιότυπο και παίρνουμε την πληροφορία ότι τα παιδιά πριν πάνε για ύπνο φροντίζουν την προσωπική τους υγιεινή πλένοντας τα δόντια τους. Οι γονείς παρουσιάζονται κι εκείνοι να τα φροντίζουν, αλλά στις διευκρινήσεις επισημαίνεται ότι αυτό δεν ισχύει στην καθημερινή πραγματικότητα.

Αναφορικά με τους ρόλους, παρατηρούμε ότι κάθε μέλος της οικογένειας φροντίζει τον εαυτό του και πηγαίνει μόνο του για ύπνο. Σε ένα στιγμιότυπο, η μητέρα παρουσιάζεται να δίνει οδηγία στον πατέρα να πλύνει κι εκείνος τα δόντια του. Παρατηρούμε ότι παρουσιάζεται η τάση η μητέρα να δίνει εντολές και ο πατέρας να συμμορφώνεται, όπως συμβαίνει σε μια γονική σχέση. Η μητέρα έχει το ρόλο της μητέρας για τον άντρα της κι εκείνος του παιδιού.

Στο υπόλοιπο σενάριο δεν παίρνουμε κάποια επιπρόσθετη πληροφορία ούτε εμφανίζονται κάποιες από τις τάσεις της οικογένειας που αφορούν σε γεγονότα ζωής ή στο προφίλ των μελών.

Συγκρίνοντας το σενάριο για την ώρα του ύπνου της μικρής με το αντίστοιχο της μεγάλης κόρης, παρατηρούμε ότι από τη μεγάλη κόρη μπορούμε να πάρουμε πλούσιες πληροφορίες για διάφορα θέματα που αφορούν στην οικογένεια, ενώ από τη μικρή λίγες πληροφορίες. Ωστόσο, παίρνουμε μια επιπρόσθετη που σχετίζεται με τη φροντίδα της προσωπικής υγιεινής των μελών της οικογένειας, που δεν έχουμε από κανένα άλλο δεδομένο. Η μεγάλη κόρη αφήνεται ελεύθερη

στο παιχνίδι και σχεδιάζει τις δράσεις της οικογένειας με άνεση. Η μικρή περιορίζεται σε μικρό εύρος δράσεων και ασχολείται περισσότερο με τα αντικείμενα του σπιτιού και όχι τόσο με το περιεχόμενο του σεναρίου. Σε αυτό το σημείο, η διαφορά που αναδύεται μεταξύ των δυο παιδιών ίσως σχετίζεται με το διαφορετικό αναπτυξιακό στάδιο. Ένα παιδί δέκα ετών, όπως είναι η μεγάλη κόρη, έχει πιο ανεπτυγμένες δεξιότητες οι οποίες αντικατοπτρίζονται και στο παιχνίδι προσποίησης. Αντίθετα, ένα παιδί έξι ετών, όπως είναι η μικρή κόρη, έχει πιο περιορισμένες δεξιότητες στο συμβολικό παιχνίδι. Επιπρόσθετα, εκτός από τις αναπτυξιακές διαφορές στο σημείο αυτό αναδεικνύονται και οι ατομικές διαφορές του κάθε παιδιού, όπου το ένα είναι περισσότερο αναλυτικό ενώ το δεύτερο πιο πρακτικό. Κατόπιν θα καταγράψουμε κι άλλες διαφορές μεταξύ των δυο παιδιών και θα καταλήξουμε σε επιπλέον συμπεράσματα που σχετίζονται με το παιχνίδι τους στο κουκλόσπιτο.

Στη συνέχεια, θα παρουσιάσουμε τα αποτελέσματα που αφορούν σε μια «κακή στιγμή» στην οικογένεια, έτσι όπως την αναπαρέστησε η μικρή κόρη της οικογένειας. Στο σενάριο αυτό, αρχικά το παιδί αφηγείται την ιστορία που έχει στο μυαλό του, χωρίς να την παρουσιάζει με τις κούκλες. Στην αφήγησή του λέει ότι είναι καλοκαίρι και η οικογένεια ετοιμάζεται να πάει για μπάνιο στη θάλασσα. Όταν έφτασαν στη θάλασσα, συνειδητοποίησαν ότι η μεγάλη κόρη είχε ξεχάσει κάτι στο σπίτι και θα έπρεπε να επιστρέψουν πίσω. Αναφέρεται ότι η μητέρα έδειρε την κόρη της, ενώ ευθύνη για το γεγονός είχαν και τα δυο παιδιά, ακόμα και η μικρή κόρη. Χαρακτηριστικά αναφέρεται:

«Καλοκαίρι τώρα...θα πηγαίναμε για θάλασσα...[...] ...και φεύγουμε... και κάτι ξεχάσανε και πήγαν στη θάλασσα και άντε να ξαναγυρίσουν... επειδή το ξεχάσε αυτή τούτη... η Εμμανουέλλα... πρέπει την έδειρε και φταίμε και εμείς... και εγώ φταίω».

Η ερευνήτρια ζήτησε στη μικρή κόρη να παρουσιάσει το σενάριο αυτό με τις κούκλες. Τότε εκείνη παρουσίασε τις κούκλες να ξυπνούν και να φεύγουν από την εξώπορτα του σπιτιού.

«Ξυπνήσαν... [...] Φεύγουνε τώρα αυτοί...».

Χαρακτηριστικό είναι το γεγονός ότι ενώ πήρες τις τρεις κούκλες-γυναίκες της οικογένειας, μητέρα και δυο κορίτσια, ξεχάσε να πάρει την κούκλα-πατέρα. Το συνειδητοποίησε και την έπιασε με το άλλο χέρι της, ενώ στο ένα χέρι κρατούσε τις τρεις άλλες κούκλες μαζί.

«Ωχ, το μπαμπά ξεχάσα να πάρω... φύγανε...».

Στο μεταξύ, αναφέρεται ότι έχουν ξεχάσει να πάρουν τη φωτογραφική μηχανή του πατέρα. Διευκρινίζεται ότι ο πατέρας είναι φωτογράφος στο επάγγελμα και πρέπει να έχει τη μηχανή πάντα μαζί του, σε περίπτωση που προκύψει κάποια εργασία.

«Και ξεχάσανε να πάρουνε τη φωτογραφική μηχανή του μπαμπά [...]. Αυτός πρέπει να την έχει παντού γιατί μπορεί να του τύχει μια δουλειά, εγώ ξέρω τι δουλειά μπορεί να του τύχει...».

Η οικογένεια αναφέρεται ότι έφυγε με το αυτοκίνητο και οδηγούσε ο πατέρας. Όταν έφτασαν στον προορισμό τους, η μητέρα ρώτησε πού ήταν η φωτογραφική μηχανή του πατέρα. Η μεγάλη κόρη απάντησε τότε ότι εκείνη την είχε ξεχάσει στο σπίτι. Η μητέρα θυμωμένη απείλησε ότι δεν επρόκειτο να πάνε στη θάλασσα και έστειλε την κόρη της στο σπίτι να φέρει τη φωτογραφική μηχανή με τα πόδια (βλ. εικόνα 29).

«[...] Φύγανε... Οδηγεί ο μπαμπάς... τουτουτουτου... Φτάσανε... και λέει η μαμά»:

Μητέρα: Μα πού είναι η φωτογραφική μηχανή του μπαμπά;

Μεγάλη κόρη: Μαμά συγγνώμη, εγώ την ξεχάσα, στο σπίτι...

Μητέρα: Τι; Πάς καλά παιδάκι μου; Τώρα δε θα πάμε θάλασσα! Άντε πήγαινε με τα πόδια...



Εικόνα 29. Η μεγάλη κόρη διαπληκτίζεται με τη μητέρα (δραστηριότητα 1, «κακή στιγμή» μικρή κόρη).

Η μεγάλη κόρη πήγε τότε στο σπίτι μόνη της και έφερε τη φωτογραφική μηχανή, αγκομαχώντας και αντιμιλώντας στους γονείς της.

Μεγάλη κόρη: Την έφερα, άντε! Με πρήξατε!

Κατόπιν μπήκαν στη θάλασσα, έκαναν μπάνιο και επέστρεψαν στο σπίτι, όπου μπήκανε διαδοχικά στο ντους για να ξεπλυθούν. Πρώτος μπήκε ο πατέρας, μετά η μητέρα και εναλλάξ τα δυο παιδιά, πρώτα η μικρή κόρη και μετά η μεγάλη. Κάθε πρόσωπο της οικογένειας, μετά το μπάνιο τοποθετήθηκε στο κρεβάτι του και κοιμήθηκε (βλ. εικόνα 30).

«Και πήγανε, κάμαν βουτιά... πήγανε... και πάνε σπίτι... να κάνουνε μπάνιο... Μπήκε ο μπαμπάς, μπήκε η μαμά, μπήκε η τρίτη, μπήκε και αυτή. Πάνε... Πάει ο πρώτος... κοιμήθηκε... Πάει και η δεύτερη... μετά... πάει και η τρίτη».

Σύμφωνα με τα παραπάνω, σε μια «κακή» στιγμή στην οικογένεια, η κεντρική ιδέα είναι ότι ένα από τα παιδιά (στη συγκεκριμένη περίπτωση η μεγάλη κόρη) ξέχασε κάτι σημαντικό και δέχεται συνέπειες για την πράξη της. Όπως αναφέρεται, όταν συμβαίνει κάτι αντίστοιχο συνήθως «φταίνει» και τα δυο παιδιά και δέχονται συνέπειες για την πράξη τους. Σε αυτήν την περίπτωση, αναφέρεται ότι η μητέρα «έδειρε» τη μεγάλη κόρη, ενώ στη συνέχεια το παιδί παρουσιάζεται να κάνει επανορθωτική κίνηση για την πράξη της πηγαίνοντας μόνη στο σπίτι και περπατώντας προκειμένου να φέρει το αντικείμενο που είχε ξεχάσει. Σε αυτό το σημείο διαπιστώνουμε δυο σημαντικά στοιχεία για την οικογένεια τα οποία ήταν εν μέρει αναμενόμενα. Βλέπουμε ότι ενώ το αντικείμενο που έχει ξεχάσει το παιδί είναι του πατέρα, τα όρια και την τιμωρία την επιβάλλει η μητέρα. Εκείνη είναι το πρόσωπο που ζητάει να διορθώσει την πράξη της και νουθετεί το παιδί. Επιπλέον παίρνουμε την πληροφορία ότι η μητέρα «δέρνει» τα παιδιά της, μια διαπίστωση που έχουμε από τις αφηγήσεις των παιδιών στις ελεύθερες συζητήσεις τους. Εκεί τα παιδιά αναφέρουν ότι «τρώνε ξύλο» από τη μητέρα τους και ότι όταν τιμωρείται κάποιος από τα δυο συνήθως δέχεται την τιμωρία και το άλλο παιδί. Ενδεχομένως για αυτό στο σενάριο η μικρή κόρη αναφέρει ότι «φταίμε και εμείς...και εγώ φταίω». Τα δυο κορίτσια τιμωρούνται μαζί, ανεξάρτητα του ποιος έχει την ευθύνη της πράξης.



Εικόνα 30. Τα μέλη της οικογένειας κάνουν μπάνιο και μετά κοιμούνται (δραστηριότητα 1, «κακή στιγμή» μικρή κόρη).

Αναλύοντας το σενάριο, βλέπουμε ότι ως προς τη δομή, η οικογένεια παρουσιάζεται μαζί και τα τέσσερα μέλη ζουν στο ίδιο σπίτι. Σχετικά με τις σχέσεις διακρίνουμε ένταση ανάμεσα στη μητέρα και στη μεγάλη κόρη. Η μητέρα τιμωρεί το παιδί για την πράξη του κι εκείνο αντιδράει έντονα και αντιμιλάει στη μητέρα. Δέχεται τις συνέπειες της πράξης του και συμμορφώνεται αλλά επαναστατεί φωνάζοντας «Την έφερα, άντε! Με πρήξατε!». Στο σενάριο δε διακρίνεται κάποιο άλλο είδος σχέσης. Τα μέλη παρουσιάζονται να συνυπάρχουν αρμονικά χωρίς να αναδύεται κάποια σύγκρουση ή συνεργασία. Εκείνο που αξίζει να σημειωθεί είναι ότι στο σενάριο η οικογένεια παρουσιάζεται να πηγαίνει στη θάλασσα. Η μικρή κόρη, ενώ παρουσιάζει τις τρεις γυναίκες της οικογένειας να πηγαίνουν μαζί, θυμάται ότι έχει ξεχάσει τον πατέρα. Στο ένα της χέρι κρατάει τις τρεις κούκλες, ενώ παρουσιάζει τον πατέρα να «περπατάει» μόνος του στο πάτωμα. Από την καθημερινότητα της οικογένειας γνωρίζουμε ότι στη θάλασσα πηγαίνουν οι τρεις γυναίκες μαζί, ενώ ο πατέρας δεν τις συνοδεύει. Προφανώς στο παιχνίδι το παιδί αναπαριστά την καθημερινότητα και την τροποποιεί για να καλύψει το παιχνίδι και πιθανόν και τη βαθύτερη επιθυμία του. Σε αυτό το σημείο αναδεικνύεται το τρίγωνο που υπάρχει ανάμεσα στις τρεις γυναίκες της οικογένειας.

Αναφορικά με τους ρόλους που έχουν τα μέλη, βλέπουμε ότι το κεντρικό πρόσωπο του σεναρίου, όπως αναμέναμε, είναι η μητέρα η οποία παρουσιάζεται να βάζει τα όρια και να επιβάλλει την τιμωρία. Η μικρή κόρη παρουσιάζει ως υπαίτιο της κακής στιγμής την αδελφή της, εξαιτίας της οποίας, όμως, τιμωρείται και εκείνη. Ίσως αυτός είναι ένας λόγος που στην ανάλυση των προηγούμενων κεφαλαίων, η μικρή κόρη αναφέρει δυσαρέσκεια από τη σχέση με την αδελφή και τη χαρακτηρίζει «χάλια», ενώ δηλώνει την επιθυμία να μην είχε αδελφάκι. Τα παιδιά στην οικογένεια τιμωρούνται και τα δυο, ανεξάρτητα του ποιο είναι υπαίτιο. Ίσως σε αυτό το σημείο αναδεικνύεται η τάση της μητέρας να έχει διαφορετική συμπεριφορά από ότι είχαν οι δικοί της γονείς και να μην δίνει περισσότερα προνόμια σε ένα από τα δυο παιδιά. Στις αφηγήσεις της αναφέρει ότι ένα από τα παράπονα που είχε από τους γονείς της ήταν ότι άφηναν περισσότερες ελευθερίες στη μικρότερη αδελφή της. Πιθανόν δε θέλει να επαναλάβει το ίδιο στα δικά της παιδιά και τα τιμωρεί ισάξια και ταυτόχρονα.

Ο πατέρας, πάλι, παρόλο που αρχικά ξεχνιέται να ενταχθεί στο σενάριο, στη συνέχεια παρουσιάζεται να έχει το ρόλο του «οδηγού» και να οδηγεί το αμάξι, ενώ στο τέλος του σεναρίου φροντίζει την προσωπική του υγιεινή και μετά κοιμάται. Παρουσιάζεται να έχει περισσότερο «πρακτικούς ρόλους» ενώ δε συμμετέχει στη διαπαιδαγώγηση, το οποίο όπως

αναμένουμε από τα προηγούμενα κεφάλαια είναι κάτι που τον δυσκολεύει. Αντίθετα, τα όρια και τη διαπαιδαγώγηση την έχει αναλάβει η μητέρα, όπως φαίνεται και στο σενάριο της «κακής» στιγμής.

Ως προς την καθημερινότητα της οικογένειας διακρίνουμε κάποια στοιχεία της ρουτίνας σε συνδυασμό με μυθοπλασία. Η στιγμή που παρουσιάζεται αφορά σε μια ημέρα κατά τη διάρκεια του καλοκαιριού όπου η οικογένεια πηγαίνει στη θάλασσα. Από τα προηγούμενα κεφάλαια γνωρίζουμε ότι στη θάλασσα πηγαίνουν οι τρεις γυναίκες μαζί χωρίς τον πατέρα. Ωστόσο, το παιδί εντάσσει στο σενάριο και τον πατέρα, αλλά αρχικά τον ξεχνάει και τον εισάγει στη συνέχεια. Άλλο στοιχείο της ρουτίνας είναι ότι όταν τα μέλη της οικογένειας είναι μαζί εκείνος που οδηγεί το αυτοκίνητο είναι ο πατέρας, διαφορετικά οδηγεί η μητέρα. Αναφέρεται, μάλιστα, ότι ο πατέρας δε δέχεται να οδηγήσει η γυναίκα του ακόμα και όταν έχει καταναλώσει μεγάλες ποσότητες αλκοόλ. Στη συνέχεια, αφού κάνουν μπάνιο στη θάλασσα, επιστρέφουν στο σπίτι, ξεπλένονται και κοιμούνται, κάτι που είναι σύμφωνο με τη ρουτίνα της οικογένειας.

Σχετικά με το προφίλ των μελών της οικογένειας, τα στοιχεία που παίρνουμε είναι ότι η μητέρα είναι δυναμική και επιβάλλει τους κανόνες και την τιμωρία. Ο πατέρας είναι περισσότερο αμέτοχος και η μόνη δράση που κάνει αφορά σε πρακτικά θέματα: οδήγηση, μπάνιο και ύπνος. Η μεγάλη κόρη παρουσιάζεται κι εκείνη δυναμική με τη σειρά της. Συμμορφώνεται στις εντολές της μητέρας αλλά αντιμιλάει κιόλας. Η μικρή κόρη παρουσιάζεται να παίρνει την ευθύνη της πράξης της αδελφής της και να ακολουθεί την οικογενειακή ροή, χωρίς να παρουσιάζει κάποιο επιπρόσθετο χαρακτηριστικό.

Συγκρίνοντας τα παραπάνω αποτελέσματα της «κακής» στιγμής της μικρής κόρης με αυτά της αδελφής της παρατηρούμε ότι για τη μεγάλη κόρη ως «κακή» παρουσιάζεται η στιγμή που τα αδέλφια και οι γονείς διαπληκτίζονται μεταξύ τους. Για τη μικρή κόρη, «κακή» είναι η στιγμή που ένα από τα δυο παιδιά αμελεί να κάνει κάτι και τιμωρούνται και τα δύο από τη μητέρα. Ως προς το περιεχόμενο του σεναρίου, η μεγάλη κόρη δίνει πολλές πληροφορίες και το σενάριο της έχει ροή με δομή. Η μικρή κόρη δίνει λιγότερες πληροφορίες και ενώ προσπαθεί να δομήσει το σενάριο, συγχέει λίγο τα γεγονότα. Αυτή η διαφορά πιθανόν να οφείλεται στο διαφορετικό αναπτυξιακό στάδιο που βρίσκεται κάθε παιδί. Ωστόσο και τα δυο παιδιά στο ίδιο σενάριο παρουσιάζουν τη μητέρα δυναμική, πρόσωπο που επιβάλλεται και βάζει τιμωρία. Ο πατέρας στο σενάριο της μικρής κόρης δε συμμετέχει πολύ, ενώ στο αντίστοιχο της μεγάλης αντιμιλάει στη γυναίκα του και έχει παιδική συμπεριφορά. Η μεγάλη κόρη παρουσιάζεται δυναμική και στα δυο σενάρια ενώ η μικρή και στα δυο είναι περισσότερο αμέτοχη, παρόλο που το ένα το παίζει η ίδια.

Αφού παρουσιάσαμε την «κακή» στιγμή στην οικογένεια, όπως την έπαιξε στο παιχνίδι της η μικρή κόρη, στη συνέχεια θα παρουσιάσουμε την «καλή στιγμή».

Στο σενάριο με θέμα μια «**καλή στιγμή**» στην οικογένεια η μικρή κόρη παρουσιάζει αρχικά τον πατέρα να έχει ξυπνήσει και να ετοιμάζεται να πάει στην εργασία του. Ωστόσο, καθυστερεί να πάει γιατί πίνει καφέ μπροστά στην τηλεόραση. Αφού παρακολούθησε τηλεόραση και ήπιε τον καφέ του, βγαίνει από το σπίτι και πηγαίνει να δουλέψει. Εντωμεταξύ φαίνεται ότι ξέχασε να πάρει μαζί του τη φωτογραφική του μηχανή, αφού εργάζεται ως φωτογράφος, και επέστρεψε στο σπίτι για να την πάρει.

Κατόπιν, παρουσιάζεται η μικρή κόρη να ξυπνάει, η οποία πίνει το γάλα της, το οποίο είχε προετοιμάσει ο πατέρας πριν φύγει για τη δουλειά του, μετά ξαπλώνει στον καναπέ στο σαλόνι και καταλήγει στο κρεβάτι της.

«Ξυπνάω εγώ, πίνω το γάλα που μου έχει φτιάξει ο μπαμπάς μου... Ωφραία, ξαπλώνω εγώ μετά παίζω στον υπολογιστή... παίζει τώρα...».

Στη συνέχεια παρουσιάζονται να ξυπνάνε και τα υπόλοιπα μέλη της οικογένειας, η μητέρα και η μεγάλη κόρη. Η μεγάλη κόρη πλένει τα δόντια της και μετά η μητέρα.

«Αχ...και μετά ξύπνησε...ξύπνησανε όλοι...ξύπνησε και η μαμά, πάει και η Εμμανουέλλα...πλένει η Εμμανουέλλα τα δόντια της, τα έπλυνε και αυτή...».

Στη συνέχεια, παρουσιάζει τη μητέρα και τη μεγάλη κόρη να συναντούν τον πατέρα που βρίσκεται έξω. Την ίδια την ξέχασαν στο σπίτι αλλά στο μεταξύ έκλεισε τον υπολογιστή και πρόφτασε να πάει μαζί τους.

«Εμένα με ξεχάσανε στο σπίτι...και κάτσε να κλείσω τον υπολογιστή...».

Τα τέσσερα μέλη της οικογένειας αναφέρεται ότι έχουν πάει στη θάλασσα και κάθονται εκεί όλη την ημέρα μέχρι να νυχτώσει.

«Βιάζονται να πάνε στη θάλασσα...κι εκεί θα κάτσανε μέχρι τη νύχτα...».



Εικόνα 31. Τα μέλη της οικογένειας βρίσκονται στη θάλασσα (δραστηριότητα 1, «καλή στιγμή» μικρή κόρη).

Η οικογένεια βρίσκεται στη θάλασσα και τα μέλη της αναφέρεται ότι παίζουν στην άμμο. Τρώνε, επίσης, σουβλάκια και πίνουν χυμούς. Αφού χόρτασαν, πήγαν στο σπίτι. Στα σχέδια της ημέρας, προβλέπεται να πάνε το απόγευμα σε μια καφετέρια (βλ. εικόνα 31).

«Αυτοί τώρα παίζουνε στην άμμο...[...]...πήρανε σουβλάκια και πήραν και χυμούς και ήπιανε. Και τώρα έχουνε χορτάσει, είναι να πάνε σπίτι και το απόγευμα θα πάνε σε μια καφετέρια».

Στο συγκεκριμένο σενάριο, μια καλή στιγμή στην οικογένεια είναι αυτή που τα μέλη της βρίσκονται όλα μαζί (και οι τέσσερις) σε ένα όμορφο περιβάλλον (θάλασσα) όπου παίζουν και απολαμβάνουν φαγητό και ποτό (σουβλάκια και χυμό). Η κεντρική ιδέα του σεναρίου είναι ότι η οικογένεια κάνει ευχάριστες δραστηριότητες (τηλεόραση, υπολογιστή, θάλασσα, παιχνίδι, φαγητό και καφετέρια) και είναι και οι τέσσερις μαζί. Το αποτέλεσμα αυτό βρίσκεται σε συνέπεια με πολλά από τα ευρήματα που υπάρχουν στα προηγούμενα κεφάλαια. Καταρχήν βλέπουμε να επαναλαμβάνεται η ανάγκη της οικογένειας να είναι «όλοι μαζί» και να μοιράζονται κοινές και ευχάριστες δραστηριότητες. Επίσης, αναδύεται η ευχαρίστηση της μικρής κόρης, όταν καταναλώνει υλικά αγαθά που σχετίζονται με φαγητό. Ο τρόπος που συναντιέται η οικογένεια είναι η γειτονική καφετέρια και αναφέρεται ότι θα την επισκεφτούν στο τέλος της ημέρας.

Η αφήγηση ξεκινάει με τον πατέρα να ξυπνάει πριν από όλους για να πάει στη δουλειά του. Πίνει καφέ, βλέπει τηλεόραση και φεύγει για την εργασία του. Στη συνέχεια, ξυπνάει η μικρή κόρη, που πίνει το γάλα που έχει ετοιμάσει ο πατέρας, βλέπει τηλεόραση και παίζει υπολογιστή. Μετά ξυπνάει η μητέρα και η μεγάλη κόρη, πλένουν τα δόντια τους και συναντούν τον πατέρα έξω από το σπίτι. Ακολουθεί η μικρή κόρη που την έχουν ξεχάσει στο σπίτι. Η οικογένεια βρίσκεται στη θάλασσα και όλοι μαζί απολαμβάνουν παιχνίδι, φαγητό και ποτό και κάθονται πολλή ώρα. Στο τέλος πηγαίνουν σπίτι τους και σχεδιάζουν να πάνε σε μια καφετέρια.

Αναλύοντας το σενάριο, παρατηρούμε ότι η δομή που περιγράφεται αφορά στο νοικοκυριό μιας πυρηνικής τετραμελούς οικογένειας. Τα τέσσερα μέλη της οικογένειας (γονείς και παιδιά) μένουν μαζί στο ίδιο σπίτι.

Αναφορικά με τις σχέσεις, δεν καταγράφεται στο σενάριο κάποια συγκεκριμένη αλληλεπίδραση. Όλα τα μέλη της οικογένειας φαίνεται ότι συμβιώνουν αρμονικά και δεν καταγράφεται κάποια σύγκρουση. Επιπλέον, δεν αναδύεται κάποιο τρίγωνο ή συμμαχία μεταξύ των μελών της οικογένειας.

Οι ρόλοι, όπως παρουσιάζονται, είναι διαφορετικοί από ότι θα αναμέναμε. Ο πατέρας, στο σενάριο αυτό, φτιάχνει μόνος του τον καφέ του και αναφέρεται ότι έχει φτιάξει το γάλα της μικρής κόρης. Σε αντίθεση με όλα τα άλλα σενάρια, σε αυτό παρουσιάζεται ως το μόνο μέλος που κάνει οικιακές εργασίες και φροντίζει για τους άλλους. Στη συνέχεια πηγαίνει στην εργασία του. Η μητέρα και οι κόρες δεν παρουσιάζονται να έχουν κάποιο συγκεκριμένο ρόλο στο σενάριο.

Η καθημερινότητα της οικογένειας, αποτυπώνεται εν μέρει στο σενάριο. Καταγράφοντας την ημέρα από το πρωί, κατανοούμε ότι πρόκειται για μια ημέρα του καλοκαιριού ή για κάποιο Σάββατο γιατί μόνο ο πατέρας παρουσιάζεται να ξυπνάει για τη δουλειά του. Τα υπόλοιπα μέλη της οικογένειας κοιμούνται. Οι τρεις γυναίκες σηκώνονται και ετοιμάζονται να πάνε στη θάλασσα, κάτι που είναι σύμφωνο με τη ρουτίνα της οικογένειας κατά τις αργίες του καλοκαιριού ή τα Σάββατα. Στη συνέχεια, όλη η οικογένεια βρίσκεται στη θάλασσα και τα μέλη παίζουν, τρώνε και πίνουν. Η συνθήκη αυτή δε συμφωνεί με τις καταγραφές που έχουμε για την οικογένεια. Τέλος η οικογένεια μετά τη θάλασσα επιστρέφει στο σπίτι και ετοιμάζεται να πάει σε μια καφετέρια. Η συνθήκη αυτή είναι αναμενόμενη σύμφωνα με τις καταγραφές για τη ρουτίνα της οικογένειας.

Τα παραπάνω αποτελέσματα αξίζει να ερμηνευτούν με γνώμονα ότι το σενάριο αφορά σε μια «καλή» στιγμή στην οικογένεια, η οποία μπορεί να είναι και ιδεατή. Ο πατέρας αναφέρεται ότι ασκεί το επάγγελμα του φωτογράφου, κάτι το οποίο απέχει από την πραγματικότητα. Προφανώς, επειδή στα αντικείμενα που έχουν οι κούκλες τις οποίες χρησιμοποιούν τα παιδιά, υπάρχει ένα ομοίωμα φωτογραφικής μηχανής, το παιδί εμπνεύστηκε από εκεί και φαντάστηκε ότι ο πατέρας είναι φωτογράφος. Παρατηρούμε ότι το παιδί δεν απεικονίζει πάντα την πραγματικότητα της οικογένειας αλλά προβάλλει και φανταστικά στοιχεία στο παιχνίδι του.

Στο σενάριο της «καλής» στιγμής, τα μέλη είναι όλα μαζί και βρίσκονται σε μια κατάσταση παιχνιδιού και διασκέδασης. Ο πατέρας, σε αντίθεση με τα προηγούμενα σενάρια που δε συμμετείχε, στο συγκεκριμένο σενάριο φροντίζει μόνος του τα υπόλοιπα μέλη και κάνει κάποιες εργασίες. Οι τρεις γυναίκες δεν κάνουν καμία εργασία, παρά απολαμβάνουν τη θάλασσα και τις βόλτες τους. Συγκρίνοντας το αντίστοιχο σενάριο της μικρής με αυτό της μεγάλης κόρης, παρατηρούμε ότι η δεύτερη δίνει έμφαση στις «σχέσεις» των μελών σε μια καλή στιγμή, που διακρίνονται από επικοινωνία και συνεργασία. Όπως η μεγάλη κόρη, έτσι και η μικρή, σε μια «καλή» στιγμή στην οικογένεια, παρουσιάζει τον πατέρα να συμμετέχει ενεργά και φροντίζει για τους υπόλοιπους. Επιπλέον, δεν παρουσιάζεται κάποια σύγκρουση ή δυσαρμονία στη σχέση και όλοι φαίνονται ικανοποιημένοι.

Στην πρώτη δραστηριότητα που συμμετείχαν τα δυο παιδιά της οικογένειας στο παιχνίδι με το κουκλόσπιτο, παίρνουμε κάποιες ενδιαφέρουσες πληροφορίες και διαπιστώσεις για την οικογένεια. Αυτές συνοψίζονται στα ακόλουθα: σε όλες (οχτώ) τις σκηνές της δραστηριότητας 1

που παρουσιάζονται στα σενάρια, τόσο η μικρή όσο και η μεγάλη κόρη παρουσιάζουν τη δομή ενός άθικτου νοικοκυριού μιας πυρηνικής οικογένειας. Σχετικά με τις σχέσεις παρατηρούμε να εμφανίζονται τα ακόλουθα τρίγωνα: γονείς και μεγάλη κόρη σε δύο σκηνές της μεγάλης κόρης (ώρα του γεύματος και ώρα του ύπνου) και το τρίγωνο των τριών γυναικών σε μια σκηνή της μικρής κόρης (κακή στιγμή). Οι σχέσεις όπως εμφανίζονται είναι αρμονικές και για τα τέσσερα μέλη της οικογένειας σε τρεις σκηνές της μεγάλης κόρης (ώρα του γεύματος, ώρα του ύπνου, καλή στιγμή) και σε τρεις σκηνές της μικρής κόρης (ώρα του γεύματος, ώρα του ύπνου, καλή στιγμή). Συγκρούσεις στις σχέσεις εμφανίζονται στην «κακή στιγμή» στα σενάρια και των δυο παιδιών. Η μεγάλη κόρη παρουσιάζει τους γονείς και τα αδέρφια να διαπληκτίζονται μεταξύ τους. Η μικρή κόρη δείχνει ότι η μητέρα διαπληκτίζεται με τη μεγάλη κόρη και τιμωρεί και τα δυο παιδιά.

Αναφορικά με τους ρόλους, η μητέρα παρουσιάζεται να δίνει εντολές και οδηγίες σε δυο σκηνές της μεγάλης κόρης (ώρα γεύματος, ώρα του ύπνου) και σε δυο σκηνές της μικρής κόρης (ώρα του ύπνου, κακή στιγμή). Η μητέρα εκτελεί οικιακές εργασίες σε δυο σκηνές της μεγάλης κόρης (ώρα του γεύματος και καλή στιγμή) ενώ η μικρή κόρη παρουσιάζει τον πατέρα να εκτελεί οικιακή εργασία σε μια σκηνή (καλή στιγμή). Η μητέρα είναι το άτομο που βάζει τα όρια και κατευθύνει τους άλλους σε τρεις σκηνές της μεγάλης κόρης (ώρα γεύματος, ώρα ύπνου, κακή στιγμή) και σε δυο σκηνές της μικρής κόρης (ώρα του ύπνου, κακή στιγμή). Ο πατέρας έχει «παιδικόμορφη» συμπεριφορά σε δυο σκηνές της μεγάλης κόρης (ώρα του γεύματος και κακή στιγμή) και σε μια σκηνή της μικρής κόρης (ώρα του ύπνου). Παρουσιάζεται, επίσης, ως αμέτοχος ενώ έχει φυσική παρουσία σε μια σκηνή της μεγάλης κόρης (ώρα του ύπνου) και σε μια σκηνή της μικρής κόρης (κακή στιγμή). Ενεργή δράση και φροντίδα αναλαμβάνει σε μια σκηνή της μεγάλης κόρης (καλή στιγμή) και αντίστοιχα σε μια σκηνή της μικρής κόρης (καλή στιγμή). Η μεγάλη κόρη εκτελεί οικιακές εργασίες σε μια σκηνή (ώρα του γεύματος) ενώ η μικρή παρουσιάζεται στο σενάριο της αδελφής της να εκτελεί εργασίες που σχετίζονται με το νοικοκυριό στην ίδια σκηνή. Η μεγάλη κόρη καθοδηγεί τη μικρότερη σε μια σκηνή (καλή στιγμή) στο δικό της σενάριο.

Η ρουτίνα της οικογένειας όπως την αναμένουμε καταγράφεται σε τρεις σκηνές της μεγάλης κόρης (ώρα του γεύματος, ώρα του ύπνου, καλή στιγμή) αν λάβουμε υπόψη ότι περιγράφει τη ρουτίνα του σαββατοκύριακου και όχι της καθημερινότητας. Η μικρή κόρη δεν περιγράφει ουσιαστικά σε καμία σκηνή τη ρουτίνα της καθημερινότητας και εντάσσει στο σενάριο στοιχεία μυθοπλασίας.

Σε καμία από τις οχτώ σκηνές που παρουσιάζονται δεν καταγράφεται κάποιο σημαντικό γεγονός ζωής όπως αυτά που σημειώθηκαν κατά τη διάρκεια της έρευνας και που περιμέναμε να αποτυπώνονται στο σενάριο.

Το προφίλ των μελών της οικογένειας όπως αποτυπώνεται στις τέσσερις σκηνές των σεναρίων των παιδιών, παρουσιάζει τη μητέρα δυναμική με πολλούς ρόλους σε τρεις σκηνές της μεγάλης κόρης (ώρα του γεύματος, ώρα του ύπνου, κακή στιγμή). Ο πατέρας εμφανίζει παιδικόμορφη συμπεριφορά σε δυο σκηνές της μεγάλης κόρης (κακή στιγμή, ώρα γεύματος) και σε μια σκηνή της μικρής κόρης (ώρα του ύπνου). Η μεγάλη κόρη καθοδηγεί τη μικρή αδελφή σε μια σκηνή (καλή στιγμή) στο σενάριό της. Ο πατέρας είναι αμέτοχος σε μια σκηνή της μεγάλης κόρης (ώρα του ύπνου) και σε μια σκηνή της μικρής κόρης (κακή στιγμή). Ενεργή δράση και φροντίδα για το σπίτι και τους άλλους αναλαμβάνει στα σενάρια και των δυο παιδιών που αναφέρονται στην «καλή στιγμή».

Στη δραστηριότητα 1 προσπαθήσαμε να πάρουμε κάποιες πληροφορίες για την οικογένεια και από τα δύο παιδιά της οικογένειας, στα σενάρια τεσσάρων διαφορετικών σκηνών. Αφού αναλύσαμε και παρουσιάσαμε τις διαπιστώσεις μας στην ενότητα που ακολουθεί, παρουσιάζουμε τα αποτελέσματα της δραστηριότητας 2, όπου τα δυο παιδιά μαζί παρουσιάζουν «μια ημέρα μετά το σχολείο» στο σενάριό τους.

9.2.2. Αναπαραστάσεις των παιδιών στο παιχνίδι με το κουκλόσπιτο στη Δραστηριότητα 2 [Μια ημέρα μετά το σχολείο]

Στη δεύτερη δραστηριότητα που συμμετείχαν στα παιδιά στο παιχνίδι με το κουκλόσπιτο, έπαιζαν συνεργατικά μετά από δική τους απόφαση και παρουσίασαν το σενάριο «μια ημέρα στο σπίτι μετά το σχολείο». Στο σενάριο αυτό τα παιδιά παρουσιάζουν τι συμβαίνει στο σπίτι τους μια ημέρα μετά το σχολάσμα, αφού επιστρέψουν από το σχολείο. Στην πρώτη ενότητα του σεναρίου, οι γονείς παρουσιάζονται μέσα στο σπίτι στο καθιστικό να βλέπουν τηλεόραση. Τα δυο παιδιά επιστρέφουν μαζί από το σχολείο, χτυπάνε το κουδούνι και μπαίνουν μέσα, χαιρετώντας τους γονείς τους. Η μητέρα ζητάει να μάθει το λόγο που έχουν καθυστερήσει και η μεγάλη κόρη απολογείται ότι δεν ευθύνονται για την καθυστέρηση, εφόσον υπαίτιο για την αργοπορία τους ήταν το λεωφορείο που είχε αργήσει να τα πάρει. Η μικρή κόρη ρωτάει αν εκείνη είναι υπεύθυνη και αναφέρει ότι «και οι δυο φταίνε». Η μεγάλη κόρη συμπληρώνει, με έντονο ύφος, ότι το λεωφορείο έφταιγε και φεύγει θυμωμένη για το δωμάτιό της. Την ακολουθεί με τη σειρά της η μικρή κόρη (βλ. εικόνα 32).

Μεγάλη κόρη: Γεια σου μαμά, γεια σου μπαμπά!

Μητέρα: Να σας πω; Γιατί αργήσατε;

Μεγάλη κόρη: Εμείς φταίμε πάλι; Το λεωφορείο άργησε να έρθει να μας πάρει. Πες κι εσύ κάτι βρε Φανή! Πες!...

Μικρή κόρη: Η κυρία σήμερα...εγώ φταίω πάλι; Κι οι δυο φταίμε...

Μεγάλη κόρη: Το λεωφορείο φταίει! Παραλίγο να τρακάρουμε πάλι σήμερα...

Εγώ πάω στο δωμάτιό μου! Γεια!

Μικρή κόρη: Κι εγώ το ίδιο...χμ...



Εικόνα 32. Τα παιδιά επιστρέφουν από το σχολείο και διαπληκτίζονται με τη μητέρα (δραστηριότητα 2, παιδιά μαζί).

Στη δεύτερη ενότητα του σεναρίου, τα παιδιά παρουσιάζονται στα δωμάτιά τους να κοιμούνται. Η μικρή κόρη φωνάζει στην αδελφή της που κοιμάται και της ζητάει να της διευκρινίσει κάτι στα μαθήματα. Η μεγάλη κόρη της επισημαίνει με έντονο ύφος ότι την ξύπνησε και της ζητάει να καθίσει να της εξηγήσει τι να κάνει στα μαθήματα. Της λέει να πάρει τα βιβλία της και αρχίζει να της εξηγεί τι να κάνει σε κάθε άσκηση που έχει στα μαθήματα.

Μικρή κόρη: «Εμμανουέλλα...».....
Μεγάλη κόρη: Τι θες βρε Φανή;
Μικρή κόρη: Θέλω να μου πεις τι κάνουμε εδώ...
Μεγάλη κόρη: Θα κάτσεις να σου εξηγήσω...άντε...με ζύπνησες κιόλας.
Μικρή κόρη: Ε, τι να κάνω;
Μεγάλη κόρη: Πάρε τα βιβλία σου...
Λοιπόν σε αυτή την άσκηση εδώ που έχεις εδώ...σε αυτή την άσκηση...

Η μεγάλη κόρη εξηγεί τα μαθήματα στην αδελφή της, ξεκινώντας από τις ασκήσεις στα μαθηματικά και στη συνέχεια αφού τις λύσουν, ξεκινάνε να διαβάζουν τα μαθήματα που έχει η μικρή κόρη στη γλώσσα. Η Εμμανουέλλα παίρνει το ρόλο της δασκάλας για τη μικρή της αδελφή και τη βάζει να διαβάσει συγκεκριμένο μάθημα στη γλώσσα (βλ. εικόνα 33).

Μεγάλη κόρη: Σε αυτή την άσκηση λύνεις μαθηματικά «1+2, 2+2, 3+3»...κατάλαβες;
Μικρή κόρη: 5+5 πόσο κάνει; 10. 20+20;
Μεγάλη κόρη: Σούτου! Κι εδώ από πίσω...σου έχει...να θυμάσαι πώς τα βάζουμε αυτά...Πάει η άσκηση των μαθηματικών...πολύ ωραία! Πάμε στη «γλώσσα». Σου'χει ένα κείμενο να το κάνεις ανάγνωση, δεν είναι μεγάλο κι από πίσω σου έχει μια φωτοτυπία με το «γκ»...
Τι μου διάβαζες προχτές; Ο κύριος Μανόλης...ο τσαγκάρης...
Μικρή κόρη: ααα...κατάλαβα...



Εικόνα 33. Τα παιδιά διαβάζουν και κάνουν μάθημα στο δωμάτιο (δραστηριότητα 2, παιδιά μαζί).

Η μεγάλη κόρη καθοδηγεί την αδελφή της στο πώς να κάνει τις ασκήσεις στη γλώσσα και την παρακινεί να τις κάνει μόνη της, εφόσον εκείνη θα έφευγε σε λίγη ώρα για το φροντιστήριο. Η ίδια κάθεται στον υπολογιστή και παροτρύνει την αδελφή της να πάει στη μητέρα τους, εφόσον η ίδια είναι απασχολημένη. Στο μεταξύ, η μικρή κόρη ολοκληρώνει τις εργασίες της και τις δείχνει στην αδελφή της. Δεν είχε κάνει κανένα λάθος και αφού τις ελέγχει, η Εμμανουέλλα την επιβραβεύει ένθερμα και την καθοδηγεί να πάει για ύπνο.

Μεγάλη κόρη: Ωραία...σήκω και κάντες! Εγώ θα πάω στο φροντιστήριο δε λίγο...σε λίγη ώρα.
Μικρή κόρη: Εμμανουέλλα...δε θα είχα κανένα λάθος!
Μεγάλη κόρη: Πήγαινε στη μαμά βρε Φανή δε μπορώ...κάθομαι στο κομπιούτερ...
Μικρή κόρη: Έλα, θα ήρθες...τις έκανα και δεν είχα κανένα λάθος...
Μεγάλη κόρη: Για να τις ελέγξω...ουου...πολύ ωραία...πάρα πολύ σωστές!!! Και η άσκηση των μαθηματικών...μπράβο σου μπορείς να πας να κοιμηθείς!

Στη συνέχεια, η μεγάλη κόρη φωνάζει στη μητέρα της ότι θα πάει στο φροντιστήριο. Την ενημερώνει ότι ήρθε η μητέρα της φίλης της να την πάρει και ότι πρέπει να φύγει (βλ. εικόνα 34).

Μεγάλη κόρη: Μαμά, μαμά πάω στο φροντιστήριο.

Μητέρα: Καλά παιδί μου, γεια...

Μικρή κόρη: Θα είπες «ήρθε η Αγγελική».



Εικόνα 34. Η μεγάλη κόρη ενημερώνει τη μητέρα ότι θα πάει στο φροντιστήριο(δραστηριότητα 2, παιδιά μαζί).

Ενώ η μεγάλη κόρη πηγαίνει στο φροντιστήριο (είναι έξω από το σπίτι και περπατάει), η μητέρα πηγαίνει στο δωμάτιο όπου κοιμάται η μικρή και την παρακινεί με έντονο ύφος να ξυπνήσει. Η μικρή κόρη ρωτάει τη μητέρα της τι συνέβη, εφόσον ήθελε να κοιμηθεί. Η μητέρα της υπενθυμίζει ότι πρέπει να σηκωθεί διότι έχει να πάει στο μάθημα χορού. Η μικρή κόρη δυσανασχετεί λίγο, αλλά δηλώνει ότι πρόκειται να ετοιμαστεί. Ετοιμάζεται και αποχαιρετάει τη μητέρα της. Δηλώνει μάλιστα ότι έχει έρθει μια φίλη της και θα πάει με το ποδήλατο, αφού «δεν είναι μακριά» το μάθημα χορού.

Μητέρα: Φανή, Φανή!!! Ξύπνα, ξύπνα!!!

Μικρή κόρη: Τι έγινε καλέ μαμά; Ούτε να κοιμηθούμε δεν μπορούμε;

Μητέρα: Σήκω παιδί μου, έχεις χορό...

Μικρή κόρη: Πω ρε μαμά...Πάω να ετοιμαστώ -Πώ, ρε μαμά, καλά, γεια.Πάω να ετοιμαστώ...φεύγω μαμά...ήρθε...ήρθε η Ευγενία...Α, θα πάω με το ποδήλατο...μα δεν είναι μακριά...

Αφού η μικρή κόρη βγαίνει έξω από το σπίτι, στην επόμενη σκηνή, η μητέρα κατευθύνεται από το σαλόνι στην κουζίνα. Αναπαριστά ότι μαγειρεύει και απευθύνεται στο σύζυγό της, ρωτώντας τον τι να μαγειρέψει (βλ. εικόνα 35). Επιπλέον, του προτείνει να πιουν τσάι και παριστάνει ότι προετοιμάζει τα φλιτζάνια και την τσαγιέρα.

Μητέρα: Εγώ πάω να μαγειρέψω. Τι θες να σου μαγειρέψω; Α, σουφλέ με μπρόκολο. Πολύ ωραία...σλουρπ...έλα να πιούμε ένα τσαγάκι...



Εικόνα 35. Η μητέρα βρίσκεται στην κουζίνα και μαγειρεύει (δραστηριότητα 2, παιδιά μαζί).

Ενώ η μητέρα παρουσιάζεται να μαγειρεύει, χτυπάει το κουδούνι και έξω από την πόρτα είναι η μικρή κόρη η οποία επιστρέφει από το μάθημα χορού. Ο πατέρας ρωτάει ποιος είναι, η μικρή κόρη απαντάει και ο πατέρας ανοίγει την εξώπορτα. Η μικρή κόρη μπαίνει στο σπίτι, δηλώνει στη μητέρα της ότι τελείωσε το μάθημα χορού και της ζητάει την άδεια για να πάει για ύπνο. Ωστόσο η μητέρα της το αρνείται και της ζητάει να φέρει τα μαθήματα να διαβάσει και της ζητάει επίμονα να «της» γράψει την ορθογραφία. Η μικρή κόρη πηγαίνει στο δωμάτιό της, διαβάζει και χαίρεται γιατί έχει καταφέρει να γράψει την ορθογραφία μόνη της χωρίς να τη βλέπει.

Μικρή κόρη: Ντιν, ντον...ντιν, ντον... Ντιν, ντον...ντιν, ντον...

Πατέρας: Εμπρός;

Μικρή κόρη: Μπαμπά εγώ είμαι.

Μικρή κόρη: Μαμά, έκανα...χορό...να κοιμηθώ;

Μητέρα: Όχι, να μου φέρεις να διαβάσεις...Να διαβάσεις το μάθημα ...

Μικρή κόρη: Όλο αυτό; Όλο αυτό; Αυτές οι δύο λεξούλες; Δεν το θυμάμαι και το κείμενο...

Μητέρα: Έλα να μου γράψεις ορθογραφία...

Μητέρα: Έλα να μου γράψεις ορθογραφία...

Μικρή κόρη: Εντάξει μωρέ μαμά...τώρα...

Μικρή κόρη: Μαμά...μαμά...την έγγραφα χωρίς να τη βλέπω.

Στο μεταξύ, μπαίνει στο σπίτι η μεγάλη κόρη και δηλώνει την παρουσία της στη μητέρα. Η μητέρα ενημερώνει τη μικρή κόρη ότι θα την ελέγξει στα μαθήματα η αδελφή της. Η μεγάλη κόρη την επιβραβεύει και την καθοδηγεί να πάει για ύπνο, αφού είχε έρθει η ώρα. Ωστόσο, η μικρή κόρη δηλώνει ότι είχε κοιμηθεί.

Μεγάλη κόρη: Μαμά, μαμά...γύρισα...

Μητέρα: Έρχεται η Εμμανουέλλα να σε ελέγξει....

Μεγάλη κόρη: Μπράβο! Ώρα για ύπνο...

Μικρή κόρη: Μα κοιμήθηκα!



Εικόνα 36. Η μεγάλη κόρη ζητάει από τη μητέρα να πάει σε μια γιορτή (δραστηριότητα 2, παιδιά μαζί).

Η μεγάλη κόρη αναφέρει τότε ότι έχει να πάει σε ένα πάρτι και ζητάει την άδεια από τη μητέρα της για να παραστεί, εφόσον την επόμενη ημέρα δεν έχουν σχολείο (βλ. εικόνα 36). Η μικρή κόρη εκφράζεται με παράπονο και ζητάει από την αδελφή της να την πάρει κι εκείνη σε αυτή τη γιορτή. Τα παιδιά ετοιμάζονται και η μεγάλη κόρη βγαίνει έξω από το σπίτι. Η μητέρα φωνάζει στη μικρή της κόρη ότι θα αργήσει και την επιπλήττει για τα ρούχα που έχει φορέσει, εφόσον δεν ταιριάζουν για την περίπτωση. Η μικρή κόρη παριστάνει ότι αλλάζει ρούχα και βγαίνει κι αυτή έξω από το σπίτι, ακολουθώντας την αδελφή της. Οι δυο γονείς παραμένουν στο σαλόνι.

Μεγάλη κόρη: Εγώ έχω ένα πάρτι... μπορώ να πάω; Αφού αύριο δεν έχουμε σχολείο...

Μικρή κόρη: Όχι, να πεις όχι γιατί θέλω να πάρεις και την αδελφή σου...

Μητέρα: Φανή θα αργήσεις στο πάρτι σου...

Μικρή κόρη: Τώρα!!!

Μαμά: Ετοιμάστηκες; Αυτά δεν είναι ρούχα...αυτά δεν είναι ρούχα για πάρτι...πήγαινε να αλλάξεις τώρα και να βάλεις την καλή σου φούστα...

Μικρή κόρη: Αυτά;

Μητέρα: Ωραία, γεια.

Το σενάριο της ιστορίας «μια ημέρα μετά το σχολείο», τελειώνει σε αυτό το σημείο και ακολουθούν κάποιες διευκρινήσεις από την ερευνήτρια σε συζήτηση με τα παιδιά για το τι ακριβώς έχουν αναπαραστήσει. Τα παιδιά αφηγούνται το σενάριο και επισημαίνουν ότι δεν έπαιξαν μόνο τι γίνεται μετά στο σχολείο αλλά και το απόγευμα και το βράδυ. Προσθέτουν ότι η ιστορία τους δεν αντιστοιχεί απόλυτα με την πραγματικότητα. Καταρχήν κάθε παιδί σχολάει διαφορετική ώρα και δεν επιστρέφουν μαζί από το σχολείο. Επιπλέον, η μητέρα τους δε θα τα μάλωνε και θα είχαν λιγότερα μαθήματα για διάβασμα στο σπίτι από αυτά που παρουσιάζουν. Συγκεκριμένα:

Ερευνήτρια: Αυτό είναι κάτι που θα συνέβαινε και μια πραγματική ημέρα σπίτι σας;

Μικρή κόρη: Όχι.

Μεγάλη κόρη: Όχι.

Ερευνήτρια: Τι διαφορετικό θα συνέβαινε στο σπίτι σας;

Μεγάλη κόρη: Δε θα μας μάλωνε η μαμά μας γιατί εγώ γυρνάω με το λεωφορείο και η μαμά δεν είναι στο σπίτι και...

Μικρή κόρη: εγώ σχολάω επειδή κάθομαι ολοήμερο...σχολάω 4.30 ώρα...

Μεγάλη κόρη: και έχει μόνο ανάγνωση και ορθογραφία να κάνει...

Η υπόλοιπη ρουτίνα που αναφέρεται στις εξωσχολικές δραστηριότητες, όπως είναι το φροντιστήριο και ο χορός, συμφωνούν με την πραγματική ζωή. Επιπλέον, τα δυο παιδιά διαβάζουν κάποιες φορές μαζί τα μαθήματα της επόμενης ημέρας που έχει η μικρή κόρη για το σχολείο. Παίζουν υπολογιστή και το μεσημέρι βλέπουν παιδικά έργα στην τηλεόραση.

Ερευνήτρια: και τι άλλο θα ήταν διαφορετικό;

Μεγάλη κόρη: φροντιστήριο θα είχα κανονικά, χορός κανονικά...ότι διαβάζουμε μερικές φορές στο σπίτι μαζί με τη Φανή, να...παίζουμε υπολογιστή...καθόμαστε το μεσημέρι στην τηλεόραση και βλέπουμε παιδικά στην ΕΤ1.

Προσθέτουν ότι το βράδυ πηγαίνουν για ύπνο. Ωστόσο, στο σενάριο που παρουσίασαν αναφέρονταν σε ημέρα «Παρασκευή» που έχουν επιστρέψει από το σχολείο και η επόμενη ημέρα είναι Σάββατο και δεν έχουν υποχρεώσεις. Για αυτό το λόγο αναφέρουν ότι μπορούν να ξεφυτίσουν και να πάνε σε ένα πάρτι.

Μεγάλη κόρη: Και μετά το βράδυ πηγαίνουμε για ύπνο...αλλά ήτανε Παρασκευή εκείνη η μέρα και μπορούσαμε να ξεφυτίσουμε και γυρίσαμε στο σπίτι, πήγα και πήρα τη Φανή τέσσερις η ώρα τα ξημερώματα...

Αναλύοντας το παραπάνω σενάριο που έχουν σκηνοθετήσει και παίζει και τα δυο παιδιά μαζί, παρατηρούμε σε πρώτο επίπεδο ότι τα δυο παιδιά συνεργάζονται αρμονικά και δίνουν ένα πλήρες σενάριο που έχει ροή- αρχή, μέση και τέλος. Το κάθε παιδί εισάγει μια ιδέα, συνεννοούνται λίγο μεταξύ τους και μετά παρουσιάζουν τη δραστηριότητα με σχετική ευκολία. Η μεγάλη κόρη παίζει τον εαυτό της και τη μητέρα, ενώ η μικρή κόρη τον εαυτό της. Κάθε «ρόλος» επικοινωνεί με τον άλλο. Τα παιδιά παρουσιάζουν εν μέρει την πραγματικότητα στην οικογένειά τους, εφόσον δείχνουν αβίαστα το σενάριο και συμφωνούν μεταξύ τους. Κάποια στοιχεία, όμως, όπως διευκρινίζουν και μετά το τέλος του παιχνιδιού, δεν αντιστοιχούν στην πραγματικότητα αλλά είναι φανταστικά.

Σε δεύτερο επίπεδο ανάλυσης, παρατηρούμε ότι τα παιδιά παρουσιάζουν και τα τέσσερα μέλη της οικογένειας – πατέρα, μητέρα και παιδιά- να ζουν μαζί στο ίδιο σπίτι. Ο πατέρας καθόλη τη διάρκεια του σεναρίου κάθεται στο σαλόνι και βλέπει τηλεόραση. Δε συμμετέχει σε κανέναν από τους διαλόγους που κάνουν τα υπόλοιπα τρία μέλη της οικογένειας, αλλά ως φυσική παρουσία βρίσκεται μέσα στο σπίτι. Οι υπόλοιπες τρεις γυναίκες παρουσιάζονται να αλληλεπιδρούν και να επικοινωνούν ενεργά. Βλέπουμε ότι η δομή της οικογένειας, όπως θα αναμέναμε, αναπαριστά ένα άθικτο νοικοκυριό μιας τετραμελούς οικογένειας.

Αναφορικά με τις σχέσεις, η πρώτη αλληλεπίδραση που καταγράφεται είναι μεταξύ της μητέρας και των δυο παιδιών. Σε αυτή τη σχέση καταγράφεται σύγκρουση. Η μητέρα, με αυστηρό ύφος, επιπλήττει τα παιδιά που έχουν καθυστερήσει κι εκείνα απολογούνται. Στη συνέχεια, παρουσιάζεται η σχέση μεταξύ των δυο παιδιών που διακρίνεται από συνεργατική διάθεση. Όπως θα περιμέναμε, η μεγάλη κόρη παίρνει το ρόλο δασκάλας για τη μικρότερη, της δίνει βοήθεια και τη συμβουλεύει, αφού της το έχει ζητήσει. Υπάρχει μια μικρή τάση να δημιουργηθεί ένταση μεταξύ τους (π.χ. όταν η μεγάλη κόρη λέει στη μικρή «Πήγαινε στη μαμά βρε Φανή δε μπορώ...κάθομαι στο κομπιούτερ...») αλλά ως επί το πλείστον συνεργάζονται. Κατόπιν, καταγράφεται πάλι η σχέση της μητέρας με κάθε κόρη ξεχωριστά που όπως παρουσιάζεται είναι καλή. Η μεγάλη κόρη ενημερώνει τη μητέρα της ότι πρόκειται να πάει στο φροντιστήριο και την αποχαιρετάει. Η μητέρα πηγαίνει να ξυπνήσει τη μικρή της κόρη για το μάθημα χορού, εκείνη αντιδράει λίγο, αλλά η σχέση φαίνεται ότι είναι καλή. Μετά, εφόσον μένει στο σπίτι μόνο η μητέρα με τον πατέρα, παρατηρούμε μια σκηνή όπου η μητέρα

μαγειρεύει και θέλει να φροντίσει τον άντρα της φτιάχνοντάς του τσάι. Η σχέση των γονιών καταγράφεται καλή σε αυτό το σενάριο. Μετά, αφού επιστρέψουν τα δυο παιδιά από τις εξωσχολικές δραστηριότητες, παρατηρούμε ότι παρουσιάζεται πάλι η σχέση μητέρας- παιδιών και μητέρας-αδελφών. Οι σχέσεις φαίνονται αρμονικές και τα παιδιά υπακούουν και συμμορφώνονται στις επιταγές της μητέρας του και συνεργάζονται μεταξύ τους. Αξίζει να σημειωθεί ότι σε όλο το σενάριο παρατηρούμε, όπως θα περιμέναμε, το τρίγωνο των δυο παιδιών με τη μητέρα τους. Οι τρεις γυναίκες αλληλεπιδρούν και συνεργάζονται, ενώ ο πατέρας είναι αμέτοχος σε όλους τους διαλόγους.

Σε επόμενο επίπεδο, μετά τις σχέσεις, στο σενάριο αναδύονται οι ρόλοι που έχει κάθε μέλος στην οικογένεια. Έτσι, καταγράφουμε ότι η μητέρα της οικογένειας επικοινωνεί με τα παιδιά της και ενδιαφέρεται για το διάβασμά τους και όλες τους τις δραστηριότητες. Παράλληλα φροντίζει για τις οικιακές εργασίες (παρουσιάζεται να μαγειρεύει) και για τα ρούχα των παιδιών (φροντίζει τι θα φορέσουν στο πάρτι). Ο πατέρας, από την άλλη, ενώ ως φυσική παρουσία είναι στο σπίτι όλη τη διάρκεια του σεναρίου, δεν έχει κανένα ρόλο, εκτός από μια στιγμή που ανοίγει την πόρτα στη μικρή κόρη που χτυπάει το κουδούνι. Αναλαμβάνει, δηλαδή, έναν πρακτικό ρόλο στο σενάριο αλλά δε συμμετέχει σε καμία άλλη δράση από όσες καταγράφονται στο σενάριο (π.χ. διάβασμα, μαγείρεμα, εξωσχολικές δραστηριότητες, προετοιμασία για πάρτι). Η μεγάλη κόρη, πάλι, παρουσιάζεται να προσέχει τη μικρή της αδελφή, όπως θα περιμέναμε, και να τη βοηθάει στα μαθήματα. Είναι μαθήτρια και φροντίζει να πηγαίνει στις εξωσχολικές δραστηριότητες. Η μικρή κόρη, πάλι, εξαρτάται περισσότερο από τους άλλους (μητέρα και αδελφή) και εκείνες τη βοηθάνε στα μαθήματα καθώς και να ντυθεί κατάλληλα για το πάρτι. Οι ρόλοι που έχουν τα μέλη, σύμφωνα με τα παραπάνω, παρουσιάζονται στο σενάριο όπως θα περιμέναμε: η μητέρα έχει τους περισσότερους ρόλους (φροντίζει για τις δραστηριότητες, το διάβασμα, το ντύσιμο των παιδιών, το μαγείρεμα κ.α.) ενώ ο πατέρας τους λιγότερους (ανοίγει την πόρτα). Η μεγάλη κόρη βοηθάει την αδελφή της και η μικρή εξαρτάται από τη μητέρα και την αδελφή της, όπως θα περιμέναμε.

Η καθημερινότητα της οικογένειας, όπως τα ίδια τα παιδιά διευκρινίζουν στο τέλος του παιχνιδιού τους, αποτυπώνεται εν μέρει στο συγκεκριμένο σενάριο. Τα παιδιά δεν επιστρέφουν μαζί από το σχολείο, αλλά διαφορετικές ώρες, αντίθετα από ότι παίζουν στο σενάριο. Συνήθως το μεσημέρι κάθονται στην τηλεόραση και βλέπουν παιδικά έργα – κάτι που δεν αποτυπώθηκε στο παιχνίδι τους. Κάποιες φορές, όπως και παρουσιάστηκε, η μεγάλη κόρη και η μητέρα βοηθούν τη μικρή να διαβάσει αλλά δεν έχει τόσες πολλές εργασίες όπως παρουσιάζεται να έχει στο σενάριο. Ο πατέρας τις καθημερινές δε βρίσκεται στο σπίτι, στο σενάριο, όμως κάθεται στο σαλόνι. Ίσως αυτός είναι ένας λόγος που δε συμμετέχει σε καμία δράση, εφόσον κάτι αντίστοιχο δεν υπάρχει στις αναπαραστάσεις των παιδιών. Ενώ στην αναπαράσταση της δομής της οικογένειάς τους υπάρχει και για αυτό τοποθετείται στο κουκλόσπιτο, δεν υπάρχει, όμως, στις δράσεις της καθημερινότητας. Σχετικά με τις εξωσχολικές δραστηριότητες (φροντιστήριο και χορό), η καθημερινότητα αποτυπώνεται όπως θα περιμέναμε. Αν λάβουμε, μάλιστα, υπόψη ότι το σενάριο διαδραματίζεται ημέρα Παρασκευή, το πάρτι που ακολουθεί είναι σύμφωνο με τις τάσεις της οικογένειας, η οποία χαλαρώνει και διασκεδάζει τα βράδια της Παρασκευής (βλ. κεφ.6)

Έτσι, σύμφωνα με τα παραπάνω στο παιχνίδι των παιδιών με το κουκλόσπιτο, μια ημέρα που επιστρέφουν από το σχολείο, η μητέρα τους τις περιμένει και με «δυναμικό» τρόπο, όπως θα περιμέναμε, φροντίζει για την εκπαίδευση, το φαγητό και τις δραστηριότητές τους. Κάποιες φορές παρουσιάζεται αυστηρή (π.χ. όταν λέει επίμονα στη μικρή κόρη «να μου γράψεις ορθογραφία») ενώ κάποιες άλλες τρυφερή (π.χ. όταν απαντάει στη μεγάλη κόρη «ναι παιδί μου»). Ο πατέρας, πάλι, όπως θα περιμέναμε, έχει τις λιγότερες δράσεις και ευθύνες. Δε συμμετέχει σε κάποιο διάλογο ή δραστηριότητα, αλλά παρουσιάζεται σε μια σκηνή να κάνει μια πρακτική δράση, να ανοίγει την πόρτα. Σε όλα τα υπόλοιπα- διάβασμα, μαγείρεμα, εξωσχολικά μαθήματα- οι τρεις γυναίκες βρίσκονται μαζί και συνεννοούνται μεταξύ τους, όπως θα

περιμέναμε. Η μεγάλη κόρη, συμμορφώνεται στις εντολές της μητέρας και φροντίζει τη μικρότερη αδελφή της. Η μικρή κόρη, με τη σειρά της, δέχεται βοήθεια από τους άλλους ως μικρότερη.

Συνοψίζοντας τα παραπάνω αποτελέσματα από ένα δεκάλεπτο σενάριο δράσεων των παιδιών στο κουκλόσπιτο, διαπιστώνουμε ότι μπορούμε να πάρουμε χρήσιμες πληροφορίες για την οικογένεια που μελετήσαμε. Καταρχάς, όπως αναμέναμε από τη μελέτη του γενεογράμματος, οι γυναίκες στην οικογένεια έχουν πολλούς ρόλους και ευθύνες και διεκπεραιώνουν πολλά, ενώ οι άντρες απουσιάζουν. Στο σενάριο αυτό δεν απουσιάζει ο άντρας, βρίσκεται στο σπίτι ως φυσική παρουσία αλλά δε συμμετέχει σε κάποια δράση ή διάλογο. Ενώ θα αναμέναμε να υπάρχουν εντάσεις και συγκρούσεις στο ζευγάρι, η σχέση παρουσιάζεται καλή. Δεν καταγράφεται κάποια σύγκρουση, αντίθετα η μητέρα της οικογένειας ρωτάει τον σύζυγό της τι να μαγειρέψει και το περιποιείται φτιάχνοντας τσάι. Τα δυο παιδιά έχουν τόσο συνεργατική σχέση μεταξύ τους, όσο και ένταση σε κάποιες περιπτώσεις, κάτι που είναι σύμφωνο με τις τάσεις της οικογένειας. Ενώ υπάρχει νιάσιμο και φροντίζει η μια την άλλη, κάποιες στιγμές συγκρούονται. Η μητέρα, όπως αναδύεται από τη μελέτη του γενεογράμματος αλλά και την υπόλοιπη ανάλυση, είναι ένα πρόσωπο που έχει πολλαπλούς ρόλους και ευθύνες και φροντίζει για όλους στο σπίτι. Τα παιδιά, ως γυναίκες της οικογένειας, έχουν και αυτά πολλούς ρόλους. Αντίθετα, ο πατέρας, που είναι άντρας, είναι περισσότερο αμέτοχος και δεν αναλαμβάνει κάποια δράση.

Από το σενάριο αυτό μπορούμε να δούμε κάποιες αναπαραστάσεις των παιδιών που αντιστοιχούν στην πραγματικότητα αλλά βλέπουμε ότι τα παιδιά εμπλουτίζουν το σενάριο και με στοιχεία φανταστικά. Από αυτή τη διαπίστωση μπορούμε να καταλήξουμε στο συμπέρασμα ότι το εργαλείο του κουκλόσπιτου μπορεί να μας δώσει κάποιες χρήσιμες πληροφορίες για τα βιώματα των παιδιών, αλλά καθώς εκείνα τείνουν να προσθέτουν και φανταστικά στοιχεία στις αφηγήσεις τους δεν μπορεί να αποτελέσει από μόνο του ένα αξιόπιστο μέσο συλλογής δεδομένων για την οικογένεια.

Προκειμένου να καταλήξουμε και σε επιπρόσθετα συμπεράσματα για την αξιοπιστία και χρησιμότητα του κουκλόσπιτου στην έρευνα, καταγράψαμε επιπλέον δράσεις των παιδιών στο παιχνίδι τους. Στην επόμενη δραστηριότητα, ζητήσαμε από κάθε παιδί ξεχωριστά, εφόσον είχε εξοικειωθεί με τη διαδικασία, να παρουσιάσει ένα δικό του θέμα «ελεύθερο» για οτιδήποτε αφορούσε στην οικογένειά του. Στην ενότητα που ακολουθεί αναλύουμε τα δυο σενάρια που παρουσίασε το κάθε παιδί στο παιχνίδι με το κουκλόσπιτο χωρίς να δοθεί συγκεκριμένο θέμα και καθοδήγηση από την ερευνήτρια.

9.2.3. Αναπαραστάσεις των παιδιών στο παιχνίδι με το κουκλόσπιτο στη Δραστηριότητα 3 [Ελεύθερο θέμα]

9.2.3.1. Οι αναπαραστάσεις της μεγάλης κόρης (Εμμανουέλλας) στη Δραστηριότητα 3

Στην τρίτη δραστηριότητα που συμμετείχαν τα παιδιά στο παιχνίδι με το κουκλόσπιτο, εφόσον είχαν εξοικειωθεί με τη διαδικασία, αποφασίστηκε να παίξουν μόνα τους ελεύθερα, χωρίς συγκεκριμένη οδηγία από την ερευνήτρια ένα θέμα που να αφορά στην οικογένειά τους. Το πρώτο σενάριο που παρουσιάστηκε από τη μεγάλη κόρη (Εμμανουέλλα), ξεκίνησε με τους γονείς να τοποθετούνται έξω από το σπίτι και την αφήγηση να αναφέρει ότι εκείνη την ημέρα οι γονείς έλειπαν στο νοσοκομείο. Τα δυο παιδιά βρίσκονται στα δωμάτιά τους και έρχονται οι γονείς να τα πάρουν να ετοιμαστούν και να φύγουν, εφόσον εκείνοι «έπρεπε να πάνε στο νοσοκομείο». Τα παιδιά ετοίμασαν τα πράγματά τους και έφυγαν από το σπίτι με τους γονείς το οποίο τα πήγαν στην καφετέρια της νοής της μικρής κόρης. Οι ίδιοι οι γονείς κατευθύνθηκαν στο νοσοκομείο (βλ. εικόνα 37).

«Λοιπόν, είναι μια ημέρα που η μαμά μου και ο μπαμπάς μου είναι στο νοσοκομείο...λείπουνε... Εμείς οι δύο...Μμμ...μισό λεπτό...ήρθε η μαμά και ο μπαμπάς να μας πάρουνε να ετοιμαστούμε στο σπίτι να πάρουμε τα ρούχα μας. Μας είπανε ότι πρέπει να πάνε στο νοσοκομείο. Και φτιάξαμε κάτι πράγματα...κι εμείς πήραμε τα πράγματά μας και φύγαμε από το σπίτι. Πηγαίνουμε στο “Paradise”, στην καφετέρια της νονάς της αδελφής μου. Και η μαμά και ο μπαμπάς πήγαιναν στο νοσοκομείο».



Εικόνα 37. Η οικογένεια βρίσκεται έξω από το σπίτι – οι γονείς στο νοσοκομείο και τα παιδιά στην καφετέρια (δραστηριότητα 3, μεγάλη κόρη).

Στη συνέχεια της αφήγησης, αναφέρεται ότι τα παιδιά έμειναν το βράδυ στο σπίτι της νονάς και την επόμενη ημέρα πήγαν στο σχολείο φορώντας τις στολές τους, εφόσον ήταν περίοδος Αποκριών. Αφού τελείωσαν το σχολείο, τα παιδιά πήγαν στο σπίτι της φίλης της μεγάλης κόρης και έμειναν εκεί το μεσημέρι όπου έπαιζαν. Πήγαν κανονικά στις δραστηριότητές τους, στα μαθήματα υπολογιστή, ενώ στο σπίτι της φίλης όπου έμειναν, έπαιζαν υπολογιστή και κατασκεύασαν χαρταετούς (βλ. εικόνα 38).

«Μείναμε στις νονάς της Χριστίνας το σπίτι και το επόμενο πρωί που πήγαμε σχολείο με τις στολές και αυτά, πήγαμε...πήγαμε...στο σχολείο και μετά ήρθε και μας πήρε η Αγγελική η μαμά μιας άλλης φίλης μου...και πήγαμε στο σχολείο ντυμένες και μετά πήγαμε στο σπίτι της Αγγελικής και παίξαμε. Μέχρι να παίξουμε, η Φανή είχε μάθημα, 5.30 η ώρα, και πήγε στα κομπιούτερ. Μετά εγώ με την Αφροδίτη παίξαμε υπολογιστή στο σπίτι της. Εδώ είμαστε σπίτι της και παίζουμε υπολογιστή. Και μετά ήρθε η ώρα να πάω κι εγώ στο μάθημα και ήρθε και η Αφροδίτη μαζί...κλείσαμε το υπολογιστή, και πήγαμε στο μάθημα. Η Αγγελική πήρε τη Φανή και άφησε την Αφροδίτη να κάτσει...εδώ...στο κομπιούτερ...Πήγανε σπίτι...στα κομπιούτερ και φτιάξαμε χαρταετούς και κάτι άλλα πράγματα».

Το βράδυ της ίδια ημέρας, τα δυο παιδιά πήραν τα πράγματά τους από το σπίτι της οικογενειακής φίλης όπου έμειναν και πήγαν στο σπίτι τους.

«Μετά, στις 9 η ώρα ήρθε η Αγγελική και μας πήρε...εμένα και τη Φανή και πήγαμε σπίτι, πήραμε όλα τα πράγματά μας και πήγαμε».



Εικόνα 38. Τα δυο παιδιά βρίσκονται όλη την ημέρα έξω από το σπίτι (δραστηριότητα 3, μεγάλη κόρη).

Τα παιδιά πήγαν στο σπίτι τους με τη μητέρα της φίλης τους. Χτύπησαν το κουδούνι και όταν μπήκαν μέσα είδαν στο σαλόνι τον πατέρα να κάθεται στον καναπέ και τη μητέρα τους να κοιμάται. Η φίλη τους ήθελε να χαιρετήσει αλλά η μητέρα τους κοιμόταν και έτσι αποχώρησε μαζί με τη μητέρα της (βλ. εικόνα 39).

«Μετά, στις 9 η ώρα ήρθε η Αγγελική και μας πήρε...εμένα και τη Φανή και πήγαμε σπίτι, πήραμε όλα τα πράγματά μας και πήγαμε. Όταν πήγαμε σπίτι με την Αγγελική, η μαμά κοιμότανε στον καναπέ και ο μπαμπάς ήτανε καθιστός. Χτυπάμε εμείς το κουδούνι και μπαίνουμε. Μπαίνει και η Αφροδίτη αλλά θέλει να χαιρετήσει τη μαμά μου. Αλλά η μαμά κοιμάται, δε μπορεί να μπει...να της πει «γεια» και φεύγουμε».



Εικόνα 39. Τα παιδιά επιστρέφουν σπίτι και συναντούν τους γονείς μετά από μια ημέρα απουσίας (δραστηριότητα 3, μεγάλη κόρη).

Στο μεταξύ, η μητέρα τους ξύπνησε και τα παιδιά κάθισαν δίπλα της στον καναπέ. Τότε εκείνη τους ανακοίνωσε την είδηση ότι «ο παππούς τους ήταν ψηλά στον ουρανό». Τα παιδιά

απόρησαν με την ανακοίνωση που τους έκανε η μητέρα τους κι εκείνη επανέλαβε ότι «ο παππούς τους είχε πεθάνει».

Μεγάλη κόρη: Και ξυπνάμε τη μαμά και καθόμαστε δίπλα της...εδώ...Στον άλλο καναπέ καθόμουν εγώ...Και της λέμε...μας λέει η μαμά:

Μητέρα: Ο παππούς σας τώρα είναι ψηλά, στον ουρανό, δεν είναι τώρα εδώ...

Και της λέμε: **Παιδιά:** Τι;

Και μας λέει: **Μητέρα:** Ο παππούς πέθανε.

Μετά από αυτήν την ανακοίνωση, τα παιδιά κατευθύνθηκαν στα δωμάτιά τους και έπεσαν για ύπνο καθεμιά στο κρεβάτι της, αφού ήταν κουρασμένες. Ακολούθησαν οι γονείς με τη σειρά τους που και αυτοί πήγαν στο δωμάτιό τους και τοποθετήθηκαν στο κρεβάτι τους (βλ. εικόνα 40).

«Και πηγαίνουμε κάθε μια στα δωμάτιά της για να κοιμηθούμε γιατί ήμασταν κουρασμένες...και η μαμά με το μπαμπά πήγανε στα δωμάτιά τους».



Εικόνα 40. Η οικογένεια πηγαίνει για ύπνο να ξεκουραστεί μετά από μια ημέρα απουσίας από το σπίτι (δραστηριότητα 3, μεγάλη κόρη).

Αφού τέλειωσε την αφήγησή της η μεγάλη κόρη, η ερευνήτρια της ζήτησε να βάλει έναν τίτλο στην ιστορία που είχε παρουσιάσει και εκείνη την ονόμασε ως εξής:

«Μια μέρα με τις φίλες μου».

Το παραπάνω σενάριο παρουσιάστηκε από τη μεγάλη κόρη της οικογένειας όπως εκείνη επιθυμούσε, χωρίς να της δοθεί κάποιο θέμα ή οδηγία. Το μεγαλύτερο μέρος του σεναρίου αφορούσε σε καθαρά αφηγηματικό λόγο ενώ μόλις η τελευταία ενότητα παρουσίασε ένα διάλογο μεταξύ των μελών της οικογένειας. Παρατηρούμε ότι η αφήγηση ξεκινάει με τα δυο παιδιά να ετοιμάζουν τα πράγματά τους μέσα στο σπίτι και τους γονείς να τα παίρνουν από το σπίτι και να τα πηγαίνουν στην καφετέρια της νονάς. Η υπόλοιπη αφήγηση αφορά σε γεγονότα που διαδραματίστηκαν έξω από το χώρο του σπιτιού όπου τα δυο παιδιά ήταν μαζί, αλλά χωρίς τους γονείς τους. Αρχικά πήγαν στην καφετέρια της νονάς και το βράδυ διανυχτέρευσαν στο σπίτι της. Την επόμενη ημέρα πήγαν στο σχολείο, φορώντας τις αποκριάτικες στολές τους, και μετά το σχολάσμα πήγαν στο σπίτι μιας οικογενειακής φίλης. Εκεί έπαιξαν και παρακολούθησαν

τις εξωσχολικές τους δραστηριότητες κανονικά. Το βράδυ της ίδιας ημέρας, επέστρεψαν στο σπίτι τους όπου συνάντησαν τους γονείς τους. Εκεί η μητέρα τους ανακοίνωσε ότι είχε πεθάνει ο παππούς τους. Τα παιδιά απόρησαν και στη συνέχεια όλη η οικογένεια κατευθύνθηκε για ύπνο, εφόσον ήταν όλοι κουρασμένοι.

Σύμφωνα με τα παραπάνω και συνδέοντάς τα με τα γεγονότα ζωής που αφορούν στην οικογένεια (όπως παρουσιάστηκαν στο κεφάλαιο 6) η αφήγηση του συγκεκριμένου σεναρίου αναφέρεται στην ημέρα που πέθανε ο πατρικός παππούς, την Πέμπτη πριν από το τριήμερο της Καθαρής Δευτέρας, για αυτό και αναφέρεται ότι πήγαν στο σχολείο «φορώντας τις στολές τους». Το παιδί σε ένα σενάριο που δεν είχε προκαθορισμένο θέμα, πρόβαλε το βίωμα μιας ημέρας που είχε γίνει κάτι σημαντικό στην οικογένειά του, την περίοδο που διεξαγόταν η έρευνα. Η μεγάλη κόρη στην αφήγησή της αναφέρει πώς πέρασε η ημέρα της από τη στιγμή που οι γονείς της έφυγαν για το νοσοκομείο, μέχρι την επόμενη ημέρα το βράδυ που επέστρεψαν από την κηδεία και ενημέρωσαν τα παιδιά τους για το συγκεκριμένο συμβάν.

Από το συγκεκριμένο σενάριο, δεν παίρνουμε κάποιες πληροφορίες σχετικά με το πώς ήταν το βίωμα του γεγονότος από τα μέλη της οικογένειας. Η αφήγηση είναι περιγραφική και απλά ενημερωτική για τα συμβάντα, χωρίς να εμβαθύνει σε λεπτομέρειες. Έτσι, από την αφήγηση, πληροφορούμαστε ότι την ημέρα που πέθανε ο πατρικός παππούς, τα παιδιά πήγαν στην καφετέρια της νονάς και διανυχτέρευσαν στο σπίτι της. Την επόμενη ημέρα παρακολούθησαν κανονικά το σχολείο και τις δραστηριότητές τους με τη διαφορά ότι έμειναν στο σπίτι της φίλης τους και όχι στο δικό τους. Το βράδυ εκείνης της μέρας τους ανακοινώθηκε ότι ο παππούς τους είχε «πάει στον ουρανό». Τα παιδιά εξέφρασαν απορία για το γεγονός αλλά στο σενάριο δεν παρουσιάστηκε κάποιο επιπλέον συναίσθημα. Απλά αναφέρθηκε ότι τα μέλη της οικογένειας ήταν όλα κουρασμένα και πήγαν για ύπνο. Στο τέλος της αφήγησης, ο τίτλος που δίνεται είναι «μια ημέρα με τις φίλες μου» γιατί το παιδί την ημέρα της κηδείας του παππού, πριν πληροφορηθεί το γεγονός, είχε περάσει το χρόνο στο σπίτι της φίλης της παίζοντας και ακολουθώντας το πρόγραμμα και τις δραστηριότητες της ημέρας.

Αναλύοντας το σενάριο, η σημαντική πληροφορία που μπορούμε να πάρουμε είναι ότι το παιδί σε ένα ελεύθερο θέμα προβάλλει ένα σημαντικό βίωμα, από τη συγκεκριμένη περίοδο της ζωής του. Στο βίωμα αυτό παραμένει στην περιγραφή των γεγονότων και δεν εμβαθύνει σε λεπτομέρειες και συναισθήματα. Ωστόσο, αναφέρει αναλυτικά πώς πέρασε η μέρα μέχρι την ανακοίνωση του σημαντικού γεγονότος. Το παιδί δίνει την αίσθηση ότι μέσα από αυτήν την αφήγηση θα παρουσιάσει και θα εκτονώσει κάτι σημαντικό από τη ζωή του που το απασχολεί. Στο σημείο αυτό αναδύεται ότι η συγκεκριμένη διαδικασία του παιχνιδιού με το κουκλόσπιτο μπορεί να έχει και θεραπευτική προοπτική για ένα παιδί.

Οι πληροφορίες που παίρνουμε για την οικογένεια μέσα από το συγκεκριμένο σενάριο είναι, αρχικά, ότι έχουν ένα υποστηρικτικό δίκτυο φίλων. Οι γονείς, παρόλο που πρέπει επειγόντως να πάνε στο νοσοκομείο, βρίσκουν άμεσα λύση στο πού να αφήσουν τα παιδιά τους. Τα παιδιά όσο λείπουν οι γονείς περνούν το βράδυ στο σπίτι της νονάς της μικρής κόρης και την υπόλοιπη ημέρα στο σπίτι της φίλης της μεγάλης κόρης. Οι γονείς βρίσκονται εντωμεταξύ στη διαδικασία της κηδείας του παππού και είναι ήσυχτοι για το πού έχουν αφήσει τα παιδιά τους.

Η επιπρόσθετη πληροφορία που παίρνουμε για την οικογένεια είναι ότι ενώ όπως έχει περιγραφεί στα κεφάλαια 5 και 6, το πένθος παίζει σημαντικό ρόλο στη ζωή του, στη συγκεκριμένη φάση δεν εμπλέκουν τα παιδιά στο τελετουργικό της κηδείας. Περνάει η ημέρα και η διαδικασία της κηδείας και μετά αποφασίζουν να τους ανακοινώσουν το γεγονός. Στο βίωμα του παιδιού αυτό που αναπαρίσταται στο παιχνίδι με το κουκλόσπιτο είναι η κούραση που ένιωθαν εκείνη την ημέρα τα μέλη της οικογένειας που δεν είχαν κουράγιο να συζητήσουν περαιτέρω για το γεγονός. Η μητέρα της οικογένειας κοιμόταν ήδη στον καναπέ όταν τα παιδιά έφτασαν στο σπίτι. Μετά την ανακοίνωση του γεγονότος, όλα τα μέλη της οικογένειας πήγαν στο κρεβάτι για ύπνο.

Εκείνο, επίσης, που σημειώνεται είναι ότι οι γονείς παρουσιάζονται να λειτουργούν «μαζί» στο συγκεκριμένο σενάριο, ενώ από την άλλη, τα δυο παιδιά είναι κι εκείνα μαζί. Δεν υπάρχει κάποια σύγκρουση. Τα μέλη παρουσιάζονται να λειτουργούν ομαλά, χωρίς εντάσεις. Δεν αναδύεται κάποιο τρίγωνο στις σχέσεις τους.

Η μόνη πληροφορία που έχουμε σχετικά με τους ρόλους αναδύεται μέσα από το διάλογο των παιδιών με τη μητέρα. Η μεγάλη κόρη παρουσιάζει τη μητέρα να ανακοινώνει στα παιδιά το θάνατο του παππού, ενώ ο πατέρας δε συμμετέχει καθόλου στο διάλογο. Από τη μια μεριά μπορούμε να υποθέσουμε ότι επειδή επρόκειτο για το δικό του πατέρα, ο πατέρας της οικογένειας δυσκολευόταν να μιλήσει στα παιδιά του για το θάνατο. Από την άλλη, μπορούμε να πούμε ότι όπως αναδύεται από την έρευνα και από τα προηγούμενα σενάρια, τη μεγαλύτερη ευθύνη στην οικογένεια την έχει η μητέρα. Και σε αυτό το σημείο είναι το πρόσωπο της οικογένειας που θα αναλάβει την ευθύνη να κάνει στα παιδιά μια σημαντική ανακοίνωση. Το υπόλοιπο σενάριο δεν αποκαλύπτει κάποια άλλη σημαντική πληροφορία για τους ρόλους στην οικογένεια.

Συνοψίζοντας τις παρατηρήσεις και τις πληροφορίες που παίρνουμε από το παιχνίδι της μεγάλης κόρης στη δραστηριότητα 3, καταλήγουμε ότι σε ένα ελεύθερο θέμα το παιδί έχει ανάγκη να παρουσιάσει ένα σημαντικό γεγονός από τη ζωή του που το απασχολεί. Από τον περιγραφικό του λόγο μπορούμε να καταλάβουμε τι συνέβη στη ζωή του και πώς πέρασε η ημέρα που σημαντικό γεγονός ήταν ο θάνατος του πατρικού παππού. Παρατηρούμε ότι σε αυτήν την περίπτωση το ζευγάρι ενώνεται και είναι μαζί ενώ τα παιδιά μπορούν να υποστηριχτούν από ένα δίκτυο φίλων. Οι γονείς δεν τα εμπλέκουν στη διαδικασία της κηδείας και μαθαίνουν εκ των υστέρων το λόγο που οι γονείς τους έπρεπε να πάνε στο νοσοκομείο και απουσίαζαν εκείνη την ημέρα.

Επιπλέον, μαθαίνουμε ότι την ευθύνη για την ανακοίνωση ενός σημαντικού γεγονότος στην οικογένεια την παίρνει η μητέρα. Ο πατέρας, πιθανόν και λόγω της συγκίνησής του, δεν παρουσιάζεται να μιλάει καθόλου στο σενάριο. Όλοι είναι κουρασμένοι στο τέλος, δεν εκφράζουν κάτι άλλο πέρα από κόπωση και καταλήγουν στα κρεβάτια τους.

Σε αυτό το σημείο αξίζει να σημειωθεί ότι την ίδια ημέρα, τα παιδιά έφτιαξαν ιχνογραφήματα με ελεύθερο θέμα. Η μεγάλη κόρη έκανε το ιχνογράφημα 20 (βλ.σελ.209) το οποίο ονόμασε «το πάρκο στον παράδεισο». Σε αυτό το ιχνογράφημα, όπως προέκυψε από την ανάλυση, το παιδί παρουσίασε τον τόπο που φανταζόταν ότι βρίσκεται ο παππούς του, ένα όμορφο περιβάλλον με καταρράκτη που το ονομάζει «παράδεισο».

Όταν ρωτήθηκε πώς είχε αισθανθεί που είχε πεθάνει ο παππούς της απάντησε ότι αισθανόταν άσχημα για το θάνατο. Όταν πληροφορήθηκε ότι εκείνος είχε πεθάνει, αναφέρει ότι είχε πάθει μεγάλο σοκ, τόσο που σκεφτόταν να ακολουθήσει τον παππού της.

Μεγάλη κόρη: [...] Χάλια γιατί μας αγαπούσε πολύ και εμείς τον αγαπάμε...

Μεγάλη κόρη: [...] Σοκ λέει; Εγώ πήγα να πηδήξω από το μπαλκόνι, πήγα να πάω μαζί του...

Η ένταση των συναισθημάτων αυτών που περιέγραψε στη συνέντευξη, δεν αποτυπώθηκαν στο παιχνίδι με το κουκλόσπιτο. Σε αυτό έγινε περιγραφή των γεγονότων της ημέρας και η κατάληξη σε ύπνο, εφόσον είχε μαζευτεί κούραση.

Από τις παραπάνω διαπιστώσεις, καταλήγουμε στο συμπέρασμα ότι ένα ελεύθερο θέμα στο παιχνίδι με το κουκλόσπιτο βοηθάει το παιδί να αναδείξει θέματα και γεγονότα ζωής από την καθημερινότητά του που το απασχολούν. Παρόλο που στο σενάριο δεν εμβαθύνει σε συναισθήματα, με αφορμή την αφήγησή του μπορεί κανείς να το κατευθύνει στο να εκφραστεί και να αναδείξει σε βάθος τις βαθύτερες σκέψεις και συναισθήματα.

Αφού αναλύσαμε το σενάριο που προέκυψε από τη μεγάλη κόρη στη δραστηριότητα 3, σε αυτό το σημείο θα αναλύσουμε το σενάριο της μικρής κόρης στην ίδια δραστηριότητα.

9.2.3.2. Οι αναπαραστάσεις της μικρής κόρης (Φανής) στη Δραστηριότητα 3

Στην τρίτη δραστηριότητα που συμμετείχαν τα παιδιά στο παιχνίδι με το κουκλόσπιτο, όπως αναφέρθηκε και παραπάνω, δε δώσαμε συγκεκριμένη οδηγία και τα παιδιά έπαιξαν ελεύθερα όποιο θέμα εκείνα επιθυμούσαν. Έτσι, στο σενάριο της μικρής κόρης, σε ελεύθερο θέμα ξεκινάει με την τοποθέτηση όσων κούκλων έχει επιλέξει σε θέση για ύπνο. Έτσι, τοποθετεί τον πατέρα στο κρεβάτι του και τον εαυτό της στο δικό της κρεβάτι. Αναρωτιέται πού να βάλει τον παππού της και τον τοποθετεί στο σαλόνι, στον καναπέ, ξαπλωμένο. Μετά βάζει δίπλα του την γιαγιά και απέναντι το άλλο ζευγάρι των παππούδων. Έχει, δηλαδή, τοποθετήσει τους παππούδες της στο σαλόνι και αναπαριστά ότι κοιμούνται. Μετά βάζει τη μητέρα και την αδελφή της στα αντίστοιχα κρεβάτια να κοιμούνται.

Κατόπιν, δείχνει τον παππού να ξυπνάει και να κάνει φασαρία με τον άλλο παππού. Τότε παρουσιάζονται να ξυπνούν από τη φασαρία που κάνουν οι παππούδες οι γονείς, πηγαίνουν εναλλάξ στο μπάνιο και πλένονται, πρώτα ο πατέρας και μετά η μητέρα. Ο πατέρας πηγαίνει στο σαλόνι όπου βρίσκονται οι παππούδες και τους ρωτάει τι γίνεται. Στο μεταξύ έρχεται και η μητέρα και ρωτάει με τη σειρά της τι γίνεται. Εκφράζει το φόβο ότι με τη φασαρία που κάνουν οι παππούδες θα ξυπνήσουν τα παιδιά. Μετά ξυπνάει η μεγάλη κόρη, πηγαίνει στο μπάνιο όπου πλένεται και πλένει τα δόντια της και κατευθύνεται με τη σειρά της στο σαλόνι. Ζητάει να μάθει ποιος την είχε ξυπνήσει τόσο νωρίς εκείνο το πρωί. Η μητέρα απαντάει ότι οι παππούδες ήταν υπαίτιοι για το ότι ξύπνησαν τα παιδιά (βλ. εικόνα 41).

Μικρή κόρη: Και τώρα φωνάζουν αυτοί οι δύο... και ξυπνάνε τον μπαμπά, τη μαμά...

Πατέρας: Τι γίνεται;

Μητέρα: Τι γίνεται; Θα ξυπνήσουν τα παιδιά.

Μεγάλη κόρη: Ποιος μας ξύπνησε πρωινιάτικα; Ποιος μας ξύπνησε πρωινιάτικα;

Μητέρα: Ο παππούς σου ο Γιώργος και η γιαγιά σου η Βαγγελιώ.



Εικόνα 41. Οι γονείς και η μεγάλη κόρη πηγαίνουν στο σαλόνι όπου είναι οι παππούδες και κάνουν φασαρία (δραστηριότητα 3, μικρή κόρη).

Σε αυτό το σημείο, σηκώνεται και από το κρεβάτι της η μικρή κόρη, πηγαίνει στο μπάνιο όπου πλένει το πρόσωπό της και τα δόντια και έρχεται με τη σειρά της στο σαλόνι και ρωτάει ποιος την ξύπνησε. Η μητέρα της απαντάει, όπως απάντησε και στη μεγάλη κόρη, ότι οι δυο παππούδες έκαναν φασαρία και την ξύπνησαν. Εκείνη τότε ρώτησε τη μητέρα της τι ήταν αυτό που έκαναν πάλι οι παππούδες.

Μικρή κόρη: Ποιος με ξύπνησε πρωί πρωί;

Μητέρα: Ο παππούς σου ο Γιώργος και η γιαγιά σου η Βαγγελιώ.

Μικρή κόρη: Τι κάνουν πάλι μωρέ μαμά πάλι;

Μετά από αυτό το διάλογο, η μικρή κόρη πηγαίνει στην κουζίνα για να φάει πρωινό. Την ακολουθεί η αδελφή της που ήθελε κι εκείνη να φάει. Τα δυο παιδιά κάθονται στην κουζίνα να φάνε και συνηνοούνται για το τι θα φάει η καθεμία (βλ. εικόνα 42).

Μικρή κόρη: Πάω να φάω πρωινό.

Μεγάλη κόρη: Περίμενε... Φανή θέλω κι εγώ πρωινό.

Μικρή κόρη: Εσύ θα πάρεις αυτή τη φέτα κι εγώ θα πάρω αυτή τη φέτα.



Εικόνα 42. Τα δυο παιδιά τρώνε μόνα τους πρωινό (δραστηριότητα 3, μικρή κόρη).

Αφού έφαγαν και ένιωσαν χορτάτες, αναφέρεται ότι πηγαίνουν βόλτα και σε ένα πάρτι. Πρώτα πηγαίνουν τα παιδιά, μετά οι γονείς, και ακολουθούν τα ζευγάρια των παππούδων, πρώτα οι πατρικοί παππούδες και μετά οι μητρικοί (βλ. εικόνα 43). Στη γιορτή αυτή παίζουν αλλά ωστόσο οι παππούδες νυστάζουν και επιστρέφουν στο σπίτι για να ξενακοιμηθούν. Πρώτα πηγαίνουν για ύπνο οι γιαγιάδες που τοποθετούνται στο σαλόνι και μετά οι παππούδες. Ακολουθούν τα δυο παιδιά που ξαπλώνουν κι αυτά στο κρεβάτι, πρώτα η ίδια η μικρή κόρη και μετά η αδελφή της. Στο τέλος τοποθετούνται στα κρεβάτια τους οι γονείς – ο πατέρας και η μητέρα. Η ιστορία τελειώνει με όλα τα πρόσωπα να κοιμούνται στις θέσεις όπου βρίσκονταν στην αρχή της ιστορίας (βλ. εικόνα 44).

Μικρή κόρη: Και φάγανε... Τώρα χορτάσανε και πάνε βόλτες... πάνε όλοι σε ένα πάρτι... πηγαίνουν. Επειδή νυστάξανε και οι παππούδες, πάνε να ξενακοιμηθούν...

Από τα παραπάνω, παρατηρούμε ότι σε ένα ελεύθερο θέμα, η μικρή κόρη παρουσίασε τους παππούδες της να κοιμούνται στο σαλόνι του σπιτιού τους, να κάνουν φασαρία και να ξυπνάνε την οικογένεια (γονείς και παιδιά). Αφού ξύπνησαν, τα δυο παιδιά έφαγαν πρωινό και μετά όλοι μαζί-παιδιά, γονείς και παππούδες πήγαν βόλτα και κατόπιν σε μια γιορτή. Ωστόσο, οι παππούδες νύσταξαν και επέστρεψαν όλοι στο σπίτι όπου διαδοχικά έπεσαν στα κρεβάτια τους και κοιμήθηκαν. Στις διευκρινίσεις που ζητήσαμε αφού τελείωσε η ιστορία, η μικρή κόρη είπε

ότι το σενάριο που παρουσίασε μπορούσε να είχε γίνει «όταν ζούσε ο παππούς της» αλλά δεν ανταποκρινόταν στην πραγματικότητα. Ο τίτλος που έδωσε ήταν:

«Η οικογένειά μου με τον παππού και με τις γιαγιάδες μου».



Εικόνα 43. Η οικογένεια πηγαίνει βόλτα με τους παππούδες (δραστηριότητα 3, μικρή κόρη).



Εικόνα 44. Η οικογένεια και οι παππούδες επιστρέφουν από τη βόλτα και πάνε για ύπνο (δραστηριότητα 3, μικρή κόρη).

Μικρή κόρη: Όταν έζησε...όταν ζούσε ο παππούς μου...ήταν αυτό...δεν ήτανε και στα αληθινά...

Ερευνήτρια: Τι τίτλο θα δώσεις στην ιστορία που έφτιαξες;

Μικρή κόρη- τίτλος: Το σπίτι...η οικογένεια με τον παππού μου και με τις γιαγιάδες μου...

Αναλύοντας το παραπάνω σενάριο, παρατηρούμε ότι για πρώτη φορά σε ένα παιχνίδι των παιδιών με το κουκλόσπιτο εισάγονται οι κούκλες που αναπαριστούν τις γιαγιάδες και τους παππούδες. Στο σπίτι μένουν μαζί με την οικογένεια και τα δυο ζευγάρια των παππούδων και συμμετέχουν όλοι μαζί στο σενάριο. Επομένως, στην ιστορία αυτή δεν παρουσιάζεται η δομή

της πυρηνικής οικογένειας με το υ γο υίς και τα παιδιά αλλά η δομή της εκτεταμένης οικογένειας, με τους παππούδες να ζουν μαζί και να συμμετέχουν στο νοικοκυριό. Κάτι αντίστοιχο δεν αναμέναμε να παρουσιαστεί στο σενάριο με βάση τις ερευνητικές μας υποθέσεις.

Αναφορικά με τις σχέσεις, οι παππούδες φαίνεται ότι συνυπάρχουν αρμονικά, χωρίς να καταγράφεται κάποια ιδιαίτερη σχέση ή ένταση. Οι γονείς, πάλι, και ειδικά η μητέρα εναντιώνεται στους παππούδες που κάνουν φασαρία γιατί φοβάται ότι θα ξυπνήσουν τα παιδιά. Εδώ αναδύεται η τάση των γονιών να εναντιώνονται στους γονείς τους προκειμένου να υπερασπιστούν τη δική τους οικογένεια. Η σχέση των παιδιών, πάλι, φαίνεται αρμονική και συνεργατική. Τα δυο παιδιά παρουσιάζονται να τρώνε μαζί πρωινό και να συνεννοούνται. Δεν παρουσιάζεται κάποιες ένταση ή διαπληκτισμός μεταξύ των παιδιών ή των γονέων. Υπάρχει η τάση οι γονείς να συμμαχούν εναντίον των γονιών τους για να υπερασπιστούν τα παιδιά τους και τα παιδιά να συμμαχούν μεταξύ τους. Η ενδιαφέρουσα πληροφορία που μπορούμε να πάρουμε από αυτό το σενάριο είναι ότι οι γονείς αλλά και τα παιδιά συμμαχούν μεταξύ τους όταν αισθάνονται ότι «απειλούνται» από τα μέλη των προηγούμενων γενεών. Άλλωστε, από το γενεόγραμμα της μητέρας γνωρίζουμε ότι δε διστάζει να συγκρούεται με τους γονείς της και ειδικά με τη μητέρα της, κάτι που αναπαρίσταται και στη συγκεκριμένη σκηνή.

Σχετικά με τους ρόλους, και οι δυο γονείς βλέπουμε ότι παίρνουν το ρόλο του προστάτη για τα παιδιά τους και θέλουν να διασφαλίσουν ότι δε θα ξυπνήσουν από τη φασαρία των παππούδων. Η μητέρα φαίνεται ότι παίρνει πιο ενεργό ρόλο να προστατέψει τα παιδιά της. Τα παιδιά, όπως φαίνεται, αναλαμβάνουν να φτιάξουν μόνα τους το πρωινό τους, κάτι το οποίο αναμέναμε, αφού γνωρίζουμε ότι από μικρή ηλικία εκπαιδεύονται και εμπλέκονται σε όλες τις εργασίες του νοικοκυριού. Σε αυτό το σενάριο, όπως και στο σενάριο που αφορά στην «ώρα του ύπνου», που παρουσίασε η μικρή κόρη, τα μέλη της οικογένειας παρουσιάζονται να πηγαίνουν στο μπάνιο μόλις ξυπνήσουν και να φροντίζουν την προσωπική τους υγιεινή. Τα παιδιά, μάλιστα, εκτός από το πρόσωπό τους πλένουν και τα δόντια τους.

Η καθημερινότητα της οικογένειας αποτυπώνεται σε μικρό βαθμό στο σενάριο, όπως θα την περιμέναμε. Στις συνήθειες της οικογένειας δε βρίσκεται η φιλοξενία των παππούδων στο σπίτι. Στοιχείο της ρουτίνας αποτελεί το πρωινό ξύπνημα, τα πλύσιμο και το πρωινό καθώς και το κλείσιμο της ημέρας με ύπνο. Δεν αποτελεί, όμως, η φιλοξενία των παππούδων και η κοινή έξοδος σε γιορτή.

Αξίζει να σημειωθεί ότι η συγκεκριμένη δραστηριότητα πραγματοποιήθηκε την περίοδο που είχε πεθάνει ο πατρικός παππούς και συνδυάζοντας αυτό το σημαντικό γεγονός της ζωής του, το παιδί προέβαλε στο παιχνίδι του ένα μέρος από το βίωμά του που σχετιζόταν με την ευρύτερη οικογένεια. Η μικρή κόρη τοποθέτησε στο σενάριο όλους τους παππούδες της, ακόμα και τον πατρικό που είχε πρόσφατα πεθάνει. Μάλιστα στον τίτλο που έδωσε ανέφερε «η οικογένειά μου με τον παππού μου και με τις γιαγιάδες μου», ενώ στο σενάριο παρουσιάζει και τους δυο παππούδες και όχι μόνο τον ένα. Παρατηρώντας την αφήγηση, διαπιστώνουμε ότι οι παππούδες που κάνουν φασαρία και ξυπνάνε τελικά τους γονείς και τα παιδιά είναι ο «παππούς Γιώργος και η γιαγιά Βαγγελιώ»- οι μητρικοί γονείς, που και οι δυο βρίσκονται στη ζωή. Οι άλλοι δυο παππούδες συμμετέχουν και αυτοί στο σενάριο αλλά δεν κάνουν φασαρία. Απλά ακολουθούν στις βόλτες και στη γιορτή και μετά επιστρέφουν στο σπίτι να κοιμηθούν.

Και τα δυο παιδιά στο ελεύθερο θέμα που παρουσίασαν το σενάριο δεν περιορίστηκαν στα τέσσερα μέλη της οικογένειάς τους αλλά ενέταξαν και άλλα πρόσωπα. Η μεγάλη κόρη έβαλε στο σενάριο τους φίλους της ευρύτερης οικογένειας και η μικρή κόρη τους παππούδες και τις γιαγιάδες. Το σενάριο αυτό μαγνητοσκοπήθηκε μετά το θάνατο του πατρικού παππού και παρατηρούμε ότι κάθε παιδί εκφράζει ένα μέρος του βιώματός αυτού στο παιχνίδι με το κουκλόσπιτο. Η μεγάλη κόρη περιγράφει με λεπτομέρεια τι προηγήθηκε την ημέρα που της ανακοινώθηκε ότι πέθανε ο παππούς της, ενώ η μικρή κόρη περιγράφει μια ημέρα όπου η οικογένεια συνυπάρχει με τους παππούδες και τις γιαγιάδες. Παρόλο που στο παιχνίδι δεν

αποτυπώνονται βιώματα και συναισθήματα σχετικά με το θάνατο του παππού, στο σενάριο γίνεται αναφορά στο πρόσωπό του.

Σύμφωνα με τα παραπάνω, ένα ελεύθερο θέμα στο παιχνίδι με το κουκλόσπιτο προσφέρει επιπρόσθετες πληροφορίες για την οικογένεια και τα παιδιά αποτυπώνουν στα σενάρια τρέχοντα ζητήματα από την καθημερινότητά τους. Όπως και η μεγάλη κόρη την ίδια μέρα έφτιαξε ένα ιχνογράφημα με ελεύθερο θέμα όπου αποτύπωσε το μέρος όπου βρίσκεται ο παππούς της, έτσι και η μικρή κόρη την ίδια ημέρα έφτιαξε ένα ιχνογράφημα (ιχνογράφημα 21) που το ονόμασε «η γάτα με τις επτά ζωές» και έφτιαξε κι εκείνη το μέρος όπου βρίσκεται ο παππούς (κεφ.6 σελ.210). Παρατηρούμε ότι τόσο στο ιχνογράφημα, όσο και στο παιχνίδι τους, τα παιδιά εξέφρασαν το βίωμα του θανάτου του παππού τους με έμμεσο τρόπο και όπως επιθυμούσε το καθένα. Έτσι η μικρή κόρη στην αφήγησή της αναφέρθηκε στο ότι ο παππούς της ήταν καλός και δεν νευρίαζε, αλλά και στο ιχνογράφημά της είχε δημιουργήσει το μέρος όπου βρισκόταν ο παππούς της.

Μικρή κόρη: [...] δε νευρίαζε...ήταν καλός...ήρεμος...

Μικρή κόρη: [...] στον παππού μου...πάνω...[...] σαν ωραίο...σαν να είναι εδώ κάτω απλώς δεν έχω κάνει ουρανό και ήλιο...

Το παιχνίδι με το κουκλόσπιτο μπορεί να χρησιμεύσει ως μέσο για να εκφραστούν τα παιδιά και με έμμεσο τρόπο να παρουσιάσουν τους προβληματισμούς τους, όπως γίνεται και με τα ιχνογραφήματα. Ωστόσο, το σενάριο χρειάζεται να εμπλουτιστεί και με δεδομένα από άλλες μεθόδους έρευνας (π.χ. συνεντεύξεις) γιατί βλέπουμε ότι στο παιχνίδι το παιδί παρουσιάζει έμμεσα τους προβληματισμούς τους και δε διεισδύει σε βάθος σε όσα το απασχολούν. Σε αυτό το σημείο, όπως και στη μεγάλη κόρη, φαίνεται ότι το κουκλόσπιτο μπορεί να χρησιμεύσει ως μέσο έκφρασης και θεραπευτικό εργαλείο για τα παιδιά όπου μπορούν να παρουσιάζουν τα θέματα που τα αφορούν.

Στο παραπάνω σενάριο, διαπιστώνουμε την τάση που έχουν τα παιδιά να παρουσιάσουν ένα δομημένο σενάριο με αρχή, μέση και τέλος. Η ιστορία ξεκινάει με την οικογένεια να ξυπνάει και τελειώνει με την οικογένεια να κοιμάται. Το παιδί έχει ανάγκη να δομήσει την αφήγησή του και για αυτό ίσως περιορίζεται στην έκφραση στο παιχνίδι.

Εφόσον καταλήξαμε στα παραπάνω συμπεράσματα από ένα ελεύθερο θέμα στα σενάρια των παιδιών στο κουκλόσπιτο και είδαμε ότι μπορούμε να πάρουμε πληροφορίες για θέματα της ζωής τους, στις επόμενες δυο δραστηριότητες τους δώσαμε μια πολύ ειδική οδηγία που αφορούσε σε γεγονότα που συνέβησαν στη ζωή τους την περίοδο που διεξήγαμε την έρευνα. Τα αποτελέσματα από αυτές τις δραστηριότητες παρουσιάζονται στις επόμενες ενότητες.

9.2.4. Αναπαραστάσεις των παιδιών στο παιχνίδι με το κουκλόσπιτο στη Δραστηριότητα 4 [Μια ημέρα που έλειπε ο μπαμπάς μου από το σπίτι]

9.2.4.1. Οι αναπαραστάσεις της μεγάλης κόρης (Εμμανουέλλας) στη Δραστηριότητα 4

Το σενάριο που έπαιξε η μεγάλη κόρη της οικογένειας (Εμμανουέλλα) με την οδηγία «μια ημέρα που ο μπαμπάς έλειπε από το σπίτι» είχε ως στόχο να δούμε τις αναπαραστάσεις του παιδιού σε ένα πολύ ειδικό θέμα που αφορούσε μια συγκεκριμένη περίοδο της ζωής του. Θελήσαμε να δούμε πώς είχε βιώσει την απουσία του πατέρα και να τη συγκρίνουμε σε σχέση με άλλα δεδομένα που είχαμε από την έρευνα (π.χ. ελεύθερες συζητήσεις με τα υποκείμενα).

Η αφήγηση της ιστορίας ξεκινάει με τα παιδιά και τη μητέρα να βρίσκονται στο σαλόνι του σπιτιού και να αποχαιρετούν τον πατέρα και τον παππού τους «από το παράθυρο». Αναφέρεται ότι απουσίαζαν για πέντε ημέρες, εφόσον είχαν δουλειές στην Αθήνα. Το παιδί επισημαίνει ότι εκείνες τις ημέρες που ο πατέρας έλειπε στην Αθήνα, οι τρεις γυναίκες

περνούσαν πολύ καλά. Τα παιδιά προσπαθούσαν να ευχαριστούν τη μητέρα τους και να μην κάνουν πράξεις που θα της προκαλούσαν εκνευρισμό. Συγκεκριμένα το παιδί αφηγείται:

Μεγάλη κόρη: Η μαμά, εγώ και η Φανή από το παράθυρο αποχαιρετούσαμε το μπαμπά μας... και τον παππού. Πήγανε μαζί στην Αθήνα για κάτι δουλειές που είχαν... Λείπανε 5 μέρες. Εγώ και η μαμά περνούσαμε πάρα πολύ καλά. Δεν κάναμε ζαβολιές με τη Φανή και δεν την εκνευρίζαμε.

Στη συνέχεια της αφήγησης, η μεγάλη κόρη περιγράφει την ημέρα που ο πατέρας επέστρεψε από το ταξίδι. Οι τρεις γυναίκες ήταν στα κρεβάτια τους και κοιμόντουσαν. Ο παππούς με τον πατέρα μπήκαν από την εξώπορτα και κάθισαν στον καναπέ στο σαλόνι. Τα παιδιά αναφέρεται ότι άκουσαν την πόρτα που άνοιξε, σηκώθηκαν από τα κρεβάτια τους και έτρεξαν στο σαλόνι όπου είδαν τον πατέρα με τον παππού τους και τους αγκάλιασαν. Σχολιάζεται ότι ήταν «πολύ κουρασμένοι».

Μεγάλη κόρη: Και όταν γύρισε ο μπαμπάς, εμείς κοιμόμασταν. Ήτανε Σάββατο πρωί. Ακούσαμε την πόρτα, σηκωνόμαστε από τα κρεβάτια μας με φόρα, και τρέχουμε στο σαλόνι. Και βλέπουμε το μπαμπά μας, μαζί με τον παππού. Και πάμε και τους αγκαλιάζουμε. Ο παππούς με τον μπαμπά ήτανε πολύ κουρασμένοι.

Η μεγάλη κόρη συνεχίζει την αφήγηση λέγοντας ότι η ίδια έφτιαξε καφέ στον παππού της, ενώ η αδελφή της τον σέρβιρε. Τους κέρασε, μάλιστα και κουλουράκια και όλοι μαζί κάθισαν στο σαλόνι. Εντωμεταξύ ξύπνησε και η μητέρα, η οποία μόλις τους είδε έτρεξε, τους αγκάλιασε, τους φίλησε και κάθισε μαζί τους. Το παιδί σχολιάζει ότι η οικογένειά του ήταν «ευτυχισμένη» (βλ. εικόνα 45).

Μεγάλη κόρη: Εγώ έφτιαξα καφέ στον παππού μου και η Φανή σέρβιρε. Ας ποίμε, έβαλε κουλουράκια στο τραπεζάκι, τον καφέ τους και είμαστε εδώ. Ξυπνάει και η μαμά και του βλέπει έξω. Και τρέχει και τους αγκαλιάζει. Και τους φιλάει. Κάθεται μαζί τους και η μαμά. Και είμαστε μια ευτυχισμένη οικογένεια.

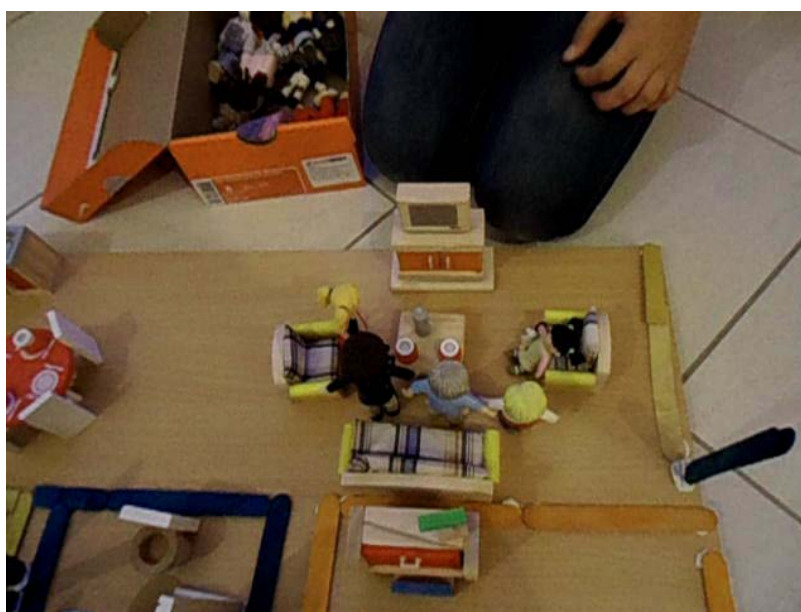

Εικόνα 45. Ο πατέρας και ο παππούς επιστρέφουν από το ταξίδι και οι τρεις γυναίκες τους υποδέχονται (δραστηριότητα 4, μεγάλη κόρη).

Η ιστορία στην εξέλιξή της παρουσιάζει τον παππού να παίρνει τηλέφωνο τη γιαγιά- τη σύζυγό του και να την ενημερώνει για την επιστροφή του από την Αθήνα. Εκείνη φαίνεται ότι βρίσκεται στο χωριό και αναρωτιέται πότε θα πάει ο άντρας της στο σπίτι τους. Ο παππούς της είπε ότι βρίσκεται στο σπίτι «των παιδιών» (του Κώστα και της Μαρίας) και ότι σχεδιάζουν να πάνε στο χωριό γύρω στις έντεκα (βλ. εικόνα 46).

Μεγάλη κόρη: Ο παππούς τώρα, πήρε τη γιαγιά τηλέφωνο, ενώ η γιαγιά καθότανε στον καναπέ, στην τηλεόραση και περίμενε «πότε θα'ρθει», «πότε θα'ρθει» ο παππούς.

Γιαγιά: Ποιος είναι;

Παππούς: Έλα, «ζυναίκα», εγώ είμαι.

Γιαγιά: Βασίλη...πού είσαι; Στην Αθήνα;

Παππούς: Όχι, γυρίσαμε. Είμαστε στο σπίτι των παιδιών.

Γιαγιά: Ποιών παιδιών;

Παππούς: Του Βασίλη και την Άννας. Θα με φέρουνε στις 11. Γεια.



Εικόνα 46. Η γιαγιά παίρνει τηλέφωνο και συνομιλεί με τον παππού (δραστηριότητα 4, μεγάλη κόρη).

Η οικογένεια μαζί με τον παππού παρουσιάζεται να πίνει τον καφέ και να πηγαίνει στο πατρικό χωριό. Το παιδί συμπληρώνει ότι «πρώτα τακτοποίησαν το σπίτι» και μετά πήγαν στο χωριό.

Μεγάλη κόρη: Πίνουν τον καφέ τους και πάει 11 η ώρα. Πήγαμε όλοι μαζί στο χωριό, πήγαμε στο χωριό...πρώτα, όμως, τακτοποιήσαμε. Και πήγαμε στο χωριό.

Η ιστορία συνεχίζει με την οικογένεια να βρίσκεται στο πατρικό χωριό όπου συναντήθηκε όλη η οικογένεια του πατέρα, τόσο τα αδέρφια του με τις γυναίκες το ις, όσο και όλα τα ξαδέλφια. Οι οικογένειες έσμιζαν μαζί στο πατρικό χωριό με τον παππού και τη γιαγιά, εκτός από δυο ξαδέλφια που έλειπαν. Στην αφήγηση κατονομάζονται οι θείες (γυναίκες των αδελφών του πατέρα) με τη μητέρα τους, οι θείοι (αδέρφια του πατέρα) και τα παιδιά τους (ξαδέλφια της μεγάλης κόρης) (βλ. εικόνα 47). Το σενάριο καταλήγει με όλη την οικογένεια του πατέρα να κάθονται στο χωριό και να τρώνε ένα «νόστιμο φαγητό» που είχε μαγειρέψει η πατρική γιαγιά.

Μεγάλη κόρη: Εκεί ήτανε ο ξάδελφος μας ο Βασίλης, η Χρυσούλα, η θεία η Δέσποινα, η θεία η Γεωργία, η θεία η Ελένη και η μαμά. Και ήτανε ο μπαμπάς, ο θείος ο Κωστής, ο θείος ο Γιάννης και ο θείος ο Φραγκιάς. Και ήμασταν...ε... και η γιαγιά και ο παππούς αλλά δεν ήμασταν όλα τα

ξαδέλφια... Ημασταν εμείς, η Χρυσούλα, ο Βασίλης, η Ελένη, ο άλλος Βασίλης, και ο Αποστόλης. Ο Γιάννης και ο άλλος Βασίλης, ο Γιάννης... έλειπε, ήτανε στο χωριό του. Και... μετά... κάτσαμε όλοι μαζί στο τραπέζι και φάγαμε ένα φαγητό, νόστιμο, που είχε φτιάξει η γιαγιά...



Εικόνα 47. Η οικογένεια σμίγει στο πατρικό χωριό με τα υπόλοιπα μέλη της ευρύτερης πατρικής οικογένειας (δραστηριότητα 4, μεγάλη κόρη).

Σύμφωνα με τα παραπάνω, η ιστορία που παρουσιάζει η μεγάλη κόρη με θέμα «μια ημέρα που έλειπε ο μπαμπάς από το σπίτι» κάνει μικρή αναφορά στις ημέρες που απουσίαζε ο πατέρας από το σπίτι, ενώ εστιάζει στην ημέρα που επέστρεψε από το ταξίδι. Στο σενάριο αναφέρεται ότι ο πατέρας απουσίαζε με τον παππού στην Αθήνα για πέντε ημέρες και οι γυναίκες της οικογένειας (μητέρα και παιδιά) είχαν περάσει πολύ ωραία όσο εκείνος απουσίαζε. Τα παιδιά, μάλιστα, φρόντιζαν να έχουν καλή συμπεριφορά και να ευχαριστούν τη μητέρα τους. Την ημέρα που ο πατέρας επέστρεψε από την Αθήνα με τον παππού, τόσο τα παιδιά όσο και η μητέρα τους καλοδέχτηκαν. Περιγράφονται στιγμές εναγκαλισμών και φιλιών καθώς και περιποίησης από μέρους των παιδιών, τα οποία παρουσιάζονται να φτιάχνουν καφέ στον παππού και να τον συνοδεύουν με κουλουράκια. Στην εξέλιξή της η ιστορία καταλήγει στο πατρικό χωριό όπου πηγαίνουν τον παππού. Εκεί βρίσκεται όλη η ευρύτερη οικογένεια – τα αδέρφια του πατέρα με τις συζύγους και τα παιδιά τους και τρώνε όλοι μαζί με τους παππούδες.

Από τις αφηγήσεις της μητέρας και του πατέρα για τις ημέρες που ο δεύτερος απουσίαζε στην Αθήνα (βλ. κεφ.6) είδαμε ότι η μητέρα ήταν απογοητευμένη και θυμωμένη που εκείνος θα έφευγε καθημερινές ημέρες και θα την άφηνε μόνη της με όλες τις υποχρεώσεις. Από την πλευρά του ο πατέρας αναφέρει ότι πέρασε καλά εκείνες τις ημέρες και οι αφηγήσεις του σχετίζονται με κατανάλωση αλκοόλ. Η μεγάλη κόρη πάλι, παρατηρούμε όα σύμφωνα με τις αναφορές της πέρασε καλά εκείνες τις ημέρες που απουσίαζε ο πατέρας της. Ωστόσο, διαπιστώνουμε ότι ενδεχομένως να είχε εισπράξει το συναίσθημα της μητέρας της που ένιωθε την ευθύνη, και αναφέρει ότι φρόντιζε εκείνες τις ημέρες να «μην κάνει ζαβολιές» με την αδελφή της και να εκνευρίζουν τη μητέρα τους. Σε αυτό το σημείο αναδύεται το πώς τα παιδιά εισπράττουν το συναισθηματικό κλίμα του σπιτιού αλλά και πώς το συγκεκριμένο παιδί επιδιώκει να έχει καλές σχέσεις με τη μητέρα του και θέλει να είναι ευχαριστημένη. Η μεγάλη κόρη παρουσιάζει συναισθηματική ωριμότητα και αναφέρει στο σενάριο ότι εφόσον η μητέρα ήταν μόνη στο σπίτι, τα παιδιά φρόντιζαν να την ικανοποιούν και να μην τη στεναχωρούν. Παράλληλα, βλέπουμε και την ενοχή που έχει το παιδί το οποίο θεωρεί ότι η μητέρα του στεναχωριέται όταν εκείνο κάνει «ζαβολιές».

Αναλύοντας το σενάριο, βλέπουμε αρχικά ότι γίνεται αναφορά στη δομή του νοικοκυριού μιας πυρηνικής οικογένειας, με την οικογένεια να αποχωρίζεται για κάποιες ημέρες, εφόσον ο πατέρας θα έλειπε. Οι τρεις γυναίκες μένουν στο σπίτι και μετά από πέντε ημέρες επιστρέφει ο πατέρας. Στο σπίτι μένει για λίγες ώρες ο πατρικός παππούς, πριν αποχωρίσουν και πάνε όλοι μαζί στο χωριό.

Αναφορικά με τις σχέσεις, σε όλο το σενάριο παρουσιάζονται καλές και αρμονικές μεταξύ όλων των μελών της οικογένειας. Στην αρχή του σεναρίου αναφέρεται ότι όσο έμειναν μόνες οι τρεις γυναίκες πέρασαν πολύ καλά. Μετά, όταν επέστρεψαν ο πατέρας και ο παππούς, οι τρεις γυναίκες τους υποδέχτηκαν εγκάρδια, αγκαλιάζοντας και φιλώντας τους, αποκαλύπτοντας καλές σχέσεις και των τριών τόσο με τον πατέρα όσο και με τον παππού. Στη συνέχεια του σεναρίου γίνεται αναφορά και στην πατρική γιαγιά ενώ το σενάριο τελειώνει με πολλά μέλη της ευρύτερης οικογένειας (θείους και ξαδέλφια) από την πλευρά του πατέρα να συνυπάρχουν μαζί αρμονικά. Δεν καταγράφεται κάποια ένταση ή σύγκρουση σε κάποια σχέση και φαίνεται ότι όλοι συνυπάρχουν αρμονικά. Το τρίγωνο που εμφανίζεται είναι μεταξύ της μητέρας και των δυο παιδιών, όπου στο σενάριο αυτό προκύπτει αναγκαστικά λόγω της πολυήμερης απουσίας του πατέρα.

Σχετικά με τους ρόλους, παρατηρούμε ότι τα δυο παιδιά παρουσιάζονται να συμμετέχουν σε οικιακές εργασίες. Φτιάχνουν καφέ για τον παππού τους και μάλιστα τον συνοδεύουν με κουλουράκια. Τα δυο παιδιά συνεργάζονται ικανοποιητικά σε αυτό το σενάριο. Πριν αποχωρήσουν για το χωριό, τονίζεται ότι «πρώτα τακτοποίησαν» το σπίτι και μετά έφυγαν. Σε αυτό το σημείο αναδύεται η τάση που περιμέναμε από τις υποθέσεις, ότι τα παιδιά συμμετέχουν στις δουλειές του νοικοκυριού και εκπαιδεύονται σε αυτές από μικρή ηλικία. Κάτι αντίστοιχο αναφέρεται και στο γενεόγραμμα της μητέρας, σύμφωνα με το οποίο οι γυναίκες της οικογένειας γνώριζαν από μικρή ηλικία και εκπαιδεύονταν σε πολλές εργασίες, μεταξύ των οποίων και οι δουλειές του νοικοκυριού. Τα υπόλοιπα μέλη της οικογένειας που παρουσιάζονται στο σενάριο (πατέρας, παππούς, μητέρα, θείοι, θείες, ξαδέλφια) δεν έχουν κάποιο συγκεκριμένο ρόλο στο σενάριο. Μόνο η πατρική γιαγιά αναφέρεται στο τέλος ότι είχε κάνει ένα «νόστιμο φαγητό», εργασία που σχετίζεται με το νοικοκυριό. Το θηλυκό μέλος των προηγούμενων γενεών όπως τα θηλυκά μέλη της ύστερης γενεάς παρουσιάζονται να ασχολούνται με εργασίες που σχετίζονται με το νοικοκυριό.

Το σενάριο, όπως περιγράφεται, δε συμφωνεί με την καθημερινότητα της οικογένειας και τη ρουτίνα της. Άλλωστε από μόνο του το θέμα αφορά σε ένα ειδικό γεγονός που συνέβη στη ζωή της οικογένειας και δεν ήταν μια συνηθισμένη ημέρα. Το παιδί αναφέρει ότι ήταν «Σάββατο» όταν επέστρεψε ο πατέρας με τον παππού και η οικογένεια αφού ήπιε καφέ πήγαν στο πατρικό χωριό όπου συνάντησαν μέλη της ευρύτερης οικογένειας του πατέρα. Στο κεφάλαιο 6 αναφέρεται ότι η οικογένεια συχνά πηγαίνει τις Κυριακές στο πατρικό χωριό όπου σμίγει η οικογένεια. Μέσα στη ρουτίνα της είναι να επισκέπτεται το χωριό καταγωγής του πατέρα και να συναντιούνται όλα τα μέλη της ευρύτερης οικογένειας. Αξίζει να σημειωθεί ότι στο σενάριο αυτό η μεγάλη κόρη παρουσιάζει τους θείους και τα ξαδέλφια από την οικογένεια του πατέρα, τα οποία στο κεφάλαιο 7 σχετικά με τους προσανατολισμούς της οικογένειας αναφέρει αυτά τα πρόσωπα ως σημαντικά πρόσωπα της ζωής της. Όπως αποτυπώνεται στο σενάριο, όταν η οικογένεια επισκέπτεται το χωριό του πατέρα βρίσκονται εκεί και τα υπόλοιπα μέλη και τρώνε όλοι μαζί. Σε αυτό το σημείο αναδύεται για άλλη μια φορά η έννοια του να είναι η οικογένεια «όλοι μαζί», όπως αναφέρει ο πατέρας και επιθυμούν και τα παιδιά στις αφηγήσεις τους.

Το γεγονός ζωής που έχει ζητηθεί να αποτυπωθεί μέσα από το θέμα του σεναρίου σχετίζεται με την απουσία του πατέρα στην Αθήνα την περίοδο που διεξαγόταν η έρευνα. Ο πατέρας είχε πάει με ένα φίλο του στην Αθήνα και η μητέρα είχε μείνει στο σπίτι μόνη της με τα παιδιά. Σκοπός της οδηγίας που δώσαμε στα παιδιά μέσα από το συγκεκριμένο θέμα ήταν να δούμε το βίωμα των τριών γυναικών όσο απουσίαζε ο πατέρας από το σπίτι. Ωστόσο, στην ιστορία όπως την αφηγήθηκε το παιδί, δεν πήραμε τις πληροφορίες όπως θα τις περιμέναμε. Η

μεγάλη κόρη έκανε μικρή αναφορά στο βίωμα της οικογένειας όσο έλειπε ο πατέρας. Είπε, μάλιστα, ότι «πέρασαν πολύ καλά» όσο έλειπε εκείνος και τα παιδιά είχαν καλή συμπεριφορά. Η αφήγησή της εστιάστηκε στην επιστροφή του πατέρα και στο πώς πέρασε εκείνη η μέρα που γύρισε από το ταξίδι του. Αξίζει να σημειωθεί ότι στην αναπαράσταση του παιδιού είχε εντυπωθεί ότι ο πατέρας είχε πάει με τον «παππού» και όχι με το φίλο του. Στις ελεύθερες συζητήσεις με τους γονείς, είδαμε ότι ο πατέρας δεν ήθελε να πει την αλήθεια, ότι θα έλειπε με το φίλο του αλλά είχε πει ότι θα απουσίαζε για επαγγελματικούς λόγους. Το παιδί συνδύασε το επαγγελματικό ταξίδι με τον παππού και πιθανόν για αυτό να το ενέταξε στο σενάριο.

Σύμφωνα με τα παραπάνω, παρατηρούμε ότι το παιδί στο σενάριο αποτυπώνει μια πλευρά του θέματος που του ζητήθηκε και στο υπόλοιπο σενάριο παρουσίασε σκηνές από την πραγματικότητά του, που όμως δεν ήταν σχετικές με το θέμα του σεναρίου που του ζητήθηκε να παίξει. Από την αφήγηση της μεγάλης κόρης παίρνουμε κάποιες χρήσιμες πληροφορίες για την οικογένεια, αλλά οι πληροφορίες αυτές δε σχετίζονται με το βίωμα της οικογένειας όπως θα το περιμέναμε σε ένα σενάριο όπου «έλειπε ο πατέρας». Το παιδί έκανε μικρή αναφορά στην απουσία του και το σενάριο που παρουσίασε ήταν περισσότερο σχετικό με την επιστροφή του και την επανασύνδεση της οικογένειας. Στο σενάριο εμφανίζεται, πιθανόν, η ανάγκη του παιδιού, να βρίσκεται όλη η οικογένεια μαζί και να μην απουσιάζει κάποιο μέλος της.

Στη συνέχεια θα παρουσιάσουμε το σενάριο που παρουσίασε η μικρή κόρη σε αυτό το σενάριο και θα συγκρίνουμε το σενάριο των δυο παιδιών.

9.2.4.2. Οι αναπαραστάσεις της μικρής κόρης (Φανής) στη Δραστηριότητα 4

Στην αφήγηση της ιστορίας της μικρής κόρης στη δραστηριότητα 4 με θέμα «μια ημέρα που ο μπαμπάς έλειπε από το σπίτι» και είχε πάει ταξίδι στην Αθήνα, η μικρή κόρη αναφέρει ότι ο πατέρας ήταν έξω από το σπίτι, εφόσον είχε πάει στην Αθήνα. Τα δυο παιδιά βρίσκονταν στο σπίτι των μητρικών παππούδων. Η μικρή κόρη αναφέρει ότι τα παιδιά έμειναν με τους παππούδες τους στο σπίτι τους και κοιμήθηκαν στο κρεβάτι της θείας τους (βλ. εικόνα 48).

Μικρή κόρη: Ο μπαμπάς βγαίνει... επειδή έχει πάει στην Αθήνα... και μετά... η μαμά μας πήγε στον παππού μας το Γιώργο και εμείς κοιμόμασταν... στο κρεβάτι της Ρηνιώς... με τη γιαγιά μας... ο παππούς κοιμάται...

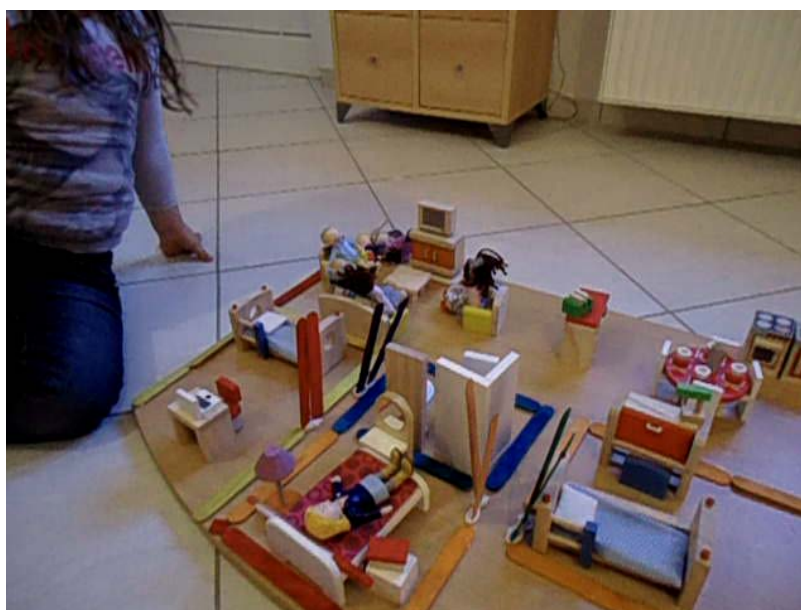

Εικόνα 48. Τα παιδιά κοιμούνται με τον παππού στο σπίτι του ενώ η μητέρα είναι μόνη στο σπίτι (δραστηριότητα 4, μικρή κόρη).

Η μητέρα τους έμεινε μόνη στο σπίτι της και όπως σχολιάζει η μικρή κόρη ήταν επιθυμία της να μείνει μόνη.

Μικρή κόρη: ...και η μαμά είναι μόνη της σπίτι...γιατί...θέλει να είναι μόνη της...

Την επόμενη ημέρα η αφήγηση συνεχίζει με την επιστροφή του πατέρα, ο οποίος όσο έλειπε είχε κοιμηθεί σε ξενοδοχείο. Τα παιδιά, πάλι, ενώ κοιμόνταν στο σπίτι των παππούδων τους, ήρθε η μητέρα και τα πήρε εκεί «χωρίς εκείνα να το καταλάβουν» και πήγαν στα κρεβάτια τους, στο δικό τους σπίτι. Η ιστορία τελειώνει με τα παιδιά να κοιμούνται στα κρεβάτια στο δικό τους σπίτι.

Μικρή κόρη: Και μετά το πρωί ήρθε και μας πήρε...επειδή μια μέρα...α...ενν...έφυγε ο μπαμπάς, μετά αύριο γύρισε και ήτανε κουρασμένος και κοιμήθηκε εννοώ κοιμήθηκε εκεί πέρα...κοιμήθηκε στο ξενοδοχείο αλλά εμείς κοιμόμασταν και η μαμά ήρθε και μας πήρε χωρίς να το καταλάβουμε εμείς...Πάμε στα κρεβάτια μας...Και κοιμόμασταν....

Σύμφωνα με τα παραπάνω, η μικρή κόρη παρουσίασε ένα σύντομο σενάριο για το τι συνέβη στο σπίτι της όσο ο πατέρας έλειπε στην Αθήνα. Στο βίωμά της έχει αποτυπωθεί ότι εκείνες τις ημέρες τα παιδιά πήγαν στο σπίτι των παππούδων, ενώ η μητέρα τους έμεινε μόνη της στο σπίτι τους. Ο πατέρας τους κοιμήθηκε σε ξενοδοχείο και την ημέρα που επέστρεψε, η μητέρα πήρε τα παιδιά και τα πήγε στο σπίτι τους όπου συνέχισαν να κοιμούνται στα δικά τους κρεβάτια.

Στο σενάριο αυτό, δε μπορούμε να πάρουμε πληροφορίες αναφορικά με τη δομή της οικογένειας, τις σχέσεις τους ρόλους και τις ρουτίνες. Μπορούμε, ωστόσο, να δούμε τι έχει αποτυπωθεί στο βίωμα του παιδιού, που είναι η διαμονή στο σπίτι των παππούδων και η μητέρα μόνη στο σπίτι. Στα σχέδιά της η μητέρα σε ελεύθερη συζήτηση με την ερευνήτρια, είχε αναφέρει ότι σχεδίαζε να πάει τα παιδιά το Σαββατοκύριακο «στον πατέρα της» και θα φρόντιζε να περνούσε καλά, όσο θα απουσίαζε ο σύζυγός της. Ωστόσο, στη συνέχεια της έρευνας δεν επιβεβαιώσαμε αυτήν την πληροφορία, η οποία όμως εμφανίζεται στο παραπάνω σενάριο.

Η ιστορία του παιδιού επικεντρώνεται στον «ύπνο» και όπως φαίνεται με αυτόν τον τρόπο κλείνει το σενάριο. Φαίνεται ότι η μικρή κόρη δεν έχει πολλή όρεξη να παίξει με το κουκλόσπιτο και προσπαθεί να παρουσιάσει μια ιστορία με σύντομο τρόπο. Από τη δραστηριότητα 4 δεν έχουμε σημαντικές πληροφορίες για την οικογένεια, αλλά μπορούμε να δούμε κάποιες πτυχές του βιώματος του παιδιού στο συγκεκριμένο γεγονός ζωής που αφορά στο τι συνέβη στο σπίτι του το συγκεκριμένο χρονικό διάστημα. Στο παιδί έχει αποτυπωθεί το ότι πήγε στο σπίτι των παππούδων του και η μητέρα έμεινε μόνη στο σπίτι. Επίσης, βλέπουμε ότι το παιδί δεν έχει διάθεση να παίξει και παρουσιάζει ένα μικρό σενάριο που καταλήγει στον ύπνο.

Συγκρίνοντας το σενάριο της μεγάλης κόρης με αυτό της μικρής στη δραστηριότητα με το ίδιο θέμα, μπορούμε να πάρουμε διαφορετικές πληροφορίες από κάθε παιδί. Η μεγάλη κόρη αποτυπώνει την ημέρα που επιστρέφει ο πατέρας από το ταξίδι και τις δραστηριότητες που ακολουθεί η οικογένεια μετά. Η μικρή κόρη αποτυπώνει απλά ότι τα παιδιά κοιμήθηκαν στο σπίτι του παππού εκείνες τις ημέρες και συνέχισαν να κοιμούνται στο σπίτι τους. Σε αυτό το σημείο μπορούμε να πάρουμε πληροφορίες και για το πώς βίωσε το γεγονός το κάθε παιδί αλλά και για την προσωπικότητα του καθενός. Η μεγάλη κόρη κάνει περιγραφή πολλών γεγονότων, ενώ η μικρή περιορίζεται σε λίγα. Σε αυτό το σημείο αναδύεται και η διάθεση με την οποία συμμετέχει το κάθε παιδί στη διαδικασία, με τη μεγάλη να δείχνει ζήλο και τη μικρή να κουράζεται.

Επιπρόσθετα, σε κανένα σενάριο δε γίνεται αναφορά σε κάποια από τις πληροφορίες που έχουμε από τους γονείς για εκείνες τις ημέρες, ότι ο πατέρας πέρασε καλά και έκανε κατάχρηση αλκοόλ ή ότι η μητέρα ένιωσε αδικημένη που έμεινε πίσω στις υποχρεώσεις. Μια πιο εστιασμένη οπτική, όμως, μας δείχνει ότι τα παιδιά ήξεραν πώς ένιωσε η μητέρα τους, με τη

μεγάλη κόρη να προσπαθεί να «μην την εκνευρίσει» και με τη μικρή να την παρουσιάζει να «επιθυμεί να είναι μόνη». Σε αυτό το σημείο θα μπορούσαμε να υποθέσουμε ότι τα δυο παιδιά παίρνουν το συναίσθημα της μητέρας τους και το αποτυπώνουν με έμμεσο τρόπο στο παιχνίδι τους. Δεν ισχύει, όμως, το ίδιο για το συναίσθημα του πατέρα. Από τις υποθέσεις που κάναμε, περιμέναμε τα παιδιά να βρίσκονται πιο κοντά με τη μητέρα και να τριγωνοποιούνται, κάτι το οποίο εν μέρει επιβεβαιώνεται.

Συνοψίζοντας τα συμπεράσματα από τη δραστηριότητα 4 στο παιχνίδι των δυο παιδιών με το κουκλόσπιτο, μπορούμε να δούμε ότι το παιχνίδι αυτό μπορεί να δια φωτίσει γεγονότα και να δώσει επιπρόσθετες πληροφορίες για ένα συγκεκριμένο γεγονός που αφορά σε μια οικογένεια. Επιπλέον, θα μπορούσαμε να πούμε ότι τα παιδιά εντάσσουν και φανταστικά στοιχεία σε ένα παιχνίδι που μπορεί να μη σχετίζονται άμεσα με ένα γεγονός αλλά να δίνουν πληροφορίες για άλλες παραμέτρους. Επίσης, μέσα από το παιχνίδι μπορούμε να δούμε κάποιες διαστάσεις της προσωπικότητας και της διάθεσης για συνεργασία που έχει κάθε παιδί. Αξίζει να σημειωθεί ότι οι διαφορές που εντοπίζουμε σε κάθε σενάριο, εκτός από την προσωπικότητα, μπορεί να συσχετίζονται και με την ηλικία του κάθε παιδιού.

Αφού είδαμε πώς αποτύπωσαν το γεγονός ζωής τους τα παιδιά που αφορούσε στην απουσία του πατέρα στο ταξίδι στην Αθήνα, σε αυτό το σημείο θα προσπαθήσουμε να δούμε πώς παρουσίασαν στο παιχνίδι τους το βίωμα που σχετιζόταν με την απουσία της μητέρας από το σπίτι.

9.2.5. Αναπαραστάσεις των παιδιών στο παιχνίδι με το κουκλόσπιτο στη Δραστηριότητα 5 [Η μαμά λείπει τρεις μέρες από το σπίτι με τις φίλες της]

9.2.5.1. Οι αναπαραστάσεις της μεγάλης κόρης (Εμμανουέλλας) στη Δραστηριότητα 5

Στο σενάριο που παρουσίασε η μεγάλη κόρη στη δραστηριότητα 5 που αφορούσε στην απουσία της μητέρας τρεις ημέρες όπου τα παιδιά έμειναν με τον πατέρα, απεικονίζεται αρχικά όλη η οικογένεια να είναι στο σπίτι. Η μητέρα ετοιμάζεται να αποχωρίσει και το παιδί αναφέρει ότι η μητέρα του πήρε μια βαλίτσα με ρούχα. Προσθέτει ότι πήγαν όλοι μαζί και οι τέσσερις στο μέρος που είχε ραντεβού με τις φίλες της, την άφησαν εκεί και εκείνη έφυγε για διακοπές.

Μεγάλη κόρη: Λοιπόν...η μαμά...ετοιμαζότανε να φύγει...ετοιμαζότανε να φύγει...Και πήγε και πήρε μια βαλίτσα με ρούχα. Την πήγαμε εγώ, ο μπαμπάς και η Γεωργία...την πήγαμε στο Lidl και φεύγει με τις φίλες της.

Αφού έφυγε η μητέρα, τα τρία υπόλοιπα μέλη της οικογένειας –πατέρας και κόρες– πήγαν στο χωράφι όπου εκτρέφει όρνιθες ο πατέρας μαζί με τον πεθερό του. Τα παιδιά συνάντησαν στο χωράφι τη γιαγιά και τον παππού τους. Βοήθησαν στο τάισμα των πουλερικών και έφαγαν «κρέας» για φαγητό (βλ. εικόνες 49 και 50).

Μεγάλη κόρη: Εγώ με το μπαμπά και τη Γεωργία, φύγαμε και πήγαμε στο χωράφι με τον παππού και τη γιαγιά. Ο παππούς και η γιαγιά...Ο παππούς και η γιαγιά μας περίμεναν εκεί. Πήγαμε και εμείς. Ταΐσαμε τις κότες και φάγαμε...φάγαμε κρέας...φαγητό...

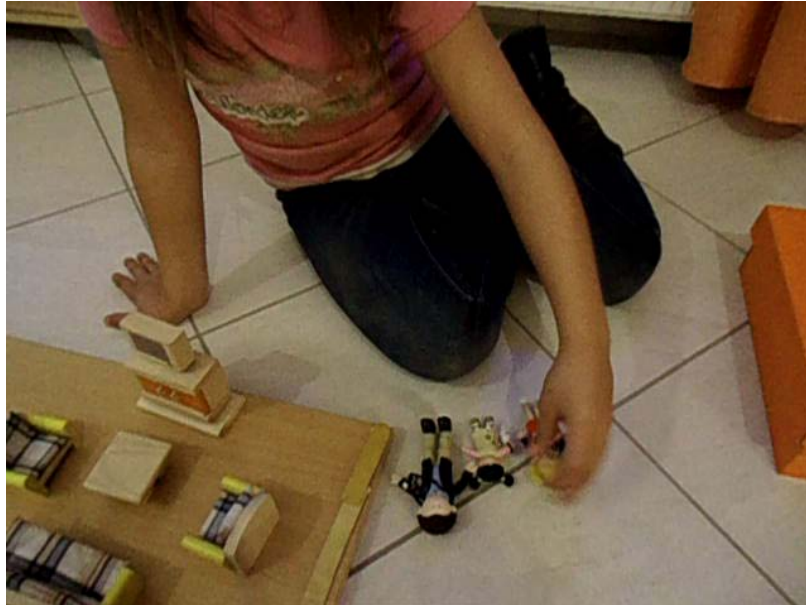

Εικόνα 49. Ο πατέρας και τα παιδιά παίζουν στο χωράφι (δραστηριότητα 5, μεγάλη κόρη).



Εικόνα 50. Ο πατέρας και τα παιδιά συναντούν τον παππού και τη γιαγιά στο χωράφι (δραστηριότητα 5, μεγάλη κόρη).

Στη συνέχεια, ο πατέρας με τις κόρες πήγαν στην καφετέρια της νονάς της μικρής κόρης, όπου συγχάζει η οικογένεια (βλ. εικόνα 51).

Μεγάλη κόρη: Μετά, εγώ, ο μπαμπάς και η Γεωργία δεν πήγαμε σπίτι, πήγαμε στην καφετέρια της νονάς της.



Εικόνα 51. Ο πατέρας και τα παιδιά πηγαίνουν στην καφετέρια (δραστηριότητα 5, μεγάλη κόρη).

Σε αυτό το σημείο το παιδί αφηγείται μια «φανταστική ιστορία» όπως λέει, η οποία διαδραματίστηκε απέναντι από την καφετέρια. Στην ιστορία αυτή τα πρόσωπα που αναφέρονται ήταν πέντε, τρία κορίτσια και δύο αγόρια. Αναφέρεται ότι ήταν ένας άντρας που είχε κάνει ένα έγκλημα, αφού είχε σκοτώσει τον αγαπημένο σκύλο μιας κυρίας. Μετά ο ίδιος άντρας πήγε στο σπίτι της ίδιας κυρίας η οποία τον φιλούσε και του άφησε σημάδια. Επιπλέον, εκείνος πήρε «κατά λάθος» τα εσώρουχά της και παρουσιάζεται να δείχνει στη γυναίκα του το εσώρουχο που φοράει.

Μεγάλη κόρη: Εκείνη την ώρα είχε απέναντι μια φανταστική ιστορία. Σε αυτήν την ιστορία παίζανε 5 – 3 κορίτσια και 2 αγόρια. Ε...όταν αυτός ο άντρας...ήτανε 2 άντρες...ο ένας ο μελαχρινός, είχε κάνει ένα έγκλημα. Είχε σκοτώσει ένα σκυλάκι μιας κυρίας που πολύ πολύ αγαπούσε. Και όταν είδε...όχι...δε σκότωσε...πήγε στο σπίτι αυτήνης της κυρίας και τότε αυτή η κυρία τονε φίλαγε και του'κανε σημάδια και είδε...πώς να το πω τώρα...πήρε κατά λάθος τα εσώρουχά της. Και το βλέπει η γυναίκα του και παθαίνει σοκάρισμα και τότε αυτός κατεβάζει το παντελόνι του και δείχνει το εσώρουχο, το κάτω, της γυναίκας του...

Αφού αφηγήθηκε την παραπάνω ιστορία, το παιδί δήλωσε ότι είχε τελειώσει η πρώτη ημέρα του σεναρίου και θα παρουσίαζε την επόμενη. Τη δεύτερη ημέρα, τα τρία μέλη της οικογένειας ξύπνησαν και πήγαν στην κουζίνα. Κάθισαν στο τραπέζι και έφαγαν πρωινό (βλ. εικόνα 52). Μετά πήγαν στο σπίτι της γιαγιάς και στη συνέχεια στην καφετέρια της νονάς όπου συχνάζουν. Το μεσημέρι γύρισαν στο σπίτι και κοιμήθηκαν. Το απόγευμα που ξύπνησαν, συμφώνησαν να πάνε οι τρεις τους στην παραλία και να κάνουν ποδήλατο (βλ. εικόνα 53). Η μεγάλη κόρη πρότεινε στον πατέρα να πάνε στην παραλία και η μικρή ζήτησε να πάρουν και τα ποδήλατα. Πήγαν στην αποθήκη, πήραν τα ποδήλατα και πήγαν στην παραλία. Έτσι, τελείωσε η δεύτερη ημέρα.

Μεγάλη κόρη: και είχε περάσει η μια μέρα...πάμε τώρα στην άλλη μέρα...Ξυπνήσαμε με το μπαμπά και πήγαμε στην κουζίνα. Καθίσαμε στο τραπέζι της κουζίνας και φάγαμε πρωινό. Όταν το φάγαμε, πήραμε το μπαμπά και την αδελφή μου και πήγαμε στις γιαγιάς. Και όταν φύγαμε, μετά πήγαμε στο Paradise. Μετά πήγαμε στο σπίτι και κοιμηθήκαμε. Και όταν ξυπνήσαμε με τη Φανή, και ο μπαμπάς είχε ξυπνήσει, είπαμε και συμφωνήσαμε να πάμε στην παραλία με το ποδήλατο.



Εικόνα 52. Ο πατέρας και τα παιδιά τρώνε πρωινό (δραστηριότητα 5, μεγάλη κόρη).

Μεγάλη κόρη:- Ε, μπαμπά, να πάμε στην παραλία;

Μικρή κόρη:- Ναι, ναι, να πάρουμε και τα ποδήλατα!!!

Πατέρας:- Ωραία ιδέα! Πάμε στην αποθήκη να τα πάρουμε...

Και κατεβαίνουνε κάτω και πάνε στην αποθήκη να πάρουνε τα ποδήλατα. Πάει η δεύτερη μέρα.



Εικόνα 53. Ο πατέρας και τα παιδιά συνεννοούνται για την απογευματινή βόλτα (δραστηριότητα 5, μεγάλη κόρη).

Την τρίτη ημέρα η μεγάλη κόρη παρουσιάζει τα τρία μέλη της οικογένειας να έχουν ξυπνήσει και να βλέπουν τηλεόραση. Ο πατέρας ενημέρωσε τα παιδιά όα η μητέρα τους θα επέστρεφε την ίδια ημέρα το απόγευμα. Έφαγαν πρωινό και πήγαν πάλι στην παραλία, όπως το προηγούμενο απόγευμα, και περπάτησαν. Το μεσημέρι, επέστρεψαν στο σπίτι τους, έφαγαν σουβλάκι και πήγαν να κοιμηθούν (βλ. εικόνα 53). Ο πατέρας έμεινε πίσω και τακτοποίησε το σπίτι και τα πιάτα που είχαν φάει. Αφού πέταξε τη σακούλα που είχαν φάει, πήγε με τη σειρά του να ξεκουραστεί για μεσημέρι (βλ. εικόνα 54).

Μεγάλη κόρη:- Πάμε στην τρίτη. Την τρίτη ημέρα, το πρωί, ξυπνήσαμε, κανονικά. Ήμασταν ξύπνιοι και βλέπαμε τηλεόραση. Ο μπαμπάς μας είπε ότι στις 6 το απόγευμα θα πάμε να πάρουμε τη μαμά. Το πρωί, φάγαμε ένα ωραίο πρωινό, και μετά πήγαμε πάλι στην παραλία κάτω. Και περπατήσαμε. Μετά πήγε μεσημέρι και ήρθαμε σπίτι και φάγαμε...φάγαμε σουβλάκι! Φάγαμε σουβλάκι...όταν το τελειώσαμε, πήγαμε κοιμηθήκαμε και ο μπαμπάς έμεινε εδώ και τακτοποίησε τα πράγματα. Πέταξε τη σακούλα που είχαμε φάει, στον κάδο και πήγε και ξεκουράστηκε.



Εικόνα 53. Ο πατέρας και τα παιδιά τρώνε μεσημεριανό (δραστηριότητα 5, μεγάλη κόρη).



Εικόνα 54. Ο πατέρας μαζεύει την κουζίνα μετά το γεύμα (δραστηριότητα 5, μεγάλη κόρη).

Αφού κοιμήθηκαν «τρεις ώρες», όπως αναφέρεται, σηκώθηκαν και ο πατέρας ειδοποίησε τα παιδιά ότι είχε φτάσει η ώρα να πάνε να παραλάβουν τη μητέρα τους που θα επέστρεφε από την εκδρομή (βλ. εικόνα 55). Τα παιδιά ζητωκραύγασαν από τη χαρά τους. Πήγαν και πήραν τη μητέρα και οι φίλες της πήγαν στο σπίτι τους (βλ. εικόνα 56). Έτσι τελειώνει και το σενάριο της ιστορίας με θέμα «οι τρεις ημέρες που η μαμά έλειπε από το σπίτι».



Εικόνα 55. Ο πατέρας και τα παιδιά ξυπνούν και συζητάνε ότι θα πάνε να πάρουν τη μητέρα (δραστηριότητα 5, μεγάλη κόρη).

Μεγάλη κόρη:- Μετά από 3 ώρες, είχανε περάσει, σηκωθήκαμε 6 παρά 10 και λέει ο μπαμπάς:

Πατέρας: Σε 10 λεπτά έρχεται η μαμά σας. Πάμε να την πάρουμε από το Lidl. Πάμε!

Παιδιά: Ωραία! Γιούπι!

Μεγάλη κόρη:- Πήγαμε και πήραμε τη μαμά και τα κορίτσια πήγανε σπίτι τους. Αυτή ήταν η ιστορία που έλειπε η μαμά από το σπίτι.



Εικόνα 56. Ο πατέρας και τα παιδιά πηγαίνουν να πάρουν τη μητέρα που επιστρέφει από το τριήμερο (δραστηριότητα 5, μεγάλη κόρη).

Το παραπάνω σενάριο αφορά σε ένα συγκεκριμένο γεγονός ζωής της οικογένειας την περίοδο που διεξήχθη η έρευνα και αφορούσε στην απουσία της μητέρας από το σπίτι για τρεις ημέρες, η οποία για πρώτη φορά στη ζωή της είχε τολμήσει να πάει μόνη διακοπές με δυο φίλες της. Στόχος του θέματος ήταν να δούμε πώς βίωσαν τις ημέρες αυτές, πώς τις αναπαριστούν στο παιχνίδι με το κουκλόσπιτο και αν η αναπαράσταση που κάνουν ανταποκρίνεται στην πραγματικότητα.

Η αφήγηση του παιδιού θα μπορούσε να χωριστεί σε σκηνές, ανάλογα με το στιγμιότυπο που περιγράφουν. Η πρώτη σκηνή αφορά στην πρώτη ημέρα και παρουσιάζει τη μητέρα να ετοιμάζεται να πάει τριήμερη εκδρομή με τις φίλες της και την οικογένεια να την κατευοδώνει και να την αποχαιρετάει. Η επόμενη σκηνή παρουσιάζει τον πατέρα με τις κόρες να επισκέπτονται το χωράφι όπου είναι οι μητρικοί παππούδες, να ταΐζουν τις όρνιθες και να τρώνε. Στην τρίτη σκηνή, τα τρία μέλη της οικογένειας πηγαίνουν στην καφετέρια της νονάς της μικρής κόρης. Σε αυτό το σημείο, το παιδί αφηγείται μια «φανταστική ιστορία», όπως λέει, που έχει ένα «ιδιαιτέρως» περιεχόμενο. Το περιεχόμενο αυτό χρειάζεται διερεύνηση. Δεν αφορά στην οικογένεια αλλά χρειάζεται να διευκρινιστεί για ποιους λόγους το ενέταξε το παιδί στο σενάριο και τι είχε στο μυαλό του όταν το είπε.

Μετά την αφήγηση της φανταστικής αυτής ιστορίας, το παιδί αφηγείται την τέταρτη σκηνή, που περιγράφει τη δεύτερη ημέρα που απουσίαζε η μητέρα. Η ιστορία της δεύτερης ημέρας ξεκινάει με τα τρία μέλη της οικογένειας να ξυπνούν και να τρώνε πρωινό. Στη συνέχεια, αναφέρεται ότι πήγαν στο σπίτι της γιαγιάς και μετά στην καφετέρια της νονάς της μικρής κόρης. Το μεσημέρι επιστρέφουν στο σπίτι και κοιμούνται. Το απόγευμα, αφού ξυπνήσουν, παίρνουν τα ποδήλατα και πηγαίνουν βόλτα στην παραλία.

Η συνέχεια της ιστορίας αναφέρεται στην τρίτη ημέρα, όπου ο πατέρας με τις κόρες ξυπνούν πάλι, βλέπουν τηλεόραση, τρώνε πρωινό και πηγαίνουν πάλι στην παραλία. Το μεσημέρι επιστρέφουν στο σπίτι, τρώνε σουβλάκι, τα παιδιά πέφτουν για ύπνο και ο πατέρας τακτοποιεί το σπίτι και με τη σειρά του πηγαίνει για ύπνο. Η τελευταία σκηνή, περιγράφει το ξύπνημα των τριών μελών και τον ενθουσιασμό των παιδιών όταν ακούν την ανακοίνωση της άφιξης της μητέρας το β. Ο πατέρας με τις κόρες πηγαίνουν να την πάρουν και όλοι μαζί επιστρέφουν στο σπίτι.

Αναλύοντας το συγκεκριμένο σενάριο, παρατηρούμε ότι το παιδί παρουσίασε σκηνές και από τις τρεις ημέρες που απουσίαζε η μητέρα του. Εφόσον αποτελεί ένα γεγονός που έβγαλε την οικογένεια από τη ρουτίνα της, μπορούμε από την αφήγηση αυτή να δούμε διαφορετικές παραμέτρους για την οικογένεια σε σχέση με αυτές που θα αναμέναμε από τις ερευνητικές μας υποθέσεις. Το σενάριο ξεκινάει και καταλήγει με τη δομή της οικογένειας όπως θα την περιμέναμε, τα τέσσερα μέλη της οικογένειας να είναι μαζί. Στη συνέχεια η αφήγηση δεν αναφέρεται καθόλου στη μητέρα αλλά τα κεντρικά πρόσωπα του σεναρίου είναι ο πατέρας κι οι δυο κόρες. Το ίδιο το θέμα του σεναρίου που αναφέρεται στην απουσία της μητέρας έχει ως αποτέλεσμα να παρουσιάζει κυρίως τη σχέση πατέρα-παιδιών. Έτσι, η δομή της οικογένειας είναι αυτή μιας τετραμελούς πυρηνικής οικογένειας και ενδιάμεσα η μητέρα απλά απουσιάζει, χωρίς αυτό να παραβιάζει τη δομή της οικογένειας.

Αναφορικά με τις σχέσεις, παρατηρούμε ότι όλες οι σχέσεις που παρουσιάζονται διακρίνονται από αρμονία και δεν καταγράφεται κάποια σύγκρουση ή διαπληκτισμός. Οι κόρες με τον πατέρα φαίνεται ότι συνυπάρχουν ομαλά και κάνουν, μάλιστα, πολλές δραστηριότητες μαζί. Η ανακοίνωση της άφιξης της μητέρας, κάνει τα παιδιά να ζητωκραυγάζουν, γεγονός που αποκαλύπτει την καλή σχέση που έχουν μαζί της. Παρόλο που όπως περιγράφεται στο σενάριο πέρασαν καλά, τους έλειπε η μητέρα τους και χάρηκαν όταν επέστρεψε στο σπίτι. Δεν παρουσιάζεται κάποιος διαπληκτισμός μεταξύ των παιδιών, όπως θα περιμέναμε.

Στο σενάριο αυτό, οι ρόλοι των μελών δεν εμφανίζονται όπως θα υποθέταμε, δεδομένου ότι όλο το σενάριο αναφέρεται σε μια περίοδο ζωής που πρώτη φορά βιώνει η οικογένεια. Η μητέρα είναι το πρόσωπο που απουσιάζει από το σπίτι, σε αντίθεση με όλα τα άλλα σενάρια που το πρόσωπο που απουσίαζε ήταν συνήθως ο πατέρας. Η μητέρα αναφέρεται μόνο στην πρώτη και στην τελευταία σκηνή, όπου παίρνει τη βαλίτσα με τα ρούχα της και επιστρέφει από την εκδρομή. Ο πατέρας και οι κόρες αναλαμβάνουν να διεκπεραιώσουν εργασίες εκτός σπιτιού και πηγαίνουν να ταΐσουν τις κότες. Ο πατέρας εκτός του ότι βρίσκεται κοντά στα παιδιά κι έχει το ρόλο να τα ψυχαγωγήσει, βλέπουμε ότι αναλαμβάνει και οικιακές εργασίες (τακτοποιεί, πετάει τη σακούλα από το φαγητό). Παρόλο που δεν κάνει κάποια ενεργή εργασία στο σπίτι (π.χ. να

μαγειρέψει) παρουσιάζεται να κάνει κάποιες δουλειές. Οι κόρες, πάλι, δε συμμετέχουν στο νοικοκυριό, όπως θα περιμέναμε.

Στη συγκεκριμένη ιστορία τα γεγονότα που περιγράφει το παιδί ανταποκρίνονται στην πραγματικότητα. Τις ημέρες που απουσίαζε η μητέρα πέρασε όπως εξιστορεί στα παραπάνω γεγονότα. Ο πατέρας, όπως και ο ίδιος αναφέρει, καθώς δυσκολεύεται στη διαπαιδαγώγηση των παιδιών, φροντίζει να περνούν αρκετές ώρες έξω από το σπίτι και να απασχολούνται με διάφορες δραστηριότητες. Έτσι, πηγαίνουν να ταΐσουν τις κότες, τρώνε με τον παππού και τη γιαγιά και περνούν το βράδυ στην καφετέρια της νονάς. Την επόμενη ημέρα, πηγαίνουν στην άλλη γιαγιά, στην καφετέρια και το απόγευμα κάνουν βόλτα με τα ποδήλατα στην παραλία. Το ίδιο γεγονός, που αποτελεί και αγαπημένη συνήθεια των παιδιών, επαναλαμβάνεται την επόμενη ημέρα. Ο πατέρας φροντίζει και τους παίρνει και το αγαπημένο τους φαγητό (σουβλάκι). Σε αυτό το σημείο αναδύεται και όσα αναμέναμε από τις προηγούμενες αναλύσεις, ότι ο πατέρας δυσκολεύεται να βάλει όρια στα παιδιά, να τα διαπαιδαγωγήσει και αντ' αυτού τους παίρνει υλικά αγαθά.

Ωστόσο, στην αφήγηση της μεγάλης κόρης γίνεται αναφορά και σε μια «φανταστική ιστορία» που διαδραματίστηκε το πρώτο βράδυ «απέναντι από την καφετέρια», όπως αναφέρει το παιδί. Η ιστορία αυτή κάνει λόγο για ένα «έγκλημα» και για έναν άντρα με «εσώρουχα». Είναι πολύπλοκα διατυπωμένη και δε βγάζει ξεκάθαρο νόημα. Χρειάζεται να διευκρινιστεί αν ήταν μέρος της πραγματικότητας του παιδιού, της φαντασίας του ή κάτι που ενδεχομένως να είχε ακούσει ή δει στην τηλεόραση.

Στο σενάριο αυτό παρουσιάζονται οι παππούδες, γίνεται αναφορά στη μητρική γιαγιά και παππού και στην πατρική γιαγιά. Όσο απουσιάζει η μητέρα, ο πατέρας με τις κόρες επισκέπτονται την ευρύτερη οικογένεια-παππούδες. Τα μέλη αυτά παρουσιάζονται και στα σενάρια των παιδιών που παρουσίασαν την απουσία του πατέρα. Φαίνεται ότι η τάση της οικογένειας είναι όταν λείπει κάποιος γονιός, τα υπόλοιπα μέλη να επιδιώκουν επαφές με την ευρύτερη οικογένεια.

Ο πατέρας σε ελεύθερη συζήτηση για το πώς πέρασαν εκείνες τις ημέρες αναφέρει ότι στην «Εμμανουέλλα έλειπε λίγο η μαμά της» (βλ. κεφάλαιο 6). Κάτι αντίστοιχο αναδύεται στο σενάριο με τη χαρά που κάνουν τα παιδιά όταν μαθαίνουν ότι θα συναντήσουν τη μητέρα τους. Από τα παραπάνω, βλέπουμε ότι στο συγκεκριμένο σενάριο η ρουτίνα της οικογένειας βγαίνει από την καθημερινότητα και η μεγάλη κόρη αποτυπώνει ξεκάθαρα πώς πέρασαν εκείνες τις ημέρες. Το παιδί έχει την τάση να περιγράφει τις δράσεις και κάνει μικρή αναφορά στις σκέψεις και στα συναισθήματα που έκανε εκείνη την περίοδο. Έτσι, μπορούμε να πούμε ότι το παιχνίδι με το κουκλόσπιτο μπορεί να αποτελέσει ένα μέσο προβολής της ζωής του παιδιού αλλά για να μάθουμε τις βαθύτερες σκέψεις και συναισθήματα, καλό θα ήταν να χρησιμοποιήσουμε επιπρόσθετα μέσα συλλογής δεδομένων, όπως είναι οι συνεντεύξεις.

Στην ενότητα αυτή, παρουσιάσαμε και αναλύσαμε το σενάριο της μεγάλης κόρης στη δραστηριότητα 5. Παρακάτω θα προσπαθήσουμε να κάνουμε το ίδιο για το σενάριο που παρουσίασε η μικρή κόρη στην ίδια δραστηριότητα και θα επιδιώξουμε να τα συγκρίνουμε.

9.2.5.2. Οι αναπαραστάσεις της μεγάλης κόρης (Εμμανουέλλας) στη Δραστηριότητα 5

Το σενάριο της μικρής κόρης στη δραστηριότητα 5 περιορίζεται στην περιγραφή λίγων σκηνών από τις τρεις ημέρες που έλειπε η μητέρα εκδρομή με τις φίλες της. Η αφήγηση ξεκινάει με τα τρία μέλη, μεγάλη κόρη, μικρή κόρη και πατέρα να κοιμούνται στο σπίτι. Το πρώτο μέλος που ξυπνάει είναι η μεγάλη κόρη και παρουσιάζεται να βλέπει τηλεόραση. Μετά, ξυπνάει και η μικρή κόρη και με τη σειρά της κάθεται κι εκείνη στην τηλεόραση (βλ. εικόνα 57). Τελευταίος ξυπνάει ο πατέρας, ο οποίος πηγαίνει στο μπάνιο, πλένει το πρόσωπο και τα δόντια του ενώ τα παιδιά αναφέρεται ότι τρώνε πρωινό.

Μικρή κόρη: Κοιμόμαστε...Η αδελφή μου ξαπλώνει και βλέπει τηλεόραση...Και μετά ξυπνάω και εγώ...ξυπνάω και εγώ...κάθομαι και εγώ και βλέπουμε τηλεόραση και μετά ξυπνάει ο μπαμπάς, έχουμε ετοιμαστεί κανονικά αλλά τρώμε...και μετά πλένει και αυτός τη μούρη του και τα δόντια του.

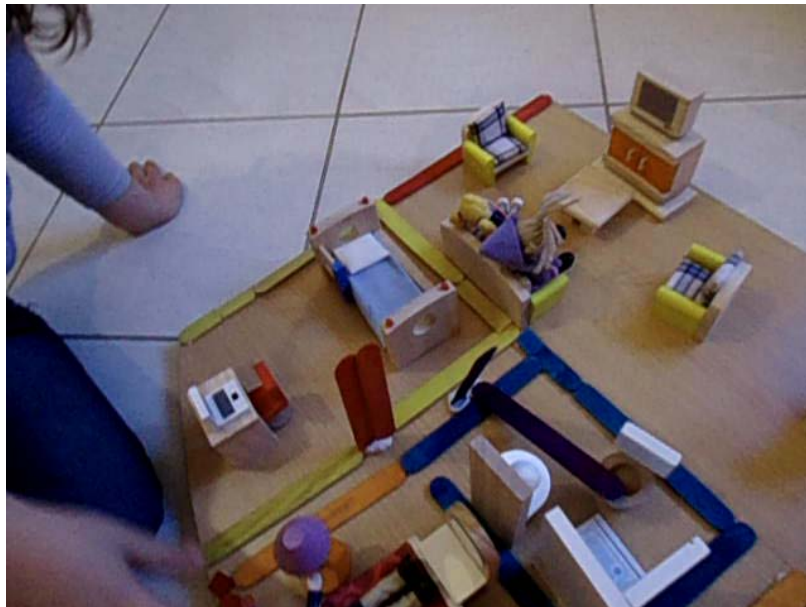

Εικόνα 57. Οι δυο αδελφές ξυπνούν και κάθονται στην τηλεόραση (δραστηριότητα 5, μικρή κόρη).

Αφού ετοιμαστεί ο πατέρας, πηγαίνουν οι τρεις τους στη «Μαρίνα» για να κάνουν βόλτα με τα ποδήλατα (βλ. εικόνα 58). Το μεσημέρι επιστρέφουν στο σπίτι και το βράδυ πηγαίνουν στην καφετέρια της νονάς όπου συχιάζουν. Μετά την καφετέρια επιστρέφουν στο σπίτι, κοιμούνται και τις επόμενες ημέρες γίνεται επανάληψη των ίδιων γεγονότων.



Εικόνα 58. Τα παιδιά και ο πατέρας σχεδιάζουν να πάνε βόλτα (δραστηριότητα 5, μικρή κόρη).

Μικρή κόρη: και μετά πηγαίνουμε βόλτα στη «Μαρίνα» με τα ποδήλατα. Και μετά γυρίζουμε σπίτι, κοιμόμαστε και μετά το βράδυ πηγαίνουμε στο “Paradise”. Και μετά γυρίζουμε σπίτι, κοιμόμαστε και γίνεται πάλι επανάληψη...

Ο τίτλος που δίνεται σε αυτήν την ιστορία είναι:

«Η Εμμανουέλλα, εγώ και ο μπαμπάς χωρίς τη μαμά».

Μετά την αφήγηση του σεναρίου, ζητήσαμε κάποιες διευκρινήσεις για να κατανοήσουμε καλύτερα το βίωμα του παιδιού εκείνες τις ημέρες. Η μικρή κόρη ανέφερε ότι όταν η μητέρα έλειπε με τις φίλες της εκδρομή το καλοκαίρι, τη σκεφτόταν και όπως χαρακτηριστικά αναφέρει:

Μικρή κόρη: Όταν λείπει και είναι με τις φίλες της διακοπές το καλοκαίρι...ε...ε...εγώ μπορεί να κάνω όνειρα για τη μαμά και μετά αύριο γύρισε...

Διερευνήσαμε αν της έλειπε εκείνες τις ημέρες και το παιδί απάντησε:

Μικρή κόρη: Ε, λίγο...

Θελήσαμε να δούμε τη σύγκριση που κάνει το παιδί, όταν είναι με τον ένα γονέα και όταν είναι με τον άλλο. Διαπιστώνουμε ότι η μικρή κόρη θεωρεί ότι πέρασε πιο ωραία όταν έμειναν στο σπίτι με τον πατέρα γιατί προφανώς ο πατέρας δεν τους έβαζε όρια και έκαναν ότι εκείνα επιθυμούσαν. Συγκεκριμένα:

Μικρή κόρη: Λίγο πιο ωραία με το μπαμπά γιατί η μαμά δεν είναι...δεν είναι και πολύ καλή...

Ερευνήτρια: Σας έκανε ο μπαμπάς τα χατίρια; Για αυτό; Κάνατε ότι θέλατε;

Μικρή κόρη: Ναι!

Αναλύοντας το παραπάνω σενάριο, διαπιστώνουμε ότι η μικρή κόρη κάνει μικρή αναφορά στα πιο βασικά στιγμιότυπα που έζησε όσο έλειπε η μητέρα από το σπίτι. Παρατηρούμε την τάση που έχει να ξεκινάει την αφήγηση με το πρωινό ξύπνημα και να την τελειώνει με βραδινό ύπνο. Στο ενδιάμεσο περιγράφει μια σημαντική στιγμή εκείνων των ημερών που είναι η βόλτα που έκαναν στην παραλία με τα ποδήλατα. Η σκηνή αυτή, επαναλαμβάνεται και στις αφηγήσεις της μεγάλης κόρης στην ίδια δραστηριότητα, οπότε μπορούμε να διασταυρώσουμε ότι πρόκειται για πραγματικό γεγονός. Επιπρόσθετα, η μικρή κόρη αναφέρει ότι το βράδυ πήγαν στην καφετέρια της νονάς της, το οποίο αναφέρεται και στην αφήγηση της αδελφής της. Ωστόσο, η μικρή κόρη δεν αναφέρει τα υπόλοιπα στιγμιότυπα που σχετίζονται με την αποχώρηση της μητέρας, την επίσκεψη στους παππούδες, τις όρνιθες, τη φανταστική ιστορία, το μεσημεριανό φαγητό και την επιστροφή της μητέρας. Οι βασικές σκηνές που περιγράφει είναι η βόλτα με τα ποδήλατα και η επίσκεψη στην καφετέρια, γεγονότα που ίσως θεώρησε και πιο σημαντικά από εκείνες τις ημέρες.

Από την αφήγηση της μικρής κόρης στη δραστηριότητα 5 μπορούμε να πάρουμε λίγες πληροφορίες σχετικά με την οικογένεια. Βλέπουμε ότι η δομή που παρουσιάζει είναι αυτή της τετραμελούς οικογένειας, με τη διαφορά ότι η μητέρα απουσιάζει. Το παιδί δίνει τίτλο στο σενάριο «η Εμμανουέλλα, εγώ και ο μπαμπάς χωρίς τη μαμά» και παρουσιάζει ένα στιγμιότυπο των ημερών που απουσίαζε η μητέρα από το σπίτι. Από την ιστορία αυτή δεν μπορούμε να πάρουμε κάποια πληροφορία για τους ρόλους ή τις σχέσεις των μελών στην οικογένεια. Παρατηρούμε ότι τα δυο παιδιά παρουσιάζονται να ξυπνούν αυτόνομα και ανεξάρτητα από τον πατέρα και τρώνε μόνα τους πρωινό, μια τάση που περιμέναμε να εμφανιστεί στα σενάρια. Ο πατέρας παρουσιάζεται να ξυπνάει και να πηγαίνει στο μπάνιο, όπου πλένει το πρόσωπο και τα δόντια του, μια τάση που στο σενάριο για την «ώρα του ύπνου» το ίδιο παιδί είχε αναφέρει ότι δεν συνηθίζουν οι γονείς του.

Στην αφήγηση αναφέρεται η καφετέρια που συχνάζει η οικογένεια, ένα μέρος που παίζει σημαντικό ρόλο στην καθημερινότητα της οικογένειας και αναδύεται και στο σενάριο της μεγάλης κόρης με το ίδιο θέμα. Στις ημέρες που αφηγούνται στο σενάριο, και τα δυο παιδιά λένε

για τη βόλτα στην παραλία με τα ποδήλατα, γεγονός που με αυτόν τον τρόπο διασταυρώνουμε ότι ήταν πραγματικό αφού είναι κοινό στα βιώματά τους.

Συγκρίνοντας τα σενάρια των δυο παιδιών στη δραστηριότητα 5 με θέμα «οι τρεις ημέρες που η μητέρα έλειπε με τις φίλες της» διαπιστώνουμε ότι η μεγάλη κόρη μας δίνει λεπτομερή καταγραφή και περιγραφή των γεγονότων που έζησε εκείνες τις ημέρες, ενώ η μικρή κόρη περιγράφει ουσιαστικά δυο στιγμιότυπα εκείνων των ημερών. Ωστόσο, τα γεγονότα που περιγράφουν συμπίπτουν με αποτέλεσμα να μπορούμε να πούμε ότι όσα περιγράφονται στα σενάρια συνέβησαν στην πραγματική ζωή. Η μεγάλη κόρη μέσα από την περιγραφή της μας δείχνει ότι τα παιδιά έκαναν πολλές δραστηριότητες με τον πατέρα τους και έφαγαν τα αγαπημένα τους φαγητά. Το ότι ο πατέρας δυσκολεύεται να τηρήσει τα όρια, το πληροφορούμαστε από τις διευκρινιστικές ερωτήσεις που κάναμε στη μικρή κόρη, η οποία αναφέρει ότι με τον πατέρα της πέρασε πολύ ωραία εκείνες τις ημέρες και μάλιστα «πιο ωραία» από ότι περνάει με τη μητέρα της. Όταν ζητήσαμε να αιτιολογήσει τους λόγους που ήταν πιο ωραία με τον πατέρα, καταλάβαμε ότι ο πατέρας εκπλήρωνε όλες τις επιθυμίες τους και έκαναν όλα όσα ήθελαν. Αυτή η διαπίστωση είναι σύμφωνη με τα αποτελέσματα της έρευνας όπως προέκυψαν στα προηγούμενα κεφάλαια (κεφάλαιο 5, 6 και 7) όπου αναδύεται η δυσκολία του πατέρα στη διαπαιδαγώγηση και στην επιβολή των ορίων. Τα παιδιά το εισπράττουν ότι «ο μπαμπάς είναι πιο καλός» και «περνάμε πιο ωραία» γιατί προφανώς έχουν περισσότερες ελευθερίες και κάνουν περισσότερα πράγματα που επιθυμούν όταν είναι μαζί του.

Συνοψίζοντας τα αποτελέσματα των δυο παιδιών στη δραστηριότητα 5, όπου παρουσίασαν στο παιχνίδι με το κουκλόσπιτο το βίωμά τους από τις ημέρες που έλειπε η μητέρα από το σπίτι με τις φίλες της, παρατηρούμε ότι εκείνες τις ημέρες τα παιδιά έκαναν διάφορες και ευχάριστες δραστηριότητες με τον πατέρα. Τόσο η μεγάλη, όσο και η μικρή κόρη καθεμιά με τον τρόπο τους αναφέρουν ότι τους έλειπε η μητέρα τους – η μεγάλη κόρη ζητωκραυγάζει όταν επιστρέφει, η μικρή λέει ότι όσο έλειπε «την ονειρευόταν». Ωστόσο, μέσα από την περιγραφή των γεγονότων πέρασαν ευχάριστα με τον πατέρα τους. Έκαναν πολλές δραστηριότητες σχετικές με ευχαρίστηση (π.χ. ποδήλατο, καφετέρια) κι έφαγαν τα αγαπημένα τους φαγητά (π.χ. σουβλάκι). Στα σενάρια των δυο παιδιών αναδύεται η δυσκολία του πατέρα να περιορίσει τα παιδιά και να τους βάλει όρια. Τα παιδιά από την πλευρά τους ευχαριστιούνται και περνούν ωραία με τον πατέρα τους. Πρόκειται για το πρώτο σενάριο όπου κανένα από τα δυο παιδιά δεν παρουσιάζει τη μητέρα (εφόσον λείπει). Μόνο η μεγάλη κόρη την τοποθετεί να ετοιμάζει τη βαλίτσα της να φεύγει και στο τέλος του σεναρίου να επιστρέφει, αλλά δεν έχει κανένα ρόλο μέσα στην οικογένεια. Αντίθετα, για πρώτη φορά στην ιστορία της μεγάλης κόρης, ο πατέρας παρουσιάζεται να κάνει κάποιες οικιακές δραστηριότητες. Ελλείπει της μητέρας, ο πατέρας αναλαμβάνει να κάνει εκείνος την τακτοποίηση του σπιτιού και μάλιστα δεν παρουσιάζονται να την κάνουν τα παιδιά. Στο σενάριο της μικρής κόρης, βλέπουμε αυτό που θα περιμέναμε από τις υποθέσεις μας, ότι τα παιδιά έχουν κατακτήσει την αυτονομία τους και μπορούν να φάνε μόνα τους το πρωινό τους. Ακόμα και να λείπουν οι γονείς, μπορούν να λειτουργήσουν και μόνα τους.

Αφού μελετήσαμε τα σενάρια των παιδιών στη δραστηριότητα 5 που σχετίζεται με τις ημέρες που έλειπε η μητέρα τους από το σπίτι εκδρομή, στις επόμενες δύο δραστηριότητες θα αναλύσουμε ένα σενάριο που επέλεξε το κάθε παιδί ξεχωριστά να παρουσιάσει. Στη δραστηριότητα 6, η μεγάλη κόρη παρουσιάζει ένα σενάριο με θέμα «μια ημέρα που ο μπαμπάς αργεί να γυρίσει στο σπίτι» και η μικρή κόρη στη δραστηριότητα 7 παρουσιάζει ένα σενάριο με θέμα «η φανταστική μου οικογένεια».

9.2.6. Αναπαραστάσεις των παιδιών στο παιχνίδι με το κουκλόσπιτο στη Δραστηριότητα 6 [Μια ημέρα που ο μπαμπάς αργεί να γυρίσει στο σπίτι]

9.2.6.1. Οι αναπαραστάσεις της μεγάλης κόρης (Εμμανουέλλας) στη Δραστηριότητα 6

Στη δραστηριότητα 6, η μεγάλη κόρη της οικογένειας (Εμμανουέλλα), επέλεξε να παρουσιάσει στο παιχνίδι με το κουκλόσπιτο μια ιστορία της οποίας το θέμα σχετίζεται με την καθυστέρηση του πατέρα να επιστρέψει στο σπίτι. Μέσα από το συγκεκριμένο θέμα, θελήσαμε να διερευνήσουμε μια πολύ ειδική στιγμή της συγκεκριμένης οικογένειας που αναφέρεται στην ανάλυση στα προηγούμενα κεφάλαια, το ότι ο πατέρας συχνά καθυστερεί να επιστρέψει στο σπίτι. Μέσα από αυτό το σενάριο, θελήσαμε να δούμε αν επαληθεύονται οι ερευνητικές υποθέσεις για την οικογένεια, το πώς αισθάνονται τα μέλη, πώς αποτυπώνονται οι σχέσεις και αν το παιδί παρουσιάζει στο σενάριο του παιχνιδιού τα ζητήματα που περιμένουμε, όπως αυτά διατυπώθηκαν στο προηγούμενο κεφάλαιο.

Στο σενάριο που παίζει το παιδί στο παιχνίδι του, παρουσιάζει αρχικά τις τρεις γυναίκες της οικογένειας να επιστρέφουν από την καφετέρια που συχνάζει η οικογένεια και να μπαίνουν στο σπίτι (βλ. εικόνα 59). Ο πατέρας βρίσκεται έξω και μακριά από το σπίτι και αναφέρεται ότι είναι με τους φίλους του.

Μεγάλη κόρη: Λοιπόν, ο μπαμπάς μου είναι με τους φίλους του...λείπει...εμείς οι τρεις γυρίζουμε από το "Paradise"...μπαίνουμε στο σπίτι.

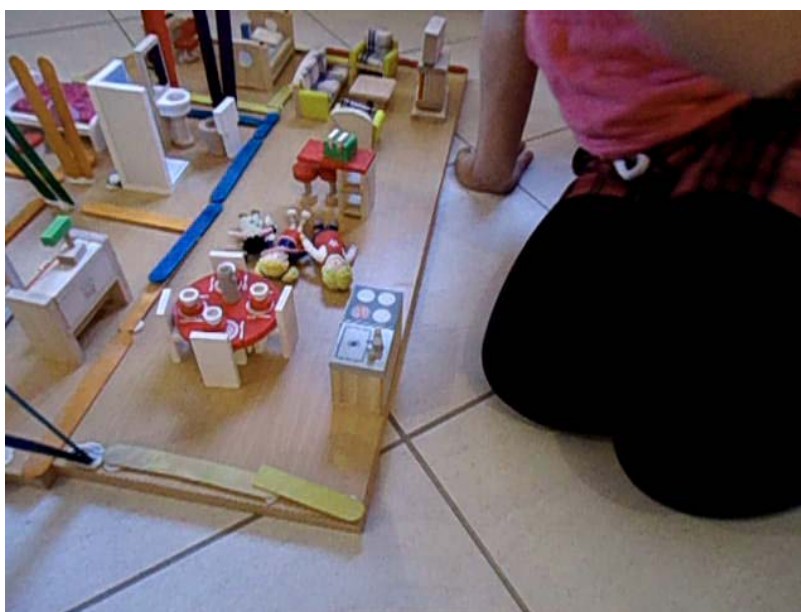

Εικόνα 59. Οι τρεις γυναίκες επιστρέφουν από την καφετέρια στο σπίτι (δραστηριότητα 6, μεγάλη κόρη).

Η μητέρα ζητάει από τα παιδιά της να πάνε στα δωμάτιά τους και εκείνα συμμορφώνονται στην εντολή της. Τα παιδιά πάνε στο κρεβάτι τους, ενώ η μητέρα παρουσιάζεται να κάθεται στον υπολογιστή και στη συνέχεια να πηγαίνει για ύπνο.

Μητέρα: Κορίτσια στα δωμάτιά σας.

Μεγάλη κόρη: Η Φανή στο δωμάτιό της κι εγώ στο δωμάτιό μου...Και η μαμά πήγε στο κρεβάτι της... Μάλλον, όχι, καθότανε στον υπολογιστή μου είχε πάρει και καθόταν και έπαιζε στο «Facebook».

Κατόπιν παρουσιάζεται να επιστρέφει στο σπίτι ο πατέρας, ενώ οι τρεις γυναίκες κοιμούνται και αναφέρεται χαρακτηριστικά ότι επέστρεψε πολύ αργά και μάλιστα καθημερινή ημέρα της εβδομάδας που την επόμενη έπρεπε να πάνε σε υποχρεώσεις, όπως στο σχολείο και στην εργασία. Ο πατέρας μπαίνει στο σπίτι επιδιώκοντας να μην κάνει θόρυβο. Πηγαίνει στο δωμάτιο της μεγάλης κόρης να τη σκεπάσει και εκείνη ξυπνάει και τον ρωτάει πού ήταν, εφόσον η ώρα ήταν τέσσερις το πρωί. Μετά πηγαίνει στο δωμάτιο της μικρής κόρης να τη σκεπάσει κι εκείνη δεν τον καταλαβαίνει αφού κοιμάται βαθειά (βλ. εικόνα 60).

Μεγάλη κόρη: Ο μπαμπάς γύρισε στις τέσσερις το πρωί ενώ το πρωί είχαμε σχολείο και δουλειά. Μπαίνει αθόρυβα, έρχεται και με σκεπάζει. Ξυπνάω, τον βλέπω του λέω «Πού ήσουνα; Τέσσερις η ώρα είναι;» και πάει στη Φανή Τη σκεπάζει αλλά η Φανή δεν τον καταλαβαίνει...κοιμάται του καλούού καιρού. Και μετά πάει στο κρεβάτι.



Εικόνα 60. Ο πατέρας επιστρέφει στο σπίτι και σκεπάζει τη μικρή κόρη που κοιμάται (δραστηριότητα 6, μεγάλη κόρη).

Την επόμενη ημέρα το πρωί, τα παιδιά της οικογένειας ξυπνάνε, ενώ η μητέρα έχει ήδη φύγει για τη δουλειά της. Πηγαίνουν στο δωμάτιο όπου κοιμάται ο πατέρας, ο οποίος «έχει απλωθεί» στο κρεβάτι και τον παρακινούν να σηκωθεί γιατί πρέπει να πάνε στο σχολείο (βλ. εικόνα 61). Ο πατέρας παρουσιάζεται να δυσκολεύεται να επικοινωνήσει και αναρωτιέται για το τι ημέρα είναι και τι θέλουν τα παιδιά. Η μεγάλη κόρη ρωτάει τον πατέρα της τι ώρα γύρισε την προηγούμενη, εκείνος απαντάει «δώδεκα» και η κόρη του λέει ότι ψεύδεται, αφού είχε σηκωθεί στις δώδεκα και δεν τον είχε δε (βλ. εικόνα 62). Τον προτρέπει να πάνε στο σχολείο και ο πατέρας με τις δυο κόρες βγαίνουν από το σπίτι. Τα κορίτσια παίρνουν το λεωφορείο και ο πατέρας πηγαίνει στην εργασία του.

Μεγάλη κόρη: Το πρωί ξυπνήσαμε...εγώ...ε, η μαμά έλειπε, είχε φύγει για τη δουλειά και ο μπαμπάς είχε απλωθεί στο κρεβάτι. Εμείς ξυπνήσαμε και πήγαμε στο κρεβάτι του μπαμπά. Του λέμε: «Σήκω, σήκω, σήκω...σχολείο...σχολείο...».

Και ξυπνάει και λέει:

Πατέρας: Τι, τι έγινε; Γιατί με ξυπνήσατε νωρίς;

Μεγάλη κόρη: Γιατί μπαμπά έχουμε σχολείο...

Πατέρας: Τι; Τι μέρα είναι;

Μεγάλη κόρη: Δευτέρα. Τι ώρα γύρισες εχτές μπαμπά;

Πατέρας: Ε;...12!

Μεγάλη κόρη: Σηκώθηκα εγώ 1 2 η ώρα και δεν ήσουν εδώ... μη λες ψέματα... Πάμε σχολείο...έλα...
Και φεύγουμε και μας παίρνει το λεωφορείο και ο μπαμπάς πάει στη δουλειά του.



Εικόνα 61. Τα παιδιά προσπαθούν να ξυπνήσουν τον πατέρα για να πάνε στο σχολείο (δραστηριότητα 6, μεγάλη κόρη).



Εικόνα 62. Η μεγάλη κόρη ρωτάει τον πατέρα τι ώρα γύρισε την προηγούμενη το βράδυ (δραστηριότητα 6, μεγάλη κόρη).

Το μεσημέρι της ίδιας ημέρας, η μεγάλη κόρη επιστρέφει από το σχολείο, τηλεφωνεί στη μητέρα της και κάθεται στον υπολογιστή της και παίζει. Η μητέρα επιστρέφει από την εργασία της και η μεγάλη κόρη κλείνει τον υπολογιστή και πηγαίνει να φάει. Η μητέρα τηλεφωνεί στο σύζυγό της και τον ρωτάει πού είναι και τί ώρα γύρισε στο σπίτι την προηγούμενη. Εκείνος απαντάει ότι είναι στην δουλειά και ότι την προηγούμενη βραδιά επέστρεψε «στις τέσσερις», και εκείνη νευριασμένη αναφωνεί «τέσσερις» και ότι τον ξυπνήσαν τα παιδιά, αντί να τα ξυπνήσει εκείνος. Ο πατέρας δεν το παραδέχεται και η μεγάλη κόρη τον διαψεύδει λέγοντας ότι δε

μπορούσε να ξυπνήσει και τα παιδιά τον παρακίνησαν να σηκωθεί. Ο διάλογος από το τηλέφωνο τελειώνει και η μητέρα κλείνει το τηλέφωνο.

Μεγάλη κόρη: Εγώ όταν επιστρέφω από το σχολείο παίρνω τη μαμά τηλέφωνο κατευθείαν, και πάω και κάθομαι στον υπολογιστή μου...και παίζω...ε...έρχεται η μαμά, ξέρει ότι είμαι σπίτι και έρχεται και μπαίνει και εγώ κλείνω τον υπολογιστή και πάω μέσα να φάω...Και είπα της μαμάς ότι έχω φάει, έφαγα...Μετά η μαμά παίρνει το αφής της το κινητό και παίρνει τον μπαμπά μου:

Μητέρα: Έλα, πού είσαι;

Πατέρας: στη δουλειά...

Μητέρα: Να σου πω, τι ώρα γύρισες εχτές;

Πατέρας: ε, Τέσσερις.

Μητέρα: Τέσσερις;;;καλά άντε γεια Κώστα! Γεια! Και σε ξύπνησαν τα κορίτσια σήμερα;

Πατέρας: ε, όχι...

Μεγάλη κόρη: ψέματα λέει μαμά, ψέματα, ψέματα...εμείς πηγαίναμε και τον σκουντουφλάγαμε για να ξυπνήσει.

Μητέρα: Καλά, γεια...

Στη συνέχεια, η μητέρα παρουσιάζεται να είναι νευριασμένη και να κάθεται στον καναπέ μαζί με τη μεγάλη της κόρη, οι οποίες παρουσιάζονται να «σκέφτονται» (βλ. εικόνα 63). Στο μεταξύ, η μεγάλη κόρη έχει μάθημα στο φροντιστήριο αγγλικών, ετοιμάζει την τσάντα της και αποχαιρετάει τη μητέρα της. Η μητέρα μένει μόνη στο σπίτι και παίζει στον υπολογιστή, ενώ η μεγάλη κόρη βρίσκεται στο φροντιστήριο.



Εικόνα 63. Η μητέρα και η μεγάλη κόρη κάθονται μαζί στο σαλόνι και «σκέφτονται» (δραστηριότητα 6, μεγάλη κόρη).

Μεγάλη κόρη: [...] Η μαμά νευριασμένη πάει και κάθεται στον καναπέ μαζί με εμένα. Και σκεφτόμαστε... εγώ είχα αγγλικά και πάω γρήγορα, φτιάχνω την τσάντα μου και φεύγω... Γεια σου μαμά [...]. Είμαι στο φροντιστήριο. Η μαμά έχει μείνει μόνη της... παίρνει τον υπολογιστή μου και παίζει.

Στο μεταξύ, επιστρέφει ο πατέρας από τη δουλειά για να φάει και παρουσιάζεται να συζητάει με τη σύζυγό του (βλ. εικόνα 64). Η μητέρα τον ρωτάει που ήταν και γιατί έλειπε «ως τις τέσσερις το πρωί» εφόσον η επόμενη ημέρα ήταν εργάσιμη, τα παιδιά έπρεπε να πάνε στο σχολείο και η ίδια στην εργασία της. Συνεχίζει να μιλάει με έντονο ύφος στον άντρα της υπενθυμίζοντάς του ότι ξυπνάει στις πεντέμισι το πρωί και όταν επιστρέφει στο σπίτι έχει να

ασχοληθεί με το νοικοκυριό. Τον προτρέπει να κάτσει να φάει και με επιτακτικό τόνο του λέει ότι θα φάει «σπανακόρυζο». Ο πατέρας απαντάει ότι δεν του αρέσει το σπανακόρυζο ενώ η γυναίκα του λέει ότι δεν έχει άλλη επιλογή από το να το φάει υποχρεωτικά. Τότε εκείνος φεύγει και πηγαίνει στη δουλειά του. Η μητέρα είναι νευριασμένη και κάθεται στον υπολογιστή (βλ. εικόνα 65).

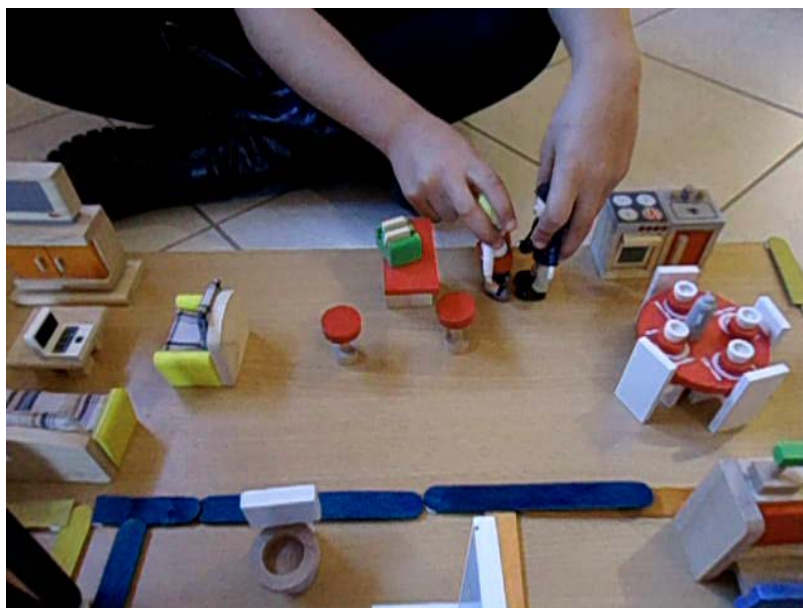

Εικόνα 64. Η μητέρα και ο πατέρας συζητούν (δραστηριότητα 6, μεγάλη κόρη).

[...] Ωστόσο, έρχεται ο μπαμπάς από τη δουλειά για να φάει... και τα λέει με τη μαμά...

Μητέρα: Πού ήσουν; Γιατί έλειπες μέχρι τις 4 το πρωί;

Αφού το ήξερες ότι τα παιδιά έχουν σχολείο και εγώ έχω δουλειά. Σηκώνομαι 5.30 η ώρα και έρχομαι μετά εδώ στο σπίτι και το βρίσκω ακατάστατο. Κάτσε να φας... θα φας σπανακόρυζο.

Πατέρας: μπλιαχ... δε μου αρέσει το σπανακόρυζο...

Μητέρα: Θα το φας και θα πεις και ένα τραγούδι...

Πατέρας: Καλά γυναίκα, φεύγω...

[...] Και πάει στη δουλειά του... Ε... η μαμά νευριασμένη κάθεται στον υπολογιστή.

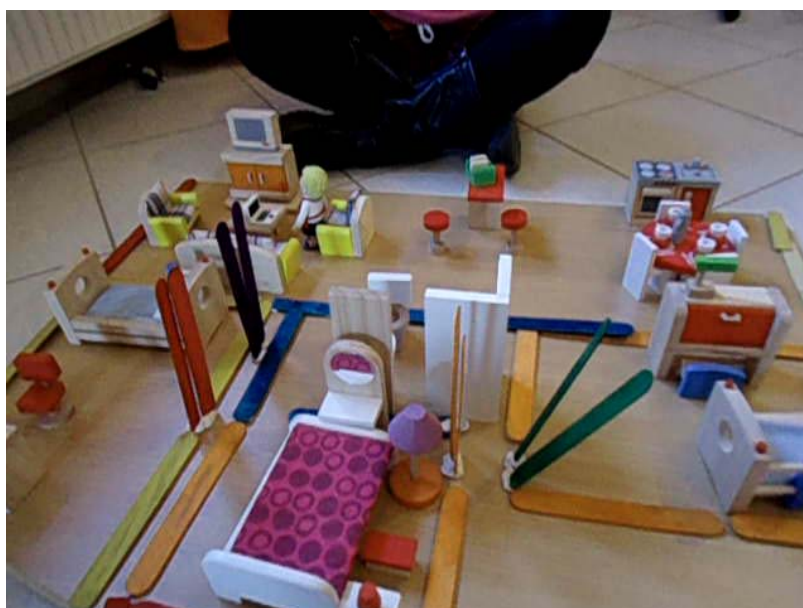

Εικόνα 65. Η μητέρα είναι μόνη της στο σαλόνι και νιώθει «θυμωμένη» (δραστηριότητα 6, μεγάλη κόρη).

Μετά, ο πατέρας τηλεφωνεί στη σύζυγό του και της ζητάει να μαγειρέψει μια ομελέτα. Εκείνη απαντάει με έντονο και αυστηρό ύφος και αρνείται να φτιάξει ομελέτα εφόσον «έχει σπανακόρυζο». Ο πατέρα αναφωνεί ότι δεν του αρέσει το σπανακόρυζο, ενώ η γυναίκα του επιμένει να το φάει καθώς έχει «και λίγα γεμιστά». Ο πατέρας δηλώνει, τότε, ότι θα πάει στο σπίτι για να φάει γεμιστά.

[...] Μετά, ο μπαμπάς παίρνει τηλέφωνο τη μαμά:

Πατέρας: Έλα γυναίκα...

Μητέρα: Τι θέλεις πάλι;

Πατέρας: Θα μου μαγειρέψεις ομελέτα;

Μητέρα: Όχι. Γιατί έχει σπανακόρυζο...

Πατέρας: Μα σου είπα! Δε μου αρέσει το σπανακόρυζο...

Μητέρα: Θα το φας είπα! Θα το φας! Έχει και λίγα γεμιστά...

Πατέρας: Εντάξει. Έρχομαι να φάω γεμιστά...Γεια!

Σε αυτό το σημείο, η μητέρα παρουσιάζεται να ανοίγει το ψυγείο με σκοπό να φάει τα γεμιστά πριν έρθει στο σπίτι ο άντρας της. Πλένει, μάλιστα τα πιάτα και τα βάζει στο πλυντήριο. Ο πατέρας έρχεται στο σπίτι και ζητάει στη γυναίκα του βάλει να φάει τα γεμιστά. Τότε εκείνη του σερβίρει και του βάζει σπανακόρυζο το οποίο εκείνος το τρώει γιατί νομίζει ότι είναι γεμιστά (βλ. εικόνα 66). Ο πατέρας αναφωνεί ότι του αρέσει το φαγητό, ενώ η μητέρα τον ενημερώνει ότι τον περιέπαιξε και αυτό που είχε φάει ήταν σπανακόρυζο. Τα γεμιστά τα έφαγε η ίδια. Ο πατέρας, σε αυτό το σημείο, βγάζει επιφώνημα αηδίας και πηγαίνει στην τουαλέτα όπου κάνει εμετό στην λεκάνη. Φωνάζει στη γυναίκα του δηλώνοντας ότι για άλλη μια φορά είχε αποτύχει (βλ. εικόνα 67). Αποχωρεί από το σπίτι χαιρετώντας με έντονο τρόπο. Το σενάριο τελειώνει με τη μητέρα να μένει μόνη της στην κουζίνα (βλ. εικόνα 68).

[...] Η μαμά ανοίγει το ψυγείο και ο μπαμπάς έρχεται σπίτι. Ανοίγει το ψυγείο η μαμά πριν έρθει ο μπαμπάς και τα τρώει τα γεμιστά. Και έχει πλύνει τα πιάτα, είναι στο πλυντήριο. Και λέει:

Πατέρας: Βάλε μου ρε...Βάλε μου γυναίκα, βάλε μου τα ρεβίθια να τα φάω...τα...τα γεμιστά...

Μητέρα: Εντάξει.

[...] Και του'βαλε σπανακόρυζο. Ο μπαμπάς μου το πέρασε για τα γεμιστά και το φαγε. Και λέει:

Πατέρας: μμμ...τι νόστιμα τα γεμιστά...

Μαμά: Πλάκα σου'κανα...γεμιστά...τα'φαγα εγώ...Σου'βαλα σπανακόρυζο.

Πατέρας: μπλιαχ...Φεύγω! Πάλι μαντάρα τα'κανες! Γεια!!!



Εικόνα 66. Ο πατέρας έρχεται στο σπίτι και κάθεται να φάει (δραστηριότητα 6, μεγάλη κόρη).

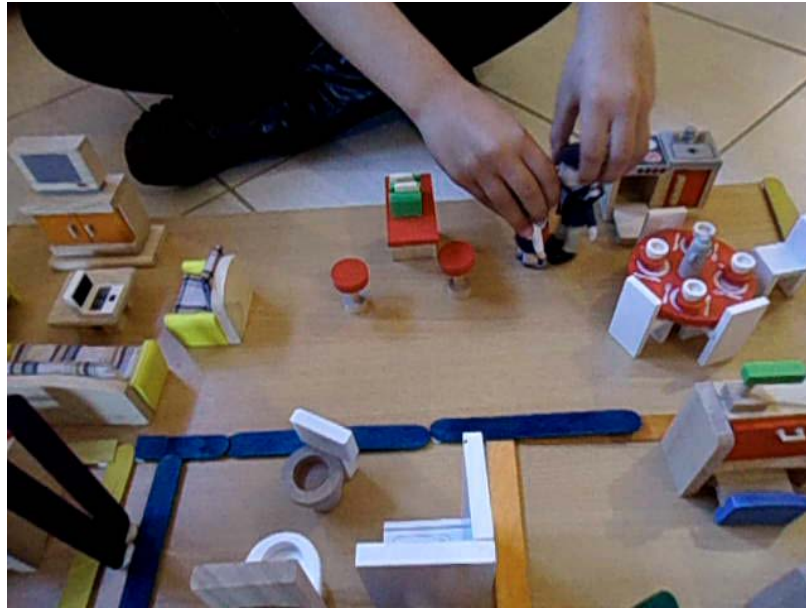

Εικόνα 67. Η μητέρα και ο πατέρας λογομαχούν (δραστηριότητα 6, μεγάλη κόρη).



Εικόνα 68. Η μητέρα μένει μόνη της στο σπίτι (δραστηριότητα 6, μεγάλη κόρη).

Στην παραπάνω ιστορία, παρατηρούμε ότι οι τρεις γυναίκες είναι αρχικά μαζί και επιστρέφουν από μια κοινή δραστηριότητα. Η μητέρα οριοθετεί τα παιδιά να πάνε για ύπνο κι εκείνα αμέσως συμμορφώνονται στην εντολή και πηγαίνουν στα δωμάτιά τους. Οι σχέσεις των τριών γυναικών μεταξύ τους παρουσιάζονται αρμονικές ενώ ο πατέρας απουσιάζει από το σπίτι.

Στην επόμενη σκηνή, αφού οι τρεις γυναίκες παρουσιάζονται να έχουν αποκοιμηθεί, ο πατέρας εμφανίζεται στο σπίτι. Παίρνει ρόλο φροντιστή και σκεπάζει τα παιδιά του που κοιμούνται. Στην επόμενη σκηνή, τα δυο παιδιά ξυπνούν τον πατέρα για να πάνε στο σχολείο. Σε αυτό το σημείο αναπαρίσταται η αλλαγή ρόλων στην οικογένεια, όπου τα παιδιά γίνονται γονείς για τον πατέρα τους. Εκείνος δυσκολεύεται να ξυπνήσει και όπως τα παιδιά προσπαθεί να αποφύγει τις ερωτήσεις και να πει ψέματα για την ώρα που γύρισε το προηγούμενο βράδυ. Σε αυτό το σημείο αναδύεται η «παιδικόμορφη» συμπεριφορά του πατέρα, όπως έχει αναλυθεί στις προηγούμενες ενότητες.

Η ρουτίνα της οικογένειας ακολουθείται κανονικά στο παιχνίδι, όπως και στην οικογένεια. Η μητέρα έχει ξυπνήσει και έχει πάει στην εργασία της, ενώ τα παιδιά και ο πατέρας ετοιμάζονται να πάνε στο σχολείο και στην εργασία αντίστοιχα. Στη συνέχεια, το μεσημέρι, η μεγάλη κόρη επιστρέφει από το σχολείο, ειδοποιεί τηλεφωνικώς τη μητέρα της και όταν και εκείνη γυρίζει από τη δουλειά, τρώνε μαζί. Η μητέρα, τότε, τηλεφωνεί στον άντρα της και παρουσιάζεται θυμωμένη για την ώρα που γύρισε στο σπίτι την προηγούμενη. Ο πατέρας και στο τηλεφώνημα αυτό αποφεύγει να πει την αλήθεια και διαψεύδει τη δυσκολία που είχε να ξυπνήσει το πρωί. Η μεγάλη κόρη συμμαχεί με τη μητέρα της εναντίον του πατέρα και τον διαψεύδει. Παρουσιάζει, μάλιστα, τον εαυτό της να κάθεται μαζί με τη μητέρα και να «σκέφτονται». Σε αυτό το σημείο επαναλαμβάνεται ξανά η συμμαχία των γυναικών της οικογένειας. Η ρουτίνα συνεχίζει κανονικά και η μεγάλη κόρη ετοιμάζεται να πάει στο φροντιστήριο. Φτιάχνει την τσάντα της, φιλάει τη μητέρα της και αποχωρεί. Άλλη μια φορά αναδύεται η τρυφερή και καλή σχέση που έχει η κόρη με τη μητέρα. Η μητέρα αισθάνεται θυμωμένη, κάθεται μόνη στο σπίτι, ενώ η κόρη της πηγαίνει στο φροντιστήριο.

Στη συνέχεια του σεναρίου, ο πατέρας επιστρέφει από την εργασία του για να φάει. Στο σημείο αυτό το ζευγάρι αρχίζει να συγκρούεται. Η μητέρα παρουσιάζει τον εαυτό της ως το πρόσωπο που όπως είδαμε στις ερευνητικές υποθέσεις, έχει όλες τις ευθύνες του σπιτιού και αισθάνεται το βάρος από όλα αυτά, ενώ ο άντρας της έλειπε ως το πρωί. Το ζευγάρι διαπληκτίζεται για το φαγητό, εφόσον δεν αρέσει στον άντρα. Η γυναίκα του επιμένει να το φάει με αυστηρό ύφος και τότε εκείνος αποχωρεί από το σπίτι. Κατόπιν, τηλεφωνεί και παραγγέλλει συγκεκριμένο φαγητό (ομελέτα), το οποίο αρνείται να του φτιάξει η γυναίκα του. Ωστόσο, θα ξαναπάει στο σπίτι για να φάει κάποιο άλλο φαγητό. Στο σημείο αυτό αναδύεται η σύγκρουση του ζευγαριού και οι ρόλοι του. Η γυναίκα τα κάνει όλα και μάλιστα δέχεται παραγγελίες για συγκεκριμένα φαγητά, ενώ ο άντρας παρόλο που απουσίαζε, έχει απαιτήσεις. Επιπρόσθετα, φαίνεται ότι ο άντρας έχει το ρόλο του παιδιού και η γυναίκα της μητέρας για τον άντρα, που του μιλάει αυστηρά και προσπαθεί να τον οριοθετήσει.

Στην επόμενη σκηνή, ο πατέρας τρώει κάποιο άλλο φαγητό. Η μητέρα παρουσιάζεται να κάνει τις δουλειές (σερβίρει, πλένει τα πιάτα). Ο πατέρας, όμως, συνειδητοποιεί ότι το φαγητό που τελικά του έβαλε να φάει δεν ήταν εκείνο που του άρεσε. Έκανε εμετό το φαγητό και έφυγε θυμωμένος από το σπίτι φωνάζοντας στη γυναίκα του ότι για άλλη μια φορά είχε δημιουργήσει δυσκολίες. Το σενάριο τελειώνει με το ζευγάρι να διαπληκτίζεται, τον πατέρα να φεύγει από το σπίτι και τη μητέρα να μένει μόνη της.

Αναλύοντας τα παραπάνω, παρατηρούμε ότι ως προς τη δομή τα τέσσερα μέλη της οικογένειας παρουσιάζονται να μένουν μαζί στο ίδιο σπίτι και να αναπαρίσταται η δομή μιας άθικτης πυρηνικής οικογένειας, όπως περιμέναμε.

Αναφορικά με τις σχέσεις των μελών, όπως αναδύονται στο συγκεκριμένο σενάριο, φαίνεται ότι η μητέρα συγκρούεται με τον άντρα της, ενώ οι σχέσεις της μητέρας με τα παιδιά της φαίνονται καλές. Με τη μεγάλη κόρη, μάλιστα, συμμαχούν και συνεργάζονται. Ο πατέρας παρουσιάζεται να απουσιάζει και επιστρέφει μόνος στο σπίτι, ενώ οι τρεις γυναίκες είναι μαζί. Δείχνει αγάπη και νιάσιμο στις κόρες του (πηγαίνει στο δωμάτιό τους και τις σκεπάζει) και φαίνεται ότι θέλει να τις φροντίζει. Η μεγάλη κόρη παρουσιάζεται να εναντιώνεται στον πατέρα και να συμμαχεί με τη μητέρα. Παρόλο που η μικρή κόρη δε συμμετέχει στο σενάριο, παρουσιάζεται να έχει μαζί με την αδελφή και τη μητέρα της μια τριγωνική σχέση. Οι γυναίκες συμμαχούν μεταξύ τους και εναντιώνονται στον πατέρα.

Σχετικά με τους ρόλους, παρατηρούμε ότι η μητέρα είναι υπεύθυνη, πηγαίνει στην εργασία της, φροντίζει για το φαγητό της οικογένειας και βάζει τα όρια. Ο πατέρας προσπαθεί να φροντίσει τα παιδιά του αλλά δυσκολεύεται ακόμα και να ξυπνήσει για να τα πάει στο σχολείο. Έχει λιγότερους ρόλους από τη γυναίκα του. Η μεγάλη κόρη, πάλι παρουσιάζεται να βοηθάει τη μητέρα της και έχει τον υπεύθυνο ρόλο της μαθήτριας που ξυπνάει για να πάει στο σχολείο και φροντίζει να πάει στο μάθημα των αγγλικών. Η μικρή κόρη παρουσιάζεται σε μια σκηνή όπου

κοιμάται βαθειά και δεν ξυπνάει από την έλευση του πατέρα στο σπίτι. Στην επόμενη σκηνή που εμφανίζεται, ακολουθεί τις οδηγίες της μεγάλης της αδελφής και πηγαίνουν στο σχολείο. Από τα παραπάνω διαπιστώνουμε ότι στο παιχνίδι με το κουκλόσπιτο εμφανίζονται οι τάσεις των ρόλων όπως είχαμε υποθέσει, με τη μητέρα να έχει τις περισσότερες ευθύνες, τον πατέρα να απουσιάζει πολλές ώρες από το σπίτι, τη μεγάλη κόρη να βοηθάει τη μητέρα και την αδελφή της και τη μικρή κόρη να συμμορφώνεται στις οδηγίες των δυο μεγαλύτερων γυναικών.

Η ρουτίνα, επίσης, της οικογένειας αποτυπώνεται πολύ ρεαλιστικά στο παιχνίδι της μεγάλης κόρης στο κουκλόσπιτο. Αρχικά παρουσιάζεται η μητέρα και οι κόρες να επιστρέφουν από την καφετέρια όπου συχνάζουν, ενώ ο πατέρας απουσιάζει. Την επόμενη ημέρα, η μητέρα πηγαίνει στην εργασία της, ενώ ο πατέρας και τα δυο παιδιά ετοιμάζονται αργότερα και πηγαίνουν στο σχολείο και στην εργασία. Το μεσημέρι επιστρέφει πρώτα η μεγάλη κόρη και μετά η μητέρα από τη δουλειά της. Η μικρή κόρη γυρίζει δυο ώρες μετά. Στο συγκεκριμένο σενάριο δεν παρουσιάζεται καθόλου να επιστρέφει από το σχολείο. Το μεγαλύτερο μέρος του σεναρίου εμφανίζεται η μεγάλη κόρη, η μητέρα και ο πατέρας, ενώ η μικρή κόρη πολύ λίγο. Θα μπορούσαμε να πούμε ότι δεν έχει επιστρέψει από το σχολείο την ώρα που διαδραματίζονται οι συγκεκριμένες σκηνές αλλά κι ότι η αδελφή της την αποκλείει στο συγκεκριμένο σενάριο, και προτιμάει να δώσει έμφαση στον εαυτό της και στο διαπληκτισμό του ζευγαριού, το οποίο αποτελεί το ουσιαστικό βίωμά της.

Στο συγκεκριμένο σενάριο, επίσης, αναδύεται η δυσκολία που έχει αναφερθεί ότι αντιμετωπίζει το ζευγάρι στην επικοινωνία. Παράλληλα, φαίνεται το προφίλ των μελών της οικογένειας: η μητέρα είναι δυναμική, έχει ευθύνες και είναι «μητέρα» τόσο για τα παιδιά όσο και για το σύζυγό της. Ο πατέρας, πάλι, έχει παιδικόμορφη συμπεριφορά και αποφεύγει τις ευθύνες. Προσπαθεί, μάλιστα να διαψεύσει τις πράξεις του. Η μεγάλη κόρη συμμαχεί με τη μητέρα και προσπαθεί να αναλάβει το γονεϊκό ρόλο για τον πατέρα της που αργεί να ξυπνήσει για τη δουλειά του. Η μικρή κόρη, πάλι, παρουσιάζεται λιγότερο και απλά φαίνεται ότι κοιμάται «του καλού καιρού» και συμμορφώνεται στις οδηγίες της μεγαλύτερης αδελφής της.

Στο τέλος του σεναρίου, η μητέρα της οικογένειας, παρουσιάζεται μόνη στο σπίτι. Σε αυτό το σημείο παρουσιάζεται το βίωμα που έχει αναφορικά με το «κενό» στη σχέση της και την κούραση από την απουσία του συζύγου και τους διαπληκτισμούς. Στην ιστορία που παρουσίασε η μεγάλη κόρη αποτυπώνεται η ένταση που χαρακτηρίζει τη σχέση του ζευγαριού αλλά και τα συναισθήματα που βιώνουν τα μέλη. Ο πατέρας θυμώνει όταν δεν ικανοποιούνται οι ανάγκες του και φωνάζει στη σύζυγό του. Εκείνη παίρνει το ρόλο μητέρας, δε μπορεί να του επιβληθεί και το αποτέλεσμα είναι να μένει θυμωμένη και μόνη.

Σύμφωνα με την παραπάνω ανάλυση στο σενάριο της μεγάλης κόρης (Εμμανουέλλας) στο παιχνίδι με το κουκλόσπιτο με θέμα «μια ημέρα στο σπίτι που ο πατέρας αργεί να γυρίσει» μπορούμε να πάρουμε χρήσιμες πληροφορίες για τις τάσεις της οικογένειας. Στην ιστορία αποτυπώνονται αρκετά στοιχεία, όπως θα περιμέναμε από τις υποθέσεις που δημιουργήθηκαν στα προηγούμενα κεφάλαια αναφορικά με τη συγκεκριμένη οικογένεια. Αξίζει να σημειωθεί ότι η μικρή κόρη δεν ήθελε να παίξει το συγκεκριμένο θέμα στο παιχνίδι με το κουκλόσπιτο. Όπως φαίνεται πρόκειται για μια κατάσταση που ενδεχομένως τη στεναχωρεί και δε θέλει να την αναπαραστήσει. Προτιμάει να παρουσιάσει ένα θέμα λιγότερο ειδικό, όπως είναι «η φανταστική μου οικογένεια». Σε αυτό το θέμα παρουσιάζει πώς θα ήθελε να είναι η οικογένειά της και δίνει μια προοπτική της οικογένειας όπως ιδανικά τη φαντάζεται. Στην επόμενη δραστηριότητα (δραστηριότητα 7) η μικρή κόρη παρουσιάζει το σενάριο «η φανταστική μου οικογένεια», το οποίο προσπαθούμε να αναλύσουμε.

9.2.7. Αναπαραστάσεις των παιδιών στο παιχνίδι με το κουκλόσπιτο στη Δραστηριότητα 7 [Η φανταστική μου οικογένεια]

9.2.7.1. Οι αναπαραστάσεις της μικρής κόρης (Φανής) στη Δραστηριότητα 7

Στη δραστηριότητα 7, η μικρή κόρη της οικογένειας (Φανή), παρουσιάζει την προοπτική της «φανταστικής της οικογένειας», όπως την έχει στο μυαλό της. Η ιστορία ξεκινάει με τη μικρή κόρη και τη «φανταστική μητέρα» να κοιμούνται στα κρεβάτια της. Η μικρή κόρη τοποθετεί τον εαυτό της στο δωμάτιο που στο κουκλόσπιτο έχει οριστεί ως δωμάτιο της αδελφής της και αναφέρει ότι το «άλλο δωμάτιο είναι της αδελφής της», η οποία βρίσκεται εκτός σπιτιού με τον πατέρα.

Μικρή κόρη: Η μαμά είναι εδώ. Και εγώ είμαι εδώ. Το άλλο δωμάτιο είναι για την αδελφή μου αλλά έχει φύγει με το μπαμπά...μαζί.

Μετά ξυπνάει η «φανταστική μικρή κόρη» και πηγαίνει στην κουζίνα για να φάει πρωινό (βλ. εικόνα 69). Κάθεται στο τραπέζι της κουζίνας όπου αναφέρει ότι πίνει γάλα και πηγαίνει στο καθιστικό όπου κάθεται στην τηλεόραση. Αναφέρει ότι «βαριέται» και παίρνει τον υπολογιστή να παίξει. Σε αυτό το σημείο προσθέτει ότι έχει πλύνει τα δόντια της, έχει φάει και μετά κάθεται στον υπολογιστή.

Μικρή κόρη: ...ξυπνάω εγώ πάω να κάτσω να φάω πρωινό. Τρώω πρωινό...πίνω λίγο γάλα. Το'πια...Πηγαίνω μετά στην τηλεόραση, βαριέμαι...βαριέμαι...παίρνω τον υπολογιστή, παίζω...
...κάτσε...πλένω τα δόντια μου, μετά τρώω και μετά κάθομαι.



Εικόνα 69. Η μικρή κόρη τρώει πρωινό (δραστηριότητα 7, μικρή κόρη).

Στη συνέχεια, παρουσιάζει τη «φανταστική μητέρα», η οποία ξυπνάει, πλένει τα δόντια της, τρώει, ενώ η ίδια η μικρή κόρη τη βλέπει και την καλημερίζει. Η «φανταστική μητέρα» καλημερίζει με τη σειρά της τη «φανταστική κόρη της». Σηκώνεται από το τραπέζι της κουζίνας όπου έχει φάει πρωινό και πηγαίνει στο καθιστικό που βρίσκεται η κόρη της. Ξαπλώνει στον καναπέ και ρωτάει το παιδί «τι παίζει». Το παιδί απαντάει ότι παίζει υπολογιστή (βλ. εικόνα 70). Η μητέρα της ζητάει να κλείσει τον υπολογιστή γιατί θα πάνε στην καφετέρια που συχνάζουν (βλ. εικόνα 71). Η μικρή κόρη κλείνει τον υπολογιστή και τον τοποθετεί πίσω στο δωμάτιό της.

«[...] και μετά ξυπνάει η μαμά : πλένει τα δόντια της, τρώει κι εγώ τη βλέπω και λέω:»

Μικρή κόρη: Καλημέρα μαμά...

Μητέρα: Καλημέρα...καλημέρα...Σόφη...Καλημέρα Σοφία...

[...] Και μετά πηγαίνετε...και μετά πηγαίνετε και μου λέει:

Μητέρα: Τι παίζεις;

Μικρή κόρη: Εγώ παίζω υπολογιστή. Και μετά...

Μητέρα: Κλείσε τον υπολογιστή, τώρα θα πάμε στο “Paradise”.

[...] Τον κλείνω, τον βάζω εκεί και τώρα πηγαίνουμε.

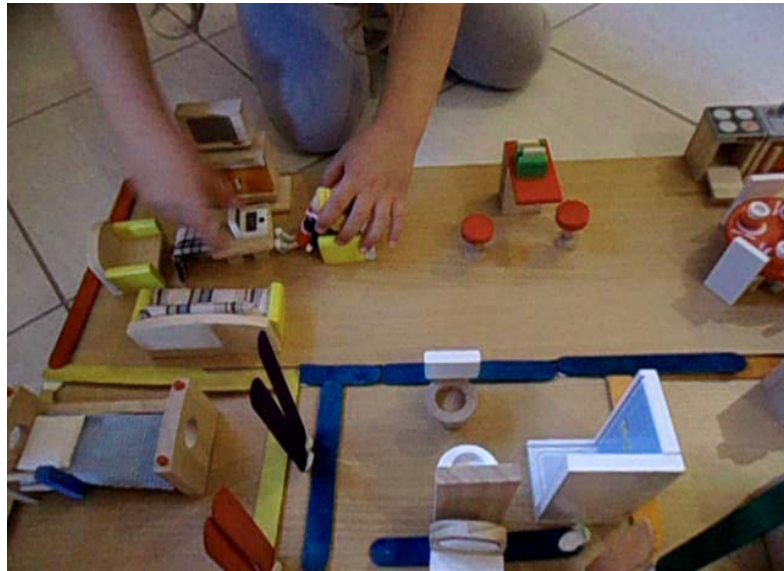

Εικόνα 70. Η μικρή κόρη παίζει Η/Υ (δραστηριότητα 7, μικρή κόρη).

Κατόπιν, η μητέρα με την κόρη βγαίνουν έξω από το σπίτι και επισκέπτονται την καφετέρια “Paradise” (βλ. εικόνα 72). Επιστρέφουν, μετά στο σπίτι και κοιμούνται. Η «φανταστική μητέρα» με τη «φανταστική μικρή κόρη», τοποθετούνται στα κρεβάτια τους. Το βράδυ της ίδιας ημέρας η μητέρα με την κόρη κάθονται στο πάσο του σαλονιού του σπιτιού και παίζουν χαρτιά. Η κόρη αναφέρει στη μητέρα της ότι «βαριέται» και της προτείνει να παίξουν ένα άλλο παιχνίδι, το «γάιδαρο». Επαναλαμβάνει ότι αισθάνεται ανία και αργότερα, πηγαίνουν πάλι στην ίδια καφετέρια που αναφέρεται και παραπάνω. Κάθονται στην καφετέρια και μετά γυρίζουν στο σπίτι όπου καθεμία τοποθετείται πάλι στο κρεβάτι της (βλ. εικόνα 73).



Εικόνα 71. Η μικρή κόρη και η μητέρα σχεδιάζουν τις δραστηριότητες που θα κάνουν (δραστηριότητα 7, μικρή κόρη).

«[...] Πηγαίνουμε στο “Paradise”, καθόμαστε και μετά πηγαίνουμε σπίτι και κοιμόμαστε.... Και μετά το βράδυ πηγαίνο με εδώ πέρα που έχουμε το μπαρ εδώ... και παίζο με χαρτιά οι δύο... και καθόμαστε και παίζουμε... και λέω εγώ:»

Μικρή κόρη: Μαμά, βαριέμαι, θες να παίζουμε γάιδαρο;

«Και μου λέει:»

Μητέρα: Ναι.

«[...] Βαριούμαι πάλι... μετά πηγαίνουμε στο “Paradise”... καθόμαστε μέχρι να φύγουμε... βράδυ είναι τώρα... φεύγουμε και... ξυπνάμε πάλι και πάλι ξανά... πάλι ξανά από την αρχή...».



Εικόνα 72. Η μικρή κόρη και η μητέρα πηγαίνουν στην καφετέρια (δραστηριότητα 7, μικρή κόρη).

Αφού η μικρή κόρη (Φανή) παρουσίασε ένα σενάριο με θέμα η «φανταστική μου οικογένεια», στις διευκρινίσεις που κάναμε επιβεβαίωσε ότι σε ένα υποθετικό σενάριο θα προτιμούσε να είναι μόνη της με τη «φανταστική μητέρα». Στην οικογένεια υπάρχει αδελφάκι και πατέρας, αλλά δεν παρουσιάζονται στην ιστορία και έχουν πάει «να ταΐσουν». Στην ιδανική προοπτική, η «φανταστική οικογένεια» αποτελείται από τον εαυτό της με τη μητέρα της που κάνουν μαζί διάφορες ρουτίνες, επισκέπτονται οικείους χώρους και παρουσιάζονται οι δυο τους. Όπως έχει αναπαραστήσει και στο ιχνογράφημα 15, η μικρή κόρη αποκλείει τα υπόλοιπα μέλη της οικογένειας και σε μια ιδανική προοπτική βρίσκεται μόνη με τη «φανταστική της μητέρα». Το πρόγραμμα που ακολουθεί είναι ίδιο με αυτό που έχει συνηθίσει, αλλά το ακολουθεί με μια άλλη μητέρα, όχι τη δική της.

Ερευνήτρια: Επομένως, μια φανταστική οικογένεια για σένα θα ήταν να είσαι μόνη σου εσύ με τη μαμά σου.

Παιδί: Ναι.

Ερευνήτρια: Θα ήτανε πιο καλά από ότι αν είχες αδελφάκι και μπαμπά;

Παιδί: Ο μπαμπάς μου με την Εμμανουέλλα έχουνε πάει να τέτοιο και να ταΐσουνε και εμείς... και εμείς... κοιμόμαστε... μετά ξυπνάω εγώ, πλένω τα δόντια μου κάθομαι τρώω πρωινό, μετά παίζω υπολογιστή και μετά ξυπνάει η μαμά, πλένει τα δόντια της, κάθεται να φάει πρωινό και ξαπλώνει και μου λέει « Κλείστονε, πάμε στο Paradise»... και στο “Paradise” φάγαμε και μετά ξαπλώσαμε στο μεσημέρι, ξαναπλύναμε τα δόντια μας, ξαναφάγαμε μεσημεριανό και μετά ξαναπήγαμε στο “Paradise”, βράδιασε, φύγαμε και μετά πάλι από την αρχή.

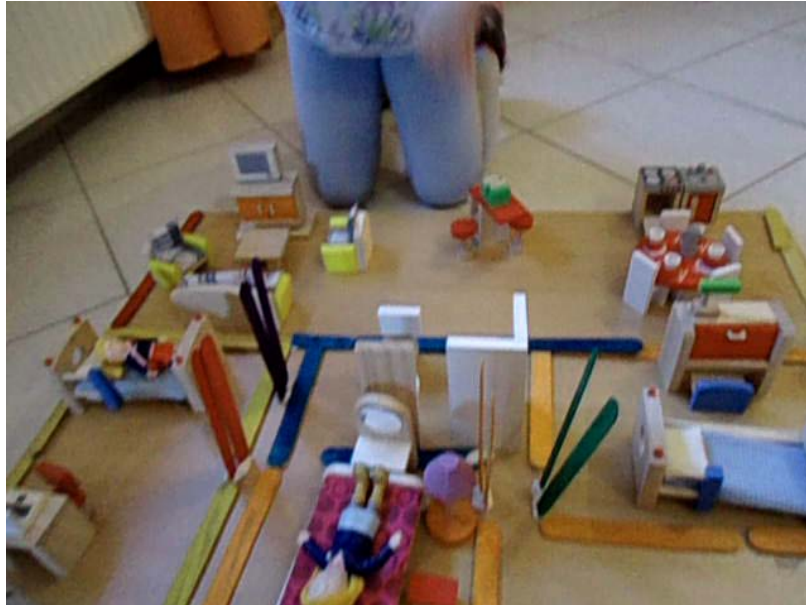

Εικόνα 73. Η μικρή κόρη και η μητέρα κοιμούνται (δραστηριότητα 7, μικρή κόρη).

Αναλύοντας το παραπάνω σενάριο, παρατηρούμε ότι η φανταστική οικογένεια για τη μικρή κόρη δεν έχει την ίδια δομή με τη δική της οικογένεια. Στην ιστορία γίνεται αναφορά στον πατέρα και στην αδελφή, αλλά δεν εντάσσονται στην ιστορία. Η δομή, όπως παρουσιάζεται, είναι αυτή μιας μονογονεϊκής οικογένειας που αποτελείται από το παιδί και τη μητέρα. Η αδελφή με τον πατέρα απουσιάζουν και βρίσκονται μαζί έξω από το χώρο του σπιτιού. Όπως έχει αναπαραστήσει στο ιχνογράφημα 15, η μικρή κόρη αναφέρει ως ιδανική την οικογένεια που αποτελείται από τον εαυτό της και μια «φανταστική μητέρα». Σε αυτό το σημείο αναδύεται η ανάγκη της να βρίσκεται κοντά στη μητέρα της. Στο ιχνογράφημα 19 που της ζητήσαμε να αναπαραστήσει τον εαυτό της με ένα άλλο μέλος της οικογένειας, ζωγράφησε την ίδια πάλι με τη μητέρα στο σπίτι να ετοιμάζονται να πάνε μαζί στην καφετέρια, όπως παρουσίασε και στο σενάριο. Διαπιστώνουμε ότι στις ενδόμυχες επιθυμίες της υπάρχει η ανάγκη να βρίσκεται μόνη με τη μητέρα της και να μοιράζεται χρόνο σε κοινές δραστηριότητες.

Αναφορικά με τις σχέσεις, παρατηρούμε ότι η μητέρα με την κόρη έχουν πολύ καλές σχέσεις. Συνυπάρχουν αρμονικά, επικοινωνούν και συνεννοούνται. Μοιράζονται από κοινού δραστηριότητες. Υπάρχει η τάση η μητέρα να ικανοποιεί τις επιθυμίες της κόρης, για παράδειγμα όταν αναφέρει ότι δεν έχει διάθεση, η μητέρα της αλλάζει δραστηριότητα και πηγαίνουν στην καφετέρια.

Ως προς τους ρόλους, το παιδί παρουσιάζεται αυτόνομο. Ξυπνάει μόνο του, ετοιμάζει το πρωινό του και περνάει τον ελεύθερο χρόνο του την τηλεόραση και στον υπολογιστή. Η μητέρα με τη σειρά της, δεν κάνει κάποια ιδιαίτερη δραστηριότητα, πέρα από το να ικανοποιεί τις επιθυμίες και ανάγκες του παιδιού της. Κάθονται μαζί, πηγαίνουν βόλτα στην καφετέρια, παίζουν επιτραπέζια παιχνίδια και κοιμούνται την ίδια ώρα.

Παρόλο που το σενάριο αφορά σε μια «φανταστική οικογένεια», η μικρή κόρη εντάσσει στο σενάριο τη ρουτίνα και τις συνήθειες όπως τις διατηρεί στην αναπαράστασή της από την οικογένεια καταγωγής της. Έτσι παρουσιάζει τον εαυτό να ξυπνάει πρώτος, να παίρνει πρωινό, να κάθεται στην τηλεόραση και στον υπολογιστή. Αφού ξυπνήσει η μητέρα, πάνε μαζί στην οικεία τους καφετέρια. Μετά κοιμούνται για μεσημέρι και το απόγευμα μητέρα και κόρη παίζουν επιτραπέζια παιχνίδια. Πηγαίνουν ξανά στην ίδια καφετέρια και επιστρέφουν στο σπίτι, όπου κοιμούνται. Η σειρά αυτών των γεγονότων, είναι σύμφωνη με τις συνήθειες της οικογένειας, όπως περιγράφονται στο κεφάλαιο 2 και αφορούν στη ρουτίνα του σαββατοκύριακου.

Συνοψίζοντας τα παραπάνω συμπεράσματα από την ιστορία της μικρής κόρης για τη φανταστική οικογένεια, διαπιστώνουμε ότι στο παιχνίδι με το κουκλόσπιτο, στην ιδανική προοπτική της η οικογένεια αποτελείται μόνο από τη μητέρα και την κόρη, οι οποίες μοιράζονται κοινές δραστηριότητες. Το παιδί παρουσιάζεται να λειτουργεί αυτόνομα στο περιβάλλον του σπιτιού αλλά έχει ανάγκη της συνύπαρξης με τη μητέρα για να περάσει καλά, διαφορετικά «βαριέται». Μητέρα και κόρη περνάνε καλά μαζί και ακολουθούν μια συγκεκριμένη ρουτίνα. Η συγκεκριμένη προοπτική αποτυπώνεται και στα ιχνογραφήματα 15 και 19. Παρόλο που η μικρή κόρη αναφέρει ότι ο πατέρας της είναι «πιο καλός» από τη μητέρα της, τόσο στα ιχνογραφήματα όσο και στο παιχνίδι, το παιδί τοποθετεί τον εαυτό του δίπλα σε μια μητέρα που είναι «καλή» και περνάει όμορφα μαζί της, παίζοντας ή πηγαίνοντας βόλτες.

Η δραστηριότητα 7 που παρουσιάσαμε σε αυτήν την ενότητα, αποτελεί το τελευταίο σενάριο που αναπαρέστησαν τα παιδιά της οικογένειας στο παιχνίδι με το κουκλόσπιτο. Όπως προκύπτει από τα παραπάνω, μέσα από τις αφηγήσεις τους, τα παιδιά μας δίνουν χρήσιμες πληροφορίες και βλέπουμε δράσεις που θα περιμέναμε, αλλά και σκηνές που μας ενημερώνουν για θέματα που δεν είχαμε προβλέψει. Στην ενότητα που ακολουθεί, παραθέτουμε τα συμπεράσματα από την ανάλυση των σεναρίων που παρουσιάστηκε παραπάνω και τις γενικότερες διαπιστώσεις από τη συμμετοχή των δυο παιδιών στο παιχνίδι με το κουκλόσπιτο.

9.3. Συμπεράσματα για την οικογένεια από τις αναπαραστάσεις των παιδιών στο παιχνίδι με το κουκλόσπιτο σε επτά δραστηριότητες

Όπως αναφέρεται παραπάνω, οι παιγνιώδεις δραστηριότητες των παιδιών με το κουκλόσπιτο μας έδωσαν χρήσιμες πληροφορίες για την οικογένεια που μελετάμε στα πλαίσια της συγκεκριμένης έρευνας. Στην έρευνα τα δυο παιδιά της οικογένειας συμμετείχαν σε επτά διαφορετικές δραστηριότητες, τέσσερις δραστηριότητες όπου συμμετείχαν και τα δυο στο ίδιο θέμα αλλά εναλλάξ και μεμονωμένα (δραστηριότητες 1, 3, 4 και 5) μία που συμμετείχαν μαζί συνεργατικά (δραστηριότητα 2) και δύο που συμμετείχε μόνο το κάθε παιδί ξεχωριστά (δραστηριότητες 6 και 7). Αν λάβουμε υπόψη ότι στη δραστηριότητα 1 τα παιδιά παρουσίασαν τέσσερις σκηνές, κάθε παιδί συμμετείχε συνολικά σε εννιά σενάρια.

Αφού παρουσιάσαμε τα σεναρία και τα αναλύσαμε ως προς το περιεχόμενο και τις τάσεις που περιμέναμε να εμφανιστούν, σε αυτό το σημείο θα προσπαθήσουμε να κάνουμε μια σύνοψη των συμπερασμάτων που προκύπτουν από τα σεναρία των παιδιών. Όπως διαπιστώσαμε παραπάνω, στο παιχνίδι των παιδιών με το κουκλόσπιτο εμφανίζονται πολλές από τις τάσεις της οικογένειας, όπως θα τις περιμέναμε αλλά μπορούμε να πάρουμε και επιπρόσθετες πληροφορίες που αναδύονται μέσα από τις δράσεις και δεν τις είχαμε πάρει από άλλα μέσα συλλογής δεδομένων. Αξίζει να σημειωθεί ότι κάθε παιδί που συμμετέχει στα σεναρία, τόσο λόγω του αναπτυξιακού σταδίου όπου βρίσκεται, αλλά και λόγω της προσωπικότητάς του, δίνει διαφορετική οπτική για την οικογένεια, ακόμα και όταν παρουσιάζει το ίδιο θέμα στο σενάριο. Επίσης, διαπιστώνουμε ότι το θέμα που παρουσιάζουν κάθε φορά τα παιδιά, ο βαθμός δόμησής του αλλά και η εξοικείωση με τη διαδικασία, παίζουν ρόλο στα αποτελέσματα που παίρνουμε από το συγκεκριμένο ερευνητικό εργαλείο. Στην ενότητα αυτή, θα προσπαθήσουμε να συνοψίσουμε τα συμπεράσματα για την οικογένεια, όπως αναλύθηκαν στις παραπάνω ενότητες μέσα από το παιχνίδι των παιδιών. Θα κάνουμε μια σύνθεση των αποτελεσμάτων, προκειμένου να καταλήξουμε σε συμπεράσματα για την οικογένεια, μέσα από αυτά τα αποτελέσματα.

9.3.1. Συμπεράσματα ως προς τη δομή της οικογένειας

Η πρώτη ερευνητική υπόθεση που κάναμε αρχικά και περιμέναμε να δούμε αν θα μπορούσε να αποτυπωθεί στα σεναρία των παιδιών, αφορούσε στη **δομή** της οικογένειας. Η πρόβλεψή μας ήταν ότι στις ιστορίες τα παιδιά θα παρουσίαζαν το νοικοκυριό μιας τετραμελούς

πυρηνικής οικογένειας. Παρόλο που η μητέρα την περίοδο της έρευνας είχε ζητήσει διαζύγιο από τον πατέρα, τα μέλη ζούσαν όλα μαζί, ενώ τα παιδιά δεν ήταν ενήμερα για τη συγκεκριμένη συνθήκη. Από την ανάλυση που παρουσιάσαμε παραπάνω, παρατηρούμε ότι η μεγάλη κόρη αποτυπώνει τη δομή της τετραμελούς πυρηνικής οικογένειας σε εννιά σενάρια (100%), ενώ η μικρή κόρη σε έξι σενάρια (72%). Σε κάποιες ιστορίες, τα παιδιά εντάσσονται στο σενάριο και άλλα πρόσωπα από την ευρύτερη οικογένεια. Αυτό συμβαίνει σε δύο σενάρια της μεγάλης (24%) και αντίστοιχα σε δυο σενάρια της μικρής κόρης (24%). Επιπρόσθετα, σε κάποιες ιστορίες παρουσιάζεται μια διαφορετική δομή, τριμελούς ή διμελούς οικογένειας, όπως στα σενάρια της μικρής κόρης στις δραστηριότητες 5 και 7 (24%).

Τα συγκεκριμένα αποτελέσματα που αφορούν στη δομή της οικογένειας, συνοψίζονται στους πίνακες 53-55. Σύμφωνα με τα παραπάνω, σε όλο το ποσοστό σεναρίων της μεγάλης κόρης (100%) και στο μεγαλύτερο ποσοστό της μικρής κόρης (72%), η οικογένεια παρουσιάζεται να έχει τη δομή του νοικοκυριού μιας τετραμελούς οικογένειας. Μέλη της ευρύτερης οικογένειας, εντάσσονται σε ποσοστό 24% στα σενάρια και των δύο παιδιών. Η μικρή κόρη, πάλι, σε ποσοστό 24% (σε δυο σενάρια), παρουσιάζει μια διαφορετική μορφή οικογένειας, με τρία ή με δυο μέλη. Αξίζει να σημειωθεί στα πλαίσια ποιου θέματος παρουσιάζεται αυτή η διαφορετική μορφή οικογένειας. Η εκτεταμένη οικογένεια παρουσιάζεται στο ελεύθερο θέμα και των δυο παιδιών, όταν δεν τους ζητείται ένα συγκεκριμένο σενάριο. Επίσης, τα μέλη της ευρύτερης οικογένειας εντάσσονται στο σενάριο που σχετίζεται με την απουσία του πατέρα στην Αθήνα. Διαφορετική (τριμελής) μορφή έχει η οικογένεια στο σενάριο της μικρής κόρης που σχετίζεται με την απουσία της μητέρας από το σπίτι (όπου έμειναν τα τρία μέλη). Δυο μέλη παρουσιάζονται στο σενάριο της «φανταστικής οικογένειας», όπου το παιδί προβάλλει τις επιθυμίες του και όχι την πραγματική του οικογένεια. Έτσι, διαπιστώνουμε ότι όπως περιμέναμε, στα σενάρια των παιδιών στο παιχνίδι με το κουκλόσπιτο, η οικογένεια παρουσιάζεται να έχει τη δομή της τετραμελούς πυρηνικής οικογένειας (100% για τη μεγάλη κόρη και 72% για τη μικρή). Σε ποσοστό 24% των σεναρίων των δυο παιδιών εντάσσονται μέλη από την ευρύτερη οικογένεια, ενώ σε ποσοστό 24% των σεναρίων της μικρής κόρης, η οικογένεια έχει διαφορετική δομή. Αυτό συμβαίνει λόγω του είδους του θέματος που παρουσιάζει η μικρή κόρη, αλλά και ενδεχομένως της ηλικίας της. Η μεγάλη κόρη παρουσιάζει περισσότερο ρεαλιστικά και ολοκληρωμένα τα γεγονότα, ενώ η μικρή εντάσσει επιθυμίες στα σενάρια και δεν αποτυπώνει πλήρως όλα τα συμβάντα.

Στους τρεις πίνακες που ακολουθούν παρουσιάζουμε τα ποσοστά της δομής που εμφανίζεται να έχει η οικογένεια κάθε φορά στα σενάρια των δυο παιδιών. Παρουσιάζουμε τις δραστηριότητες όπου συμμετέχει κάθε παιδί, το θέμα τους καθώς και τα σύνολα και τα ποσοστά που εμφανίζονται. Κάθε παιδί συμμετέχει σε εννέα διαφορετικά σενάρια (αν λάβουμε υπόψη ότι η δραστηριότητα 1 αποτελείται από τέσσερις διαφορετικές σκηνές). Τα παιδιά συμμετείχαν και τα δύο σε εννιά σενάρια συνολικά. Στα σενάρια των δραστηριοτήτων 6 και 7 συμμετείχε μόνο ένα από τα δυο παιδιά (η μεγάλη κόρη στη δραστηριότητα 6 και η μικρή κόρη στη δραστηριότητα 7). Για αυτό το λόγο στα σενάρια όπου δε συμμετέχουν τα υποκείμενα, τα κελιά στον πίνακα είναι σκιερά.

Στους πίνακες που παραθέτουμε παρακάτω, παρουσιάζουμε τα σύνολα και τα ποσοστά που η δομή της οικογένειας έχει τη μορφή της πυρηνικής-τετραμελούς οικογένειας (πίνακας 53), τα ποσοστά που η δομή της οικογένειας έχει τη μορφή της εκτεταμένης οικογένειας και στο σενάριο αναφέρονται μέλη της ευρύτερης οικογένειας, όπως είναι οι παππούδες ή οι θείοι (πίνακας 54). Επιπλέον, έχουμε τα ποσοστά που η δομή της οικογένειας έχει άλλη μορφή και παρουσιάζεται να έχει άλλη μορφή και να αποτελείται από δύο ή από τρία μέλη (πίνακας 55).

Πίνακας 53. Ποσοστά ανά σενάριο παιδιού όπου η δομή της οικογένειας έχει τη μορφή της πυρηνικής τετραμελούς οικογένειας.

Κατηγορία: Δομή πυρηνικής οικογένειας	Υποκείμενα	Παιδιά	
		Μεγάλη κόρη	Μικρή κόρη
<ul style="list-style-type: none"> • Δραστηριότητα 1: 4 σκηνές της καθημερινότητας Σκηνή 1: ώρα γεύματος Σκηνή 2: ώρα ύπνου Σκηνή 3: κακή στιγμή Σκηνή 4: καλή στιγμή 	+	+	
	+	+	
	+	+	
	+	+	
	• Δραστηριότητα 2: μια ημέρα μετά το σχολείο	+	+
	• Δραστηριότητα 3: ελεύθερο θέμα	+	
	• Δραστηριότητα 4: ο πατέρας λείπει στην Αθήνα	+	+
	• Δραστηριότητα 5: η μητέρα λείπει με τις φίλες	+	
• Δραστηριότητα 6: μια ημέρα που ο πατέρας αργεί	+		
• Δραστηριότητα 7: η φανταστική οικογένεια			
Σύνολο (ποσοστά)	(9) 100%	(6) 72%	

Πίνακας 54. Ποσοστά ανά σενάριο παιδιού όπου η δομή της οικογένειας έχει τη μορφή της εκτεταμένης οικογένειας.

Κατηγορία: Δομή εκτεταμένης οικογένειας	Υποκείμενα	Παιδιά	
		Μεγάλη κόρη	Μικρή κόρη
<ul style="list-style-type: none"> • Δραστηριότητα 1: 4 σκηνές της καθημερινότητας Σκηνή 1: ώρα γεύματος Σκηνή 2: ώρα ύπνου Σκηνή 3: κακή στιγμή Σκηνή 4: καλή στιγμή 			
	• Δραστηριότητα 2: μια ημέρα μετά το σχολείο		
	• Δραστηριότητα 3: ελεύθερο θέμα	+	+
	• Δραστηριότητα 4: ο πατέρας λείπει στην Αθήνα	+	+
	• Δραστηριότητα 5: η μητέρα λείπει με τις φίλες		
• Δραστηριότητα 6: μια ημέρα που ο πατέρας αργεί			
• Δραστηριότητα 7: η φανταστική οικογένεια			
Σύνολο (ποσοστά)	(2) 24%	(2) 24%	

Πίνακας 55. Ποσοστά ανά σενάριο παιδιού όπου η δομή της οικογένειας έχει διαφορετική μορφή (τριμελής ή διμελής).

Κατηγορία: Δομή διαφορετικής οικογένειας	Υποκείμενα	Παιδιά	
		Μεγάλη κόρη	Μικρή κόρη
<ul style="list-style-type: none"> • Δραστηριότητα 1: 4 σκηνές της καθημερινότητας Σκηνή 1: ώρα γεύματος Σκηνή 2: ώρα ύπνου Σκηνή 3: κακή στιγμή Σκηνή 4: καλή στιγμή 			
	• Δραστηριότητα 2: μια ημέρα μετά το σχολείο		
	• Δραστηριότητα 3: ελεύθερο θέμα		
• Δραστηριότητα 4: ο πατέρας λείπει στην Αθήνα			
• Δραστηριότητα 5: η μητέρα λείπει με τις φίλες		+	

• Δραστηριότητα 6: μια ημέρα που ο πατέρας αργεί		
• Δραστηριότητα 7: η φανταστική οικογένεια		+
Σύνολο (ποσοστά)	(0) 0%	(2) 24%

9.3.2. Συμπεράσματα ως προς τα τρίγωνα και τις σχέσεις

Αφού μελετήσαμε τη δομή της οικογένειας, σε δεύτερο επίπεδο θέλαμε να δούμε πώς αποτυπώνονται τα **τρίγωνα** και οι **σχέσεις** στο παιχνίδι των παιδιών με το κουκλόσπιτο. Με βάση τις ερευνητικές μας υποθέσεις περιμέναμε να εμφανίζεται τρίγωνο ανάμεσα στις δυο κόρες και στη μητέρα και ο πατέρας να βρίσκεται έξω από αυτό το σχηματισμό.

Αναφορικά με τις σχέσεις, αυτό που περιμέναμε από τα παιδιά σε πρώτο επίπεδο, ήταν η μεγάλη κόρη να έχει καλές σχέσεις τόσο με τη μητέρα, όσο και με τον πατέρα, ενώ με τη μικρή της αδελφή να έχει «μέτρια» σχέση, άλλοτε συνεργατική και άλλοτε συγκρουσιακή. Η μικρή κόρη, τώρα, περιμέναμε να έχει καλή σχέση και με τους δυο γονείς αλλά «κακή-συγκρουσιακή» με την αδελφή της. Η μητέρα και ο πατέρας, περιμένουμε να έχει «καλές» σχέσεις, τόσο με τη μεγάλη όσο και με τη μικρή κόρη. Δεν γνωρίζουμε, ωστόσο, τι ακριβώς να περιμένουμε από τη μεταξύ τους σχέση, αφού ο πατέρας θεωρεί ότι έχει «καλή» σχέση ενώ η μητέρα «κακή» και αφήνουμε τα παιδιά να μας την παρουσιάσουν στα σενάρια τους. Έτσι, σύμφωνα με την ανάλυση των σεναρίων ανά δραστηριότητα, τα τρίγωνα και οι σχέσεις των μελών αποτυπώνονται ως εξής:

Πίνακας 56. Ποσοστά ανά σενάριο παιδιού όπου αναδεικνύεται τρίγωνο μεταξύ της μητέρας και των παιδιών.

Κατηγορία: Υποκείμενα	Παιδιά	
	Μεγάλη κόρη	Μικρή κόρη
Τρίγωνο μητέρας-παιδιών		
• Δραστηριότητα 1: 4 σκηνές της καθημερινότητας Σκηνή 1: ώρα γεύματος Σκηνή 2: ώρα ύπνου Σκηνή 3: κακή στιγμή Σκηνή 4: καλή στιγμή		+
• Δραστηριότητα 2: μια ημέρα μετά το σχολείο	+	+
• Δραστηριότητα 3: ελεύθερο θέμα		
• Δραστηριότητα 4: ο πατέρας λείπει στην Αθήνα	+	
• Δραστηριότητα 5: η μητέρα λείπει με τις φίλες		
• Δραστηριότητα 6: μια ημέρα που ο πατέρας αργεί	+	
• Δραστηριότητα 7: η φανταστική οικογένεια		
Σύνολο (ποσοστά)	(3) 36%	(2) 24%

Από τον πίνακα 56, διαπιστώνουμε ότι, όπως περιμέναμε, στο 36% των σεναρίων της μεγάλης κόρης, παρουσιάζεται τρίγωνο στη σχέση των γυναικών της οικογένειας (μητέρας και παιδιών), και στο 24% των σεναρίων της μικρής κόρης. Επιπλέον, αναδεικνύεται τρίγωνο μεταξύ των γονέων και της μεγάλης κόρης (πίνακας 57), σε 24% των σεναρίων της μεγάλης κόρης, κάτι που δεν είχαμε διατυπώσει στις ερευνητικές μας υποθέσεις. Ενδεχομένως το τρίγωνο αυτό να εμφανίζεται λόγω των επιθυμιών της μεγάλης κόρης να συμμαχεί με τους γονείς της εναντίον της αδελφής της και να μην ανταποκρίνεται τόσο στην πραγματικότητα της οικογένειας. Ωστόσο, είναι μια πληροφορία που δεν έχουμε από άλλο μέσο και αξίζει να καταγραφεί.

Πίνακας 57. Ποσοστά ανά σενάριο παιδιού όπου παρουσιάζεται τρίγωνο μεταξύ των γονέων και της μεγάλης κόρης.

Κατηγορία: Υποκείμενα	Παιδιά	
	Μεγάλη κόρη	Μικρή κόρη
Κατηγορία: Τρίγωνο γονέων – μεγάλης κόρης		
• Δραστηριότητα 1: 4 σκηνές της καθημερινότητας Σκηνή 1: ώρα γεύματος Σκηνή 2: ώρα ύπνου Σκηνή 3: κακή στιγμή Σκηνή 4: καλή στιγμή	+	
• Δραστηριότητα 2: μια ημέρα μετά το σχολείο		
• Δραστηριότητα 3: ελεύθερο θέμα		
• Δραστηριότητα 4: ο πατέρας λείπει στην Αθήνα		
• Δραστηριότητα 5: η μητέρα λείπει με τις φίλες		
• Δραστηριότητα 6: μια ημέρα που ο πατέρας αργεί		
• Δραστηριότητα 7: η φανταστική οικογένεια		
Σύνολο (ποσοστά)	(2)24 %	(0)0 %

Οι σχέσεις, τώρα, των μελών όπως εμφανίζονται σε κάθε δραστηριότητα που παρουσιάζει το κάθε παιδί, φαίνονται στους πίνακες 58 και 59. Χωρίζουμε τις σχέσεις σε δυο γενικές κατηγορίες, «καλές σχέσεις» και «συγκρουσιακές σχέσεις». Από τον πίνακα 58 διαπιστώνουμε ότι, σε ποσοστό 84% των σεναρίων της μεγάλης κόρης, οι σχέσεις παρουσιάζονται ως «καλές», δηλαδή αρμονικές και τα μέλη της οικογένειας φαίνεται ότι επικοινωνούν και συνεργάζονται. Το ίδιο ισχύει για το 60% των σεναρίων της μικρής κόρης.

Από τον πίνακα 59, διαπιστώνουμε ότι το 36% των σεναρίων της μεγάλης κόρης περιγράφουν «συγκρούσεις» στις σχέσεις και διαπληκτισμούς μεταξύ των μελών, ενώ συγκρουσιακές σχέσεις καταγράφονται στο 24% των σεναρίων της μικρής κόρης. Μια πιο ειδική καταγραφή από τις αναλύσεις, μας δείχνει ότι στη σκηνή 3 της δραστηριότητας 1 συγκρούονται οι δυο γονείς και τα δυο παιδιά μεταξύ τους. Στη σκηνή 3 της δραστηριότητας 1 της μικρής κόρης, συγκρούεται η μητέρα με τη μεγάλη κόρη. Στη δραστηριότητα 2, τα δυο παιδιά παρουσιάζονται να συγκρούονται με τη μητέρα τους. Στη δραστηριότητα 6, η μεγάλη κόρη παρουσιάζει τους γονείς να διαπληκτίζονται μεταξύ τους.

Πίνακας 58. Ποσοστά ανά σενάριο παιδιού όπου οι σχέσεις των μελών της οικογένειας παρουσιάζονται ως «καλές».

Κατηγορία: Υποκείμενα	Παιδιά	
	Μεγάλη κόρη	Μικρή κόρη
Κατηγορία: «Καλές σχέσεις» των μελών της οικογένειας		
• Δραστηριότητα 1: 4 σκηνές της καθημερινότητας Σκηνή 1: ώρα γεύματος Σκηνή 2: ώρα ύπνου Σκηνή 3: κακή στιγμή Σκηνή 4: καλή στιγμή	+	
• Δραστηριότητα 2: μια ημέρα μετά το σχολείο	+	+
• Δραστηριότητα 3: ελεύθερο θέμα	+	+
• Δραστηριότητα 4: ο πατέρας λείπει στην Αθήνα	+	
• Δραστηριότητα 5: η μητέρα λείπει με τις φίλες	+	+

• Δραστηριότητα 6: μια ημέρα που ο πατέρας αργεί		
• Δραστηριότητα 7: η φανταστική οικογένεια		+
Σύνολο (ποσοστά)	(7) 84%	(5) 60%

Πίνακας 59. Ποσοστά ανά σενάριο παιδιού όπου οι σχέσεις των μελών της οικογένειας παρουσιάζονται ως «συγκρουσιακές».

Κατηγορία: «Συγκρουσιακές σχέσεις» των μελών της οικογένειας	Παιδιά	
	Μεγάλη κόρη	Μικρή κόρη
Υποκείμενα		
• Δραστηριότητα 1: 4 σκηνές της καθημερινότητας Σκηνή 1: ώρα γεύματος Σκηνή 2: ώρα ύπνου Σκηνή 3: κακή στιγμή Σκηνή 4: καλή στιγμή	+	+
• Δραστηριότητα 2: μια ημέρα μετά το σχολείο	+	+
• Δραστηριότητα 3: ελεύθερο θέμα		
• Δραστηριότητα 4: ο πατέρας λείπει στην Αθήνα		
• Δραστηριότητα 5: η μητέρα λείπει με τις φίλες		
• Δραστηριότητα 6: μια ημέρα που ο πατέρας αργεί	+	
• Δραστηριότητα 7: η φανταστική οικογένεια		
Σύνολο (ποσοστά)	(3) 36%	(2) 24%

Σύμφωνα με τα παραπάνω, αναφορικά με τις σχέσεις στην οικογένεια, παρατηρούμε ότι στο μεγαλύτερο ποσοστό των ιστοριών τόσο τα παιδιά με τους γονείς, οι γονείς και τα παιδιά μεταξύ τους, παρουσιάζονται να έχουν «καλές σχέσεις» (84% των σεναρίων της μεγάλης κόρης και 60% των σεναρίων της μικρής κόρης). Σε δύο σενάρια [δραστηριότητα 1 σκηνή 3 & δραστηριότητα 6] (24%) της μεγάλης κόρης παρουσιάζονται οι γονείς να διαπληκτίζονται μεταξύ τους, σε ένα σενάριο [δραστηριότητα 2] (12%) παρουσιάζει τα παιδιά να συγκρούονται με τη μητέρα τους. Σε δυο άλλα σενάρια [δραστηριότητα 1 σκηνή 3 και δραστηριότητα 2] τα δυο παιδιά παρουσιάζονται να διαπληκτίζονται μεταξύ τους. Η μικρή κόρη από την πλευρά της σε δυο σενάρια [δραστηριότητα 1 σκηνή 3 & δραστηριότητα 2] παρουσιάζει τη μητέρα να συγκρούεται με τα παιδιά της.

Σε γενικές γραμμές, οι σχέσεις στην πλειοψηφία τους αποτυπώνονται «καλές» στα μέλη της οικογένειας στο παιχνίδι των παιδιών με το κουκλόσπιτο. Οι σχέσεις των παιδιών με τον πατέρα είναι καλές σε όλα τα σενάρια, όπως θα περιμέναμε και μόνο στη δραστηριότητα 6 βλέπουμε ότι η μεγάλη κόρη συγκρούεται μαζί του. Ενώ οι σχέσεις με τη μητέρα περιμέναμε να περιγράφονται πάντα καλές, τόσο η μεγάλη όσο και η μικρή κόρη, καταγράφουν δυο σκηνές όπου η μητέρα συγκρούεται με τα παιδιά της. Τα δυο παιδιά συγκρούονται μεταξύ τους σε δυο σενάρια της μεγάλης κόρης και σε ένα της μικρής κόρης. Οι δυο γονείς παρουσιάζονται να συγκρούονται σε δυο σενάρια της μεγάλης κόρης και σε ένα της μικρής κόρης. Αξίζει να σημειωθεί το θέμα του σεναρίου στα πλαίσια του οποίου παρουσιάζουν κάθε φορά την ιστορία τους τα παιδιά. Έτσι, διαπιστώνουμε ότι σε μια «κακή στιγμή» η μεγάλη κόρη περιγράφει τους γονείς και τα αδέρφια να συγκρούονται μεταξύ τους. Αντίστοιχα, σε μια «κακή στιγμή», η μικρή κόρη παρουσιάζει τη μητέρα της να συγκρούεται με την αδελφή της. Επιπλέον, όταν «επιστρέφουν από το σχολείο» τα δυο παιδιά συγκρούονται με τη μητέρα τους. Οι γονείς διαπληκτίζονται σε «μια κακή στιγμή» στην οικογένεια αλλά και «όταν ο μπαμπάς καθυστερεί να επιστρέψει στο σπίτι», σύμφωνα με τα σενάρια της μεγάλης κόρης.

Από τα παραπάνω, μπορούμε να συμπεράνουμε ότι τα παιδιά, στην πλειοψηφία των σεναρίων, αποτυπώνουν «καλές» σχέσεις μεταξύ των μελών. Στα σενάρια βλέπουμε ότι διαπληκτίζονται με τη μητέρα τους, κάτι που δεν περιμέναμε από τις ερευνητικές μας υποθέσεις.

Τα παιδιά συγκρούονται μεταξύ τους, όπως περιμέναμε, αλλά σε ειδικές στιγμές, που ονομάζονται «κακές». Οι γονείς πάλι, συγκρούονται μεταξύ τους σε «κακές στιγμές» και όταν ο «πατέρας καθυστερεί να επιστρέψει στο σπίτι», σύμφωνα με τη μεγάλη κόρη. Η μικρή κόρη δεν παρουσιάζει τους γονείς να συγκρούονται σε κανένα σενάριο. Οι συγκρούσεις για εκείνη γίνονται μεταξύ των αδελφών και της μητέρας με τη μεγάλη της αδελφή. Στην επόμενη ενότητα, θα δούμε τους ρόλους που παρουσιάζονται να έχουν τα μέλη της οικογένειας στα σενάρια των παιδιών με το κουκλόσπιτο.

9.3.3. Συμπεράσματα ως προς τους ρόλους των μελών της οικογένειας

Αφού μελετήσαμε τα τρίγωνα και τις σχέσεις, όπως αναλύθηκαν στα σενάρια, σε αυτό το σημείο, θα καταγράψουμε τους ρόλους και τα ποσοστά που εμφανίζονται να έχουν τα μέλη της οικογένειας στα σενάρια. Με βάση τις ερευνητικές μας υποθέσεις περιμέναμε η μητέρα να έχει τη φροντίδα των οικιακών εργασιών και να έχει το ρόλο της «μητέρας» τόσο για τα παιδιά όσο και για το σύζυγό της. Είναι το πρόσωπο που περιμένουμε να ασχολείται με την «οριοθέτηση» των υπολοίπων. Ο πατέρας, πάλι, περιμέναμε να είναι περισσότερο «απών» και αμέτοχος, να δυσκολεύεται να βάλει τα όρια και να διαπαιδαγωγήσει τα παιδιά. Δεν ασχολείται με οικιακές εργασίες αλλά με δραστηριότητες έξω από το σπίτι. Η μεγάλη κόρη, πάλι, περιμέναμε ότι θα ασχολείται με το νοικοκυριό και θα φροντίζει την αδελφή της, ενώ η μικρή κόρη θα ασχολείται με το νοικοκυριό και θα δέχεται βοήθεια από τα άλλα μέλη. Σε αυτό το σημείο θα παρουσιάσουμε τα ποσοστά των ρόλων που παρουσιάζεται να έχει το κάθε μέλος της οικογένειας ξεχωριστά σε κάθε δραστηριότητα που παρουσιάζουν τα δυο παιδιά.

9.3.3.1. Ρόλοι μητέρας

Στους πίνακες που ακολουθούν, παρουσιάζουμε τους ρόλους που έχει η μητέρα στα σενάρια των δυο παιδιών. Στον πίνακα 60 βλέπουμε πόσες φορές εμφανίζεται να κάνει κάποιες οικιακή εργασία και να εκτελεί κάτι που να σχετίζεται με το νοικοκυριό.

Πίνακας 60. Ποσοστά ανά σενάριο παιδιού όπου η μητέρα παρουσιάζεται να εκτελεί εργασίες που σχετίζονται με το νοικοκυριό.

Κατηγορία: Η μητέρα ως «νοικοκυρά»	Παιδιά	
	Μεγάλη κόρη	Μικρή κόρη
<ul style="list-style-type: none"> Δραστηριότητα 1: 4 σκηνές της καθημερινότητας Σκηνή 1: ώρα γεύματος Σκηνή 2: ώρα ύπνου Σκηνή 3: κακή στιγμή Σκηνή 4: καλή στιγμή 	+	
<ul style="list-style-type: none"> Δραστηριότητα 2: μια ημέρα μετά το σχολείο 	+	+
<ul style="list-style-type: none"> Δραστηριότητα 3: ελεύθερο θέμα 		
<ul style="list-style-type: none"> Δραστηριότητα 4: ο πατέρας λείπει στην Αθήνα 		
<ul style="list-style-type: none"> Δραστηριότητα 5: η μητέρα λείπει με τις φίλες 	+	
<ul style="list-style-type: none"> Δραστηριότητα 6: μια ημέρα που ο πατέρας αργ 	+	
<ul style="list-style-type: none"> Δραστηριότητα 7: η φανταστική οικογένεια 		
Σύνολο (ποσοστά)	(5) 60%	(1) 12%

Παρατηρούμε ότι η μεγάλη κόρη σε πέντε από τα σενάρια (60%) παρουσιάζει τη μητέρα να ασχολείται με κάποια οικιακή εργασία. Η μικρή κόρη πάλι, την παρουσιάζει μόνο σε ένα σενάριο (12%) και μάλιστα στη δραστηριότητα 2 που την εκτέλεσε μαζί με την αδελφή της.

Έτσι, βλέπουμε ότι η υπόθεσή μας ότι η μητέρα θα ασχολείται με οικιακές εργασίες επιβεβαιώνεται εν μέρει από τη μεγάλη κόρη της οικογένειας. Η εμπλοκή της με τις εργασίες του νοικοκυριού ήταν κάτι που αναμέναμε από τις ερευνητικές μας υποθέσεις και περιμέναμε ότι τα παιδιά θα την παρουσίαζαν να ασχολείται με το νοικοκυριό. Η μεγάλη κόρη την παρουσίαζε να κάνει κάποια εργασία στο σπίτι περισσότερες φορές από τη μικρή κόρη, κάτι το οποίο εξηγείται και λόγω της έκτασης που δίνει κάθε παιδί στα γεγονότα που αφηγείται κάθε φορά.

Στη συνέχεια, στον πίνακα 61 παρουσιάζουμε τα ποσοστά που η μητέρα εμφανίζεται να δίνει οδηγίες, να νουθετεί και γενικότερα να βάζει τα όρια στα υπόλοιπα μέλη της οικογένειας και να είναι ουσιαστικά η «μητέρα» των υπολοίπων.

Πίνακας 61. Ποσοστά ανά σενάριο παιδιού όπου η μητέρα παρουσιάζεται να «οριοθετεί» τα υπόλοιπα μέλη της οικογένειας.

Κατηγορία: Υποκείμενα Η μητέρα ως «οριοθέτηση»	Παιδιά	
	Μεγάλη κόρη	Μικρή κόρη
• Δραστηριότητα 1: 4 σκηνές της καθημερινότητας Σκηνή 1: ώρα γεύματος Σκηνή 2: ώρα ύπνου Σκηνή 3: κακή στιγμή Σκηνή 4: καλή στιγμή	+	+
• Δραστηριότητα 2: μια ημέρα μετά το σχολείο	+	
• Δραστηριότητα 3: ελεύθερο θέμα	+	+
• Δραστηριότητα 4: ο πατέρας λείπει στην Αθήνα		
• Δραστηριότητα 5: η μητέρα λείπει με τις φίλες		
• Δραστηριότητα 6: μια ημέρα που ο πατέρας αργεί	+	
• Δραστηριότητα 7: η φανταστική οικογένεια		
Σύνολο (ποσοστά)	(5) 60%	(3) 36%

Από τον πίνακα 61 διαπιστώνουμε ότι στο 60% των σεναρίων της μεγάλης κόρης και στο 36% της μικρής, η μητέρα παρουσιάζεται να βάζει τα όρια και να καθοδηγεί κάποιο από τα μέλη της οικογένειας. Όπως αναμέναμε από τις ερευνητικές μας υποθέσεις, η μητέρα της οικογένειας είναι το πρόσωπο που δίνει οδηγίες και νουθετεί τους υπόλοιπους. Είναι η μητέρα των παιδιών αλλά και του συζύγου της, ενίοτε και αυτό αποτυπώνεται σε σημαντικό ποσοστό στο σενάριο των παιδιών.

Στη συνέχεια, θα καταγράψουμε τα ποσοστά που αντιστοιχούν στους ρόλους που έχει ο πατέρας στα σενάρια των παιδιών.

9.3.3.2. Ρόλοι πατέρα

Στις ερευνητικές μας υποθέσεις, διαπιστώσαμε ότι ο πατέρας της οικογένειας δε συμμετέχει ενεργά στην οικογένεια και δεν αναλαμβάνει δράση στο νοικοκυριό. Θέλαμε να δούμε πώς και σε ποιο ποσοστό αποτυπώνεται η συγκεκριμένη διαπίστωση στα σενάρια των παιδιών. Έτσι, στον πίνακα 62 παρουσιάζουμε τα ποσοστά που ο πατέρας παρουσιάζεται στο σενάριο αλλά είναι γενικά αμέτοχος και δεν παίρνει ενεργό ρόλο στο σενάριο.

Από τον πίνακα 62, διαπιστώνουμε ότι στο 36% των σεναρίων της μεγάλης κόρης, ο πατέρας παρουσιάζεται στο σενάριο αλλά δεν αναλαμβάνει κάποια δράση. Βρίσκεται στο σπίτι ως φυσική παρουσία, αλλά δεν κάνει κάτι, σε αντίθεση με τα υπόλοιπα μέλη που παρουσιάζονται να ενεργούν και να αλληλεπιδρούν. Η μικρή κόρη, δεν τον παρουσιάζει ως «αμέτοχο» σε κάποιο σενάριο, όπως η αδελφή της, και έτσι σε κανένα σενάριο της μικρής κόρης

δε βλέπουμε να είναι «απών- παρών», όπως βλέπουμε στα σενάρια της αδελφής της. Αξίζει να σημειωθεί ότι οι ιστορίες της μεγάλης κόρης όπου ο πατέρας δε συμμετέχει καθόλου σχετίζονται με την ώρα του ύπνου, το απόγευμα μετά το σχολείο και το ελεύθερο θέμα. Σε όλες αυτές τις συνθήκες, τα παιδιά αλληλεπιδρούν με τη μητέρα, ζητούν τη συμβουλή της και κατευθύνονται από εκείνη, ενώ ο πατέρας υπάρχει ως φυσική παρουσία αλλά δε συμμετέχει στους διαλόγους, κάτι που περιμέναμε από τις ερευνητικές μας υποθέσεις.

Πίνακας 62. Ποσοστά ανά σενάριο παιδιού όπου ο πατέρας δε συμμετέχει σε καμία δράση του νοικοκυριού αλλά βρίσκεται μόνο ως φυσική παρουσία στο σπίτι.

Κατηγορία: Υποκείμενα	Παιδιά	
	Μεγάλη κόρη	Μικρή κόρη
Ο πατέρας – ως «αμέτοχος»		
• Δραστηριότητα 1: 4 σκηνές της καθημερινότητας Σκηνή 1: ώρα γεύματος Σκηνή 2: ώρα ύπνου Σκηνή 3: κακή στιγμή Σκηνή 4: καλή στιγμή	+	
• Δραστηριότητα 2: μια ημέρα μετά το σχολείο	+	
• Δραστηριότητα 3: ελεύθερο θέμα	+	
• Δραστηριότητα 4: ο πατέρας λείπει στην Αθήνα		
• Δραστηριότητα 5: η μητέρα λείπει με τις φίλες		
• Δραστηριότητα 6: μια ημέρα που ο πατέρας αργεί		
• Δραστηριότητα 7: η φανταστική οικογένεια		
Σύνολο (ποσοστά)	(3) 36%	(0) 0%

Στη συνέχεια, στον πίνακα 63, παρουσιάζουμε τα ποσοστά όπου ο πατέρας αναλαμβάνει ενεργό ρόλο στα σενάρια των παιδιών και συμμετέχει στις δραστηριότητες της οικογένειας.

Πίνακας 63. Ποσοστά ανά σενάριο παιδιού όπου ο πατέρας συμμετέχει ενεργά σε δραστηριότητες του σπιτιού και του νοικοκυριού.

Κατηγορία: Υποκείμενα	Παιδιά	
	Μεγάλη κόρη	Μικρή κόρη
Ο πατέρας – ως «ενεργός»		
• Δραστηριότητα 1: 4 σκηνές της καθημερινότητας Σκηνή 1: ώρα γεύματος Σκηνή 2: ώρα ύπνου Σκηνή 3: κακή στιγμή Σκηνή 4: καλή στιγμή	+	+
• Δραστηριότητα 2: μια ημέρα μετά το σχολείο		
• Δραστηριότητα 3: ελεύθερο θέμα		
• Δραστηριότητα 4: ο πατέρας λείπει στην Αθήνα		
• Δραστηριότητα 5: η μητέρα λείπει με τις φίλες	+	+
• Δραστηριότητα 6: μια ημέρα που ο πατέρας αργεί		
• Δραστηριότητα 7: η φανταστική οικογένεια		
Σύνολο (ποσοστά)	(2) 24%	(2) 24%

Παρατηρούμε ότι σε ένα ποσοστό 24% των σεναρίων και των δυο παιδιών, ο πατέρας αναλαμβάνει κάποια δράση στο νοικοκυριό και συμμετέχει σε εργασίες (βλ. πίνακας 63). Αξίζει να σημειωθεί ότι τα θέματα των σεναρίων όπου συμμετέχει αναφέρονται σε πολύ ειδικές καταστάσεις στην οικογένεια το πρώτο (σκηνή 4, δραστηριότητα 1) αφορά σε «μια καλή

στιγμή στην οικογένεια» και το δεύτερο (δραστηριότητα 5) στη συνθήκη όπου η μητέρα απουσίαζε από το σπίτι. Έτσι, βλέπουμε ότι και τα δύο παιδιά στα ίδια θέματα σεναρίου, παρουσιάζουν τον πατέρα να συμμετέχει στις δράσεις του νοικοκυριού: σε μια «καλή στιγμή» και όταν «η μητέρα απουσιάζει από το σπίτι». Σε όλες τις υπόλοιπες συνθήκες, είτε απουσιάζει από το σενάριο, είτε υπάρχει ως παρουσία αλλά δε συμμετέχει στις δράσεις.

Οι παραπάνω διαπιστώσεις μας οδηγούν στο να δούμε σε τι ποσοστά ο πατέρας φαίνεται στα σενάρια ότι έχει ρόλο «παιδιού» στην οικογένεια και δυσκολεύεται με τη διαπαιδαγώγηση και τα όρια, όπως διατυπώσαμε στις ερευνητικές υποθέσεις. Οι διαπιστώσεις αυτές παρουσιάζονται στον πίνακα 64.

Πίνακας 64. Ποσοστά ανά σενάριο παιδιού όπου ο πατέρας παρουσιάζεται να λειτουργεί ως «παιδί» και έχει παιδικόμορφη συμπεριφορά.

Κατηγορία: Ο πατέρας – ως «παιδί»	Υποκείμενα		Παιδιά	
	Μεγάλη κόρη	Μικρή κόρη	Μεγάλη κόρη	Μικρή κόρη
<ul style="list-style-type: none"> Δραστηριότητα 1: 4 σκηνές της καθημερινότητας Σκηνή 1: ώρα γεύματος Σκηνή 2: ώρα ύπνου Σκηνή 3: κακή στιγμή Σκηνή 4: καλή στιγμή 	+		+	+
<ul style="list-style-type: none"> Δραστηριότητα 2: μια ημέρα μετά το σχολείο Δραστηριότητα 3: ελεύθερο θέμα Δραστηριότητα 4: ο πατέρας λείπει στην Αθήνα 				
<ul style="list-style-type: none"> Δραστηριότητα 5: η μητέρα λείπει με τις φίλες Δραστηριότητα 6: μια ημέρα που ο πατέρας αργεί Δραστηριότητα 7: η φανταστική οικογένεια 	+			
Σύνολο (ποσοστά)	(4)48 %		(2) 24 %	

Σύμφωνα με τον πίνακα 64, βλέπουμε ότι ο πατέρας της οικογένειας έχει το ρόλο του «παιδιού» σε ποσοστό 48% των σεναρίων της μεγάλης κόρης και 24% των σεναρίων της μικρής. Όπως περιμέναμε από τις ερευνητικές υποθέσεις, ο πατέρας της οικογένειας, δυσκολεύεται να βάλει τα όρια, να διαπαιδαγωγήσει τα παιδιά και εμφανίζει ο ίδιος «παιδικόμορφη» συμπεριφορά. Αυτό αποτυπώνεται σε κάποιες ιστορίες που παρουσιάζει τόσο η μεγάλη, όσο και η μικρή κόρη.

Αφού παρουσιάσαμε τους ρόλους του πατέρα και τα ποσοστά, όπως εμφανίζονται στα σενάρια των δυο παιδιών, σε αυτό το σημείο θα παρουσιάσουμε τους ρόλους της μεγάλης κόρης και μετά της μικρής.

9.3.3.3. Ρόλοι μεγάλης κόρης

Όπως περιμένουμε από τις ερευνητικές μας υποθέσεις, ένας από τους βασικούς ρόλους που περιμένουμε να έχει η μεγάλη κόρη στο σενάριο είναι αυτός της ενασχόλησης με τις οικιακές εργασίες. Περιμένουμε ότι θα κάνει διάφορες δουλειές και θα συμμετέχει στο νοικοκυριό. Στον πίνακα 65 παρουσιάζουμε τα ποσοστά που η μεγάλη κόρη εμφανίζεται στα σενάρια να ασχολείται με εργασίες που σχετίζονται με το νοικοκυριό.

Από τον πίνακα 65, πληροφορούμαστε ότι η μεγάλη κόρη της οικογένειας συμμετέχει σε οικιακές εργασίες στο 48% των σεναρίων που παρουσιάζει η ίδια και σε 36% των σεναρίων που παρουσιάζει η αδελφή. Τα στοιχεία αυτά επιβεβαιώνουν τις ερευνητικές μας υποθέσεις, ότι η μεγάλη κόρη της οικογένειας ασχολείται με δράσεις μέσα στο σπίτι που σχετίζονται με το

νοικοκυριό. Σε αρκετές περιπτώσεις παρουσιάζεται να κάνει διάφορες δουλειές στο σπίτι, τόσο από την ίδια όσο και από την αδελφή της.

Πίνακας 65. Ποσοστά ανά σενάριο παιδιού όπου η μεγάλη κόρη ασχολείται με οικιακές εργασίες.

Κατηγορία: Υποκείμενα	Παιδιά	
	Μεγάλη κόρη	Μικρή κόρη
Η μεγάλη κόρη –ως «νοικοκυρά» <ul style="list-style-type: none"> Δραστηριότητα 1: 4 σκηνές της καθημερινότητας Σκηνή 1: ώρα γεύματος Σκηνή 2: ώρα ύπνου Σκηνή 3: κακή στιγμή Σκηνή 4: καλή στιγμή 	+	
<ul style="list-style-type: none"> Δραστηριότητα 2: μια ημέρα μετά το σχολείο 	+	+
<ul style="list-style-type: none"> Δραστηριότητα 3: ελεύθερο θέμα 		+
<ul style="list-style-type: none"> Δραστηριότητα 4: ο πατέρας λείπει στην Αθήνα 	+	+
<ul style="list-style-type: none"> Δραστηριότητα 5: η μητέρα λείπει με τις φίλες 		
<ul style="list-style-type: none"> Δραστηριότητα 6: μια ημέρα που ο πατέρας αργεί 		
<ul style="list-style-type: none"> Δραστηριότητα 7: η φανταστική οικογένεια 		
Σύνολο (ποσοστά)	(4)48 %	(3) 36 %

Εκτός από τις οικιακές εργασίες, ένας άλλος ρόλος που θέλαμε να διερευνήσουμε αν εμφανίζεται στο παιχνίδι με το κουκλόσπιτο ήταν αυτός του «φροντιστή» για τη μικρή της αδελφή. Στον πίνακα 66 εμφανίζονται τα ποσοστά όπου η μεγάλη κόρη παρουσιάζεται στα σενάρια να φροντίζει και να καθοδηγεί τη μικρή της αδελφή.

Πίνακας 66. Ποσοστά ανά σενάριο παιδιού όπου η μεγάλη κόρη εμφανίζεται να φροντίζει τη μικρή της αδελφή.

Κατηγορία: Υποκείμενα	Παιδιά	
	Μεγάλη κόρη	Μικρή κόρη
Η μεγάλη κόρη –ως «φροντιστής»αδελφής <ul style="list-style-type: none"> Δραστηριότητα 1: 4 σκηνές της καθημερινότητας Σκηνή 1: ώρα γεύματος Σκηνή 2: ώρα ύπνου Σκηνή 3: κακή στιγμή Σκηνή 4: καλή στιγμή 	+	
<ul style="list-style-type: none"> Δραστηριότητα 2: μια ημέρα μετά το σχολείο 	+	+
<ul style="list-style-type: none"> Δραστηριότητα 3: ελεύθερο θέμα 		+
<ul style="list-style-type: none"> Δραστηριότητα 4: ο πατέρας λείπει στην Αθήνα 		
<ul style="list-style-type: none"> Δραστηριότητα 5: η μητέρα λείπει με τις φίλες 		
<ul style="list-style-type: none"> Δραστηριότητα 6: μια ημέρα που ο πατέρας αργεί 	+	
<ul style="list-style-type: none"> Δραστηριότητα 7: η φανταστική οικογένεια 		
Σύνολο (ποσοστά)	(3) 36%	(2) 24%

Όπως προκύπτει από τον πίνακα 65, διαπιστώνουμε ότι η μεγάλη κόρη παρουσιάζεται να φροντίζει και να καθοδηγεί τη μικρή της αδελφή σε ποσοστό 36% των σεναρίων που παίζει η ίδια και σε 24% των σεναρίων της μικρής κόρης. Η μεγάλη κόρη, όπως είχαμε υποθέσει, έχει ρόλο φροντιστή για τη μικρή της αδελφή καθώς την καθοδηγεί και τη βοηθάει στα μαθήματα. Αυτή η διαπίστωση αποτυπώνεται σε κάποια από τα σενάρια και των δυο παιδιών.

Εφόσον είδαμε με ποιες συχνότητες παρουσιάζονται στις ιστορίες οι ρόλοι της μεγάλης κόρης, στο σημείο αυτό θα δούμε του ρόλους που εμφανίζεται να έχει η μικρή κόρη.

9.3.3.4. Ρόλοι μικρής κόρης

Αναφορικά με τους ρόλους της μικρής κόρης στην οικογένεια, περιμέναμε να ασχολείται και αυτή με τις οικιακές εργασίες και να καθοδηγείται από τα άλλα μέλη ως πιο εξαρτώμενο άτομο.

Στον πίνακα 67 παρουσιάζονται οι συχνότητες και τα ποσοστά όπου η μικρή κόρη παρουσιάζεται να κάνει εργασίες του νοικοκυριού.

Πίνακας 67. Ποσοστά ανά σενάριο παιδιού όπου η μικρή κόρη εμφανίζεται να ασχολείται με οικιακές εργασίες.

Κατηγορία: Υποκείμενα Η μικρή κόρη –ως «νοικοκυρά»	Παιδιά	
	Μεγάλη κόρη	Μικρή κόρη
<ul style="list-style-type: none"> Δραστηριότητα 1: 4 σκηνές της καθημερινότητας Σκηνή 1: ώρα γεύματος Σκηνή 2: ώρα ύπνου Σκηνή 3: κακή στιγμή Σκηνή 4: καλή στιγμή 	+	+
<ul style="list-style-type: none"> Δραστηριότητα 2: μια ημέρα μετά το σχολείο 		
<ul style="list-style-type: none"> Δραστηριότητα 3: ελεύθερο θέμα 		+
<ul style="list-style-type: none"> Δραστηριότητα 4: ο πατέρας λείπει στην Αθήνα 		
<ul style="list-style-type: none"> Δραστηριότητα 5: η μητέρα λείπει με τις φίλες 		
<ul style="list-style-type: none"> Δραστηριότητα 6: μια ημέρα που ο πατέρας αργεί 		
<ul style="list-style-type: none"> Δραστηριότητα 7: η φανταστική οικογένεια 		+
Σύνολο (ποσοστά)	(1) 12%	(3) 36%

Στον πίνακα 67 παρατηρούμε ότι η μικρή κόρη σε ένα σενάριο της αδελφής της (12%) και σε τρία δικά της (36%) παρουσιάζεται να εκτελεί κάποια εργασία που σχετίζεται με το νοικοκυριό. Ενώ περιμένουμε να έχει ρόλο στις εργασίες του σπιτιού, ωστόσο σε λίγα σενάρια (ένα της αδελφής της και τρία δικά της) παρουσιάζεται να ασχολείται με τα οικιακά.

Στη συνέχεια, έναν άλλο ρόλο της μικρής κόρης που θέλαμε να δούμε αν εμφανίζεται στα σενάρια είναι αυτός της εξάρτησης από τα άλλα μέλη της οικογένειας. Στον πίνακα 68 παρουσιάζονται τα ποσοστά όπου η μικρή κόρη εμφανίζεται να εξαρτάται από τους άλλους.

Πίνακας 68. Ποσοστά ανά σενάριο παιδιού όπου η μικρή κόρη εμφανίζεται να εξαρτάται από άλλα μέλη.

Κατηγορία: Υποκείμενα Η μικρή κόρη –ως «εξαρτημένη»	Παιδιά	
	Μεγάλη κόρη	Μικρή κόρη
<ul style="list-style-type: none"> Δραστηριότητα 1: 4 σκηνές της καθημερινότητας Σκηνή 1: ώρα γεύματος Σκηνή 2: ώρα ύπνου Σκηνή 3: κακή στιγμή Σκηνή 4: καλή στιγμή 	+	
<ul style="list-style-type: none"> Δραστηριότητα 2: μια ημέρα μετά το σχολείο 	+	+
<ul style="list-style-type: none"> Δραστηριότητα 3: ελεύθερο θέμα 		+
<ul style="list-style-type: none"> Δραστηριότητα 4: ο πατέρας λείπει στην Αθήνα 		
<ul style="list-style-type: none"> Δραστηριότητα 5: η μητέρα λείπει με τις φίλες 		
<ul style="list-style-type: none"> Δραστηριότητα 6: μια ημέρα που ο πατέρας αργεί 	+	
<ul style="list-style-type: none"> Δραστηριότητα 7: η φανταστική οικογένεια 		+
Σύνολο (ποσοστά)	(6) 72%	(3) 36%

Στον πίνακα 68 παρουσιάζονται τα ποσοστά όπου η μικρή κόρη εμφανίζεται στα σενάρια να εξαρτάται από άλλα πρόσωπα. Έτσι, σε έξι σενάρια της μεγάλης κόρης (72%) και σε τρία δικά της (36%) η μικρή κόρη της οικογένειας φαίνεται ότι δέχεται βοήθεια από τα υπόλοιπα πρόσωπα της οικογένειας, την καθοδηγούν και εξαρτάται εν μέρει από εκείνους. Η μεγάλη κόρη την παρουσιάζει αρκετά εξαρτημένη, πιθανόν γιατί και η ίδια αισθάνεται ότι έχει ανάγκη να της δίνει βοήθεια. Η ίδια η μικρή κόρη παρουσιάζει τον εαυτό της ως εξαρτημένο σε λιγότερα σενάρια από ότι την παρουσιάζει η αδελφή της, πιθανόν γιατί οι υπόλοιποι έχουν την τάση να την εξυπηρετούν από ότι το ζητάει η ίδια.

Από τους πίνακες 60 ως 68, παρατηρούμε τα ποσοστά των ρόλων που παρουσιάζονται να έχουν τα μέλη της οικογένειας. Κάποιοι από αυτούς αποτυπώνονται στα σενάρια των παιδιών, όπως θα τους περιμέναμε, κάποιοι σε μεγαλύτερα και άλλοι σε μικρότερα ποσοστά. Σημαντικός παράγοντας στο ρόλο που παρουσιάζεται να έχει το κάθε μέλος παίζει το θέμα του σεναρίου που παίζει κάθε φορά το παιδί. Οι συνθήκες μέσα στις οποίες εμφανίζεται ένας ρόλος και το πλαίσιο στο οποίο κάθε μέλος αναλαμβάνει δράση, καθορίζουν το πώς παρουσιάζεται κάθε φορά. Για παράδειγμα, σε σενάριο όπου το θέμα του αναφέρεται στην απουσία της μητέρας από το σπίτι, ο πατέρας παίρνει ενεργό ρόλο στο νοικοκυριό. Όταν, όμως, η μητέρα βρίσκεται στο σπίτι, εκείνος είναι αμέτοχος. Επιπλέον, όταν η ιστορία αναφέρεται σε μια «καλή στιγμή», ο πατέρας φροντίζει για τα υπόλοιπα μέλη, ενώ η μητέρα δεν κάνει οικιακές εργασίες. Από τα παραπάνω, παρατηρούμε ότι οι ρόλοι των μελών της οικογένειας εμφανίζονται στις ιστορίες των παιδιών όπως θα τις περιμέναμε. Ανάλογα με το θέμα, το παιδί και το πλαίσιο του σεναρίου, διαμορφώνεται και ο ρόλος που έχει κάθε μέλος στην οικογένεια.

Εφόσον παρουσιάσαμε τις συχνότητες και τα ποσοστά των ρόλων που εμφανίζονται να έχουν τα μέλη της οικογένειας, στο σημείο αυτό θα μιλήσουμε για κάποια επιπρόσθετα θέματα που αναδύονται στο παιχνίδι των παιδιών με το κουκλόσπιτο όπως το αν αποτυπώνεται η καθημερινότητα – ρουτίνα της οικογένειας στα σενάρια.

9.3.4. Συμπεράσματα ως προς την καθημερινότητα-ρουτίνα της οικογένειας

Μέσα από την ανάλυση των σεναρίων, αναδεικνύονται και άλλοι παράμετροι που αφορούν στην οικογένεια πέρα από τις σχέσεις και τους ρόλους. Μια επιπρόσθετη παράμετρος που θέλαμε να μελετήσουμε στις παιγνιώδεις δράσεις των παιδιών ήταν η αποτύπωση της πραγματικής ζωής- της **ρουτίνας** και της **καθημερινότητας** της οικογένειας. Όπως αναλύσαμε παραπάνω, σε κάποια σενάρια διακρίνουμε πολλά στοιχεία της καθημερινότητας της οικογένειας, έτσι όπως τη μελετήσαμε, ενώ σε κάποια άλλα σενάρια η ρουτίνα καταγράφεται εν μέρει. Στον πίνακα 69 παρουσιάζονται τα ποσοστά των σεναρίων των δυο παιδιών που αποτυπώνουν την καθημερινότητα-ρουτίνα της οικογένειας, είτε αυτή αφορά σε μια καθημερινή ημέρα, είτε σε ημέρα αργίας ή σαββατοκύριακου. Μελετώντας την περίπτωση της συγκεκριμένης οικογένειας, είδαμε κάποια συγκεκριμένη ροή να χαρακτηρίζει την καθημερινότητά της. Η ροή αυτή θέλαμε να δούμε αν αποτυπώνεται στα σενάρια του παιχνιδιού των παιδιών με το κουκλόσπιτο και σε τι ποσοστό εμφανίζεται στο σενάριο κάθε παιδιού.

Όπως φαίνεται στον πίνακα 69, παρατηρούμε ότι σε κάποια σενάρια τα παιδιά παρουσιάζουν την καθημερινότητα και τη ρουτίνα της οικογένειας, έτσι όπως την περιμέναμε από την έρευνα, ενώ σε κάποια άλλα την αποτυπώνουν εν μέρει. Σημαντικό ρόλο παίζει και το θέμα που παρουσιάζουν κάθε φορά, όπως για παράδειγμα όταν το ίδιο το σενάριο αφορά σε συγκεκριμένο γεγονός (π.χ. απουσία μητέρας από το σπίτι) που εκ των πραγμάτων η ρουτίνα της οικογένειας αλλάζει. Τα παιδιά αποτυπώνουν ακριβώς την καθημερινότητά τους στα σενάρια «ώρα του ύπνου» και στα δυο ξεχωριστά θέματα που παρουσίασαν στις δραστηριότητες 6 και 7. Σε άλλα σενάρια (π.χ. μια ημέρα μετά το σχολείο) αποτυπώνουν την καθημερινότητά τους αλλά εν μέρει. Από τα παραπάνω μπορούμε να διαπιστώσουμε ότι μέσα από το παιχνίδι των παιδιών με το κουκλόσπιτο μπορούμε να πάρουμε πληροφορίες για την καθημερινότητά τους, ανάλογα

με το θέμα του σεναρίου που παρουσιάζουν κάθε φορά. Τα παιδιά έχουν την τάση να εμπλουτίζουν τις ιστορίες και να προβάλλουν και γεγονότα που εκφράζουν τις επιθυμίες τους, πέρα από τη ρεαλιστική ζωή. Επομένως, το παιχνίδι με το κουκλόσπιτο αποτελεί ένα μέσο που μας δείχνει την καθημερινότητα μιας οικογένειας, αλλά μπορεί να εμπεριέχει και επιπλέον στοιχεία που εισάγουν τα παιδιά, είτε πραγματικά είτε φανταστικά και σύμφωνα με τις επιθυμίες τους.

Πίνακας 69. Ποσοστά ανά σενάριο παιδιού όπου αποτυπώνεται η καθημερινότητα-ρουτίνα της οικογένειας.

Κατηγορία: Υποκείμενα	Παιδιά	
	Μεγάλη κόρη	Μικρή κόρη
Η καθημερινότητα-ρουτίνα της οικογένειας		
• Δραστηριότητα 1: 4 σκηνές της καθημερινότητας Σκηνή 1: ώρα γεύματος Σκηνή 2: ώρα ύπνου Σκηνή 3: κακή στιγμή Σκηνή 4: καλή στιγμή	+	+
• Δραστηριότητα 2: μια ημέρα μετά το σχολείο	+	
• Δραστηριότητα 3: ελεύθερο θέμα		+
• Δραστηριότητα 4: ο πατέρας λείπει στην Αθήνα		
• Δραστηριότητα 5: η μητέρα λείπει με τις φίλες		
• Δραστηριότητα 6: μια ημέρα που ο πατέρας αργεί	+	
• Δραστηριότητα 7: η φανταστική οικογένεια		+
Σύνολο (ποσοστά)	(3) 36%	(2) 24%

Στα πλαίσια της καθημερινότητας της οικογένειας, είδαμε ότι ένα σημαντικό μέρος που περνάει χρόνο η οικογένεια είναι μια **καφετέρια**, ιδιοκτήτρια της οποίας είναι η νονά της μικρής κόρης. Εφόσον ο συγκεκριμένος τόπος αποτελεί τμήμα της καθημερινότητας της οικογένειας, θέλαμε να δούμε αν εμφανίζεται και στο παιχνίδι των παιδιών. Τα ποσοστά όπου η συγκεκριμένη καφετέρια αναφέρεται στα σενάρια και στις παιγνιώδεις δραστηριότητες παρουσιάζονται στον πίνακα 70.

Πίνακας 70. Ποσοστά ανά σενάριο παιδιού όπου τα παιδιά αναφέρονται στην καφετέρια που συχνάζει η οικογένεια.

Κατηγορία: Υποκείμενα	Παιδιά	
	Μεγάλη κόρη	Μικρή κόρη
Η καθημερινότητα - καφετέρια		
• Δραστηριότητα 1: 4 σκηνές της καθημερινότητας Σκηνή 1: ώρα γεύματος Σκηνή 2: ώρα ύπνου Σκηνή 3: κακή στιγμή Σκηνή 4: καλή στιγμή	+	+
• Δραστηριότητα 2: μια ημέρα μετά το σχολείο	+	+
• Δραστηριότητα 3: ελεύθερο θέμα	+	+
• Δραστηριότητα 4: ο πατέρας λείπει στην Αθήνα		
• Δραστηριότητα 5: η μητέρα λείπει με τις φίλες	+	+
• Δραστηριότητα 6: μια ημέρα που ο πατέρας αργεί	+	
• Δραστηριότητα 7: η φανταστική οικογένεια		+
Σύνολο (ποσοστά)	(5) 60%	(4) 48%

Από τον πίνακα 70 πληροφορούμαστε ότι όπως περιμέναμε από τις ερευνητικές μας υποθέσεις, η καφετέρια αναφέρεται συχνά στα σενάρια των παιδιών (60% στα σενάρια της μεγάλης κόρης και 48% στα σενάρια της μικρής κόρης). Η οικογένεια περνάει αρκετό χρόνο στο συγκεκριμένο μέρος και αυτό αποτυπώνεται στις ιστορίες των παιδιών. Θα μπορούσαμε να πούμε ότι στις παιγνιώδεις δράσεις των παιδιών με το κουκλόσπιτο, μπορούμε να πάρουμε κάποιες πληροφορίες αναφορικά με τις έξεις μιας οικογένειας καθώς τα παιδιά έχουν την τάση να τις παρουσιάζουν στο παιχνίδι τους. Ένας τόπος που αποτελεί τμήμα της καθημερινής ζωής της οικογένειας, αναφέρεται στο παιχνίδι των παιδιών, γεγονός που μας πληροφορεί για το σημαντικό ρόλο που παίζει στην καθημερινότητά τους.

Επιπρόσθετα, εκτός από την καθημερινή ρουτίνα της οικογένειας, ένας επιπρόσθετος στόχος μας ήταν να δούμε αν τα παιδιά αποτυπώνουν στις δράσεις τα **γεγονότα** που είναι χαρακτηριστικά για τη **ζωή** τους την περίοδο που διεξάγεται η έρευνα. Σε κάποια σενάρια, ανάλογα με το θέμα που τους δίνεται, τα παιδιά παρουσιάζουν στο παιχνίδι τους τα γεγονότα που είναι σημαντικά για τη ζωή της οικογένειας, την περίοδο που διεξάγεται η έρευνα. Στον πίνακα 71 παρουσιάζονται τα ποσοστά που στο σενάριο των παιδιών εμφανίζονται τα σημαντικά γεγονότα ζωής που αφορούν στην οικογένεια. Παρατηρούμε ότι σε ένα ελεύθερο θέμα, τα παιδιά εντάσσουν τα σημαντικά στοιχεία της ζωής της οικογένειας. Όπως είδαμε, στη δραστηριότητα 3 που είχε ελεύθερο θέμα, τα παιδιά εισήγαγαν στοιχεία από τα γεγονότα της ζωής τους που σχετίζονταν με ένα σημαντικό συμβάν εκείνης της περιόδου και αφορούσε στο θάνατο του πατρικού παππού. Επίσης, βλέπουμε ότι ανάλογα με το θέμα που έχει κάθε φορά το σενάριο των παιδιών, εντάσσονται στις δράσεις τους γεγονότα από τη ζωή τους.

Πίνακας 71. Ποσοστά ανά σενάριο παιδιού όπου τα παιδιά εντάσσουν στο σενάριο ένα σημαντικό γεγονός ζωής της οικογένειας.

Κατηγορία: Υποκείμενα	Παιδιά	
	Μεγάλη κόρη	Μικρή κόρη
Τα σημαντικά γεγονότα ζωής στα σενάρια		
• Δραστηριότητα 1: 4 σκηνές της καθημερινότητας Σκηνή 1: ώρα γεύματος Σκηνή 2: ώρα ύπνου Σκηνή 3: κακή στιγμή Σκηνή 4: καλή στιγμή		
• Δραστηριότητα 2: μια ημέρα μετά το σχολείο		
• Δραστηριότητα 3: ελεύθερο θέμα	+	
• Δραστηριότητα 4: ο πατέρας λείπει στην Αθήνα	+	+
• Δραστηριότητα 5: η μητέρα λείπει με τις φίλες	+	+
• Δραστηριότητα 6: μια ημέρα που ο πατέρας αργεί		
• Δραστηριότητα 7: η φανταστική οικογένεια		
Σύνολο (ποσοστά)	(3) 36%	(2) 24%

Σύμφωνα με τον πίνακα 71, σε ποσοστό 36% των σεναρίων της μεγάλης κόρης και σε ποσοστό 24% των σεναρίων της μικρής κόρης, εντάσσονται στις ιστορίες θέματα από τα σημαντικά γεγονότα που αντιμετώπισε η οικογένεια την περίοδο της έρευνας. Αξίζει να σημειωθεί ότι η μεγάλη κόρη παρουσίασε το θάνατο του πατρικού παππού, ένα σημαντικό γεγονός της οικογένειας, σε ένα σενάριο όπου το θέμα που καλούνταν να αναπαραστήσει ήταν ελεύθερο. Σε αυτό το σημείο είδαμε ότι σε ένα σενάριο που δεν είναι στοχοθετημένο και το παιδί εκφράζει ελεύθερο κάτι που το απασχολεί, αναδύονται σημαντικά γεγονότα της ζωής του. Σε αυτό το σημείο φαίνεται η αξία που έχει το παιχνίδι με το κουκλόσπιτο. Επίσης, διαπιστώνουμε ότι μπορεί να χρησιμοποιηθεί και ως θεραπευτικό εργαλείο, αφού το παιδί εκφράζει μέσα σε αυτό σκέψεις και βιώματα που το απασχολούν.

Εφόσον μελετήσαμε τα ποσοστά για κάποια γενικά συμπεράσματα που αφορούν στην οικογένεια, όπως είναι η δομή της οικογένειας, οι ρόλοι των μελών και η αποτύπωση της καθημερινότητας στα σενάρια, στην τελευταία ενότητα θα αναφέρουμε τα ποσοστά που προκύπτουν για δυο συγκεκριμένα χαρακτηριστικά της οικογένειας: την επιθυμία για ενότητα και την αυτονόμηση των παιδιών.

9.3.5. Συμπεράσματα ως προς την ενότητα και αυτονομία των μελών της οικογένειας

Τελειώνοντας την παρουσίαση των ποσοστών που εμφανίζονται στις παιγνιώδεις δράσεις των παιδιών με το κουκλόσπιτο, θέλουμε να μελετήσουμε τα ποσοστά που στα σενάρια των παιδιών εμφανίζεται η επιθυμία και η τάση της οικογένειας για ενότητα και να είναι «όλοι μαζί». Πρόκειται για μια τάση που παρατηρούμε να επαναλαμβάνεται από όλα τα μέλη της οικογένειας στην έρευνα και θέλουμε να δούμε αν αποτυπώνεται και στο παιχνίδι των παιδιών στο κουκλόσπιτο.

Στον πίνακα 72 καταγράφονται οι συχνότητες που τα παιδιά παρουσιάζουν την οικογένειά τους ενωμένη και το μοτίβο του να είναι «όλοι μαζί».

Πίνακας 72. Ποσοστά ανά σενάριο παιδιού όπου τα παιδιά παρουσιάζουν την οικογένεια ενωμένη και τα μέλη της να είναι «όλοι μαζί».

Κατηγορία: Ενότητα οικογένειας – «όλοι μαζί»	Υποκείμενα		Παιδιά	
	Μεγάλη κόρη	Μικρή κόρη	Μεγάλη κόρη	Μικρή κόρη
• Δραστηριότητα 1: 4 σκηνές της καθημερινότητας Σκηνή 1: ώρα γεύματος Σκηνή 2: ώρα ύπνου Σκηνή 3: κακή στιγμή Σκηνή 4: καλή στιγμή	+			+
• Δραστηριότητα 2: μια ημέρα μετά το σχολείο	+			
• Δραστηριότητα 3: ελεύθερο θέμα				+
• Δραστηριότητα 4: ο πατέρας λείπει στην Αθήνα	+			
• Δραστηριότητα 5: η μητέρα λείπει με τις φίλες				
• Δραστηριότητα 6: μια ημέρα που ο πατέρας αργεί				
• Δραστηριότητα 7: η φανταστική οικογένεια				
Σύνολο (ποσοστά)	(5) 60%		(2) 24%	

Σύμφωνα με τον πίνακα 72, σε περισσότερα από τα μισά σενάρια της μεγάλης κόρης και σε δυο σενάρια της μικρής κόρης, αποτώνεται η τάση και η επιθυμία των παιδιών να βρίσκονται «όλοι μαζί». Όπως περιμέναμε από τις ερευνητικές μας υποθέσεις, τα παιδιά έχουν την τάση να θέλουν η οικογένειά τους να είναι «όλοι μαζί», κάτι που αναδύεται σε διάφορες φάσεις της έρευνας. Τόσο η μεγάλη όσο και η μικρή κόρη θέλουν η οικογένεια να κάνει από κοινού δραστηριότητες και επαναλαμβάνουν αυτήν την επιθυμία, η οποία αποτυπώνεται και στο παιχνίδι με το κουκλόσπιτο.

Εκτός, όμως, από την επιθυμία για ενότητα, μια άλλη παρατήρηση που κάναμε ήταν η αυτονόμηση των παιδιών. Τα δυο κορίτσια παρόλο που είναι μικρά σε ηλικία, εκπαιδεύονται να φροντίζουν τον εαυτό τους και να κάνουν διάφορες εργασίες. Αυτή η παρατήρηση προκύπτει τόσο από το γενεόγραμμα, όπου η μητέρα της οικογένειας αναφέρει ότι οι γυναίκες από μικρή ηλικία ασχολούνται με όλες τις εργασίες αλλά και από τις συνεντεύξεις όπου φαίνεται ότι η μητέρα θέλει τα παιδιά της να μπορούν να ανταπεξέρχονται σε οποιαδήποτε δυσκολία.

Η τάση αυτή για αυτονόμηση των παιδιών και να κάνουν μόνα τους εργασίες αποτυπώνεται και σε κάποια σενάρια. Όπως βλέπουμε στον πίνακα 73, στο 60% των σεναρίων

της μεγάλης και σε 72% των σεναρίων της μικρής κόρης, τα παιδιά παρουσιάζονται να έχουν κατακτήσει την αυτονομία τους. Ξυπνούν ανεξάρτητα από τους γονείς τους, λειτουργούν μόνα τους και φροντίζουν τον εαυτό τους. Κάνουν δουλειές (π.χ. φτιάχνουν πρωινό ή καφέ), μελετούν τα μαθήματά τους, πηγαίνουν στις δραστηριότητες και λειτουργούν ανεξάρτητα από τους γονείς τους και μόνα τους. Αυτή η παράμετρος θα περιμέναμε να εμφανίζεται στα σενάρια των παιδιών καθώς ακόμα και από το γενόγραμμα της οικογένειας γνωρίζουμε ότι οι γυναίκες εκπαιδεύονται από μικρή ηλικία σε διάφορες εργασίες. Από το παιχνίδι με το κουκλόσπιτο διαπιστώνουμε ότι αυτή η παράμετρος χαρακτηρίζει τα δυο παιδιά της οικογένειας, κάτι που δεν είχαμε διατυπώσεις στις ερευνητικές μας υποθέσεις. Μέσα από την εκπαίδευσή τους τα παιδιά της οικογένειας, καταφέρνουν να κατακτήσουν την αυτονομία τους και να λειτουργούν μόνα τους

Πίνακας 73. Ποσοστά ανά σενάριο παιδιού όπου τα παιδιά παρουσιάζονται να έχουν κατακτήσει την αυτονομία τους.

Κατηγορία: Ενότητα οικογένειας – «όλοι μαζί»	Υποκείμενα		Παιδιά	
	Μεγάλη κόρη	Μικρή κόρη	Μεγάλη κόρη	Μικρή κόρη
• Δραστηριότητα 1: 4 σκηνές της καθημερινότητας Σκηνή 1: ώρα γεύματος Σκηνή 2: ώρα ύπνου Σκηνή 3: κακή στιγμή Σκηνή 4: καλή στιγμή	+		+	+
• Δραστηριότητα 2: μια ημέρα μετά το σχολείο	+			+
• Δραστηριότητα 3: ελεύθερο θέμα				+
• Δραστηριότητα 4: ο πατέρας λείπει στην Αθήνα	+			
• Δραστηριότητα 5: η μητέρα λείπει με τις φίλες				+
• Δραστηριότητα 6: μια ημέρα που ο πατέρας αργεί	+			
• Δραστηριότητα 7: η φανταστική οικογένεια				+
Σύνολο (ποσοστά)			(5) 60%	(6) 72%

9.4. Γενικά συμπεράσματα για το παιχνίδι των παιδιών στο κουκλόσπιτο

Σύμφωνα με την παραπάνω ανάλυση που κάναμε στο παιχνίδι των παιδιών με το κουκλόσπιτο, σε πρώτο επίπεδο θα μπορούσαμε να παρατηρήσουμε ότι οι δράσεις διαφέρουν σε κάθε παιδί, παρόλο που και τα δυο ζουν στην ίδια οικογένεια. Ανάλογα με την προσωπικότητα του κάθε παιδιού αλλά και το αναπτυξιακό στάδιο που βρίσκεται το καθένα, μπορούμε να πάρουμε διαφορετικές πληροφορίες. Έτσι, διαπιστώνουμε ότι η μεγάλη κόρη έχει την τάση να δίνει πολλές πληροφορίες και αναλύει τα γεγονότα στα σενάρια. Αναφέρεται σε λεπτομέρειες της καθημερινότητας και τα σενάρια της έχουν ροή και συνοχή. Η μικρή κόρη πάλι, είναι πιο φειδωλή στο λόγο της. Τα σενάρια που παρουσιάζει είναι πιο σύντομα. Δίνουν λίγες πληροφορίες και έχουν πιο χαλαρή οργάνωση σε σχέση με τα σενάρια της μεγάλης κόρης. Ωστόσο και από αυτά μπορούμε να δούμε χρήσιμα στοιχεία που αφορούν στην οικογένεια. Από τη δική του οπτική, το κάθε παιδί παρουσιάζει με τον δικό του τρόπο το βίωμά του στην οικογένεια, το οποίο μας δίνει άλλες παραμέτρους κάθε φορά.

Ένα άλλο στοιχείο που βλέπουμε ότι παίζει ρόλο στις παιγνιώδεις δράσεις είναι το θέμα που τους δίνεται κάθε φορά στο σενάριο που καλούνται να παίξουν. Ανάλογα με τον τίτλο της ιστορίας διαμορφώνεται το περιεχόμενο του σεναρίου, μέσα από το οποίο αναδύονται κάθε φορά άλλες πληροφορίες ή γεγονότα ζωής. Έτσι σε ένα σενάριο που έχει θέμα «μια καλή στιγμή», παίρνουμε πληροφορίες για ιδανικότερες καταστάσεις στην οικογένεια που έχουν την έννοια του «καλού». Αντίθετα σε μια «κακή στιγμή» βλέπουμε τι ορίζει το κάθε παιδί ως «κακό» γεγονός στην οικογένεια και πώς το παρουσιάζει. Επιπρόσθετα, όταν το θέμα είναι

αδόμητο (ελεύθερο), παρατηρούμε ότι τα παιδιά παρουσιάζουν κάτι συγκεκριμένο που τα απασχολεί, εκφράζονται κι ενδεχομένως εκτονώνονται με αποτέλεσμα το παιχνίδι με το κουκλόσπιτο να έχει και θεραπευτική λειτουργία. Σε γενικές γραμμές, παρατηρούμε ότι και τα δυο παιδιά παρουσιάζουν την καθημερινότητα, τη ρουτίνα και τις έξεις της οικογένειας κάποιες φορές με ρεαλιστικό τρόπο και άλλες εμπλουτίζοντάς τις με φανταστικά στοιχεία. Θα μπορούσαμε, επομένως, να πούμε ότι τα σενάρια των παιδιών δεν απέχουν σημαντικά από αυτό που περιμέναμε, σύμφωνα με τις ερευνητικές μας υποθέσεις.

Όπως αναφέραμε και στις παραπάνω ενότητες, σε αρκετές περιπτώσεις παρατηρούμε ότι οι ρόλοι και οι σχέσεις των μελών παρουσιάζονται από τα παιδιά στο παιχνίδι τους, όπως θα τις περιμέναμε σύμφωνα με την υπόλοιπη έρευνα. Ωστόσο και αυτές οι παράμετροι επηρεάζονται από το θέμα που έχει κάθε φορά το σενάριο που παίζουν τα παιδιά, όπως οι συγκρούσεις των μελών της οικογένειας σε ένα θέμα που έχει τίτλο «μια κακιά στιγμή στην οικογένεια». Οι βασικές τάσεις της οικογένειας, όπως είδαμε στα προηγούμενα κεφάλαια, εμφανίζονται σε αρκετά από τα σενάρια (όπως για παράδειγμα η επίσκεψη στην καφετέρια της νονάς, εμφανίζεται σε 60% των σεναρίων της μεγάλης και σε 48% των σεναρίων της μικρής κόρης).

Αξίζει να σημειωθεί ότι όσο τα παιδιά συμμετέχουν στις δραστηριότητες και εξοικειώνονται με το εργαλείο και τη διαδικασία, τόσο περισσότερες πληροφορίες μας δίνουν για την οικογένεια. Προοδευτικά εμπλέκονται καλύτερα στο παιχνίδι και εκφράζονται με μεγαλύτερη άνεση και ελευθερία. Ενώ στις πρώτες συναντήσεις δυσκολεύονται να εκφραστούν και να δομήσουν το σενάριο, στις τελευταίες έχουν πλέον κατανοήσει τι να κάνουν και οι δράσεις τους εμπλουτίζονται με περαιτέρω πληροφορίες και λεπτομέρειες.

Σύμφωνα με τα παραπάνω, μέσα από τις παιγνιώδεις δράσεις των παιδιών στο κουκλόσπιτο, μπορούμε να πάρουμε χρήσιμες πληροφορίες που εμπλουτίζουν τις γνώσεις μας για την οικογένεια. Επιπλέον, παρατηρούμε ότι σε ένα ελεύθερο θέμα, τα παιδιά προβάλουν και παίζουν γεγονότα από τη ζωή τους με αποτέλεσμα να βλέπουμε ότι αυτά αναδύονται στο παιχνίδι των παιδιών. Ωστόσο, στα σενάρια των παιδιών με το κουκλόσπιτο, δεν αναδύονται κάποιες άλλες τάσεις που είχαμε προβλέψει στις ερευνητικές μας υποθέσεις. Έτσι, ενώ παίρνουμε χρήσιμες πληροφορίες για την οικογενειακή δομή, τις σχέσεις, τα τρίγωνα και τους ρόλους των μελών της οικογένειας, δεν παίρνουμε άλλα στοιχεία που θα περιμέναμε. Διαπιστώνουμε ότι τα παιδιά δεν αναφέρονται στις οικονομικές συνθήκες της οικογένειας. Παρόλο που στο παιχνίδι παρουσιάζουν την ευχαρίστηση που παίρνουν από συγκεκριμένα υλικά αγαθά, ωστόσο δεν προβάλουν την κατάσταση της οικογένειας ως προς τους οικονομικούς παράγοντες. Θα μπορούσαμε να υποθέσουμε ότι πρόκειται για μια παράμετρο που δεν εμφανίζεται στην καθημερινότητα των παιδιών και δεν τα απασχολεί έντονα, εφόσον δεν τα αφορά και δεν τα επηρεάζει. Πιθανόν και οι γονείς τους δεν αναφέρονται πολύ σε οικονομικά θέματα, με αποτέλεσμα αυτός ο παράγοντας να μην εμφανίζεται στο παιχνίδι των παιδιών.

Επιπρόσθετα, άλλοι παράγοντες που δεν εμφανίζονται στο παιχνίδι των παιδιών είναι το αίτημα για διαζύγιο αλλά και τα προβλήματα υγείας της μητέρας. Αυτοί οι δυο παράμετροι όπως αναφέρει η μητέρα στις συνεντεύξεις, επιδιώκονται να μην είναι φανεροί στα παιδιά. Πιθανόν και εκείνα να μην έχουν αντιληφθεί την κατάσταση και να μην είναι κάτι σημαντικό για εκείνα ώστε να το παρουσιάσουν στο παιχνίδι τους. Επίσης, η τάση για αλκοολισμό που έχει ο πατέρας, εμφανίζεται μόνο σε ένα σενάριο της μεγάλης κόρης (δραστηριότητα 6) όπου το θέμα του παιχνιδιού αφορά στην καθυστέρηση του πατέρα να επιστρέψει στο σπίτι. Σημειώνεται ότι το θέμα αυτό δεν ήθελε να το παρουσιάσει σε παιχνίδι η μικρή κόρη και για αυτό προτίμησε να παρουσιάσει τη φανταστική οικογένεια, πιθανόν γιατί πρόκειται για κάτι που τη στεναχωρεί. Σαν ποιοτικό χαρακτηριστικό είναι πολύ σημαντικό που αναδύεται σε ένα σενάριο όπου όμως το ίδιο το θέμα προκαλεί να εμφανιστεί. Δεν εμφανίζεται, όμως, σε μεγάλη συχνότητα και στα δυο παιδιά με αποτέλεσμα να έχουμε κάποιες πληροφορίες αλλά μόνο από ένα σενάριο και ενός παιδιού.

Όπως προκύπτει από τα παραπάνω, φαίνεται ότι τα παιδιά εισπράττουν γενικά στοιχεία του κλίματος που υπάρχει στην οικογένεια και το παρουσιάζουν στο παιχνίδι τους. Κάποιες παράμετροι, όμως, όπως το αίτημα διαζυγίου, τα προβλήματα υγείας και οι οικονομικές δυσκολίες της οικογένειας, δεν παρουσιάζονται σε κανένα σημείο του παιχνιδιού των παιδιών. Προφανώς οι γονείς έχουν καταφέρει να προστατέψουν τα παιδιά τους από αυτές τις παραμέτρους και να μην τις έχουν κάνει αντιληπτές. Από την άλλη, μπορούμε να υποθέσουμε ότι πρόκειται για στοιχεία που δεν αφορούν στα παιδιά και δεν τα θεωρούν σημαντικά για να τα εντάξουν στο παιχνίδι τους. Τα παιδιά εντάσσουν στο παιχνίδι την καθημερινότητα, τα γεγονότα ζωής, τους ρόλους και τις σχέσεις στην οικογένεια και παρουσιάζουν εύστοχα το προφίλ των μελών της οικογένειας. Θα μπορούσαμε να πούμε ότι τα παιδιά δείχνουν στο παιχνίδι τους τη ρουτίνα της οικογένειας από τη δική τους οπτική και παρουσιάζουν θέματα που απασχολούν τα ίδια. Δεν είναι, όμως, σε θέση να παρουσιάσουν στο παιχνίδι όλα τα χαρακτηριστικά της οικογένειάς τους.

Συνοψίζοντας τις διαπιστώσεις μας από το παιχνίδι των παιδιών στο κουκλόσπιτο, μπορούμε να πούμε ότι πρόκειται για ένα χρήσιμο εργαλείο που μας επιτρέπει να πάρουμε ενδιαφέρουσες πληροφορίες για μια οικογένεια, μέσα από την οπτική των παιδιών. Πολλά στοιχεία που παίρνουμε επηρεάζονται τόσο από τα χαρακτηριστικά του παιδιού που παρουσιάζει το σενάριο, όσο και από το θέμα που παίζεται κάθε φορά. Τα παιδιά παρουσιάζουν πολλά ρεαλιστικά γεγονότα της καθημερινότητάς τους αλλά εντάσσουν και φανταστικά στοιχεία στο παιχνίδι τους. Μπορούν να διαφωτίσουν κάποια γεγονότα και να δώσουν πληροφορίες που δεν είχαμε βρει με άλλα μέσα. Επίσης, τα παιδιά μπορούν να παρουσιάσουν και να εκτονώσουν στο παιχνίδι τους θέματα που τα αφορούν, δίνοντας μια θεραπευτική διάσταση στο παιχνίδι. Ωστόσο, από μόνο του δε μπορεί να αποτελέσει εργαλείο έρευνας, αφού τα παιδιά ανάλογα με το αναπτυξιακό στάδιο που βρίσκονται ή τη διάθεσή τους, δε δίνουν όλες τις λεπτομέρειες για μια οικογένεια, που μπορούμε να πάρουμε με άλλα μέσα, όπως είναι οι συνεντεύξεις, τα ιχνογραφήματα κτλ. Από την άλλη, διαφωτίζουν θέματα που δε μπορούμε να πάρουμε με άλλα μέσα, όπως είδαμε στα σενάρια της μικρής κόρης αναφορικά με την υγιεινή της οικογένειας. Επομένως, το παιχνίδι με το κουκλόσπιτο αποτελεί ένα χρήσιμο εργαλείο στην έρευνα μιας οικογένειας και σε συνδυασμό με άλλα μέσα συλλογής δεδομένων, μπορεί να χρησιμοποιηθεί στην έρευνα.

Στο σημείο αυτό, αναδύονται θέματα αξιοπιστίας και εγκυρότητας του εργαλείου. Προκειμένου να διασφαλίσουμε την αξιοπιστία του συγκεκριμένου εργαλείου, συμβουλευτήκαμε τον επόπτη της εργασίας αυτής, καθηγητή κύριο Μάριο Πουρκό, με την καθοδήγηση και βοήθεια του οποίου έγιναν οι κατηγορίες ανάλυσης. Γενικότερα, καλό είναι τα σενάρια των παιδιών στο παιχνίδι με το κουκλόσπιτο να αναλύονται από περισσότερους ερευνητές προκειμένου να διασταυρωθούν οι αναλύσεις με στόχο την εξασφάλιση της αξιοπιστίας των αποτελεσμάτων.

Πριν περάσουμε στο τελευταίο κεφάλαιο της έρευνας που συνοψίζει όλα τα αποτελέσματα της έρευνας καταλήγουμε στο γενικό συμπέρασμα ότι οι δράσεις των παιδιών στο παιχνίδι με το κουκλόσπιτο μπορούν να διαφωτίσουν τα δεδομένα που έχουμε από άλλα ερευνητικά εργαλεία και να δώσουν και επιπλέον πληροφορίες σε μια έρευνα. Ωστόσο, από μόνες τους δεν επαρκούν και χρειαζόμαστε και ερευνητικά στοιχεία από άλλα εργαλεία. Από την άλλη, διαπιστώνουμε ότι όσο υπάρχει εξοικείωση με το εργαλείο, τόσο τα παιδιά συμμετέχουν πιο ολοκληρωμένα και ουσιαστικά, εκφράζοντας και συναισθήματα μέσα από αυτό. Από τα παραπάνω, καταλήγουμε στο ότι οι παιγνιώδεις δράσεις των παιδιών στο κουκλόσπιτο δίνουν χρήσιμα δεδομένα σε μια έρευνα που αφορά στη μελέτη της οικογένειας, παρέχοντας και θεραπευτική προοπτική. Μέσα από τα σενάρια που παρουσιάζουν τα παιδιά, κατανοούμε καλύτερα τη λειτουργία μιας οικογένειας και διεισδύουμε καλύτερα στον κόσμο των παιδιών. Στο κεφάλαιο που ακολουθεί παρουσιάζουμε τα αποτελέσματα όλης της έρευνας, σχολιάζουμε τους περιορισμούς και το πώς μπορεί να αξιοποιηθεί καλύτερα το συγκεκριμένο εργαλείο στο μέλλον.

ΜΕΡΟΣ IV – ΣΥΖΗΤΗΣΗ

ΚΕΦΑΛΑΙΟ 10

ΣΥΝΟΨΗ ΑΠΟΤΕΛΕΣΜΑΤΩΝ, ΣΥΖΗΤΗΣΗ, ΣΥΜΠΕΡΑΣΜΑΤΑ

10.1. Εισαγωγή

Στην παρούσα έρευνα, χρησιμοποιώντας διάφορα ερευνητικά εργαλεία όπως είναι το γενεόγραμμα, η βιογραφική-αφηγηματική συνέντευξη, η κλινική συνέντευξη, τα ιχνογραφήματα, τα μεταφορικά έργα αλλά και το παιχνίδι των παιδιών στο κουκλόσπιτο, θελήσαμε να μελετήσουμε την περίπτωση μιας οικογένειας που ζει στη σύγχρονη Ελλάδα της οικονομικής κρίσης, αντιμετωπίζοντας τη δική της «κρίση». Πιο συγκεκριμένα, θέλαμε μέσα από το πρίσμα της οικο-συστημικής θεωρίας και χρησιμοποιώντας διάφορες ερευνητικές μεθόδους να μελετήσουμε την περίπτωση μιας οικογένειας, ώστε να κατανοήσουμε τη δομή και τη λειτουργία της, τόσο διαγενεακά όσο και μέσα από το βίωμα της τρέχουσας καθημερινότητας. Μελετώντας τα βιώματα, τις αναπαραστάσεις, τις αντιλήψεις των μελών της οικογένειας καθώς και τους προσανατολισμούς τους, σκοπεύαμε να κατανοήσουμε σε βάθος τη συγκεκριμένη οικογένεια. Απώτερος στόχος ήταν να δούμε πώς τα βιώματα και οι αντιλήψεις των μελών μιας οικογένειας μπορούν να αναπαρασταθούν σε σενάρια που παίζουν τα παιδιά σε ένα κουκλόσπιτο με κούκλες. Επίσης, σκοπεύαμε να δούμε ποιες επιπρόσθετες πληροφορίες μπορεί κανείς να συλλέξει από το παιχνίδι των παιδιών σε αυτά τα σενάρια και αν πρόκειται για ένα χρήσιμο ερευνητικό εργαλείο.

Από το υλικό που συλλέξαμε κατά τη διάρκεια των επτά φάσεων της έρευνάς μας, επιχειρήσαμε να εξάγουμε κάποια βασικά συμπεράσματα για την οικογένεια. Παράλληλα, προσπαθήσαμε να δούμε αν οι συγκεκριμένες διαπιστώσεις που προέκυψαν για την οικογένεια, εμφανίζονται και στο παιχνίδι των παιδιών στις δραστηριότητες που παίζουν στο κουκλόσπιτο.

10.2. Σύνοψη αποτελεσμάτων

Συνοψίζοντας τα δεδομένα που συλλέξαμε κατά τη διάρκεια της παρούσας έρευνας για την υπό μελέτη οικογένεια, τα πρώτα στοιχεία που έχουμε είναι ότι πρόκειται για μια πυρηνική τετραμελή οικογένεια, το ζευγάρι και τα δυο παιδιά. Η μητέρα της οικογένειας συνεργάστηκε καθόλη τη διάρκεια της έρευνας, δίνοντας πλούσιες πληροφορίες, ενώ ο πατέρας ήταν πιο δύσκολο να προσέλθει στις συναντήσεις και να συνεργαστεί. Ενώ η μητέρα επεξεργαζόταν και εξέφραζε τα συναισθήματα της, ο πατέρας αναφερόταν επιγραμματικά και δυσκολευόταν να εκφραστεί. Έτσι, έχουμε δεδομένα μόνο από το γενεόγραμμα και τη βιογραφία της μητέρας και λίγα στοιχεία για τη βιογραφία του πατέρα. Τα παιδιά της οικογένειας, πάλι, όπως η μητέρα τους, συνεργάστηκαν αρκετά ικανοποιητικά εξασφαλίζοντας πλούσια δεδομένα και κατανόηση σε βάθος.

10.2.1. Σύνοψη αποτελεσμάτων από τη δομή και λειτουργία της οικογένειας

Όπως προκύπτει από την ανάλυση του γενεογράμματος και τη βιογραφική-αφηγηματική συνέντευξη, διαπιστώσαμε ότι η μητέρα της οικογένειας είναι το πρωτότοκο παιδί της οικογένειας καταγωγής της ανάμεσα σε δυο κορίτσια. Γαλουχήθηκε με αίσθημα να ανταποκρίνεται σε πολλές εργασίες και να αναλαμβάνει ευθύνες. Ο πατέρας, πάλι, είναι το υστερότοκο παιδί, μετά από τρία αγόρια και λόγω αυτής της θέσης στην οικογένεια μεγάλωσε

ως πιο «χαϊδεμένος». Διαπιστώνουμε ότι το ζευγάρι, ανάλογα με τη θέση στην οικογένεια που μεγάλωσε, διακρίνεται από συμπληρωματικότητα. Η πρωτότοκη κόρη που έχει την τάση να αναλαμβάνει ευθύνες, παντρεύεται τον υστερότοκο γιο που είναι «κανακεμένος» (McGoldrick & Gerson, 1999). Αυτό το γεγονός αιτιολογεί γιατί εκείνη τείνει να παίρνει γονικό ρόλο και ο σύζυγος το ρόλο του παιδιού.

Το ζευγάρι της οικογένειας μεγάλωσε τα πρώτα χρόνια της ζωής του στο Ρέθυμνο Κρήτης, ενώ ο Κωστής (πατέρας) σε ηλικία επτά ετών πήγε με τη μητέρα του και τα αδέρφια του στην Αθήνα. Το κοινό στοιχείο στη ζωή τους είναι ότι για κάποιο χρονικό διάστημα απουσίαζε ο πατέρας από τη ζωή τους, στη Μαρία (μητέρα) γιατί ήταν ναυτικός και ταξίδευε, ενώ στον Κωστή διότι η οικογένεια είχε αποχωριστεί για οικονομικούς και επαγγελματικούς λόγους.

Αναφορικά με τις σχέσεις στην οικογένεια καταγωγής τους, η Μαρία με τη μητέρα της είχε αρχικά συγκρουσιακή σχέση, αλλά βελτιώθηκε με το πέρασμα του χρόνου, ενώ η σχέση με τον πατέρα ήταν πάντα καλή και χαρακτηριζόταν «παιχνιδιάρικη» και «δυνατή». Η σχέση με την αδελφή περιγραφόταν «καλή» αλλά με στοιχεία ανταγωνισμού. Με την πατρική γιαγιά πάλι, η σχέση ήταν «εκρηκτική», ενώ με τη μητρική ιδιαίτερα καλή και «ουσιαστική». Ο Κωστής πάλι, δυσκολεύεται να εμβαθύνει και να μιλήσει για σχέσεις και συναισθήματα. Θεωρεί ότι η οικογένειά του ήταν τα πιο σημαντικά πρόσωπα στη ζωή του με τα οποία μεγάλωσε και γαλουχήθηκε. Γενικότερα, όμως, δεν έχουμε πληροφορίες για τις σχέσεις του με κάθε μέλος ξεχωριστά καθώς έχει την τάση να δίνει το χαρακτηρισμό «εντάξει» και «μια χαρά», ή ότι «δε μπορεί να ξέρει» και αποφεύγει να εμβαθύνει.

Ένα βασικό στοιχείο που πληροφορούμαστε από τη μελέτη του γενεογράμματος της μητέρας της οικογένειας, είναι ότι ο σύζυγος απουσιάζει από το νοικοκυριό και οι γυναίκες μεγαλώνουν μόνες τα παιδιά και φροντίζουν για το σπίτι. Οι γυναίκες είναι πρόσωπα δυνατά που αναλαμβάνουν πολλές ευθύνες και οφείλουν να γνωρίζουν πολλές δουλειές. Σε σχέση με το σύζυγο, οφείλουν να είναι αφοσιωμένες και να προσέχουν τον κοινωνικό αντίκτυπο. Υπάρχει αναφορά σε ένα μόνο διαζύγιο, σε ένα ξάδελφό της Μαρίας από την πλευρά του πατέρα και γενικά απουσιάζουν οι χωρισμοί, ενώ τα περισσότερα μέλη παντρεύονται και κάνουν παιδιά.

Ένα επιπλέον σημαντικό στοιχείο που παρατηρούμε στο γενεόγραμμα είναι ότι υπάρχει η τάση του αλκοολισμού, ειδικά στους άντρες από την πλευρά της μητέρας και προβλήματα υγείας που σχετίζονται με σωματοποίηση του άγχους. Τα οικονομικά τείνουν να είναι γενικά δύσκολα και όλοι αγωνίζονται σκληρά για την επιβίωση. Πολύ χαρακτηριστικό και επαναλαμβανόμενο μοτίβο σε όλη την αφήγηση του γενεογράμματος είναι η «διασφάλιση της οικογενειακής τιμής». Σύμφωνα με τη συγκεκριμένη πεποίθηση, οι γυναίκες της οικογένειας οφείλουν να προσέχουν τη συμπεριφορά τους ώστε να μην κάνουν κάτι που ενδεχομένως να προσβάλει «τις αξίες» και το «ήθος» της οικογένειας.

Από τη βιογραφία των συζύγων, παρατηρούμε ότι ο Κωστής (πατέρας) ως τα επτά του χρόνια μεγάλωσε στο Ρέθυμνο, τα υπόλοιπα επτά στην Αθήνα με τη μητέρα και τα αδέρφια του. Σε ηλικία 14 ετών επέστρεψε στο Ρέθυμνο, εγκατέλειψε το σχολείο και ξεκίνησε να εργάζεται. Στη συνέχεια παντρεύτηκε, απέκτησε δυο παιδιά και συνέχισε την ίδια εργασία, καθώς και μια επιπλέον με τον πεθερό του που αφορούσε στην εκτροφή ορνίθων.

Η Μαρία, πάλι, έζησε ήρεμα παιδικά χρόνια γενικά, ενώ την περίοδο της εφηβείας γνώρισε το μελλοντικό της σύζυγο και μπήκε στην προοπτική του γάμου. Στην ενήλικη ζωή παντρεύτηκε και απέκτησε δυο παιδιά. Ο ρόλος του γονιού την έκανε να αισθανθεί ολοκλήρωση και ευτυχία. Στο παρόν, αισθάνεται ότι περνάει κρίση στη σχέση με το σύζυγο και αισθάνεται κενό. Νιώθει ότι έχει επωμισθεί όλες τις ευθύνες της οικογένειας, ενώ ο άντρας της είναι απών. Το αποτέλεσμα όλων αυτών είναι ότι έχει επιβαρυνθεί η υγεία της και γίνεται ένας φαύλος κύκλος, όσο αναλαμβάνει ευθύνες, τόσο επιδεινώνεται η υγεία της. Σκέφτεται να προχωρήσει σε διαζύγιο αλλά δεν παίρνει ριζικές αποφάσεις για να αλλάξει την κατάσταση. Αναφορικά με το μέλλον νιώθει αβεβαιότητα. Θέλει να προσπαθήσει την κατάσταση στην οικογένεια και δε θέλει να εγκαταλείψει αλλά δε γνωρίζει τι θα συμβεί.

Ένα άλλο στοιχείο που παρατηρούμε στο γενεόγραμμα είναι ότι υπάρχει η τάση να σχηματίζεται ένα τρίγωνο μεταξύ της μητέρας και των παιδιών και ο πατέρας να βρίσκεται από έξω. Η ίδια στην οικογένεια καταγωγής της ανέφερε ότι υπήρχε τριγωνικός σχηματισμός μεταξύ της αδελφής της και των γονιών της, ενώ αυτή ήταν το αποκλεισμένο μέλος. Στη δική της οικογένεια σχηματίζεται τρίγωνο μεταξύ του ενός γονέα και των παιδιών, ενώ στην οικογένεια που μεγάλωσε μεταξύ των δυο γονιών και του ενός παιδιού. Παρόλο που από την οικογένεια που μεγάλωσε την καλύτερη σχέση παρουσιάζεται να την είχε με τον πατέρα της που ήταν ο άντρας της οικογένειας, στη δική της οικογένεια έχει ισχυρή συμμαχία με τις κόρες της και όχι με τον άντρα της. Γενικά, επαναλαμβάνεται η παρουσία των παιδιών ως χαρά της ζωής της ενώ ο άντρας της ως πηγή προβλημάτων.

Στα κεφάλαια ζωής του Κωστή, παρατηρούμε ότι κάνει αναφορές στην εργασία, σε αντίθεση με τη Μαρία που δεν την αναφέρει καθόλου. Αντίθετα, εκείνη δίνει έμφαση στην οικογένεια. Θα μπορούσαμε να πούμε ότι η αντίστοιχη παρατήρηση είναι αναμενόμενη, εφόσον για τους άντρες γενικά η δουλειά είναι συνήθως προτεραιότητα της ζωής τους, σε αντίθεση με τις γυναίκες που προτάσσουν την οικογένεια.

Αναφορικά με τις αναμνήσεις που αναφέρει το ζευγάρι, εντοπίζουμε τρεις κοινές και μπορούμε να διαπιστώσουμε κάποιες ομοιότητες αλλά και διαφορές. Για τη μητέρα ευχαρίστηση στις αναμνήσεις της συνδέεται με τα παιδιά της, ενώ για τον πατέρα συνδέεται με το παιχνίδι που έκανε μικρός. Η μητέρα δε θεωρεί ότι έχει ζήσει τη χειρότερη στιγμή, ενώ ο πατέρας έχει ζήσει δυο σοβαρά τροχαία ατυχήματα. Η πιο σημαντική στιγμή της ζωής του ζευγαριού συνδέεται με τα παιδιά, για τη μητέρα με τη διαδικασία της γέννησής τους ενώ για τον πατέρα για το κοινωνικό γεγονός της βάφτισης.

Από την ανάλυση του γενεογράμματος και της βιογραφικής-αφηγηματικής συνέντευξης, μπορούμε να συμπεράνουμε ότι τα δυο μέλη του ζευγαριού προέρχονται από οικογένειες που ήταν κοντά στο παραδοσιακό πρότυπο. Έτσι, η πρώτη διαπίστωση που κάνουμε σχετικά με την οικογένεια μέσα από τη μελέτη του γενεογράμματος και της βιογραφίας, τόσο της μητέρας, όσο και του πατέρα, είναι ότι το ζευγάρι προσπαθεί να προσαρμοστεί στη σύγχρονη «ταυτότητα» της οικογένειας (όπου το ζευγάρι προσπαθεί να επικοινωνήσει και να είναι κοντά) (Κατάκη, 2012). Ωστόσο, καθώς φέρει έντονα κάποιες παραδοσιακές αντιλήψεις, βρίσκεται σε σύγχυση. Βασική διαπίστωση που κάνουμε για την «κρίση» που βιώνει η συγκεκριμένη οικογένεια είναι ότι ενώ η σύζυγος του ζευγαριού προσπαθεί να εκσυγχρονιστεί, ο άντρας ακολουθεί την παραδοσιακή τάση. Βασικό παράπονο της μητέρας είναι ότι έχει επωμισθεί όλα τα βάρη της οικογένειας και ότι ο άντρας της είναι απών, αλλά «φαίνεται ότι όσο περισσότερα παραδοσιακά στοιχεία έχει η οικογένεια, τόσο περισσότερο ο άντρας είναι απών από την οικογενειακή ζωή και η γυναίκα έχει μεγαλύτερη ευθύνη ανατροφής των παιδιών. Ακόμα και αν η εποχή μας έχει εκσυγχρονιστεί και έχει δεχτεί τις επιρροές της μετανεωτερικής εποχής, φαίνεται ότι η γυναίκα προχωράει και συμβαδίζει με τις αλλαγές αυτές, ενώ ο άντρας επιθυμεί ο ρόλος του να περιέχει περισσότερα παραδοσιακά στοιχεία» (Κρεμμύδα, 2010: 556).

Από την άλλη μεριά, η Μαρία (μητέρα) προέρχεται από μια οικογένεια που οι γυναίκες οφείλουν να διασφαλίζουν την «οικογενειακή τιμή» και να προσέχουν την κοινωνική γνώμη. Η Μαρία είναι πολύ δύσκολο να οδηγηθεί σε διαζύγιο, παρόλο που θα το επιθυμούσε γιατί την απασχολεί ο κοινωνικός περίγυρος και η άποψη των άλλων. Παράλληλα, το γεγονός ότι ο σύζυγός της απουσιάζει πολύ από το σπίτι και έχει τάσεις αλκοολισμού αποτελεί μια γνώριμη κατάσταση, εφόσον στο γενεόγραμμά της οι περισσότεροι άντρες είχαν εξάρτηση από το ποτό και απουσίαζαν από το σπίτι για μεγάλα χρονικά διαστήματα.

10.2.2. Σύνοψη αποτελεσμάτων από το βίωμα της τρέχουσας καθημερινότητας

Αναφορικά με το βίωμα της τρέχουσας καθημερινότητας, παρατηρούμε ότι την περίοδο που πραγματοποιήθηκε η έρευνα, η μητέρα της οικογένειας αισθανόταν κενό στη σχέση με το

σύζυγό της, ότι είχε επωμισθεί όλες τις ευθύνες, ενώ εκείνος ήταν απών. Επιθυμούσε να προχωρήσει σε διαζύγιο, αλλά δε μπορούσε να πάρει ριζικές αποφάσεις. Το αποτέλεσμα ήταν ότι είχε επιβαρυνθεί η υγεία της. Αναφορικά με το μέλλον αισθανόταν αβεβαιότητα. Ήθελε να προσπαθήσει την κατάσταση στην οικογένειά της, δεν ήθελε να εγκαταλείψει αλλά δεν ήξερε τι θα μπορούσε να συμβεί.

Από την ανάλυση των ιχνογραφημάτων και των μεταφορικών έργων, διαπιστώνουμε ότι είχε ανάγκη να αισθάνεται ασφάλεια μέσα στο σπίτι, να μην έχει προβλήματα και να βρίσκεται κοντά με τα παιδιά της. Ενδεχομένως τα προβλήματα να εξέλειπαν αν έφευγε ο σύζυγός της. Από τα μεταφορικά έργα, πληροφορούμαστε κάποια αποφθέγματα σχετικά με το γάμο και τη συμβίωση. Κατανοούμε τα αισθήματα πένθους που ένιωθε καθώς και το βίωμα της απουσίας αγάπης και του χωρισμού.

Ο πατέρας, πάλι, την περίοδο της έρευνας, αισθανόταν καλές τις σχέσεις, τόσο με τη σύζυγο όσο και με τα παιδιά του. Σε αντίθεση με τη σύζυγό του που αισθανόταν ότι ο άντρας της απουσίαζε και δεν τη βοηθούσε, ο ίδιος αισθανόταν ότι συνεισέφερε και βρισκόταν κοντά στη σύζυγο και τα παιδιά του. Ένιωθε τη δέσμευση, διαφορετικά θα απουσίαζε ακόμα περισσότερο. Εκείνο που τον απασχολούσε κυρίως, ήταν το άγχος της επιβίωσης και ο αγώνας της καθημερινότητας. Η οικογένεια για εκείνον χρειάζεται να είναι «ενωμένη» και «περιφρουρημένη» από αγάπη.

Η μεγάλη κόρη, από την πλευρά της εξέφραζε την επιθυμία, όπως ο πατέρας, να είναι η οικογένεια «μαζί» και αγαπημένη. Είχε, όπως η μητέρα της, την ανάγκη να βρίσκεται σε ένα περιβάλλον που να της παρέχει ασφάλεια. Οι χαρακτηρισμοί που έδωσε στα μέλη της οικογένειας ήταν: «μαθήτρια και μόνη» για τον εαυτό της, «κουρασμένη και μόνη» για τη μητέρα της ενώ την αδελφή της με τον πατέρα τους παρουσίασε να κάνουν μαζί από κοινού μια «σκανταλιά». Το βίωμα της σχέσης των γονιών της ήταν σχετικά καλό, αλλά είχε κι ένα εμπόδιο. Οι γονείς σαν ζευγάρι απεικονίζονται μόνοι τους, χωρίς τα παιδιά. Αν μπορούσε να επιλέξει μια φανταστική οικογένεια, θα διάλεγε να ζήσει στην οικογένεια της φίλης της, εφόσον τα μέλη της είναι «καλά», έχουν χιούμορ και κάνουν πράγματα μαζί, σε αντίθεση με τη δική της οικογένεια. Από όλα τα μέλη της οικογένειας, επέλεξε τον πατέρα να σχεδιάσει μαζί με τον εαυτό της όπου παρουσιάστηκαν να πηγαίνουν βόλτα στην καφετέρια που συχνάζουν κατά τη διάρκεια του σαββατοκύριακου.

Η μικρή κόρη (Φανή), απεικόνιζε αρχικά το ζευγάρι των γονιών της μόνο του, χωρίς τα παιδιά. Η μητέρα ήταν έγκυος και περίμενε να γεννήσει ενώ ο πατέρας αγωνιούσε για τη γυναίκα του. Από την οικογένεια με μορφή ζώων, είδαμε ότι τα μέλη τοποθετήθηκαν όλα μαζί, ήταν χαρούμενα και αναζητούσαν φαγητό. Υπήρχε η αίσθηση της ανάγκης για επιβίωση, για ενότητα και ασφάλεια. Ως φανταστική οικογένεια, θα επέλεγε μια με βάση τη μαμά που τη χαρακτήριζε «καλή». Σε αυτήν την οικογένεια δε θα είχε αδελφάκι ενώ ο πατέρας θα απουσίαζε στη δουλειά. Αναφορικά με τους γονείς ως ζευγάρι, τους απεικόνισε χαρούμενους και αγαπημένους, αλλά υπήρχε και κάτι που τους κρατούσε σε απόσταση. Από τα μέλη της οικογένειας επέλεξε να ζωγραφίσει τον εαυτό με τη μητέρα της, με την οποία πήγε βόλτα κατά τη διάρκεια του σαββατοκύριακου στην καφετέρια που συχνάζουν.

Στην καθημερινότητά της, καταγράψαμε ότι η συγκεκριμένη οικογένεια ακολουθούσε μια συγκεκριμένη ρουτίνα. Επιπρόσθετα, την περίοδο που πραγματοποιήθηκε η έρευνα, έγιναν διάφορα γεγονότα στη ζωή της οικογένειας και την απασχόλησαν κάποια θέματα. Ένα από τα βασικά ήταν η κρίση που περνούσε το ζευγάρι, εφόσον η μητέρα είχε ζητήσει διαζύγιο. Βασική της δυσαρέσκεια ήταν ότι ο άντρας της απουσίαζε σε πολλές σε καθημερινή βάση (γεγονός που αναφέρθηκε και από τον ίδιο και από τα παιδιά) και εκείνη είχε επωμισθεί όλες τις ευθύνες και τα βάρη του σπιτιού. Ένιωθε «κενό» στη σχέση της και δυσαρέσκεια. Ωστόσο, πριν τελειώσει η έρευνα, ένα γεγονός ζωής ανέτρεψε τη ροή του συστήματος. Ο πατρικός παππούς απεβίωσε ξαφνικά, με αποτέλεσμα η μητέρα της οικογένειας να πάρει το ρόλο της παραδοσιακής συζύγου που στηρίζει τον άντρα της και «διασφαλίζει την τιμή», όπως επαναλαμβάνει σε όλες της τις

αφηγήσεις. Οι σκέψεις για το διαζύγιο παραγκωνίστηκαν. Η έρευνα σταμάτησε εκεί και αναδείχθηκε ο ρόλος του πένθους στη ζωή της οικογένειας, που είναι σημαντικός αλλά και πολύ περιοριστικός για τα άτομα.

Από τη γενικότερη μελέτη της συγκεκριμένης οικογένειας, και κυρίως μέσα από το αποτύπωμα του βιώματος της οικογένειας στα ιχνογραφήματα, καταλήξαμε στο ότι τα μέλη της οικογένειας επιθυμούν το να είναι «όλοι μαζί» αν και ο καθένας έχει διαφορετική οπτική για αυτήν την ενότητα. Τα παιδιά αντιλαμβάνονταν ότι οι γονείς τους ήταν αγαπημένοι, αλλά υπήρχε και κάτι που τους κρατούσε σε απόσταση ή έμπαινε ανάμεσά τους. Η μεγάλη κόρη θα επιθυμούσε να είναι σε μια οικογένεια που τα μέλη της «κάνουν πράγματα μαζί», ενώ η μικρή σε μια οικογένεια που η μητέρα είναι «καλή» και δεν υπάρχει αδελφάκι. Η μητέρα πάλι θα προτιμούσε να είναι στην ίδια οικογένεια, μαζί με τα παιδιά της, αλλά χωρίς το σύζυγο. Επικρατούσε η ανάγκη για ενότητα, ασφάλεια και ηρεμία, ενώ τα μέλη σε γενικές γραμμές παρουσιάζονταν αγαπημένα.

10.2.3. Σύνοψη αποτελεσμάτων από τον προσανατολισμό της οικογένειας

Σε σχέση, πάλι, με τον **προσανατολισμό** της οικογένειας, διαπιστώσαμε ότι όλα τα μέλη της θεωρούσαν σημαντικό το ρόλο της οικογένειας. Η έννοια της «οικογένειας» δημιουργούσε σε όλα τα μέλη ευχάριστες εικόνες, εκτός από τη μητέρα που δημιουργούσε δυσάρεστη εικόνα όταν σκεφτόταν το σύντροφό της.

Είδαμε ότι οι γονείς δε θα επέλεγαν άλλη οικογένεια εκτός από τη δική τους, ενώ τα παιδιά θα επέλεγαν κάποια άλλη οικογένεια που τους είναι οικεία, τόσο για την καλή συμπεριφορά των μελών τους, όσο και για την παροχή πολλών υλικών αγαθών. Τα παιδιά έχοντας προφανώς στερηθεί κάποια υλικά αγαθά, έδωσαν έμφαση σε αυτά, όπως ακριβώς και ο πατέρας της οικογένειας.

Αναφορικά με το πώς αισθάνονταν με τους γονείς τους και τα τέσσερα μέλη είχαν θετικές αναπαραστάσεις για αυτούς. Ωστόσο, η μητέρα και η μικρή κόρη είχε βιώσει καταπίεση από τους γονείς, ενώ η μητέρα και η μεγάλη κόρη είχε βιώσει στέρηση κάποιων επιθυμιών. Προφανώς, η μητέρα πέρασε το βίωμα της πίεσης και στέρησης επιθυμιών που είχε από τους δικούς της γονείς στα παιδιά της

Αναφορικά με το γάμο, όλα τα μέλη της οικογένεια είχαν αρνητική αναπαράσταση. Ωστόσο, τα μέλη του ζευγαριού βίωναν θετικά το ενδεχόμενο της συμβίωσης πριν το γάμο, προκειμένου να δοκιμάσουν και να εκπαιδευτούν στο αν τελικά είναι καλό να παντρευτούν. Το ζευγάρι της οικογένειας είχε παντρευτεί από αγάπη, έρωτα και επιθυμία για το σύντροφο αλλά και επειδή είχαν πληροφορηθεί οι γονείς της γυναίκας ότι είχε δεσμό, διαφορετικά δεν θα παντρεύονταν σε τόσο μικρή ηλικία. Το γεγονός αυτό έχει περάσει σε όλα τα μέλη, τα οποία θεωρούσαν ότι ο γάμος θα ήταν καλό να γίνεται συνειδητά, σε ώριμη φάση και σε κατάλληλη ηλικία. Η μεγάλη κόρη ανέφερε χαρακτηριστικά ότι δε θα ήθελε να παντρευτεί γιατί η «γυναίκα δε βλέπει τον άντρα, καθώς εκείνος λείπει συνέχεια», μια αναπαράσταση πολύ χαρακτηριστική που είχε από το ζευγάρι των γονιών της.

Τα δυο παιδιά, παρόλο που είχαν μεγαλώσει σε μια οικογένεια που οι γονείς προέρχονταν από περιβάλλον με παραδοσιακές αξίες, δεν προέτασσαν την οικογένεια, όπως οι γονείς τους. Τα παιδιά θεωρούσαν πιο σημαντικό να σπουδάσουν και να βρουν δουλειά από το να παντρευτούν και να κάνουν οικογένεια. Καθώς οι αναπαραστάσεις της οικογένειας ήταν αρνητικές γύρω από το γάμο, τα παιδιά θεωρούσαν ότι ήταν πιο σημαντικό να σπουδάζεις και να εργάζεσαι από το να κάνεις οικογένεια, σε αντίθεση με τους γονείς τους.

Αναφορικά με τις σχέσεις στην οικογένεια, ο πατέρας είχε γενικά καλές με όλους, τόσο με τη σύζυγο όσο και με τα παιδιά του. Η μητέρα αισθανόταν καλά στη σχέση με τα παιδιά της, αλλά με το σύζυγο δεν είχε καλή επικοινωνία και αναφερόταν στην απουσία του. Τα παιδιά είχαν καλές σχέσεις και με τους δύο γονείς και ειδικά με τη μητέρα συνεργάζονταν και

περνούσαν χρόνο. Ο πατέρας δεν περνούσε χρόνο μαζί τους και απουσίαζε. Χαρακτηριζόταν από «ελαστικότητα» και δυσκολία να βάλει τα όρια. Οι αδελφές είχαν «μέτρια» και «κακή» σχέση κάποιες φορές, που χαρακτηριζόταν από διαπληκτισμούς αλλά και συνεργατική διάθεση σε κάποιες άλλες. Κάποια άλλα σημαντικά πρόσωπα που αναφέρονταν ότι περνούσαν χρόνο μαζί αλλά δεν ανήκαν στην οικογένεια ήταν η «κολλητή φίλη» της μεγάλης κόρη και η οικογένειά της, η οικογένεια της νονάς και ο μικρός γιος της, καθώς και οι θείοι και οι οικογένειές τους.

Τα παιδιά σε σχέση με το όραμα ενός μελλοντικού συντρόφου, έχοντας επηρεαστεί από τη σχέση των γονιών τους ανέφεραν η μεγάλη κόρη από την πλευρά της, το όραμα ενός συντρόφου με τον οποίο θα εργάζονταν μαζί, ώστε να μπορούν να περνούν χρόνο, ενώ η μικρή κόρη δυσκολευόταν να οραματιστεί ένα σύντροφο, καθώς είχε την πεποίθηση ότι ο σύντροφος αποτελεί «πηγή διαπληκτισμών».

Αναφορικά με το βίωμα της αγάπης στο παρόν, ο πατέρας είχε ευχάριστο βίωμα, σε αντίθεση με τη γυναίκα που δεν ήταν ευχαριστημένη από τον τρόπο που βίωνε την αγάπη. Ο πατέρας θεωρούσε ότι ο άνθρωπος θα μπορούσε να ζήσει και χωρίς αγάπη, σε αντίθεση με τη γυναίκα του που τη θεωρούσε αναγκαία στη ζωή ενός ανθρώπου.

Σε σχέση με τον προσανατολισμό στο μέλλον, η μητέρα αλλά και τα παιδιά, πίστευαν ότι η κατάσταση της οικογένειάς τους θα βελτιωνόταν. Ευελπιστούσαν ότι θα ηρεμούσαν οι εντάσεις και θα γινόταν ανακατανομή των ευθυνών και υποχρεώσεων. Ο πατέρας, πάλι, αφηνόταν στην τύχη και δεν οραματιζόταν.

Από τους προσανατολισμούς της οικογένειας, διαπιστώσαμε ότι η μητέρα είχε καταφέρει να περάσει στα παιδιά της τις βασικές της αξίες για αυτονόμηση, δύναμη, εργατικότητα και αγωνιστική διάθεση. Και τα δυο παιδιά, καθώς μεγάλωναν, ήθελαν να αναλάβουν περισσότερες ευθύνες και υποχρεώσεις αλλά και να ανεξαρτητοποιηθούν από την οικογένεια. Χαρακτηριστικό παράδειγμα σε σχέση με τις ευθύνες ήταν ότι ο πατέρας, αντίθετα με τις κόρες του που πίστευαν ότι θα έχουν περισσότερες, εκείνος θεωρούσε ότι θα είχε λιγότερες. Αξιοσημείωτο ήταν ότι ο πατέρας ένιωθε ευχαρίστηση από την κατανομή των ρόλων στην οικογένειά του, το οποίο αποτελούσε τον αντίποδα της δυσαρέσκειας της μητέρας, ότι εκείνη είχε επωμισθεί όλες τις ευθύνες.

10.2.4. Σύνοψη αποτελεσμάτων από το παιχνίδι στο κουκλόσπιτο

Τα παραπάνω αποτελέσματα που προέκυψαν από τα διάφορα ερευνητικά εργαλεία σχετικά με τη δομή και τη λειτουργία της οικογένειας, το βίωμα της τρέχουσας καθημερινότητας και τους προσανατολισμούς της οικογένειας, αποτέλεσαν τη βάση για να διατυπωθούν οι υποθέσεις για το επόμενο στάδιο της έρευνας που αφορούσε στις **αναπαραστάσεις των παιδιών στο παιχνίδι με το κουκλόσπιτο**. Εφόσον είχαμε μελετήσει την οικογένεια και είχαμε κατανοήσει κάποια βασικά θέματα που αφορούν στη λειτουργία, στην καθημερινότητα, στους προσανατολισμούς και στα βιώματά της, αναλύσαμε διάφορα σενάρια των παιδιών στο παιχνίδι με το κουκλόσπιτο. Στόχος μας ήταν να δούμε αν και με ποιο τρόπο αποτυπώνεται η δράση της οικογένειας στο παιχνίδι των παιδιών. Προκειμένου να αναλύσουμε τα αποτελέσματα από τα σενάρια των παιδιών στο κουκλόσπιτο, βασιστήκαμε στη θεωρία του Bowen και στην ερμηνεία που γίνεται για τα γενεογράμματα, τα οποία δίνουν πολύτιμες και συνοπτικές πληροφορίες για μια οικογένεια (Mc Goldrich & Gerson, 1999).

Σύμφωνα με την ερμηνεία αυτή, στα έντεκα σενάρια που έπαιξαν τα παιδιά με το κουκλόσπιτο, μελετήσαμε τον τρόπο και τη συχνότητα που αναδύεται η οικογενειακή δομή, τα τρίγωνα και οι σχέσεις στην οικογένεια και πώς εμφανίζονται οι ρόλοι των μελών. Επιπρόσθετα, παρατηρήσαμε πώς αποτυπώνεται η καθημερινότητα και τα σημαντικά γεγονότα ζωής, η επανάληψη προτύπων από προηγούμενες γενιές, το βίωμα και οι αντιλήψεις για την οικογένεια. Πέρα από μια ποιοτική ανάλυση στο περιεχόμενο του σεναρίου των παιδιών, έγινε προσπάθεια

να δούμε τα ποσοστά που εμφανίζονται κάποια συγκεκριμένα χαρακτηριστικά που αφορούν στην οικογένεια.

Τα αποτελέσματα που πήραμε αναλύοντας το παιχνίδι των παιδιών στο κουκλόσπιτο είναι χρήσιμο να μελετηθούν υπό το πρίσμα του θέματος του σεναρίου και του βαθμού δόμησής του. Πολλές από τις πληροφορίες και τις αναπαραστάσεις που αναδύονται στις δράσεις, προκύπτουν στα πλαίσια ενός συγκεκριμένου θέματος που τους δίνεται (για παράδειγμα «μια καλή στιγμή στην οικογένεια») όπου ανάλογα με το ίδιο το θέμα που καλούνται να παρουσιάσουν, προσαρμόζουν τους ρόλους και τις δράσεις των μελών της οικογένειας. Επίσης, σημαντικό ρόλο παίζει και το παιδί που παρουσιάζει κάθε φορά το σενάριο, τόσο λόγω της προσωπικότητάς του όσο και του αναπτυξιακού του σταδίου. Έτσι, παρατηρούμε διαφορές στο πώς παρουσιάζει ένα θέμα κάθε φορά το παιδί στο κουκλόσπιτο τόσο λόγω της ηλικίας του (η μεγάλη κόρη έχει την τάση να δίνει πιο πλούσιες και επεξεργασμένες πληροφορίες ενώ η μικρή παρουσιάζει πιο σύντομα σενάρια) όσο και του χαρακτήρα του (η μικρή κόρη κουράζεται πιο γρήγορα και έχει την τάση να προσεγγίζει πιο επιφανειακά τα γεγονότα).

Συνοψίζοντας τα αποτελέσματα από τις παιγνιώδεις δράσεις των παιδιών στο κουκλόσπιτο, παρατηρούμε ότι η **δομή** της οικογένειας παρουσιάζεται όπως θα περιμέναμε στο 100% του συνόλου των σεναρίων της μεγάλης κόρης και στο 72% του συνόλου της μικρής κόρης, το νοικοκυριό της οικογένειας όπως είναι –τετραμελές με το ζευγάρι και τις δυο κόρες. Η μικρή κόρη σε δύο σενάρια (24% του συνόλου των σεναρίων), παρουσιάζει μια διαφορετική μορφή οικογένειας, με μέλη από την εκτεταμένη ή με δυο ή τρία μέλη. Η διαφορετική, όμως, μορφή που δίνεται στην οικογένεια, σχετίζεται με το θέμα που παρουσιάζεται κάθε φορά. Έτσι, τα παιδιά εντάσσουν μέλη της εκτεταμένης οικογένειας σε ένα ελεύθερο θέμα, όπου το σενάριο δεν είναι δομημένο. Επίσης, η οικογένεια έχει διαφορετική δομή όταν είναι «φανταστική» και δεν έχει τη ρεαλιστική της μορφή αλλά κι όταν το ίδιο το θέμα απαιτεί την αλλαγή της σύστασης του νοικοκυριού (π.χ. «ο πατέρας απουσιάζει στην Αθήνα»). Σε ποσοστό 24% των σεναρίων των δυο παιδιών εντάσσονται μέλη από την ευρύτερη οικογένεια, ενώ σε ποσοστό 24% των σεναρίων της μικρής κόρης, εντάσσονται μέλη από την ευρύτερη οικογένεια. Η διαφορά αυτή προκύπτει τόσο λόγω του είδους του θέματος που παρουσιάζει η μικρή κόρη αλλά και ενδεχομένως της ηλικίας της. Η μεγάλη κόρη παρουσιάζει περισσότερο ρεαλιστικά και ολοκληρωμένα τα γεγονότα, ενώ η μικρή εντάσσει επιθυμίες στα σενάρια και δεν αποτυπώνει πλήρως όλα τα συμβάντα.

Αναφορικά με τα **τρίγωνα** στην οικογένεια, από τα αποτελέσματα της έρευνας προκύπτει ότι, στο 36% των σεναρίων της μεγάλης κόρης, παρουσιάζεται τρίγωνο στη σχέση των γυναικών της οικογένειας (μητέρας και παιδιών), και αντίστοιχα στο 24% των σεναρίων της μικρής κόρης. Επιπλέον, αναδεικνύεται τρίγωνο μεταξύ των γονέων και της μεγάλης κόρης σε 24% των σεναρίων της μεγάλης κόρης. Το τρίγωνο αυτό εμφανίζεται μόνο στα σενάρια της μεγάλης κόρης και ενδεχομένως να αποτυπώνει την επιθυμία του παιδιού να συμμαχεί με τους γονείς της, εις βάρος της αδελφής της.

Οι **σχέσεις** των μελών της οικογένειας, όπως προκύπτει από την κατηγοριοποίησή τους σε «καλές» και «συγκρουσιακές», παρατηρούμε ότι σε ποσοστό 84% των σεναρίων της μεγάλης κόρης και σε 60% των σεναρίων της μικρής, παρουσιάζονται ως «καλές», δηλαδή αρμονικές και τα μέλη της οικογένειας φαίνεται ότι επικοινωνούν και συνεργάζονται. Το 36% των σεναρίων της μεγάλης κόρης και το 24% της μικρής παρουσιάζει τις σχέσεις των μελών να είναι «συγκρουσιακές» και καταγράφονται διαπληκτισμοί.

Παρατηρούμε ότι οι σχέσεις στην πλειοψηφία τους αποτυπώνονται «καλές» αλλά υπάρχουν σκηνές που εμφανίζονται συγκρούσεις. Διαπληκτισμοί καταγράφονται μεταξύ των παιδιών με τη μητέρα τους, μεταξύ τους αλλά παρουσιάζουν και τους δυο γονείς να διαπληκτίζονται μεταξύ τους. Οι συγκρούσεις εμφανίζονται ως επί το πλείστον σε ειδικές συνθήκες ή σενάρια που από τον ορισμό τους είναι «μια κακή στιγμή» ή «μια ημέρα που ο πατέρας καθυστερεί να επιστρέψει στο σπίτι». Η μεγάλη κόρη παρουσιάζει τον εαυτό της να

συγκρούεται τόσο με τη μητέρα, όσο και με τον πατέρα και την αδελφή της, ενώ παρουσιάζει και τους γονείς να διαπληκτίζονται μεταξύ τους ή να μαλώνουν τη μικρή κόρη. Η μικρή, κόρη, πάλι δεν παρουσιάζει συγκρούσεις μεταξύ των γονιών σε κανένα σενάριο. Οι συγκρούσεις για εκείνη γίνονται μεταξύ των αδελφών και της μητέρας με τη μεγάλη της αδελφή.

Γενικότερα, οι σχέσεις στην οικογένεια όπως αποτυπώνονται στις παιγνιώδεις δράσεις με το κουκλόσπιτο, παρουσιάζονται στην πλειοψηφία τους ως «καλές». Οι σχέσεις των παιδιών με τον πατέρα είναι καλές σε όλα τα σενάρια, και μόνο σε ένα σενάριο (δραστηριότητα 6) βλέπουμε ότι η μεγάλη κόρη συγκρούεται μαζί του. Η σχέση των παιδιών με τη μητέρα τους εμφανίζεται συγκρουσιακή σε δυο σκηνές και των δυο παιδιών. Επίσης, τα δυο παιδιά συγκρούονται μεταξύ τους σε δυο σενάρια της μεγάλης κόρης και σε ένα της μικρής κόρης. Οι δυο γονείς παρουσιάζονται να συγκρούονται σε δυο σενάρια της μεγάλης κόρης και σε ένα της μικρής κόρης. Αξίζει να σημειωθεί το θέμα του σεναρίου στα πλαίσια του οποίου παρουσιάζουν κάθε φορά την ιστορία τους τα παιδιά. Έτσι, διαπιστώνουμε ότι σε μια «κακή στιγμή» η μεγάλη κόρη περιγράφει τους γονείς και τα αδέρφια να συγκρούονται μεταξύ τους. Αντίστοιχα, σε μια «κακή στιγμή», η μικρή κόρη παρουσιάζει τη μητέρα της να συγκρούεται με την αδελφή της. Επιπλέον, όταν «επιστρέφουν από το σχολείο» τα δυο παιδιά συγκρούονται με τη μητέρα τους. Οι γονείς διαπληκτίζονται σε «μια κακή στιγμή» στην οικογένεια αλλά και «όταν ο μπαμπάς καθυστερεί να επιστρέψει στο σπίτι», σύμφωνα με τα σενάρια της μεγάλης κόρης.

Επιπρόσθετα, οι **ρόλοι** των μελών της οικογένειας εμφανίζονται στα σενάρια των παιδιών. Καταγράφουμε ότι η **μητέρα** παρουσιάζεται στο 60% των σεναρίων της μεγάλης κόρης και στο 12% της μικρής, να έχει το ρόλο της «νοικοκυράς» και να ασχολείται με κάποια οικιακή εργασία. Ακόμα, στο 60% των σεναρίων της μεγάλης κόρης και στο 36% των σεναρίων της μικρής, η μητέρα παρουσιάζεται ως «οριοθέτηση», να δίνει οδηγίες, να νουθετεί και γενικότερα να βάζει τα όρια στα υπόλοιπα μέλη της οικογένειας και να είναι ουσιαστικά η «μητέρα» των υπολοίπων. Παρατηρούμε, λοιπόν, ότι στο μεγαλύτερο ποσοστό των σεναρίων της μεγάλης κόρης, η μητέρα έχει το ρόλο της νοικοκυράς και της οριοθέτησης, ενώ αυτό εμφανίζεται σε μικρότερο ποσοστό των σεναρίων της μικρής κόρης.

Ως προς τους ρόλους που παρουσιάζεται να έχει ο **πατέρας**, σε ποσοστό 36% των σεναρίων της μεγάλης κόρης παρουσιάζεται μόνο ως φυσική παρουσία, χωρίς να αναλαμβάνει ενεργό δράση, σε αντίθεση με τα υπόλοιπα μέλη που παρουσιάζονται να ενεργούν και να αλληλεπιδρούν. Η μικρή κόρη, δεν τον παρουσιάζει ως «αμέτοχο» σε κάποιο σενάριο, όπως η αδελφή της, και έτσι σε κανένα σενάριο της μικρής κόρης δε βλέπουμε να είναι «απών- παρών». Αξίζει να σημειωθεί ότι οι ιστορίες της μεγάλης κόρης όπου ο πατέρας δε συμμετέχει καθόλου σχετίζονται με την ώρα του ύπνου, το απόγευμα μετά το σχολείο και το ελεύθερο θέμα. Σε όλες αυτές τις συνθήκες, τα παιδιά αλληλεπιδρούν με τη μητέρα, ζητούν τη συμβουλή της και κατευθύνονται από εκείνη, ενώ ο πατέρας υπάρχει ως φυσική παρουσία αλλά δε συμμετέχει στους διαλόγους. Αντίστοιχα, σε 24% των σεναρίων και των δυο παιδιών, ο πατέρας παρουσιάζεται να αναλαμβάνει κάποια δράση στο νοικοκυριό και να συμμετέχει σε εργασίες. Τα θέματα των σεναρίων όπου συμμετέχει αφορούν σε πολύ ειδικές καταστάσεις στην οικογένεια όπως «μια καλή στιγμή στην οικογένεια» και σε συνθήκη όπου η μητέρα απουσίαζε από το σπίτι. Έτσι, βλέπουμε ότι και τα δύο παιδιά στα ίδια θέματα σεναρίου, παρουσιάζουν τον πατέρα να συμμετέχει στις δράσεις του νοικοκυριού: σε μια «καλή στιγμή» και όταν «η μητέρα απουσιάζει από το σπίτι». Σε όλες τις υπόλοιπες συνθήκες, είτε απουσιάζει από το σενάριο, είτε υπάρχει ως παρουσία αλλά δε συμμετέχει στις δράσεις. Παρόμοια, παρατηρούμε ότι σε ποσοστό 48% των σεναρίων της μεγάλης κόρης και σε 24% των σεναρίων της μικρής κόρης, ο πατέρας παρουσιάζεται να έχει το ρόλο του «παιδιού» στην οικογένεια και δυσκολεύεται με τη διαπαιδαγώγηση και την επιβολή ορίων.

Η **μεγάλη κόρη**, πάλι, παρουσιάζεται να έχει το ρόλο της νοικοκυράς και να συμμετέχει σε οικιακές εργασίες στο 48% των σεναρίων που παρουσιάζει η ίδια και σε 36% των σεναρίων που παίζει η αδελφή της. Διαπιστώνουμε ότι η μεγάλη κόρη κάνει συχνά εργασίες στο σπίτι.

Παρόμοια, βλέπουμε ότι έχει το ρόλο του φροντιστή για την αδελφή της σε 36% των σεναρίων που παρουσιάζει η ίδια και στο 24% των σεναρίων της αδελφής της. Αντίστοιχα η **μικρή κόρη** παρουσιάζεται να κάνει οικιακές εργασίες στο 12% των σεναρίων της μεγάλης κόρης και στο 36% των σεναρίων της ίδιας. Σε σχετικά λίγα σεναρία παρουσιάζεται να έχει το ρόλο της «νοικοκυράς». Ωστόσο, σε αρκετά σεναρία (72% της μεγάλης κόρης και 36% των δικών της) παρουσιάζεται ως εξαρτημένη από άλλους. Η μεγάλη κόρη την παρουσιάζει αρκετά εξαρτημένη, πιθανόν γιατί και η ίδια αισθάνεται ότι έχει ανάγκη να της δίνει βοήθεια. Η ίδια η μικρή κόρη παρουσιάζει τον εαυτό της ως εξαρτημένο σε λιγότερα σεναρία από ότι την παρουσιάζει η αδελφή της, πιθανόν γιατί οι υπόλοιποι έχουν την τάση να την εξυπηρετούν από ότι το ζητάει η ίδια.

Αναφορικά με τα αποτελέσματα που παίρνουμε από τα σεναρία για την **καθημερινότητα** της οικογένειας, βλέπουμε ότι σε κάποια σεναρία τα παιδιά παρουσιάζουν την καθημερινότητα και τη ρουτίνα της οικογένειας, έτσι όπως την περιμέναμε από την έρευνα, ενώ σε κάποια άλλα την αποτυπώνουν εν μέρει. Σημαντικό ρόλο παίζει και το θέμα που παρουσιάζουν κάθε φορά, όπως για παράδειγμα όταν το ίδιο το σενάριο αφορά σε συγκεκριμένο γεγονός (π.χ. απουσία μητέρας από το σπίτι) που εκ των πραγμάτων η ρουτίνα της οικογένειας αλλάζει. Σε κάποια σεναρία αποτυπώνουν ακριβώς την καθημερινότητά ενώ σε άλλα την αποτυπώνουν εν μέρει. Παρατηρούμε ότι στο 36% των σεναρίων της μεγάλης κόρης και στο 24% των σεναρίων της μικρής παρουσιάζεται η καθημερινότητα-ρουτίνα της οικογένειας. Μέσα από την ανάλυση των σεναρίων, βλέπουμε κάποια σημαντικά μέρη της ζωής και της ρουτίνας τους να επαναλαμβάνονται, όπως μια συγκεκριμένη καφετέρια που συχνάζουν που αναφέρεται στο 60% των σεναρίων της μεγάλης κόρης και στο 48% των σεναρίων της μικρής κόρης. Τα ποσοστά αυτά πληροφορούν για τη σημαντικότητα που έχει το συγκεκριμένο μέρος στη ζωή της οικογένειας και πόσο συχνά εμφανίζεται στο παιχνίδι των παιδιών.

Σε σχέση με τα σημαντικά **γεγονότα ζωής** τη συγκεκριμένη περίοδο, σε ποσοστό 36% των σεναρίων της μεγάλης κόρης και 24% των σεναρίων της μικρής, τα παιδιά εντάσσουν τα σημαντικά γεγονότα ζωής που αφορά στη συγκεκριμένη περίοδο. Διαπιστώνουμε ότι από το παιχνίδι των παιδιών μπορούμε να δούμε σημαντικά θέματα της ζωής τους να αναδύονται και κυρίως μέσα από συγκεκριμένα θέματα που επιδιώκουν να ανασύρουν αντίστοιχες πληροφορίες.

Ως προς την **ενότητα** της οικογένειας και την επιθυμία να είναι «όλοι μαζί», αυτό που βλέπουμε στο παιχνίδι με το κουκλόσπιτο είναι ότι στο 60% των σεναρίων της μεγάλης κόρης και στο 24% των σεναρίων της μικρής, αποτυπώνεται η τάση και η επιθυμία των παιδιών να βρίσκονται «όλοι μαζί». Τόσο η μεγάλη όσο και η μικρή κόρη θέλουν η οικογένεια να κάνει από κοινού δραστηριότητες και επαναλαμβάνουν αυτήν την επιθυμία, η οποία αποτυπώνεται και στο παιχνίδι με το κουκλόσπιτο.

Αναφορικά με την τάση που έχουν τα παιδιά της οικογένειας για **αυτονόμηση**, βλέπουμε ότι στο 60% των σεναρίων της μεγάλης και σε 72% των σεναρίων της μικρής κόρης, τα παιδιά παρουσιάζονται να έχουν κατακτήσει την αυτονομία τους. Τα παιδιά κάνουν πολλές εργασίες μόνα τους και παρουσιάζονται να μπορούν να επιβιώσουν αυτόνομα, χωρίς να χρειάζονται κάποιον ενήλικα.

10.3. Συζήτηση

Όπως αναφέραμε παραπάνω, κεντρικός στόχος της συγκεκριμένης έρευνας ήταν να μελετήσει την περίπτωση μιας οικογένειας σε βάθος, τόσο ως προς τη δομή και τη λειτουργία της, το βίωμα της καθημερινότητας και τους προσανατολισμούς της και κυρίως να διερευνήσει πώς όλα αυτά αποτυπώνονται στο παιχνίδι των παιδιών με το κουκλόσπιτο. Προκειμένου να συλλέξουμε τα δεδομένα μας εφαρμόσαμε μια σειρά από ερευνητικές μεθόδους, ώστε να διασφαλίσουμε όσο είναι δυνατόν την αξιοπιστία και εγκυρότητα των μεθόδων μας. Καθώς οι ποιοτικές μέθοδοι έρευνας «κατηγορούνται» ότι χρησιμοποιούν «μαλακές, θαμπές» (soft)

ερευνητικές διαδικασίες, ότι τα ευρήματά τους είναι «αποκυήματα φαντασίας και όχι επιστήμη» και ότι οι ερευνητές που διεξάγουν «δεν έχουν κανένα τρόπο να επιβεβαιώσουν εάν το τι δηλώνουν είναι αληθινό ή όχι (Denzin & Lincoln, 2000: 8), χρειάστηκε να χρησιμοποιήσουμε πολλά και διαφορετικά μέσα, ώστε μέσω της μεθόδου του τριγωνισμού, να καταλήξουμε σε ασφαλή συμπεράσματα για τη μελέτη περίπτωσης της συγκεκριμένης οικογένειας.

Επομένως, μέσα από μια συστημική οπτική, η πρώτη διαπίστωση που κάναμε για τη συγκεκριμένη οικογένεια είναι ότι η «κρίση» που αντιμετωπίζει στο παρόν και έχει οδηγήσει το ζευγάρι σε εντάσεις, σχετίζεται με την «κρίση» που αντιμετωπίζει γενικότερα η οικογένεια στις ημέρες μας. Τα μέλη του ζευγαριού προέρχονται από οικογένειες που είναι κοντά στο παραδοσιακό μοντέλο οικογένειας και ειδικά ο άντρας. Καθώς η γυναίκα τείνει να αναζητά τη σύγχρονη μορφή της οικογένειας και να επιδιώκει την «επικοινωνία» στο ζευγάρι της, ο άντρας διατηρεί ακόμα την «παραδοσιακή ταυτότητα» (Κατάκη, 2012), και αυτό οδηγεί τα μέλη του ζευγαριού να συγκρούονται καθώς βρίσκονται σε σύγχυση. Το ζευγάρι προσπαθεί να προσαρμοστεί στη νέα εποχή, αλλά φέρει έντονα παραδοσιακά στοιχεία που το μπερδεύουν. Έτσι, η γυναίκα της οικογένειας αισθάνεται μοναξιά στη σχέση, απουσία επικοινωνίας και έχει επωμισθεί όλες τις ευθύνες και τα βάρη, ενώ για τον άντρα κάτι αντίστοιχο είναι φυσιολογικό. Άλλωστε, «όσο περισσότερα παραδοσιακά στοιχεία έχει η οικογένεια, τόσο περισσότερο ο άντρας είναι απών από την οικογενειακή ζωή και η γυναίκα έχει μεγαλύτερη ευθύνη ανατροφής των παιδιών. Ακόμα και αν η εποχή μας έχει εκσυγχρονιστεί και έχει δεχτεί τις επιρροές της μετανεωτερικής εποχής, φαίνεται ότι η γυναίκα προχωράει και συμβαδίζει με τις αλλαγές αυτές, ενώ ο άντρας επιθυμεί ο ρόλος του να περιέχει περισσότερα παραδοσιακά στοιχεία» (Κρεμμύδα, 2010: 556).

Μέσα από τη μελέτη του γενεογράμματος της μητέρας της οικογένειας, διαπιστώσαμε ότι στην οικογένεια καταγωγής της, ο άντρας απουσίαζε από το νοικοκυριό ενώ η γυναίκα είχε πολλαπλές ευθύνες και ρόλους. Οι άντρες σε όλες τις γενιές έτειναν να εξαρτώνται από το αλκοόλ, ενώ οι γυναίκες αναλάμβαναν το ρόλο του φροντιστή για όλους. Αυτό το οικείο μοτίβο βλέπουμε ότι επαναλαμβάνεται και στην οικογένεια της ίδιας της Μαρίας. Παρόλο που πρόκειται για μια κατάσταση που τη δυσχεραίνει, ωστόσο είναι οικεία και γνώριμη σε εκείνη μέσα από τις γενιές. Ουσιαστικά πρόκειται για μια κατάσταση που εκτός από την οικειότητα, διατηρεί και την «ομοιότητα» του συστήματος (Ζαφείρης, Ζαφείρη & Μουζακίτης, 1999), αφού συντηρεί μια κατάσταση. Η γυναίκα που είναι πρωτότοκη και έχει μάθει να αναλαμβάνει όλες τις ευθύνες και τους ρόλους, παντρεύεται τον υστερότοκο γιο που έχει μάθει να αποφεύγει τις ευθύνες. Εκτός, λοιπόν, από τη συντήρηση και επανάληψη ενός γνώριμου μοτίβου, διαπιστώνουμε και μια συμπληρωματικότητα στο ζευγάρι που πάλι ερμηνεύεται με βάση τη συστημική θεωρία.

Παράλληλα, διαπιστώνουμε ότι η μητέρα της οικογένειας (Μαρία) έχει την τάση να σωματοποιεί το άγχος με αποτέλεσμα να αντιμετωπίζει προβλήματα υγείας. Κάτι αντίστοιχο βλέπουμε να αντιμετωπίζουν πολλά μέλη της οικογένειας καταγωγής της και να σωματοποιούν το άγχος. Από την άλλη μεριά, καθώς φέρει έντονα τους ηθικούς κανόνες για «διασφάλιση» της οικογενειακής τιμής και κοινωνικής γνώμης, δυσκολεύεται να αντιδράσει ή να πάρει αποφάσεις για να αλλάξει την κατάσταση στην οικογένειά της. Έτσι, δυσκολεύεται να οδηγηθεί σε διαζύγιο, παρόλο που θα το επιθυμούσε γιατί την απασχολεί ο κοινωνικός περίγυρος και η άποψη των άλλων. Παράλληλα, το γεγονός ότι ο σύζυγός της απουσιάζει πολύ από το σπίτι και έχει τάσεις αλκοολισμού αποτελεί μια γνώριμη κατάσταση, εφόσον στο γενεόγραμμά της οι περισσότεροι άντρες είχαν εξάρτηση από το ποτό και απουσίαζαν από το σπίτι για μεγάλα χρονικά διαστήματα.

Γενικότερα, μελετώντας τη συγκεκριμένη οικογένεια μέσα από διάφορες μεθόδους και κυρίως μέσα από την προσωπική παρατήρηση και εμπλοκή, διαπιστώνουμε ότι έχει επιρροές από το ευρύτερο κοινωνικό πλαίσιο που βρίσκεται (Κρήτη, εποχή οικονομικής κρίσης, καταγωγή από την περιοχή του Μυλοποτάμου) που επηρεάζουν τη λειτουργία της. Πολλές από

τις αξίες και τις αντιλήψεις των προηγούμενων γενεών, όπως το πένθος ή η κοινωνική θέση της γυναίκας συμβάλουν ακόμα και στη σύγχρονη καθημερινότητα της οικογένειας. Ταυτόχρονα, τα άλλα οικογενειακά συστήματα με τα οποία αλληλεπιδρά η οικογένεια (φιλικό και συγγενικό περιβάλλον) συμβάλουν στη διαμόρφωση των μελών της συγκεκριμένης οικογένειας. Έτσι, παρατηρούμε πώς αντέδρασε η συγκεκριμένη οικογένεια στην είδηση του θανάτου του πατρικού παππού και πόσο επηρεάστηκε η καθημερινότητα της οικογένειας από αυτό το γεγονός. Παράλληλα, βλέπουμε πώς τα παιδιά από την αλληλεπίδρασή τους με άλλες οικογένειες, τείνουν να υιοθετούν ή να προτιμούν πρότυπα που βλέπουν σε αυτές.

Καθώς, όπως είδαμε η μελέτη περίπτωσης μιας οικογένειας είναι ένα σύνθετο και πολυπαραγοντικό ζήτημα, αυτό που θέλαμε βασικά να ερευνήσουμε ήταν αν οι πληροφορίες που έχουμε από όλα τα μέσα συλλογής δεδομένων, εμφανίζονται και στο παιχνίδι των παιδιών με το κουκλόσπιτο και τι δεδομένα μπορούμε τελικά να συλλέξουμε από το συγκεκριμένο εργαλείο. Οι προηγούμενες έρευνες που έχουν χρησιμοποιήσει το εργαλείο αυτό, εκμαιεύοντας σενάρια από τα παιδιά, βασίζονται σε ποσοτικές μεθόδους έρευνας και κατηγοριοποιούν συγκεκριμένα χαρακτηριστικά στο παιχνίδι. Ωστόσο, «ο βαθμός δόμησης, αναδεικνύει και τις αδυναμίες της μεθοδολογίας. Αυτό συμβαίνει ειδικά όταν ο σκοπός της έρευνας είναι να εκμαιεύσει αυτοβιογραφικές πληροφορίες αντί για πληροφορίες που αφορούν σε συγκεκριμένα θέματα. Υπάρχει τότε ο κίνδυνος το υψηλό ποσοστό του πειραματικού ελέγχου, να περιορίζει τις πιθανότητες του απρόσκοπτου φανταστικού παιχνιδιού που είναι πλούσιο σε πληροφορίες» (Woolgar, 1999). Προκειμένου να μη χάσουμε πληροφορίες από το φανταστικό παιχνίδι, αναλύσαμε το σενάριο με βάση την ποιοτική μεθοδολογία, και στη συνέχεια καταγράψαμε κάποια ποσοστά, ώστε να δούμε κάποια χαρακτηριστικά που επαναλαμβάνονται στα σενάρια των παιδιών.

Η αρχική διαπίστωση που κάναμε από την ανάλυση των σεναρίων των παιδιών στο κουκλόσπιτο ήταν ότι το θέμα του σεναρίου και ο βαθμός δόμησης του επηρεάζουν το αποτέλεσμα στο σενάριο, κάτι που έχουν δείξει και προηγούμενοι ερευνητές (Woolgar, 1999). Έτσι, διαπιστώνουμε ότι σε ένα ελεύθερο θέμα που δεν έχει δομή, τα παιδιά τείνουν να εντάσσουν στο σενάριο γεγονότα και θέματα της καθημερινής ζωής που τα απασχολούν, σε ένα πιο δομημένο θέμα προσαρμόζουν τις δράσεις τους στη θεματολογία του σεναρίου. Σε ένα ελεύθερο θέμα, τα παιδιά εισάγουν στοιχεία από τα γεγονότα της ζωής τους που σχετίζονται με ένα σημαντικό συμβάν εκείνης της περιόδου (θάνατος του πατρικού παππού). Επίσης, βλέπουμε ότι ανάλογα με το θέμα που έχει κάθε φορά το σενάριο των παιδιών, εντάσσονται στις δράσεις τους αντίστοιχα γεγονότα από τη ζωή τους. Η παραπάνω διαπίστωση συμφωνεί με άλλους ερευνητές που λένε ότι στα σενάρια τα παιδιά παρουσιάζουν δραματικά γεγονότα από την οικογένεια (Kramer, 1996), ασυνήθιστα γεγονότα από τον έξω κόσμο (Saylor, Swenson & Powell, 1992) ενώ παίζουν καλύτερα όταν το θέμα του παιχνιδιού τους είναι οικείο (Lucariello, 1987).

Παράλληλα, το θέμα του σεναρίου προσαρμόζει και κάποιες δράσεις ή ρόλους που φαίνονται να κάνουν τα μέλη της οικογένειας. Έτσι, είδαμε ότι οι συνθήκες μέσα στις οποίες εμφανίζεται ένας ρόλος και το πλαίσιο στο οποίο κάθε μέλος αναλαμβάνει δράση, καθορίζουν το πώς παρουσιάζεται κάθε φορά. Για παράδειγμα, σε σενάριο όπου το θέμα του αναφέρεται στην απουσία της μητέρας από το σπίτι, ο πατέρας παίρνει ενεργό ρόλο στο νοικοκυριό. Όταν, όμως, η μητέρα βρίσκεται στο σπίτι, εκείνος είναι αμέτοχος. Επιπλέον, όταν η ιστορία αναφέρεται σε μια «καλή στιγμή», ο πατέρας φροντίζει για τα υπόλοιπα μέλη, ενώ η μητέρα δεν κάνει οικιακές εργασίες. Από τα παραπάνω, παρατηρούμε ότι ανάλογα με το θέμα και το πλαίσιο του σεναρίου, διαμορφώνονται και οι δράσεις οι ρόλοι που έχει κάθε μέλος στην οικογένεια.

Μια δεύτερη διαπίστωση από τη συγκεκριμένη έρευνα είναι ότι η ηλικία και η προσωπικότητα του παιδιού που συμμετέχει στο σενάριο επηρεάζουν την έκβαση της ιστορίας. Στη συγκεκριμένη έρευνα είδαμε ότι η μεγάλη κόρη τείνει να δίνει πλούσιες πληροφορίες και να

αναλύει τα σενάρια της, ενώ η μικρή περιορίζει τις δράσεις της και δεν εμβαθύνει στα γεγονότα. Άλλωστε, προηγούμενοι ερευνητές έχουν δείξει ότι «η ηλικία και το φύλο αποτελούν σημαντικό παράγοντα για να κρίνουμε την καταλληλότητα των προβολικών τεχνικών παιχνιδιού με κούκλες για μικρά παιδιά (Bach, 1945· Sears, Printler & Sears, 1946)». Καθώς στη συγκεκριμένη έρευνα δε μπορούμε να μιλήσουμε για διαφορές φύλου, ωστόσο, βλέπουμε διαφορές στην ηλικία των παιδιών ως προς τον τρόπο που παρουσιάζουν και δομούν το σενάριο στο παιχνίδι με το κουκλόσπιτο.

Παράλληλα, βλέπουμε ότι μέσα από τις παιγνιώδεις δράσεις των παιδιών στο κουκλόσπιτο, μπορούμε να πάρουμε πληροφορίες για την καθημερινότητα και ρουτίνα της οικογένειας, ανάλογα πάλι με το θέμα του σεναρίου που παρουσιάζουν κάθε φορά. Κάποιες παράμετροι και έξεις της ζωής τους (π.χ. συγκεκριμένη καφετέρια) που αποτελεί σημαντικό μέρος της καθημερινότητας, εμφανίζεται σε μεγάλα ποσοστά στα σενάρια των παιδιών. Ωστόσο, παρατηρούμε ότι πολλές φορές έχουν την τάση να εμπλουτίζουν τις ιστορίες και να προβάλλουν και γεγονότα που εκφράζουν τις επιθυμίες τους, πέρα από τη ρεαλιστική ζωή. Αυτή η διαπίστωση συμφωνεί με το Vygotsky, κατά τον οποίο το παιχνίδι αποτελεί ικανοποίηση των επιθυμιών του παιδιού. Το παιδί απελευθερώνεται από τους άμεσους περιορισμούς της κατάστασης και εισέρχεται στον κόσμο των ιδεών, εκπληρώνοντας τις επιθυμίες του (Smith, 2010). Επομένως, μπορούμε να πούμε ότι το παιχνίδι με το κουκλόσπιτο αποτελεί ένα μέσο που μας δείχνει την καθημερινότητα μιας οικογένειας, αλλά μπορεί να εμπεριέχει και επιπλέον στοιχεία που εισάγουν τα παιδιά, είτε πραγματικά είτε φανταστικά και σύμφωνα με τις επιθυμίες τους.

Επιπρόσθετα, σε κάποια σενάρια των παιδιών, παρουσιάζονται στις ιστορίες τους θέματα από σημαντικά γεγονότα που αντιμετώπισε η οικογένεια την περίοδο της έρευνας. Σε ένα σενάριο που δεν είναι στοχοθετημένο και το παιδί εκφράζει ελεύθερα κάτι που το απασχολεί, αναδύονται σημαντικά γεγονότα της ζωής του τη συγκεκριμένη περίοδο. Καθώς το θέμα που αναδύθηκε σχετιζόταν με το γεγονός του θανάτου του πατρικού παππού, το παιδί μπήκε στη διαδικασία να το παρουσιάσει και εν μέρει να εκτονώσει και τα συναισθήματά του. Σε αυτό το σημείο είδαμε ότι το παιχνίδι στο κουκλόσπιτο μπορεί να έχει και μια θεραπευτική προοπτική. Σύμφωνα με άλλους ερευνητές, στο παιχνίδι το παιδί μπορεί να «εκφράζει τις γνώσεις του, τη διάθεσή του, τις ανάγκες, τις επιθυμίες, τα συναισθήματά του, δηλαδή τα χαρακτηριστικά της προσωπικότητάς του, όπως αυτά αλληλεπιδρούν με το περιβάλλον και να αναδείξει σημαντικές πτυχές της οικογενειακής του ζωής. Πρωταρχικός στόχος σε μια διαδικασία όπως το παιχνίδι με το κουκλόσπιτο είναι να περιγράψει τη λειτουργικότητα ενός παιδιού στην παρούσα εμπειρία ζωής, συμπεριλαμβανομένου του πολιτισμικού πλαισίου» (O'Connor & Ammen, 2013).

Σε αρκετά σημεία της έρευνας, τα παιδιά παρουσίασαν τους ρόλους, τις σχέσεις και την καθημερινότητα των μελών της οικογένειας, έτσι όπως θα περιμέναμε από τα στοιχεία που είχαμε συλλέξει από την προηγούμενη έρευνα (μέσα από τις συνεντεύξεις, τα ιχνογραφήματα). Είδαμε, για παράδειγμα, τα παιδιά να παρουσιάζουν προβληματισμό από τη μεταξύ τους σχέση και να διαπληκτίζονται ή τη μητέρα να βάζει τα όρια και τον πατέρα να είναι αμέτοχος, κάτι που περιμέναμε βάσει των ερευνητικών μας υποθέσεων. Ωστόσο, μέσα από την ανάλυση των σεναρίων, πήραμε και επιπρόσθετες πληροφορίες για την οικογένεια, που δεν είχαμε με άλλο μέσο συλλογής δεδομένων, όπως είναι η προσωπική υγιεινή των μελών (για παράδειγμα η συχνότητα που πλένουν τα δόντια τους). Μια άλλη παράμετρος που δεν είχαμε προβλέψει από την υπόλοιπη έρευνα ήταν ο βαθμός αυτονομίας των παιδιών. Τα παιδιά παρουσιάζονται στα σενάρια να λειτουργούν μόνα, αυτόνομα και ανεξάρτητα από την παρουσία των ενηλίκων. Πρόκειται για κάτι αναμενόμενο από το γενεόγραμμα της οικογένειας, σύμφωνα με το οποίο οι γυναίκες εκπαιδεύονται στις εργασίες από μικρή ηλικία. Ωστόσο, δεν το είχαμε σκεφτεί όταν σχεδιάσαμε τις ερευνητικές μας υποθέσεις.

Σύμφωνα με τα παραπάνω, καταλήγουμε στο ότι στο παιχνίδι τους τα παιδιά «δεν επαναλαμβάνουν απλά, ούτε μιμούνται παθητικά τους ρόλους των ενηλίκων, ούτε

εσωτερικεύουν μηχανικά κανόνες συμπεριφοράς και αξίες. Αντίθετα, αναπτύσσονται ως ενεργά, δρώντα υποκείμενα, που μετασχηματίζουν και τροποποιούν τους «ενήλικους ρόλους» (Vygotsky, 1997). Μέσα στα σενάρια που παρουσιάζουν τα παιδιά στο κουκλόσπιτο αναπαριστούν πολλές παραμέτρους των καθημερινών τους βιωμάτων και μπορούν να δώσουν χρήσιμες πληροφορίες για την καθημερινότητά τους που μπορεί να διαφύγουμε με άλλο μέσο συλλογής δεδομένων. Άλλωστε προηγούμενες έρευνες έχουν αποδείξει ότι στα σενάρια που παίζουν με κούκλες, μέσα από τις αφηγήσεις τους, αναπαριστούν τα βιώματα που έχουν στην οικογένειά τους (Oppenheim και συνεργάτες, 1997· Oppenheim, Emde & Wamboldt, 1996). «Τα σενάρια στο παιχνίδι των παιδιών, αποτελούν φορέα νοήματος, που αποδίδει σχήμα στην πραγματικότητα και νόημα στην εμπειρία. Πρόκειται για μια συμβολική πράξη μέσα από την οποία τα παιδιά αναπαριστούν τον κόσμο, τον κατανοούν, εκφράζουν και αντιμετωπίζουν ζητήματα συναισθηματικής σημασίας που τα απασχολούν και διαχειρίζονται συμβολικά ή επιλύουν θέματα» (Νικολοπούλου, 2010).

Στη συγκεκριμένη μελέτη, που αποτελεί μελέτη περίπτωσης μιας οικογένειας, μπορούμε να κάνουμε χρήσιμες παρατηρήσεις για το παιχνίδι στο κουκλόσπιτο, αλλά τα δεδομένα μας περιορίζονται σε δυο μόνο υποκείμενα που είναι μάλιστα του ίδιου φύλου (κορίτσια). Προηγούμενοι ερευνητές έχουν δείξει ότι υπάρχουν διαφορές φύλου στην αφήγηση σεναρίων των παιδιών και ότι «τα κορίτσια διαρθρώνουν το περιεχόμενό τους γύρω από σταθερές και αρμονικές κοινωνικές σχέσεις και κυρίως οικογενειακές σχέσεις. Τα κορίτσια, συχνά, χρησιμοποιούν αυτό το πλαίσιο σχέσεων, διατυπωμένο με ακρίβεια και στηριγμένο στο χώρο του σπιτιού, προκειμένου να απεικονίσουν τα ρυθμικά, κυκλικά και επαναλαμβανόμενα μοτίβα της καθημερινής ζωής. Και όποτε η τάξη απειλείται ή διαταράσσεται τα κορίτσια φροντίζουν να την αποκαταστήσουν πριν το τέλος της ιστορίας» (Νικολοπούλου, 2010: 284). Ένας λόγος που τα σενάρια των παιδιών στο κουκλόσπιτο μας έδωσαν πλούσιες εμπειρίες από το βίωμα στην οικογένεια ίσως να σχετίζεται με το γεγονός ότι προήλθαν από κορίτσια.

Γενικότερα, μελετώντας το παιχνίδι των δυο παιδιών της οικογένειας που συμμετείχαν στην έρευνα είδαμε ότι με τη χρήση του ίδιου εργαλείου αλλά με διαφορετικές δραστηριότητες, τα παιδιά μπορούν να αναπαραστήσουν την εμπειρία τους στην οικογένεια. Συνήθως τα παιδιά αναπαριστούν στο παιχνίδι τους τις δραστηριότητες που βλέπουν να κάνουν οι ενήλικες και τις αξίες που είναι σημαντικές για την κοινωνία. Όσο περισσότερο κοντά μένουν με τους ενήλικες στην καθημερινή ζωή, χωρίς πολλούς περιορισμούς, τόσο περισσότερο επαφή θα έχουν με την καθημερινότητα της κοινωνίας και τόσο πιο ρεαλιστικά θα τις αναπαραστήσουν στο παιχνίδι τους.

Τα παιδιά είναι σε θέση να δώσουν πληροφορίες για τα βιώματα και πώς έχουν οργανώσει την εμπειρία τους στην οικογένεια. Κάθε παιδί δίνει έμφαση στις διαστάσεις που είναι σημαντικές για το ίδιο και μπορεί να αναπαραστήσει τις σχέσεις με όποιο τρόπο επιλέξει. Με αυτόν τον τρόπο μπορούμε να διερευνήσουμε πολλά στοιχεία για το παιδί, τις αναπαραστάσεις και τα βιώματά του. Μέσα στα σενάρια που παρουσιάζει ένα παιδί δείχνει τόσο την προσωπικότητα, όσο και τις σχέσεις και πτυχές της καθημερινής του ζωής, όπως γίνεται σε μια συστημική αναπαράσταση, όπου μέσα από τη χρήση φιγούρων, ένα άτομο μπορεί να αναπαραστήσει την οικογένειά του και να βρει λύσεις ή να θεραπεύσει θέματα που τον απασχολούν. Σε αυτό το σημείο αναδύεται ο θεραπευτικός ρόλος που μπορεί να έχουν οι δράσεις των παιδιών στο κουκλόσπιτο, πέρα από τον ερευνητικό του ρόλο.

10.4. Συμπεράσματα

Σύμφωνα με τα παραπάνω, στη συγκεκριμένη έρευνα μελετήσαμε την περίπτωση μιας τετραμελούς οικογένειας που την περίοδο που πραγματοποιήθηκε η έρευνα βίωσε μια συγκεκριμένη «κρίση». Η συλλογή των δεδομένων έγινε με διάφορους τρόπους και βασική

παράμετρος ήταν να δούμε πώς η οικογένεια και το οικο-συστημικό πλαίσιο που βρίσκεται μπορούν να αναπαρασταθούν στις δράσεις των παιδιών με το κουκλόσπιτο.

Προκειμένου να διασφαλίσουμε την αξιοπιστία των κατηγοριών που δημιουργήσαμε και καθώς δεν υπήρχε δεύτερος βαθμολογητής, συμβουλευτήκαμε τον επόπτη της εργασίας, ο οποίος μελέτησε την κατηγοριοποίηση που κάναμε και διασφάλισε την αξιοπιστία των αποτελεσμάτων.

Προηγούμενοι ερευνητές είχαν χρησιμοποιήσει το παιχνίδι των παιδιών με το κουκλόσπιτο προκειμένου να μελετήσουν διάφορα θέματα, όπως η ανάπτυξη της γλώσσας, η κοινωνικο-ηθική κατανόηση, οι κοινωνικές γνώσεις των παιδιών που βιώνουν δυσχέρεια στην οικογένεια, η ευρύτερη κοινωνική προσαρμογή, και οι δυσκολίες συμπεριφοράς στο σχολείο. Βασική υπόθεση των ερευνητών ήταν ότι στα σενάρια που παίζουν τα παιδιά με κούκλες αναπαριστούν τις σχέσεις τους στην οικογένεια και τις εμπειρίες τους από την πραγματική ζωή στις οικογένειές τους. Μέσα στο παιχνίδι, τα παιδιά αναπαριστούν τις εμπειρίες που έχουν από το βίωμα της πραγματικής τους ζωής στις οικογένειές τους και αντικατοπτρίζουν την κοινωνική κατανόηση (Oppenheim και συνεργάτες, 1997· Warren και συνεργάτες, 1996).

Οι περισσότερες έρευνες που είχαν χρησιμοποιήσει το παιχνίδι με το κουκλόσπιτο, είχαν δείγμα από τον κλινικό πληθυσμό. Προηγούμενους ερευνητές (Myrrey και συνεργάτες) που χρησιμοποίησαν το εργαλείο του κουκλόσπιτου, χρησιμοποίησαν ένα αυστηρό σύστημα κωδικοποίησης και ποσοτικοποίησης των δεδομένων. Ωστόσο αυτός ο βαθμός δόμησής της έρευνας, αφαιρούσε άλλες χρήσιμες (αυτοβιογραφικές) πληροφορίες που μπορεί κανείς να συλλέξει από τα σενάρια των παιδιών. Σύμφωνα με τους προηγούμενους ερευνητές, κρίνεται αναγκαίο να γίνουν έρευνες με μικρότερο αριθμό παιδιών, που να κρατούν όμως μεγαλύτερο διάστημα (Woolgar, 1999). Επίσης, ο ερευνητής προτείνεται να είναι κάποιος από άνθρωπος με τον οποίο τα παιδιά αναπτύσσουν σχέση εμπιστοσύνης. Προτείνεται, επίσης, να χρησιμοποιηθούν κι άλλες μέθοδοι διερεύνησης, όπως οι απαντήσεις σε ερωτήσεις.

Προσπαθώντας να ξεπεράσουμε τους περιορισμούς από τις προηγούμενες έρευνες, σχεδιάσαμε τη συγκεκριμένη μελέτη, σε ένα μικρό δείγμα παιδιών (δύο) στην περίπτωση μιας οικογένειας. Η ερευνήτρια που συμμετείχε ανέπτυξε σχέση οικειότητα και εμπιστοσύνης με τα παιδιά και η έρευνα κράτησε για μεγάλο χρονικό διάστημα, προκειμένου να πετύχουμε την εξοικείωση με τη διαδικασία. Τα θέματα που προέκυψαν στις δραστηριότητες επιλέχτηκαν τόσο από τα ίδια τα παιδιά, όσο και από την ερευνήτρια, εφόσον «στα θέματα που μπορούν να διερευνηθούν μέσα στο παιχνίδι με το κουκλόσπιτο η δημιουργικότητα και η διορατικότητα του ερευνητή αναφέρεται ως ο μοναδικός περιοριστικός παράγοντας» (Lentz, 1985). Έτσι, έγινε προσπάθεια να προσαρμόσουμε τη θεματολογία στα χαρακτηριστικά της συγκεκριμένης οικογένειας.

Καθώς από τη βιβλιογραφία απουσίαζαν έρευνες που να χρησιμοποιούν το εργαλείο του κουκλόσπιτου με ποιοτικά δεδομένα, μέσα από τη συγκεκριμένη έρευνα θέλαμε να μελετήσουμε μια περίπτωση σε βάθος και συλλέγοντας στοιχεία για ένα μεγάλο διάστημα. Παράλληλα, θέλαμε να τονίσουμε το ρόλο που παίζει όλο το οικο-συστημικό πλαίσιο που ζει η οικογένεια στις αναπαραστάσεις των παιδιών και να μην εστιάσουμε μόνο στο ρόλο της μητέρας ή κάποιου άλλου ως παράγοντα για την προσαρμογή των παιδιών.

Τα απο ελέσματα της έρευνας έδειξαν ότι μέσα από τις δράσεις των παιδιών στο κουκλόσπιτο μπορούμε να πάρουμε χρήσιμες πληροφορίες που μπορούν να διαφωτίσουν αλλά και να εμπλουτίσουν τις γνώσεις που έχουμε για μια οικογένεια, μέσα από άλλα μέσα συλλογής δεδομένων, όπως είναι οι συνεντεύξεις. Από τα σενάρια των παιδιών στο κουκλόσπιτο πήραμε χρήσιμες πληροφορίες για την οικογενειακή δομή, τις σχέσεις, τα τρίγωνα και τους ρόλους των μελών της οικογένειας.

Σε πρώτο επίπεδο, παρατηρούμε ότι τα σενάρια διαφέρουν σε κάθε παιδί, παρόλο που και τα δυο μοιράζονται κοινά βιώματα ζώντας στην ίδια οικογένεια. Ωστόσο η ηλικία, η ιδιοσυγκρασία και η θέση που έχουν μέσα στην οικογένεια (μεγάλη ή μικρή) οδηγούν τα παιδιά

να δίνουν διαφορετικές πληροφορίες. Η μεγάλη κόρη αναλύει τα γεγονότα και παρουσιάζει πλούσιες πληροφορίες, ενώ η μικρή χρησιμοποιεί πιο περιορισμένες δράσεις και δυσκολεύεται στην ανάπτυξη του σεναρίου. Ωστόσο, κάθε παιδί από τη δική του οπτική και αναπτυξιακό στάδιο, παρουσιάζει το βίωμα στην οικογένεια με το δικό του τρόπο, εισάγοντας διαφορετικές παραμέτρους.

Εκτός από την ηλικία και την ιδιοσυγκρασία του παιδιού, σημαντικό ρόλο στις δράσεις των παιδιών στο κουκλόσπιτο και στις πληροφορίες που μπορούμε να πάρουμε από αυτό παίζει το θέμα που παρουσιάζουν κάθε φορά τα παιδιά και ο βαθμός δόμησής του. Έτσι οι ρόλοι των μελών ή οι σχέσεις τους παρουσιάζονται με διαφορετικό τρόπο σε ένα σενάριο με θέμα «μια καλή στιγμή στην οικογένεια» σε αντίθεση με ένα σενάριο που έχει τίτλο «μια κακή στιγμή στην οικογένεια». Επίσης, διαπιστώσαμε ότι σε ένα αδόμητο θέμα που παίζουν από μόνα τους τα παιδιά, χωρίς οδηγίες, τείνουν να παρουσιάζουν κάτι που τα απασχολεί από την καθημερινότητά τους. Επομένως, διαπιστώνουμε ότι οι πληροφορίες που μπορούμε να πάρουμε είναι καλό να εξετάζονται υπό το πρίσμα του κεντρικού θέματος. Προκειμένου να εκμαιεύσουμε πολλές και διαφορετικές πληροφορίες από τις αναπαραστάσεις ενός παιδιού στο παιχνίδι με το κουκλόσπιτο, καλό θα είναι να παίζει σε ποικίλα και διαφορετικά σενάρια, όπως έγινε και στα πλαίσια της παρούσας έρευνας, ώστε να έχουμε ενημερότητα από πολλές οπτικές.

Ο βαθμός δόμησης του θέματος από τον ερευνητή και η επιλογή από το παιδί, είδαμε ότι μπορεί να έχει και θεραπευτική δράση για ένα παιδί το οποίο παρουσιάζει αυτά που το απασχολούν και ενδεχομένως να εκτονώνει και τα συναισθήματά του μέσα από αυτή τη διαδικασία.

Μια επιπρόσθετη διαπίστωση που κάναμε είναι ότι η εξοικείωση με τη διαδικασία και το εργαλείο, επιτρέπει στα παιδιά να δίνουν περισσότερες πληροφορίες και να δομούν καλύτερα τα σενάρια τους. Όσο περισσότερες δράσεις κάνουν, τόσο περισσότερο απελευθερώνονται και προσθέτουν λεπτομέρειες στο σενάριο. Επομένως, οι ερευνητές καλό θα είναι να δίνουν διάφορα σενάρια στα παιδιά και προοδευτικά να αξιολογούν τις πληροφορίες, εφόσον έχει επιτευχθεί η γνωριμία και η εμπειρία με το εργαλείο.

Μέσα από την ανάλυση των σεναρίων, παρατηρούμε ότι πολλές από τις αναπαραστάσεις των παιδιών στην οικογένειά τους, έτσι όπως τις συλλέξαμε με άλλες ερευνητικές μεθόδους, αναδύονται στο παιχνίδι τους. Και τα δυο παιδιά παρουσιάζουν πολλά στοιχεία από την καθημερινότητα, τη ρουτίνα και τις έξεις της οικογένειας. Σε κάποιες περιπτώσεις, διαπιστώσαμε ότι παρουσιάζουν ρεαλιστικά τα δεδομένα και όπως θα τα περιμέναμε, ενώ σε άλλες τα εμπλουτίζουν προσθέτοντας φανταστικά στοιχεία. Μέσα από τα αποτελέσματα στο συγκεκριμένο εργαλείο μπορούμε να πάρουμε πολλές χρήσιμες πληροφορίες για μια οικογένεια, αλλά φαίνεται ότι είναι απαραίτητο να τις εμπλουτίσουμε και με άλλα μέσα συλλογής δεδομένων (συνεντεύξεις, ιχνογραφήματα) ώστε να είναι όσο το δυνατό πιο ολοκληρωμένες, όπως υποστηρίζεται και από άλλους ερευνητές (Woolgar, 1999).

Στις παιγνιώδεις δράσεις των παιδιών με το κουκλόσπιτο, δεν πήραμε όλα τα στοιχεία που θα περιμέναμε. Ενώ στα σενάρια αναδύονται οι σχέσεις, τα τρίγωνα, οι ρόλοι και η ρουτίνα της καθημερινότητας, δεν έχουμε δεδομένα για την οικονομική κατάσταση της οικογένειας. Τα παιδιά αναφέρονται στην ικανοποίηση που αισθάνονται από τα υλικά αγαθά, όπως περιμέναμε από τις ερευνητικές μας υποθέσεις, αλλά δεν αναφέρονται στις οικονομικές παραμέτρους της οικογένειας. Ενδεχομένως να πρόκειται για έναν παράγοντα που δεν απασχολεί τα παιδιά ή οι γονείς φροντίζουν να μην τα επηρεάζει. Παράλληλα, δεν εμφανίζονται και άλλα θέματα που θα περιμέναμε, όπως είναι τα προβλήματα υγείας της μητέρας ή το αίτημα για διαζύγιο. Αυτοί οι δυο παράμετροι όπως αναφέρει η μητέρα στις συνεντεύξεις, επιδιώκονται να μην είναι φανεροί στα παιδιά. Πιθανόν και εκείνα να μην έχουν αντιληφθεί την κατάσταση και να μην είναι κάτι σημαντικό για εκείνα ώστε να το παρουσιάσουν στο παιχνίδι τους. Παράλληλα, η τάση που έχει ο πατέρας για εξάρτηση από το αλκοόλ εμφανίζεται μόνο σε ένα από τα έντεκα σενάρια των παιδιών. Ενώ ως ποιοτικό χαρακτηριστικό είναι σημαντικό ότι αναδύεται έστω σε μια από τις

δράσεις των παιδιών, ωστόσο δεν εμφανίζεται με συχνότητα και στα δυο παιδιά, με αποτέλεσμα να έχουμε πληροφορίες για τη συγκεκριμένη κατάσταση μόνο από το ένα σενάριο του παιδιού.

Παράλληλα, στα σενάρια των παιδιών εμφανίστηκαν κάποιες παράμετροι που δεν είχαμε διατυπώσει στις υποθέσεις μας και οι οποίες συμφωνούν με άλλα δεδομένα της έρευνας, όπως είναι ο βαθμός αυτονομίας των παιδιών. Τα ίδια τα παιδιά στα σενάρια τους παρουσιάζονται να λειτουργούν χωρίς τη βοήθεια των ενηλίκων και να μπορούν να κάνουν πολλές εργασίες. Το αποτέλεσμα αυτό είναι σύμφωνο με ευρήματα της έρευνας για τη θέση των γυναικών στη συγκεκριμένη οικογένεια και όπως προκύπτει μέσα από το γενεόγραμμα, και παρουσιάστηκε συστηματικά στις δράσεις των παιδιών. Ωστόσο, δεν το είχαμε συμπεριλάβει στις ερευνητικές μας υποθέσεις.

Με βάση τα παραπάνω συμπεράσματα, διαπιστώνουμε ότι στα σενάρια των παιδιών μπορούμε να πάρουμε χρήσιμες πληροφορίες για τη ρεαλιστική καθημερινότητα μιας οικογένειας. Ωστόσο, τα παιδιά δεν παρουσιάζουν όλες τις παραμέτρους που αφορούν σε μια οικογένεια και κάθε παιδί εισάγει την προσωπική του οπτική. Προσθέτει ενδεχομένως και τις επιθυμίες του ή και φανταστικά στοιχεία. Παράλληλα, βλέπουμε ότι στα σενάρια αναδύονται και επιπρόσθετα θέματα που δεν τα έχουμε προβλέψει και εισάγουν νέα δεδομένα στην έρευνα για τη μελέτη μιας οικογένειας.

Όλες αυτές οι επισημάνσεις δείχνουν ότι τα παιδιά αντιλαμβάνονται την κατάσταση της εμπειρίας τους στην οικογένειά τους και αναπαριστούν τα βιώματα αυτά στο παιχνίδι τους. Παρόλα αυτά δεν εντάσσουν όλες τις παραμέτρους που αφορούν σε μια οικογένεια. Από την άλλη βλέπουμε ότι παρουσιάζουν και επιπρόσθετα θέματα που δεν αποτελούν μέρος του ερευνητικού σχεδιασμού και αναδύουν επιπρόσθετες πληροφορίες. Καταλήγουμε στο ότι τα παιδιά δείχνουν στα σενάρια παραμέτρους της εμπειρίας τους όπως τα ίδια τη βιώνουν στην οικογένεια ή όπως θα ήθελαν να είναι σε μια ιδεατή κατάσταση. Δεν παρουσιάζουν όλες τις παραμέτρους για την οικογένεια που ενδέχεται να περιμένει κανείς με βάση τα άλλα μέσα συλλογής δεδομένων, αλλά πιθανόν να παρουσιάσουν κι άλλα στοιχεία που δε διερευνούνται με άλλα εργαλεία.

Τα συμπεράσματά μας για την έρευνα με το κουκλόσπιτο στη συγκεκριμένη οικογένεια και στα πλαίσια αυτής της μελέτης, μας πληροφορούν ότι οι δράσεις που παρουσιάζουν τα παιδιά στο παιχνίδι με το κουκλόσπιτο μπορούν να μας δώσουν χρήσιμες πληροφορίες για την οικογένεια, μέσα από την οπτική του παιδιού που παρουσιάζει το σενάριο. Η μελέτη αυτή αποτελεί την πρώτη έρευνα που χρησιμοποιεί το παιχνίδι με το κουκλόσπιτο στη μελέτη μιας περίπτωσης οικογένειας, σε μια οικο-συστημική προοπτική. Οι πρώτες μελέτες περίπτωσης που είχαν διεξαχθεί (Bach, 1945· Sears, Printler & Sears, 1946), ερμήνευαν τις περιπτώσεις και το παιχνίδι με κούκλες στα πλαίσια μιας ψυχοδυναμικής προσέγγισης. Στη συγκεκριμένη έρευνα το προσεγγίσαμε στο πρίσμα της θεωρίας συστημάτων σαν μια συστημική αναπαράσταση, όπου τα παιδιά έπαιζαν τα σενάρια της οικογένειάς τους, ορίζοντας τους «εκπροσώπους» των μελών τους με τις φιγούρες κούκλας και παριστάνοντας τα βιώματα της καθημερινότητάς τους. Οι αναπαραστάσεις των βιωμάτων των παιδιών επηρεάζονται από την ιδιοσυγκρασία του παιδιού, την ηλικία, την εξοικείωση με τη διεργασία αλλά και με το θέμα του σεναρίου. Ως ερευνητικό εργαλείο, μπορεί να μας δώσει επιπρόσθετες πληροφορίες που δε μπορούμε να συλλέξουμε με άλλα μέσα και παράλληλα να μην εμφανίσει τα στοιχεία που έχουμε από άλλα μέσα συλλογής δεδομένων. Ταυτόχρονα, ενδέχεται να λειτουργεί και θεραπευτικά, επιτρέποντας στα παιδιά να παρουσιάσουν και να εκτονώσουν καταστάσεις και συναισθήματα που τα απασχολούν. Παρατηρούμε, επομένως, τη χρησιμότητα του παιχνιδιού με το κουκλόσπιτο στην έρευνα μελέτης περίπτωσης μιας οικογένειας ως ενισχυτικό και συνδυαστικό μέσο έρευνας.

Παρόλο που η έρευνα αυτή έδωσε χρήσιμες πληροφορίες για την περίπτωση μιας οικογένειας και παρείχε ενδιαφέροντα αποτελέσματα για την έρευνα με βάση το εργαλείο του κουκλόσπιτου, διακρίνεται από περιορισμούς. Στο κεφάλαιο που ακολουθεί θα αναφερθούμε σε

αυτούς τους περιορισμούς, θα τους σχολιάσουμε και θα προτείνουμε εναλλακτικούς τρόπους διερεύνησης του θέματος για μελλοντικούς ερευνητές.

ΚΕΦΑΛΑΙΟ 11

ΠΕΡΙΟΡΙΣΜΟΙ ΤΗΣ ΕΡΕΥΝΑΣ ΚΑΙ ΠΡΟΤΑΣΕΙΣ ΓΙΑ ΜΕΛΛΟΝΤΙΚΗ ΕΡΕΥΝΑ

Κάθε ερευνητική προσπάθεια που γίνεται μπορεί να δώσει χρήσιμα δεδομένα, να τεκμηριώσει υποθέσεις και να διαφωτίσει θεωρίες. Ωστόσο, κάθε έρευνα διακρίνεται από περιορισμούς, είτε λόγω του μεθοδολογικού σχεδιασμού, είτε λόγω της ανάλυσης των δεδομένων. Στη συγκεκριμένη ερευνητική μελέτη τόσο για τη συλλογή όσο και για την ανάλυση των δεδομένων, ακολουθήθηκε ποιοτική μεθοδολογία. Γενικότερα, όμως, οι έρευνες που βασίζονται σε ποιοτικές μεθόδους δέχονται κριτική για την εγκυρότητα και την αξιοπιστία τους. Η κριτική που ασκείται στις αντίστοιχες μεθόδους είναι ότι χρησιμοποιούν «μαλακές, θαμπές» (“soft”) ερευνητικές διαδικασίες, ότι τα ευρήματά τους είναι «αποκυήματα φαντασίας και όχι επιστήμη» και ότι οι ερευνητές που τις διεξάγουν «δεν έχουν κανένα τρόπο να επιβεβαιώσουν εάν το τι δηλώνουν είναι αληθινό ή όχι» (Denzin & Lincoln, 2000: 8).

Η παρούσα έρευνα αποτελεί μελέτη περίπτωσης μιας συγκεκριμένης οικογένειας. Ωστόσο, οι μελέτες περίπτωσης έχουν δεχτεί κριτική καθώς υποστηρίζεται ότι «υπάρχει περιορισμένη στάθμιση της ανάλυσης των δεδομένων και μπορεί να υπάρξει σύγχυση ανάμεσα στα δεδομένα και της ερμηνείας το ψ» (Winegardner, 2002: 23). Εκτός, όμως από τη στάθμιση των δεδομένων, οι έρευνες που βασίζονται στη μελέτη περίπτωσης τυγχάνουν κριτικής καθώς «μπορεί να υπάρξει αντιδεοντολογική επιλογή δεδομένων, προκατάληψη και αποτυχημένη διάκριση ανάμεσα στις διατυπωθείσες και παρατηρούμενες συμπεριφορές και στάσεις» (Winegardner, 2002: 23).

Σύμφωνα με τα παραπάνω, παρατηρούμε ότι οι ερευνητές που χρησιμοποιούν ποιοτική μεθοδολογία, δεν παρέχουν επαρκή τεκμηρίωση και αιτιολόγηση των μεθόδων, των ευρημάτων και των συμπερασμάτων τους. Προκειμένου να ενδυναμωθεί η συνέπεια του μεθοδολογικού σχεδιασμού και να διασφαλιστεί η ποιότητα και το κύρος της έρευνας, χρειάζεται οι ερευνητές να ακολουθήσουν κάποιες στρατηγικές ώστε να ικανοποιήσουν συγκεκριμένα κριτήρια ερευνητικής συνέπειας.

Καταρχάς, στη συγκεκριμένη έρευνα, προκειμένου να διασφαλίσουμε την ισχύ του μεθοδολογικού σχεδιασμού, την ποιότητα των δεδομένων που συλλέξαμε και αν αποτελούν ευρήματα αληθινά και άξια εμπιστοσύνης (Levin & O’ Donnerl, 1999· Lincoln, 2001), ακολουθήσαμε τη μεθοδολογική στρατηγική της σε βάθος ανάλυσης με στόχο την κατανόηση και επίσης της «τριγωνοποίησης» (triangulation).

Σύμφωνα με τον Πουρκό (1997) κάθε φαινόμενο που μελετάμε είναι πλαισιοθετημένο ποικιλοτρόπως (διαπροσωπικά, χωρο-χρονικά, κοινωνικο-ιστορικά και πολιτισμικά, πραγματιστικά κτλ.) και για την κατάλληλη κατανόησή του δεν είναι τόσο αναγκαία η αναγωγή του σε μέσους όρους και ποσοτικούς δείκτες όσο η προσπάθεια ερμηνείας του στα συγκεκριμένα πλαίσια και καταστάσεις που αυτό συμβαίνει. Στην έρευνά μας ακολουθήσαμε αυτήν ακριβώς την στρατηγική της ερμηνευτικά πλαισιοθετημένης κατανόησης. Από την άλλη τα κοινωνικά φαινόμενα, σύμφωνα με την οικο-σωματικο-βιωματική προοπτική (Πουρκός, 1997, 2008β, 2011β, 2011ζ), συνιστούν ένα πολύπλοκο δυναμικό δίκτυο ενσώματων αλληλεπιδραστικών και διαλογικών σχέσεων ή συζεύξεων που η σωστή και οικολογικά έγκυρη κατανόησή τους χρειάζεται τη μελέτη τους στο συγκεκριμένο-τοπικό πλαίσιο που αυτά αναδύονται που στις λεπτομέρειές τους είναι μοναδικά και ανεπανάληπτα.

Όσον αφορά τη στρατηγική της τριγωνοποίησης είναι αυτή «η εφαρμογή και ο συνδυασμός διαφορετικών ερευνητικών μεθοδολογιών στη διερεύνηση του ίδιου φαινομένου»

(Denzin, 1994: 511). Προκειμένου να επιβεβαιώσουμε τα ευρήματα που προέκυψαν από την έρευνα, χρησιμοποιήσαμε πολλαπλές μεθόδους συλλογής δεδομένων. Έτσι, τα δεδομένα που συλλέξαμε από τις συνεντεύξεις έτυχαν τριγωνοποίησης με τα δεδομένα των παρατηρήσεων και των ιχνογραφημάτων. Το κάθε εύρημα της έρευνας προέκυπτε ως αποτέλεσμα της επιβεβαίωσης τουλάχιστον μιας ακόμα πηγής δεδομένων. Μέσω αυτής της τριγωνοποίησης εξασφαλίσαμε την εγκυρότητα και αξιοπιστία των ευρημάτων μας και την καταλληλότητα των ερμηνειών που κάναμε.

Στη συνέχεια, ένα άλλο ζήτημα που προέκυψε από τη συγκεκριμένη μελέτη είναι αν τα ευρήματά μας στηρίζονται σε πραγματικά δεδομένα και δεν αποτελούν «προϊόν της φαντασίας μας». Προκειμένου να εξασφαλίσουμε κάτι αντίστοιχο, παραθέσαμε σε όλες τις αναλύσεις αυτούσια τα λόγια και τα σχόλια των υποκειμένων από τις απομαγνητοφωνήσεις των συνεντεύξεων και των δράσεων στο παιχνίδι. Με αυτόν τον τρόπο διασφαλίσαμε την τεκμηρίωση των συμπερασμάτων μας.

Παράλληλα, η βασιμότητα αυτή της έρευνας, επιτεύχθηκε από τη συστηματικότητα και την ακρίβεια στα μεθοδολογικά βήματα και διαδικασίες που ακολουθήθηκαν στην έρευνα. Η ερευνήτρια ήταν ταυτόχρονα παρατηρητής, συνεντευκτής και αναλυτής των δεδομένων των μελών της οικογένειας που συμμετείχαν. Ανέπτυξε μια σχέση εμπιστοσύνης με όλα τα μέλη και κατάφερε να διατηρήσει ισορροπία στους ρόλους.

Κατόπιν, ένα άλλο ζήτημα που τέθηκε σε αυτήν την έρευνα είναι η γενίκευση των αποτελεσμάτων μας. Καθώς πρόκειται για τη μελέτη συγκεκριμένης περίπτωσης, σύμφωνα με την οποία μας ενδιαφέρει «το παρόν κοινωνικο-ιστορικό και πολιτισμικό πλαίσιο, οι τάσεις και τα βιώματα των συγκεκριμένων υποκειμένων» (Σγουρομάλλη, 2010), η γενίκευση των αποτελεσμάτων είναι πέρα από τους στόχους μας. Ωστόσο, θεωρήσαμε ότι θα μπορούσαμε να πετύχουμε τη γενίκευση «μέσα από πυκνή και ζωντανή περιγραφή των δεδομένων και ευρημάτων της έρευνας» (Denzin, 1994). Ως πυκνή ορίζεται η περιγραφή «που δίνει το συγκεκριμένο μιας εμπειρίας, δηλώνει τις προθέσεις και το νόημα που οργανώνουν την εμπειρία και αποκαλύπτει την εμπειρία ως μια διαδικασία» (Denzin, 1994). Στη συγκεκριμένη έρευνα, προσπαθήσαμε να περιγράψουμε με συνέπεια τα ευρήματά μας, με ολοκληρωμένο και αντιληπτό τρόπο. Παρουσιάσαμε ιδιαίτερα αναλυτικά τα αποτελέσματα από όλα τα μέσα συλλογής δεδομένων με κάθε λεπτομέρεια ώστε να γίνονται κατανοητά από τους αναγνώστες της εργασίας. Με αυτόν τον τρόπο διασφαλίσαμε σε ικανοποιητικό τρόπο την αξιοπιστία των ευρημάτων μας.

Ένας άλλος τρόπος που θα βοηθούσε την ενίσχυση των αποτελεσμάτων μας είναι η συζήτηση για αυτά με τα μέλη της οικογένειας για να τα ενημερώσει για την ερμηνεία που δώσαμε. Ωστόσο, κάτι αντίστοιχο είναι δύσκολο να διασφαλιστεί, δεδομένου ότι τα δύο μέλη της οικογένειας είναι παιδιά και δε μπορούν να επαληθεύσουν τις αναλύσεις μας.

Επισημαίνουμε ότι τα ευρήματα και οι κατηγορίες που προέκυψαν από την ανάλυση του υλικού προήλθαν ύστερα από συστηματική εποπτεία και συζήτηση με τον επιβλέποντα καθηγητή της εργασίας και μπορούμε να πούμε ότι εξασφαλίσαμε ένα βαθμό αξιοπιστίας στα δεδομένα μας. Ωστόσο, θα ήταν καλό, προκειμένου να πετύχουμε ακόμα μεγαλύτερη αξιοπιστία στα δεδομένα μας, σε μεταγενέστερο στάδιο, να γίνει ανάλυση του υλικού και από άλλους αξιολογητές. Με αυτόν τον τρόπο θα ελεγχθεί η συνάφεια της κατηγοριοποίησης του υλικού και θα διασφαλιστεί πληρέστερα η αξιοπιστία του.

Το θέμα της συγκεκριμένης εργασίας είναι ιδιαίτερα ενδιαφέρον και προσφέρει εφόρμηση για προβληματισμό, διλήμματα, ερωτήματα και συζητήσεις. Καλό θα είναι στο μέλλον, πέρα από την επιβεβαίωση της αξιοπιστίας του υλικού από άλλους βαθμολογητές, να γίνουν κάποιες τροποποιήσεις στην έρευνα. Καταρχήν, η έρευνά αυτή έγινε σε συγκεκριμένο χρονικό διάστημα που ήταν περιοριστικό λόγω του ότι αποτελούσε μέρος ενός προγράμματος σπουδών. Μελλοντικοί ερευνητές καλό θα είναι να μελετούν μια οικογένεια για μεγαλύτερο χρονικό διάστημα και να παρακολουθούν την πορεία της σε μια μακρόχρονη προοπτική.

Παράλληλα, προτείνουμε η έρευνα να γίνει μεγαλύτερης εμβέλειας και να συμπεριλάβει κι άλλες οικογένειες. Στη συγκεκριμένη μελέτη έχουμε πλούσια δεδομένα μόνο από τη μητέρα της οικογένειας, ενώ ο πατέρας καθώς ήταν πιο δύσκολο να συνεργαστεί, μας έδωσε πιο λίγα στοιχεία. Καλό θα ήταν οι μελλοντικές έρευνες, να συμπεριλάβουν πλούσια στοιχεία και από τα δύο μέλη του ζευγαριού. Προκειμένου να επιτευχθεί αυτό, καλό θα ήταν στο δείγμα να συμμετάσχουν επιπρόσθετες οικογένειες ώστε να διασφαλιστούν και θα ενισχυθούν τα αποτελέσματα της έρευνας. Οι οικογένειες που θα συμπεριληφθούν προτείνεται να είναι και από άλλα πολιτισμικά πλαίσια ώστε να γίνει ανάλυση και ως προς αυτήν την παράμετρο.

Ένα άλλο στοιχείο που θα ήταν καλό να εξεταστεί σε μελλοντικές έρευνες είναι το φύλο των παιδιών του δείγματος. Στη συγκεκριμένη μελέτη, τα δυο παιδιά που συμμετείχαν είναι του ίδιου φύλου (κορίτσια). Καθώς οι έρευνες γύρω από την αφήγηση και το παιχνίδι έχουν αποκαλύψει ότι υπάρχουν διαφορές φύλου στον τρόπο που τα παιδιά αφηγούνται στις παιγνιώδεις δράσεις τους, καλό θα ήταν στο μέλλον περαιτέρω μελέτες οικογενειών με το παιχνίδι στο κουκλόσπιτο να ελέγχουν και τη μεταβλητή του φύλου στα αποτελέσματα. Παράλληλα με το φύλο, προτείνεται η έρευνα να συμπεριλάβει και παιδιά διαφορετικών ηλικιών, ώστε να ελέγξει τα δεδομένα και ως προς τις διαφορετικές ηλικιακές ομάδες.

Μια άλλη πρόταση για μελλοντική έρευνα είναι να συμπεριληφθούν στα δεδομένα και άλλα μέλη από την ευρύτερη οικογένεια (γιαγιά, θείος, στενοί φίλοι) ώστε να εμπλουτιστεί και να ενισχυθεί περισσότερο το υλικό και κατ' επέκταση τα δεδομένα μας γύρω από την έρευνα στην οικογένεια. Τα επιπρόσθετα μέλη μπορούν να δια φωτίσουν παραμέτρους και να δώσουν πληροφορίες που δε μπορούμε να έχουμε από τις αναλύσεις μόνο των τεσσάρων μελών της πυρηνικής οικογένειας.

Κάποιοι άλλοι προβληματισμοί που αναδύονται αφορούν στον αριθμό και στη θεματολογία των σεναρίων που χρησιμοποιούνται στην έρευνα. Είδαμε ότι ο βαθμός δόμησης ενός σεναρίου επηρεάζει τα αποτελέσματα του περιεχομένου των δράσεων στο παιχνίδι. Όπως στη συγκεκριμένη έρευνα δόθηκε ποικίλη μεθοδολογία με διαφορετικό βαθμό δόμησης, έτσι και σε μελλοντικές έρευνες προτείνεται να συλλέγονται δεδομένα από πολλά σεναρία και σε βάθος χρόνου. Προτείνεται, επίσης, να ελέγχεται το θέμα του σεναρίου, να επαναλαμβάνεται σε διαφορετικές χρονικές στιγμές και να λαμβάνεται υπόψη το χρονικό πλαίσιο και οι συνθήκες στις οποίες ένα παιδί παρουσιάζει ένα συγκεκριμένο σενάριο. Μια επιπλέον πρόταση είναι στο μέλλον να συμμετέχουν στις δραστηριότητες στο κουκλόσπιτο και οι γονείς, ώστε να συγκρίνουμε και τις δικές τους αναπαραστάσεις, πέρα από αυτές των παιδιών τους. Επίσης, κάποια σεναρία θα μπορούσαν να καταγραφούν όταν τα παιδιά είναι μόνα τους, χωρίς την παρουσία του ερευνητή και παίζουν αυθόρμητα, χωρίς να γνωρίζουν ότι τα παρακολουθούν. Προτείνεται στο μέλλον να μαγνητοσκοπηθούν σεναρία ενώ τα παιδιά παίζουν μόνα τους και ενδεχομένως στο χώρο τους.

Σε αυτό το σημείο, αξίζει να παρατεθούν κάποιοι προβληματισμοί και για το ίδιο το εργαλείο του κουκλόσπιτου που χρησιμοποιήθηκε στην έρευνα. Το σπίτι, όπως σχεδιάστηκε στην τελική μορφή μαζί με τα παιδιά, λειτούργησε ικανοποιητικά και τα παιδιά έπαιζαν άνετα μέσα σε αυτό. Καθώς ήταν τοποθετημένο στο πάτωμα κατά τη διάρκεια των δράσεων, τους έδωσε ελευθερία κινήσεων και ήταν εύχρηστο και για τη βιντεόγραφηση. Εκείνο που θα μπορούσε να αλλάξει στο μέλλον είναι οι φιγούρες κούκλας που χρησιμοποιήθηκαν. Παρόλο που ήταν ποικίλες στον αριθμό, είχαν διαφορετικά χαρακτηριστικά και τα παιδιά μπορούσαν να επιλέξουν όποιες και όσες ήθελαν από αυτές, σε κάποιες περιπτώσεις είδαμε ότι λειτουργούσαν περιοριστικά. Τα παιδιά επέμεναν στα χαρακτηριστικά που είχαν οι κούκλες και δε μπορούσαν να αφηθούν ελεύθερα και να φανταστούν. Ταυτόχρονα, καθώς κάποιες από αυτές δεν ήταν ευλύγιστες και δε μπορούσαν να κινηθούν στα έπιπλα του σπιτιού, όπως θα ήθελαν τα παιδιά, λειτουργούσαν ανασταλτικά στο παιχνίδι τους. Στο μέλλον προτείνεται να χρησιμοποιηθούν φιγούρες ως κούκλες με πιο αδρά χαρακτηριστικά που να μην περιορίζουν αλλά να ενισχύουν τη φαντασία του παιδιού ως προς το ποιο πρόσωπο αναπαριστούν. Θα μπορούσαν να είναι απλά

κομμάτια ξύλου, με λίγα διακριτά στοιχεία, ώστε να επιτρέπουν στο παιδί να αφήνεται στη φαντασία του προσώπου που αναπαριστά.

Στη συγκεκριμένη έρευνα, μελετήσαμε μια συγκεκριμένη οικογένεια, ως προς το γενεόγραμμα και τη βιογραφία της μητέρας, τη ρουτίνα και το βίωμα της καθημερινότητας, τους προσανατολισμούς των μελών της και είδαμε πώς όλες αυτές οι πληροφορίες μπορούν να εμφανιστούν και στο παιχνίδι των παιδιών στο κουκλόσπιτο. Η πρώτη διαπίστωση που κάναμε ήταν ότι τα παιδιά δίνουν χρήσιμες πληροφορίες για την εμπειρία τους στην οικογένεια μέσα από τις δράσεις στο παιχνίδι τους. Παράλληλα, μπορούμε να πάρουμε και πληροφορίες, που δεν έχουμε σκεφτεί ή δεν παίρνουμε με άλλο μέσο. Ωστόσο, από μόνες τους οι πληροφορίες που μας δίνει το παιχνίδι στο κουκλόσπιτο δεν επαρκούν για να κατανοήσουμε και να μελετήσουμε μια οικογένεια σε βάθος. Χρειάζονται και επιπρόσθετες λεκτικές μέθοδοι, όπως είναι οι συνεντεύξεις ώστε να διερευνώνται και να διαφωτίζονται περαιτέρω οι πληροφορίες που έχουμε για μια οικογένεια.

Συνοψίζοντας τα παραπάνω, τοποθετώντας την παρούσα έρευνα σε μια μελλοντική προοπτική, προτείνουμε να χρησιμοποιηθεί ένα μεγαλύτερο δείγμα οικογενειών, από διαφορετικά πολιτισμικά πλαίσια, με παιδιά διαφόρων ηλικιών, φύλου, τάξης, φυλής, κτλ. Επίσης, η έρευνα καλό θα είναι να γίνεται σε μεγαλύτερο χρονικό διάστημα και σε μακρόχρονη προοπτική. Η θεματολογία των δραστηριοτήτων θα είναι καλό να γίνεται με μεγάλη προσοχή από τον ερευνητή, να ελέγχεται ως προς τη δόμηση και να προσφέρει μια μεγάλη ποικιλία θεμάτων, όπου το παιδί θα εκφράζεται ελεύθερα. Παράλληλα, καλό θα ήταν στις επόμενες έρευνες να χρησιμοποιηθούν διαφορετικές φιγούρες ως πρόσωπα στο κουκλόσπιτο, με πιο γενικά και λιγότερο περιοριστικά χαρακτηριστικά. Καλό θα είναι να διεξαχθεί από περισσότερους ερευνητές και τα αποτελέσματα να αξιολογηθούν από περισσότερους ερευνητές, ώστε να διασφαλιστεί περαιτέρω η αξιοπιστία τους.

Κλείνοντας, ενώ στην παρούσα μελέτη μας ενδιέφερε το ιστορικό και πολιτισμικό πλαίσιο μιας οικογένειας στο παρόν, οι τάσεις και τα βιώματα των συγκεκριμένων υποκειμένων που συμμετείχαν στην έρευνα και τα οποία μας προσέφεραν πολύ πλούσιο υλικό, προτείνουμε σε μελλοντικές έρευνες να μελετηθούν περισσότερες οικογένειες, σε διαφορετικό «παρόντα χρόνο» με διαφορετικές τάσεις και βιώματα. Θα μπορέσουμε, τότε, να έχουμε ακόμα πιο πλούσιο υλικό και γενικότερα δεδομένα, ώστε να κατανοήσουμε ακόμα καλύτερα τη λειτουργία του κουκλόσπιτου ως μεθοδολογικού και ερευνητικού εργαλείου.

ΕΠΙΛΟΓΟΣ

Η έρευνα που παρουσιάστηκε στα προηγούμενα κεφάλαια αποτελεί προσπάθεια μελέτης της περίπτωσης μιας οικογένειας με διάφορα μεθοδολογικά εργαλεία αλλά και μέσα από τις παιγνιώδεις δράσεις των παιδιών σε ένα κουκλόσπιτο με κούκλες. Την περίοδο που πραγματοποιήθηκε η συγκεκριμένη έρευνα, η μητέρα της οικογένειας είχε κάνει αίτημα διαζυγίου στο σύζυγό της, καθώς βίωνε κενό και αδιέξοδο στη σχέση της. Επιλέχθηκε ως περίπτωση για την έρευνα λόγω της συγκεκριμένης κατάστασης και προκειμένου να δούμε αν όλα τα στοιχεία που παρουσίαζε στις αφηγήσεις της ίσχυαν για τη γενικότερη λειτουργία της οικογένειας και εμφανίζονταν και στο παιχνίδι των παιδιών.

Το ενδιαφέρον για το παιχνίδι των παιδιών στο κουκλόσπιτο προέκυψε από τη μελέτη των ερευνών της Lynne Murray, καθηγήτριας στο Πανεπιστήμιο Reading του Ηνωμένου Βασιλείου, η οποία το χρησιμοποιούσε στις έρευνες για να βρει συσχετισμούς μεταξύ του παιχνιδιού και της κλινικής κατάστασης της μητέρας των παιδιών που συμμετείχαν, εφόσον στο δείγμα των ερευνών της περιλάμβανε μητέρες που είχαν κατάθλιψη. Ωστόσο, μέσα από τη μελέτη της βιβλιογραφίας, διαπιστώσαμε ότι το παιχνίδι με κούκλες και ένα σπίτι, έχει χρησιμοποιηθεί και σε άλλες έρευνες, με διαφορετικές ερευνητικές υποθέσεις και δείγμα. Στις έρευνες αυτές θεωρείτο δεδομένη η σχέση μεταξύ βιωμάτων της καθημερινότητας και του περιεχομένου του παιχνιδιού των παιδιών χωρίς όμως να έχουμε βρει έρευνα που με συστηματικό τρόπο να διαπιστώνει την ύπαρξη της σχέσης αυτής. Το ενδιαφέρον μας να μελετήσουμε τη σχέση αυτή με ένα πιο συστηματικό και μάλιστα ποιοτικό τρόπο βασίστηκε και στις βασικές παραδοχές της οικο-σωματικο-βιοματικής προσέγγισης, όπου οι αναπαραστάσεις των ανθρώπων (σε αυτές συμπεριλαμβάνονται και οι παιγνιώδεις αλληλεπιδράσεις και αφηγήσεις των παιδιών στο πλαίσιο του παιχνιδιού με το κουκλόσπιτο που χρησιμοποιήσαμε στην έρευνά μας) είναι με τον ένα ή άλλο τρόπο προβολές των πρωτογενών τους βιωμάτων (βλ. Πουρκός, 2008β, 2011δ, 2011ε). Η θέση αυτή είχε μάλιστα ενισχυθεί και από το σχετικό σεμινάριο που παρακολούθησαμε στο πλαίσιο του μεταπτυχιακού μας προγράμματος που διεξήγαγε ο κ. Πουρκός και που αφορούσε τη συστημική, εθνογραφική, πολυτροπική και γενικότερα οικο-σωματικο-βιοματική προσέγγιση της οικογένειας στο μεταβαλλόμενο κόσμο που ζούμε, το οποίο είχε την πρωτοτυπία να αποτελεί ένα ενδιαφέρον συνδυασμό θεωρίας, έρευνας και βιοματικής πράξης (που έγινε στο πνεύμα της Βιοματικής, Ευρετικής και Αφηγηματικής-Διαλογικής Ψυχοπαιδαγωγικής όπως την ονομάζει ο κ. Πουρκός, βλ. 1997, 2008β, 2009β, 2009γ, 2011ε· Πουρκός & Δασκαλάκη, 2000α, 2000β). Παράλληλα με το θεωρητικό-ερευνητικό αυτό ενδιαφέρον, το παιχνίδι στο κουκλόσπιτο αποτελεί και προσωπική περιέργεια της ερευνήτριας, η οποία παρατηρώντας άλλα παιδιά να παίζουν αλλά και ενθουσιάζοντάς τον εαυτό της ως παιδί, διαπίστωσε ότι παίζοντας σε ένα σπίτι με κούκλες τα παιδιά παρουσιάζουν πολλά στοιχεία από την καθημερινότητα και τα βιώματά τους. Σε αρκετές περιπτώσεις εισάγουν φανταστικά στοιχεία, αλλά ως επί το πλείστον όταν παίζουν σε ένα σπίτι με οικείους χαρακτήρες δίνουν βιογραφικά και προσωπικά στοιχεία.

Η οικογένεια που συμμετείχε στην έρευνα μπήκε σε μια διαδικασία διερεύνησης και προβληματισμού. Η μητέρα ανακάλυψε στοιχεία από το γενεόγραμμά της και ήρθε αντιμέτωπη με πληροφορίες που την αιφνιδίασαν. Παράλληλα, συνειδητοποίησε πολλά για τον εαυτό της και τις σχέσεις με τους οικείους της. Ο πατέρας, πάλι, παρόλο που δυσκολευόταν να συνεργαστεί, έδωσε τη δική του διάσταση στην έρευνα, εισάγοντας τον απλό τρόπο σκέψης ενός άντρα από παραδοσιακή οικογένεια με τη δική του οπτική στα γεγονότα. Τα παιδιά, από την πλευρά τους, ωφελήθηκαν από τη διαδικασία, εφόσον ήρθαν σε επαφή με νέα ερεθίσματα και έβαλαν καινούρια ρουτίνα στο πρόγραμμά τους. Γενικότερα, είδαμε ότι η διαδικασία της έρευνας τους έδωσε και έναυσμα να εκφράσουν και να εκτονώσουν διάφορες σκέψεις και συναισθήματα.

Η έρευνα ολοκληρώθηκε σε περίπου ένα χρόνο από την πρώτη συνάντηση με την οικογένεια και στο μεσοδιάστημα συνέβησαν αλλαγές. Μια βασική ανατροπή που περιγράφεται και στην έρευνα ήταν ο αιφνίδιος θάνατος του πατρικού παππού. Αυτό το γεγονός είχε ως αποτέλεσμα η μητέρα της οικογένειας να αναλάβει τον παραδοσιακό ρόλο της συζύγου και να σταθεί δίπλα στον άντρα της, παραβλέποντας τα προβλήματα της σχέσης τους. Η αντίληψη και οι αξίες της οικογένειας γύρω από το θάνατο και το πένθος, σύμφωνα με τις οποίες όταν βρίσκεται κανείς σε ανάλογη κατάσταση δεν επιτρέπεται να κάνει καμία δραστηριότητα πέρα από υποχρεωτική εργασία, είχε ως αποτέλεσμα να σταματήσει την έρευνα τουλάχιστον μέχρι το μνημόσυνο των σαράντα ημερών.

Το γεγονός του θανάτου ανέτρεψε τόσο τη ροή της έρευνας όσο και τη ρουτίνα της ίδιας της οικογένειας. Ενώ όταν ξεκίνησε η διαδικασία, το ενδιαφέρον ήταν γύρω από τη σχέση των συζύγων κυρίως και των παιδιών, με το θάνατο του πατρικού παππού εισήχθησαν στο σύστημα στοιχεία από την ευρύτερη οικογένεια, όπου φάνηκε και η επιρροή τους στο συγκεκριμένο οικογενειακό σύστημα. Το θέμα της έρευνας διευρύνθηκε στη γενικότερη λειτουργία της οικογένειας και στα στοιχεία που τη χαρακτηρίζουν στο πλαίσιο της εποχής.

Σύμφωνα με τα παραπάνω, τα οφέλη της ερευνητικής αυτής δουλειάς ήταν πολλαπλά, εφόσον προσέφερε τόσο ερευνητικά στοιχεία όσο και νέα δεδομένα σε μια οικογένεια. Παράλληλα με καθαυτά τα δεδομένα της έρευνας, τα μέλη μιας οικογένειας ήρθαν σε επαφή με τις «καθημερινές τους αλήθειες». Ταυτόχρονα, εισήγαγαν στην καθημερινότητά τους τη διαδικασία των συνεντεύξεων και παιχνιδιού, η οποία τους πρόσφερε ένα συνδυασμό γνώσεων και διασκέδασης. Το αποτέλεσμα είναι τα παιδιά αλλά και η μητέρα να αναζητούν τις συναντήσεις και να θέλουν να συνεχίσουν την επαφή με την ερευνήτρια.

Το βασικό δεδομένο που πήραμε από τη διαδικασία είναι ότι το παιχνίδι στο κουκλόσπιτο μπορεί να δώσει σε έναν ερευνητή χρήσιμες πληροφορίες για τα βιώματα των παιδιών σε μια οικογένεια, αλλά οι πληροφορίες αυτές χρειάζεται να συνδυαστούν και με άλλα μέσα συλλογής δεδομένων, όπως είναι οι συνεντεύξεις και τα ιχνογραφήματα. Είδαμε ότι σημαντικό ρόλο παίζει η εξοικείωση με τη διαδικασία, το θέμα που παρουσιάζεται στο σενάριο και ο βαθμός δόμησής του. Παράλληλα, σημαντική είναι και η ιδιοσυγκρασία του παιδιού που συμμετέχει, η διάθεση που έχει να εμπλακεί και η ηλικία του. Ο ερευνητής χρειάζεται να είναι πολύ προσεχτικός και να λαμβάνει υπόψη του το πλαίσιο που διαδραματίζεται ένα σενάριο στο κουκλόσπιτο, τόσο του θέματος όσο και της χρονικής στιγμής στη ζωή του παιδιού.

Εκτός από την ερευνητική του αξία, διαπιστώσαμε ότι το παιχνίδι στο κουκλόσπιτο προσφέρει στα παιδιά και έναν άξονα να εκφραστούν και ενδεχομένως να εκτονώσουν συναισθήματα. Σε κάποιες περιπτώσεις, ειδικά όταν επέλεγαν τα ίδια το θέμα του σεναρίου που παρουσίαζαν, είδαμε ότι αναφέρονταν σε ζητήματα που τα απασχολούσαν και ενδεχομένως παίζοντας το συγκεκριμένο θέμα αποφορτίζονταν. Επομένως, πέρα από ερευνητικό εργαλείο, είδαμε ότι το παιχνίδι με το κουκλόσπιτο μπορεί να έχει και θεραπευτική αξία.

Επομένως, η δουλειά αυτή βλέπουμε ότι είχε διττή αξία: προσέφερε γνώσεις και ενημερότητα σε μια οικογένεια αλλά και γνώσεις και εφόδια σε μια ερευνήτρια-ψυχολόγο. Η διαδικασία, τα εργαλεία αλλά και όλες οι πληροφορίες μπορούν να χρησιμοποιηθούν και στο κλινικό έργο. Όλα όσα αποκομίσαμε από αυτήν την προσπάθεια αποτελούν πέρα από άξονα ερευνητικού προβληματισμού και έναν άξονα για κλινική πρακτική.

Ταυτόχρονα, σε προσωπικό επίπεδο, ήρθαμε σε επαφή με γνώσεις και σε τομείς της τεχνολογίας, όπως είναι η εξοικείωση με τη χρήση βίντεο, φωτογραφιών, ανάλυσης οπτικών δεδομένων και παιγνιωδών αφηγήσεων, καθώς επίσης με προγράμματα κατασκευής γενεογράμματος. Ήρθαμε σε επαφή με πολλαπλά νέα γνωστικά αλλά και τεχνικά μέσα αναπαράστασης του βιώματος, τα οποία χρησιμοποιούνται και αναπτύσσονται στο Εργαστήριο Οικολογικής Ψυχολογίας και Βιωματικής, Ευρετικής και Αφηγηματικής-Διαλογικής Ψυχοπαιδαγωγικής με Διευθυντή τον καθηγητή Μάριο Πουρκό. Όλα αυτά μας άνοιξαν, χωρίς αμφιβολία, νέους ενδιαφέροντες ορίζοντες για το μέλλον μας.

Βασικό στοιχείο, επίσης, που μας βοήθησε να συνειδητοποιήσουμε αυτή η διαδικασία είναι τα διλήμματα με τα οποία έρχεται αντιμέτωπος ένας ερευνητής σε κάθε στάδιο της έρευνας. Από την επιλογή του ίδιου του εργαλείου ως την τελική συγγραφή των αποτελεσμάτων, γεννιούνται διαρκώς διλήμματα, απορίες και ερωτήματα. Ακόμα και ένα ζήτημα που φαίνεται αρχικά απλό –η επιλογή του αντικειμένου του κουκλόσπιτου- στην πραγματικότητα είναι δύσκολο καθώς πρέπει να ληφθούν πολλά ζητήματα υπόψη όπως η αντιστοιχία του με ένα ρεαλιστικό σπίτι που να είναι θελκτικό στα παιδιά. Το γεγονός ότι μπήκαμε στη διαδικασία να σκεφτούμε την τελική κατασκευή και να την πραγματοποιήσουμε ήταν κάτι πρωτόγνωρο και ενδιαφέρον. Το θετικό στοιχείο είναι ότι αυτό έγινε με τη βοήθεια των παιδιών, το οποίο εξασφάλισε την αποδοχή τους αλλά βοήθησε και στη δημιουργία εμπιστοσύνης και στο χτίσιμο της σχέσης. Όλα αυτά δεν θα γινόντουσαν βέβαια, χωρίς την ευγενική παραίνεση του επόπτη καθηγητή μας Μάριου Πουρκού, ο οποίος έχει ένα ιδιαίτερο τρόπο να μας προσγειώνει στην βιωματική πραγματικότητα τόσο της δικής μας όσο και των άλλων φροντίζοντας όσο αυτό είναι εφικτό να είναι τα δεδομένα μας οικολογικά έγκυρα και κοινωνικο-ιστορικό-πολιτισμικά πλαισιοθετημένα.

Αξίζει επίσης να ειπωθεί ότι στην προοπτική αυτή, η προσωπική σχέση που αναπτύχθηκε τόσο με τα παιδιά όσο και με τη μητέρα και εν μέρει με τον πατέρα της οικογένειας, αποτελεί άλλο ένα χαρακτηριστικό της συγκεκριμένης μελέτης. Μέσα από την επαφή αυτή και ειδικά για θέματα προσωπικά, καταφέραμε να αναπτύξουμε μια βιωματική σχέση και τα υποκείμενα να εμπιστευτούν και να μοιραστούν τις ενδόμυχες σκέψεις και συναισθήματα. Ακόμα και τώρα που έχει ολοκληρωθεί η εμπλοκή τους στην έρευνα, αναζητούν τις συναντήσεις και θα ήθελαν να συνεχίσουν τις επισκέψεις για συνεντεύξεις και παιχνίδια. Τα παιδιά της οικογένειας, μάλιστα, προσφέρονται να βοηθήσουν και για οτιδήποτε άλλο χρειαστούμε.

Στο σημείο αυτό, αναδεικνύεται ότι η εκπαίδευση που έχουν τα συγκεκριμένα παιδιά, όπως φαίνεται κι από την ανάλυση της έρευνας, τα έχει κάνει υπεύθυνα και συνεργάσιμα. Σε μια οικογένεια που οι γυναίκες «από τη μικρή ηλικία εκπαιδεύονται να γνωρίζουν όλες τις εργασίες», είναι πολύ χρήσιμο να συμμετέχουν σε μια έρευνα γιατί είναι πολύ συνεργάσιμες και επιπρόσθετα βοηθούν και σε εργασίες πέραν του σκοπού και του αντικειμένου της έρευνας. Πολλές φορές τα παιδιά όταν έρχονταν στο σπίτι για να συμμετάσχουν σε κάποια φάση της έρευνας, βοηθούσαν στο στήσιμο και στο ξεστήσιμο της διαδικασίας και παράλληλα ήθελαν να προσφέρουν και σε άλλες οικιακές εργασίες.

Το συγκεκριμένο φιλότιμο, η συνεργατική διάθεση και η παρακίνηση των συγκεκριμένων υποκειμένων ίσως ήταν κι ένας λόγος που δεν εγκαταλείφθηκε η έρευνα.. Πολλές φορές σκεφτήκαμε να σταματήσουμε και να παραιτηθούμε, καθώς φαινόταν δύσκολη, επίπονη και χρονοβόρα. Η ίδια η οικογένεια που συμμετείχε μας παρότρυνε τόσο με τη διάθεσή της όσο και με τις υποδείξεις της να μην εγκαταλείψουμε αλλά να συνεχίσουμε το στόχο. Ενδεχομένως αν τα ίδια τα μέλη της οικογένειας δεν αποκόμιζαν από τη διαδικασία και δεν συμμετείχαν με ευχαρίστηση, να μην είχε ολοκληρωθεί η μελέτη. Σ' αυτό το σημείο αξίζει επίσης να τονιστεί ξανά πόσο σημαντική είναι η προσγείωση στη βιωματική πραγματικότητα και στα αυθεντικά βιώματα, που συνέχεια μας τόνιζε ο επόπτης καθηγητής μας (αναφέροντάς μας μεταξύ άλλων και το μύθο των Τιτάνων που για να πάρουν δύναμη κατέβαιναν στη Γη πατώντας την με τα πόδια τους) για να μας δώσει τη δύναμη και το κουράγιο να συνεχίσουμε. Το σημαντικότερο είναι ότι η συνέχεια αυτή εξασφαλίζεται από ένα σημείο και μετά από μόνη της, όταν η ίδια η διαδικασία αρχίζει να αποτελεί ένα ενδιαφέρον ταξίδι που καθώς προχωράς ανακαλύπτεις βαθύτερα νοήματα και εμπειρίες που σε κάποιο βαθμό σε απογειώνουν πατώντας συγχρόνως σε στέρεο έδαφος προσωπικής μάθησης, ανάπτυξης και αυτογνωσίας.

Στη διαδικασία αυτή φαίνεται με όλο της το είναι η προσωπική δοκιμασία που περνάει ένας ερευνητής όταν εκπονεί μια μελέτη, ειδικά ποιοτικού τύπου που απαιτεί ιδιαίτερο κόπο και εμπλοκή. Έρχεται αντιμέτωπος με τα προσωπικά του όρια και καλείται να τα ξεπεράσει. Παράλληλα, βλέπει ότι η έρευνα είναι μια μοναχική διαδικασία στην οποία καλείται διαρκώς να

αμφισβητεί και να προκαλεί τον ίδιο του τον εαυτό. Το ότι φτάσαμε ως αυτό το σημείο αποτελεί στόχο, ότι δεν εγκαταλείψαμε τελικά. Και η εμμονή στο στόχο αυτό είναι τελικά μια δυναμική διαδικασία συλλογικής παρώθησης: τα κίνητρά μας ενισχύονται και κατευθύνονται από την ζωντανή και αυθεντική παρουσία των άλλων.

Παρατηρώντας, λοιπόν, όλη αυτή τη διεργασία και πορεία συνειδητοποιούμε «πόσα μπορεί κανείς να αποκομίσει μέσα από αυτά που θεωρεί ότι χάνει». Παρόλο που επενδύσαμε πολύ προσωπικό χρόνο και κόπο, κερδίσαμε σε γνώση τόσο επιστημονική όσο και αυτοβιογραφική. Ήταν μια ευκαιρία να συνειδητοποιήσουμε κάποιες πτυχές της προσωπικότητάς μας και να επεξεργαστούμε κάποια δικά μας θέματα. Το σημαντικότερο είναι ότι, από εδώ και στο εξής, και εδώ θα μιλήσω πλέον στον ενικό, θα μου είναι πολύ πιο εύκολο να οργανωθώ, να πειθαρχήσω, να παίξω αλλά και να απολαύσω, ομορφαίνοντας τη διαδικασία της ζωής.

Μέσα από τη συγκεκριμένη ανασκόπηση, βλέπουμε ότι η έρευνα αυτή αποτελεί απλά μια εισαγωγή για πολλές μελλοντικές έρευνες. Το παιχνίδι με το κουκλόσπιτο είναι ένα πολύ ενδιαφέρον θέμα που μπορεί να προσφέρει πολύτιμες γνώσεις για μια οικογένεια και πηγή σκέψης και προβληματισμού. Πολλά θέματα μπορούν να διερευνηθούν αλλά και πολλές οικογένειες μπορούν να συμμετάσχουν σε μια έρευνα όπου τα μέλη της θα μπορούν να παίζουν στο κουκλόσπιτο. Όπως αναφέρει και ο Lentz (1985), ο μόνος περιοριστικός παράγοντας είναι η φαντασία του ερευνητή. Βάζοντας, επομένως, μια άνω τελεία στην έρευνα αυτή, δημιουργούμε μια προοπτική για νέες, εμπλουτισμένες και βελτιωμένες μελέτες. Ξεπερνώντας τα τρωτά της συγκεκριμένης μελέτης και με θεμέλιο τα θετικά της στοιχεία, θα μπορούσαμε να οικοδομήσουμε μια σειρά από έρευνες που θα διερευνούν τις ποικίλες πτυχές του ζητήματος που μας απασχόλησε και που σε μια μεταπτυχιακή εργασία είναι αδύνατο να καλυφθούν. Το σημαντικότερο είναι να φροντίσουμε να «χτίσουμε» τα ερευνητικά μας δεδομένα και το θεωρητικό μας οικοδόμημα σε ένα γερό, στέρεο έδαφος της πραγματικότητας που μελετάμε με βασικό οδηγό την αμοιβαία συνεργασία και την ηθική με προοπτική την ειρήνη.

ΒΙΒΛΙΟΓΡΑΦΙΑ

- Alvarez, A., & Phillips, A. (1998). The Importance of Play: A Child Psychotherapist's View. *Child Psychology and Psychiatry Review*, 3, 99-103.
- Angel, S. & Angel, P. (2010). *Οι Τοξικοεξαρτημένοι και οι Οικογένειες τους: Μια Συστημική Προσέγγιση* (μτφρ. Α. Βερβερίδης & Δ. Σιζοπούλου, Επιμέλεια Β. Καφατατζή). Θεσσαλονίκη: University Studio Press.
- Bach, G. R. (1945). Young Children's Play Fantasies. *Psychological Monographs*, 59, 1-69.
- Bauer, D. H. (1976). An Exploratory Study of Developmental Changes in Children's Fears. *Journal of Child Psychology and Psychiatry*, 17, 69-74.
- Bell, J. (2001). *Μεθοδολογικός Σχεδιασμός Παιδαγωγικής και Κοινωνικής Έρευνας: Οδηγός για Φοιτητές και Υποψήφιους Διδάκτορες* (μτφρ. Α. Β. Ρήγα). Αθήνα: Gutenberg.
- Bifulco, A., Brown, G. W., & Harris, T. O. (1994). Childhood Experience of Care and Abuse (CECA): A Retrospective Interview Measure. *Journal of Child Psychology and Psychiatry*, 35, 1419-1435.
- Bowen, M. (1996). *Τρίγωνα στην Οικογένεια Ανωνύμου για τη Διαφοροποίηση του Εαυτού* (μτφρ. Ε. Γκίκα & Μ. Λεβή, Επιμέλεια-Εισαγωγή Κ. Χαράλαμπάκη). Αθήνα: Ελληνικά Γράμματα.
- Bretherton, I., & Beeghly-Smith, M. (1982). Talking About Internal States: The Acquisition of an Explicit Theory of Mind. *Developmental Psychology*, 18, 906-921.
- Bretherton, I., Oppenheim, D., Buchsbaum, H., Emde, R. N., & the MacArthur Narrative Group (1990). *MacArthur Story-Stem Battery*. Unpublished Manual.
- Bretherton, I., Prentiss, C., & Ridgeway, D. (1990). Family Relationships as Represented in a Story-completion Task at Thirty – Seven and Fifty – four Months of Age. In I. Bretherton & M. W. Watson (Eds.), *Children Perspectives on the Family* (pp. 85-106). San Francisco: Jossey – Bass.
- Bruner, J. S. (1986). *Actual Minds, Possible Worlds*. Cambridge, MA: Harvard University Press.
- Bruner, J. S. (1990). *Acts of Meaning*. Cambridge, MA: Harvard University Press.
- Bruner, J. & Feldman, C. F. (1996). Group Narrative as a Cultural Context of Autobiography. In D. Rubin (Ed.), *Remembering Our Past: Studies in Autobiographical Memory* (pp. 291-317). Cambridge: Cambridge University Press.
- Buchsbaum, H., & Emde, R. N. (1990). Play Narratives in 36-Month-Old Children: Early Moral Development and Family Relationships. *Psychoanalytic Study of the Child*, 40, 129-155.
- Cassidy, J. (1988). Child Mother Attachment and the Self in Six-Year-Olds. *Child Development*, 59, 121-134.
- Γεώργας, Δ. (1998). Ψυχολογικές και Οικολογικές Διαστάσεις στη Δομή και τη Λειτουργία της Οικογένειας. Στο Ι Τσιάντης (Επιμ.), *Βασική Παιδοψυχιατρική: Εφηβεία* (σσ. 101-143). Αθήνα: Καστανιώτης.
- Γιάλομ, Μ. (2012). *Η Ιστορία της Συζύγου*. Αθήνα: Άγρα.
- Δαφέρμος, Μ. (2002). *Η Πολιτισμική-Ιστορική Θεωρία του Vygotsky: Φιλοσοφικές, Ψυχολογικές, Παιδαγωγικές Διαστάσεις*. Αθήνα: Ατραπός.
- Δαφέρμος, Μ. & Μπαλή, Β. (2009). Η Σημασία της Βιωματικής Εμπειρίας μέσω του Παιχνιδιού στην Εκπαίδευση των Παιδιών με Μερική ή Ολική Απώλεια Όρασης. Στο Μ. Α. Πουρκός (Επιμ.), *Τέχνη-Παιχνίδι-Αφήγηση: Ψυχολογικές και Ψυχοπαιδαγωγικές Διαστάσεις* (σσ. 297-308). Αθήνα: Τόπος.
- Denzin, N. K. (1994). *Handbook of Qualitative Research*. Beverly Hills: Sage.
- Denzin, N. K. & Lincoln, Y. S. (2000). *Handbook of Qualitative Research*. Beverly Hills: Sage.
- Donaldson, M. (1978). *Children's Minds*. London: Fontana.
- Engel, S. (1995). *The Stories Children Tell: Making Sense of the Narratives of Childhood*. New York: Freeman.
- Fagen, R. M. (1974). Selective and Evolutionary Aspects of Animal Play. *American Naturalist*, 108, 850-855.
- Feldman, C. F. (1994). Genres as Mental Models. In M. Ammaniti & D. N. Stern (Eds.), *Psychoanalysis and Development: Representations and Narratives* (pp. 111-121). New York: New York University Press.
- Ζαφείρης, Α., Ζαφείρη, Ε. & Μουζακίτης, Χ. (1999) *Οικογενειακή Θεραπεία. Θεωρία Θέσεις και Πρακτικές Εφαρμογές*. Αθήνα: Ελληνικά Γράμματα.

- Ζαχαριάδης, Τ. (2009). Ποιος Εκπαιδεύει Συναισθηματικά Ποιον. Στο Μ. Δ. Κόκκινου (Επιμ.), *Οικογένεια σε Κρίση* (σσ. 85-101). Αθήνα: Ακρίτας.
- Getz, J. A., Goldman, J. A., & Corsini, D. A. (1984). Interpersonal Problem Solving in Preschool Children: A Comparison of Assessment Procedures Using Two-dimensional and Three dimensional Stimuli. *Journal of Applied Developmental Psychology*, 5, 293-304.
- Goldenberg, I. & Goldenberg, H. (2005). *Οικογενειακή Θεραπεία. Μια Επισκόπηση* (μτφρ. Ν. Κουβαράκου & Ε. Μακρυγιάννη, Επιμέλεια Ε. Κοτρώτσιου). Αθήνα: Έλλην.
- Green, J. M., Stanley, C., Goldwyn, R., & Smith, V. (2000). A New Method of Evaluating Attachment Representation in Young School-age Children – The Manchester Child Attachment Story Task. *Attachment & Human Development*, 2 (1), 42-64.
- Harris, T., Brown, G. W., & Bifulco, A. (1986). Loss of Parent in Childhood and Adult Psychiatric Disorder: The Role of Parental Care. *Psychological Medicine*, 16, 641-659.
- Harris, T., Brown, G. W., & Bifulco, A. (1990). Loss of Parent in Childhood and Adult Psychiatric Disorder: A Tentative Overall Model. *Development and Psychopathology*, 2, 311-328.
- Hellinger, B. (2007). *Ευτυχία που Διαρκεί* (μτφρ. Μ. Σταυροπούλου, Επιμέλεια Ν. Καμπά). Αθήνα: Κλωθώ.
- Hellinger, B., Weber, G., Beaumont, H. (2002). *Η Κρυφή Συμμετρία της Αγάπης* (μτφρ. Η. Α. Κούτρα, Επιμέλεια Δ. Σταυρόπουλος). Αθήνα: Medicum.
- Hill, J., Murray, L., Leidecker, V., & Sharp, H. (2008). The Dynamics of Threat, Fear and Intentionality in the Conduct Disorders: Longitudinal Findings in the Children of Women with Post-natal Depression. *Phil. Trans. Soc. B.*, 363 (1503), 2529-2541.
- Hill, J., Murray, L., Leidecker, V. & Sharp, H. (2010). The Dynamics of Threat, Fear and Intentionality in the Conduct Disorders: Longitudinal Findings in the Children of Women with Post-natal Depression. In S. Hodgins, E. Viding, & A. Plodowski (Eds.), *The Neurobiological Basis of Violence: Science and Rehabilitation*. Oxford: Oxford University Press.
- Hoffman, L. (2008). *Τα Θεμέλια της Οικογενειακής Θεραπείας. Ένα Ενωσιολογικό Πλαίσιο για την Αλλαγή στα Ανθρώπινα Συστήματα* (μτφρ. Ε. Σαμαρά & Κ. Γαμβρουλά, Επιμέλεια Β. Καφατζή). Θεσσαλονίκη: University Studio Press.
- Hudson, J. (1993). Understanding Events: The Development of Script Knowledge. In M. Bennet (Ed.), *The Child as Psychologist: An Introduction to the Development of Social Cognition*. New York: Harvester Wheatsheaf.
- Huizinga, J. (1996). Φύση και Σημασία του Παιχνιδιού ως Πολιτισμικού Φαινομένου. Στο Α. Κορωναίου (Επιμ.), *Κοινωνιολογία του Ελεύθερου Χρόνου* (θεώρηση μτφρ. Κ. Καψαμπέλη & Γ. Σταυρακάκης) (σσ. 144-147). Αθήνα: Νήσος.
- Ιωσηφίδης, Θ. (2003). *Ανάλυση Ποιοτικών Δεδομένων στις Κοινωνικές Επιστήμες*. Αθήνα: Κριτική.
- Jennings, S. (2006). *Creative Play with Children at Risk*. Milton Keynes: Speechmark.
- Καλλιάντα, Θ. (2009). Το Παιχνίδι και το Εκπαιδευτικό Δράμα ως Εργαλείο Διδασκαλίας και Μάθησης: Μια πρόταση Εφαρμογής Βασισμένη στην Κοινωνικο-Ιστορική και Πολιτισμική Προσέγγιση του L. S. Vygotsky. Στο Μ. Α.Πουρκός (Επιμ.), *Τέχνη-Παιχνίδι-Αφήγηση: Ψυχολογικές και Ψυχοπαιδαγωγικές Διαστάσεις* (σσ. 269-296). Αθήνα: Τόπος.
- Κατάκη, Χ. (1997). *Το Μωβ Υγρό*. Αθήνα: Ελληνικά Γράμματα.
- Κατάκη, Χ. (2012). *Οι Τρεις Ταυτότητες της Ελληνικής Οικογένειας*. Αθήνα: Πεδίο.
- Kavanaugh, R. D., & Engel, S. (1998). The Development of Pretense and Narrative in Early Childhood. In O. N. Saracho & B. Spodek (Eds.), *Multiple Perspectives on Play in Early Childhood Education* (pp. 80-99). Albany: State University of New York Press.
- Kontopodis, M. & Pourkos, M. (2007). Das Alltagswissen von Jugendlichen über Zeit in der Schule: von Stillstehenden Uhren, Aufeinander Folgenden Blocks u. a. Bildlichen Metaphern (*Η Καθημερινή Γνώση των Εφήβων Σχετικά με το Χρόνο στο Σχολείο: Για τα Σταματημένα Ρολόγια, την Αλληλουχία των Μαθημάτων και Άλλες Ιχνογραφικές Μεταφορές*). Στο Β. Fichtner (Ed.), *Zentrum und Peripherie. Kulturen des Lernens (Κέντρο και Περιφέρεια. Πολιτισμοί της Μάθησης)* (σσ. 221-239). Oberhausen: Athena.
- Κουφογιάννη-Καρκανιά, Π. (2009). Η Κρίση στο Ζευγάρι. Στο Μ. Δ. Κόκκινου (Επιμ.), *Οικογένεια σε Κρίση* (σσ. 221-239). Αθήνα: Ακρίτας.
- Kramer, L. (1996). What's Real in Children's Fantasy Play? Fantasy Play Across the Transition to Becoming a Sibling. *Journal of Child Psychology and Psychiatry*, 37, 329-337.

- Κρεμμύδα, Ι. (2010). *Οι Οικογενειακές Σχέσεις σε Δύο Ελληνίδες Μητέρες: Πώς τις Αντιλαμβάνονται, Βιώνουν, Αναπαριστούν – Μελέτη Περίπτωσης*. Μεταπτυχιακή Εργασία (Επόπτης: Μ.Α. Πουρκός). Τμήμα Προσχολικής Εκπαίδευσης: Πανεπιστήμιο Κρήτης.
- Κυριακίδης, Σ. (2011). Κάποιες Κοινωνιολογικές Οριοθετήσεις. Στο Δ. Γεώργας & Α. Γιώτσα (Επιμ.), *Σχολές Γονέων, Ανάπτυξη στην Τρίτη Ηλικία* (σσ. 15-21). Αθήνα: Υπουργείο Παιδείας, Δια Βίου Μάθησης και Θρησκευμάτων, Ινστιτούτο Διαρκούς Εκπαίδευσης Ενηλίκων.
- Kuhn, T. (1987). *Η Δομή των Επιστημονικών Επαναστάσεων* (μτφρ., Γ. Γεωργακόπουλος & Β. Κάλφας, εισαγωγή-επιμ. Β. Κάλφας). Θεσσαλονίκη: Σύγχρονα Θέματα.
- Laible, D., Carlo, G., Torquati, J., Ontai, L. (2004). Children's Perceptions of Family Relationships as Assessed in a Doll Story Completion Task: Links to Parenting, Social Competence, and Externalizing Behaviour. *Faculty Publications, Department of Psychology, 35*, 551-569.
- Le Normand, M. T. (1986). A Developmental Exploration of Language Used to Accompany Symbolic Play in Young, Normal Children (2-4 Years Old). *Child Care, Health and Development, 12*, 121-134.
- Lentz, K. (1985). Fears and Worries of Young Children as Expressed in a Contextual Play Setting. *Child Psychology Psychiatry, 26* (6), 981-987.
- Levin, J. R. & O' Donnell, A. M. (1999). What to Do About Educational Research's Credibility Gaps? *Issues in Education, 5*(2), 177-229.
- Lewis, V., Boucher, J., & Astell, A. (1992). The Assessment of Symbolic Play in Young Children: A Prototype Test. *European Journal of Disorders of Communications, 27*, 231-245.
- Light, P. (1986). Context, Conservation and Conversation. In M. Richards & P. Light (Eds.), *Children of Social Worlds* (pp. 170-190). Cambridge: Polity Press.
- Lincoln, Y. (2001). Varieties of Validity: Quality in Qualitative Research. In J. Smart & W. Tierney (Eds.), *Higher Education: Handbook of Theory and Research*. New York: Agathon Press.
- Lucariello, J. (1987). Spinning Fantasy: Themes, Structure, and the Knowledge Base. *Child Development, 58*, 434-442.
- McGoldrick, M. & Gerson, (1999). *Το Γενεόγραμμα: Εργαλείο Αξιολόγησης για την Οικογένεια* (μτφρ. Α. Νίκας & Κ. Νικολάου, Επιμέλεια Εργαστήριο Διερεύνησης Ανθρωπίνων Σχέσεων). Αθήνα: Κέδρος.
- Μεταξάς, Γ. Μ. (2010). Η Ανάλυση Ιχνογραφημάτων ως Εργαλείο Ποιοτικής Έρευνας στην Ψυχολογία. Στο Μ. Α. Πουρκός & Μ. Δαφέρμος (Επιμ.), *Ποιοτική Έρευνα στην Ψυχολογία και την Εκπαίδευση: Επιστημολογικά και Ηθικά Ζητήματα* (σσ. 319-351). Αθήνα: Τόπος.
- Michel, A. (1981). *Κοινωνιολογία της Οικογένειας και του Γάμου* (μτφρ. Α. Μουσούρου). Αθήνα: Gutenberg.
- Mize, J., & Ladd, G. W. (1988). Predicting Preschoolers' Peer Behavior and Status from Their Interpersonal Strategies: A Comparison of Verbal and Enactive Responses to Hypothetical Social Dilemmas. *Developmental Psychology, 24*, 782-788.
- Μπεξβεγκής, Η. (2011). *Ανθρώπινη Ανάπτυξη και Οικογένεια*. Αθήνα: Πεδίο.
- Murray, L., Woolgar, M., Briers, S., & Hipwell, A. (1999). Children's Social Representations in Doll's House Play and Theory of Mind Tasks, and Their Relation to Family Adversity and Child Disturbance. *Social Development, 8*, 179-200.
- Nelson, K. (1981). Social Cognition in a Script Framework. In J. H. Flavell & L. Ross (Eds.), *Social Cognitive Development* (pp. 97-118). New York: Cambridge University Press.
- Nelson, K., & Gruendel, J. (1981). Generalized Event Representations: Basic Building Blocks of Cognitive Development. In M. E. Lamb & A. Brown (Eds.), *Advances in Developmental Psychology (1)*. Hillsdale, N.J.: Erlbaum.
- Nicolopoulou, A. (2006). The Interplay of Play and Narrative in Children's Development: Theoretical Reflections and Concrete Examples. In A. Göncü & S. Gaskins (Eds.), *Play and Development: Evolutionary, Sociocultural and Functional Perspectives* (pp. 247-273). Hillsdale, NJ: Lawrence Erlbaum.
- Νικολοπούλου, Α. (2010). Παιδί και Αφηγήσεις: Προς μια Ερμηνευτική και Κοινωνικο-Πολιτισμική Προσέγγιση. Στο Μ. Πουρκός & Μ. Δαφέρμος (Επιμ.), *Ποιοτική Έρευνα στην Ψυχολογία και στην Εκπαίδευση: Επιστημολογικά και Ηθικά Ζητήματα* (σσ. 251-294). Αθήνα: Τόπος.
- O'Connor, K. J., & Ammen, S. (2013). *Play Therapy: Treatment Planning and Interventions. The Ecosystemic Model and Workbook*. Oxford: Elsevier.

- Oppenheim, D. (1997). The Attachment Doll-play Interview for Preschoolers. *International Journal of Behavioral Development*, 20, 681-697.
- Oppenheim, D., Emde, R., Hasson, M. & Warren, S. (1997). Preschoolers Face Moral Dilemmas: A Longitudinal Study of Acknowledging and Resolving Internal Conflict. *International Journal of Psycho-Analysis*, 78, 943-957.
- Oppenheim, D., Emde, R. & Wamboldt, F. (1996). Associations Between 3-Year-Olds' Narrative Co-constructions with Mothers and Fathers and Their Story Completions about Affective Themes. *Early Development and Parenting*, 78, 149-160.
- Oppenheim, D., Emde, R. & Warren, S. (1997). Children's Narrative Representations of Mothers: Their Development and Associations with Child and Mother Adaptation. *Child Development*, 68, 127-138.
- Oppenheim, D., Nir, A., Warren, S. & Emde, R. (1997). Emotion Regulation in Mother-Child Narrative Co-constructions: Associations with Children's Narratives and Adaptation. *Developmental Psychology*, 33, 284-294.
- Oppenheim, D., Wamboldt, F., Gavin, L. A., Renouf, A. G., & Emde, R. N. (1996). Couples' Co-construction of the Story of Their Child's Birth: Associations with Marital Adaptation. *Journal of Narrative and Life History*, 6, 1-21.
- Page, T., & Bretherton, I. (2001). Mother- and Father-child Attachment Themes as Represented in the Story Completions of Preschoolers in Postdivorce Families: Linkages with Teacher Ratings of Social Competence. *Attachment and Human Development*, 3, 1-29.
- Paley, V. G. (1990). *The Boy who Would be a Helicopter: the Uses of Storytelling in the Classroom*. Cambridge, MA: Harvard University Press.
- Παπαδιώτη-Αθανασίου, Β. (2000). *Οικογένεια και Όρια: Συστημική Προσέγγιση*. Αθήνα: Ελληνικά Γράμματα.
- Παπαδιώτη-Αθανασίου, Β. & Σόφτα-Nall, Λ. (2006). *Οικογενειακή-Συστημική Θεραπεία. Βασικές Προσεγγίσεις Θεωρητικές Θέσεις και Πρακτική Εφαρμογή*. Αθήνα: Ελληνικά Γράμματα.
- Παρασκευοπούλου-Κόλλια, Ε. Α. (2008). Μεθοδολογία Ποιοτικής Έρευνας στις Κοινωνικές Επιστήμες και Συνεντεύξεις. *The Journal for Open and Distance Education and Educational Technology*, 4(1), 1791-9312.
- Parker, G. (1979). Parental Characteristics in Relation to Depressive Disorders. *British Journal of Psychiatry*, 134, 138-147.
- Parker, G. (1983). Parental Affectionless Control' as an Antecedent to Adult Depression: A Risk Factor Delineated. *Archives of General Psychiatry*, 40, 956-960.
- Pellegrini, A. D., & Smith, P. K. (1998). The Development of Play During Childhood: Forms and Possible Functions. *Child Psychology and Psychiatry Review*, 3, 51-57.
- Pellegrini, A. D., & Smith, P. K. (1998a). Physical Activity Play: The Nature and Function of a Neglected Aspect of Play. *Child Development*, 69, 577-598.
- Pellegrini, A. D., & Smith, P. K. (1998b). Physical Activity Play: Consensus and Debate. *Child Development*, 69, 609-610.
- Pellegrini, A. D., & Bjorklund, D. F. (2004). The Ontogeny and Phylogeny of Children's Object and Fantasy Play. *Human Nature*, 15, 23-43.
- Pellegrini, A. D., Dupuis, D., & Smith, P. K. (2007). Play in Evolution and Development. *Developmental Review*, 27, 261-276.
- Peller, L. E. (1954). Libidinal Phases, Ego Development and Play. *Psychoanalyti Study of the Child*, 9, 178-198.
- Πετρόγιαννης, Κ. (2003). *Η Μελέτη της Ανθρώπινης Ανάπτυξης: Οικοσυστημική Προσέγγιση*. Αθήνα: Καστανιώτη.
- Piaget, J. (1962). *Play, Dreams and Imitation in Childhood*. New York: W.W. Norton.
- Pollock, L. (1983). *Forgotten Children: Parent-Child Relations from 1500 to 1900*. Cambridge: Cambridge University Press.
- Πουρκός, Μ. (1997). *Ο Ρόλος του Πλαισίου στην Ανθρώπινη Επικοινωνία, την Εκπαίδευση και την Κοινωνικο-Ηθική Μάθηση. Η Οικο-Σωματική-Βιωματική Προσέγγιση ως Εναλλακτική Πρόταση στο Γνωστικισμό: Προς μια Βιωματική, Ευρετική και Επικοινωνιακή Ψυχοπαιδαγωγική*. Αθήνα: Gutenberg.
- Πουρκός, Μ. (2000). Η Διδασκαλία, η Μάθηση και η Ανάπτυξη ως Οικο-Σωματικο-Βιωματική

- Διαδικασία: Προς μια Εναλλακτική Ερευνητική Μεθοδολογική Προσέγγιση στην Εκπαίδευση. Στο Δ. Καρτσάκης, Χ. Τσιατσιάνας, Θ. Ελευθεράκης (Επιμ.), *Πολιτισμός και Εκπαίδευση: Δυναμική Ωσμωση στην Παιδαγωγική Διαδικασία* (σσ. 54-96). Ρέθυμνο: Πανεπιστήμιο Κρήτης.
- Πουρκός, Μ. (Επιμ.) (2008α). *Ενσώματος Νους, Πλαισιοθετημένη Γνώση και Εκπαίδευση: Προσεγγίζοντας την Ποιητική και τον Πολιτισμό του Σκεπτόμενου Σώματος*. Αθήνα: Gutenberg.
- Πουρκός, Μ. (2008β). Προσεγγίσεις των Εννοιών και Κατηγοριών: Προς μια Οικο-Σωματικο-Βιωματική Προσέγγιση και Μια Βιωματική, Ευρετική και Επικοινωνιακή Ψυχοπαιδαγωγική. Στο Μ. Πουρκός (Επιμ.), *Ενσώματος Νους, Πλαισιοθετημένη Γνώση και Εκπαίδευση: Προσεγγίζοντας την Ποιητική και τον Πολιτισμό του Σκεπτόμενου Σώματος* (σσ. 179-221). Αθήνα: Gutenberg.
- Πουρκός, Μ. (2008γ). Ηθική Δράση και Διαδικασίες Διαμόρφωσης των Ηθικών Προσανατολισμών των Δύο Φύλων: Προς Μια Οικο-Σωματική-Βιωματική Προσέγγιση και Μια Βιωματική, Ευρετική και Επικοινωνιακή Ψυχοπαιδαγωγική. Στο Μ. Πουρκός (Επιμ.), *Ενσώματος Νους, Πλαισιοθετημένη Γνώση και Εκπαίδευση: Προσεγγίζοντας την Ποιητική και τον Πολιτισμό του Σκεπτόμενου Σώματος* (σσ. 233-292). Αθήνα: Gutenberg.
- Πουρκός, Μ. (Επιμ.) (2009α). *Τέχνη-Παιχνίδι-Αφήγηση: Ψυχολογικές και Ψυχοπαιδαγωγικές Διαστάσεις*. Αθήνα: Τόπος.
- Πουρκός, Μ. (2009β). Προσεγγίσεις της Αφήγησης και ο Ρόλος της στην Ηθική Αγωγή και Ανάπτυξη: Προς μια Οικο-Σωματικο-Βιωματική Προσέγγιση και μια Βιωματική, Ευρετική και Διαλογική/Επικοινωνιακή Ψυχοπαιδαγωγική. Στο Μ. Πουρκός (Επιμ.), *Τέχνη-Παιχνίδι-Αφήγηση: Ψυχολογικές και Ψυχοπαιδαγωγικές Διαστάσεις* (σσ. 417-431). Αθήνα: Τόπος.
- Πουρκός, Μ. (2009γ). Ο Ρόλος της Αφήγησης Προσωπικών Διλημματικών Ιστοριών στην Ηθική και Πνευματική Αγωγή και Ανάπτυξη: Μια Εφαρμογή της Βιωματικής, Ευρετικής και Διαλογικής-Επικοινωνιακής Ψυχοπαιδαγωγικής. Στο Μ. Πουρκός (Επιμ.), *Τέχνη-Παιχνίδι-Αφήγηση: Ψυχολογικές και Ψυχοπαιδαγωγικές Διαστάσεις* (σσ. 433-449). Αθήνα: Τόπος.
- Πουρκός, Μ. (2010α). Η Έννοια της Θεωρίας και ο Ρόλος της στην Έρευνα των Κοινωνικών Επιστημών: Οι «Κρίσεις» και τα Βασικά «Παραδείγματα». Στο Μ. Πουρκός & Μ. Δαφέρμος (Επιμ.), *Ποιοτική Έρευνα στις Κοινωνικές Επιστήμες: Επιστημολογικά, Μεθοδολογικά και Ηθικά Ζητήματα* (σσ. 59-130). Αθήνα: Τόπος.
- Πουρκός, Μ. (2010β). Θεμελιώδη «Παραδείγματα» στη Θεωρία και Έρευνα της Σύγχρονης Ψυχολογίας: Βασικές Παραδοχές και η Κριτική τους. Στο Μ. Πουρκός & Μ. Δαφέρμος (Επιμ.), *Ποιοτική Έρευνα στην Ψυχολογία και την Εκπαίδευση: Επιστημολογικά, Μεθοδολογικά και Ηθικά Ζητήματα* (σσ. 77-178). Αθήνα: Τόπος.
- Πουρκός, Μ. (2010γ). Η Φαινομενολογική Μέθοδος Έρευνας: Από τη Φιλοσοφική Προοπτική στην Επιστημονική Ποιοτική Έρευνα. Στο Μ. Πουρκός & Μ. Δαφέρμος (Επιμ.), *Ποιοτική Έρευνα στις Κοινωνικές Επιστήμες: Επιστημολογικά, Μεθοδολογικά και Ηθικά Ζητήματα* (σσ. 371-412). Αθήνα: Τόπος.
- Πουρκός, Μ. (2010δ). Η Διαμάχη μεταξύ Ποιοτικής και Ποσοτικής Έρευνας στις Κοινωνικές Επιστήμες: Διευρύνοντας τις Προοπτικές στη Μεθοδολογία και τον Ερευνητικό Σχεδιασμό. Στο Μ. Πουρκός & Μ. Δαφέρμος (Επιμ.), *Ποιοτική Έρευνα στις Κοινωνικές Επιστήμες: Επιστημολογικά, Μεθοδολογικά και Ηθικά Ζητήματα* (σσ. 131-176). Αθήνα: Τόπος.
- Πουρκός, Μ. (2010ε). Η Ποιοτική Μεθοδολογία στην Ψυχολογία και το Ερμηνευτικό «Παράδειγμα»: Η Ψυχολογία ως Ανθρωπιστική Επιστήμη. Στο Μ. Πουρκός & Μ. Δαφέρμος (Επιμ.), *Ποιοτική Έρευνα στην Ψυχολογία και την Εκπαίδευση: Επιστημολογικά, Μεθοδολογικά και Ηθικά Ζητήματα* (σσ. 179-222). Αθήνα: Τόπος.
- Πουρκός, Μ. (Επιμ.) (2011α). *Κοινωνικο-Ιστορικές και Πολιτισμικές Προσεγγίσεις στην Ψυχολογία και την Εκπαίδευση*. Αθήνα: Διάδραση.
- Πουρκός, Μ. (2011β). Εισαγωγή στις Κοινωνικο-Ιστορικο-Πολιτισμικές Προσεγγίσεις στην Ψυχολογία και την Εκπαίδευση. Στο Μ. Πουρκός (Επιμ.), *Κοινωνικο-Ιστορικο-Πολιτισμικές Προσεγγίσεις στην Ψυχολογία και την Εκπαίδευση* (σσ. 55-136). Αθήνα: Διάδραση.
- Πουρκός, Μ. (2011γ). Η Διδασκαλία, η Μάθηση και η Ανάπτυξη ως Κοινωνικο-Ιστορικο-Πολιτισμική Διαδικασία: Η Μεθοδολογική Προοπτική της Οικο-Σωματικο-Βιωματικής Προσέγγισης. Στο Μ. Πουρκός (Επιμ.), *Κοινωνικο-Ιστορικο-Πολιτισμικές Προσεγγίσεις στην Ψυχολογία και την Εκπαίδευση* (σσ. 378-426). Αθήνα: Διάδραση.
- Πουρκός, Μ. (2011δ). Βίωμα, Μεταφορά και Πολυτροπικότητα: Μια Εισαγωγή στις Βασικές Έννοιες, Προβληματισμούς και Προσεγγίσεις. Στο Μ. Πουρκός & Ε. Κατσαρού (Επιμ.), *Βίωμα, Μεταφορά*

- και Πολυτροπικότητα: Εφαρμογές στην Επικοινωνία, την Εκπαίδευση, τη Μάθηση και την Γνώση (σσ. 61-102). Θεσσαλονίκη: Νησίδες.
- Πουρκός, Μ. (2011ε). Ο Ρόλος της Μεταφοράς στη Γνώση και τη Μάθηση: Προς μια Βιωματική, Ευρετική και Διαλογική-Επικοινωνιακή Ψυχοπαιδαγωγική. Στο Μ. Πουρκός & Ε. Κατσαρού (Επιμ.), *Βίωμα, Μεταφορά και Πολυτροπικότητα: Εφαρμογές στην Επικοινωνία, την Εκπαίδευση, τη Μάθηση και την Γνώση* (σσ. 137-152). Θεσσαλονίκη: Νησίδες.
- Πουρκός, Μ. (2011στ). Η Αφήγηση στην Ψυχολογία: Προς μια Διαλογική Προσέγγιση. Στο Μ. Πουρκός (Επιμ.), *Λογοτεχνία-Διαλογικότητα-Ψυχολογία: Κριτικές Προσεγγίσεις* (σσ. 144-198). Αθήνα: Διάδραση.
- Πουρκός, Μ. (2011ζ). Ο Ρόλος του Κοινωνικο-Ιστορικο-Πολιτισμικού Πλαισίου στην Ερμηνεία και Κατανόηση της Τραγωδίας του Columbine: Προς μια Οικο-Σωματικο-Βιωματική Προσέγγιση. Στο Μ. Πουρκός (Επιμ.), *Κοινωνικο-Ιστορικο-Πολιτισμικές Προσεγγίσεις στην Ψυχολογία και την Εκπαίδευση* (σσ. 573-594). Αθήνα: Διάδραση.
- Πουρκός, Μ. & Δασκαλάκη, Κ. (2000α). Συν-Δημιουργώντας μ' Ένα Αυτιστικό Παιδί τον Κοινωνικό Κόσμο: Μια Εφαρμογή της Βιωματικής, Ευρετικής και Επικοινωνιακής Ψυχοπαιδαγωγικής. Στο Α. Κυπριωτάκης (Επιμ.), *Πρακτικά Συνεδρίου Ειδικής Αγωγής. Τάσεις και Προοπτικές Αγωγής και Εκπαίδευσης των Ατόμων με Ειδικές Ανάγκες στην Ενωμένη Ευρώπη Σήμερα*. (σσ. 485-502). Ρέθυμνο.
- Πουρκός, Μ. & Δασκαλάκη, Κ. (2000β). Προσεγγίζοντας Εναλλακτικά τα Παιδιά με Ειδικές Ανάγκες (Δυνατότητες ή Προτερήματα): Η Προσέγγιση της Βιωματικής, Ευρετικής και Επικοινωνιακής Ψυχοπαιδαγωγικής. Στο Α. Κυπριωτάκης (Επιμ.), *Πρακτικά Συνεδρίου Ειδικής Αγωγής. Τάσεις και Προοπτικές Αγωγής και Εκπαίδευσης των Ατόμων με Ειδικές Ανάγκες στην Ενωμένη Ευρώπη Σήμερα* (σσ. 861-879). Ρέθυμνο.
- Πουρκός, Μ. & Δαφέρμος, Μ. (Επιμ.) (2010α). *Ποιοτική Έρευνα στις Κοινωνικές Επιστήμες: Επιστημολογικά, Μεθοδολογικά και Ηθικά Ζητήματα*. Αθήνα: Τόπος.
- Πουρκός, Μ. & Δαφέρμος, Μ. (Επιμ.) (2010β). *Ποιοτική Έρευνα στην Ψυχολογία και την Εκπαίδευση: Επιστημολογικά, Μεθοδολογικά και Ηθικά Ζητήματα*. Αθήνα: Τόπος.
- Πουρκός, Μ.Α & Κοντοπόδης, Μ. (2005). Πώς Βιώνουν το Χρόνο στο Σχολείο οι Μαθητές 16 Ετών. *Ψυχολογία*, 12 (2), 249-275.
- Πουρκός, Μ. & Κοντοπόδης, Μ. (2006). Η Αντίληψη (Κατανόηση) του Χρόνου στις Γλωσσικές και Ιχνογραφικές Μεταφορές των Εφήβων. *Επιστήμες Αγωγής*, 3, 83-98.
- Pulaski M. A. (1973). Toys and Imaginative Play. In J. L. Singer (Ed.), *The Child's World of Make Believe*. New York: Academic Press.
- Roopnarine, J. L. & Johnson, J. E. (1994). The Need to Look at Play in Diverse Cultural Settings. In J. L. Roopnarine, J. E. Johnson, & F. H. Hooper (Eds.), *Children's Play in Diverse Cultures* (pp. 1-8). Albany: State University of New York Press.
- Saylor, C. F., Swenson, C. C., & Powell, P. (1992). Hurricane Hugo Blows Down the Broccoli: Preschoolers' Post-disaster Play and Adjustment. *Child Psychiatry and Human Development*, 22, 139-149.
- Schaefer, C. (1976). *The Therapeutic Use of Child's Play*. New York: Jason Aronson.
- Schlippe, A. & Schweitzer, J. (2008). *Εγχειρίδιο της Συμβουλευτικής Θεραπείας και Συμβουλευτικής* (μτφρ. Ε. Μοτάκη, Επιμέλεια Β. Ιωαννίδου). Θεσσαλονίκη: University Studio Press.
- Schneider, J. R., & Schneider, S. (2009). *Συστημική Αναπαράσταση με Ζεύγος και Φιγούρες* (μτφρ. Π. Βαρότσης & Δ. Κουμεντάκη). Αθήνα: Αλφάβητο Ζωής.
- Σγουρομάλλη, Ι. (2010). *Η Βιομηχανική και η Χειροποίητη Κούκλα στις Επιλογές, το Παιχνίδι και τις Αφηγήσεις Αγοριών και των Κοριτσιών Προσχολικής Ηλικίας: Ο Ρόλος της ως Εναλλακτικό Ψυχοπαιδαγωγικό Εργαλείο*. Μεταπτυχιακή Εργασία (Επόπτης: Μ. Α. Πουρκός). Τμήμα Προσχολικής Εκπαίδευσης: Πανεπιστήμιο Κρήτης.
- Sears, R. R., Pintler, M. H., & Sears, P. S. (1946). Effect of Father Separation on Preschool Children's Doll Play Aggression. *Child Development*, 17, 219-243.
- Slade, A., & Wolf, D. (1994). *Children at Play*. New York: Oxford University Press.
- Smith, P. (2010). *Children and Play*. Oxford: Wiley-Blackwell.
- Solomon, J., George, C., & De Jong, A. (1995). Children Classified as Controlling at Age Six: Evidence of Disorganized Representational Strategies and Aggression at Home and at School. *Development of Psychopathology*, 7, 447-463.

- Stake, F. R. (2000). Case Studies. In N. K. Denzin & Y. S. Lincoln (Eds.), *Handbook of Qualitative Research* (pp. 435-454). Beverly Hills: Sage.
- Σταλίκας, Α. (2005). *Μέθοδοι Έρευνας στην Ψυχολογία*. Αθήνα: Ελληνικά Γράμματα.
- Σταυρόπουλος, Δ. (2007). *Η Επιστροφή – Αρχέτυπα και Αναπαράσταση*. Αθήνα: Κλωθώ.
- Sutton-Smith, B. (1997). *The Ambiguity of Play*. Cambridge, MA: Harvard University Press.
- Symons, D. (1978). *Play and Aggression: A Study of Rhesus Monkeys*. New York: Columbia University Press.
- Takeuchi, M. (1994). Children's Play in Japan. In J. L. Roopnarine, J. E. Johnson, & F. H. Hooper (Eds.), *Children's Play in Diverse Cultures* (pp. 51-72). Albany: State University of New York Press.
- Τσιώλης, Γ. (2006). *Ιστορίες Ζωής και Βιογραφικές Αφηγήσεις: Η Βιογραφική Προσέγγιση στην Κοινωνιολογική Έρευνα*. Αθήνα: Κριτική.
- Τσιώλης, Γ. (2010). Η Επικαιρότητα της Βιογραφικής Προσέγγισης στην Ποιοτική Κοινωνική Έρευνα. Στο Μ. Πουρκός & Μ. Δαφέρμος (Επιμ.), *Ποιοτική Έρευνα στις Κοινωνικές Επιστήμες: Επιστημολογικά, Μεθοδολογικά και Ηθικά Ζητήματα* (σσ. 347-370). Αθήνα: Τόπος.
- Uddenberg, N., & Engleson, I. (1978). Prognosis of Postpartum Mental Disturbance: A Prospective Study of Primiparous Women and Their 4,5-year-old Children. *Acta Psychiatrica Scandinavica*, 58, 210-212.
- Vygotsky, S.L. (1997). *Νους στην Κοινωνία: η Ανάπτυξη των Ανώτερων Ψυχολογικών Διαδικασιών* (επιμ. Σ. Βοσνιάδου, μτφρ. Α. Μπίμπου & Σ. Βοσνιάδου). Αθήνα: Gutenberg.
- Warren, S., Oppenheim, D. & Emde, R. (1996). Can Emotions and Themes in Children's Play Predict Behavior Problems? *Journal of American Academy of Child and Adolescent Psychiatry*, 35, 1331-1337.
- Weidman, C. S., & Strayhorn, J. M. (1992). Relationship Between Children's Prosocial Behaviors and Choices in Story Dilemmas. *Journal of Psychoeducational Assessment*, 10, 330-341.
- Wells, G. (1986). *The Meaning Makers: Children Learning Language and Using Language to Learn*. Portsmouth, N.H.: Heinemann.
- Winegardner, K.E. (2002). The Case Study Method of Scholarly Research. Από www.courses.brown.edu/Raymond_Hyatt_SO0105_S02/materialdd2.pdf
- Wolf, D., & Hicks, D. (1989). The Voice Within Narratives: The Development of Interxuality in Young Children's Stories. *Discourse Processes*, 12, 329-351.
- Wolf, D., Rygh, J., & Altshuler, J. (1984). Agency and Experience: Actions and States in Play Narratives. In I. Bretherton (Ed.), *Symbolic Play: The Development of Social Understanding* (pp. 195-217). London: Academic Press.
- Woolgar, M. (1999). Projective Doll Play Methodologies for Preschool Children. *Child Psychology and Psychiatry Review*, 4, 126-134.
- Woolgar, M. & Murray, L. (2010). The Representations of Fathers by Children of Depressed Mothers: Refining the Meaning of Parentification in High – Risk Samples. *Journal of Child Psychology and Psychiatry*, 51(5), 621-629.
- Yin, R. K. (1984). *Case Study Research: Design and Methods*. Thousand Oaks: Sage.

ΙΣΤΟΣΕΛΙΔΕΣ

<http://el.wikipedia.org>

<http://www.genopro.com/>

ΠΑΡΑΡΤΗΜΑΤΑ

ΠΑΡΑΡΤΗΜΑ 1

ΚΛΙΝΙΚΗ ΣΥΝΕΝΤΕΥΞΗ I:

Το Γενεόγραμμα - Χαρτογράφηση της οικογενειακής δομής και λειτουργίας

1.1. Γενικές πληροφορίες

1. Ποιο είναι το όνομά σου;
2. Ποια είναι η ακριβής ημερομηνία γέννησής σου;
3. Ποιο είναι το επάγγελμά σου;
4. Μέχρι ποια εκπαιδευτική βαθμίδα έφτασες;
5. Είσαι παντρεμένη; Αν ναι, ανάφερέ μου το όνομα του / -ων συζύγου / -ων και το όνομα και φύλο των παιδιών που έχουν αποκτηθεί με τον κάθε σύζυγο.
6. Έχεις κάνει ποτέ αποβολή; Αν ναι, για ποιο λόγο;
7. Έχεις κάνει ποτέ έκτρωση; Αν ναι, για ποιο λόγο;
8. Έχεις γεννήσει παιδί πεθαμένο; Αν ναι, για ποιο λόγο;
9. Έχεις υιοθετήσει ποτέ παιδί; Αν ναι, για ποιο λόγο; Αν όχι, θα υιοθετούσες ποτέ;
10. Έχεις δώσει ποτέ δικό σου παιδί σε ανάδοχη οικογένεια; Αν ναι, για ποιο λόγο; Αν όχι, θα έδινες ποτέ;
11. Ποια είναι η ακριβή ημερομηνία του γάμου σου;
12. Έχεις χωρίσει; Αν ναι, ποια είναι η ακριβή ημερομηνία του χωρισμού σου;
13. Έχεις πάρει διαζύγιο; Αν ναι, ποια είναι η ακριβή ημερομηνία του διαζυγίου σου;
14. Ποια είναι τα μέλη που απαρτίζουν το νοικοκυριό σου τώρα;
15. Ποιες είναι οι σχέσεις μεταξύ τους;
16. Υπάρχουν μέλη της οικογένειας που δε μιλούν μεταξύ τους ή πέρασαν κάποτε μια περίοδο κατά την οποία δε μιλούσαν μεταξύ τους; Υπάρχουν κάποιον που είναι ή ήταν σε σοβαρή σύγκρουση;
17. Υπάρχουν μέλη της οικογένειας που ήταν πολύ δεμένα μεταξύ τους;
18. Ποια είναι η θρησκευτική προϊστορία των μελών της οικογένειάς σου και ποιες οι γλώσσες που μιλούσαν, αν δεν ήταν η ελληνική;
19. Υπήρξαν κάποιες σημαντικές μετακινήσεις και μεταναστεύσεις της οικογένειάς σου;
20. Υπήρξαν κάποια σοβαρά ιατρικά ή συναισθηματικά προβλήματα ή προβλήματα συμπεριφοράς στην οικογένεια σου;
21. Αντιμετώπισαν ποτέ οι γονείς σου επαγγελματικά προβλήματα;
22. Υπήρξε κάποιο πρόβλημα ναρκωτικών ή αλκοολισμού στην οικογένειά σου;
23. Αντιμετώπισε ποτέ η οικογένειά σου σοβαρά προβλήματα με το νόμο;

1.2. Σχέσεις με την μητέρα

1. Ποιο είναι το όνομά της;
2. Ποια είναι η ακριβής ημερομηνία γεννήσεως της;
3. Ποια είναι η σειρά γέννησής της και ανάμεσα σε πόσα αδέρφια; Να δοθούν τα ονόματα και το γένος του κάθε αδελφιού. Να συμπεριληφθούν όλες οι

πιθανές αποβολές, τα θνησιγενή τέκνα, τα υιοθετημένα και τα θετά παιδιά σε ανάδοχες οικογένειες αυτών (αν υπάρχουν).

4. Να αναφέρεις (πιθανές) ημερομηνίες γάμων, χωρισμών και διαζυγίων των αδελφιών της μητέρας σου.
5. Να αναφέρεις τα επαγγέλματα και τις σπουδές για καθένα από τα αδέρφια της μητέρας σου.
6. Ποιος ζούσε στο νοικοκυριό, όσο η μητέρα σου και τα αδέρφια της μεγάλωναν;
7. Ποιο είναι το επάγγελμά της;
8. Μέχρι ποια εκπαιδευτική βαθμίδα έφτασε;
9. Είναι στη ζωή τώρα; Αν όχι, ποια είναι η ημερομηνία θανάτου της και τα αίτια αυτού;
10. Είναι παντρεμένη τώρα; Αν ναι, ανάφερε μου το όνομα του / -ων συζύγου / -ων και το όνομα και φύλο των παιδιών που έχουν αποκτηθεί με τον κάθε σύζυγο.
11. Έχει κάνει ποτέ αποβολή; Αν ναι, για ποιο λόγο;
12. Έχει κάνει ποτέ έκτρωση; Αν ναι, για ποιο λόγο;
13. Έχει γεννήσει παιδί πεθαμένο; Αν ναι, για ποιο λόγο;
14. Έχει υιοθετήσει ποτέ παιδί; Αν ναι, για ποιο λόγο; Αν όχι, θα υιοθετούσε ποτέ;
15. Έχει δώσει ποτέ δικό της παιδί σε ανάδοχη οικογένεια; Αν ναι, για ποιο λόγο; Αν όχι, θα έδινε ποτέ;
16. Ποια είναι η ακριβή ημερομηνία του / -ων γάμου / -ων της;
17. Έχει χωρίσει; Αν ναι, ποια είναι η ακριβή ημερομηνία του χωρισμού της;
18. Έχει πάρει διαζύγιο; Αν ναι, ποια είναι η ακριβή ημερομηνία του διαζυγίου της;
19. Η μητέρα σου υπήρξε πιστή στον πατέρα σου;
20. Ποια είναι τα μέλη που απαρτίζουν το νοικοκυριό της τώρα;
21. Ποιες είναι οι σχέσεις σου με την μητέρα σου;
22. Πόσο ευχαριστημένη είσαι από τον τρόπο που επικοινωνείς με την μητέρα σου και γιατί;
23. Τι προβλήματα ή εμπόδια αντιμετωπίζεις συνήθως στην επαφή σου με την μητέρα σου;
24. Πόσο συχνά επικοινωνείς μαζί της και με ποιο τρόπο συνήθως προτιμάς να το κάνεις αυτό (μέσω τηλεφώνου, αλληλογραφίας ή επισκέψεων) και γιατί;
25. Ποιο είναι το περιεχόμενο των διαλόγων που συνήθως ανταλλάσσεις με την μητέρα σου; Ανάφερε μερικούς τυπικούς διαλόγους με όση περισσότερη ακρίβεια μπορείς. Τι είδους συμβουλές, οδηγίες σου δίνει συνήθως και πώς συνήθως αισθάνεσαι σχετικά με αυτές;
26. Γιατί δεν σου αρέσει η μητέρα σου;
27. Γιατί σου αρέσει η μητέρα σου;
28. Κατά πόσο η προσωπικότητά σου διαφέρει από την προσωπικότητα της μητέρας σου; Σε ποια σημεία βλέπεις ότι η προσωπικότητά σου και ο τρόπος που αντιδράς προς τα πράγματα μοιάζουν με την προσωπικότητα της μητέρας σου; Πόσο ευχαριστημένος είσαι από αυτό; Τι θα ήθελες να αλλάξεις στον εαυτό σου;
29. Κατά πόσο νιώθεις ότι έχεις ή δεν έχεις ανάγκη την μητέρα σου;
30. Κατά πόσο η μητέρα σου αποτελεί εμπόδιο στην πραγματοποίηση των μελλοντικών σου σχεδίων; Τι άλλο νιώθεις ότι μπαίνει εμπόδιο στην

πραγματοποίηση των μελλοντικών σου σχεδίων; Τι σκέφτεσαι να κάνεις γι' αυτό το θέμα;

31. Κατά πόσο νιώθεις ότι η μητέρα σου πραγματικά ανησυχεί και νοιάζεται για σένα, για τη ζωή σου, για τα προβλήματά σου; Κατά πόσο είναι διακριτική στη ζωή που κάνεις;

32. Πόσο πραγματικά είσαι ευχαριστημένη και επιθυμείς να είσαι με την μητέρα σου κατά τη διάρκεια των διακοπών (γιορτές, καλοκαιρινές διακοπές κλπ.); Τι θα προτιμούσες να έκανες σε αυτό το χρονικό διάστημα; Τι πραγματικά κάνεις σε αυτό το χρονικό διάστημα;

33. Τι συνήθως κάνεις για να ευχαριστήσεις την μητέρα σου;

34. Τι συνήθως κάνεις, όταν νιώθεις δυσαρεστημένος με την μητέρα σου;

35. Τι επιπτώσεις νιώθεις, ότι έχει η συμπεριφορά της μητέρας σου στην μάθηση σου (κίνητρα, απόδοση, ευχαρίστηση από την μάθηση κλπ.);

36. Τι επιπτώσεις νιώθεις, ότι έχει η συμπεριφορά της μητέρας σου σε διάφορους άλλους τομείς της ζωής σου; Περιέγραψε.

37. Τι είναι γενικά «η μητέρα» για σένα; Πόσο σημαντικό ρόλο έπαιξε στην όλη σου πνευματική ανάπτυξη; Τι άλλο νομίζεις ότι είναι σημαντικό σχετικά με την μητέρα σου και εσένα;

38. Αν σου δινόταν η ευκαιρία να εκπληρώσεις την επιθυμία σου να έχεις την μητέρα που πραγματικά επιθυμείς να έχεις, πώς θα την περιέγραφες (συμπεριφορές, ρόλοι, επάγγελμα, κλπ.);

1.3. Σχέσεις με τον πατέρα

1. Ποιο είναι το όνομά του;
2. Ποια είναι η ακριβής ημερομηνία γεννήσεώς του;
3. Ποια είναι η σειρά γέννησής του και ανάμεσα σε πόσα αδέρφια; Να δοθούν τα ονόματα και το γένος του κάθε αδελφίου. Να συμπεριληφθούν όλες οι πιθανές αποβολές, τα θνησιγενή τέκνα, τα υιοθετημένα και τα θετά παιδιά σε ανάδοχες οικογένειες αυτών(αν υπάρχουν).
4. Να αναφέρεις (πιθανές) ημερομηνίες γάμων, χωρισμών και διαζυγίων των αδελφιών της μητέρας σου.
5. Να αναφέρεις τα επαγγέλματα και τις σπουδές για καθένα από τα αδέρφια της μητέρας σου.
6. Ποιος ζούσε στο νοικοκυριό, όσο η μητέρα σου και τα αδέρφια της μεγάλωναν;
7. Ποιο είναι το επάγγελμά του;
8. Μέχρι ποια εκπαιδευτική βαθμίδα έφτασε;
9. Είναι στη ζωή τώρα; Αν όχι, ποια είναι η ημερομηνία θανάτου του και τα αίτια αυτού;
10. Είναι παντρεμένος τώρα; Αν ναι, ανάφερε μου το όνομα του / -ων συζύγου / -ων και το όνομα και φύλο των παιδιών που έχουν αποκτηθεί με τον κάθε σύζυγο.
11. Έχει υιοθετήσει ποτέ παιδί; Αν ναι, για ποιο λόγο; Αν όχι, θα υιοθετούσε ποτέ;
12. Έχει δώσει ποτέ δικό του παιδί σε ανάδοχη οικογένεια; Αν ναι, για ποιο λόγο; Αν όχι, θα έδινε ποτέ;
13. Ποια είναι η ακριβή ημερομηνία του / -ων γάμου / -ων του;
14. Έχει χωρίσει; Αν ναι, ποια είναι η ακριβή ημερομηνία του χωρισμού του;
15. Έχει πάρει διαζύγιο; Αν ναι, ποια είναι η ακριβή ημερομηνία του διαζυγίου του;
16. Ο πατέρας σου υπήρξε πιστός στην μητέρα σου;
17. Ποια είναι τα μέλη που απαρτίζουν το νοικοκυριό του τώρα;
18. Ποιες είναι οι σχέσεις σου με τον πατέρα σου;

19. Πόσο ευχαριστημένη είσαι από τον τρόπο που επικοινωνείς με τον πατέρα σου και γιατί;
20. Τι προβλήματα ή εμπόδια αντιμετωπίζεις συνήθως στην επαφή σου με τον πατέρα σου;
21. Πόσο συχνά επικοινωνείς μαζί του και με ποιο τρόπο συνήθως προτιμάς να το κάνεις αυτό (μέσω τηλεφώνου, αλληλογραφίας ή επισκέψεων) και γιατί;
22. Ποιο είναι το περιεχόμενο των διαλόγων που συνήθως ανταλλάσσεις με τον πατέρα σου; Ανάφερε μερικούς τυπικούς διαλόγους, με όση περισσότερη ακρίβεια μπορείς. Τι είδους συμβουλές, οδηγίες σου δίνει συνήθως και πώς συνήθως αισθάνεσαι σχετικά με αυτές;
23. Γιατί δεν σου αρέσει ο πατέρας σου;
24. Γιατί σου αρέσει ο πατέρας σου;
25. Κατά πόσο η προσωπικότητά σου διαφέρει από την προσωπικότητα του πατέρα σου; Σε ποια σημεία βλέπεις ότι η προσωπικότητά σου και ο τρόπος που αντιδράς προς τα πράγματα μοιάζουν με την προσωπικότητα του πατέρα σου; Πόσο ευχαριστημένη είσαι από αυτό; Τι θα ήθελες να αλλάξεις στον εαυτό σου;
26. Κατά πόσο νιώθεις ότι έχεις ή δεν έχεις ανάγκη τον πατέρα σου;
27. Κατά πόσο ο πατέρας σου αποτελεί εμπόδιο στην πραγματοποίηση των μελλοντικών σου σχεδίων; Τι άλλο νιώθεις ότι μπαίνει εμπόδιο στην πραγματοποίηση των μελλοντικών σου σχεδίων; Τι σκέφτεσαι να κάνεις γι' αυτό το θέμα;
28. Κατά πόσο νιώθεις ότι ο πατέρας σου πραγματικά ανησυχεί και νοιάζεται για σένα, για τη ζωή σου, για τα προβλήματά σου; Κατά πόσο είναι διακριτικός στη ζωή που κάνεις;
29. Πόσο πραγματικά είσαι ευχαριστημένη και επιθυμείς να είσαι με τον πατέρα σου κατά τη διάρκεια των διακοπών (γιορτές, καλοκαιρινές διακοπές κλπ.); Τι θα προτιμούσες να έκανες σε αυτό το χρονικό διάστημα; Τι πραγματικά κάνεις σε αυτό το χρονικό διάστημα;
30. Τι συνήθως κάνεις για να ευχαριστήσεις τον πατέρα σου;
31. Τι συνήθως κάνεις, όταν νιώθεις δυσαρεστημένη με τον πατέρα σου;
32. Τι επιπτώσεις νιώθεις, ότι έχει η συμπεριφορά του πατέρα σου στην μάθηση σου (κίνητρα, απόδοση, ευχαρίστηση από την μάθηση κτλ.);
33. Τι επιπτώσεις νιώθεις, ότι έχει η συμπεριφορά του πατέρα σου σε διάφορους άλλους τομείς της ζωής σου; Περιέγραψε.
34. Τι είναι γενικά «ο πατέρας» για σένα; Πόσο σημαντικό ρόλο έπαιξε στην όλη σου πνευματική ανάπτυξη; Τι άλλο νομίζεις ότι είναι σημαντικό σχετικά με τον πατέρα σου και εσένα;
35. Αν σου δινόταν η ευκαιρία να εκπληρώσεις την επιθυμία σου, να έχεις τον πατέρα που πραγματικά επιθυμείς να έχεις, πώς θα τον περιέγραφε (συμπεριφορές, ρόλοι, επάγγελμα, κλπ.);

1.4. Σχέσεις με τα αδέρφια

1. Έχεις αδέρφια;
2. Ποιο είναι το φύλο και τα ονόματά τους;
3. Ποια είναι η σειρά γέννησής τους;
4. Ποια είναι η διαφορά ηλικίας ανάμεσα σε σένα και τα αδέρφια σου;
5. Υπήρξε κάποιο τρίγωνο ανάμεσα στους γονείς σου, εσένα και τα αδέρφια σου;
6. Να αναφέρεις (πιθανές) ημερομηνίες γάμων, χωρισμών και διαζυγίων των αδελφιών σου.

7. Ποιος ζούσε στο νοικοκυριό, όσο εσύ και τα αδέρφια σου μεγαλώνετε;
8. Ποιο είναι το επάγγελμά καθενός από αυτά;
9. Μέχρι ποια εκπαιδευτική βαθμίδα έφτασε καθένα από αυτά;
10. Είναι στη ζωή τώρα; Αν όχι, ποια είναι η ημερομηνία θανάτου του και τα αίτια αυτού;
11. Είναι παντρεμένα τώρα τα αδέρφια σου; Αν ναι, ανάφερέ μου το όνομα του / -ων συζύγου / -ων και το όνομα και φύλο των παιδιών που έχουν αποκτηθεί με τον κάθε σύζυγο.
12. Έχει υιοθετήσει ποτέ παιδί κάποιο από τα αδέρφια σου; Αν ναι, για ποιο λόγο; Αν όχι, θα υιοθετούσε ποτέ;
13. Έχει δώσει ποτέ κάποιο από τα αδέρφια σου δικό του παιδί σε ανάδοχη οικογένεια; Αν ναι, για ποιο λόγο; Αν όχι, θα έδινε ποτέ;
14. Ποια είναι η ακριβή ημερομηνία του / -ων γάμου / -ων των αδελφών σου;
15. Έχει χωρίσει κάποιο από τα αδέρφια σου; Αν ναι, ποια είναι η ακριβή ημερομηνία του χωρισμού του;
16. Έχει πάρει διαζύγιο κάποιο από τα αδέρφια σου; Αν ναι, ποια είναι η ακριβή ημερομηνία του διαζυγίου του;
17. Ποια είναι τα μέλη που απαρτίζουν το νοικοκυριό των αδερφών σου τώρα;
18. Ποιες είναι οι σχέσεις των αδερφών σου με τον πατέρα σου;
19. Πόσο ευχαριστημένη είσαι από τον τρόπο που επικοινωνείς με τα αδέρφια σου και γιατί;
20. Τι προβλήματα ή εμπόδια αντιμετωπίζεις συνήθως στην επαφή σου με τα αδέρφια σου;
21. Πόσο συχνά επικοινωνείς μαζί τους και με ποιο τρόπο συνήθως προτιμάς να το κάνεις αυτό (μέσω τηλεφώνου, αλληλογραφίας ή επισκέψεων) και γιατί;
22. Γιατί δεν σου αρέσουν τα αδέρφια σου;
23. Γιατί σου αρέσουν τα αδέρφια σου;
24. Κατά πόσο η προσωπικότητά σου διαφέρει από την προσωπικότητα των αδερφών σου;
25. Κατά πόσο νιώθεις ότι έχεις ή δεν έχεις ανάγκη τα αδέρφια σου;
26. Τι είναι γενικά «τα αδέρφια» για σένα; Πόσο σημαντικό ρόλο έπαιξαν στην όλη σου κοινωνική ανάπτυξη; Τι άλλο νομίζεις ότι είναι σημαντικό σχετικά με τα αδέρφια σου και εσένα;
27. Αν σου δινόταν η ευκαιρία να εκπληρώσεις την επιθυμία σου να έχεις τα αδέρφια που πραγματικά επιθυμείς να έχεις, πώς θα τα περιέγραφες (συμπεριφορές, ρόλοι, επαγγέλματα, κλπ.);

1.5. Σχέσεις με την οικογένεια του πατέρα

1. Ποιο είναι το όνομα της γιαγιάς σου;
2. Ποιο είναι το όνομα του πατέρα του παππού σου;
3. Ποια είναι η σειρά γέννησής του παππού σου και της γιαγιάς σου και ανάμεσα σε πόσα αδέρφια; Να δοθούν τα ονόματα και το γένος του κάθε αδελφού. Να συμπεριληφθούν όλες οι πιθανές αποβολές, τα θνησιγενή τέκνα, τα υιοθετημένα και τα θετά παιδιά σε ανάδοχες οικογένειες αυτών (αν υπάρχουν).
4. Να αναφέρεις (πιθανές) ημερομηνίες γάμων, χωρισμών και διαζυγίων των αδερφών του παππού και της γιαγιάς σου.
5. Να αναφέρεις τα επαγγέλματα και τις σπουδές για καθένα από τα αδέρφια του παππού και της γιαγιάς σου.

6. Ποιος ζούσε στο νοικοκυριό, όσο ο παππούς και η γιαγιά σου και τα αδέρφια τους μεγάλωναν;
7. Ποιο είναι το επάγγελμά τους;
8. Μέχρι ποια εκπαιδευτική βαθμίδα έφτασαν;
9. Είναι στη ζωή τώρα; Αν όχι, ποια είναι η ημερομηνία θανάτου τους και τα αίτια αυτού;
10. Είναι παντρεμένοι τώρα; Αν ναι, ανάφερε μου το όνομα του / -ων συζύγου / -ων και το όνομα και φύλο των παιδιών που έχουν αποκτηθεί με την κάθε σύζυγο.
11. Έχουν υιοθετήσει ποτέ παιδί; Αν ναι, για ποιο λόγο; Αν όχι, θα υιοθετούσαν ποτέ;
12. Έχουν δώσει ποτέ δικό τους παιδί σε ανάδοχη οικογένεια; Αν ναι, για ποιο λόγο; Αν όχι, θα έδιναν ποτέ;
13. Ποια είναι η ακριβή ημερομηνία του / -ων γάμου / -ων τους;
14. Έχουν χωρίσει; Αν ναι, ποια είναι η ακριβή ημερομηνία του χωρισμού τους;
15. Έχουν πάρει διαζύγιο; Αν ναι, ποια είναι η ακριβή ημερομηνία του διαζυγίου τους;
16. Ο παππούς σου υπήρξε πιστός στη γιαγιά σου και η γιαγιά σου στον παππού σου;
17. Ποια είναι τα μέλη που απαρτίζουν το νοικοκυριό τους τώρα;
18. Ποιες είναι οι σχέσεις σου με τον παππού σου και την γιαγιά σου;
19. Πόσο ευχαριστημένη είσαι από τον τρόπο που επικοινωνείς με τον παππού σου και τη γιαγιά σου και γιατί;
20. Τι προβλήματα ή εμπόδια αντιμετωπίζεις συνήθως στην επαφή σου με τον παππού σου και τη γιαγιά σου;
21. Πόσο συχνά επικοινωνείς μαζί τους και με ποιο τρόπο συνήθως προτιμάς να το κάνεις αυτό (μέσω τηλεφώνου, αλληλογραφίας ή επισκέψεων) και γιατί;
22. Γιατί δεν σου αρέσει ο παππούς σου και η γιαγιά σου;
23. Γιατί σου αρέσει ο παππούς σου και η γιαγιά σου;
24. Κατά πόσο η προσωπικότητά του πατέρα σου διαφέρει από την προσωπικότητα των γονιών του; Σε ποια σημεία βλέπεις ότι η προσωπικότητά του πατέρα σου και ο τρόπος που αντιδρά προς τα πράγματα μοιάζουν με την προσωπικότητα του παππού σου και της γιαγιάς σου;
25. Κατά πόσο νιώθεις ότι έχεις ή δεν έχεις ανάγκη τον παππού σου και τη γιαγιά σου;
26. Κατά πόσο νιώθεις ότι ο παππούς σου και η γιαγιά σου πραγματικά ανησυχούν και νοιάζονται για σένα, για τη ζωή σου, για τα προβλήματά σου; Κατά πόσο είναι διακριτικοί στη ζωή που κάνεις;
27. Πόσο πραγματικά είσαι ευχαριστημένη και επιθυμείς να είσαι με τον παππού σου και τη γιαγιά σου κατά τη διάρκεια των διακοπών (γιορτές, καλοκαιρινές διακοπές κλπ.); Τι θα προτιμούσες να έκανες σε αυτό το χρονικό διάστημα; Τι πραγματικά κάνεις σε αυτό το χρονικό διάστημα;
28. Τι επιπτώσεις νιώθεις, ότι έχει η συμπεριφορά του παππού και της γιαγιάς σου στην μάθηση σου (κίνητρα, απόδοση, ευχαρίστηση από την μάθηση κ.λ.π.);
29. Τι επιπτώσεις νιώθεις, ότι έχει η συμπεριφορά του παππού και της γιαγιάς σου σε διάφορους άλλους τομείς της ζωής σου; Περιέγραψε.
30. Τι είναι γενικά «ο παππούς και η γιαγιά» για σένα; Πόσο σημαντικό ρόλο έπαιξαν στην όλη σου πνευματική ανάπτυξη; Τι άλλο νομίζεις ότι είναι σημαντικό σχετικά με τον παππού και τη γιαγιά σου και εσένα;

1.6. Σχέσεις με την οικογένεια της μητέρας

1. Ποιο είναι το όνομα της γιαγιάς σου;
2. Ποιο είναι το όνομα του παππού σου;
3. Ποια είναι η σειρά γέννησής του παππού σου και της γιαγιάς σου και ανάμεσα σε πόσα αδέρφια; Να δοθούν τα ονόματα και το γένος του κάθε αδελφού. Να συμπεριληφθούν όλες οι πιθανές αποβολές, τα θνησιγενή τέκνα, τα υιοθετημένα και τα θετά παιδιά σε ανάδοχες οικογένειες αυτών (αν υπάρχουν).
4. Να αναφέρεις (πιθανές) ημερομηνίες γάμων, χωρισμών και διαζυγίων των αδερφών του παππού και της γιαγιάς σου.
5. Να αναφέρεις τα επαγγέλματα και τις σπουδές για καθένα από τα αδέρφια του παππού και της γιαγιάς σου.
6. Ποιος ζούσε στο νοικοκυριό, όσο ο παππούς και η γιαγιά σου και τα αδέρφια τους μεγάλωναν;
7. Ποιο είναι το επάγγελμά τους;
8. Μέχρι ποια εκπαιδευτική βαθμίδα έφτασαν;
9. Είναι στη ζωή τώρα; Αν όχι, ποια είναι η ημερομηνία θανάτου τους και τα αίτια αυτού;
10. Είναι παντρεμένοι τώρα; Αν ναι, ανάφερέ μου το όνομα του / -ων συζύγου / -ων και το όνομα και φύλο των παιδιών που έχουν αποκτηθεί με την κάθε σύζυγο.
11. Έχουν υιοθετήσει ποτέ παιδί; Αν ναι, για ποιο λόγο; Αν όχι, θα υιοθετούσαν ποτέ;
12. Έχουν δώσει ποτέ δικό τους παιδί σε ανάδοχη οικογένεια; Αν ναι, για ποιο λόγο; Αν όχι, θα έδιναν ποτέ;
13. Ποια είναι η ακριβή ημερομηνία του / -ων γάμου / -ων τους;
14. Έχουν χωρίσει; Αν ναι, ποια είναι η ακριβή ημερομηνία του χωρισμού τους;
15. Έχουν πάρει διαζύγιο; Αν ναι, ποια είναι η ακριβή ημερομηνία του διαζυγίου τους;
16. Ο παππούς σου υπήρξε πιστός στη γιαγιά σου και η γιαγιά σου στον παππού σου;
17. Ποια είναι τα μέλη που απαρτίζουν το νοικοκυριό τους τώρα;
18. Ποιες είναι οι σχέσεις σου με τον παππού σου και την γιαγιά σου;
19. Πόσο ευχαριστημένη είσαι από τον τρόπο που επικοινωνείς με τον παππού σου και τη γιαγιά σου και γιατί;
20. Τι προβλήματα ή εμπόδια αντιμετωπίζεις συνήθως στην επαφή σου με τον παππού σου και τη γιαγιά σου;
21. Πόσο συχνά επικοινωνείς μαζί τους και με ποιο τρόπο συνήθως προτιμάς να το κάνεις αυτό (μέσω τηλεφώνου, αλληλογραφίας ή επισκέψεων) και γιατί;
22. Γιατί δεν σου αρέσει ο παππούς σου και η γιαγιά σου;
23. Γιατί σου αρέσει ο παππούς σου και η γιαγιά σου;
24. Κατά πόσο η προσωπικότητά της μητέρας σου διαφέρει από την προσωπικότητα των γονιών της; Σε ποια σημεία βλέπεις ότι η προσωπικότητά της μητέρας σου και ο τρόπος που αντιδρά προς τα πράγματα μοιάζουν με την προσωπικότητα του παππού σου και της γιαγιάς σου;
25. Κατά πόσο νιώθεις ότι έχεις ή δεν έχεις ανάγκη τον παππού σου και τη γιαγιά σου;
26. Κατά πόσο νιώθεις ότι ο παππούς σου και η γιαγιά σου πραγματικά ανησυχούν και νοιάζονται για σένα, για τη ζωή σου, για τα προβλήματά σου; Κατά πόσο είναι διακριτικοί στη ζωή που κάνεις;

27. Πόσο πραγματικά είσαι ευχαριστημένη και επιθυμείς να είσαι με τον παππού σου και τη γιαγιά σου κατά τη διάρκεια των διακοπών (γιορτές, καλοκαιρινές διακοπές κλπ.); Τι θα προτιμούσες να έκανες σε αυτό το χρονικό διάστημα; Τι πραγματικά κάνεις σε αυτό το χρονικό διάστημα;
28. Τι επιπτώσεις νιώθεις, ότι έχει η συμπεριφορά του παππού και της γιαγιάς σου στην μάθηση σου (κίνητρα, απόδοση, ευχαρίστηση από την μάθηση κτλ.);
29. Τι επιπτώσεις νιώθεις, ότι έχει η συμπεριφορά του παππού και της γιαγιάς σου σε διάφορους άλλους τομείς της ζωής σου; Περιέγραψε.
30. Τι είναι γενικά «ο παππούς και η γιαγιά» για σένα; Πόσο σημαντικό ρόλο έπαιξαν στην όλη σου πνευματική ανάπτυξη; Τι άλλο νομίζεις ότι είναι σημαντικό σχετικά με τον παππού και τη γιαγιά σου και εσένα;

ΠΑΡΑΡΤΗΜΑ 2

ΚΛΙΝΙΚΗ ΣΥΝΕΝΤΕΥΞΗ II: Βιογραφικά-Αφηγηματικά Μέσα Αυτοανάλυσης και Αυτογνωσίας

ΥΠΕΥΘΥΝΟΣ: ΜΑΡΙΟΣ Α. ΠΟΥΡΚΟΣ, Copyrights

Καθηγητής, Παιδαγωγικό Τμήμα Προσχολικής Εκπαίδευσης Πανεπιστημίου Κρήτης

1.1. Η ζωή ως ένα βιβλίο

Ας υποθέσουμε ότι η ζωή σου είναι ένα βιβλίο, το οποίο ξεκίνησε να γράφεται από τότε που γεννήθηκες και συνεχίζει να γράφεται μέχρι σήμερα. Κάθε κομμάτι της ζωής σου αποτελεί ένα ξεχωριστό κεφάλαιο σ' αυτό το βιβλίο. Ένα βιβλίο που δεν έχει ακόμη ολοκληρωθεί. Περιέχει όμως ήδη κάποια ενδιαφέροντα και ολοκληρωμένα κεφάλαια. Ανάφερε και περιέγραψε μου, σε παρακαλώ αναλυτικά όλα τα κεφάλαια της ζωής σου *υ* *ό* *π* *ω* *ς* *ε* *σ* *ύ* *τ* *α* *β* *ι* *ώ* *ν* *ε* *ι* *ς*. Ανάφερε μου επίσης τα κεφάλαια που φαντάζεσαι ότι θα γραφτούν για σένα στο μέλλον.

1.2. Ξεχωριστές εμπειρίες ζωής

1. Ποια θα περιέγραφες ως την πιο όμορφη στιγμή της ζωής σου; Τι έγινε, που ήσου, ποιος/οι ενεπλάκησαν, ποιες οι σκέψεις και συναισθήματά σου κατά το γεγονός...
2. Ποια θα περιέγραφες ως τη χειρότερη στιγμή στη ζωή σου;
3. Ποια στιγμή στη ζωή σου, ή περιστατικό θα έλεγες ότι είναι εκείνο που σε έκανε να αλλάξεις τον τρόπο που βλέπεις τον εαυτό σου;
4. Ποια είναι η πιο παλιά σου ανάμνηση;
5. Ποια θα ήταν μια σημαντική ανάμνηση/εμπειρία από την παιδική σου ζωή;
6. Ποια θα ήταν μια σημαντική ανάμνηση/εμπειρία από την περίοδο της εφηβείας;
7. Ποια θα ήταν μια σημαντική ανάμνηση/εμπειρία από την ενήλικη ζωή σου;
8. Ποια θα ήταν μια σημαντική ανάμνηση/εμπειρία από την μετέπειτα-μετά τα 21 χρόνια-ζωή σου;
9. Υπάρχει κάποια άλλη ανάμνηση που θα ήθελες να αναφέρεις;

1.3. Τέσσερα από τα πιο σημαντικά πρόσωπα στη ζωή σου

Θα ήθελα να μου αναφέρεις τα τέσσερα από τα πιο σημαντικά πρόσωπα στη ζωή σου;

1. Ποια η σχέση σου με αυτά;
2. Με ποιο συγκεκριμένα τρόπο επέδρασαν στη ζωή σου;
3. Έχεις κάποιο ήρωα ή ηρωίδα;

1.4. Σχέδια και όνειρα για το μέλλον

1. Θα ήθελα να μου περιγράψεις πως βλέπεις τον εαυτό σου στο μέλλον, ποια είναι τα σχέδια ή όνειρα σου για το μέλλον;
2. Φαντάζεσαι τον εαυτό σου πιο δημιουργικό στο μέλλον;
3. Φαντάζεσαι τον εαυτό σου να συνεισφέρει περισσότερο στους άλλους;

1.5. Περιοχές στη ζωή που προκαλούν ανησυχία και άγχος

1. Ποιες είναι οι δύο εκείνες περιοχές στη ζωή σου που θα χαρακτήριζες προβληματικές, θέματα που σε δυσκολεύουν, σου προκαλούν ανησυχία και θεωρείς ότι πρέπει με κάποιο τρόπο να αντιμετωπίσεις;

2. Ποια είναι η φύση του άγχους;
3. Ποια η φύση του προβλήματος ή της σύγκρουσης;
4. Ποια η πηγή της ανησυχίας;
5. Ποιο το ιστορικό της ανάπτυξής της;
6. Ποιο το σχέδιο, αν υπάρχει, για την αντιμετώπισή της στο μέλλον;

1.6. Πιστεύω και αξίες

1. Τι είναι αυτό που δίνει νόημα στη ζωή σου;
2. Από πού αντλείς δύναμη και ευτυχία στη ζωή σου;
3. Τι είναι η ευτυχία για σένα;
4. Είσαι ευτυχισμένος-η; Γιατί ναι ή γιατί όχι;
5. Τι θα ήθελες ή επιθυμούσες να αλλάξεις ή να κάνεις για να είναι η ζωή σου γεμάτη ή πλήρη νοήματος;
6. Πιστεύεις στην ύπαρξη θεού ή άλλης δύναμης που επηρεάζει τη ζωή μας;
7. Τι αντιπροσωπεύει για σένα η θρησκεία;
8. Πιστεύεις ότι οι αξίες σου διαφέρουν από τους περισσότερους ανθρώπους που γνωρίζεις;
9. Έχουν αλλάξει στην πορεία της ζωής σου οι θρησκευτικές σου πεποιθήσεις;
10. Διαπίστωσες κάποια ξαφνική αλλαγή στις θρησκευτικές σου πεποιθήσεις;
11. Έχεις κάποιο συγκεκριμένο πολιτικό προσανατολισμό;
12. Ποια είναι κατά τη γνώμη σου η πιο σημαντική αξία για την ανθρώπινη ύπαρξη; Περιέγραψε.
13. Τι άλλο θα συμπλήρωνες που θα με βοηθούσε να καταλάβω καλύτερα τα βασικά σου πιστεύω και αξίες για τη ζωή και τον κόσμο;

1.7. Σπουδαιότερο θέμα της ζωής

Κοιτώντας προς τα πίσω ολόκληρη την ιστορία της ζωής σου σαν ένα βιβλίο με σημαντικά κεφάλαια, γεμάτα επεισόδια και χαρακτήρες, μπορείς να διακρίνεις κάποιο κεντρικό θέμα, κάποιο μήνυμα ή ιδέα που διαπερνά ολόκληρη την ιστορία; Ποιο είναι το σπουδαιότερο θέμα της ζωής σου;

1.8. Επίλογος

1. Πως σου φάνηκε όλο αυτό;
2. Υπάρχει κάτι που δεν σε ρώτησα, κάτι που θα ήθελες να συμπληρώσεις;
3. Έχεις κάτι να παρατηρήσεις, κάποια υπόδειξη ίσως για τις συνεντεύξεις;

ΠΑΡΑΡΤΗΜΑ 3

ΚΛΙΝΙΚΗ ΣΥΝΕΝΤΕΥΞΗ ΙΙΙ:

Πώς σκέφτομαι για την οικογένεια (για γονείς και για παιδιά)

ΥΠΕΥΘΥΝΟΣ: ΜΑΡΙΟΣ Α. ΠΟΥΡΚΟΣ, Copyrights

Καθηγητής, Παιδαγωγικό Τμήμα Προσχολικής Εκπαίδευσης Πανεπιστημίου Κρήτης

A. Για γονείς

1. Τι εικόνες και συνειρμοί σου έρχονται στο μυαλό όταν σκέφτεσαι την οικογένειά σου; Περιέγραφέ μου.
2. Γιατί παντρεύτηκες ή γιατί δεν παντρεύτηκες;
3. Πόσο σημαντικό ρόλο παίζει η οικογένειά σου στη ζωή σου; Γιατί ναι ή γιατί όχι;
4. Τι άποψη έχεις για το θεσμό της οικογένειας σήμερα; Περιέγραφέ μου αναλυτικά.
5. Η οικογένεια παίζει σημαντικό ρόλο στη ζωή ενός ανθρώπου; Γιατί ναι ή γιατί όχι;
6. Τι δυσκολίες και εμπόδια είχες συναντήσει, όταν σκέφτηκες να δημιουργήσεις δική σου οικογένεια ή (στην περίπτωση που το άτομο δεν έκανε οικογένεια) το γεγονός ότι δεν έχεις κάνει μια δική σου οικογένεια;
7. Γιατί οι άνθρωποι παντρεύονται σήμερα;
8. Θεωρείς πως σκοπός του ανθρώπου είναι να παντρεύεται και να κάνει οικογένεια; Γιατί ναι ή γιατί όχι;
9. Τι δυσκολίες και ανησυχίες αντιμετωπίζεις σήμερα σε σχέση με την οικογένειά σου; Περιέγραφέ μου αναλυτικά.
10. Τι είδους σχέση έχεις με τον σύζυγο και τα παιδιά σου;
11. Γιατί έκανες παιδιά;
12. Ποιός γενικά θεωρείς ότι είναι ο ρόλος των παιδιών μέσα στην οικογένεια;
13. Ποιος θεωρείς ότι είναι ο ρόλος των αδελφών μέσα στην οικογένεια;
14. Θεωρείς ότι ο θεσμός της οικογένειας περνάει σήμερα κρίση; Γιατί ναι ή γιατί όχι;
15. Για ποιους λόγους φθάνουν οι άνθρωποι σήμερα στο διαζύγιο; Τι νομίζεις ότι φταίει για την αύξηση των διαζυγίων σήμερα;
16. Θεωρείς ότι σήμερα οι άνθρωποι προχωρούν πιο εύκολα στη διάλυση της οικογένειας και αν ναι που νομίζεις ότι οφείλεται αυτό;
17. Είναι σωστό οι άνθρωποι να συζούν μαζί πριν παντρευτούν και γιατί;
18. Τι γνώμη έχεις για τις απελευθερωμένες και τις ελεύθερες σχέσεις;
19. Τι άποψη έχεις για τις νέες μορφές οικογένειας που έχουν δημιουργηθεί τα τελευταία χρόνια (μονογονεϊκές οικογένειες, ανάδοχη οικογένεια, οικογένεια με παιδιά από συζύγους που έχουν ξαναπαντρευτεί πολλές φορές, κ.ά.);
20. Τι άποψη έχεις για τις περιπτώσεις που ένα παιδί μεγαλώνει σε μια οικογένεια με γονείς ομοφυλόφιλους;
21. Γιατί η οικογένεια αλλάζει μορφή σήμερα; Ποιοί παράγοντες την επηρεάζουν;
22. Πέρασες κάποιες εντάσεις και κρίσεις στην οικογένειά σου; Γιατί ναι ή γιατί όχι; Περιέγραψε αναλυτικά.
23. Πως φαντάζεσαι ότι θα είναι η οικογένειά σου στο μέλλον;
24. Τι διαφορές βλέπεις ότι υπάρχουν μεταξύ της οικογένειάς σου και της οικογένειας όπως λειτουργούσε σε παλαιότερες εποχές όσον αφορά: (α) την οργάνωση (δομή), (β) τις αξίες, (γ) τα συναισθήματα, (δ) τις συμπεριφορές και (ε) τις αντιλήψεις;
25. Τι διαφορές βλέπεις ότι υπάρχουν μεταξύ της οικογένειάς σου και της οικογένειας άλλων όπως λειτουργούν στη σημερινή εποχή όσον αφορά: (α) την οργάνωση (δομή), (β) τις αξίες, (γ) τα συναισθήματα, (δ) τις συμπεριφορές και (ε) τις αντιλήψεις;
26. Περιέγραφέ μου την ιδανική οικογένεια για σένα. Ποια θα είναι τα χαρακτηριστικά της, ποιες οι συμπεριφορές των μελών της και ποιες οι αντιλήψεις τους;

27. Αν είχες τη δυνατότητα να ανήκεις σε άλλη οικογένεια τι οικογένεια θα διάλεγες; Περιέγραψε αναλυτικά.
28. Θεωρείς ότι ανάμεσα σε γονείς και παιδιά υπάρχει σήμερα χάσμα γενεών; Γιατί ναι ή γιατί όχι;
29. Αν θεωρείς ότι υπάρχει χάσμα γενεών πως κατά τη γνώμη σου μπορεί να γεφυρωθεί το χάσμα αυτό;
30. Τι καλύτερο και τι χειρότερο έχουν οι γονείς σήμερα που δεν είχαν οι γονείς της εποχής σου;
31. Είσαι ευχαριστημένος/η από τη συμπεριφορά των γονέων σήμερα; Τι σου αρέσει και τι δεν σου αρέσει στους γονείς σήμερα;
- 31α. Γιατί ναι ή γιατί όχι; Γιατί αυτό που είπες σου αρέσει ή δεν σου αρέσει;
32. Τι ρόλο παίζουν οι γονείς και οι διαδικασίες ανατροφής και διαπαιδαγώγησής τους στη διαμόρφωση της συμπεριφοράς και των αντιλήψεων των παιδιών;
33. Ποια θεωρείς πιο κατάλληλη ηλικία για να προχωρήσει κάποιος στην δημοφιλία οικογένειας και γιατί;
34. Μερικοί θεωρούν ότι η επαγγελματική αποκατάσταση είναι πιο σημαντική από τη δημιουργία οικογένειας. Τι άποψη έχεις εσύ για αυτό και γιατί;
35. Θεωρείς ότι ανάμεσα σε σένα και στα παιδιά σου υπάρχει χάσμα γενεών; Γιατί ναι ή γιατί όχι;
36. Τι σου αρέσει και τι δεν σου αρέσει στην οικογένειά σου και γιατί;
37. Τι δυσκολίες και ανησυχίες έχουν οι γονείς σου; Περιέγραψε μου αναλυτικά.
38. Τι δυσκολίες και ανησυχίες έχουν τα πεθερικά σου; Περιέγραψε μου αναλυτικά.
39. Είσαι ευχαριστημένη από τη συμπεριφορά των γονέων σου και γιατί; Τι σου αρέσει και τι δεν σου αρέσει στους γονείς σου και γιατί;
40. Τι παράπονα έχεις από τη συμπεριφορά των γονέων σου και γιατί;
41. Τι θεωρείς ως πιο σημαντικό από αυτά που σου έχει μεταδώσει η οικογένειά σου;
42. Είσαι προσκολλημένη στην οικογένειά σου ή πιο ανεξάρτητη;
43. Αν είχες τη δυνατότητα να ανήκεις σε άλλη οικογένεια τι οικογένεια θα διάλεγες; Περιέγραψε αναλυτικά.
44. Τι ρόλο έπαιξαν οι γονείς και οι διαδικασίες ανατροφής και διαπαιδαγώγησής τους στη διαμόρφωση της συμπεριφοράς και των αντιλήψεών σου;
45. Σε αγχώνει το γεγονός ότι τα παιδιά σου μεγαλώνουν και κάποια στιγμή θα πρέπει να αυτονομηθούν και γιατί;
46. Πως φαντάζεσαι τον εαυτό σου σε δέκα χρόνια από σήμερα;
47. Η επαγγελματική σου σταδιοδρομία είναι πιο σημαντική από την οικογένεια και γιατί;
48. Πόσα ακόμη παιδιά θα ήθελες να κάνεις και γιατί;
49. Πιστεύεις πως μια γυναίκα ολοκληρώνεται όταν κάνει παιδιά και γιατί;
50. Περιέγραψε μου τα ιδανικά παιδιά για σένα.
51. Πόσο εύκολο ή δύσκολο ήταν στην εποχή σου να βρεις έναν σύντροφο για να τον παντρευτείς και να δημιουργήσεις μια οικογένεια και πως είναι σήμερα; Γιατί ήταν ή είναι εύκολο ή δύσκολο;
52. Θεωρείς πως για κάθε άνθρωπο υπάρχει το άλλο του μισό και θα πρέπει να περιμένει να το βρει για να κάνει οικογένεια;
53. Ποιος είναι ο σημαντικότερος λόγος σύμφωνα με την άποψή σου για να παντρευτεί κάποιος;
54. Θα μπορούσες να φτάσει κανείς σε έναν γάμο μόνο από οικονομικό συμφέρον ή τα αισθήματα θα είναι αυτά που θα τον οδηγήσουν σε κάτι τέτοιο;
55. Πρέπει να εργάζεται η μητέρα;
56. Θα μπορούσες να σκεφτείς τον εαυτό σου να έχει ένα παιδί εκτός γάμου και γιατί;
57. Τι θα ήταν αυτό που θα έκανε να διαλύσεις την οικογένειά σου αμέσως;
58. Τι είναι αυτό που φέρνει μια οικογένεια πιο κοντά;
59. Τι είναι αυτό που κάνει τα μέλη μιας οικογένειας να απομακρύνονται μεταξύ τους;
60. Πότε τελειώνει η «αποστολή» της οικογένειας και οι ευθύνες των γονιών απέναντι στα παιδιά;
61. Πιστεύεις, ότι θα μπορούσες να ζήσεις χωρίς οικογένεια;

62. Ο σύντροφος που έχεις είναι ο ιδανικός σύντροφος για σένα όσον αφορά τη δημιουργία οικογένειας μαζί του; Περιέγραφέ μου;
63. Πώς φαντάζεσαι τον ιδανικό γάμο;
64. Γιατί οι άνθρωποι τυγχάνει να αγαπούν ένα συγκεκριμένο πρόσωπο ή πρόσωπα (για ένα χρονικό τουλάχιστον διάστημα) και όχι ένα άλλο;
65. Τι άποψη έχεις για τον σύντρόφό σου; Σε ποιο βαθμό ταιριάζετε;
66. Τι άποψη νομίζεις, ότι έχει ο σύντροφός σου για σένα;
67. Υπήρξες πιστή στις σχέσεις σου;
68. Ποιος είναι ο σημαντικότερος λόγος που παντρεύτηκες;
69. Τι ρόλο παίζει η αγάπη στην καθημερινή σου ζωή;
70. Είσαι ευχαριστημένη από τον τρόπο που βιώνεις την αγάπη τώρα;
71. Μπορεί ο άνθρωπος να ζήσει χωρίς αγάπη;
72. Ποιο νομίζεις ότι είναι το καλύτερο πράγμα που οφείλεις να κάνεις για τα παιδιά σου και γιατί;
73. Ο σύντροφός σου και εσύ έχετε τις ίδιες αντιλήψεις και πεποιθήσεις αναφορικά με το μέγλωμα και την διαπαιδαγώγηση των παιδιών;
74. Τι συμβουλές θα έδινες στους νέους σήμερα, όσον αφορά στο ζήτημα του γάμου;

B. Για παιδιά

1. Πες μου μερικές εικόνες που σου έρχονται στο μυαλό όταν ακούς τη λέξη «οικογένεια».
2. Τι σημαίνει η οικογένεια για σένα; Περιέγραψε μου αναλυτικά.
3. Θεωρείς σημαντική την οικογένεια για τη ζωή του ανθρώπου;
4. Περιέγραψε μου τη σχέση με την αδελφή σου.
5. Περιέγραψε μου τη σχέση με τη μητέρα σου.
6. Περιέγραψε μου τη σχέση με τον πατέρα σου.
7. Ποια άλλα πρόσωπα θεωρείς σημαντικά για τη ζωή σου; (φίλοι-ευρύτερη οικογένεια).
8. Τι σημαίνει για σένα ο γάμος; Εσύ θέλεις να παντρευτείς ή συμφωνείς στο ότι οι άνθρωποι μπορούν να μένουν στο ίδιο σπίτι χωρίς να έχουν παντρευτεί; Γιατί ναι και γιατί όχι;
9. Θέλεις να κάνεις παιδιά όταν μεγαλώσεις; Γιατί ναι ή γιατί όχι;
10. Πώς φαντάζεσαι την οικογένεια που θα φτιάξεις; Τι θα ήθελε να έχει από τη δική σου οικογένεια και τι δε θα ήθελες να έχει;
11. Τι σου αρέσει στην οικογένειά σου και τι δε σου αρέσει.
12. Τι πιστεύεις για τους γονείς που χωρίζουν;
13. Ξέρεις κάποιους που έχουν χωρίσει; Τι πιστεύεις ότι φταίει και χωρίζουν οι άνθρωποι;
14. Εσύ πώς θα ένιωθες αν χωρίζαν οι γονείς σου;
15. Αν υπήρχε μια νεράιδα και ερχόταν με ένα μαγικό ραβδάκι να πραγματοποιήσει τρεις επιθυμίες σου, τι θα της ζητούσες να αλλάξει στην οικογένειά σου;
16. Είσαι ευχαριστημένη από τη συμπεριφορά των γονιών σου και γιατί; Τι σου αρέσει και τι δε σου αρέσει στους γονείς σου και γιατί;
17. Τι παράπονα έχεις από τη συμπεριφορά των γονιών σου;
18. Αν είχες τη δυνατότητα να ανήκεις σε άλλη οικογένεια, τι οικογένεια θα διάλεγες;
19. Τι είναι πιο σημαντικό για σένα; Να παντρευτείς και να κάνεις οικογένεια ή να σπουδάσεις και να βρεις δουλειά;
20. Από ότι γνωρίζεις, η οικογένεια έχει αλλάξει στις μέρες μας; Τι γνωρίζεις για τις οικογένειες όπως ήταν παλιότερα; Τι διαφορετικό υπάρχει;
21. Ποια οικογένεια θα μπορούσες να περιγράψεις ως «ιδανική»; Τι χαρακτηριστικά θα πρέπει να έχει;
22. Πώς φαντάζεσαι τον άντρα που πρόκειται να παντρευτείς; Πώς θα ήθελες να είναι; Πώς φαντάζεσαι τη ζωή μαζί του; Τι θα κάνετε;
23. Κατά τη γνώμη σου είναι καλό να παντρεύονται οι άνθρωποι; Για ποιους λόγους;

ΠΑΡΑΡΤΗΜΑ 4

ΠΡΟΣΑΡΜΟΓΗ ΤΩΝ ΣΥΝΕΝΤΕΥΞΕΩΝ Ι & ΙΙ ΣΤΟΝ ΠΑΤΕΡΑ ΜΕ ΜΟΡΦΗ ΕΛΕΥΘΕΡΗΣ ΣΥΖΗΤΗΣΗΣ

1. Πώς πάει η δουλειά;

- Καλά...

2. Καλά; Έχετε;

- Έχει...

3. Η έχει κρίση;

- Ε...δουλειά έχει, εντάξει...όποιος έχει λεφτά...

4. Και τώρα οι άνθρωποι τα φτιάχνουν τα αμάξια δεν παίρνουν καινούρια...

- Ναι αλλά άμα δεν έχουνε δεν τα φτιάζουν και καθόλου. Άμα δεν έχουνε...άμα δε δουλεύει βρε παιδί μου κάποιος τί να φτιάξει, πώς να το φτιάξει;

5. Ναι γιατί δεν υπάρχουν και λεφτά...

- Ε, ναι...κοιτάζει κι αυτός να πάρει δυο κουτιά γάλα στο σπίτι του κι ένα κομμάτι ψωμί λέμε τώρα έτσι;

6. Εσείς πώς τα πάτε φέτος που δεν έχει πληρωθεί ακόμα η Μαρία;

- Την παλεύουμε...

7. Δύσκολα;...

- Την παλεύουμε....

8. Εντάξει...καλά; Ωραία...εσύ πληρώνεσαι; Η Μαρία τώρα θα πληρωθεί πότε;

- Αύριο...την άλλη μέρα ξέρω γω...

9. Αύριο; Άντε αύριο έχει και γιορτή τί θα της κάνεις;

- Της έδωσα λεφτά να πάει να πάρει κάτι δε θέλει...δεν ξέρει...ότι θέλει ας κάνει...

10. Α, ωραία!

- Εντάξει τι να της πάρω; Να πάω να της πάρω κάτι και να μην της αρέσει κάτι ξέρω γω; Μου'πε ότι θέλει να πάρει κάτι μπότες, κάτι αυτά...

11. Μια χαρά σε βρίσκω...κι εσένα έμαθα σου'κανε στα γενέθλια τούρτα...

- (χα...γελάει)

12. Ωραία...στο Paradise ήσασταν; Πώς ήταν η κατάσταση;

- Ε, δεν το περίμενα γιατί ήτανε σαν σήμερα ας πούμε τα γενέθλιά μου και μετά από 2-3 μέρες λέει να πιούμε καφέ στο Paradise ξέρω γω...με παίρνει τηλέφωνο ο κουμπάρος μου λέει να σμιζουμε ξέρω γω έτσι αλλιώς...

13. Σου άρεσε αυτή η φάση;

Ε, καλά ήτανε....

14. Λοιπόν...αύριο τι θα κάνετε που είναι Κυριακή;

Θα πάμε στην εκκλησία ...

15. Α, ναι είχες πάθει ατύχημα ανήμερα της Αγίας Άννας και πάτε και τα πρόσφορα...

- Πήρα αρτοκλασία...κάθε χρόνο...

16. Τότε είχες με το μηχανάκι ήτανε;

- Με τον αδελφό μου ήτανε με το αμάξι...είχα σπάσει εδώ όλο....

17. Και μετά άλλο ατύχημα ήταν αυτό που είχες τις λάμες;

- Μμ..

18. Μπόλικά...

- Ε, ναι...άμα κινείσαι έχεις...άμα δεν κινείσαι...έτσι δεν είναι; Γενικά είναι αυτό το πράγμα...άμα κινείσαι έχεις έξοδα, έχεις φθορές, έχεις τα πάντα....Κάθεσαι στο σπίτι σου και δεν κάνεις τίποτα μετά...μια η άλλη...Είσαι αλλού ύστερα...πολλά παίρνετε πολλά δίνετε, έτσι είναι...

19. Σήμερα τι θα κάνετε το βράδυ θα πάτε στη Χριστίνα;

- Δεν ξέρω...έχουμε μωρέ και τα κοπέλια τώρα πού να πάμε; Να κατέβουμε κάτω;

20. Γενικά τον ελεύθερο χρόνο πηγαίνετε συνήθως εκεί, Κυριακές πάτε ή στο χωριό...

- Κι αύριο μπορεί να πάω εγώ γιατί γιορτάζει ο Σάββας εκεί που είχαμε πάει ...πίνεις πολύ κρασί εκεί και δεν γίνεται να μην πεις...όταν καθόμαστε έτσι σε ένα τραπέζι 10 άτομα και πίνουνε και οι 10 πρέπει να σηκωθείς να φύγεις άμα δεν πίνεις...δεν μπορείς να κάτσεις να κάνεις παρέα δηλαδή όταν τραγουδάνε και οι 10...να κάθεται εσύ σαν τον...

21. Δεν γίνεται...δεν πας...εσύ συνεχίζεις παρεάκια τέτοια;

- Χα...(μειδιά)

22. Κλασσικά, ε; και καθημερινές ή σαββατοκύριακα;

- Κάθε μέρα...

23. Κάθε μέρα; ωχ! και με αυτό το πρόβλημα που είχες με την υγεία;

- Ε, εντάξει...θα περάσει...

24. Θα περάσει...! Δε σε πειράζει το κρασί; Όχι;

- Ε και χτες στης Χριστίνας ήπιαμε παραπάνω από 15 κανάτες κρασί...καθόντουσαν στην αρχή η Μαρία και η Σο φά και η Χριστίνα και πίνανε... ήπιαν τον καφέ τους μετά ήπιανε ένα κανατάκι κρασί και αφού ήρθε ο κουμπάρος μου ήπιαμε τον καφέ μας και εμείς λέει να πάμε εκεί να κάτσουμε μαζί να πιούμε ένα κρασί...λέω πάμε...κέρασα εγώ, κέρασε ο ένας, κέρασε ο άλλος φύγαμε από εκεί 2 η ώρα τη νύχτα...εγώ δούλευα σήμερα...ξύπνησα στις 8...

25. Μπορείς...δεν έχεις κεφάλι το πρωί;

- Ε, άμα έχω πει πάρα πολύ είναι θέμα...αφού πίνω ποσότητα ρε συ...και χτες οι διάολοι δεν ησυχάζαν ήπια 10 κούπες κρασί...

26. Τα πεις και κούπα...και ποιος οδήγησε μετά, εσύ;

- Ποιος άλλος...δεν είχα θέμα...

27. Δεν είχες, μπορείς να οδηγήσεις; Μπράβο Κωστή...και πώς είναι φέτος που πάει η Μαρία Τυμπάκι; Το πρωί πας εσύ τα παιδιά, τα ετοιμάζεις εσύ; Είσατε στο mode αυτό...

- Ε, εντάξει...τα καλοπιάνω...σηκώνονται...

28. Πιο καλά τώρα από παλιά συνεργάζονται που έχουν μεγαλώσει;

- Ναι...ε η Εμμανουέλλα αρχίζει και βαριέται «δε θέλω να πάω, κρυώνω, άσε με να κοιμηθώ» αλλά εντάξει...τη γαργαλώ...την παίζω λίγο...ξέρεις τη νταντεύω λίγο και τις δυο λίγο και σηκώνονται μετά...δεν τους ξαναμιλάω μετά...σηκώνονται μόνα τους γιατί δεν τα ξυπνάω εγώ «άντε σηκωθείτε τώρα πρέπει!!!»

29. Είσαι γλυκός μπαμπάς...

- Δεν τα...πάω τα γαργαλάω και ξυπνάνε...

30. Και όταν η Μαρία είχε πάει με φίλες της στον Πλακιά πώς ήσασαν οι 3 σας;

- Εντάξει...η Εμμανουέλλα ήταν λίγο...της έλειπε η μαμά της...

31. Δεν είχαν και σχολείο τα είχες όλη μέρα...Α, τους έλειπε, ε; Που πήγε σε εκείνη την ωραία παραλία; Πώς σου φάνηκε;

- Ε, εντάξει...μαλακία κάνανε...και μόνες τους...μην το συνηθίσουν...άμα το συνηθίσεις μετά γίνεται αηδεία...γιατί όσο μεγαλώνεις και πας και πας και πας...δεν είσαι συνέχεια το ίδιο...έτσι δεν είναι το ίδιο...

32. Ζηλεύεις;

- Εντάξει...

33. Άμα φλερτάρουν την Μαρία ζηλεύεις; Συμβαίνει καθόλου αυτό; Έχεις αγωνία;

Ε...αναλόγως...τον άνθρωπο...τον...

34. Αγωνιάς καθόλου μη φύγει η Μαρία;

- Όχι...

35. Όχι...εσύ μη φύγεις, αγωνιάς;

- Το να φύγει να με χωρίσει ας πούμε ή να πεθάνει; Να πεθάνει αγωνιώ...να πάθει κάτι εγώ λέω...να πάθει κάτι ας πούμε...κατά τα άλλα δε με νοιάζει...

36. Να σε αφήσει δεν σε πειράζει;

- Ε, εντάξει...

37. Απλά θέλεις να είναι καλά...το καλοκαίρι που πέρασε αυτό το επεισόδιο με το εγκεφαλικό πώς ήτανε;

- Ε...γάμησέ τα...να σου πω την αλήθεια δεν την κατάλαβα εγώ τόσο πολύ γιατί στο νοσοκομείο μπαίναμε μαζί κατάλαβες; Και δεν την είδα...δεν την πήρα χαμπάρι...αλλά ζορίστηκε άσχημα...

38. Μετά όταν κατάλαβες ότι είναι εγκεφαλικό πώς ένιωσες;

- Ε, λέω ευτυχώς και ήμασταν εδώ...

39. Θέλει λίγο προσοχή...

- Δεν ξέρω τι να πω...δεν έχω βγάλει άκρη...έχουμε κάνει τόσες εξετάσεις έχουμε τρέξει από δ από κει...

40. Μάλλον ηρεμία χρειάζεται...

- Δεν ξέρω ηρεμία, διατροφή...ξέρω γω...εγώ της λέω σταμάτα να κάνεις αυτά τα πράγματα που κάνεις, κάνε κάτι άλλο να δούμε πού τέτοιο...ξέρω γω...κόψε το τσιγάρο, άλλαξε τσιγάρα, ελάττωσέ το κάνε κάτι άλλο...μην πίνεις καφέ ελληνικό όλα μπορεί να...η Μαρία ξέρεις τι κάνει...πίνει το πρωί έναν καφέ εδώ ένα τέτοιο και μετά παίρνει άλλο ένα κουβαδάκι στη δουλειά όλη μέρα να το 'χει...εντάξει...απόγευμα θα πει έναν ελληνικό καφέ στις Χριστίνας...τσιγάρο, επίσης, κάνει πολύ...άσε που λέει ότι δεν κάνει...καπνίζει ένα πακέτο Marlboro και κάνει και ένα πακέτο στριφτό...ξα της...

41. Με τα κοριτσάκια πώς τα πας τώρα; Καλύτερα που μεγαλώνουν; Πώς νιώθεις...

- Ε, εντάξει...καταλαβαίνουν...δεν άκουσες τη Φανή τώρα εδώ; Μια κουβέντα της λες και σου απαντάει 5. κατάλαβες...δεν μπορείς να ανταπεξέλθεις...χτες το βράδυ που ήρθε και ξάπλωσε στο κρεβάτι μου τσινάω τη Φανήνα πάει να θέσει στο δικό της γιατί θέλει να ξαπλώσει η μαμά της λέω έλα φιλάκι...μου κάνει «μουτς» από μακριά...έλα Φανή από κοντά...άσε με βρε μπαμπά μου λέει...όλο φιλάκια...(χαχα...γελάει).

42. Αν ήταν να περιγράψεις τη σχέση που έχεις με την οικογένειά σου σαν τι θα την παρομοιάζεις;

Δηλαδή;

43. Δηλαδή αν μπορούσες να πεις μια μαντινάδα κάτι σαν τι...πώς βιώνεις τη σχέση σου με την οικογένειά σου; Είναι κάτι καλό; Κάτι κακό;

- Εντάξει όπως όλοι...πιστεύω δηλαδή...

44. Και στη σχέση με τη σύντροφό σου;

- Μια χαρά...

45. Τώρα πες λίγο για την οικογένεια που μεγάλωσες...εσύ είσαι ο πιο μικρός και μου'χες πει ότι κάποια χρόνια μένατε στην Αθήνα...ήσουν εκεί...και σε ποια ηλικία ήρθες στο Ρέθυμνο;

- Ε...για να πάω Δευτέρα γυμνασίου τόσο...

46. Περίπου 13 στα 14 και μετά έμεινες για πάντα στο Ρέθυμνο...δεν ξανάφυγες;

- Όχι, όχι...

47. Όταν πήγες φαντάρος έφυγες μόνο;

- Ε, ναι...εντάξει εγώ όλα αυτά τα χρόνια βέβαια που κάναμε στην Αθήνα 82 μέχρι το 89...7 χρόνια...Χριστούγεννα, Πάσχα, καλοκαίρι...ήμουν συνέχεια εδώ...με τον πατέρα μου...μόλις θέλαν να κλείσουν τα σχολεία την άλλη μέρα ήμουν εδώ...Σαββατοκύριακα είχα κάτι θείους, κάτι μπαρμπάδες και πήγαινα στη Σαλαμίνα, είχα εκεί βάρκα ο μπάρμπα μου και πηγαίναμε για ψάρεμα, καθετή εντάξει...φαντάσου ότι ήμουν αδύνατος όπως είναι η Εμμανουέλλα μου ας πούμε ότι είμαι 10 χρονών μην πούμε και πιο μικρός και ήμουν λέει σπέρτο...δηλαδή δε στεκόμουν καθόλου...όπως και τώρα η Εμμανουέλλα μου... και ήταν το σπίτι μια ανηφόρα μια ανηφόρα έτσι...το αμάξι να φανταστείς δεν έκανε κει έξω στο δρόμο...και ανέβαινα, κατέβαινα...συνέχεια εκεί...δεν κουράζεται αυτό το κοπέλι...δεν κάθεται...

48. Και τότε σου λειπε ο μπαμπάς σου ή τον βλέπατε πού και πού;

- Ε, ερχότανε κάνα Σαββατοκύριακο απάνω γιατί είχαμε τα πρόβατα εδώ αυτό...

49. Απλά είχες μάθει έτσι...τα άλλα αδέρφια ήταν πιο μεγάλα;

- Τα άλλα αδέρφια ναι...δουλεύανε...στο σχολείο πήγαινε ο Γιάννης...

50. Και μετά όταν γύρισες στο Ρέθυμνο άρχισες να δουλεύεις μετά...

- Μετά ναι...παράτησα το σχολείο γιατί τα ξερα όλα (γελάει)...

51. Έτσι πρέπει...και άρχισες δουλειά κατευθείαν μετά...στο φανοποιείο πάντα;

- Ναι στο χωριό...

52. Με τα πρόβατα;

- Όχι, στο χωριό είχαμε το μαγαζί.

53. Α, είχατε το μαγαζί και μπηκες στη δουλειά...

- Εκεί στο σπίτι μας εκεί ήταν το συνεργείο...ένα αμάξι χωρούσε...

55. Α έφτιαχνε κει...ο μπαμπάς σου είχε και αυτός...;

- Όχι, ο αδελφός μου...

56. Ο αδελφός σου ξεκίνησε...είχε μάθει τη δουλειά στην Αθήνα και ήρθε εδώ...οπότε πολλά χρόνια έχετε το συνεργείο...

- Είναι τώρα από το 90...και μετά κάνα δυο χρόνια κάτσαμε εκεί στο χωριό...ένα χρόνο, δύο και μετά κατεβήκαμε εκεί που είναι τώρα το μαγαζί...

57. Και τη Μαρία τη γνώρισες όταν ήσουν 18; Από μωρά είστε μαζί...και πώς βλέπεις τα πράγματα από εδώ και πέρα;

- Με τη Μαρία ή γενικά;

58. Γενικά και με την Άννα...πρώτα γενικά λόγω της κατάστασης της κρίσης....

- Κοίταξε...όπως μας λαλούνε πάμε...αύριο αν μας πούνε να πάμε να πληρώσουμε αυτό το πράγμα θα πάμε να πληρώσουμε...

59. Προσαρμόζεσαι...

- Έτσι δεν το κάνεις και εσύ; Μπορείς να το αλλάξεις;

60. Και με τη Μαρία πώς τα βλέπεις;

Την παλεύω...

61. Την παλεύεις; Είσαι παλαιστής πάντως...

- Εντάξει τι να κάνω...

62. Θα μπορούσες να μου κάνεις μια ζωγραφιά;

- (αρνητική κίνηση με το κεφάλι)

63. Να προσπαθήσεις...έχω εδώ πολύ ωραία...μια κόλλα

- (γελάει) Γιατί θέλεις να σου ζωγραφίσω;

64. Λοιπόν θέλω να μου ζωγραφίσεις...

- Δεν σου είπα ότι πονούν τα χέρια μου; (γελάει)

65. Εντάξει δεν σου είπα να μου κάνει κάτι καλλιτέχνημα...ούτε ζωγράφος είσαι...όπως σου βγει να προσπαθήσεις να μου κάνεις «μια ζωγραφιά που να αναπαριστά την οικογένειά σου». Έχουμε εδώ ωραίους μαρκαδόρους, χοντρούς, λεπτούς, ξυλομπογιές και προσπάθησε να ζωγραφίσεις την οικογένειά σου...δε θα βάλω βαθμό όπως σου βγαίνει...και μουτζούρα ακόμη και αυτό επιτρέπεται...όπως σου βγει...θέλεις μολύβι, γόμα...

- (γελάει) τι να κάνω;

66. Την οικογένειά σου...ο τίτλος είναι αυτός... «προσπάθησε να ζωγραφίσεις την οικογένειά σου»...

-(γελάει) να ζωγραφίσω δηλαδή πρόσωπα;

67. Ότι θες...άμα είναι πρόσωπα για σένα η οικογένειά σου κάνεις πρόσωπα...άμα είναι αυτοκίνητα κάνεις αυτοκίνητα...αν είναι μπαλάκια...όπως σου βγει...

- Να σου ζωγραφίσω αύριο;

68. Όχι αύριο, τώρα...αύριο δεν έχει...

- (γελάει)δε μου ρχεται κάτι.....

69. Δεν ξέρεις πώς είναι η οικογένειά σου;

- Ε, δεν...ξέρω πώς είναι η οικογένειά μου αλλά δεν μπορώ να το...

70. Ζωγραφίσεις; Παιδί μου δε θα είναι καλλιτέχνημα, δε θέλω καλλιτέχνημα όπως σου βγει...ότι να'ναι...και δύο γραμμές να τραβήξεις, και αυτό επιθυμητό είναι...

- Και πρέπει να την κάνω εγώ με το χέρι μου;

71. Αν θες και με το πόδι και με τη μύτη...όλα επιτρέπονται...α δεν ήξερα ότι είσαι αριστερόχειρας...

- Γάμησέ τα...δεν κάνω καλά γράμματα...μέσα στην καρδιά βάλε τα ονόματα της οικογένειας μέσα στην καρδιά βάλε όλη μου την οικογένεια μέσα...

72. Εσύ βάλε...

- Δεν κάνω καλά γράμματα...

73. Ε και τι πειράζει; Δε θα σου βάλω βαθμό...

- Δεν πειράζει, γράψτο...(γελάει)

74. Εσύ θα το γράψεις, εγώ δε γράφω τώρα στη ζωγραφιά τη δικιά σου...

- Ορίστε....

75. Πάρα πολύ ωραία, μια χαρά λοιπόν...αν ήταν να δώσεις έναν τίτλο σε αυτή τη ζωγραφιά, τι τίτλο θα έδινες;

- Εγώ το έκανα έτσι που είμαστε όλοι μαζί ας πούμε...
- 76. Μμμπολύ ωραία...άρα για σένα η οικογένειά σου είναι το να'στε όλοι μαζί και πού βρίσκεστε όλοι μαζί;**
- Ε, να μαστε ενωμένοι...
- 77.Και τι βλέπω εδώ; Αυτό τι είναι για σένα;**
- Μια καρδούλα είναι....
- 78. Και τι σημαίνει η καρδούλα για σένα;**
- Ε...να μαστε όλοι μαζί βρε παιδί μου...να μαστε αγαπημένοι να μαστε...εντάξει...σε τι άλλο μέσα μπορούσα να τους βάλω;
- 79. Ωραία οπότε βάζεις όλη σου την οικογένεια μέσα σε μια καρδιά αυτό είναι αυτό που έχεις ή αυτό που θα'θελες να έχεις;**
- Αυτό που έχω. Γιατί αυτό που θα θελα να έχω...δύσκολο...
- 80. Τι θα'θελες να έχεις;**
- Τίποτα...για αυτό που έχω λέμε...
- 81. Θέλεις να μου πεις κάτι για αυτή τη ζωγραφιά;**
- Όχι.
- 82. Μάλιστα. Τώρα θέλω σε αυτήν εδώ την κόλλα να προσπαθήσεις να ζωγραφίσεις την οικογένειά σου με μορφή ζώων...**
- (γελάει) Δε γίνεται...
- 83. Δε γίνεται; Λοιπόν τότε να κάνεις τον εαυτό σου, τη σχέση σου με τη Μαρία και ένα γάιδαρο...**
- Ούτε γάιδαρο; Τα παιδιά σου; Μπορείς να τα ζωγραφίσεις σε σχέση με τον εαυτό σου; Μια φανταστική ζωγραφιά;
- 84. Κολλήσαμε με τις ζωγραφιές...δε ζωγραφίζω τίποτε άλλο...**
- Κάτι ελεύθερο; Ένα αυτοκίνητο που σου αρέσει;
- 85.Ένα πουλί. Ένα αυτοκίνητο που είπες πριν; Τίποτα άλλο; Μάλιστα...σε δυσκολεύει να ζωγραφίζεις;**
- Όχι...
- 86. Μια χαρά ζωγραφίζει από ότι βλέπω...αλλά αρνείσαι τώρα...πας κόντρα;**
- 87. Αν μπορούσε να έχεις μια φανταστική οικογένεια, όχι αυτή που έχεις, πώς θα'θελες να είναι; Τι να κάνετε; Πώς να ζείτε;**
- Εντάξει, πιστεύω πως και έτσι μια χαρά είμαστε από κει και πέρα μετά τα υπόλοιπα περιττεύουν...μετά ξεφεύγεις.
- 88. Δηλαδή;**
- Μετά ξεφεύγεις...μια φανταστική οικογένεια πιστεύω ότι...εντάξει μια χαρά είμαστε.
- 89. Τι έχει μια φανταστική οικογένεια που δεν έχει η δική σου ή τι δεν έχει;**
- ...
- 90. Από τη ζωή σου αν σκεφτείς...μπορείς να σκεφτείς μια πάρα πολύ ωραία στιγμή που σου'ρχεται; Που είχε συμβεί κάτι καλό; Ποια είναι η πιο ευχάριστη ανάμνηση στη ζωή σου που θυμάσαι;**
- ...
- 91. Η χειρότερη στιγμή στη ζωή σου;**
- (γελάει) όταν τράκαρα...
- 92. Όταν τράκαρες πότε από όλες τις φορές; Ποια ήταν η πιο...**
- Και οι δύο ήτανε χάλια...
- 93. Χτύπησες και πήγες και στο νοσοκομείο;**
- Ναι, κατ'ευθειαν στο Ηράκλειο. Δεν με κρατάγαν εδώ...και τις δύο φορές...
- 94. Υπήρχε κάποια στιγμή στη ζωή σου που έκανε να αλλάξεις τον τρόπο που βλέπεις τον εαυτό σου που συνέβη κάτι πολύ σημαντικό που άλλαξε τον τρόπο που σκέφτεσαι;**
- Σε ορισμένους ανθρώπους, όχι σε όλους...
- 95. Ποια είναι τα πιο σημαντικά πρόσωπα στη ζωή σου; Τα 4 πιο σημαντικά πρόσωπα στη ζωή σου;**
- 4...εντάξει...οι γονείς μου...η οικογένειά μου ε αυτοί που συναλλάσσομαι κάθε μέρα...
- 96. Και πιστεύεις ότι σε επηρέασαν στη ζωή σου όλοι αυτοί;**
- Ε, με επηρέασαν...με αυτούς μεγάλωσα...κι αυτοί μαζί μου...

97. Άρα, ο ένας με το νάλλο ν.. και έχεις όβιρα για το μέλλο γ σχέδια... π κάνεις κάτι...θα'θελες έτσι...

- Θα'θελα αλλά....

98. Αν είχες δυνατότητα τι θα'θελες να κάνεις;

- Αν είχα τη δυνατότητα; Να μην κάνω τίπο α...να κάθομαι... να κάνω βρε παιδί μου τη δουλειά μου αλλά χωρίς άγχος...χωρίς τέτοιο...να'χω στην τσέπη μου αυτό που πρέπει να έχω κάθε μέρα, να κάνω τη βόλτα μου, να κερνάω, να κάνω την παρέα μου, να κάνω τους φίλους μου και εκεί...όμορφα πάντα...όχι να ξεφύγω...εσύ έτσι δεν θα το 'κανες;

99. Αμέ...μια χαρά μου ακούγεται...

- (γελάει)

100. Πιστεύεις ότι συνεισφέρεις πιο πολλά στους άλλους από ότι οι άλλοι σε σένα; Δηλαδή δίνεις πιο πολλά εσύ;

- Ε, εντάξει...άλλες φορές ναι, άλλες φορές όχι...

101. Εσύ ήσουν και στην οικογένειά σου ο πιο μικρός...σε είχανε έτσι να κάνεις πιο πολλές δουλειές ή πιο χαϊδεμένο;

- Από τη μια άποψη πιο χαϊδεμένο από την άλλη άποψη πιο μικρός, πιο πολλές δουλειές...

102. Είχες και τους δύο ρόλους...και τώρα μες στην οικογένεια αυτή έχεις πιο πολλές αρμοδιότητες;

- Πάλι ας πούμε οι γονείς μου εμένα φωνάζουνε...ο ένας είναι πιο μεγάλος...

103. Εσύ πας κιάλας, εσύ πας νομίζω, τους βοηθάς...

- Τώρα τελευταία το'χω ξεκόψει βέβαια...

104. Παλιά πήγαινες πιο πολύ;

- Παλιά πήγαινα συνέχεια. Τώρα τα'χω ξεκόψει όλα...

105. Εδώ τώρα στο σπίτι βοηθάς τη Μαρία; Τα παιδιά;

- Πάντα.

106. Υπάρχει κάτι που σου δημιουργεί άγχος, που σε ανησυχεί...

Άγχος...η οικογένειά μου...πώς θα πάνε τα πράγματα, πως τα κοπέλια θα πάνε στο σχολείο...να φτάσει η Άννα εκεί που πάει...

107. Έχεις κάθε μέρα κι αυτήν την αγωνία...

Ε, δεν είναι τέτο φ... Εγώ της λέω της Άννας πως θα αργήσεις 5 λεπτά δε χάλασε ο κόσμος...άσε να περιμένουν τα παιδιά...μην τρέχεις γιατί θα αυτό...δε θα φύγουν τα παιδιά...εκεί θα περιμένουν στο αμάξι μέσα θα'ναι, δεν κουνάνε...

108. Από το να μη φτάσει καθόλου η Άννα...βέβαια...και τι δίνει νόημα στη ζωή σου; Τι σου αρέσει, τι σε ευχαριστεί να κάνεις; Τι σου δίνει χαρά;

Όλα...

109. Όλα; Δηλαδή; Πες μου ένα...

Και την παρέα και το να πάω κάπου και να κάνω βόλτα με ένα αμάξι...τι να σου πω....

110. Τώρα που πήρατε αυτό το αμάξι σου άρεσε που ήταν και καινούριο;

Ποιο; Το άσπρο του Στέλιου; (γελάει) ωραίο ήταν...το καινούριο είναι καινούριο...

111. Σου άρεσε, σου έδωσε χαρά εκείνη η μέρα ε;

-Ε, εντάξει...συνηθισμένος είμαι βέβαια γιατί μπαινοβγαίνω σε πάρα πολλά αμάξια κατάλαβες; Μπορεί να είναι φορτηγό, μπορεί να είναι η καλύτερη κούρσα, μπορεί να είναι και η χειρότερη και είμαι συνηθισμένος...προχτές μπήκα σε ένα και μόλις μπήκα στο κάθισμα έκανε το τιμόνι μόνο του έτσι και ήρθε πάνω μου...το κάθισμα ξάπλωσε...με έφερε δηλαδή εκεί που κάθεσαι αυτός...είχε υπολογιστή μέσα και μου τα φερε τι να σου πω...αυτό το αμάξι κάνει τώρα 100.000.

112. Αυτό είναι φορτηγό;

-Όχι, ένα Honda είναι κούρσα...

113. Και έχει 100.000 ευρώ;

-Είναι 3.500 κυβικά, 350 άλογα...

114. Και πού πάει αυτός που το'χει;

-Το χει αυτός ο Σ. εδώ κάτω που έχει τσιμεντόλιθους...

115. Οπότε το οδήγησες αυτό; Το δεξ;

-Ναι, κάτι του φτιάξαμε είχε δυο τέτοια....

116. Και τι σου δίνει ευτυχία στη ζωή σου; Από πού αντλείς δύναμη κάθε μέρα για να χαίρεσαι;

-Υπομονή κάνω...

117. Τι θα'θελες να αλλάξεις για να γίνει η ζωή σου έτσι πιο χαρούμενη; Αυτό που είπες πριν; Να έχεις πιο πολλά λεφτά;

- Εντάξει...τι να έχεις πιο πολλά λεφτά...να περνάς...δηλαδή να κάθεται εδώ και να μη σκέφτεσαι αν πληρώσεις την εφορία και πώς θα την πληρώσεις; Πώς θα βάλεις πετρέλαιο και πώς...να σου πω τα αναγκαία ας πούμε...η πώς θα πας στο σούπερ μαρκετ...τα αναγκαία σου λέω...

118. Νομίζεις ότι η οικονομική κρίση έχει επηρεάσει και τη σχέση σου με την Μαρία και τη σχέση σου με τα παιδιά;

- Ε, εντάξει...δεν είναι λίγο...έτσι δεν είναι γιατί προχτες μου ήρθε ένας μπάρμπα στο μαγαζί και μου λέει να φτιάξουμε αυτό το πράγμα και αυτό και του λέω μια τιμή και μου λέει μου κόψανε και εμένα τη σύνταξη και η κόρη μου παίρνει και αυτή τα μισά λεφτά...αν ήταν διαφορετικά μου λέει να μην μου κόβανε ήθελα να της το φτιάξω της κοπελιάς το αμάξι χωρίς κανένα πρόβλημα...τόρα μου λέει δεν έχει πρόβλημα...το αμάξι της σαλεύει μου λέει πως έχει ξεθωριάσει το χρώμα δεν πειράζει...μπορεί τα λεφτά να'ναι καλά μου λέει αλλά εγώ δεν τέτοιο...λέω εντάξει...τι να σου κάνω...να το κάνω δώρο για τη γιορτή σου; Πότε είναι η γιορτή σου του κάνω; (γελάει)

119. Στο θεό πιστεύεις;

- Ναι...

120. Και παίρνεις δύναμη από το θεό;

- Εντάξει...

121. Από τη θρησκεία...

- Εντάξει δε σου λέω ότι είμαι από το πρωί μέχρι το βράδυ στην εκκλησία το σταυρό μου τονε κάνω...θεέ μου βοήθησέ με και άντε γεια...

122. Αν ήταν να κοιτάξεις τη ζωή σου από μικρό παιδάκι μέχρι τώρα...σαν να τανε βιβλίο με κεφάλαια...ποιο είναι το πιο σπουδαίο κεφάλαιο για σένα στη ζωή σου αν είχε έτσι...τι είναι πιο σημαντικό...

- Κοίταξε να σου πω εγώ από τότε που άφησα το σχολείο βρε παιδί μου ασχολούμε με αυτή τη δουλειά...δεν έχω αλλάξει δηλαδή 10 δουλειές...να φύγω να πάω να κάνω...μετά με τις κότες που ασχολήθηκα με τον πεθερό μου και αυτά...εντάξει...τα ίδια και τα ίδια...

123. Κάτι σπουδαίο που έχει γίνει στη ζωή σου και σε έχει επηρεάσει...σου έχει φανεί καλό...

- Ε, δε μου'ρχεται στο μυαλό κάτι...να'χει γίνει κάτι...εντάξει πέρα από τους γάμους και τα βαφτίσια των κοπελιών και αυτά...

124. Αυτά είναι...

- Ε, ναι...

125. Νομίζω ότι αυτά είναι τα πιο σημαντικά...

- Ε, ναι, εντάξει...

126. Τώρα εσύ πας και στις κότες κάθε απόγευμα, ασχολείσαι και εκεί...έχετε και ελιές τώρα και ασχολείσαι...

- Τις ελιές εντάξει εγώ δεν πολυήγαινα γιατί μια Κυριακή μου μένει θα πάω την Κυριακή, πότε θα πάω; Και τις έχουμε μαζέψει περίπου τις μισές...παραπάνω από τις μισές...

127. Άλλη μια ζωγραφιά να κάνεις;

- Όχι...βάλε τις κόρες μου...

128. Θα τις βάλω αυτές μην ανησυχείς...

129. Και πώς νιώθεις τώρα που η Μαρία πάει στο «Paradise» ;

- Εντάξει...το'χει πολιο....

130. Το πολυκάνει πιστεύεις; Τουλάχιστον το «Heaven» είναι ένα μέρος που έχεις τον έλεγχο της κατάστασης...

- Εντάξει το θέμα είναι ότι είναι κοντά, κατάλαβες; Εντάξει αλλά...

131. Προτιμούσες όταν ήταν σπίτι;

- Ε, ναι εντάξει...και μόνο μόνο...τόρα σήμερα που δε δούλευε η Μαρία της το'πα κάθισε να ξεκουραστείς...της έκλεισα το παντζούρι, της άφησα λίγο το παντζούρι, έκλεισα εδώ, είπα

«κοπέλια χαμηλά την τηλεόραση να κοιμηθεί, να ξεκουραστεί η μάνα σας» και έφυγα το πρωί...ε 10 η ώρα με πήρε τηλέφωνο λέει ξύπνησα ξέρω γω λέω εντάξει...κάτσε να ηρεμήσεις βρε παιδί μου...κάτσε να κοιμηθείς...το μεσημέρι που θα κοιμηθούν τα κοπέλια, κοιμήσου και εσύ μια ώρα...είναι στην τσίτσα συνέχεια...όλη τη βδομάδα μετά να φύγει, να γυρίσει, να αυτό να έρθει εδώ να έχουν σχολάσει τα κοπέλια, να τα διαβάσει να τα βοηθήσει...να τα φτιάξει να αυτό...δε στένεται...9 η ώρα έρχεται...9 η ώρα-10 πέφτει τέζα στο κρεβάτι το βράδυ...εντάξει δεν είναι αυτό τέτοιο...και δεν είμαστε και συνέχεια το ίδιο...

132. Θέλει ρέγουλα...και θέλεις εσύ να βγαίνει με φίλες της ή σε ζορίζει λίγο αυτό να βγαίνει έτσι...

- Ε, εντάξει...με μέτρο...

133. Προτιμάς να είναι στο σπίτι;

- Όχι, τι να κάτσει να κάνει στο σπίτι...

134. Η να βγαίνετε οι δυο σας ή να...

- Όχι, εντάξει και μαζί να βγαίνουμε και να βγαίνει με τις φίλες της αλλά πάντα με μέτρο...όλα τα πράγματα με ένα...να το σέβεσαι δηλαδή κάποια πράγματα...το πολύ το κύριε ελέησον και ο παπάς το βαριέται...

135. Εσύ το κρατάς αυτό το μέτρο;

- Ναι, εγώ κρατάω μεγάλο μέτρο...ναι μωρέ δεν ξεφεύγω και εγώ...εντάξει...

136. Πιστεύεις ότι είσαι καλύτερα από παλιότερα; Το ελέγχεις πιο καλά;

- Ναι...δεν το πολιοκυνηγάω τώρα ενώ παλιά...

137. Κι έρχονται στο μαγαζί και κάνετε παρέες; Στο χώρο που δουλεύετε κιόλας; Δεν κάνει κρύο εκεί πέρα;

- Κάνει...

138. Για αυτό πίνετε τις ρακές...

- Όχι, εγώ δεν πίνω...δηλαδή δεν πίνω...πίνω αλλά μετά τις 3, μετά τις 4...να κάτσω μισή ώρα, μια ώρα...εντάξει να πούμε 2-3 κουβέντες, να πιούμε και τις ρακές κι εγώ τονε λέω άντε γεια...αλλά μπορεί να τύχει βρε παιδί μου και να φύγω από εκεί στις 9 η ώρα το βράδυ...αλλά δεν τυχαίνει...το αποφεύγω τώρα τελευταία...δηλαδή τώρα τελευταία...τώρα 1 χρόνο 2...αποφεύγω...λέω εντάξει...όλη μέρα είμαι εδώ...πάω να φύγω, πάω κάπου αλλού να δω άλλα πράγματα, άλλα πρόσωπα...

139. Έχετε πάει οι 4 κάπου, έτσι μια εκδρομή; Μια βόλτα;

- Με τις κόρες μου;

140. Κάποια εκδρομή...

- Ναι...στα χιόνια, στο...

141. Μπορείτε μια Κυριακή αντί να πηγαίνετε στο χωριό και σε αυτά...

- Ναι, εντάξει...

142. Να κάνετε και κάτι άλλο...

- Δεν ξέρω και αύριο άμα δούμε πώς θα είναι ο καιρός μπορεί να κάνουμε μια...

143. Το πρωί θα πάτε εκκλησία...

- Εντάξει θα πάμε στην εκκλησία μετά θα πάμε πουθενά να πιούμε κανένα καφέ...η Μαρία θέλει να έρθει εδώ στο Paradise...αφού είμαστε μαζί, όλοι μαζί, θέλεις να ξανάρθεις στο ίδιο σημείο που είσαι κάθε μέρα κάθε μέρα...

144. Δε θα'θελα...θα'θελα και κάτι άλλο...

- Ε, ναι...να δεις και κάτι άλλο...εντάξει...

145. Εδώ έρχεστε επειδή είναι κοντά;

- Ε, ναι...και κοντά και το αλκοοτεστ και όλα...

146. Ε και επειδή έχει και χώρο για να παίζουν και τα παιδιά μάλλον κι έτσι είσατε όλοι...

- Κοίταξε να δεις οπουδήποτε και να ήσουν και το μαγαζί να μην ανοίγαν αυτοί οι άνθρωποι, θέ να πάμε εμείς σπίτι τους ή αυτοί να'ρθουνε στο δικό μας ή κάποιον να περάσει η ώρα τους...το απόγευμα...ή στα φροντιστήρια που πάει η Μαρία και έτσι και αλλιώς κατάλαβες...δεν μπορείς να είσαι συνέχεια ξέρω γω...αλλά τώρα και το κάθε μέρα κάθε μέρα κάθε μέρα...δίνεις κάθε μέρα το λιγότερο 5 ευρώ που δίνεις μη σου πω 10 δε σου λέω 10, θα σου πω 5...

147. Επειδή πίνει καφέ;

- Θα την κεράσουν, θα κεράσει...θα σε κεράσουνε σήμερα, θα κεράσεις αύριο...μια ή άλλη σου 'ρχεται...πληρωμένα τα 'χεις...κατάλαβες πώς πάει;

148. Έτσι δουλεύετε για εκεί...στηρίζετε τους φίλους σας...

- Ε, εντάξει...

149. Και τις γιορτές τι θα κάνετε; Τι κάνετε συνήθως;

- Συνήθως πάμε στο χωριό η πάμε στου πεθερού μου...θα αφήσουμε τα κοπέλια στου πεθερού μου θα πάμε να πιούμε κανένα ποτό να περάσει η ώρα σε κανένα μαγαζί...αλλά δεν είμαστε εμείς...εγώ βλέπω τον εαυτό μου και δεν είμαστε εμείς για μαγαζί...

150. Γιατί;

- Γιατί πίνουμε ποσότητα και δημιουργούμε θέμα...δηλαδή δε μπορούμε εγώ ας πούμε να κρατάω το ποτηράκι όλη νύχτα...να πίνω μια μπύρα μια ώρα, δύο ώρες...

151. Οπότε ή θα βγεις για καλά ή δε θα βγεις καθόλου μάλλον...

- Ναι...και προχτές εδώ στο Paradise 6 μπουκάκια ούισκυ ήπιαμε...Εχτές 10 κούπες, 6 μπουκάκια ούισκυ...Ναι, σου λέω ποσότητα δεν είναι...εκεί είναι το...όλο θέμα....

152. Και σήμερα τι έχει το μενού; Τα ίδια;

- (γελάει)ότι προκύψει...

153. Πού θα γιορτάσεις την καλή σου;

- Δε θέλει να κάνει γιορτή, δε θέλει να κάνει κάτι...τόρα δεν ξέρω μπορεί να πάμε αύριο να πάμε να φάμε κάπου...

154. Θα ήθελες να μου πεις κάτι άλλο σε σχέση με την οικογένειά σου, με τα παιδιά σου, με το πώς νιώθεις με τα παιδιά..

- Μια χαρά, με ακούνε, τα βοηθάω όσο μπορώ, τους δίνω συμβουλές από κει και πέρα...προπαντός η Φανή...παπαπα...

155. Τι;.....στη λέει;

- Δε μπορείς να της...προχτές έφυγε από εδώ, ετοιμαζόμαστε το πρωί, έφυγε πήγε μέσα πήρε το κασκόλ της πήρε το σκούφο της «τι κάνεις Γεωργία» λέει «ε, να βάλουμε το κασκόλ...» το έβαλε μια, δυο μέρες μετά της λέω «έλα να βάλουμε το κασκόλ και το σκούφο σου» μου λέει «όχι δεν το θέλω...» «σου πάει, είναι ωραίο, κάνει κρύο...» «δεν το θέλω»...

156. Παππού και γιαγιά γνώρισες;

- Όχι...

157. Είχαν πεθάνει; Και στην Αθήνα ήσασταν με κάτι θείους...με αυτούς που...

- Τα αδέρφια του πατέρα μου και της μητέρας μου βέβαια αλλά πιο πολύ του πατέρα μου...και μέναμε και στο σπίτι μιας θειας μου...είχε μια πολυκατοικία και είχε κάποια σπίτια και μας είχε δώσει ένα σπίτι και μέναμε...

158. Οι γονείς σου, τα αδέρφια σου...όλοι έχουν καλές σχέσεις με τους συντρόφους τους, με τις οικογένειές τους;

- Πού να ξέρω; Κάθε πόρτα τα κλειδιά της και τα βάσανά της...

159. Αλλά είναι όλοι παντρεμένοι, όλα σου τα αδέρφια...

- Ναι...

160. Και οι γονείς σου είναι ακόμα μαζί...ζούνε στο χωριό...υπήρχε στην οικογένειά σου κάποιος που να έχει χωρίσει, να έχει διαζύγιο...

- Ναι, ο Γιάννης...αλλά ήταν αρραβωνιασμένος, δεν ήταν παντρεμένος...

161. Αλλά από γάμο κανείς δεν έχει χωρίσει...

- Ήτανε ο Γιάννης 9 χρόνια αρραβωνιασμένος...μια φέτο μια του χρόνου...μια φέτο μια του χρόνου θα παντρευτούμε...ναι, ναι, ναι, ναι...έφυγε...Έφυγε η κοπέλα ή ο Γιάννης χώρισε...Ε, δεν πήγαινε άλλο βρε παιδί μου...εντάξει...αυτός είναι ο προορισμός του ανθρώπου πιστεύω...να παντρευτείς...σιγά σιγά να κάνεις και κάνα κοπέλι και να το ευχαριστηθείς και εσύ και ο σύντροφός σου και εντάξει...αλλιώς μην παντρευτείς...κάνε τη ζωή σου...σήμερα είσαι εδώ, αύριο είσαι εδώ, την άλλη μέρα στα Χανιά, την άλλη...στην Αμερική...ε άμα είσαι μόνος σου δεν σε ενδιαφέρει ρε συ...ούτε δεσμεύεσαι...ούτε δε...

162. Εσύ νιώθεις δεσμευμένος τώρα...

- Ε τι δεν είμαι; Ε; μπορώ να φύγω;

163. Θα θελες να μπορούσες να έφευγες;

- Όχι! Μια μέρα να λείπουν τα κοπέλια το βράδυ να πάνε να κοιμηθούνε στους παπούδες τους μου λείπουνε...

164. Άρα δίνουν και αυτά ένα νόημα στη ζωή πέρα από τα άλλα...

- Τα παίρνουν τα πεθερικά μου και γεμίζει το σπίτι...και αυτοί είχαν δυο κόρες...τους φύγανε και τώρα είναι μόνοι τους...και πάνε τα παιδιά εκεί και α θα τους πάρουν ένα γαριδάκι, τι θέναι τσίγλες, τσίγλες...πάρε αυτό, πάρε εκείνο...δεν τους χαλάνε χατίρι...

165. Έτσι είναι οι παπούδες...για να κακομαθαίνουν...

- Κι εγώ δεν το ις χαλώ χατίρι... από κει και πέρα...Όσο μπορώ...τόρα η Εμμανουέλλα κάμποσα Σαββάτα μου γυρεύει ζαμπονόπιτα... «μπαμπά να μου πάρεις ζαμπονόπιτα το πρωί;» «της λεω βρε Εμμανουέλλα έχω αργήσει της λέω...να πάω να σου πάρω, να σου φέρω, να κάνω, να ράνω...πότε;».....

166. Σου βγαίνει η κούραση της βδομάδας...

- Τώρα ρε συ που ήρθες μου λένε «σήκω μπαμπά σήκω ήρθε η Κωνσταντίνα» δεν μπορούσα να σηκώσω τα χέρια μου... τώρα είμαι εντάξει... την ώρα που μου βγαίνει η κούραση δεν μπορώ να στ...δεν....

ΠΑΡΑΡΤΗΜΑ 5

ΠΑΡΑΔΕΙΓΜΑ ΑΠΟΜΑΓΝΗΤΟΦΩΝΗΜΕΝΗΣ ΕΛΕΥΘΕΡΗΣ ΣΥΖΗΤΗΣΗΣ ΜΕ ΤΗ ΜΗΤΕΡΑ

1. Καταρχήν χτες μου είπες ότι ξαναζήτησες διαζύγιο στον Κωστή;

- Ναι.

2. Πότε έγινε αυτό;

- Περίπου πριν 2 εβδομάδες...

3. Και τι συνέβη;

- Για μια ακόμα φορά ήταν η αδιαφορία...η παρέα του...το ότι έχω φορτωθεί τα πάντα όλα... και πλέον έκανα «μπουμ».

4. Και τι είπε όταν του ζήτησες διαζύγιο;

- Αρχικά πάντα με αντιμετωπίζει ειρωνικά. «διαζύγιο θες; Περίμενε. Ήντα ώρα;» Τέτοιο στυλ...μετά όταν δει ότι δεν τον παίρνει και ότι ο τόνος της φωνής μου παραμένει σταθερός γιατί πριν από κάποια χρόνια που είχα επιχειρήσει πάλι μου έβγαине ένταση, έκλαιγα, φώναζα και δε γινόταν τίποτα...τόρα τις τελευταίες δυο φορές ο τόνος της φωνής μου ήταν αρκετά σταθερός και τρομοκρατήθηκε ότι δεν αστειεύομαι και ότι δεν είναι ώρα για αστεία και του είπα ότι δεν αντέχω άλλο αυτό το φόρτωμα και ότι δεν υπάρχει λόγος να είμαστε μαζί από τη στιγμή που αισθάνομαι άδεια, δεν αισθάνομαι ασφάλεια, δεν αισθάνομαι αγάπη, και ότι δεν υπάρχει λόγος να μένουμε μαζί... και ότι αν δε θέλει να φύγει από το σπίτι για να έχει τα παιδιά, τη ζωή του και τη ζωή μου...αντέδρασε ότι θα μας χωρίσει ο θάνατος και ότι με αγαπάει...λέω έτσι με αγαπάς; Πώς με αγαπάς έτσι; Γιατί με αγαπάς έτσι; Αν με μισείς δηλαδή τι άλλο θα κάνεις; Απλά είναι πολλά...πάρα πολλά...ο Κώστας είναι ένας άνθρωπος ο οποίος ξεχνά πολύ εύκολα...πάρα πολύ εύκολα...θέλει να παίρνει, να τα έχει όλα τακτοποιημένα με εμένα, δηλαδή να τα έχω αναλάβει όλα εγώ, να μην ασχοληθεί με τίποτα και την ώρα που θέλει κάτι εκείνος πρέπει να γίνεται επί τόπου...παράδειγμα...είναι στο μαγαζί και έχουν τελειώσει τη δουλειά τους και κάνουνε παρέα...όταν τελειώσει λοιπόν η παρέα και θυμηθεί να γυρίσει στο σπίτι θα με πάρει τηλέφωνο... «Πού είσαι;» «Είμαι στη Χριστίνα, περιμένω να σχολάσουν τα παιδιά να έρθω σπίτι» «Ε, δεν μπορείς να έρθεις τώρα;» «Όχι, δεν μπορώ να έρθω τώρα». «Α, εντάξει...» και εκεί ξεκινάει η κόντρα...δηλαδή κάτσε ρε φίλε εσύ όση ώρα ήσουν εκεί που έχεις σχολάσει αντί να' ρθεις στο σπίτι σου να με ξαλαφρώσεις και εμένα από κάνα δρομολόγιο...ή να ξέρω ότι θα είσαι σπίτι να κρατήσεις το μικρό να μην το σέρνω γιατί δεν έχουν και οι δύο ταυτόχρονα μάθημα την ίδια μέρα...να κρατήσει ας πούμε τη μικρή στο σπίτι να κάνω εγώ τα δρομολόγια ή το αντίθετο...να κάτσω κι εγώ στο σπίτι, να μη βγω, να μην οδηγήσω...τίποτα... κόντρα στην κόντρα... κόντρα στην κόντρα... και ο λόγος που με θέλει να πάω στο σπίτι δεν είναι απλά για να κάνουμε παρέα και να συζητήσω με τη μέρα πώς πέρασε...είναι για να κάνουμε σεξ...δεν είμαι προγραμματισμένη όποτε θέλει ο Κώστας...

5. Πάντα κάτι που να αφορά εκείνον...

- Ναι, και σήμερα το πρωί αν έχεις το θεό σου με ξύπνησε 5.30 ώρα λέω πας καλά είσαι τρελός; Γιατί με ξυπνάς 5.30 ώρα το πρωί να κάνω τι; Και έχω εξηγήσει άπειρες φορές από όταν γνωριστήκαμε και ξεκινήσαμε τη σεξουαλική μας δραστηριότητα δεν μου αρέσει το πρωί, δεν μπορώ να λειτουργήσω το πρωί...δεν το σέβεται Κωνσταντίνα και αυτό είναι που με ενοχλεί ένα παραπάνω...

6. Μόνο το... ότι ικανοποιεί εκείνον σε όλα...

- Ναι... ότι ικανοποιεί εκείνον...αυτό ακριβώς...ότι ικανοποιεί εκείνον...

7. Το μικρό παιδί της οικογένειας...

- Τώρα το θέλει... όχι... τώρα... όχι χτες...

8. Και μετά σου κάνει μούτρα...

- Και μετά μούτρα και κόντρα και πικά...κάποια στιγμή ήρθε κι έκανε μπουμ...του λέω τέλος, ως εδώ...δεν μπορώ άλλο... «όχι και θα αλλάξω και αυτό», εντάξει η αλήθεια είναι ότι πατάει ότι τον αγαπώ...εκεί πατάει...και κάνω πίσω κάθε φορά και κρατάει μια βδομάδα η καλή συμπεριφορά

9. Και μετά πάλι τα ίδια...

- Μετά πάλι τα ίδια...

10. Φαύλος κύκλος...

- Και πάλι τα ίδια και κάθε φορά που θα βρει την ευκαιρία δεν την χάνει... να με πικάρει... ας πούμε το διάστημα αυτό που δεν έχω πληρωθεί, δεν έχουμε πάρει το νοίκι, πέρασα πάρα πολύ άσχημα... πολύ δύσκολα... έπεσα στην ανάγκη του και είναι ντροπή να το λέω αυτό, μια παντρεμένη γυναίκα που αποφασίζει να κάνει οικογένεια δεν επιτρέπεται να λέει «έπεσα στην ανάγκη του άντρα μου»... δηλαδή τι πάει να πει αυτό; Δεν ... δεν δεν είμαστε ένα;

11. Ακριβώς...

- Πέρασα... δεινοπάθησα... άσχημα... δηλαδή... έφτασα πολλές φορές... δύο μέρες συγκεκριμένα είχα το φόβο μην με παρατήσει το αμάξι στο δρόμο... γιατί μου 'δινε τα λεφτά με το σταγονόμετρο βρε καλέ μου βρε χρυσέ μου...

12. Κι αυτό συνέβη επειδή δεν του κάνεις τα χατίρια; Κάποιες φορές;

Ναι, ναι και αυτό... και αυτό... ότι τώρα ας πούμε είσαι στην ανάγκη μου άρα δεν θα πάρεις τσιγάρα... αν θα πεις το ν καφέ σο υ ό πως το ν θες εσύ... να μην πεις καφέ, να μην καπνίσεις... να πάρεις 20 ευρώ για τη βενζίνη, ενώ θέλω ας πούμε 17 ευρώ πήγαινε-έλα στο Τυμπάκι...

13. Με τα παιδιά το έχει κάνει ποτέ αυτό ή μόνο με εσένα του βγαίνει να σου στερεί ας πούμε...

- Όχι και στα παιδιά στερεί... και στα παιδιά στερεί...

14. Του βγαίνει και εκεί, ε;

- Όταν είναι στα καριόλια του το κάνει και στα παιδιά... όταν του ζητήσουν κάτι τα παιδιά «όχι γιατί δεν ακούτε... γιατί δεν ακούτε τη μαμά σας» εκεί το ρίχνει και πάλι φαίνομαι εγώ η κακιά της ιστορίας... δηλαδή και όρια να θέλω να βάλω στα παιδιά που να έχω δίκιο για να βάλω όρια στα παιδιά ή κάποια στέρηση για να συνειδητοποιήσουν το λάθος που έκαναν να μην επαναληφθεί γιατί είδα ό τ λειτο υ γεί αυτό στα δικά μου τα παιδιά πάλι μου το γυρίζει μπουμέγανγκ και μου το χαλάει αυτό που προσπαθώ να κάνω... ε δεν μπορώ να τον βρω πουθενά... σήμερα το πρωί ειλικρινά σκοτωθήκαμε 5.30 ώρα το πρωί... με έπιασε εν τω μεταξύ μετά υπερένταση... εγώ δεν μπορούσα να κοιμηθώ... σηκώθηκα τελικά 5.30 ώρα το πρωί...

15. Σάββατο πρωί που θέλεις να ξεκουραστείς από τη βδομάδα...

- Ναι... που περιμένω όλη τη βδομάδα να έρθει η Παρασκευή να χαλαρώσω, να μην είμαι με το ρολόι στο χέρι... εντάξει άνθρωπος είμαι κι εγώ ρε συ Κωνσταντίνα θέλω κι εγώ λίγο να χαλαρώσει το μυαλό μου παλεύω ό π παλεύω κάτω στη δουλειά... είναι ο δρόμος είναι το πρωινό ξύπνημα, είναι όλα αυτά που κάνω μέσα στο σπίτι, είναι η φροντίδα των παιδιών, τα φροντιστήριά τους, να τα πάω, να τα φέρω... να είναι εντάξει στην καθαριότητά τους στο σχολείο την επόμενη ημέρα τα ρούχα τους... και περιμένω πώς και τι την Παρασκευή να μη φύγω 9 η ώρα σαν την τρωζή να πάω στο σπίτι να φάνε τα παιδιά κάτι, να πλυθούνε, να πάμε για ύπνο... 10 η ώρα πέφτω και κοιμάμαι γιατί δεν αντέχω έτσι... δεν παίζει... και θέλω κι εγώ την Παρασκευή να κάτσω να πω ελληνικό καφέ που τώρα πια τον έχω κόψει το απόγευμα τον ελληνικό καφέ... πίνω Παρασκευή και Σάββατο ελληνικό καφέ... Κυριακή ας πούμε πάλι δεν πίνω γιατί δεν θα ξυπνήσω τη Δευτέρα και το περιμένω πώς και τι αυτό το πράγμα και να κοιμηθώ το Σάββατο και μη φανταστείς τώρα ύπνους τρελούς... 8.30-9.00 πια... εφόσον ξυπνάω κάθε μέρα 5.30. μέχρι τις 9 μου φαίνεται ότι είναι μεσημέρι... και με ξύπνησε σήμερα 5.30 ώρα το πρωί για αυτό το λόγο... τρελάθηκα... χτύπησε ο εγκέφαλός μου κόκκινο και όλα αυτά γιατί; Γιατί δεν του 'χα κάτσει τις προηγούμενες μέρες... γιατί μου πήγαινε κόντρα... και ο μόνος τρόπος που μπορώ να τον τιμωρήσω είναι σε αυτό... και μετά γυρίζει μπουμερανγκ... δεν ξέρω πια τι άλλο να κάνω... δεν ξέρω...

16. Πώς θα σου φαινόταν... του ζήτησες διαζύγιο... πώς θα σου φαινόταν να μη μένετε μαζί;

- Εκείνη στη στιγμή αν μου έλεγε ναι, ειλικρινά δεν θα με πείραζε...

17. Έχεις σκεφτεί πώς θα είναι η ζωή χωρίς...;

- Και τώρα χωρίς είμαστε... απλά η διαφορά είναι ότι επιστρέφει το βράδυ στο σπίτι... φεύγω εγώ τώρα 5.30-6.00... 6.00 ώρα μάλλον φεύγω το πρωί, γυρίζω στο σπίτι και βλέπουμε 9.00 η ώρα το βράδυ και 10.00 η ώρα κοιμάμαι... τι μαζί είμαστε; Τι μαζί είμαστε; Στο χαρτί είμαστε μαζί... άντε και τα σαββατοκύριακα... τα Σάββατα ότι ώρα σχολάσει και μετά και την Κυριακή... που και τις Κυριακές με πάει στο χωριό χωρίς να με ρωτήσει...

18. Στους δικούς του...

- Ναι, στους δικούς του...εγώ ποτέ δεν του έχω επιβάλει εγώ να πάμε στους δικούς μου...ακόμα και πριν που είχαν την άνεση και δεν ασχολιόντουσαν με τα γεροντάκια που ασχολούνται τώρα πού ήταν οι γονείς μου και απογεύματα στο σπίτι και βράδια στο σπίτι και Κυριακές μεσημέρια, ποτέ δεν του επέβαλα ότι θα πάμε στου πατέρα μου...ποτέ δεν το επέβαλα...ρωτούσα... «Θα θελεις να πάμε απόψε το βράδυ στους γονείς μου να τους δούμε;» «Θα θελεις;»

19. Η πεθερά σου με τον πεθερό σου τι σχέση είχαν; Έμενε η πεθερά σου στην Αθήνα και ο πεθερός σου εδώ;

- Αυτοί όταν παντρευτήκαν και κάνανε τα πιτσιρικά ζοριστήκαν οικονομικά πάρα πολύ και τα αδέρφια του πεθερού μου που είναι στην Αθήνα όλα, τους πείσανε να πάει η πεθερά μου στην Αθήνα, να ανοίξει ένα μίνι μάρκετ- ψιλικατζίδικο και να μπορούσαν να αναβασταχτούν και καλά με την πρόταση να μάθω τα δύο μεγάλα αγόρια, ο Κώστας με το Φραγκιά και να επιστρέψουν πίσω στην Κρήτη μετά, να ανοίξουν τις δουλειές τους...όπως και έγινε...έγινε...δηλαδή ο Κώστας όταν έφυγε από εδώ ήταν πρώτη δημοτικού και επέστρεψε γυμνάσιο...πρώτη γυμνασίου...πρώτη γυμνασίου επέστρεψε...

20. Μεταξύ τους ο άντρας με τη γυναίκα πώς ήταν;

- Ο πεθερός μου όσο ήσυχος φαίνεται στην εμφάνιση, τόσο σκληρός άντρας είναι...πολύ σκληρός άνθρωπος ο πεθερός μου...είναι και αυτός απόλυτος...μπορεί κάποιες φορές οι απόψεις του και οι συζητήσεις του να είναι σωστές σε κάποια θέματα, αλλά είναι φοβερά απόλυτος...και αυτός τώρα το θέλει, τώρα θα το πάρει...

21. Και τον ικανοποιούσε η πεθερά σου;

- Εννοείται... εννοείται... η πεθερά μου είχε πληγωθεί από πολύ μικρή ηλικία από 4 χρονών που έχασε τη μητέρα της και έπεσε σε χέρια μητριάς...και πέρασε πολύ δύσκολα...εν τω μεταξύ είχανε διαχωρισμό μέσα στην οικογένεια με τις αδελφές της είναι 5 αδέρφια η πεθερά μου, 3 κορίτσια και 2 αγόρια, υπήρχε διαχωρισμός ας πούμε στη μία της αδελφή, της ζήλευε πάρα πολύ γιατί ήταν και καλά η πιο όμορφη και δεν την αφήναν να βγει έξω στις αγροτικές δουλειές ενώ η πεθερά μου ήταν αρκετά δυνατός άνθρωπος και τη στέλνανε στο θέρος, στις ελιές, τα πάντα όλα να κάνει, να ζυμώνει από μικρή ηλικία, να μαγειρεύει, να κάνει πράγματα ας πούμε που οι άλλες αδελφές αργήσαν να τα κάνουν έως και καθόλου δηλαδή μια φακλάνα απόμεινε και της βγήκε όλη αυτή η εκδίκηση στις νύφες της και ότι ανάθρεψε ας πούμε τους γιους της για να τους δώσει δεν ξέρω στη...σου Καρόλου την κόρη, στις Ισπανίας το βασιλιά την κόρη...δεν ξέρω...και ξαφνικά έρχομαι και μπαίνω νύφη εγώ ας πούμε και έχω περάσει και εγώ αρκετά δύσκολα με την πεθερά μου...απλά πλέον εκεί δεν χαρίζω...γιατί δεν τους βλέπω συχνά, δεν τους βλέπω συχνά πια και όταν θα αποφασίσω να πάω πάλι για χατίρι του Κωστή θα αποφασίσω να πάω γιατί του μουρμουρίζει συνέχεια και μουρμουρίζει και εμένα και τώρα πριν λίγο με πήρε τηλέφωνο αν θα πάμε αύριο...

22. Θα πάτε ;

- Όχι.

23. Ο Κώστας θα πάει;

- Όχι... όχι... και γιατί δεν θα πάει; Γιατί έχει καλύτερο κίνητρο...

24. Θα πάτε κάπου αλλού...

- Μας έχει καλέσει στο Θρόνος ο κουμπάρος μας ο Στέλιος, βγάζει τη ρακή...άρα...είναι πολύ πιο ισχυρό το κίνητρο...

25. Αλλά να πάτε κάπου...

- Να πάμε και εμείς ο κο φνειακός και οι 4 κάπου ας πούμε... όχ δεν παίζει αυτό... θα πηγαίναμε στο Σελί αν δεν είχαμε κάτι άλλο με το Κωστή καλύτερο να κάνουμε...

26. Κατάλαβα... επομένως προέχει πάντα η οικογένεια – «η μαμά».

- Ναι, οπότε εκεί στην πεθερά πια θα το πω και όσο κόψει...δεν με ενδιαφέρει, δεν με απασχολεί το θέμα...δηλαδή αισθάνομαι ότι αυτό που λέει με προσβάλει ή είναι λάθος, θα το πω...πιο παλιά το φίλτραρα...δεν ήθελα να έρθω σε ρήξη, δεν ήθελα να έρθω σε κόντρα αλλά όταν πλέον άρχισα να βλέπω τις αδικίες ας πούμε στη μεταχείριση...αι και γαργαλήσου να πούμε...να κάθομαι εγώ να σε νταντεύω; Γιάντα; Γιάντα; Και αυτό έχει περάσει στα χέρια όλα...όλα τα έχει στα χέρια...από το τι κάλτσα θα βάλουμε που ήταν το συρτάρι δίπλα στο κρεβάτι τους με τις κάλτσες...ζοριστήκα πάρα πολύ να τονε φέρω σε μια γραμμή το

Κωστή... και όχι ότι τον έχω φέρει..περίπου... στο περίπου... στο περίπου... και φταίω κι εγώ σε αυτό...φταίω κι εγώ σε αυτό γιατί πίστευα ότι επειδή παντρευτήκαμε με αγάπη και έρωτα...επειδή κάνει σκληρή δουλειά, ασχολείται με σίδερα, ασχολείται με διαφορετικούς χαρακτήρες κάθε μέρα, ήθελα να υπάρχει μια ηρεμία στο σπίτι και να μην ασχοληθείς πούμε για το πού θα βρει τις κάλτσες του ή αν θα βρει τα εσώρουχά του αν θέλει να κάνει μπάνιο...όταν όμως κατάλαβα ότι το κάνει εσκεμμένα γιατί δεν θέλει να το κάνει ο ίδιος γιατί το έχει μάθει να του το φέρνουνε στα χέρια και αντέδρασα, πάλι μου γύρισε μπούμερανγκ αλλά σε αυτό το κομμάτι φταίω κι εγώ...

27. Εσύ δεν κάνεις σκληρή δουλειά; Κι εσύ δεν θα'θελες να τα'χει έτοιμα;

- Ναι, κι εγώ θα ήθελα να τα έχω έτοιμα, αλλά εγώ πάντα άκουγα ότι «η γυναίκα τα κάνει όλα και πρέπει να τα κάνει όλα...ο άντρας κουράζεται...» ενώ η γυναίκα στο μυαλό μου μέσα ασ πούμε είναι μια ακούραστη και καλοκουρδισμένη μηχανή...

28. Ενώ ο άντρας έχει δικαίωμα να ξεκουράζεται...

- Είναι μπιμπελό...

29. Η γυναίκα δεν το 'χει αυτό το δικαίωμα...

- Όχι και αυτό έβλεπα και γινόταν και μέσα στο σπίτι μου, στο δικό μου...η μάνα μου ήθελε να σηκωθεί πιο πρώτα από όλους να ετοιμάσει τα πρωινά, να ετοιμάσει αυτό...να φύγουμε εγώ και η αδελφή μου για το σχολείο και ο πατέρας μου για τη δουλειά να φύγει, να πάει να ψωνίσει, να πάει στη λαϊκή, να γυρίσει, να περιποιηθεί τις δυο μου γιαγιάδες που μένανε μαζί μας μέχρι τη μέρα που πεθάναν... να τις περιποιηθεί, να τελειώσει τις δουλειές της, να κεντήσει τότε που το είχε σαν επάγγελμα το κέντημα, να κεντήσει...να κεντήσει κρητικά ή να πλέξει, να πάει σε εκθέσεις, να τα πουλήσει, συν τοις άλλοις το χειμώνα τις ελιές, να φυτεύει τα περιβόλια της...όταν ζοριζόντουσαν οικονομικά να παίρνει σιμισιακές ελιές για να παίρνουν οι γονείς μου το λάδι να το πουλάνε μετά...το αμπέλι, σταφίδα...αν έχει κάνει και αν έχει σύρει κι αυτή η μάνα μου...και αν έχει σύρει...

30. Κι ο μπαμπάς πήγαινε στη δουλειά και μετά πήγαινε καφενείο, ε;

- Ο πατέρας μου τις καλές εποχές σηκωνόταν...8 παρά τέταρτο έφευγε από το σπίτι...σηκωνόταν 7 η ώρα να πάει στην τουαλέτα του ξέρω γω, να πει τον καφέ του να χαλαρώσει...8 παρά τέταρτο έφευγε...2- 2 και τέταρτο ήταν στο σπίτι για φαγητό το μεσημέρι και μετά κοιμόταν...εκκλησία το σπίτι...

31. Η μαμά κοιμόταν το μεσημέρι;

- Όχι, η μαμά κεντούσε το μεσημέρι...εκκλησία ξέρεις τι θα πει εκκλησία; 4 παρά 10 σηκωνόταν ο πατέρας μου να φύγει να πάει στη δουλειά και γύριζε ανάλογα αν είχαν δουλειά μόνο στο μαγαζί στο συνεργείο, γύριζε γύρω στις 6.30 – 6.00 εκεί...αν ήταν εξωτερικοί και είχαν κανένα χαλασμένο αυτοκίνητο στο δρόμο, φιλοτιμόνταν κάποιες φορές και έπαιρνε και τη μάνα μου μαζί για να του κάνει παρέα στο δρόμο...

32. Εκεί είχε τη μαμά σου, την έπαιρνε...

- Ναι να του κάνει παρέα...όταν ήταν και σχολούσε νωρίς, να κάνει το μπάνιο του, να φάει, να πάει στο καφενείο...να πάει στο καφενείο και να γυρίσει την ώρα που'θελε να παίξει το αγαπημένο του έργο...10, 10 παρά τέταρτο εκεί...

33. Παντρεύτηκες στον μπαμπά σου...

- Αυτό συνειδητοποιώ Κωνσταντίνα... ότι έχω παντρευτεί το μπαμπά μου και σε κακή έκδοση του μπαμπά μάλιστα...

34. Ο μπαμπάς σου έπαιρνε και τη μαμά σου κάποιες φορές μαζί του...

- Ναι ο πατέρας μου δεν πήγαινε καταρχήν πουθενά χωρίς τη μάνα μου σε γάμους, βαφτίσια, γιορτές και τέτοια...

35. Πήγαιναν πάντα μαζί, ε;

- Ναι... απλά σταμάτησαν να πηγαίνουν μαζί για κάποιο διάστημα από τότε που πέθαναν τα αδέρφια της μάνας μου το ένα το 89 και το άλλο το 90 που έπεσε η μάνα μου σε βαριά κατάθλιψη... δεν θέλω να τη θυμάμαι εκείνη την περίοδο...ήταν η πιο σκληρή περίοδος της ζωής μου ήταν αυτή...να βλέπω τη μάνα μου συνέχεια ξαπλωμένη κουκουλωμένη με τα μαύρα και κουκουλωμένη με το σεντόνι και την κουβέρτα...

36. Ποιος έκανε;...

- Οι γιαγιάδες μου... οι γιαγιάδες και πόσω μάλλον που η μια μου γιαγιά ήταν τα παιδιά της...που είχε κι αυτή και αυτή είχε πόνο...αυτή κι αν δεν είχε πόνο...

37. Αυτά που το ένα είχε λευχαιμία...

- Ναι, ο θείος μου ο Γιάννης, πέθανε από κίρρωση του ήπατος και ο θείος μου ο Νίκος που σκοτώθηκε σε τροχαίο. Μέσα σε διάστημα 6 μήνες αυτό. Και οι δύο...ο ένας το Μάη του '89 και ο άλλο το Γενάρη του '90. τέλος πάντων...κι ήταν μια πολύ έτσι μαύρη περίοδος...δηλαδή έχω μια φωτογραφία της μάνας μου με την αδελφή μου στο νηπιαγωγείο... Δεν υπάρχει πιο αδύνατη μορφή της μάνας μου...πιο αδύνατη έκδοσή της και γερασμένη γυναίκας 100 χρονών στο πρόσωπο...

38. Και ήταν νέα γυναίκα...30 άρα...

- Ναι...

39. Λοιπόν πώς φαντάζεσαι τη ζωή σου αν πάρεις διαζύγιο με το Κωστή;

- Πώς φαντάζομαι τη ζωή μου...

40. Πες ότι σου λέει και αυτός δεν αντέχω άλλο...

- Μμμμ...καταρχήν θα ηρεμήσω... δεν θα'χω το άγχος «αχ θα'ρθει, δεν θα'ρθει»... δεν θα'χω την έννοια ό το να αφορά με τα ρούχα... με τα οποά έχουμε φοβερό πρόβλημα με τα ρούχα...φοβερό και τρομερό με τα ρούχα...γιατί; Έχει κολλήματα με συγκεκριμένα ρούχα και δεν αλλάζει ρούχα μέχρι να λιώσουνε, να φαρθούνε κι αν έχει ρούχα...και το κυριότερο είναι ότι θα ορίσω τη ζωή μου διαφορετικά οικονομικά, θα τη βάλω σε νέες βάσεις και θα φτιάξω το πρόγραμμα έτσι όπως εγώ νομίζω καλύτερα και όχι έτσι όπως το θέλει εκείνος...

41. Με τα παιδιά σε εμποδίζει κιόλας αντί να σε βοηθάει;

- Μα δεν είναι εκεί; Δεν είναι εκεί να με βοηθήσει...δεν ξέρει πώς είναι τα παιδιά του...το ότι θα φέρει 2 σοκολάτες και 2 γαριδάκια πιστεύει ότι έχει κάνει το χρέος του σαν μπαμπάς...συναισθηματικά θα μου λείψει...γιατί τον αγαπώ σου ξαναλέω αλλά θα μου περάσει...γιατί είναι πολύς ο καιρός που έχω να νιώσω ασφάλεια δίπλα στον Κωστή...

42. Εσένα σε καλύπτει συναισθηματικά;

- Όχι.

43. Έτσι να νιώσεις ότι σε καταλαβαίνει όταν έχεις κάτι...

- Μα δεν με καταλαβαίνει...δεν με καταλαβαίνει...εδώ δεν καταλαβαίνει την πιο απλή μου ανάγκη ότι...να μη με ξυπνήσει το πρωί...δεν καταλαβαίνει ότι δεν μου αρέσει το πρωινό «σεξάκι»... δεν το καταλαβαίνει...ναι το καταλαβαίνω εγώ από την πλευρά του ότι είναι ανάγκη του γιατί η πρωινή στύση πιάνει το πουλί που λένε...αλλά κι αυτός δεν καταλαβαίνει τη δική μου ανάγκη ότι δεν μου αρέσει και δεν μπορώ να λειτουργήσω...δεν το σέβεται...έχω κάνει την υπέρβαση πολλές φορές...Κυριακές πρωί...έχω κάνει την υπέρβαση πολλές φορές...

44. Πάντα εσύ βάζεις τον εαυτό στην άκρη για να ικανοποιείς τους άλλους...

- Ναι... αλλά το σημερινό ήτανε άνω ποταμών...5.30 ώρα το πρωί...δηλαδή τρελάθηκα...και όσον αφορά ας πούμε το κομμάτι της δουλειάς μου που αντιμετωπίζω κάποιες δυσκολίες...κι έχει τύχει και έχω αντιμετωπίσει και σοβαρές δυσκολίες πάλι δεν ήτανε δίπλα μου...πάντα σε έχω απέναντί μου και όχι δίπλα μου...αισθάνομαι ότι είμαστε εχθροί...ότι είμαστε ανταγωνιστές και όχι ζευγάρι...ότι και να θέλω να κάνω που αφορά εμένα είναι απέναντί μου...να μου το κριτικάρει, να μου το σαμποτάρει...παράδειγμα με τη νοηματική...τον πρώτο χρόνο κουτσά στραβά μου κρατούσε τα παιδιά να πάω στη νοηματική...το δεύτερο για κανένα λόγο...φέρνω κοπέλα...βρήκα μια καλή κοπελιά, την έφερα στο σπίτι και μου κρατούσε 2 φορές τη βδομάδα τα παιδιά και πήγαινα στη νοηματική...μετά άρχισε να τσινάει με τα λεφτά...δηλαδή πάλι βρήκε...εντάξει δεν μπορείς εσύ; Εντάξει θα το κάνουμε αλλιώς...θέλω να το κάνω, πρέπει να το κάνω...γιατί τη συγκεκριμένη δουλειά που κάνω δε θα μπορώ να την κάνω για πολλά χρόνια...να έχω και κάποια άλλη επιλογή παρακάτω...πάλι απέναντι...τώρα με το γυμναστήριο που ξεκίνησα από τον Απρίλη...πάλι απέναντι...

45. Ότι πας να κάνεις για τον εαυτό σου δηλαδή...μπαίνει και εμπόδιο...

- Ναι... ότι αφορά εμένα... είναι εμπόδιο...

46. Οικονομικά πάλι εμπόδιο...

- Πάλι εμπόδιο... και το απέδειξε για άλλη μια φορά τώρα...άλλη μια φορά το απέδειξε τώρα...δηλαδή αν δε παίρνανε στη δουλειά φέτος τι θα γινότανε; Θα βγάζαμε μαχαίρια; Δηλαδή τι πάει να πει επειδή δεν έχω πληρωθεί; Εγώ πάντα κοπάζω όταν είναι να πάρω το μερίδιό μου από το νηπιαγωγείο...το μισθό μου, τι έξοδα έχουμε από το μήνα; Είναι η ΔΕΗ, είναι το νερό, είναι ο ΟΤΕ, είναι η δόση της εφορίας; Πώς θα τα μοιράσω; Πόσα θα δώσουμε σε αυτό; Είναι τα φροντιστήρια που τα'χω αναλάβει εγώ...γιατί πάλι και σε αυτό το κομμάτι

που θα μπορούσαμε να έχουμε πετύχει καλύτερες τιμές πάλι δεν ήρθε να πάμε μαζί...πάλι με κράτησε και με καθυστέρησε να πάμε και άργησα να πάω και δεν πέτυχα καλές τιμές φέτος...κι ώρες ώρες απορώ με τον εαυτό μου πώς με πείθει τόσο πολύ να τον περιμένω να κάνουμε πράγματα μαζί...

47. Και τελικά δεν τα κάνετε ποτέ...

- Όχι, δεν τα κάνουμε ποτέ...

48. Και τελικά όλα μόνη σου...

- Οπότε τι να μου λείπει...τι να μου λείπει από...από την παρουσία του...η παρουσία του κάποιες φορές είναι που με εκπλήσσει αν τύχει κάποιες φορές και έρθει νωρίς στο σπίτι. Με εκπλήσσει ειλικρινά γιατί πλέον το θεωρώ δεδομένο και εγώ και τα παιδιά ότι δεν είναι στο σπίτι...κανείς...

49. Ότι είστε οι τρεις σας...

- Ναι, είμαστε οι τρεις μας...για αυτό σήμερα που ξυπνήσανε τα πιτσιρίκια και συνειδητοποίησαν ότι θα είναι ο μπαμπάς στο σπίτι κι εγώ θα φύγω... κάναν τρελή χαρά... δεν το βλέπει;

50. Τώρα θα κάτσουν... είναι οι τρεις τους...

- Ναι, είναι οι τρεις τους...το οποίο βέβαια μου είπε «πόση ώρα θα πάρεις να κάνεις εκεί που θα πας» λέω «δεν ξέρω δεν θυμάμαι τι θα κάνουμε σήμερα και πόσο χρόνο θα μας πάρει... «ε, σε καμιά ώρα θα πάρω τα παιδιά να βγω...» ναι καλέ μου, δε λέω εγώ να μην τα πάρεις αλλά καθυστέρησε λίγο, να περάσει λίγο η ώρα, να βρεθούμε όλοι μαζί...δε μου αρέσει να πηγαίνουμε χωριστά...θέλω να πάμε κάπου όλοι μαζί...ας είναι και στο “Paradise”, να πάμε όλοι μαζί...δεν θέλω να είμαστε με δύο αυτοκίνητα...θέλω να είμαστε μαζί...αλλά πνίγεται Κωνσταντίνα...πνίγεται μέσα στο σπίτι με τα παιδιά...δεν μπορεί να το οριοθετήσει γιατί δεν τα ξέρει να τα χειριστεί και δεν θέλει και να τα μάθει και δεν προσπαθεί και να τα μάθει...

51. Και αυτά όσο το βλέπουνε...τόσο θα ζουζουνίζουνε...

- Ναι... εκμεταλλεύονται και αυτά κάποιες καταστάσεις γιατί είναι πιεσμένα όλη τη βδομάδα...το σχολείο, τα ολοήμερα, τα φροντιστήρια, τα αγγλικά...δυστυχώς οι απαιτήσεις για τα παιδιά είναι πια τόσες πολλές τώρα πια...τόσες πολλές που ναι μεν ψάχνεις οικονομικές λύσεις να κάνουν κάτι τα παιδιά...μην τα αφήνεις μπροστά σε μια τηλεόραση...να κάνουνε τι μπροστά σε μια τηλεόραση;

52. Το καλοκαίρι που πήγες το τριήμερο με τις φίλες σου, πώς ήταν τα πράγματα; Πρώτα με τα παιδιά και μετά στη σχέση σας;

- Αχ, αυτό... αυτό είναι πονεμένο κομμάτι... ενώ πέρασα τόσο καλά... ένα τόσο πονεμένο κομμάτι λοιπόν...υπήρχε προετοιμασία γιατί το είχαμε πει με τα κορίτσια αρκετό καιρό πριν και σιγά σιγά το προετοιμάζα...ε...στα παιδιά είπα την αλήθεια...δεν τους είπα ούτε ό πα θα πάω σε δουλειά, ούτε ότι θα πάω να κάνω δουλειά με κάποιες φίλες μου...

53. Όπως εκείνος είχε πάει με το σύντεκνο...

- Ναι τους είπα την αλήθεια. Έχω την ανάγκη να ξεκουραστώ. Θέλω να περάσω δυο μέρες με τις φίλες μου που δεν το έχω κάνει ποτέ στη ζωή μου, θέλω να δω πώς είναι...δεν σας αφήνω σε ξένα χέρια, δεν σας αφήνω ούτε στον παππού και στη γιαγιά σας αφήνω στον μπαμπά που να τον δείτε, να τον χορτάσετε με τον μπαμπά να κάνετε πράγματα μαζί...τα παιδιά το δέχτηκαν...το δέχτηκαν...ο καλός μου δεν το πίστευε ότι θα το κάνω...δηλαδή μέχρι και την τελευταία στιγμή...

54. Δεν σε είχε ικανή, ε;

- Ναι, δεν με είχε ικανή ότι θα το κάνω...έρχεται η ώρα να φύγουμε...με βλέπαν τα παιδιά που έκανα δυο, τρία ψώνια, που ετοιμάζα την τσάντα μου και με ρωτούσαν «και πού θα πάτε και τι θα κάνετε και θα'στε στη θάλασσα...κι εμείς θα πάμε με τον μπαμπά στη θάλασσα...» «και βέβαια θα πάτε» «και θα πάμε και βόλτα... θα'ναι οι διακοπές μας αυτές και μετά θα πάμε όλοι μαζί»...εγώ έτσι το είχα στο μυαλό μου...ό πα θα ζήσει θα αρπάξει την ευκαιρία να ζήσει την εμπειρία με τα παιδιά...

55. Και θα τα θέλει κι άλλο...

- Ναι... θα κάνω κι εγώ να κάνω αυτό που το είχα αποθημένο που δεν είχα τολμήσει ποτέ να το ζητήσω, στον ίδιο μου τον εαυτό να το εκμυστηρευτώ ότι θέλω τόσο απεγνωσμένα να το κάνω αυτό το πράγμα και μετά να βρεθούμε να είμαστε μαζί, να πάμε κάπου ένα

σαββατοκύριακο οι 4 μας, να μορραστούμε αυτήν την εμπειρία γιατί με τα παιδιά μας δεν έχουμε πάει πουθενά οι 4 μαζί...

56. Δεν έχετε πάει μια εκδρομή;

- Να μείνουμε κάπου; Όχι, ποτέ. Αν έχω κάνει αγώνα να πάμε ένα σαββατοκύριακο στον Άγιο Νικόλαο για να τα πάω στη Σπιναλόγκα...από τότε που έπαιζε το νησί στην τηλεόραση...από τότε το παλεύω...τέλος πάντων...

57. Και δεν είναι για λόγους οικονομικούς... ότι δε βγαίνετε;

- Όχι, βρίσκει προφάσεις... βρίσκει προφάσεις... «ναι, ασ' το να το δούμε το άλλο σαββατοκύριακο».

58. Γιατί δεν θέλει;

- Δε μου' χει πει ποτέ... έχει να κάνει και με το οικονομικό...είναι λίγο τσιφουτίνης...

59. Αλλά και εδώ να μένετε μπορεί να βγείτε και να ξοδέψετε πιο πολλά...

- Ναι, αλλά εδώ όμως έχει εκ του ασφαλούς, δεν τον έχεις ψυχολογήσει καλά το Κωστή Κωνσταντίνα...

60. Θέλει να είναι στην έδρα του;

- Ο Κώστας το να πάμε κάπου όλοι μαζί θα το φιλτράρει, θα το ψάξει, θα το δει δε βγαίνουμε οικονομικά...εκεί θα μου το ρίξει...πρέπει να κάνουμε κράτη, πρέπει να κάνουμε αυτό, πρέπει να κάνουμε εκείνο και κάπου με κωλώνει και εμένα... Γιατί όταν ακούς τον άντρα της οικογένειας να σου λέει «ξέρεις, δύσκολος χειμώνας έρχεται...άσε τώρα τα ταξίδια...και τι ταξίδια...μέχρι τον Άγιο Νικόλαο, έτσι...

61. 20 ευρώ βενζίνη και βρίσκεις και ένα δωμάτιο με 20 ευρώ πάλι... μένεις....

- Ναι, για ένα βράδυ στην ουσία...δηλαδή να φύγουμε από εδώ Σάββατο πρωί, να μέναμε Σαββάτο βράδυ και να φεύγαμε Κυριακή...

62. Μπορείς με 40 ευρώ να το κάνεις αυτό...

- Και ας έφτιαχνα εγώ στο σπίτι ένα κουτί γεμιστά και κεφτέδες...

63. Που θα τα έφτιαχνες έτσι κι αλλιώς...αν το δεις έτσι στο "Paradise" πιο πολλά μπορεί να ξοδέψει με τα κεράσματα που κάνει...

-Ναι, αλλά δεν το καταλαβαίνει όμως αυτό...

64. Ναι...

- Και υπάρχει διαφορά... και εδώ να μέναμε στη θάλασσα να βγαίναμε αναγκαστικά, δηλαδή δεν το διαπραγματευόμουνα τη θάλασσα θα πηγαίναμε στη θάλασσα... πάλι δεν θα' μπαινε στη διαδικασία ξέρω γω να πάρουμε μια πορτοκαλάδα ή ένα καφέ...θα τον παίρναμε από το σπίτι και την απογευματινή βραδινή βόλτα αντι να κατεβούμε στην πόλη να περπατήσουμε γιατί εκεί θα μυρίσει το σουβλάκι, θα μυρίσει η κρέπα, θα ζητήσουν παγωτό, είναι πιο πολλοί οι πειρασμοί πάμε εκ του ασφαλούς στις Χριστίνας...

65. Που και εκεί έχει παγωτό όμως...

- Ναι, αλλά εκεί όμως ξέρουν τα παιδιά επειδή τα έχω συνέχεια εγώ τα παιδιά και οικονομικά δε γίνεται να παίρνουμε συνέχεια, τους έχω πει ότι «ναι, θα πάμε ένα πράγμα, να το μοιραστείτε...αποφασίστε εσείς τι θα είναι αυτό». «Θέτε παγωτό; Θέτε σάντουιτς; Θέτε χυμό; Θέτε αναψυκτικό; Ένα πράγμα, θα το μοιραστείτε...» και έχουν συμβιβαστεί τα παιδιά...έχουν συμβιβαστεί...λοιπόν και επειδή το ξέρει ότι το κάνουν αυτό με εμένα τα παιδιά προτιμάει λοιπόν να πάμε εκεί που είναι και πιο οικονομικά και δε θα κάψουμε και βενζίνη να κατέβουμε κάτω και δε θα δούμε και πολλούς πειρασμούς...τώρα αν κάτσει παρέα και να κεράσει είναι άλλου παπά ευαγγέλιο...εκεί δεν έχει πρόβλημα...εκεί δεν έχει πρόβλημα να δεχτεί...

66. Εκεί τα 40 ευρώ φεύγουν...

- Εκεί, ναι δεν υπάρχει θέμα...

67. Γιατί είναι κάτι που έχει μέσα στις αξίες του μάλλον και μέσα σε αυτά που έχει στο μυαλό του.

- Ναι, όταν ας πούμε όλη τη βδομάδα που έχουν τα παιδιά εκεί γύρω μαθήματα και δε θέλω άνοιξε αμάξι, κλείσε αμάξι, πήγαινε σπίτι πάρκαρε, ξεπάρκαρε, περιμένω στη Χριστίνα να τελειώσουν τα παιδιά. Και πιπιλίζω μια κόκα κόλα στο ποτήρι που έχει 1 ευρώ...γιατί την παίρνω από μέσα από το μπαρ...δεν την παίρνω μπουκαλάκι 1,5 ευρώ...μια κόκα κόλα που κάνει 1 ευρώ, το'χε σε προσφορά...και το πιπιλίζω από τις 6 μέχρι τις 9...και του βάνω και νερό και γίνεται πιο πολύ και πιο πολύ...λοιπόν...όταν λοιπόν γίνεται αυτό τη βδομάδα, μουρμουρίζει γιατί είμαι στη Χριστίνα αν είναι να πάμε βόλτα, πάμε στις Χριστίνας...κι όχι

γιατί έχω πρόβλημα να πάμε στις Χριστίνας να πάμε όλοι μαζί, απλά θέλω να σου δείξω τη διαφορά...

68. Μμμ... νοοτροπία...

- Πήγαμε λοιπόν στον Πλακιά με τα κορίτσια...από την αρχή ήτανε τόσο μαγευτικό και απίστευτο ότι κατάφερα να το κάνω...που ειλικρινά νόμιζα ότι ζούσα το όνειρο της πριγκίπισσας...

69. Τόσο πολύ, ε;

- Τόσο πολύ... ήταν κάτι το οποίο δεν είχα τολμήσει ποτέ να το ζητήσω...δηλαδή παρόλο που έκανα πράγματα να εξελιχθώ και εγώ, να εκμοντερνιστώ αν θες...αυτό δεν τολμούσα ούτε από τον ίδιο μου τον εαυτό να το ζητήσω γιατί είναι αυτό που λέγαμε πριν «οικογένεια, τι θα πει ο κόσμος, μια παντρεμένη γυναίκα να πάει πού» αυτό με βασάνιζε και δεν είχα τολμήσει ποτέ να το ζητήσω από τον εαυτό μου...

70. Κι ούτε οι γονείς σου σε αφήνανε μικρή...

- Ούτε για αστείο... τι μικρή πού να με αφήσουν; Ακόμα και στο χορό του σχολείου με στέλνανε με συνοδεία...τέλος πάντων...τους τ'πα όμως των γονιών μου...τους το είπα ότι από την τάδε μέχρι την τάδε ημερομηνία, θα πάω με τις φίλες μου στον Πλακιά...

71. Και τι είπαν;

- Η μάνα μου τσιμογέλασε και μου λέει «ξά σου κόρη μου, μόνο μη σου δημιουργήσει προβλήματα...» και της απαντώ: «μάνια και προβλήματα να μου δημιουργήσει, αξίζει τον κόπο...είναι κάτι που θα γίνει για μένα»

{χτυπάει το κινητό. Ακούγεται ως ήχος κλήσης το «θα μεγαλώσει και θα στρώσει λέγαν όλου» και είναι ο σύζυγος}

- Αχ...

- Ναι που λες...

72. Σου είπε η μαμά σου χάρηκε που θα'φενυγες...

- Και της απαντώ «όσο γκόψει μάνα...δε με νοιάζει...θα το κάνω και όσο γκόψει...». Ήταν τόσο μεγάλη η ανάγκη μου να το πω της μάνας μου και του πατέρα μου...ή όπως τότε που τους έδειξα το αλυσιδάκι στο πόδι...

73. Τι είπαν τότε;

- Λέω «κοίτα μπαμπά, κοίτα κοίτα τι φοράω στο πόδι μου ; σου αρέσει; Ωραίο δεν είναι;» «μμμ...μμμ»

74. Σε κοίταζε λοξά;

- Ναι, αναγαργάλησε το λαιμό του «ήτανε πάλι τούτονα; Καινούρια μόδα;» λέω «ναι, δεν σου αρέσει, ωραίο δεν είναι;» μου λέει η μάνα μου «αφού σου αρέσει παιδί μου εμένα μου περισσεύει...». Τότε δε μου'βαλε μπόστα τον Κωστή, τι θα πει ο Κώστας...τότε με τον Πλακιά μου'βαλε μπόστα το Κωστή... αλλά δεν τόλμησε ποτέ να με ρωτήσει τι έγινε μετά...

75. Α, δεν έμαθε κανείς...

- Δεν τόλμησε να με ρωτήσει...δεν με έχει ρωτήσει ακόμα...πώς επεράσαμε... πώς... τίποτα... δε με έχει ρωτήσει...πήγαμε στον Πλακιά, κάναμε τα μπάνια μας, φάγαμε τα ψάρια μας, πήγαμε τις βόλτες μας, έζησα μια εμπειρία που δεν είχα τολμήσει ποτέ να σκεφτώ ότι θα τη ζήσω...πήγα σε παραλία γυμνιστών...που αυτό και αν ήταν βήμα και άλμα...

76. Αυτό το'πες στον καλό σου;

- Το είπα... ανάθεμα την ώρα και τη στιγμή μου ήθελα να είμαι φιλαλήθης...

77. Και τι είπες;

- Τι να πει; Την υπόλοιπη 1,5 μέρα μου τη γκάστρωσε μέχρι να γυρίσω πίσω... και όχι μόνο τότε...ακόμα κρατάει και έχουμε Νοέμβρη...και αυτό έγινε τον Ιούλη...

78. Που πήγες στους γυμνιστές...

- Ναι, που πήγα στους γυμνιστές...και τι δουλειά έχουμε 3 παντρεμένες γυναίκες να πάμε στους γυμνιστές και δεν έχουμε καμία δουλειά και αυτός έκανε σενάρια με το μυαλό του. Δηλαδή, κάποια στιγμή το βράδυ αργά είχαμε μιλήσει...ε... που εγώ σε φανταζόμουν ότι είσαι στην παραλία και βλέπεις τους γυμνιστές και χαϊδεύεσαι και κάνει σχέσεις και συνειρμούς με εμένα που μπορεί να μη σε ικανοποιεί το αυτό μου... να'ναι πιο μικρό ή να είναι περιεργό...που έχεις...που τώρα που βλέπεις έχεις μέτρο σύγκρισης...

79. Βγήκε η ανασφάλεια η αντρική...

- Ναι και ήτανε συνέχεια στο τηλέφωνο και φύγατε και δεν φύγατε και αυτό... δηλαδή το ένιωθα... ένιωθα ότι θα μου το ξυνοβγάει... έτσι κι αλλιώς θα μου το ξυνοβγάζε επειδή πήγα στον Πλακιά, πόσο μάλιστα που του έδωσα την αφορμή... γιατί; Γιατί αποφάσισα ότι πάντα είχα μέσα μου να λέω αλήθεια «θα πάω εκεί και θα κάνω αυτό» πάντα το είχα...

80. Καμιά φορά δεν κάνει καλό η αλήθεια...

- Πάντα... άρα λοπόν έχει βρώμικο και πρόστυχο μυαλό γιατί εκείνος αν ήταν σε ένα χώρο γυμνιστών θα' τανε τελείως διαφορετικά τα πράγματα και σκέφτηκε το ίδιο και για μένα... και εκεί είναι που ήρθαμε σε σύγκρουση... δηλαδή κάποια στιγμή ένιωσα και άσχημα για τα κορίτσια που είμαστε μαζί... γιατί αυτό το ντριν, ντριν, ντριν, ντριν... τις ξενέρωσε...

81. Τότε έπαιρνε τηλέφωνο... όταν είναι στο μαγαζί και κάνει παρέες...

- Βέβαια, τότε είχε ξεσκιστεί να παίρνει τηλέφωνο... είχε ξεσκιστεί...

82. Στη σχέση σας έκανε καλό νομίζεις που πήγες εκεί ή της έκανε κακό;

- Από τη δικιά μου την πλευρά, εμένα με ανέβασε, με αναβάθμισε, με ζωντάνεψε... ένιωσα αυτό που δεν είχα τολμήσει ποτέ να ζήσω... χάρηκα πολύ με τον εαυτό μου που δεν την κόλωσε... χάρηκα που δεν έκανα πίσω... που δε βρήκα πρόφαση, που δεν βρήκα δικαιολογία για να το σταματήσω και να μην πάω... χάρηκα που το τόλμησα και το έκανα και δεν το μετανιώνω για κανένα λόγο... δεν πα να χτυπιότανε ακόμα να χτυπιέται και άλλους 10 μήνες να χτυπιέται μπροστά, δεν του το χαρίζω αυτό το τριήμερο για κανένα λόγο... το ότι τσίτωσε, ότι ζήλεψε με ανέβασε... λέω «κοίτα, ενδιαφέρεται», αλλά μετά πάλι με έβαλε σε υποψίες... τι ενδιαφέρεται να μη χάσει; Εμένα; Τη δύναμή μου; Τη βολή του; τον εγωισμό του που αυτή τη στιγμή έχει πληγωθεί και θέλει να δείξει πόσο άντρας είναι και θα με πληγώσει χειρότερα από πριν; Όπως κι όλας... που έφαγα τόση πίεση... τόση πίεση μετά που επέστρεψα που και τι δεν έπαθα: αλλεργικό σοκ έπαθα, εγκεφαλικό έπαθα...

83. Και εγκεφαλικό;

- Εγκεφαλικό έπαθα... πριν από το εγκεφαλικό είχα πάει άλλες δυο φορές στο νοσοκομείο με βαριά μορφή ίλιγγο και μου κάναν θεραπεία... μετά πάω με το εγκεφαλικό... ξεκίνησα αναγκαστικά από τους γιατρούς και έκανα μαγνητική, να δούμε τι φταίει στο κεφάλι και αυτά και ανακαλύπτω κύστεις... στο κεφάλι... μετά έπρεπε να κάνω στον αυχένα αξονική, βρίσκω 7 κοίλες στον αυχένα. Και όλα αυτά από πιέσεις και όλα αυτά από τη δουλειά και από τα βάρη...

84. Μαζεύει το σώμα σου όλα αυτά...

- Ναι που καταπίνω, καταπίνω, καταπίνω...

85. Αυτό δεν πρέπει να το δεις;

- Ναι, μα το έχω σε μια σειρά... τα έχω σε μια σειρά... τώρα πλέον δε γίνεται να μην είμαι με το φάρμακο του ιλίγγου. Ένα που θα πάρω το πρωί και ένα που θα πάρω το βράδυ και ένα που θα έχω μαζί μου... ασ πούμε προχτές έγινε κάτι στη δουλειά και πιάστηκα και έπαθα ίλιγγο... δεν μπορώ να το ρισκάρω πια....

86. Και ο Κώστας τι λέει για την υγεία σου; Για όλα αυτά;

- Ότι θέλω και τα παθαίνω... θέλω και τα παθαίνω και αγχώνομαι χωρίς λόγο...

87. Τη δική του συμμετοχή δεν την αναγνωρίζει εκεί;

- Όχι... Μα δεν κάνει κάτι κακό... ο Κώστας για το Κωστή δεν κάνει κάτι κακό... ούτε πειστικός είναι... ούτε... στην κοσμάρα του είναι...

88. Αυτό είναι το χειρότερο...

- Πώς τη ζηλεύω αυτήν την κοσμάρα... ώρες και φορές...

89. Και αυτός με το θέμα που είχε με την υγεία του; Με το μηχάνημα που ήταν να βάλει;

- Μμμ... εδώ γελάμε... άλλο στρες και τότε πριν δυο χρόνια... να έχουμε ανακαλύψει ότι κάνει υπνικές άπνοιες, ότι είναι στο τελευταίο στάδιο... κάνει πολλές... κάνει 400 την πρώτη φορά και 750 τη δεύτερη... και είχε χτυπήσει κόκκινο το καμπανάκι ο γιατρός έντρομος αναρωτιόταν πώς είναι και ζωντανός ακόμα και τον βάζω στο τρυπάκι... ξεκινάμε τότε και ψάχναμε για το μηχάνημα και τονε πήγα στο διατροφολόγο και τον ξεκίνησα να κάνει δίαιτα για να μπορέσει να μπει στο χειρουργείο γιατί δεν τον αναλάμβανε κανείς γιατρός να του κάνει εγχείριση, να του βγάλει τις αμυγδαλές, να του φτιάξει το διάφραγμα και να του κόψει τη σταφυλή...

90. Είναι υπέρβαρος;

- Ναι είναι υπέρβαρος και κανείς δεν τον αναλάμβανε αν δεν είχαμε το μηχάνημα στα χέρια μας... να τρέχω να μαλώνω με το ΙΚΑ που μας κοροϊδεύανε και μας πηγαίνανε από αναβολή σε

αναβολή...και ήτανε και 2 χιλιάρικα το μηχάνημα...και τα θελε το κατάστημα άμπα τα λεφτά, να μας κόψει τα χαρτιά να πάμε στο ΙΚΑ να μας δώσουν πίσω 700ευρώ...και ό π μόλις τελειώσει η θεραπεία, επιστρέφουμε πίσω το μηχάνημα και παίρνουμε τα 1300. και αυτή τη στιγμή το μηχάνημα αυτό μπορεί να το έχει ανάγκη κάποιος άλλος άνθρωπος και το' χει ο Κώστας στην ντουλάπα και κάθεται...

91. Δεν το χρησιμοποιεί, ε;

- Όχι, αφού έκανε την εγχείριση και έφυγε ο μεγαλύτερος όγκος του προβλήματος και άνοιξε ο αεραγωγός, αισθάνθηκε καλύτερα, το μηχάνημα το χρησιμοποίησε για 3 μήνες αλλά στην ουσία 4 ημέρες εγγραφής ολόκληρης.

92. Και τώρα δεν το χρησιμοποιεί καθόλου;

- Όχι, το μηχάνημα είναι στην ντουλάπα φυλαγμένο στη θήκη του. γιατί; Και η δικαιολογία που βρίσκει είναι ότι δεν τον μπορεί...δεν τον προσπάθησε να το μπορέσει...δεν το προσπάθησε...και πέρα από αυτό, βέβαια, ξαναπήρε όλα τα κιλά, πίνει πολύ περισσότερο από πριν, κάνει πολύ κακή διατροφή και κάνει χειρότερες άπνοιες οι οποίες είναι πολύ πιο δύσκολο να τις αναγνωρίσω εγώ...ενώ πριν τις αναγνώριζα γιατί έκανε πολύ μεγάλο θόρυβο με τις αμυγδαλές που είχε, ο αέρας δυσκολευόταν να βγει από τη μύτη και με τα κρεατάκια που έχει και έκανε πολύ περισσότερο θόρυβο, ενώ τώρα που έχουν φύγει οι αμυγδαλές σκέψου ότι είχαν μέγεθος 2 αρνίσια νεφρά...μεγάλα...ήταν υπερτροφικές οι αμυγδαλές του...δηλαδή όταν μου τις έδειξε εμένα ο γιατρός, έπαθα σοκ...και έπαθε και αιμορραγία στο χειρουργείο...έπαθε αιμορραγία και ευτυχώς και είχαμε το μηχάνημα τότε μαζί μας και το βάλαν... διαφορετικά δεν ήθελε να βγει ζωντανός από εκεί...και δεν του έκανε τότε τα άλλα δύο χειρουργεία με το να πάθει την αιμορραγία και εκκρεμούν τα άλλα δύο χειρουργεία...ένα του διαφράγματος με τα κρεατάκια και ένα της σταφυλής και δεν έχε ι κάνει τίποτα...εγώ πάντως του έχω πει «χίρα άμα θες να με αφήσεις, εγώ δεν έχω πρόβλημα...μα χαρά μου πάνε τα μαύρα»...δεν είμαι η μαμά του...αυτό δεν έχει συνειδητοποιήσει ότι είμαι η γυναίκα του και όχι η μαμά του...πολλές φορές όταν βγει στο τσακίρ κέφι και έχει πει καμπόσα μου λέει «έλα ρε μάνα μου...έλα μάνα μου...κάπως έτσι μου το λέει και μου' ρχεται να τον καταπιώ...λέω «δεν είμαι η μάνα σου»...πόσες φορές θα στο πω...δεν είμαι η μάνα σου.

93. Μάλιστα... και εσύ με την υγεία σου τώρα;

- Εγώ την έχω υπό παρακολούθηση...κάνω την αγωγή μου και τη θεραπεία μου, έχω ξεκινήσει και παίρνω και κάτι πολυβιταμίνες οι οποίες έχω δει τεράστια διαφορά

94. Σε βοηθάνε;

- Ναι με βοηθάνε πάρα πολύ και μου έχουν κόψει και ιδιαίτερα την όρεξη για τα βραδινά τσιμπολογίσματα και αυτά και νιώθω πιο δυνατή στα πόδια μου...ότι παρά το ότι κάνω όλα αυτά που κάνω υπό άλλες συνθήκες επειδή το έχω ξαναπεράσει...στο συγκεκριμένο σχολείο έχω ξαναπάει...τη διαδρομή...είμαι πολύ πιο καλά τώρα με αυτές τις βιταμίνες...κάνω ακόμα περισσότερα πράγματα...σκέψου ας πούμε την περασμένη Παρασκευή γύρισα από τη δουλειά που υποτίθεται ότι είχαμε και ημιαργία και γαμήθηκε το σύμπαν μέχρι να φύγουμε...μια στη μια πάμε να κάνουμε και εμείς μια ημιαργία και χάλασε ο κόσμος τέλος πάντων και γύρισα στο σπίτι, μάζεψα τα παιδιά, τα κρατούσε η συντέκνισσά μου, τρώνε 1.30 ώρα μέχρι τις 2. και από τις 2 η ώρα αρχίσαμε και κατεβάζαμε χαλιά, κατεβάζαμε χειμωνικά καθαρίζαμε, στρώναμε χαλιά, φτιάχναμε ντουλάπες μέχρι τις 5.30 η ώρα που ξεκινήσαμε τα απογευματινά μας μαθήματα...βοηθάνε και τα παιδιά στις δουλειές...ναι βοηθάνε...τουλάχιστον σε αυτό δεν έχω παράπονο...με βοηθούνε...ότι μπορούνε το κάνουνε...έβαλα την Εμμανουέλλα μου στο πατάρι επάνω και έσπρωχνε τα χαλιά, κατεβάσαμε τις σακούλες...

95. Πλάκα...

- Και να ξεχωρίσουνε μόνες τους τα ρούχα τους, να φυλάξουν σε...τα παντελόνια μαζί, τις φόρμες μαζί, να τα χωρίσουν η καθεμιά τα δικά τους να τα βάλουνε στις ντουλάπες τους, να φυλάξω εγώ ωστόσο τα καλοκαιρινά να τα βάλουμε στο πατάρι, να καθαρίσουμε, να τραβήξουμε κρεβάτια, όλα με βοηθάνε...και τελειώνουμε και τις πάω στα μαθήματά τους, γυρίζω εγώ στο σπίτι, τις κάνω μπάνιο, πρόλαβα και τις έκανα μπάνιο κιόλας και τις δύο και γυρίζω και εγώ πίσω...κάνουμε μπάνιο, σχολάει η μια 7 η ώρα, πάω την άλλη στο μάθημα 7 η ώρα, πήγαμε σε ένα καζάνι μέχρι τις 9 και μετά γυρίσαμε γιατί γιόρταζε ο σύντεκνός μου και κάτσαμε μέχρι τη 1...υπό άλλες συνθήκες εγώ με όλο αυτό το πανηγύρι που σου περιγράφω τώρα θα είχα πέσει νεκρή...θα είχα πέσει νεκρή και όμως εντάξει...βγήκε.....

ΠΑΡΑΡΤΗΜΑ 6

ΠΑΡΑΔΕΙΓΜΑ ΣΥΝΕΝΤΕΥΞΗΣ ΚΑΙ ΑΝΑΛΥΣΗΣ ΙΧΝΟΓΡΑΦΙΚΟΥ ΕΡΓΟΥ (ΜΕ ΤΗ ΜΗΤΕΡΑ)

-ΣΥΝΕΝΤΕΥΞΗ ΓΙΑ ΤΟ ΙΧΝΟΓΡΑΦΗΜΑ

Οδηγία: Προσπάθησε να κάνεις μια ζωγραφιά που να αναπαριστά τον εαυτό σου.



1. Και για πες μου, τι τίτλο θα έδινες σε αυτήν εδώ τη ζωγραφιά;

-Πόσο ακόμα;

2. Και τι έχεις ζωγραφίσει εδώ;

-Έχω ζωγραφίσει εμένα που εσωτερικά νιώθω νεκρή και από την άλλη πρέπει να παλέψω...

3. Αυτές είναι οι δύο όψεις του εαυτού σου...αυτή που έχει πεθάνει και αυτή που

-Παλεύει και προσπαθεί να με πείσει να μην παραδοθώ...

4. Τι κάνει αυτή εδώ; Κλαίει;

-Μμμ...κλαίει για όλα αυτά που έχουν χαθεί...

5. Και τι σε σκοτώνει και σε βάζει σε έναν τάφο;

-Η αδιαφορία...

6. Και γύρω το περιβάλλον είναι βροχερό...

-Όπως είναι καθημερινότητά μου...

7. Κάπως ζοφερό, μαύρο...

-Το μόνο που μπορούν να με κρατήσουν είναι τα παιδιά...και αν δεις εδώ, σε αυτήν εδώ την απεικόνιση είμαι ήρεμη...

8. Αυτό παρατηρώ...είναι γαλήνιο και αυτές ποιες από τις δύο είναι; Ή και οι δύο;

-Και οι δύο είναι...κλαίω καθημερινά που έχει πεθάνει αυτός μου ο εαυτός...

9. Αυτός ο εαυτός σου ο νεκρός ποιος είναι; Ποιον σκοτώνεις; Ποια πλευρά του εαυτού σου σκοτώνεις;

-Την καρδιά μου και όσα συνεπάγονται με αυτήν όσον αφορά την αγάπη...αλλά από την άλλη πάλι παλεύει...

10. Και αυτή που παλεύει ποια πλευρά του εαυτού σου είναι;

-Για τα παιδιά...

11. Ποια πλευρά είναι, η μάνα δηλαδή...

-Η μάνα...

12. Ο ρόλος της μαμάς σε κρατάει...

-Μμμ...

13. Αυτός είναι ο ρόλος της συζύγου;

-Ναι...

14. Και αυτά τα 3 δέντρα;

-(παύση)...ο έρωτας, αγάπη και ο γάμος.

15. Τα οποία είναι κοντά στο μνήμα...

-(παύση)...έτσι νιώθω δυστυχώς...έτσι νιώθω...

16. Και όλο αυτό το συσχετίζω λίγο και σε σχέση με τις αρρώστιες που περνάς κιόλας και με τα φάρμακα που παίρνεις...

Παλεύει πολλώ λογιά και για το μέσα και για το έξω...

17. Νομίζω ό α πρέπει να σκοποθο ύν όλες αυτές οι πλευρές, οι ασθένειες και να μείνει αυτή η δυνατή...αλλά έχοντας διώξει, έχοντας θάψει όλες τις άλλες...

-Ναι...

18. Να ταφούν...

-Κάποια στιγμή ναι...θα γίνει και αυτό...

19. Υπάρχει κάποιος συγκεκριμένος λόγος που ο εαυτός σου φοράει πάντα μαύρα;

Μαύρα συγκεκριμένα ξεκίνησα να φοράω έντονα και κάθε μέρα και πάντα (βήχει) από τότε που ξεκίνησαν τα πολλά προβλήματα μέσα στο γάμο μου...

20. Σου βγαίνει αυθόρμητα αυτό;

-Ναι...είναι καθημερινό πένθος...

21. Και γιατί πενθείς; Για αυτά που έχεις χάσει εδώ; Τα δέντρα; Εδώ φοράς γκρι, όμως, πιο ανοιχτό...εδώ είναι τα έντονα μαύρα...

-(παύση).....

-Και αν παρατηρήσεις το τρίτο από τα τρία δέντρα είναι και το πιο παράκαιρο...

22. Ναι, και πιο πίσω...

-Ο έρωτας που ήταν πιο βαθύς, που εξελίχθηκε σε αγάπη και μετά καταστράφηκαν όλα στο γάμο, χάλασαν όλα...

23. Από πάνω κεραυνοί...και σύννεφα...

-(παύση-καπνίζει).....

24. Αυτή εδώ κλαίει;

-Μμμ

25. Είναι λυπημένο το στόμα της...αυτή καλά νιώθει νομίζω, έχει και το σταυρό της....Υπάρχει κάτι άλλο που θες να συμπληρώσεις;

-Τσου...

-ΑΝΑΛΥΣΗ ΓΙΑ ΤΟ ΙΧΝΟΓΡΑΦΗΜΑ

Υποκείμενο:	(Μαρία) Μητέρα
Τίτλος:	Πόσο ακόμα;
Παρουσία προσώπων: Αριθμός: Πρόσωπα:	2 Γυναίκα 1 Γυναίκα 2
Ρόλοι:	Γυναίκα 1: εαυτός 1 Γυναίκα 2: εαυτός 2
Χρώματα:	Φόντο: σκούρα-μαύρα Εαυτός 1: κλειστά Εαυτός 2: σκούρα-μαύρα
Συναίσθημα:	Εαυτός 1: ηρεμία Εαυτός 2: λύπη
Τόπος:	Φυσικό τοπίο
Πράγματα:	3 δέντρα Σύννεφα Αστραπές Χόρτα Κάσα
Περιεχόμενο:	Ο εσωτερικός εαυτός νιώθει «νεκρός» και ο εαυτός που φαίνεται πρέπει να αγωνιστεί για τα παιδιά
Σύμβολα:	Κάσα: Η αδιαφορία του συζύγου. Εαυτός 1: της αγάπης. Εαυτός 2: της μητέρας Δέντρο 1: έρωτας Δέντρο 2: αγάπη Δέντρο 3: γάμος Μαύρο τοπίο: Καθημερινότητα

Η μητέρα αναπαριστά τον εαυτό της με δύο όψεις, μια νεκρή και γαλήνια και μια ζωντανή που αγωνίζεται για τα παιδιά της λυπημένη. Επικρατεί το μαύρο χρώμα και είναι διάχυτο το συναίσθημα της θλίψης. Η κεντρική ιδέα στο ιχνογράφημα της μητέρας αφορά στο συναίσθημα της μητέρας που είναι η λύπη για το βίωμα του γάμου σε συνδυασμό με την ανάγκη της να αγωνιστεί για τα παιδιά της. Σαν πρόσωπα αναφοράς στο ιχνογράφημα της μητέρας εμφανίζονται τα παιδιά. Παρατηρούμε, επομένως, ότι η μητέρα τοποθετεί τον εαυτό της σε ένα τοπίο. Χρησιμοποιεί το μαύρο χρώμα ως επί το πλείστον και αναφέρεται σε αισθήματα θλίψης και ανάγκης για αγώνα.

ΠΑΡΑΡΤΗΜΑ 7

ΠΑΡΑΔΕΙΓΜΑ ΑΠΟΜΑΓΝΗΤΟΦΩΝΗΜΕΝΗΣ/ΑΠΟΔΕΛΤΙΩΜΕΝΗΣ ΒΙΝΤΕΟΓΡΑΦΗΜΕΝΗΣ ΠΑΙΓΝΙΩΔΟΥΣ ΔΡΑΣΤΗΡΙΟΤΗΤΑΣ ΣΤΟ ΚΟΥΚΛΟΣΠΙΤΟ ΜΕ ΤΑ ΠΑΙΔΙΑ

ΔΡΑΣΤΗΡΙΟΤΗΤΑ 2

ΘΕΜΑ: Μια ημέρα μετά το σχολείο

ΕΠΙΛΟΓΗ ΘΕΜΑΤΟΣ: Από τα παιδιά (αδόμητο)

Ημερομηνία λήψης: 10/03/2013

Διάρκεια μαγνητοσκόπησης: 9 λεπτά και 45 δευτερόλεπτα.

Παιδί που εμπλέκεται: και τα δυο παίζουν μαζί

1 Απομαγνητοφώνηση ιστορίας	2 Κινήσεις φιγούρων	3 Συναισθηματικές αποκρίσεις υποκειμένων	4 Τίτλοι
<p>Ερευνήτρια: Θα ήθελα να παίξετε μια ημέρα μετά το σχολείο που γυρνάτε...</p> <p>Φανή: Εγώ διαβάζω...</p> <p>Εμμανουέλλα: Φανή, γυρνάμε από το σχολείο...</p> <p>Φανή: και πού είμαστε;</p> <p>Εμμανουέλλα: Ερχόμαστε...</p> <p>Φανή: Πού είναι η πόρτα εδώ;</p> <p>Εμμανουέλλα: Ναι... Περίμενε... να βάλω αυτούς εδώ... στην τηλεόραση</p> <p>Φανή: Ντιν, ντον, ντιν, ντον...</p> <p>Εμμανουέλλα: Τσουκ.</p> <p>Εμμανουέλλα: Γεια σου μαμά, γεια σου μπαμπά!</p> <p>Μαμά: Να σας πω; Γιατί αργήσατε;</p>	<p>Η Φανή κρατάει την κούκλα «εαυτό» στην εξώπορτα.</p> <p>Η Εμμανουέλλα τοποθετεί τα κουκλάκια «γονείς» στο σαλόνι.</p> <p>Οι κούκλες παιδιά είναι στην εξώπορτα. Χτυπάνε τα κουδούνι και μπαίνουν μέσα.</p> <p>Οι κούκλες «παιδιά» προχωράνε από την κουζίνα στο σαλόνι. Όλες οι κούκλες στέκουν στο σαλόνι.</p>	<p>Μιλάει απότομα...</p>	<p>Οδηγία ερευνήτριας.</p> <p>Αρχή συνεργασίας παιδιών. Η μικρή κόρη αναφέρει ότι διαβάζει. Η μεγάλη κόρη υπενθυμίζει ότι επιστρέφουν από το σχολείο. Η μικρή κόρη ρωτάει πού βρίσκονται. Η μεγάλη κόρη λέει ότι έρχονται.</p> <p>Σαλόνι Οι γονείς τοποθετούνται στο σαλόνι μπροστά στην τηλεόραση.</p> <p>Τα παιδιά βρίσκονται στην εξώπορτα και χτυπάνε το κουδούνι.</p> <p>Μπαίνουν μέσα στο σπίτι</p> <p>Η μεγάλη κόρη χαιρετάει τους γονείς.</p> <p>Η μητέρα ρωτάει το λόγο που άργησαν τα παιδιά.</p>

<p>Εμμανουέλλα: Εμείς φταίμε πάλι; Το λεωφορείο άργησε να έρθει να μας πάρει. Πες κι εσύ κάτι βρε Φανή! Πες!...</p> <p>Φανή: Η κυρία σήμερα...εγώ φταίω πάλι; Κι οι δυο φταίμε...</p> <p>Εμμανουέλλα: Το λεωφορείο φταίει! Παραλίγο να τρακάρουμε πάλι σήμερα... Εγώ πάω στο δωμάτιό μου! Για!</p> <p>Φανή: Κι εγώ το ίδιο...χμ...</p> <p>Θα σε φώναξα «Εμμανουέλλα...».....</p> <p>Εμμανουέλλα: Θα κοιμόμουν εγώ.</p> <p>Φανή: «Εμμανουέλλα...».....</p> <p>Εμμανουέλλα: Τι θες βρε Φανή;</p> <p>Φανή: Θέλω να μου πεις τι κάνουμε εδώ...</p> <p>Εμμανουέλλα: Θα κάτσεις να σου εξηγήσω...άντε...με ξύπνησες κιόλας.</p> <p>Φανή: Ε, τι να κάνω;</p> <p>Εμμανουέλλα: Πάρε τα βιβλία σου... Λοιπόν σε αυτή την άσκηση εδώ που έχεις εδώ...σε αυτή την άσκηση...</p> <p>Φανή: Ε, ε...Εμμανουέλλα πριτς...</p> <p>Εμμανουέλλα: Σε αυτή την άσκηση λύνεις μαθηματικά</p>	<p>Ανεβοκατεβάζει την κούκλα.</p> <p>Κάθε παιδί τοποθετεί την κούκλα «εαυτό» στο αντίστοιχο δωμάτιο.</p> <p>Σηκώνεται από το δωμάτιό της και πάει σε αυτό της αδελφής της.</p> <p>Παίρνει κάτι ξύλα και τα χρησιμοποιεί ως βιβλία.</p> <p>Η κούκλα «Εμμανουέλλα» κάθεται στο γραφείο στο δωμάτιο και δείχνει στη μικρότερη που βρίσκεται ξαπλωμένη στο κρεβάτι.</p>	<p>Μιλάει με ένταση.</p> <p>Φεύγει θυμωμένη.</p> <p>Στριγκλίζει.</p>	<p>Η μεγάλη κόρη απολογείται. Η αργοπορία οφείλεται στο λεωφορείο που καθυστέρησε. Η μεγάλη κόρη παροτρύνει τη μικρή να μιλήσει. Πάει να πει για την κυρία της. Αποποιείται ευθύνης. Αναφέρει ότι και οι δύο φταίνε που καθυστέρησαν.</p> <p>Η μεγάλη κόρη λέει ξανά ότι η ευθύνη είναι στο λεωφορείο. Κατευθύνεται στο δωμάτιό της. Η μικρή κόρη κατευθύνεται κι αυτή στο δωμάτιό της.</p> <p>Δωμάτια παιδιών Τα παιδιά συννενοούνται Η μεγάλη κόρη κοιμάται.</p> <p>Η μικρή κόρη φωνάζει τη μεγάλη. Σηκώνεται από το κρεβάτι και πάει στο δωμάτιο της αδελφής της</p> <p>Η μεγάλη θέλει να εξηγήσει στη μικρή. Παραπονιέται ότι την ξύπνησε. Τα παιδιά συννενοούνται</p> <p>Η μεγάλη κόρη κάνει μάθημα στην αδελφή της</p> <p>Η μεγάλη κόρη έχει το ρόλο της «δασκάλας».</p> <p>Λύνουν ασκήσεις μαθηματικών.</p> <p>Η μικρή κόρη λύνει τις</p>
--	---	--	--

<p>«1+2, 2+2, 3+3»...κατάλαβες;</p> <p>Φανή: 5+5 πόσο κάνει; 10. 20+20;</p> <p>Εμμανουέλλα: Σούτου! Κι εδώ από πίσω...σου έχει...να θυμάσαι πώς τα βάζουμε αυτά...Πάει η άσκηση των μαθηματικών...πολύ ωραία! Πάμε στη «γλώσσα». Σου'χει ένα κείμενο να το κάνεις ανάγνωση, δεν είναι μεγάλο κι από πίσω σου έχει μια φωτοτυπία με το «γκ»..</p> <p>Φανή: με το «ντ»..</p> <p>Εμμανουέλλα: το «τς»..</p> <p>Φανή: το «τς».. δεν το έχουμε μάθει! Το «τς»..</p> <p>Εμμανουέλλα: Τσαγκάρης τσα...τσαγκάρης...</p> <p>Φανή: τσα, τσα, τσ-α/τσ-α...</p> <p>Εμμανουέλλα: Τι μου διάβαζες προχτές; Ο κύριος Μανόλης...ο τσαγκάρης...</p> <p>Φανή: ααα...κατάλαβα...</p> <p>Εμμανουέλλα: ωραία...σήκω και κάντεξ! Εγώ θα πάω στο φροντιστήριο δε λίγο....σε λίγη ώρα.</p> <p>Φανή: Εμμανουέλλα...δε θα είχα κανένα λάθος!</p> <p>Εμμανουέλλα: Πήγαινε στη μαμά βρε Φανή δε μπορώ...κάθομαι στο κομπιούτερ...</p> <p>Φανή: Έλα, θα ήρθες...τις έκανα και δεν είχα κανένα λάθος...</p>	<p>Δείχνει στο βιβλίο.</p> <p>Η «Φανή» σηκώνεται από το κρεβάτι ενώ η «Εμμανουέλλα» πηγαίνει στο δωμάτιό της. Η «Φανή» ξαναξαπλώνει.</p> <p>Τοποθετεί τα «βιβλία» στο γραφείο. Η Εμμανουέλλα μπαίνει στο δωμάτιο.</p>	<p>Μιλάει με έντονο τόνο.</p>	<p>ασκήσεις. Τελειώνουν τα μαθηματικά και αρχίζουν να διαβάζουν το μάθημα της γλώσσας.</p> <p>Μάθημα «Γλώσσας».</p> <p>Κάνουν ανάγνωση.</p> <p>Η μεγάλη κόρη παροτρύνει τη μικρή να γράψει ασκήσεις. Τα παιδιά συννενοούνται Η μεγάλη κόρη δηλώνει ότι θα πάει στο φροντιστήριο. Η μικρή κόρη ξαπλώνει στο κρεβάτι. Ρωτάει την αδελφή της για λάθη. Τα παιδιά συννενοούνται Η μεγάλη κόρη παροτρύνει τη μικρή να ρωτήσει τη μητέρα τους...Η μεγάλη κάθεται στον υπολογιστή.</p>
--	---	-------------------------------	---

<p>Εμμανουέλλα: Για να τις ελέγξω...ουου...πολύ ωραία...πάρα πολύ σωστές!!! Και η άσκηση των μαθηματικών...μπράβο σου μπορείς να πας να κοιμηθείς!</p> <p>Μαμά, μαμά πάω στο φροντιστήριο. Μαμά: Καλά παιδί μου, γεια...</p> <p>Φανή: Θα είπες «ήρθε η Αγγελική».</p> <p>Εμμανουέλλα: Ήρθε η Αγγελική πρέπει να φύγω... Φανή: Πού πήγε η τσάντα μου; Εμμανουέλλα: Δεν ξέρω...</p> <p>Μαμά: Φανή, Φανή!!! Ξύπνα, ξύπνα!!! Φανή: Τι έγινε καλέ μαμά; Ούτε να κοιμηθούμε δεν μπορούμε;</p> <p>Μαμά: Σήκω παιδί μου, έχεις χορό...</p> <p>Φανή: πω ρε μαμά...Πάω να ετοιμαστώ</p> <p>-Πώ, ρε μαμά, καλά, γεια</p> <p>Φανή: Πάω να ετοιμαστώ...φεύγω μαμά...ήρθε...ήρθε η Ευγενία... Α, θα πάω με το ποδήλατο...μα δεν είναι μακριά...</p> <p>Εμμανουέλλα: Να η τσάντα σου... Φανή: ε; Εμμανουέλλα: Να η τσάντα σου...</p>	<p>Η «Φανή» ξαπλώνει. Η «Εμμανουέλλα» πηγαίνει στο σαλόνι. Ανεβοκατεβάζει την κούκλα.</p> <p>Η κούκλα «Εμμανουέλλα» πηγαίνει στο δωμάτιό της, παίρνει την τσάντα της και φεύγει από την εξώπορτα.</p> <p>Η κούκλα «Εμμανουέλλα» είναι έξω από το σπίτι και κάνει ότι περπατάει.</p> <p>Κουνάει την κούκλα και την κατευθύνει έξω από το σπίτι.</p>	<p>Μιλάει η Εμμανουέλλα στο διάλογο.</p> <p>Μιλάει η Φανή.</p> <p>Μιλάει και παίζει η Εμμανουέλλα.</p>	<p>Η μικρή κόρη τελειώνει τις ασκήσεις. Η μεγάλη κόρη ελέγχει. Δεν υπάρχουν λάθη. Επιβραβεύει την αδελφή της και την παροτρύνει να πάει για ύπνο.</p> <p>Η μεγάλη κόρη δηλώνει στη μητέρα ότι πηγαίνει στο φροντιστήριο. Η μητέρα την αποχαιρετάει. Τα παιδιά συννενοούνται Γίνεται αναφορά σε μια οικογενειακή φίλη που παίρνει τη μεγάλη κόρη.</p> <p>Η μητέρα ξυπνάει τη μικρή. Η μικρή κόρη διαμαρτύρεται.</p> <p>Η μητέρα παροτρύνει τη μικρή να ξυπνήσει για να πάει στο χορό.</p> <p>Η μικρή κόρη διαμαρτύρεται. Ωστόσο σηκώνεται από το κρεβάτι.</p> <p>Η μικρή κόρη ετοιμάζεται και εκείνη να αποχωρήσει. Δηλώνει ότι θα πάει με το ποδήλατο.</p> <p>Η μικρή κόρη βγαίνει έξω από το σπίτι.</p> <p>Η μητέρα δηλώνει ότι πρόκειται να μαγειρέψει.</p>
---	--	--	--

<p>Μαμά: Εγώ πάω να μαγειρέψω. Τι θες να σου μαγειρέψω; Α, σουφλέ με μπρόκολο. Πολύ ωραία...σλουρπ...</p> <p>Τσουκ, τσουκ...(κάνει ήχους σαν να μαγειρεύει).</p> <p>Μαμά: έλα να πιούμε ένα τσαγάκι...</p> <p>Φανή: Ντιν, ντον...ντιν, ντον... Ντιν, ντον...ντιν, ντον...</p> <p>Μπαμπάς: Εμπρός;</p> <p>Φανή: Μπαμπά εγώ είμαι.</p> <p>Φανή: Μαμά, έκανα...χορό...να κοιμηθώ;</p> <p>Μαμά: Όχι, να μου φέρεις να διαβάσεις...Να διαβάσει το μάθημα ...</p> <p>Φανή: και πώς θα ήτανε το μάθημα;</p> <p>[Εμμανουέλλα: Γλώσσα]</p> <p>Φανή: Πώς θα το πούμε;</p> <p>Εμμανουέλλα: Ο κύριος Μανόλης, ο τσαγκάρης...</p> <p>Φανή: Όλο αυτό; Όλο αυτό Αυτές οι δύο λεξούλες; Δεν το θυμάμαι και το κείμενο...</p> <p>Μαμά: Έλα να μου γράψεις ορθογραφία...</p> <p>Μαμά: Έλα να μου γράψεις ορθογραφία...</p> <p>Φανή: Εντάξει μωρέ μαμά...τώρα...</p> <p>Φανή: Μαμά...μαμά...την έγγραφα χωρίς να τη βλέπω.</p> <p>Εμμανουέλλα: Μαμά, μαμά...γύρισα...</p>	<p>Από το σαλόνι, η κούκλα «μαμά» πηγαίνει στην κουζίνα.</p> <p>Αναπαριστά ότι μαγειρεύει</p> <p>Παίρνει δύο κούπες και τις τοποθετεί στο πάσο δίπλα στην κουζίνα.</p> <p>Η κούκλα «Φανή» είναι στην εξώπορτα. Η κούκλα «μπαμπάς» πηγαίνει από το σαλόνι στην εξώπορτα. Η Φανή μπαίνει στο σπίτι.</p> <p>Η Εμμανουέλλα δίνει ένα βιβλίο στη Φανή.</p> <p>Η κούκλα «Φανή» σηκώνεται από το κρεβάτι της. Στο σαλόνι είναι οι κούκλες «μαμά» και «μπαμπάς».</p>	<p>Μιλάει η Φανή.</p> <p>Μιλάει η Εμμανουέλλα.</p> <p>Μιλάει η Φανή.</p>	<p>Η μητέρα μαγειρεύει.</p> <p>Η μητέρα προτείνει να πιούνε ένα ρόφημα τσαγιού. Αναπαριστά ότι ετοιμάζει το ρόφημα.</p> <p>Η μικρή κόρη χτυπάει το κουδούνι.</p> <p>Η μικρή κόρη δηλώνει την παρουσία της. Ο πατέρας ανοίγει την πόρτα. Ο μπαμπάς ρωτάει.</p> <p>Αναφέρει ότι τέλειωσε το χορό και θέλει να κοιμηθεί. Ο πατέρας ανοίγει την εξώπορτα. Η μητέρα ζητάει από την κόρη να διαβάσει. Τα παιδιά συνεννοούνται Βρίσκουν το κείμενο που πρόκειται να αποτελέσει το μάθημα.</p> <p>Η μεγάλη κόρη παρουσιάζει το κείμενο. Η μικρή κόρη αναφέρει ότι δεν το θυμάται.</p> <p>Η μητέρα ζητάει στη μικρή κόρη να γράψει ορθογραφία.</p> <p>Τα παιδιά συνεννοούνται</p> <p>Η μικρή δυσανασχετεί λίγο.</p>
---	--	--	--

<p>Μαμά: Έρχεται η Εμμανουέλλα να σε ελέγξει....</p> <p>Εμμανουέλλα: Μπράβο! Ωρα για ύπνο...</p> <p>Φανή: Μα κοιμήθηκα!</p> <p>Εμμανουέλλα: Εγώ έχω ένα πάρτυ... μπορώ να πάω; Αφού αύριο δεν έχουμε σχολείο...</p> <p>Φανή: Όχι, να πεις όχι γιατί θέλω να πάρεις και την αδελφή σου...</p> <p>Μαμά: Μαριαλένα, ε, Φανή θα αργήσεις στο πάρτυ σου...</p> <p>Φανή: Τώρα!!!</p> <p>Μαμά: Ετοιμάστηκες; Αυτά δεν είναι ρούχα... αυτά δεν είναι ρούχα για πάρτυ... πήγαινε να αλλάξεις τώρα και να βάλεις την καλή σου φούστα...</p> <p>Φανή: βρε Εμμανουέλλα δε μπορώ να την αλλάξω κιόλας...</p> <p>Εμμανουέλλα: δεν πειράζει μην την αλλάξεις και καλά θα την έντυσες...</p> <p>Φανή: Αυτά;</p> <p>Μαμά: Ωραία, γεια.</p> <p>Εμμανουέλλα: Και έτσι ήταν μια μέρα μετά το σχολείο. Καλά εμείς παίξαμε και το απόγευμα αλλά δεν πειράζει...</p> <p>Ερευνήτρια: Και τι ακριβώς παίζατε;</p> <p>Εμμανουέλλα: Παίξαμε ότι επειδή αργήσαμε από το</p>	<p>Φωνάζει από το δωμάτιό της. Τότε μπαίνει μέσα στο σπίτι η κούκλα «Εμμανουέλλα».</p> <p>Η κούκλα «Εμμανουέλλα», πηγαίνει στο δωμάτιο της κούκλας «Φανής».</p> <p>Η κούκλα «Φανή» σηκώνεται από το κρεβάτι.</p> <p>Η κούκλα «Εμμανουέλλα» πηγαίνει από το δωμάτιο στο σαλόνι.</p> <p>Η κούκλα Εμμανουέλλα βγαίνει από το σπίτι.</p> <p>Η κούκλα «Φανή» κινείται με νευρικότητα πάνω κάτω στο δωμάτιό της. Την παίρνει η Εμμανουέλλα.</p> <p>Η Φανή κάνει ότι αλλάζει τα ρούχα της κούκλας «εαυτού».</p> <p>Οι κούκλες παιδιά πάνε στο σαλόνι όπου κάθονται οι γονείς και τα κορίτσια φεύγουν.</p>	<p>Κάτι ψιθυρίζουν.</p> <p>Η Φανή μιλάει με παράπονο.</p> <p>Μιλάει η Εμμανουέλλα.</p>	<p>Η μικρή κόρη δηλώνει ότι έγραψε την ορθογραφία. Κατευθύνεται στο σαλόνι στους γονείς.</p> <p>Η μεγάλη κόρη επιστρέφει στο σπίτι.</p> <p>Η μητέρα λέει στη μικρή κόρη ότι θα την ελέγξει η αδελφή της.</p> <p>Η μεγάλη κόρη επιβραβεύει και παροτρύνει τη μικρή να πάει για ύπνο.</p> <p>Η μικρή κόρη αναφέρει ότι κοιμήθηκε.</p> <p>Η μεγάλη κόρη αναφέρει ότι την επόμενη μέρα δεν έχει σχολείο και θα πάει σε ένα πάρτυ.</p> <p>Η μικρή κόρη θέλει να πάρει και εκείνη στο πάρτυ.</p> <p>Η μητέρα φωνάζει ότι θα αργήσουν.</p> <p>Η μητέρα επιπλήττει την κόρη για τα ρούχα που επέλεξε για τη γιορτή. Την προτρέπει να πάει να αλλάξει ενδυμασία.</p> <p>Τα παιδιά συνεννοούνται</p> <p>Τα παιδιά αλλάζουν ρούχα.</p> <p>Η μητέρα αποχαιρετάει.</p> <p>Οι γονείς κάθονται στο σαλόνι.</p>
--	--	--	--

<p>σχολείο...επειδή αργήσαμε...επειδή αργήσαμε η μαμά μας μας φώναζε επειδή είχαμε φροντιστήριο ...</p> <p>Φανή: κι εγώ είχα χορό.</p> <p>Εμμανουέλλα: κι η Φανή είχε χορό και δεν είχε διαβάσει και μου φώναζε και δεν είχα κάνει τα αγγλικά μου και της λέμε «εμείς φταίμε πάλι; Ο οδηγός έφταιγε» και πήγαμε...</p> <p>Φανή: εσύ παίζεις υπολογιστή και της φωνάζω «Εμμανουέλλα, Εμμανουέλλα»...</p> <p>Εμμανουέλλα: διαβάζω τη Φανή, μετά πάει στο χορό...</p> <p>Φανή: Με διαβάζει...και θα τα'χα κάνει...</p> <p>Εμμανουέλλα: εγώ είμαι στο φροντιστήριο και μετά γυρίζω σπίτι να πάω σε ένα πάρτυ...</p> <p>Φανή: αλλάζω...αυτή ήτανε...κάνουμε πρωι, μεσημέρι, απόγευμα, βράδυ</p> <p>Ερευνήτρια: Αυτό είναι κάτι που θα συνέβαινε και για μια πραγματική ημέρα σπίτι σας;</p> <p>Φανή: Όχι.</p> <p>Εμμανουέλλα: Όχι.</p> <p>Ερευνήτρια: Τι διαφορετικό θα συνέβαινε στο σπίτι σας;</p> <p>Εμμανουέλλα: Δε θα μας μάλωνε η μαμά μας γιατί εγώ γυρνάω με το λεωφορείο και η μαμά δεν είναι στο σπίτι και...</p>			<p>Τα παιδιά φεύγουν.</p> <p><i>Τίτλος: «Μια ημέρα μετά το σχολείο και το απόγευμα.»</i></p> <p><i>Καθυστέρηση – αργοπορία.</i></p> <p><i>Η μητέρα μαλώνει.</i></p> <p><i>Η μεγάλη κόρη έχει φροντιστήριο.</i></p> <p><i>Η μικρή κόρη έχει χορό.</i></p> <p><i>Η μικρή κόρη δεν έχει διαβάσει.</i> <i>Η μεγάλη κόρη δεν έχει διαβάσει αγγλικά για το φροντιστήριο.</i> <i>Τα παιδιά απολογούνται αιτία αργοπορίας ο οδηγός του λεωφορείου.</i></p> <p><i>Η μικρή κόρη φωνάζει στη μεγάλη ενώ εκείνη παίζει στον υπολογιστή.</i></p> <p><i>Η μεγάλη κόρη διαβάζει τη μικρή κόρη.</i></p> <p><i>Η μικρή κόρη πηγαίνει στο χορό.</i></p> <p><i>Η μεγάλη κόρη πηγαίνει στο φροντιστήριο και αφού επιστρέψει πηγαίνει σε ένα πάρτυ.</i> <i>Η μικρή κόρη αλλάζει ρούχα.</i></p> <p><i>Ιστορία με όλες σχεδόν τις ώρες της ημέρας.</i></p> <p><i>Δεν είναι κάτι που θα συνέβαινε πραγματικά.</i></p>
---	--	--	---

<p>Φανή: εγώ σχολάω επειδή κάθομαι ολοήμερο...σχολάω 4.30 ώρα...</p> <p>Εμμανουέλλα: και έχει μόνο ανάγνωση και ορθογραφία να κάνει...</p> <p>Ερευνήτρια: και τι άλλο θα ήταν διαφορετικό;</p> <p>Εμμανουέλλα: φροντιστήριο θα είχα κανονικά, χορός κανονικά...ότι διαβάζουμε μερικές φορές στο σπίτι μαζί με τη Φανή, ναι...παίζουμε υπολογιστή...καθόμαστε το μεσημέρι στην τηλεόραση και βλέπουμε παιδικά στην ET1</p> <p>Φανή: Αντεννα.</p> <p>Εμμανουέλλα: ET1...</p> <p>Φανή: ET1, Εντάξει...</p> <p>Εμμανουέλλα: Και μετά το βράδυ πηγαίνουμε για ύπνο...αλλά ήτανε Παρασκευή εκείνη η μέρα και μπορούσαμε να ξενυχτίσουμε και γυρίσαμε στο σπίτι, πήγα και πήρα τη Φανή 4 η ώρα τα ξημερώματα</p> <p>Φανή: Ναι, εμείς γλεντήσαμε πιο πολύ στο πάρτυ...</p> <p>Εμμανουέλλα: Ναι, γιατί πήγαμε...πήγαμε και σε κάτ φίλους να τους πάρουμε να πάμε στο πάρτυ και αργήσαμε και μετά καθίσαμε πολλή ώρα και ήπιαμε...ήπιαμε βότκα και αυτά...</p> <p>Φανή: Αυτή ήταν η ιστορία μας...</p>			<p>ΔΙΑΦΟΡΕΤΙΚΑ</p> <p><i>Η μητέρα δε θα μάλωνε τα παιδιά.</i></p> <p><i>Η μεγάλη κόρη επιστρέφει με το λεωφορείο ενώ η μητέρα δεν είναι ακόμα στο σπίτι.</i></p> <p><i>Η μικρή κόρη σχολάει αργότερα.</i></p> <p><i>Διαβάζει μόνο ορθογραφία και ανάγνωση.</i></p> <p>ΙΔΙΑ</p> <p><i>Φροντιστήριο Χορός Διάβασμα παιδιών μαζί Υπολογιστής Τηλεόραση Ύπνος</i></p> <p><i>Ημέρα Παρασκευή.</i></p> <p><i>Επιτρέπεται να ξενυχτίσουν.</i></p> <p><i>Αναφορά σε κατοπινό γλέντι με φίλους.</i></p>
---	--	--	--